

Делаем 

**ВЫКРОЙКИ**

*на любую  
фигуру*

более

**300**

*самых модных*

**МОДЕЛЕЙ**

рипол классик



*Делаем*  
**ВЫКРОЙКИ**  
*на любую*  
*фигуру*

более **300**  
*самых модных*  
**моделей**



РИПОД  
КЛАССИК

Москва, 2007

УДК 646/649  
ББК 37.24  
Д29

Д29      **Делаем выкройки на любую фигуру.** Более 300 самых модных моделей / сост. И. А. Зайцева. — М. : РИПОЛ классик, 2007. — 448 с. : ил.

ISBN 978-5-386-00128-5

Воспользовавшись данной книгой, вы сможете самостоятельно освоить основы кройки и шитья. Благодаря содержащимся в ней рекомендациям вы получите возможность одеваться по собственному вкусу, современно и стильно выглядеть, а также сможете реализовать свои творческие способности. В книге представлены модели женской, мужской, а также детской одежды.

**УДК 646/649**  
**ББК 37.24**

ISBN 978-5-386-00128-5

© ООО Группа Компаний  
«РИПОЛ классик», 2007

# Введение

Все женщины без исключения стремятся выглядеть стильно, модно и элегантно. В этом нет ничего удивительного, поскольку желание эффектно одеваться присуще каждой представительнице прекрасной половины человечества.

Большинство из нас посвящает заботам о собственной внешности большую часть свободного времени. Ни для кого не секрет, что красота во все времена считалась одной из высших ценностей. Едва ли найдется на нашей планете хотя бы одна женщина, которая не мечтала бы быть красавицей и ловить на себе восхищенные взгляды мужчин.

Сложность заключается в том, что, к сожалению, далеко не всех нас природа наделила безупречной внешностью. По-настоящему красивых женщин на свете, пожалуй, единицы. А как же быть остальным, тем, кто при всем желании не может претендовать на звание «Мисс Вселенная»? Отчаиваться не стоит. Черты лица и пропорции фигуры, безусловно, важны, однако это далеко не самое главное. История знает множество женщин, которые добивались больших успехов во всех сферах жизни, несмотря на то, что не обладали идеальными внешними данными.

Их секрет заключается не в эффектной внешности, а в умении выгодно подчеркнуть свои достоинства и скрыть недостатки. И непо-

следнюю роль здесь играет искусство хорошо и со вкусом одеваться, овладеть которым способна любая женщина.

В современных магазинах и модных бутиках представлен широкий выбор одежды на любой вкус, однако не каждая женщина может позволить себе покупать одежду в этих магазинах. В данном случае очень помогает умение шить. К тому же выбрать подходящий материал сейчас не составляет никаких трудностей. Стоит лишь купить нужную ткань, проявить немного мастерства, фантазии и изобретательности, и через 2–3 недели вы получите ту вещь, о которой так мечтали.

Помимо материальной стороны, следует учитывать также, что при всем разнообразии туалетов далеко не всегда удастся подобрать именно то, что нам нужно. Например, вы совершенно ясно представляете, как должна выглядеть ваша новая блузка, но ни в одном из магазинов нет ничего, что в точности соответствовало бы желаемому.

Разумеется, можно приобрести вещь, которая немного отличается от задуманной, но кто даст гарантию, что в дальнейшем она не начнет вас раздражать? Намного удобнее и приятнее самостоятельно воплотить в жизнь собственный замысел.

Есть и еще одно обстоятельство, о котором нельзя забывать. Дело в том, что все готовые вещи, независимо от их стоимости и качества, рассчитаны на женщин со стандартными пара-

метрами. Таких и в самом деле большинство, но немало и других. У некоторых женщин слишком широкие бедра и узкая талия, а кто-то может похвастаться идеальными 90–60–90, но рост, увы, не превышает 160 см. Неудивительно, что женщине с такой фигурой очень трудно найти в магазине вещь, которая сидела бы на ней идеально. Поэтому вместо того чтобы тратить время на бесполезные поиски и постоянно переделывать только что купленные вещи, не проще ли самой стать и модельером, и портным и шить для себя эксклюзивные вещи, которых нет больше ни у кого?

Конечно, в совершенстве овладеть мастерством кройки и шитья не так просто, как кажется на первый взгляд. Процесс обучения — дело трудоемкое и требующее времени, однако результат всегда оправдывает затраченные силы. Научитесь шить с помощью этой книги, и поверьте, вы не будете разочарованы.

# Основные сведения о тканях

Выбор ткани зависит от того, что вы планируете из нее сшить. При этом необходимо обращать внимание не только на материалы, из которых она сделана, но и на цвет.

## *Виды тканей и определение их лицевой части*

По переплетению ткани делятся на следующие виды.

— ткани полотняного, или суконного, переплетения. К ним относятся полотно, ситец, крепдешин, шифон и некоторые шерстяные ткани. В практике за лицевую поверхность следует принимать ту сторону, на которой меньше ворсинок и узелков;

— ткани саржевого, или киперного, переплетения. К ним относятся саржа, кашемир, шевиот и др. При переплетении нитей на ткани образуется определенный ткацкий рисунок в виде полосок (рубчиков). Если полоски идут слева направо и снизу вверх, то эта сторона и будет считаться лицевой поверхностью ткани;

— ткани сатинового, или атласного, переплетения. К ним относятся сатин, креп-сатин, атлас. За лицевую поверхность следует принимать гладкую, блестящую сторону ткани;

— ворсовые ткани. В зависимости от высоты ворса их называют плюшем (ворс длиннее) или бархатом (ворс короче). Лицевой сто-

роной нужно считать ворсистую поверхность ткани.

#### *Определение состава тканей*

Определить состав ткани достаточно просто. Для этого выдерните из ткани нитку и подожгите ее. Если нить быстро сгорает и остается запах жженой бумаги, то полотно относится к тканям из растительного волокна (льняным или хлопчатобумажным) или вискозным.

Когда нить сгорает быстро и пахнет уксусной кислотой, а на конце образуется твердый спекшийся шарик, то это полотно синтетическое (ацетатный шелк).

Если нить не горит, а только плавится, то перед вами капроновое или нейлоновое полотно. Их можно определить и по мягкому шарикку темного цвета на конце нити.

В том случае, если нить горит медленно и остается запах жженой шерсти, полотно состоит из нитей животного происхождения (шерсти, натурального шелка).

При пошиве одежды и других изделий вы можете использовать полотно смешанного типа, например состоящее из 60% хлопка, 40% вискозы и т. д. С изделиями из таких тканей следует обращаться как с синтетическими.

#### *Комбинирование тканей*

Для того чтобы сшитая вами вещь выглядела отлично, при комбинировании тканей необходимо придерживаться нескольких простых правил.



К шерстяным тканям лучше всего подбирать шерстяную ткань, шелковую комбинировать с шелковой, хлопок — с хлопком и т. д. В этом случае за вещь будет очень легко ухаживать (стирать, гладить и т. п.).

Но полотна, разные по составу, также можно комбинировать. Это дает очень интересный эффект. Шерстяную ткань вполне допустимо комбинировать с полушерстяной, синтетической и полусинтетической. Натуральную шелковую — с тканью из искусственного шелка и синтетики. Льняное полотно можно сочетать с хлопчатобумажным и полусинтетическим.

Меховое изделие вы можете дополнить трикотажными деталями, а практически любую ткань (кроме капроновой) украсить кусочками меха, что будет выглядеть очень оригинально.

#### *Подбор и комбинирование цветов*

Чтобы новое изделие выглядело нарядно и привлекательно, при выборе тканей обращайтесь внимание не только на их структуру, но и на цвет.

При подборе цвета ткани помните, что теплые цвета (красный, оранжевый, желтый) контрастируют с холодными, но редко сочетаются между собой (например, оранжевый с желтым). Но это не относится к холодным цветам (голубому, синему, фиолетовому), которые, напротив, прекрасно сочетаются друг с другом, но плохо соотносятся с различны-

ми оттенками (лиловым, розовым, бежевым и т. д.).

Самым универсальным по сочетаемости, а значит, и самым нейтральным считается серый: он подходит практически к любому другому цвету или сочетанию тонов. Вы можете использовать различные оттенки серого в качестве нейтрального фона или отделки. Кроме него, почти таким же универсальным является белый, который также может прекрасно гармонировать с очень многими цветами и оттенками.

С черным цветом несколько труднее, так как рядом с темными цветами он выглядит излишне мрачным.

Помните о том, что все хорошо в меру. Даже если вы предпочитаете яркие тона и смелые сочетания, не используйте в одном изделии чрезмерное количество цветов и оттенков. Вы можете подобрать самые смелые сочетания пяти разных цветов, и все равно одежда будет смотреться нарядно, оригинально и элегантно. Но если в надетом наряде присутствует более пяти цветов, он непроизвольно становится пестрым, а значит, вызывающим.

Если вы молодая девушка и шьете одежду для себя, постарайтесь не увлекаться темными цветами, так как они делают человека старше. Людям преклонного возраста, напротив, не рекомендуется одеваться ярко, стараясь таким образом выглядеть моложе.

Кроме этого, вы наверняка слышали, что белый цвет полнит. Однако это касается не толь-

ко белого, но и любых светлых цветов и их оттенков — розового и светло-розового, голубого, светло-голубого, светло-серого, кремового, светло-бежевого, нежно-песочного, цвета слоновой кости и топленого молока. Все темные цвета и оттенки, особенно если это касается облегающих деталей одежды, сделают вас стройнее.

Продольные полосы на одежде дают тот же самый эффект. В костюме в тонкую продольную полоску вы будете выглядеть стройнее, тогда как поперечные полоски, напротив, подчеркнут полноту. Это касается также и большого количества оборок, рюшей, кружев. Если все ваше платье обшито кружевами, будь они черного, фиолетового или лилового цвета, стройности они вам не прибавят. И обтягивающее платье из белого или кремового шелка не устранил худобы. Поэтому, кроме выбора цвета, следует также помнить об особенностях вашей фигуры.

Некоторые мамы стараются нарядить детей как можно ярче, подбирая им курточки, штанишки и шапочки всех мыслимых цветов и оттенков, другие же, напротив, стремятся одевать детей только в темную одежду, руководствуясь соображениями, что она меньше пачкается и стирать ее легче. Ошибочно и то и другое.

Детей, конечно, нужно одевать поярче, особенно это касается малышек, но при этом все-таки не рекомендуется забывать о том,

какие цвета сочетаются между собой, а какие — нет.

И совершенно не правы те, кто стремится одевать маленьких детей в одежду темного цвета. Любой темный цвет отрицательно действует на психику ребенка. Лучше лишний раз постирать детскую одежду.

Существует общепринятое мнение о том, что мужчины мало интересуются своим гардеробом, а еще меньше цветом, руководствуясь только удобством одежды. Но ничего плохого нет в том, если мужчина уделяет внимание своим вещам и стремится выбрать то, что ему по душе.

Мужчины, как правило, избегают резких и контрастных сочетаний, в чем они, безусловно, правы, так как подбор мягких цветов и оттенков благоприятно действует на эмоциональное состояние человека в целом. И стремление мужчин подбирать одежду темных спокойных цветов весьма целесообразно. Это касается мужчин зрелого возраста, имеющих уже достаточный опыт.

Что касается молодежи, то она любит экспериментировать. Каждый человек, которому не безразлично, как он выглядит, рано или поздно находит свой стиль и свои сочетания цветов.

Костюмы и платья, рубашки и брюки любимых оттенков поднимут вам настроение, и вы будете оптимистично воспринимать окружающий мир. Поэтому не бойтесь искать свои цвета, и вы обязательно их найдете.

### *Окрашивание ткани*

При желании вы вполне сможете окрасить ткань в домашних условиях. Сделать это совсем не трудно, тем более что сейчас выпускается множество красителей. Однако для достижения наилучшего результата необходимо выполнять основные правила.

Прежде чем приступить к окрашиванию изделия, внимательно прочитайте инструкцию. В ней указано количество воды, нужное при окрашивании, закрепитель, а также сведения, для какого материала предназначена краска. Это является основным правилом. Краска, предназначенная для одного вида ткани, но используемая для другого, может не только не окрасить ткань нужным образом, но и вообще испортить ее.

Однотонное окрашивание проводите следующим образом:

- налейте в емкость нужное количество воды (например, 7–8 л);
- добавьте краситель, закрепитель (уксусная кислота или поваренная соль);
- опустите в подготовленный таким образом краситель ткань.

Интенсивность окрашивания зависит от времени, которое изделие находится в растворе. Время окрашивания может длиться от 10 минут до 1 часа. Температура воды должна быть не ниже 90–95 °С.

Чтобы изделие окрасилось равномерно, постоянно помешивайте раствор. По простейшим

времени, указанного на этикетке, выньте ткань из емкости, прополощите ее и осторожно отожмите. Сразу после окрашивания и первые 2–3 стирки ткань будет выделять избыток красителя.

В качестве закрепителя для шерстяных, шелковых и капроновых изделий можно использовать уксусную кислоту. Для этого растворите в 1 л воды 1 столовую ложку кислоты, после чего опустите в полученный закрепитель ткань.

Окрашивание ткани в несколько цветов можно провести несколькими способами.

Первый способ (узловой). Нарисуйте на полотне круг, прошейте окружность прокладочным швом (рис. 1а). Затем стяните концы ниток близко друг к другу. Равномерно расправьте складки и туго обмотайте ткань нитками (рис. 1б). После окрашивания одним цветом прополощите и отожмите ткань, не разматывая ниток. Затем обмотайте ткань нитками во второй раз (рис. 1в) и проведите повторное окрашивание. Далее снова прополощите ткань, выполните третью обмотку (рис. 1г) и осуществите третье окрашивание. Сильно стягивать ткань не рекомендуется, иначе изделие не будет хорошо прокрашено.

Второй способ. Его рекомендуется применять в том случае, если вам необходимо получить узоры на ткани квадратной формы. Для этого квадратное полотно сложите таким образом, чтобы загнутые четыре угла сошлись в центре и образовался квадрат меньшего размера (рис. 2а).



Рис. 1. Окрашивание первым способом: а — прокладывание стежков по контуру рисунка; б — первое стягивание ткани; в — второе стягивание ткани; г — третья обмотка материала

Далее этот квадрат нужно сложить так, чтобы образовался еще меньший квадрат (рис. 2б). В центре углы квадрата обвяжите прочной нитью (рис. 2в), после чего перегните квадрат таким образом, чтобы получился прямоугольник. Его углы также закрепите прочной нитью (рис. 2г).

После этого приступайте к окрашиванию. Сначала краской одного цвета окрасьте основную часть ткани, затем краской другого цвета — диагональные полосы, которые находятся между узлами, и необвязанные углы.

После выдержки ткани в краске нужное количество времени прополощите и просушите ее.

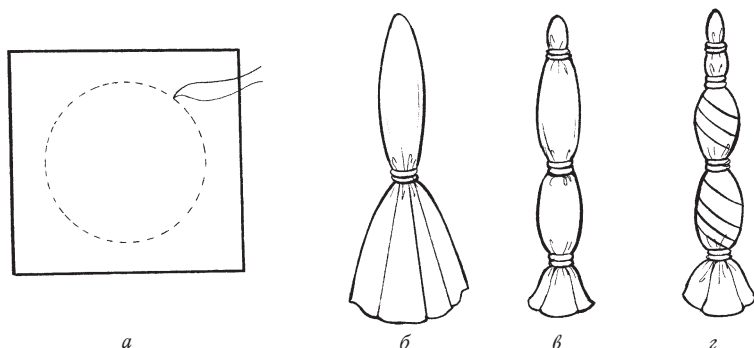
Третий способ. Он наиболее подходит для окрашивания полотен больших размеров, при этом на ткани должна остаться неокрашенная полоса. Для ее получения прошейте ткань прокладочным швом, стяните нить и обвяжите



Рис. 2. Окрашивание вторым способом: а — получение квадрата меньшего размера; б — получение третьего квадрата; в — обматывание центра квадрата ниткой; г — получение прямоугольника

ткань в этом месте тесьмой. Затем окрасьте полотно, достаньте его из краски и прополощите. Потом снимите тесьму и выньте нитку.

Четвертый способ. Его следует применять для получения клеток на однотонной ткани. Для этого сложите полотно в гармошку. Ширина полос может быть различной: от 4–5 до 12–15 см. Прошейте ткань и перегните ее пополам. Полученную полоску опустите в краску

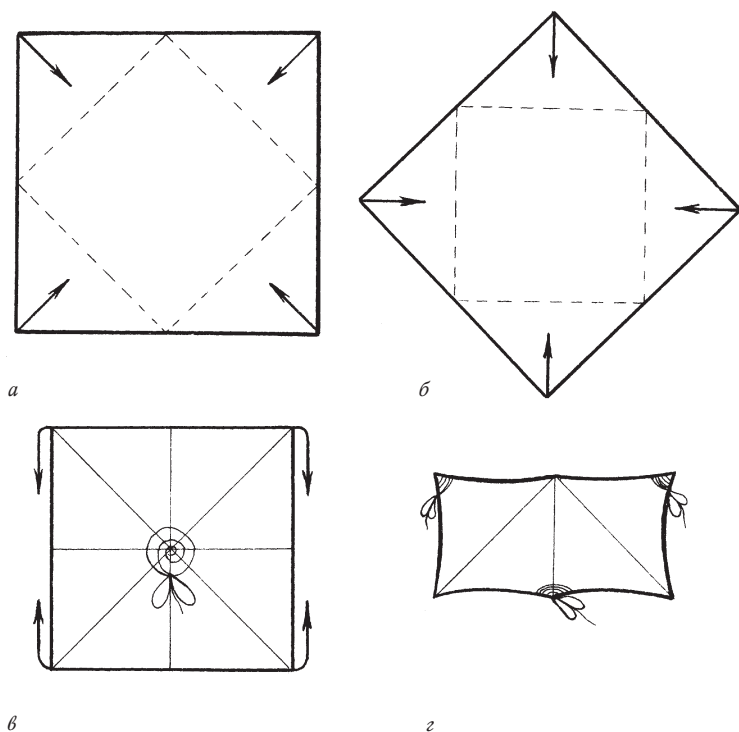

одного цвета одной стороной, затем в краску другого цвета другой стороной. Чтобы полотно во время окрашивания не развернулось, закрепите его зажимами (подойдут обычные бельевые прищепки). Как только краска закрепится, прополощите и просушите полотно.

После этого снова сложите ткань, но не продольно, как раньше, а поперечно, и снова окрасьте ее. Теперь на ней появились клетки. Удалите нитки, прополощите и просушите материал.

Какой бы способ вы ни выбрали, помните, что окрашенную ткань лучше всего гладить влажной, чтобы краска хорошо закрепилась.

## Материалы и инструменты, необходимые для работы

Перед тем как приступить к выкраиванию, нужно позаботиться об обустройстве рабочего места. В первую очередь вам потребуется большой прямоугольный стол, на котором будет удобно раскраивать ткани и раскладывать крупные детали изделий. Помимо этого, необходимо иметь гладильную доску большого размера и кусок марли примерно 70 x 70 см для проглаживания ткани. Также для работы вам будут необходимы следующие инструменты (рис. 3).

1. Набор игл разного размера.

2. Набор английских и обычных булавок. Они потребуются вам для того, чтобы скалывать детали при раскрое ткани.

3. Набор ниток разных цветов и разной толщины.

4. Ножницы разных видов (портновские, закройные, хозяйственные). Портновские предназначены для выкраивания деталей изделия из плотных шерстяных или драповых тканей, меха, кожи. Закройными ножницами следует пользоваться при выкраивании деталей из легких шерстяных, хлопчатобумажных или шелковых тканей, хозяйственными — при работе с тонкими тканями (шелковыми, хлопчатобумажными, бельевыми).

5. Портновский мел. Его следует использовать при раскрое деталей изделия для нанесения контурных линий. Мел необходимо зато-



Рис. 3. Инструменты и принадлежности для шитья: а — ножницы; б — катушка ниток; в — плитка мела; г — сантиметровая лента; д — игла с ниткой и наперсток; е — пуговицы; ж — резец для снятия выкроек

чить таким образом, чтобы ширина контурных линий не превышала 0,1 см. Для темных плотных тканей можно применять кусочек обычного туалетного мыла (желательно светлого). Чтобы уничтожить мыльный след, достаточно просто провести по ткани утюгом. Для раскройки тонких материалов рекомендуется пользоваться простым карандашом со слегка затупленным грифелем, чтобы не порвать ткань.

6. Сантиметровая лента. Она понадобится для снятия мерок.

7. Резец — небольшое вращающееся колесико с зубцами, прикрепленное к ручке. При несильном нажатии этот инструмент оставляет на ткани след. Он потребуется для перево-

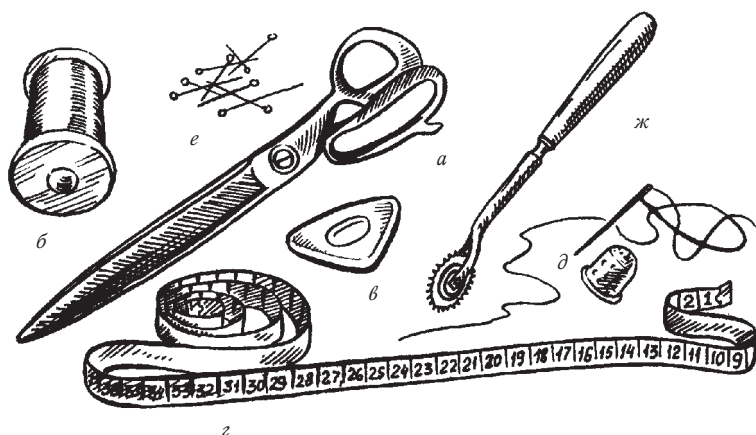
да контурных линий выкройки. При работе с искусственным шелком применять резец нежелательно, поскольку он может повредить ткань.

8. Распарыватель (рис. 4). Им следует пользоваться вместо лезвия бритвы при распарывании швов. Этот инструмент намного безопаснее бритвы.



Рис. 4. Распарыватель

9. Деревянный или пластмассовый колышек, предназначенный для удаления нитей наметки.

10. Линейки. Их нужно использовать для построения выкроек.

11. Наперстки, предназначенные для предотвращения уколов пальцев иглой. Наперсток надевайте на средний или безымянный палец правой руки. При шивании деталей из плотной ткани необходимо надевать дополнительный наперсток на средний палец левой руки (он помогает проталкивать иглу сквозь плотную ткань).

# Основные сведения о кройке

С чего же нужно начинать работу? Это известно всем — с выкройки. Для ее получения необходимо построить чертеж по снятым меркам.

---

## Снятие мерок

К снятию мерок следует относиться очень аккуратно, поскольку ошибки и неточности в измерениях ведут к погрешностям на чертеже. Такой чертеж не будет полностью отражать особенности вашей фигуры, и изделие может получиться с дефектами.

Человек, с которого собираются снимать мерки, должен быть одет в легкую одежду. Стоять нужно спокойно, свободно, естественно, сохраняя свою обычную осанку. Линию талии обозначьте на фигуре с помощью тесьмы. Расположите ее строго горизонтально. На одежде булавками отметьте высокие точки груди (самые выпуклые точки грудных желез) и точки концов плеч.

Снимайте мерки сантиметровой лентой с точностью до одного целого деления. Никакие провисания или затягивания недопустимы. Результаты измерений принято записывать сокращенно. Все результаты длины нужно записывать в полном размере.



Рис. 5. Снятие мерок

Снятие мерок выполняйте в соответствии с рисунком 5.

1. Полуобхват шеи — ПоШ. Сантиметр уложите вокруг шеи и соедините на середине шейной впадины. Результат измерения запишите в половинном размере. Так, если результат измерения 40 см, следует записать:

$$\text{ПОШ} = 40 : 2 = 20 \text{ см.}$$

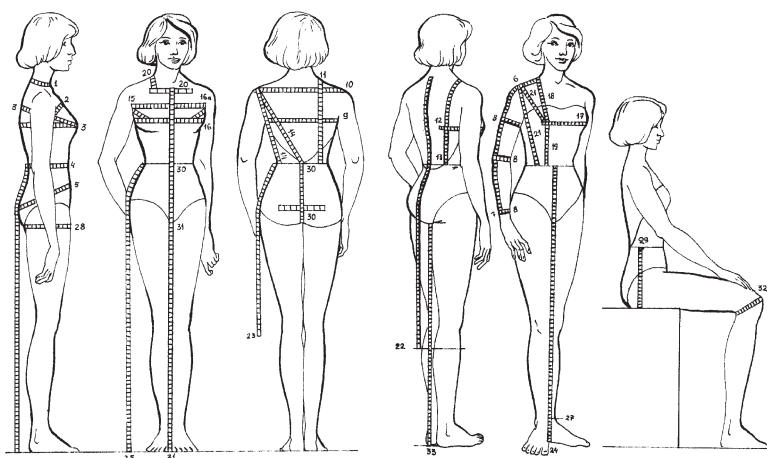
2. Полуобхват груди 1 — ПоГ1. Сантиметр уложите сзади по выпуклым местам лопаток горизонтально и соедините над грудными железами посередине. Эту точку отметьте на одежде булавкой.

3. Полуобхват груди 2 — ПоГ2. Уложите сантиметр на спине так же, как при снятии мерки ПоГ1, но соедините спереди, проведя его через высокие точки груди. Мерки ПоГ1 и ПоГ2 снимайте одну за другой, изменяя положение

сантиметра только на груди. Результат измерения запишите в половинном размере.

4. Полуобхват талии — ПоТ. Обхватите сантиметром талию. Эту мерку запишите в половинном размере. В некоторых случаях может потребоваться мерка полного обхвата талии (ОТ).

5. Полуобхват бедер — ПоБ. Сантиметр проведите по самым выпуклым точкам ягодиц и соедините спереди на выпуклости живота. Запишите в половинном размере. При пошиве некоторых изделий вам может понадобится мерка полного обхвата бедер (Об).

6. Длина плеча — ДПл. Положите сантиметровую ленту на середину плечевого ската и измерьте расстояние от основания шеи до конца плеча.

7. Длина рукава — ДР. Расстояние от точки конца плеча по наружной стороне свободно опущенной руки до запястья. Мерку запишите полностью.

8. Обхват руки — ОР. Уложите сантиметр вокруг руки горизонтально на уровне подмышечной впадины. Если модель изделия предполагает узкий рукав, необходимо снять мерку обхвата руки на уровне локтя и запястья. Рука при снятии мерки должна быть свободно опущена. Результат измерения нужно записывать полностью.

9. Половина ширины спины — ПШс. Расстояние между задними углами подмышечных впадин. Мерку запишите в половинном размере.

10. Половина ширины плеч — ПШП. Расстояние между плечевыми точками со стороны спины, при снятии мерки сантиметровая лента должна проходить через росток. Запишите в половинном размере.

11. Длина спины до талии — ДСТ. Расстояние от седьмого шейного позвонка до линии талии. Чтобы найти седьмой шейный позвонок, наклоните голову вперед, на шее сзади он выступит очень явно. Мерку запишите полностью.

12. Глубина проймы — ГПр. При снятии мерки положите под руку полоску плотной бумаги и измерьте расстояние от ее верхнего края до основания шеи. Сантиметровую ленту следует провести по выпуклости лопаток параллельно позвоночнику.

13. Длина бока — ДБ. Расстояние от верхнего края полоски бумаги (см. ГПр) до линии талии.

14. Высота плеча спины — ВПС. Эту мерку нужно снимать по двум направлениям: косая высота плеча (расстояние от точки пересечения позвоночника с линией талии до конца плеча, при этом сантиметр должен проходить через лопатку) и прямая высота плеча (расстояние от талии до плеча параллельно позвоночнику).

Эту мерку запишите дробью, указывая в числителе значение косой высоты плеча, а в знаменателе — прямой.

15. Половина ширины груди первая — ПШГ1. Положите сантиметровую ленту над основаниями грудных желез от одной подмышечной впа-



дины до другой. Запишите результат измерения в половинном размере.

16. Половина ширины груди вторая — ПШГ2. Измеряйте так же, как ПШГ1, но сантиметр проведите через высокие точки груди.

16а. Половина ширины бюста — ПШБ. Расстояние между передними углами подмышечных впадин, сантиметр проходит через высокие точки груди.

17. Центр бюста — ЦБ. Расстояние между высокими точками левой и правой груди по горизонтали. Мерку нужно записывать в половинном размере.

18. Высота груди — ВГ. Расстояние от основания шеи до высокой точки груди.

19. Длина переда до талии — ДПТ. Измеряйте сразу после ВГ. Для этого проведите сантиметр от основания шеи через высокую точку груди вниз до линии талии. Результат измерения запишите полностью.

20. Длина середины переда — ДСп. Расстояние от яремной впадины до линии талии. При большом бюсте приложите к его выступающим точкам тонкую линейку и проведите сантиметровую линию через нее. Для контроля дополнительно измерьте глубину горловины от точки основания шеи у плеча до верхнего края линейки, положенной горизонтально у яремной впадины.

Эта мерка в сумме с глубиной горловины должна составить мерку длины переда до та-

лии. Запишите мерку двумя числами; первое число — глубина горловины, второе — собственно ДСп.

21. Высота плеча переда — ВПП. Эту мерку следует снимать в двух направлениях: от плечевой точки до центра бюста и от нее же до линии талии параллельно середине переда. Запишите оба результата.

22. Длина изделия — ДИ. Расстояние от седьмого шейного позвонка посередине спины вниз до желаемой длины изделия. Результат измерения запишите полностью.

23. Длина юбки — Дю. Расстояние от линии талии до нужной точки, сантиметровая лента должна проходить по боку.

24. Длина по середине переда от линии талии до пола — Дпп.

25. Длина по боку от линии талии до пола — Дбп.

26. Длина от талии до пола сзади — Дпс. Измеряйте по линии позвоночника и ниже, продолжая эту линию.

26а. Длина юбки по середине переда — Дп. Для ее получения следует вычесть из мерки Дпп показатель длины от низа юбки до пола.

26б. Длина юбки сзади — Дс. Чтобы найти эту мерку, вычтите из мерки ДПс длину от низа юбки до пола.

27. Длина брюк — Дбр. Расстояние от линии талии по боку до низа брюк.

27а. Длина брюк до колена — Дбрк. Расстояние от линии талии по боку до колена.

28. Обхват бедра — Об. Уложите сантиметровую ленту горизонтально вокруг бедра непосредственно под подъягодичной складкой.

29. Высота сиденья — Вс. Человек, с которого вы снимаете эту мерку, должен сидеть на жестком стуле. Измерьте расстояние от линии талии до сиденья (сантиметр должен проходить по боку).

30. Длина сиденья — Дс. Расстояние от линии талии спереди до линии талии сзади (сантиметровая лента должна проходить через пах).

31. Длина шага — Дш. Расстояние от паха до пола.

32. Обхват колена — Ок. Человек, с которого вы снимаете мерку, должен согнуть ногу в колене под углом  $90^\circ$ .

33. Высота подъягодичной складки — Впя. Расстояние от середины подъягодичной складки до пола.

---

## Сетка чертежа

Для того чтобы получить выкройку какого-либо изделия, необходимо сначала построить чертеж и нанести его на сетку. Все линии сетки соответствуют линиям фигуры:

- линия шеи — основанию шеи;
- линия груди — высоким точкам груди;
- линия талии — талии;

— линия бедер — выступающей части бедер;  
 — линия низа — нужному положению низа изделия;

— линия середины спинки — середине спины;

— линия середины переда — середине переда.

Правильно определить положение линий сетки вам помогут снятые мерки. Кроме того, при построении чертежа нужно учитывать прибавки на свободное облегание.

Подробнее о построении чертежей конкретных моделей будет рассказано ниже.

## Подготовка выкройки

Выкройки можно вырезать из построенного чертежа основы изделия. Но для первого раза лучше сделать лекала. Во-первых, чертеж может понадобиться для других моделей, а во-вторых, в ходе примерки в нем могут обнаружиться погрешности и ошибки, допущенные при снятии мерок и построении чертежа. Кроме того, каждая фигура имеет индивидуальные особенности, не учитываемые при построении.

Основной способ перевода контуров — с помощью резца (другие способы — через копирку, кальку).

Бумагу с чертежом нужно положить на рабочую бумагу, приколоть канцелярскими кнопками к чертежной доске, фанере, толсто-

му картону (или сколоть булавками). Точно по линиям (прямые участки по линейке), не слишком нажимая, прокатайте резцом с острыми зубцами все контуры, горизонтальные и вертикальные конструктивные линии, вытачки, кокетки, места карманов — одним словом, все, что есть на чертеже. Если детали заходят одна на другую (как бока платья), их надо обвести отдельно.

Кроме основных деталей, необходимо скопировать дополнительные — такие, как подборта, обтачки горловины и разрезов, манжеты, оборки, карманы, клапаны и др. Также следует начертить детали, которых нет на чертеже, — обтачки и подзоры для входа в карман, мешковины карманов и т. д.

Если раскрой ведется на сложенной пополам ткани, лекала лучше сделать на половину изделия.

Если все или некоторые детали кроются на развернутом полотне (несимметричная фигура или модель, крупный рисунок ткани, ворс, раскладка по косой), нужен полный набор лекал развернутых и парных деталей.

По проколам на рабочей бумаге нужно обвести все линии карандашом. На лекалах до вырезания важно сделать отметки и надписи (внутри контуров, чтобы не отрезать): направление долевой нити (Дн) обозначьте стрелкой с двумя концами; напишите наименование деталей, срезов и контрольных линий, количество деталей (если их больше одной пары).

Перед раскладкой лекал на ткани важно еще раз проверить перечень и количество деталей.

Для развернутого кроя надо указать левую и правую стороны деталей. На деталях, где легко перепутать сторону, верх и низ, необходимо написать у срезов «к спинке», «к переду», «к горловине» и т. д.

У каждого среза следует указать величину припуска на шов, места контрольных точек, начала и концы вытачек. Углы карманов и вытачек следует обозначить вырезными треугольниками (сами вытачки вырезать не нужно), а также отметить участки складок, сборок, места посадки, сутюжки, оттяжки. Затем лекала надо вырезать, проверяя сопряжение линий, горловины, проймы, оката и низа рукава, сиденья брюк.

---

## Подготовка ткани к раскрою

Любая ткань получается переплетением нитей основы и нитей утка. Нити основы проходят вдоль ткани, а нити утка — поперек. Нить, идущая параллельно кромке ткани, называется долевой, а идущая поперек — поперечной. Главная косая нить проходит под углом  $45^\circ$  по отношению к кромке ткани. Перед раскроем необходимо определить лицевую поверхность. Так, у набивных тканей лицевая сторона имеет более четкий и яркий рисунок. На гладкокрашеных материалах лицевую поверхность определить сложнее.

Перед раскроем надо просмотреть весь кусок ткани для выявления недостатков (пятен, дыр, редких нитей, уплотнений, неровностей окраски и т. п.). Все дефекты следует обвести наметочным швом, а при раскладе выкроек на ткани сделать так, чтобы эти участки не использовались. Перед раскроем большинства тканей (кроме ворсовых — бархата, вельвета, — а также саржи подкладочной, некоторых искусственных шелков, ткани болонья, плащевых) нужно провести декатировку.

Декатировка — увлажнение ткани во избежание усадки готового изделия. Хлопчатобумажные, льняные, штапельные ткани можно смочить водой, отжать (без выкручивания), затем развесить, следя за ровным положением долевой и уточной нитей. Далее ткань надо проутюжить в чуть влажном виде с изнанки по долевой. Ткани шерстяные и смешанные следует разложить на отжатой развернутой простыне и свернуть их в рулон, затем завернуть в пленку и подержать под небольшим грузом 2–3 часа. Для смачивания простыни можно взять раствор уксуса (из расчета 1 столовая ложка на 2 л теплой воды). Потом надо просушить ткань до чуть влажного состояния и по долевой нити проутюжить с изнаночной стороны через марлю или тонкую ткань.

Цветные, особенно многокрасочные, ткани можно проверить на стойкость окрашивания путем проглаживания края через мокрую ткань.

## Раскладка выкроек

На тканях гладкокрашеных или с мелким разбросанным рисунком неопределенной формы выкройки можно раскладывать в любом направлении. Если же на ткани рисунок односторонний, то все выкройки необходимо раскладывать только в одном направлении.

Ткани в клетку и полоску сложнее в раскрое. По своим рисункам они делятся на простые и сложные. Если клетка или полоска симметричны, то при раскладке надо учесть их симметрию относительно линии середины спины, полочки и рукава. А если полоска или клетка сложные, то есть односторонние, то на ткани надо найти линию, наиболее выделяющуюся в цветовом отношении. Ее следует принимать за условную линию симметрии рисунка. Кроме того, при раскладке выкроек нужно совместить полоски или клетки по боковым швам и другим фасонным линиям. Сложность раскроя требует большого расхода ткани.

Если ткань имеет ворс (бархат, вельвет, плюш), то при раскладке выкроек он должен быть направлен в одну сторону. На изделиях из таких тканей ворс должен быть направлен сверху вниз. Если пренебречь этим советом и разложить выкройки хаотично, после соединения детали будут выглядеть по-разному: одна будет светлее, другая темнее. У фланели, байки, замши ворс на изделии тоже должен быть направлен сверху вниз.



В процессе носки меньше всего растягивается ткань в долевом направлении, поэтому основные детали следует кроить по долевой нити.

Ткань перед раскладкой должна быть хорошо отутюжена.

У обрезаемого края надо выдернуть поперечную нить и выровнять его. Если ткань перекошена, ее надо выправить. Слегка увлажненную материю следует потянуть за противоположные углы, а затем тянуть по длине. Выровняв, проутюжить через влажную ткань. На некоторых материалах кромки стягивают край, поэтому их надо срезать.

Раскрой принято производить двумя способами: на сгиб и в разворот. При раскладе на сгиб ткань следует складывать вдвое, лицевой стороной вовнутрь, линии отрезных кромок должны быть совмещены. Такой способ раскладки хорош для широких тканей. Чтобы ткань при раскрое не перекосилась, края ее нужно сколоть булавками.

Для узких тканей больше подойдет раскладка в разворот. В этом случае надо сложить ткань по поперечной нити и уложить в два слоя, совмещая края. Но это допустимо только для гладкокрашеных тканей или тканей с разнонаправленным рисунком. Если же материал имеет односторонний рисунок, его надо разрезать по сгибу поперечной нити и перевернуть верхний слой так, чтобы направление рисунка совпало с нижним слоем.

Тонкую легкую ткань раскладывайте не на скользкой поверхности стола, а на подстеленном одеяле. Крупные детали раскладывайте первыми. Сгиб и долевая нить, отмеченные на деталях, должны совпадать с долевой нитью или сгибом ткани. Между крупными деталями нужно укладывать мелкие с учетом припусков на швы.

Все детали важно разложить как можно плотнее, не допуская больших выпадов.

Чтобы проверить точность раскладки деталей по долевой нити, необходимо от контрольной линии, указанной на выкройке, измерить в разных местах расстояние до кромки ткани.

Если деталь не укладывается по ширине ткани, ткань надо надтачать. Причем линии отреза надтачки детали должны иметь при раскрое одну и ту же нить.

---

## Припуски на швы

При индивидуальном пошиве изделия выкройки можно вырезать из чертежа, построение которого не учитывает припусков на швы. Так, для плечевых и боковых контуров нужно прибавить на швы 2–3 см, для рукава — 2 см, по горловине и пройме — 1–1,5 см, по линиям рельефов — 2 см, на лифе, по линиям отрезалии — 3–4 см, по низу блузы из тонкой ткани — 3–4 см, для обтачивания воротника, ман-

жет, отделочных деталей — 0,75–1 см, для подшива прямой юбки — 4–5 см, для подшива расклешенной юбки — 2–4 см.

При раскрое изделий из легко осыпающихся тканей припуски на швы надо увеличить на 0,5–1 см. Линии припусков следует намечать мелом или остро отточенным кусочком светлого сухого мыла. По намеченным линиям ткань нужно разрезать, держа ножницы таким образом, чтобы широкое лезвие их тыльной стороной опиралось на стол.

Копировальные стежки надо проложить, не снимая выкройки с ткани. Они должны проходить по контурам выкроек, контрольным линиям и точно обрисовывать углы выкроек. Можно также обвести выкройку мелом или мылом, после этого ее надо снять, разрезать материал с припусками на швы и только после этого проложить стежки.

При раскрое асимметричных деталей раскладку нужно делать в разворот. В этом случае на лицевую поверхность ткани следует положить выкройку так, чтобы лицевые поверхности ткани и выкройки были перед глазами. Если за этим не проследить, изделие может быть раскроено не на ту сторону. Контуры размеченных деталей необходимо обвести швом «вперед иголку», при этом сделать прибавку на швы.

# Виды швов

Для того чтобы качественно произвести ремонт или переделать какую-либо вещь, нужно в совершенстве овладеть техникой выполнения швов. Научиться этому достаточно просто, потребуется лишь немного терпения, внимания и аккуратности.

Швы делятся на две основные группы: ручные и машинные.

---

## Ручные швы

Ручные швы предназначены чаще всего для сметывания деталей и для окончательной отделки необработанных краев изделия.

Изнаночный шов («за иголку») следует использовать для временного плотного соединения деталей кроя. При выполнении иглу выведите с изнаночной стороны детали на лицо и, отступив назад 3–4 мм, проколите ткань (рис. 6). С изнаночной стороны изделия сделайте стежок, длина которого будет составлять 6–8 мм, и снова выведите иглу на лицевую сторону.



Рис. 6. Изнаночный шов



Рис. 7. Крестообразный шов

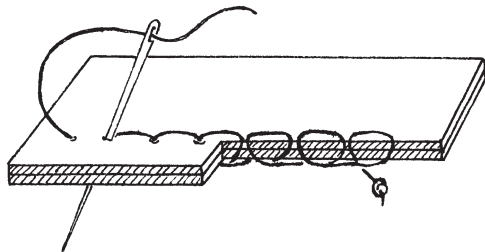

Рис. 8. Кромочный шов

Крестообразный шов («козлик») нужно использовать при отделке низа изделий из плотной ткани. При выполнении шва отверните запас на подгиб на изнаночную сторону изделия. Ткань проколите, иглу выведите на изнаночную сторону детали и ткань снова проколите так, чтобы захватить 2–3 нити и сделать новый прокол (рис. 7).

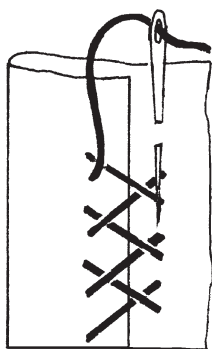
Расстояние между двумя стежками не должно превышать 2–3 мм.

Кромочный шов следует использовать в том случае, когда у выкроенной детали не хватает небольшого кусочка со стороны кромки. Срезы деталей совместите, тонкой шелковой ниткой через край сделайте несколько мелких стежков (рис. 8). При этом захватите 2–3 нити кромки.

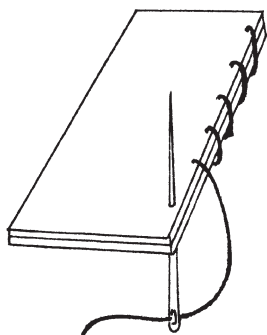
Копировальный шов («силки») нужно использовать для указания нужных линий деталей. По контурным линиям без натяжения нитки проложите сметочные стежки длиной 7–10 мм (рис. 9). Детали разъедините, а нитку разрежьте.

Обметочным швом следует обрабатывать срез плотных тканей (рис. 10). Выполняйте его слева направо таким образом, что-



Рис. 9. Копировальный шов

бы острие иглы и край ткани были развернуты к вам.

Одинарная гладь. Такими стежками заполняют плоскость узора (рис. 11). Стежки могут быть любой длины и направления. Гладь следует использовать для вышивания цветов, листьев, крупных деталей. Для получения хорошего результата расстояние между стежками должно быть небольшим.

Петельный шов следует использовать для обработки открытых срезов и прорезных петель. В этом случае стежки должны быть очень близко расположены друг к другу (рис. 12). Для его выполнения проколите ткань и на выступающий конец иглы слева направо накиньте нить. После этого выведе-

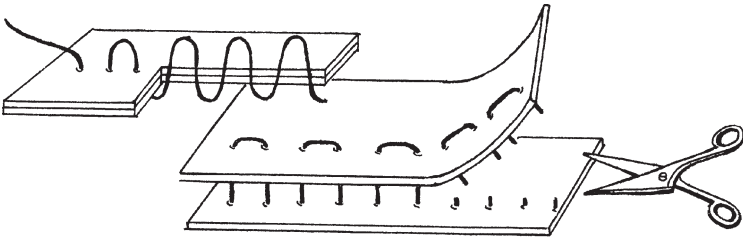

Рис. 10. Обметочный шов



Рис. 11. Одинарная гладь

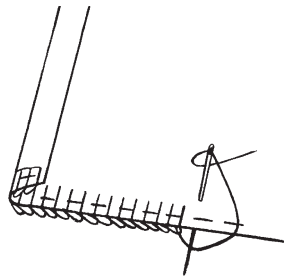

Рис. 12. Петельный шов

дите иглу, а нитку подведите к срезу и затяните.

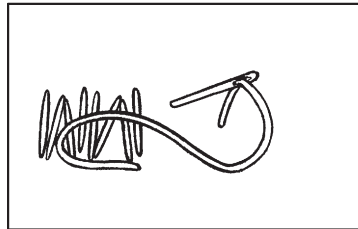
Потайной шов (регулярный) нужно использовать для пришивания подвернутого края к полотну. Для этого срез припуска на подшивку перегните и приметайте таким образом, чтобы стежки были на расстоянии 2–3 мм от края (рис. 13). Во время прокладывания шва игла с ниткой должна находиться внутри подгибки. Делайте стежок длиной 4–6 мм. Когда вы выводите нитку наружу, захватите 1–2 нити ткани, затем иглу снова введите внутрь подгибки. Если вы правильно выполнили шов, то после завершения работы нитка не будет видна ни с лицевой, ни с изнаночной стороны.

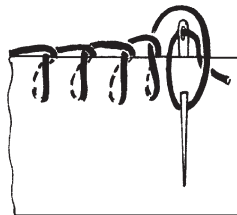

Рис. 13. Потайной шов



Рис. 14. Прокладочный шов

Прокладочный шов («вперед иголку») можно использовать для временного соединения деталей, приметывания оборок, рюшей и так далее, а также для обозначения линии середины изделия (рис. 14). При его выполнении ведите иглу вперед, прокалывая ткань через равные промежутки в 5–6 мм. При сметывании отдельных деталей стежки делайте немного больше — 7–10 мм.

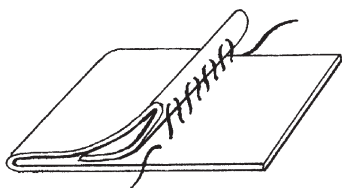
Сметочный шов нужно использовать для работы с тонкими тканями, для выполнения складок, сборок и других видов шитья, требующих деликатности. Шов выполняйте справа налево. Для его выполнения наберите на иглу сразу несколько стежков, а затем протаскивайте иглу с нитью через ткань (рис. 15). Стежки и пропуски делайте короткими, равными, одинаковой длины.

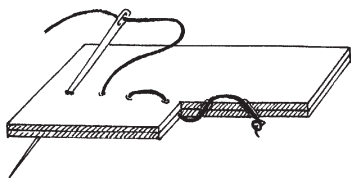

Рис. 15. Сметочный шов



Рис. 16. Стебельчатый шов

Стебельчатый шов следует использовать для вышивания стебельков цветов, веточек и контурных узоров. Выполняйте его справа налево так, как указано на рисунке 16.

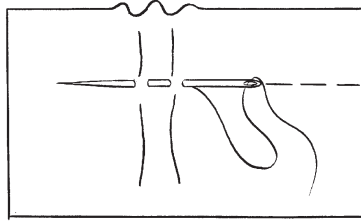

Рис. 17. Стегальный косой шов

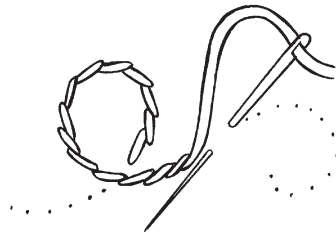
Стегальный косой шов нужно использовать для прикрепления прокладки к детали подборта и воротника. Стежки этого шва выполняйте с небольшим наклоном и ведите параллельными рядами (рис. 17). Нить затягивайте несильно. Прокладку прокалывайте насквозь, чтобы с лицевой стороны не было видно стежков.

Треугольник следует использовать для дополнительного закрепления встречных складок

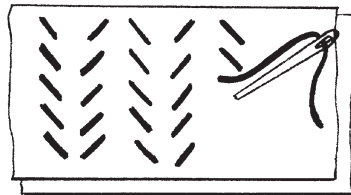

или разрезов на юбке и прорезных карманов. Прокладочным швом обведите контур равно-стороннего треугольника.

От вершины заполните контур нитями того же цвета, что и ткань. Все стежки должны быть равномерно натянуты.

Шов «елочка» нужно начинать с выведе-ния иглы на лицевую сторону изделия. Иглу ведите с небольшим наклоном вправо, нить натяните на 5–6 мм, после чего сделайте неболь-



Рис. 18. «Елочка»



Рис. 19. Двойная «елочка»

шую петлю (для удобства нить прижмите большим пальцем по центру шва) (рис. 18). При выполнении второго стежка все действия повторите, но с другой стороны центральной линии «елочки».

Чтобы получить «елочку» с двумя разветвлениями (двойную), все действия выполняйте в два приема, то есть делайте с каждой стороны центральной линии шва по два стежка в одном направлении (рис. 19).

Штуковка. При выполнении этого шва используйте прокладочный и изна-ночный швы. Отступите от среза ткани на 4–5 мм. Края ткани стяните таким обра-

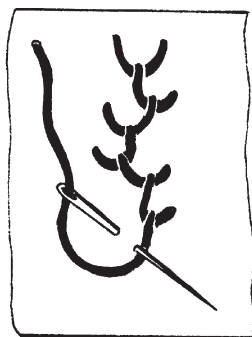
зом, чтобы не был виден разрез ткани. Если необходимо замаскировать разрез на плотной ткани (шерсть, драп), введите иглу в край среза, но ткань не прокалывайте. Все стежки должны быть спрятаны внутри ткани; срезы закрепите с изнаночной стороны изделия проложенным через край швом. Помните, что иглой должен захватываться только нижний слой ткани.

## Машинные швы

Машинные швы предназначены для окончательного присоединения деталей друг к другу. Выполнить их легче, чем ручные. При прокладывании машинных швов важна ровность строчки. Существует несколько видов машинных швов.

**Двойной шов (выворотный).** При выполнении детали сложите лицевой стороной друг к другу (рис. 20).

После уравнивания срезов проложите стачной шов на расстоянии 3–4 мм от края. Затем детали выверните на лицевую сторону и проложите вторую машинную строчку на расстоянии 5 мм от образовавшегося сгиба.

**Запошивочный шов.** Для его выполнения две детали наложите одна на другую, но таким образом, чтобы верхняя оказалась ниже на



Рис. 20. Двойной машинный шов



Рис. 21. Запшовочный шов

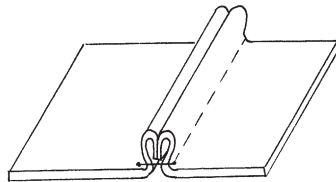

Рис. 22. Настрочной шов

5–7 мм. С лицевой стороны изделия проложите строчку на расстоянии 4–5 мм от края нижней детали (рис. 21). После этого соединенные детали выверните на изнаночную сторону и заутюжьте. Большой запас шва заутюживайте на меньший. Верхний срез шва подогните на расстоянии 1–2 мм от сгиба и проложите вторую машинную строчку.

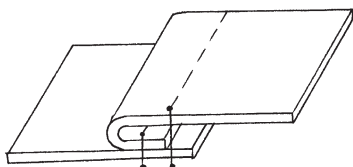
**Настрочной шов.** При его выполнении две детали соедините прямой машинной строчкой (рис. 22). Припуск отогните в сторону меньшей по размеру детали, шов заутюжьте и закрепите отделочной строчкой.

**Обтачной шов.** Две детали сложите лицевыми сторонами друг к другу. По изнаночной стороне проложите прямую машинную строчку на расстоянии 7–8 мм от края. После этого шов проутюжьте таким образом, чтобы получился переходный кант, которым маскируется соединительный шов. Припуски на швы накладывайте на изнаночную сторону верхней детали и проутюживайте так, чтобы соединительная машинная строчка заходила на нее на 1–2 мм. Нижнюю деталь перегните через припуск на шов на верхнюю деталь и со стороны нижней детали проутюжьте образовавшийся кант.

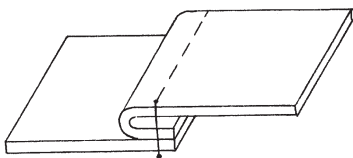
Окантовочный шов с закрытым срезом следует использовать для обработки открытых срезов горловины, проймы, низа расклешенных юбок. Чтобы выполнить подобный шов, заранее приготовьте косую полосу ткани (сложите ее так, чтобы нить утка проходила под углом  $45^\circ$  к нити основы). Длина заготовленной полосы должна быть равна длине окружности проймы, а ширина — 2,5 см (0,75 см — предполагаемая ширина шва; умножьте ее на 3 и прибавьте 0,25 см). Приготовленную полосу согните вдоль по всей длине лицевой стороной наружу и проутюжьте. Затем приложите ее к лицевой стороне изделия, приметайте и закрепите прямой машинной строчкой. Перегните полосу через припуск на шов на изнаночную сторону детали, близко к сгибу проложите вторую машинную строчку.

Окантовочный шов с открытым срезом. Для выполнения приготовьте заранее одинарную полосу ткани шириной 3,75 см (0,75 см предполагаемая ширина шва; умножьте ее на 3 и прибавьте 1,5 см). Эту полосу приложите лицевой стороной к лицевой стороне изделия, приметайте, притачайте и приутюжьте. Окантовку перегните на изнаночную сторону основной детали, проложите еще одну машинную строчку на расстоянии 1–2 мм от сгиба и приутюжьте шов.

Окантовочный шов с тесьмой. Тесьму сложите по всей длине и проутюжьте. Обогните ею обрезные края детали изделия. Приметайте

тесьму, а затем закрепите прямой машинной строчкой на расстоянии 1–2 мм от края среза.

**Стачной шов.** При выполнении данного шва сложите детали лицевыми сторонами друг к другу, сметайте по намеченным линиям. Затем проложите прямую машинную строчку (рис. 23). Нити наметки удалите, а швы проутюжьте.



Рис. 23. Стачной шов

**Шов вподгибку с закрытым срезом.** При выполнении среза изделия подогните на изнаночную сторону на расстоянии 7–10 мм от края и проутюжьте. Весь припуск на подшивку (ширина 2–5 см) перегните на изнаночную сторону изделия и про-

ложите прямую машинную строчку на расстоянии 1–2 мм от сгиба.

**Шов вподгибку с открытым срезом.** Срез детали подогните на изнаночную сторону изделия на расстоянии 7–8 мм, приметайте и причайте.

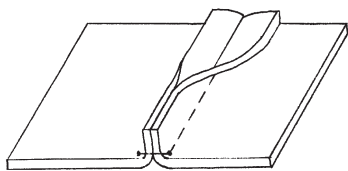
Расстояние от сгиба — 1–2 мм. При обработке обрезаемого края отделочной детали (рюши, воланы, оборки) срез также подгибайте на изнаночную сторону изделия (на расстояние 7–8 мм).

По подгибке на расстоянии 2 мм от сгиба проложите зигзагообразную машинную строчку. Излишек ткани можно срезать ножницами.

## Обработка срезов

После выполнения швов вам необходимо обработать их срезы. Это можно выполнить одним из способов (рис. 24):

- для сыпучих тканей — строчкой «зигзаг» или петельными стежками;
- для несыпучих — косыми обметочными стежками.

После такой обработки следует разутюжить или заутюжить швы.



Рис. 24. Обработка срезов швов: а — строчкой «зигзаг»; б — застрачиванием; в — косыми обметочными стежками; г — петельным швом

# Сборка изделия

После того как вы построили чертеж, сделали лекала и выкроили по ним детали, можно приступать к их сборке. Этот процесс следует осуществлять в три этапа.

На первом этапе сборки нужно выполнить вытачки, фасонные линии и декорирование (украшение тесьмой, рюшами и т. д.), а также подготовить все мелкие детали. На втором этапе следует стачать все детали между собой. На третьем, завершающем этапе работы целесообразно провести обработку изделия.

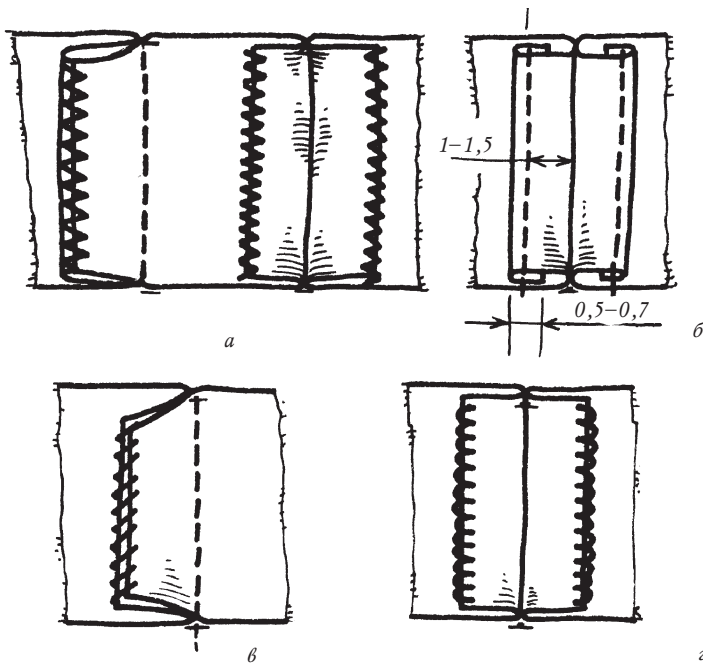
---

## Первый этап сборки изделия

Первый этап сборки включает в себя выполнение вытачек, складок, фасонных линий, пошив карманов и воротников, выполнение петель, притачивание оборок, воланов, рюшей, выполнение защипов и т. д.

### Вытачки

Для того чтобы придать изделию форму, соответствующую фигуре человека, вы должны использовать вытачки. Сначала наметьте их мылом или мелком с изнаночной стороны детали, а затем закрепите рисунок с помощью «силков» (вы можете расположить вытачки в середине детали или от среза).

Затем сложите деталь лицевой стороной внутрь, совмещая стороны вытачки. Сколите вытачку булавками, расположив их перпендикулярно линии сметывания. Вытачки, идущие от среза, сметывайте от угла, а стачивайте, наоборот, от среза. Вытачки, расположенные в середине детали, стачивайте, начиная от одного из концов.

#### *Заутюживание вытачек*

Вертикальные вытачки на спинке заутюжьте сгибами к середине спинки. Вертикальные вытачки на полочках заутюжьте сгибами к середине переда. Вертикальные вытачки на полотнищах юбки заутюжьте сгибами к середине переда и спинки (на подкладке заутюживайте вытачки в противоположном направлении). Вытачки на полочках от пройм или боковых швов заутюжьте сгибами вниз. Плечевые вытачки на спинке заутюжьте сгибами к проймам.

При работе с более плотными тканями, стачивая вытачки, одновременно притачайте полоску ткани так, чтобы она выходила на 1–2 см за конец вытачки. Затем рассеките часть полоски до конца вытачки (рис. 25), разложите полоску и вытачку в разные стороны и приутюжьте.

Также вы можете пользоваться разрезными вытачками. Для этого подложите кусочек ткани только под



Рис. 25. Выполнение вытачек на толстых тканях



концы вытачек. Разрежьте вытачки не до конца и рассеките часть подложенной ткани. Разутюжьте вытачки.

## Складки

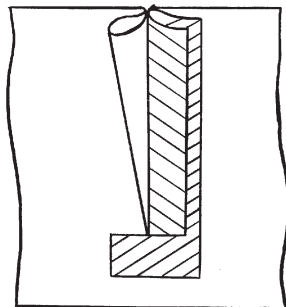
Существует множество различных видов складок. В зависимости от способа закладывания можно выделить односторонние, встречные и бантовые складки. Последние две следует образовывать двумя односторонними. Складки, направленные сгибами навстречу друг другу, называют встречными складками, а направленные в противоположные стороны — бантовыми.

Также складки можно различать по способу обработки: застрочные, стачные, настрочные, заутюженные свободно падающие и мягкие свободно падающие.

Застрочные складки следует применять для отделки. Для того чтобы сгиб был более четко виден, перед началом работы в местах сгибов выдерните долевую нить из ткани. Сначала на лицевой стороне детали сделайте разметку складок (рис. 26а). Потом первую складку сложите изнаночной стороной внутрь, а линии глубины складки совместите, затем сметайте и стачайте (рис. 26б).

При большой высоте (до 3 см) складки заметайте ее два раза: по сгибу и по высоте складки. Разверните деталь (рис. 26в) и заутюжьте складку.



Рис. 26. Выполнение складок: а — разметка; б — стачивание; в — заутюживание

Для выполнения складок не по всей длине сгибать их нужно под некоторым углом к направлению нитей основы. Длина стачивания зависит от фасона изделия. Затем сложите деталь лицевой стороной внутрь, совместите размеченные на ней линии сгиба, линию стачивания и сметайте. Шов стачайте, а затем плавно поверните к сгибу глубины складки. Верхнюю часть детали разверните по линии стачивания и приутюжьте складку. Если вы хотите сделать настрочную складку, перегните деталь по ли-

нии сгиба складки на изнаночную сторону и приутюжьте сгиб.

### **Фасонные линии**

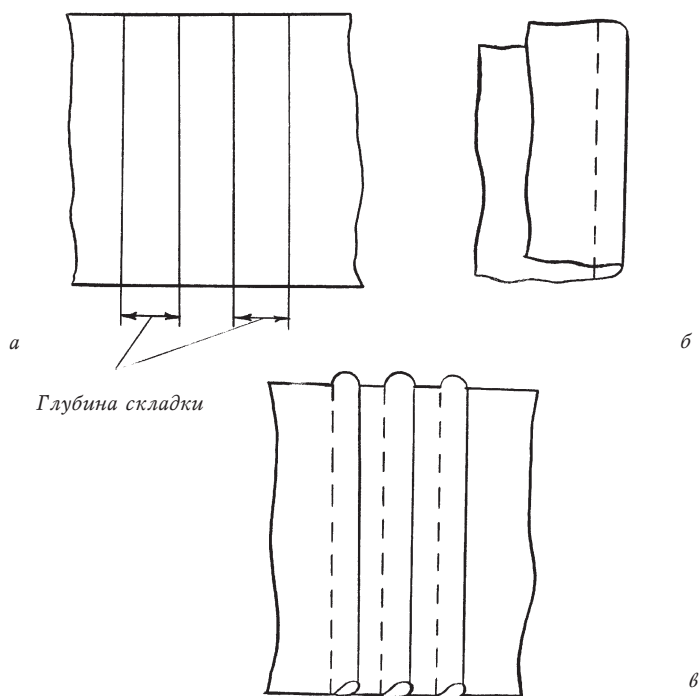
Вы можете соединить детали по фасонным линиям с помощью настрочного или стачного шва. В первом случае необходимо предварительно обработать настрачиваемую деталь обтачкой, выкроенной по форме фасонной линии. Например, для обработки фасонного края кокетки наложите обтачку лицевой стороной на лицевую сторону кокетки. Уравняйте их срезы, сметайте, стачайте и приутюжьте шов. После этого заутюжьте припуск шва на кокетку, перегните обтачку наизнанку и приутюжьте переходной кант. Затем готовую кокетку наложите на нижнюю деталь по намеченной линии, приметайте и настрочите.

Для того чтобы соединить детали стачным швом, сделайте в местах наибольшей кривизны несколько контрольных меток. Совмещая срезы и метки, наложите деталь, имеющую изогнутую линию, на вторую деталь, сколите их булавками и сметайте.

Стачайте их швом шириной 1,5 см со стороны детали, имеющей изогнутую линию. Затем приутюжьте и обметайте зигзагом припуски швов. Чтобы припуск свободно располагался и не деформировал изделие, вам следует заутюжить его в сторону детали с изогнутой линией.

Деталь по подрезу лучше закладывать мягкими складками. Если вы хотите сделать по подрезу отделочную строчку, тогда в конце него подложите под строчку небольшую полоску ткани. Если вам нужно обработать подрез, перегните деталь по линии подреза лицевой стороной внутрь. Стачайте подрез, сводя при этом строчку на нет.

### **Защипы**

Защипами называют маленькие складки шириной около 0,1 см. Помните о том, что защипы будут намного красивее смотреться при минимальном захвате ткани.

Для отделки детали наметьте на ней место первого защипа и перегните ее всю по намеченной линии.

Заматайте или приутюжьте, а затем прострочите защип. Последующие защипы застрачивайте параллельно первому на необходимом для вас расстоянии. Будет лучше, если вы расположите защипы по долевой линии до раскроя ткани.

### **Оборки, рюши, воланы**

Оборки, рюши и воланы чаще всего используются для украшения легкого женского платья. Для их выполнения вы можете использовать различные варианты обработки, например подрубочный шов с открытым срезом, подрубоч-

ный узкий шов, окантовочный шов с закрытым срезом.

Оборка (рис. 27) представляет собой ко-



Рис. 27. Оборка

сую или поперечную полоску ткани, сложенную складками или сборками. Помните о том, что оборку нужно выкраивать в 2–2,5 раза длиннее. Обработайте один из срезов оборки любым из вышеперечисленных способов. На противоположном срезе при

слабом натяжении нити проложите две параллельные строчки на расстоянии 0,5 см друг от друга. Используя нитки, стяните оборку до нужной длины, ее концы закрепите булавками на гладильной доске и аккуратно распределите большой иглой сборки по всей длине.

Рюшем называют полоску ткани, собранную в сборку посередине или сложенную в складки. Полоску рюша нужно выкраивать по косой или поперечной нити. Изготавливайте ее в 3 раза длиннее, чем она должна быть в окончательном варианте. Сначала обработайте оба среза одним из названных способов. Потом посередине рюша при слабом натяжении нити проложите три параллельные строчки на расстоянии 0,2–0,3 см друг от друга. Дальнейшую обработку проводите по схеме заготовки оборки. Готовый рюш приматайте к изделию и настрочите на швейной машине либо пришейте вручную потайным швом. После выпол-

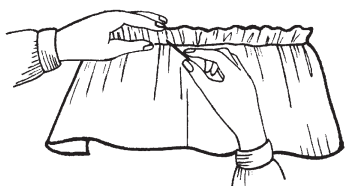
нения основной работы аккуратно удалите нитки сборки рюша.

Волан представляет собой широкую оборку, которую можно выполнять со сборками или без них. Волан без сборок вы можете выкроить в виде кольца или по спирали (рис. 28). В первом случае вам необходимо выкроить кольцо, расстояние между окружностями которого будет равно ширине волана плюс припуски на обработку. Следите за тем, чтобы диаметр внутренней окружности был не меньше одной трети длины линии притачивания волана. Разрежьте кольцо и поверните полоску так, чтобы ее внутренний край расположился по прямой линии. Если вы все сделаете правильно, по внешнему краю образуются фалды.

Во втором случае для построения спирали на бумаге очертите окружность, диаметр ко-



Рис. 28. Выкройка волана: а — в виде кольца; б — по спирали

торой должен быть равен половине ширины волана с припуском на шов. Через центр нарисованной окружности проведите горизонтальную линию и отметьте на ней точки а и б. Из точки а радиусом аб проведите полуокружность до пересечения с горизонтальной линией в точке в. После этого из точки б проведите полуокружность радиусом бв до пересечения с горизонтальной линией в точке г. Таким образом, чередуя центры окружностей а и б, постепенно стройте спираль до получения волана необходимой длины. Полученную выкройку разрежьте по спирали, наложите на ткань и наметьте спираль на ткани.

Для получения волана со сборками выкройте его под углом  $45^\circ$  по отношению к нитям основы в виде прямой полоски и обработайте по схеме построения сборок.

Для того чтобы притачать отделку к деталям изделия, вы можете выбрать один из следующих способов. Если отделка располагается не по краю изделия, вам следует соединить ее «в зажим». Широкое шитье следует настрачивать на деталь с помощью узкой и частой зигзагообразной строчки.

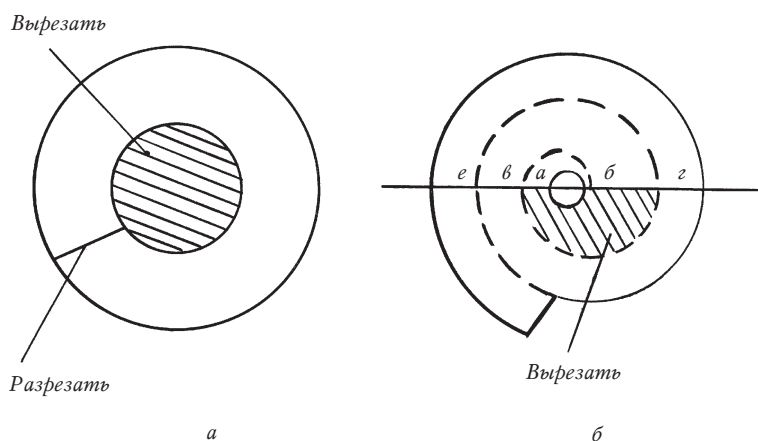
Также можно втачать отделку в шов. Для этого наложите ее лицевой стороной на лицевую сторону верхней детали, уравняйте срезы и наметайте. Затем притачайте оборку швом 0,75 см, делая посадку на закругленных участках. Приутюжьте шов и наложите на верхнюю деталь лицевой стороной нижнюю деталь. От-

делка должна быть между деталями. Уравняйте и сметайте срезы, затем стачайте по строчке притачивания отделки. Потом приутюжьте деталь, выверните ее на лицевую сторону и приутюжьте окончательно.

Кружева следует настрочить или притачать.

Если вы хотите пришить отделку не по прямой, а по овальной линии, положите отделку лицевой стороной на лицевую сторону детали по заранее намеченной линии, приметайте и притачайте ее. Отогните отделку так, чтобы она закрывала шов притачивания, приутюжьте ее и пристрочите по лицевой стороне.

## Кант

Кант следует использовать для отделки края изделия. Удобнее всего использовать кант шириной около 3 см. Полоску для канта нужно выкраивать под углом  $45^\circ$  к направлению нитей основы.

Очень красиво смотрится так называемый декоративный вставной кант. Он должен быть очень узким (около 2 мм), тогда такой кант будет выглядеть как красивая рельефная полоска по краю изделия. Вы можете украшать им воротники, отвороты, лацканы или кокетки. Его нужно выкраивать по косой линии, шириной, вдвое большей готового плюс 1,4 см на шов. Таким образом, для канта шириной 2 мм вам нужно будет выкроить полоску шириной 1,8 см.



Небольшие полоски соедините в одну полосу нужной длины. При этом следите за тем, чтобы соединительные швы совпадали с направлением долевой нити. Разутюжьте припуски швов, сложите полосу вдвое вдоль изнаночной стороной внутрь и заутюжьте. Если вы хотите сделать кант более рельефным, выполните его со шнуром, который можно скрутить из хлопчатобумажных ниток. Вложите шнур в сложенную полосу канта и сметайте ее очень близко к шнуру.

Ткань должна плотно огибать шнур. Стачайте ткань и удалите наметку. Для того чтобы в конце работы вы смогли заделать выступающие концы канта, следует выкраивать полосу на 1,5 см длиннее, учитывая припуски на швы.

Подогните припуски и, стачивая, заправьте под них концы шнура.



Рис. 29. Готовый кант

Кант нужно приметывать к лицевой стороне детали. Следите за тем, чтобы их срезы совпали. Если нужно огибать угол детали, надсеките припуск канта до машинной строчки (рис. 29).

После этого вы можете притачать кант, вынуть наметку, отвернуть на изнанку и приутюжить припуски на шов канта и детали.

Деталь, отделанную кантом, можно соединить с другой деталью. Это следует делать стач-

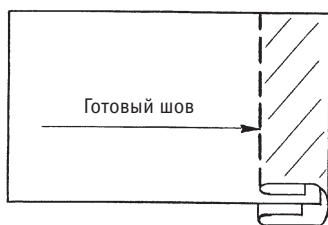
ным швом. Сначала сложите обе детали лицевыми сторонами внутрь, затем сметайте и стачайте по строчке притачивания канта. Заканчивая работу, обметайте срезы, выверните изделие на лицевую сторону и проутюжьте.

## **Рулик**

Вы сможете сделать рулик из косой полоски ткани шириной 2 см. Для этого сложите полоску вдоль вдвое и стачайте ее швом 0,5 см. Затем к одному концу заготовки прикрепите двойную нитку длиной не более 30 см. Используя наперсток, толкайте внутрь шнура иголку ушком вперед. Вытолкните иглу с противоположного конца, а прикрепленный к нитке конец рулика заправьте внутрь. Выверните рулик наизнанку, постепенно подтягивая нитку. Чтобы вам было легче выворачивать, подрежьте припуск шва на конце. Не следует полностью убирать припуск, так как он придаст рулику необходимую толщину и упругость. Не пытайтесь отутюжить этот вид отделки. Вместо этого обмотайте утюг влажной тряпкой и отпарьте рулик, перемещая его по тряпке. Готовый рулик вы можете использовать для изготовления петель, пуговиц и различных видов отделки.

## **Бейки**

Для того чтобы обработать прямые и круглые вырезы, а также для оформления изделия

различными видами отделки, используйте бейки. Если вы хотите сделать бейку декоративным элементом, выберите для нее ткань, контрастно отличающуюся по цвету от ткани самого изделия. Направление нити основы у бейки вы можете сделать на свой вкус долевым, поперечным или косым. Выкроенными под углом  $45^\circ$  к нитям основы, то есть косыми, бейками вы можете обработать линии любого направления и формы. В отличие от косой, бейки с долевым или поперечным направлением нитей основы можно использовать только для оформления по прямым, горизонтальным или вертикальным линиям.

Из 1 м материала шириной 90 см вы можете выкроить 20 м косой бейки шириной 4 см. Чтобы сделать косые бейки, сложите лоскут ткани, совместив долевой и поперечный срезы. Проведите вдоль сгиба мелом полоски по всей ширине бейки. Разрежьте ткань по наметенным линиям. Если вдруг бейка оказалась слишком короткой, вы можете присоединить к ней по долевой нити несколько дополнительных частей. Для этого припустите треугольник, равный ширине соединительного шва. Потом швы нужно разутюжить, а треугольники срезать. Также для создания косой бейки вы можете пользоваться другим способом. Возьмите квадратный лоскут материи, сложите его по диагонали и разрежьте. Образовавшиеся равные треугольники положите друг на друга и пристрочите.

Потом разверните их и разутюжьте соединительный шов. Стачайте их в кольцо, следя за тем, чтобы один край ткани выступал на ширину, равную размеру бейки. Разутюжьте шов и раскроите материал от выступающего конца вдоль его косой стороны.

Если вы хотите сделать бейку закругленной формы, постепенно оттягивайте верхний срез полоски, суживая при этом нижний срез, прижмите бейку теплым утюгом.

#### *Соединение бейки с основной деталью*

Вы можете соединить бейку с основной деталью двумя способами.

При использовании первого способа вы можете разместить бейку в любом месте детали, но при этом снаружи будет видна хотя бы одна строчка притачивания. Бейки, присоединенные первым способом, называются настрочными. Они могут быть одинарными или двойными. Если вы хотите настроить бейку по прямой линии, используйте одинарную бейку. Вы можете присоединить ее к детали, отогнув припуск бейки на изнаночную сторону с двух сторон и заутюжив. После этого наложите ее изнанкой на лицевую сторону детали и настройте у сгибов. Существует еще несколько способов присоединения. Например, вы можете положить бейку лицевой стороной на лицевую сторону детали и пристрочить ее на ширину припуска. Затем отогните бейку, приутюжьте линию сгиба, загните припуск открытого края внутрь и пристрочите на расстоянии 0,1 см от края.

Для оформления фигурной линии вам нужно будет выкроить косую бейку двойной ширины, так как растяжимость срезов одинарной бейки осложнит подгиб второго среза при настрачивании. Сложите полоску ткани по всей длине пополам изнаночной стороной внутрь. Сметайте и стачайте бейку на расстоянии 1 см от срезов. Потом притачайте ее, приложив к отмеченной на детали линии. Отогните бейку, закрывая шов, и настрочите ее по второму краю у сгиба.

Для окантовки изделия используйте притачные одинарные бейки. Сначала положите бейку лицевой стороной наизнанку детали, затем совместите их срезы и прострочите на расстоянии 0,7 см от края. Выверните бейку на лицевую сторону детали, приматайте и притяните ее. Потом подогните открытый край и пристрочите его швом на 0,1 см от края. Если вы хотите сделать окантовку притачной двойной бейкой, сложите полоску вдоль пополам и заутюжьте линию сгиба. Совместите срезы бейки и детали, прострочите их швом шириной 0,7 см от края. Отогните и заутюжьте бейку. После этого пристрочите открытый край на расстоянии 0,1 см от края.

Используя второй способ, бейка соединяют с деталью с помощью стачного шва и располагают чаще всего по краю детали. Такая бейка называется притачной. Ее также можно присоединить к детали несколькими разными способами. Например, в изделиях с открытой

застежкой вы можете притачать бейку по краю борта. Сделайте ее шириной, равной двойной ширине готовой бейки плюс 1,5 см на припуски швов. Наложите бейку лицевой стороной на лицевую сторону полочки и уравняйте их срезы. Затем наметайте и притачайте швом шириной 0,75 см. Второй срез бейки точно так же притачайте к подборту.

Разверните все детали и разутюжьте швы. Потом сложите лицевыми сторонами подборт и полочку, уравняйте срезы. Стачайте или скрепите сметочными стежками припуски на швы соединения. Если вы этого не сделаете, то во время носки готового изделия может произойти перекося бейки.

Если вы хотите сделать широкую бейку, стачайте отдельные полоски между собой стачным швом. Затем разутюжьте припуски на шов и втачайте полученную широкую бейку между деталями.

Для обычного соединения бейки с деталью уложите их лицевыми сторонами друг к другу, уравняйте их срезы и стачайте. После этого разутюжьте припуски шва. Точно таким же способом притачайте другую сторону бейки ко второй детали.

Так же вы можете заутюжить припуски бейки и детали в одну сторону, то есть на сторону бейки или детали. Затем настрочите швы с лицевой стороны.

Для обработки изделия с углами вы можете заготовить бейку из двух отдельных полос.

Для этого соедините две полоски стачным швом, разутюжьте его и срежьте лишние углы бейки.

## Обтачки

Для обработки фасонных вырезов изделия следует пользоваться обтачками. Выкройки этого вида отделки делайте по выкройкам основных деталей. Для этого срез обрабатываемой детали переведите на отдельный лист бумаги и отмерьте на нем ширину обтачки (в готовом виде она составляет около 4 см). Проходящие по срезу вытачки или складки также надо закрыть.

Следите за тем, чтобы долевые нити обтачки и детали совпадали. Также вы можете проложить отдельную строчку по краю детали, обработанному обтачкой. Для того чтобы обтачка не выворачивалась, настрачивайте ее на шов притачивания.

### *Отделочная строчка*

Отделочную строчку следует располагать на детали в зависимости от выбранного вами фасона изделия: по краю или отступая от него, в один или несколько параллельных рядов.

Если вы хотите сделать строчку более рельефной, сделайте ее с помощью толстой нитки (шерстяной или мулине в шесть ниток). Для ее выполнения ослабьте винт челнока, намотайте нитку на шпульку и установите режим редкой строчки. Строчите по изнаночной сто-

роне изделия, тогда по лицевой стороне будет идти толстая нитка из челнока.

#### *Отделка тесьмой*

Для того чтобы тесьма не загибалась при носке, настрачивайте ее как можно ближе к краю изделия. Узкую тесьму настрачивайте одной строчкой, широкую можно пришить несколькими строчками. Концы тесьмы нужно заправлять в швы стачивания деталей или подгибать перед настрочкой на деталь. Помните о том, что тесьма может полинять при стирке и этим испортить готовое изделие. Поэтому перед началом работы обязательно убедитесь в том, что выбранная тесьма не линяет.

Если вы шьете изделие из шерстяной ткани, не используйте тесьму из хлопка, и наоборот, для хлопчатобумажных вещей не подходит тесьма из шерсти.

---

## Обработка застежек

Застежки могут отличаться друг от друга видом фурнитуры (пуговицы, кнопки, крючки и т. д.) и местом расположения (на груди, спинке, боковых и плечевых швах, манжетах, соединительном шве и т. д.). Для изготовления любого вида застежки нужно наметить линию застегивания. На одной стороне этой линии вы расположите петли, крючки, накладки кнопок, а на другой пришьете пуговицы, петли для крючков, основания кнопок. Начиная обработку за-



стежек, помните о том, что вы должны будете прикрепить фурнитуру, изготовить петли, обработать края деталей и разрезов застежки. Для всех застежек, кроме молнии, делайте припуски на заход застежки около 1 см, расположив их по сторонам разреза или по краям застегиваемых деталей.

Петли следует делать до начала обработки застежки. Вы можете изготовить навесные или прорезные петли. Первый вид петель следует изготавливать из тесьмы, рулика или шнурков и располагать по краю застегиваемой детали. Прорезные петли обрабатывайте вручную петельным швом, на машинке, одной или двумя обтачками.

#### *Обработка навесных петель*

Для изготовления навесных петель из рулика возьмите вытачной шнур (рулик) из ткани контрастного или совпадающего с основным изделием цвета. Для петель, расположенных на значительном расстоянии друг от друга, разрежьте рулик на несколько частей и прикрепите каждую петлю отдельно. Если расстояние между ними не превышает 1,5 см, все петли прикрепляйте слитно.

Затем наложите на лицевую сторону детали петли по разметке таким образом, чтобы их концы были направлены в сторону среза, и закрепите их несколькими стежками. Сверху наложите другую деталь, уравняйте и стачайте их срезы, захватывая при этом концы петель. Чтобы сделать крепление более

прочным, настрочите нижнюю деталь на припуск шва.

Для изготовления выстрочных петель (петель из плоского шнура) возьмите полоску ткани, скроенную по долевой нити, подогните ее внутрь с обеих сторон. Потом заутюжьте ее, сложите пополам и прострочите в край. После этого вам остается лишь разрезать полоску на необходимое количество петель. Длину петли определяйте соответственно диаметру пуговиц плюс длина на шов.

Чтобы сделать удлиненные петли с уголком, вам понадобится полоска, равная двум диаметрам пуговиц плюс прибавка на шов. Сложите петлю уголком пополам и закрепите угол вручную или на машинке. Потом необходимо прикрепить петли к изделию. Вы можете сделать это следующим образом. Прикрепите булавками на лицевую сторону полочек в намеченных местах петли. Потом скроенную по косой линии двойную бейку приматайте к срезам изделия поверх петель и пристрочите швом 0,7 см от среза. Отогните бейку наизнанку, приматайте и настрочите ее со стороны петель, следя за тем, чтобы строчка совпала со швом притачивания бейки. Отогните петли и пристрочите к канту изделия, приутюжьте кант.

В качестве застежки для маленьких пуговиц и крючков вы можете использовать воздушные петли. Для их изготовления закрепите на изнанке ткани двойную нитку. Выведите иглу на лицевую сторону и сделайте свободный сте-

жок, равный длине будущей воздушной петли. Потом сделайте маленький поперечный стежок и проложите нить назад. Полученную основу петли из нитей в четыре сложения обметайте петельным швом, покрывая им всю петлю. Закрепите нить на изнаночной стороне изделия.

#### *Обработка прорезных петель*

Размер прорезной петли также зависит от размера пуговицы, то есть равняется ее диаметру плюс 0,5 см. Также учитывайте некоторые советы. Например, при отрезных изделиях с застежкой до талии нужно намечать нижнюю петлю на расстоянии около 1,5 см от талии вверх. А при цельнокроеных изделиях с застежкой по всей длине одну из петель наметьте на линии талии, а вторую — на небольшом расстоянии ( $3/4$  диаметра пуговицы) от верхнего края застежки, остальные петли расположите на равном расстоянии друг от друга и вниз от талии.

#### *Обработка петель одной обтачкой (рис. 30)*

Сделайте мелом на детали разметку всех петель, затем закрепите их расположение сметочными стежками.

Из базовой ткани выкройте обтачки по прямой линии в виде полоски, которую используйте для всех петель. Длина этой полоски должна равняться длине петли плюс 2–4 см, а ширина — увеличенной в 6 раз рамке петли. Затем сложите полоску в три слоя по всей длине. Приутюжьте сгибы и разверните друг к другу концы полоски.



Рис. 30. Обработка петель одной обтачкой: а — разметка; б — наметка с изнанки; в — приметано на лицевой стороне; г — петля с лицевой стороны; д — протяжка обтачки; е — вид готовой петли с изнанки

Потом, отступив от сгибов на расстояние, равное половине ширине рамки, вдоль сгибов проложите машинные строчки. Края обтачек можно сделать более выпуклыми. Для этого вденьте в иголку двойную толстую нитку или тонкий шнур и продерните внутрь обтачек.

Поочередно накладывайте обтачки на лицевую сторону детали, совмещая их с размет-

ками, потом приметайте и притачайте по строчкам на обтачке, дойдя до контрольных меток. Закрепите концы строчек. Проверьте, не совместились ли машинные строчки после притачивания обтачек. Затем разрежьте рамку с изнанки детали точно посередине между строчками притачивания. Сделайте наклонные рассечки на расстоянии 0,3–0,4 см от конца рамки. Аккуратно срежьте припуски прокладки. Протяните обтачку через разрез на изнанку детали. Если вы шьете изделие из плотной ткани, разутюжьте припуски шва. Выровняйте обтачку, следя за тем, чтобы канты с лицевой стороны были ровными, а края — совмещенными. Также нужно выровнять углы, образованные рассечками. Потом отогните край детали и закрепите его на обтачке двойной машинной строчкой.

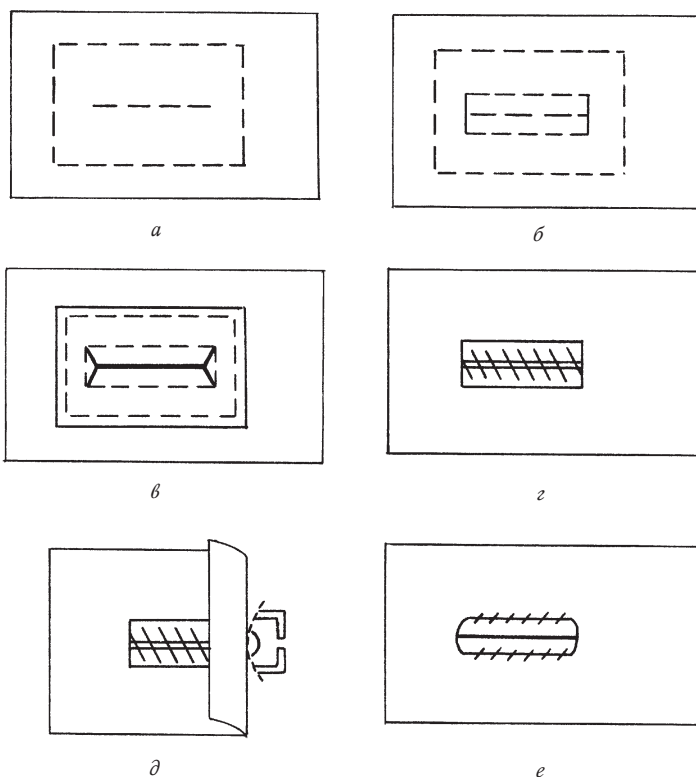
Будет очень хорошо, если вы сметаете стигбы обтачек крестообразными стежками, тогда петли не будут изменять свою форму при последующей работе с ними. Приутюжьте петли с изнанки через слегка влажный проутюжильник, подложив под обтачку лист картона или плотной бумаги. Округлите края обтачек с изнанки и прикрепите их к прокладке швом «козлик».

Заканчивая работу, закройте все обтачки одной общей деталью. Для того чтобы не было деформаций, наметайте эту деталь на основную на расстоянии 1,5 см вокруг каждой петли. Потом разрежьте ткань против разрезов петель,

заканчивая их наклонными рассечками. Помните о том, что, перед тем как вы начнете разрезать ткань, следует воткнуть булавки на концы петли перпендикулярно разрезу и начертить между ними прямую линию. Подогните припуски каждого разреза внутрь до стороны притачивания обтачек, подшейте их потайными стежками, приутюжьте и вытащите наметку.

#### *Обработка петель двумя обтачками*

Вы можете обработать петли двумя обтачками, если хотите чтобы изделие было более прочным, особенно при использовании сыпучих, тонких материалов. Это вид обработки не отличается по внешнему виду от обработки петель одной обтачкой. Сначала заготовьте две полоски ткани, ширина которых должна быть равна ширине рамки плюс припуск на шов (около 2 см), а длина — длине петли плюс 2–4 см. Сложите каждую полоску изнаночной стороной внутрь вдоль пополам и приутюжьте их. Потом проложите строчки на расстоянии, равном половине ширины рамки. Для дальнейшей работы используйте схему обработки петель одной обтачкой.

#### *Обметочные петли*

Делая обметочные петли, вы можете пользоваться шелковыми или хлопчатобумажными нитками, подбирая их цвет в тон ткани, а толщину — по толщине ткани (рис. 31). Этот вид петель, в зависимости от желания и возможностей, можно выполнить на машинке зигзагообразным швом или вручную.



Рис. 31. Обметочная петля: а — выполнение разреза; б — обметка верхней части; в — скрепка; г — обметка нижней части; д — вид готовой петли

Обметочная петля, выполненная на машинке, состоит из двух зигзагообразных строчек и закрепок на концах. Прострочите одну сторону петли до желаемого размера, разверните материал на  $180^\circ$  и выполните закрепку несколькими ударами иглы, установив строчку на полную ширину петли. После этого сделайте

те вторую строчку петли, закончив ее закрепкой. Затем выньте ткань и прорежьте петлю.

Для обработки петли вручную разметьте петли на изделии. Потом разрежьте одну из них, проложите вокруг прорези нитку и обшейте ее петельным швом, держа на указательном пальце разрез петли. Следите за тем, чтобы стежки располагались плотно друг к другу и были одинаковой длины. Потом нужно сделать закрепки в начале и конце петли. Для этого проложите 2–3 нитки поперек разреза и обшейте их тем же швом. После выполнения закрепок, последовательно разрезая их, обработайте все остальные петли.

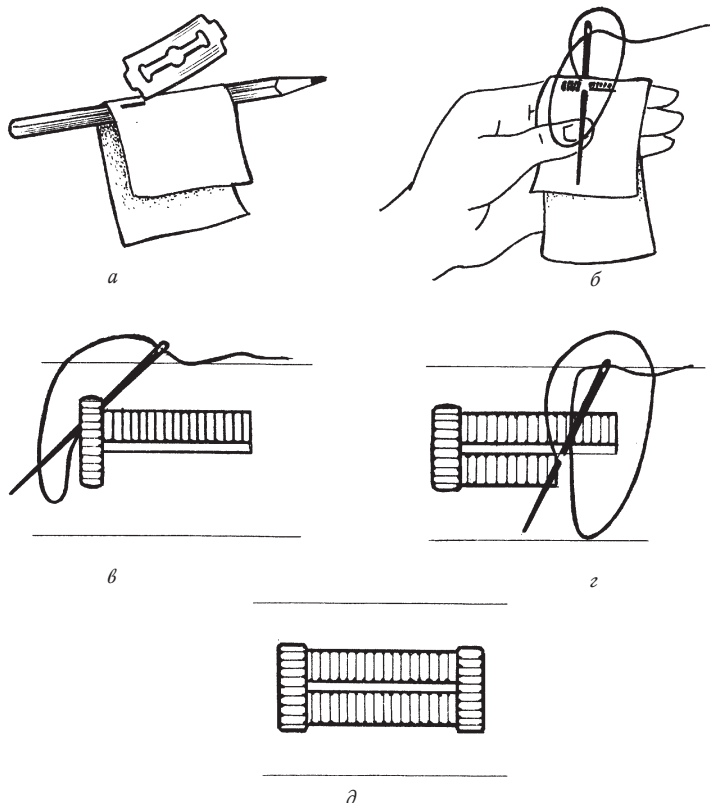
*Петли, находящиеся в шве притачивания планки*

Петли, находящиеся в шве притачивания, нужно обработать прямой строчкой на швейной машинке. Возьмите кусок ткани шириной 4–6 см, сложите его изнанкой внутрь вдоль пополам и приутюжьте. Потом положите его на лицевую сторону детали, уравнивая их срезы. Затем стачайте их строчкой с мелкими стежками, проложив ее посередине заготовки для застежки. Разутюжьте шов, сложив заготовку пополам. Отметьте булавками места петель. Проложите строчку по шву притачивания заготовки, закрепляя начало и конец каждой петли несколькими боковыми стежками.

При желании вы можете оформить заготовку декоративной строчкой. Но не забывайте, что она должна быть двойной на концах пет-



ли. Подрежьте верхнюю или нижнюю нитку шва притачивания планки в контуре петли и выньте ее.

Для большей прочности вы можете взять две заготовки для застежки, стачать их и обработать по схеме одинарной заготовки. После этого готовую застежку можно притачивать к базовой детали.

*Обработка застежек, не доходящих до низа изделия*

Начинайте обрабатывать застежки до соединения переда и спинки изделия. Приступая к работе, помните о том, что застежки этого вида нужно обрабатывать планками и обтачками (одной или двумя).

Существует много способов обработки такой застежки. Но, выбирая любой из них, вы должны наметить линии притачивания планок (или обтачек) и разрезать деталь на ширину около 1 см и длину, равную длине застежки.

*Обработка застежки планками*

Для обработки таких застежек вы можете пользоваться разными способами, но в любом случае сначала нужно выкроить планку. Ее ширина должна равняться расстоянию между наметенными линиями притачивания, а длина — на 2 см быть длиннее разреза застежки. Лицевые стороны планок нужно продублировать прокладками.

Далее вы можете воспользоваться способом обработки застежки, при котором нужно сложить планки и полочки лицевыми сторона-

ми внутрь, уравнивая их срезы, и притачать планки по заранее намеченным линиям. Затем заутюжьте швы по направлению к планкам. Сделайте в нижних углах разреза застежки косые рассечки, немного не доходящие до конца строчек.

Сложите нижнюю планку вдвое, подверните припуск на 0,7 см. Пристрочите планку поверх шва притачивания и переместите ее наизнанку детали. Следите за тем, чтобы припуск разреза застежки лежал поверх планки. Настрочите нижнюю планку на деталь.

Сложите пополам верхнюю планку лицевой стороной внутрь и застрочите ее нижний край. Выверните планку, подворачивая ее боковой срез на 0,7 см внутрь. Затем настрочите планку на шов притачивания.

После этого нижнюю и верхнюю планки отстрочите сверху вниз швом 0,5 см от края. Оставьте верхнюю планку не застроченной в 3 см от нижнего края.

Положите верхнюю планку на нижнюю и настрочите ее конец крест-накрест или по краям и поперек нижней планки.

Вы можете воспользоваться другим способом для обработки застежки. Для этого наложите планки лицевой стороной на изнанку полочек и притачайте по заранее отмеченным линиям. Швы заутюжьте в сторону планок, а в нижних углах разреза сделайте косые надсечки. После этого вытачайте нижний конец верхней планки. Переверните нижнюю планку

на лицевую сторону и подогните срез на 0,7 см. Затем настрочите ее на полочку в край, прикрыв шов притачивания.

Заправьте конец нижней планки на изнанку детали и стачайте его с углом, который образуют надсечки. Подогните конец планки и настрочите его на деталь с изнанки на 1 см ниже конца строчек.

После этого перегните верхнюю планку на лицевую сторону детали и настрочите, закрыв шов притачивания. Помните, что строчка должна заканчиваться на 1 см ниже разреза. Наложите верхнюю планку на нижнюю, закрыв ее, и настрочите ее нижний конец.

Отстрочите готовую застежку крест-накрест или закрепите поперечной строчкой выше среза на 0,5–1 см.

#### *Обработка застежки обтачками*

Вы можете обработать застежку одной или двумя обтачками. Более простым является первый вариант, который прекрасно подойдет для выполнения коротких застежек на спинке изделия.

Обработку одной обтачкой можно делать после стачивания плечевых швов, одновременно с обработкой горловины.

Для обработки застежки двумя обтачками вы должны приложить обтачки лицевыми сторонами внутрь к краям разреза застежки. Совместите все срезы и настрочите обтачки на 1 см ниже разреза по заранее намеченным линиям. Следите за тем, чтобы обтачки оказались на

2 см длиннее разреза застежки. Заутюжьте швы в сторону обтачки. Сделайте в нижних углах разреза косые рассечки, немного не доходя до строчек. По намеченным линиям сложите обтачки изнанкой внутрь и заправьте их на изнаночную сторону детали, расположив правую обтачку сверху. Загните припуск конца разреза вверх и настрочите два раза на обтачки.

Следите за тем, чтобы строчки проходили в 0,1 см от косых рассечек и доходили до строчек притачивания. Отстрочите все края застежки по лицевой стороне швом 0,1 см. Низ застежки отстрочите крест-накрест.

#### *Супатная застежка*

Супатные застежки наиболее просты в выполнении. Вы можете использовать их для легкой женской одежды.

Для изготовления этой застежки не забудьте при крое правой полочки прибавить к борту 10–12 см. Также вам понадобится планка. Ее стандартная ширина равняется 3 см. Верхнюю планку застежки продублируйте прокладкой.

Затем дважды перегните ткань на изнанку: сначала по первой линии сгиба от среза, затем — по второй. Приутюжьте все сгибы. После этого проложите строчку, которая образует верхнюю и нижнюю планки застежки. Заутюжьте нижнюю планку в сторону борта и приметайте к ней по намеченным линиям петли.

#### *Застежка-молния*

Застежку-молнию подбирайте по цвету изготавливаемого изделия и по длине застежки. Чем

тоньше используемый вами материал, тем мельче должны быть зубцы молнии.

Молнии можно вшивать в швы, складки, разрезы, детали самых различных изделий: юбок, брюк, платьев и т. д. Приступая к работе, помните, что молнии надо вшивать в изделие ровно, без перегибов и перекосов, не вытягивая материал. Строчка не должна затруднять движение молнии и проходить недалеко от края застежки. Специалисты рекомендуют вшивать молнию специальной однорожковой лапкой.

*Обработка застежки-молнии, расположенной в шве*

Существует огромное количество способов втачивания молнии в шов. Вы можете выбрать один из предложенных способов по своему усмотрению.

1. Этот способ лучше всего использовать для втачивания молнии в шов юбки. Не забывайте о том, что звенья молнии должны быть прикрыты сгибом переднего полотнища. Край застежки нужно будет сметать перед втачиванием молнии в боковой шов юбки, оставляя при этом припуск 1,5–2 см. Это необходимо сделать для того, чтобы в дальнейшем было проще совместить жесткие прямые края тесьмы молнии с закругленными срезами бокового шва.

Приступая к работе, выверните юбку наизнанку. Расстегните молнию и уложите один ее край поверх припуска заднего полотнища,

при этом зубцы молнии должны располагаться максимально близко к сгибу. Наколите тесьму молнии на припуск у нижнего и верхнего конца. Расположите замок на 2 см ниже уровня талии. Приметайте тесьму на припуск по всей длине застежки. Следите за тем, чтобы край застежки и тесьма лежали очень ровно, а ткань не морщилась.

После этого выверните юбку на лицевую сторону. Распорите сметанный шов и притачайте молнию на расстоянии 2 мм от зубцов. Уберите наметку и приутюжьте край застежки. Застегните молнию и уложите на нее подогнутый край переднего полотнища, слегка прикрыв им шов заднего полотнища. Закрепите булавками молнию у нижнего и верхнего концов, затем приметайте ее, закрепляя концы большими крестообразными стежками. Настрочите сгиб переднего полотнища на тесьму швом 0,7–1 см. При этом должна образоваться складка, закрывающая звенья молнии. Пристрочите тесьму внизу наискосок и сделайте закрепку. Потом пришейте кромку молнии к припускам шва и приутюжьте застежку через проутюжильник.

2. Обработайте срезы разреза, предназначенного для застежки. Затем заметайте на расстоянии 1–2 мм от сгиба припуски шва на застежку и приутюжьте. Расстегнутую молнию положите лицевой стороной к припускам шва на застежку, совмещая край ее звеньев с подогнутым краем бокового среза. Приметайте одну сторону молнии и застегните ее. Потом при-

метайте на лицевую сторону изделия вторую сторону молнии, при этом сгибы подогнутых краев на застежку должны касаться друг друга и закрывать зубцы.

Настрочите молнию с лицевой стороны изделия.

Расстегните молнию и настрочите одну ее сторону, потом проложите поперечную строчку в 5 мм от последних звеньев. Застегните молнию и настрочите ее вторую сторону.

Прикрепите кромку молнии к припускам шва швом «козлик» или косыми стежками. Приутюжьте застежку с изнанки через прутюжилник.

*Обработка застежки-молнии, расположенной в боковом шве платья*

На левой стороне изделия поместите застежку, которая должна пересекать линию талии и заканчиваться на равном от нее сверху и снизу расстоянии.

Обрабатывая боковой шов, вы должны оставить незастроченным участок, равный длине подготовленной молнии. Закрепите концы машинных строчек, обметайте и разутюжьте срезы. Потом заметайте и приутюжьте припуски на швы в области застежки.

Проложите молнию с изнаночной стороны изделия, расположив заутюженный сгиб спинки вплотную к зубцам. Наметайте спинку и настрочите у сгиба на одну сторону молнии.

Наложите на застежку край детали переда, заведя его за спинку на 0,1 см. Затем на-

метайте и настройте его недалеко от сгиба, в пределах ширины тесьмы.

После этого прикрепите кромку молнии к припускам шва и вручную скрепите припуск шва и тесьму закрепкой. Это сделает верхний конец застежки более прочным.

*Обработка застежки-молнии, расположенной в шве односторонней складки*

Односторонняя складка очень хорошо смотрится на юбках, сшитых из одного цельного полотна.

Сначала необходимо сделать на линии стачивания складки две основные контрольные метки. Одна должна определять длину застежки, а другая — длину стачивания складки. Затем стачайте складку между контрольными метками. Положите застежку лицевой стороной на лицевую сторону нижней части застежки, совмещая при этом зубцы и намеченную линию складки.

После этого следует приметать двойной машинной строчкой, а затем притачать молнию. Сначала сделайте строчку вблизи зубцов с помощью однорожковой лапки, а потом проложите еще одну по краю тесьмы.

Перегните припуск и молнию на изнанку по первой строчке, отогнув при этом верхнюю часть молнии в сторону верхней части застежки. Наметайте верхнюю часть складки на тесьму молнии, заводя сгиб складки за зубчики на 0,1 см. Настройте ее с лицевой стороны юбки не более чем на 1 см от края. Сделайте по-



перечную машинную закрепку на уровне конца застежки на глубину складки.

*Обработка застежки-молнии на женских брюках*

Вы можете поместить застежку на брюках в боковом шве (как на юбке) или в среднем шве переда. Для выполнения этой застежки вы должны будете при крое к передним половинкам по средней линии на длину застежки прибавить припуск 4–5 см. Припуск левой половинки нужно сделать на 2 см шире правой. После этого обметайте срезы припусков. Заложите складку глубиной в 1 см на лицевой стороне левой половины брюк, начиная от линии середины переда и дальше в сторону припуска. Затем вложите в складку тесьму молнии, заметайте складки и пристрочите в край.

Отогните наизнанку припуск правой половинки по линии середины переда и приутюжьте его. Положите правую половину брюк на левую, совместите линии середины переда, наметайте припуск на вторую сторону молнии. Отогните правую половину брюк и настройте молнию на припуск застежки. Потом наметьте и пристрочите отделочную строчку, закрепляя ее по аналогии с припуском застежки. При этом следите за тем, чтобы припуск левой половинки брюк не попал под строчку. Стачайте обе половины в нижней части застежки и закрепите шов зигзагообразной или обратной строчкой.

*Обработка застежки-молнии, расположенной в разрезе*

Обработку застежки-молнии, расположенной в разрезе, нужно выполнять до обработки плечевых швов. Ее очень удобно использовать в качестве застежки на середине спинки. Однако при выборе цвета молнии помните о том, что звенья застежки будут видны и лучше, если цвет молнии совпадет с цветом ткани.

Начиная работу, отметьте на середине спинки разрез. Его длина должна быть равна длине молнии плюс 2 см на обработку горловины.

Вырежьте из основной ткани квадрат по долевой нити со стороной 3 см. Наложите его с изнанки спинки там, где должен находиться нижний конец молнии.

Затем проложите закрепляющую строчку на расстоянии 0,5 см от середины спинки. Разрежьте деталь от горловины вниз по линии середины спинки, не доводя разреза до поперечной строчки, остановясь в 0,5 см от нее. Надсеките нижние уголки, не доходя 0,1 см от строчки.

Подогните на изнанку нижние и боковые края разреза вдоль закрепляющей строчки, приутюжьте их. Затем приметайте и притачайте к ним молнию, оставляя ее звенья в поле зрения. Прикрепите кромку молнии к боковым краям разреза швом «козлик» или косыми стежками.

*Обработка разъемных застежек-молний*

Разъемные застежки-молнии могут быть без планок либо с цельнокроеными или притачными планками.

Для простой обработки застежек без планки следует заутюжить на изнанку припуски деталей под застежку. Затем приметайте и притачайте на них тесьму молний, оставляя их звенья на виду.

Если вы хотите, чтобы зубцы молнии не были видны, используйте для этого цельнокроевые планки. При этом нужно увеличить припуски на застежку обеих деталей. Приутюжьте припуски, приметайте их и притачайте. Следите за тем, чтобы края припусков проходили по линии середины застежки.

Если вы хотите использовать для застежки широкую планку, то сделайте это, совмещая такую застежку с другими, например с пуговицами или кнопками. Для обработки застежки с широкой планкой, закрывающей молнию, вы можете воспользоваться любым из приведенных ниже вариантов.

1. Обработка застежки с отдельно выкроенной планкой и симметричными полочками. Предварительно продублируйте планку прокладкой. Потом положите планку на тесьму молнии, совместите их срезы и прометайте. Сложите полочку и прокладку лицевыми сторонами друг к другу. Между ними вложите планку и молнию, совместите все срезы и стачайте в 1 см от края. Затем выверните полочку, прострочите ее сверху на расстоянии 0,2 см от соединительного шва с планкой. Вшейте без планки, но по той же схеме молнию во вторую полочку между верхом и подкладкой. По-

добную обработку можно сделать следующим способом.

Начните с дублирования планки прокладкой. Соедините половинки молний с полочками и прокладкой так же, как было описано выше. Приметайте планку к верхней полочке открытым срезом к молнии и пристрочите, не доходя 1 см до среза. Срежьте до 0,5 см припуск, переместите планку в сторону молнии. Пристрочите планку в 0,7 см от соединительного шва. В итоге срез должен быть скрыт в шве.

2. Застежка для изделий без подкладки. В этом случае срезы полочек нужно скрыть в соединительных швах. Раскраивая полочки, прибавьте к ним две ширины планки. Проведите по краю полочек параллельно друг другу линии сгиба. Сложите полочки по линиям сгиба. Вложите в складку каждой полочки полоску молнии и притачайте ее в 0,7 см от сгиба.

3. Застежка с асимметричными полочками. Следите за тем, чтобы верхняя полочка была шире нижней на ширину цельнокроеной планки.

Цельнокроеную планку укрепите прокладкой. Вложите полоску молнии между полочками и подкладкой, которые нужно сложить лицевыми сторонами внутрь. Уравняйте все срезы, сметайте и прострочите в 1 см от края. Выверните полочку на лицевую сторону и сложите по линии сгиба. В результате вы получите цельнокроеную планку. Сверху в 0,2 см от соедини-

тельного шва прометайте и прострочите полочку, закрепляя планку.

На окончательном этапе обработайте нижнюю полочку по схеме ее обработки в первом варианте.

## **Обработка карманов**

Соблюдение основных правил обработки карманов поможет вам избежать многих ошибок. Карманы порой могут очень сильно изменять внешний вид всего изделия, поэтому при выполнении этой работы вы должны быть очень внимательны.

### *Обработка накладных карманов*

Существует очень много видов различных накладных карманов. Но, приступая к обработке любого из них, помните о том, что долевая линия кармана должна соответствовать долевым линиям изделия. Только полностью готовый карман можно настрачивать на изделие.

1. Прямоугольный карман без подкладки. Вы можете сделать верхний срез этого кармана с цельнокроеной или притачной обтачкой. В первом случае нужно отвернуть продольный срез обтачки на 1 см на изнаночную сторону, затем приутюжить или пристрочить. После этого отверните обтачку на лицевую сторону и притачайте к боковым срезам кармана. Отверните на лицевую сторону припуски всех сторон кармана и отстрочите нижние углы. Отрежьте избыток ткани в углах, отверните их

на изнаночную сторону и приутюжьте обтачку и припуски. Если нужно, отстрочите верх кармана. Затем пристрочите карман к изделию в край и сделайте в углах поперечные закрепки машинной строчкой.

Точно так же вы можете обработать карман с притачной обтачкой, но сначала притачайте обтачку к верхнему срезу кармана.

2. Прямоугольный карман с подкладкой. Притачайте подкладку к припуску на подгиб и заутюжьте швы в ее сторону. Следите за тем, чтобы подкладка была по боковым и нижним швам на 0,2–0,3 см меньше кармана. Сложите лицевыми сторонами карман и подкладку, сметайте или сколите булавками срезы. Стачайте боковые и нижние стороны, оставив незастроченным отрезок длиной 5–7 см.

Выверните через незастроченное отверстие карман и выпрямите углы. Учтите, что, поскольку подкладка меньше кармана, из основной ткани образуется переходный кант шириной 0,2 см. Зашейте вручную отверстие, сверху можно проложить отдельную строчку.

3. Карман овальной формы. Верхний срез кармана обрабатывайте так же, как у кармана с прямыми углами. Чтобы сделать нижний край овальным, отверните припуск кармана наизнанку и приутюжьте. Вам будет удобнее работать, если вы воспользуетесь шаблоном из плотной бумаги, вырезанным по размеру кармана. Совместите верхний край шаблона с линией входа в карман. Обметанный косыми стежками

овальный срез стяните на шаблоне и заутюжьте. После этого выньте шаблон, отогните припуск шва наизнанку и приутюжьте вместе с верхним краем кармана.

Пристрочите карман к изделию в край, делая в углах поперечные закрепки. Также при работе с карманом овальной формы вы можете использовать подкройную обтачку. При этом, для того чтобы материал не осыпался, предварительно обработайте внутренний край обтачки зигзагом.

Уравнивая срезы, сложите лицевыми сторонами внутрь обтачку и карман и стачайте их швом шириной 0,75 см. Заутюжьте припуски шва на карманы, образуя переходный кант. Выверните обтачку, выправьте углы. Подложите под припуски шва прокладку из плотной бумаги и приутюжьте углы со стороны кармана. Скрепите застроченный край припуска с карманом потайными стежками.

4. Карман-гармошка. Раскраивая карман, со всех сторон прибавьте по 3–4 см. Подверните, заутюжьте и прострочите верхний край. Чтобы оформить нижние углы, сложите карман под углом  $45^\circ$  лицевой стороной внутрь, проведите перпендикулярную линию к боковой стороне, прострочите, срежьте угол и обработайте срез зигзагом. Точно так же оформите второй нижний угол.

После этого отстрочите контурные линии шириной 0,1 см внизу и на боковых сторонах. Подогните срезы трех сторон кармана на 1 см

на изнанку и заутюжьте. Затем пристрочите карман по контуру в край, заложите гармошкой складки и заутюжьте их. Эти карманы можно оформить клапанами.

Существует два основных вида клапанов: цельнокроенные и выкроенные из двух деталей.

Помните о том, что при использовании толстой ткани нижняя деталь должна быть из подкладочной ткани. Для того чтобы в дальнейшем получился переходной кант из верхней детали клапана, нижняя деталь должна быть меньше верхней по всему контуру на 0,3–0,5 см. Продублируйте верхнюю деталь прокладкой.

Сложите детали лицевыми сторонами и сметайте их со стороны верхней детали, припосаживая в углах. Стачайте по нижней детали. Подрежьте припуски швов в углах на 0,3 см. Выверните клапаны на лицевую сторону и выправьте углы. Выметайте край, образуя кант из верхней детали. Приутюжьте клапан и проложите отделочную строчку (если видите в этом необходимость), выметайте петли.

Вложите в клапан шаблон из плотной бумаги, оставляя припуски между шаблоном и нижней стороной. Потом нанесите на нижнюю сторону клапана линию притачивания. Наложите клапан необтачанными срезами вниз укрепленной стороной на лицевую сторону детали.

Приметайте клапан, притачайте его по линии притачивания и приутюжьте. Подрежьте припуск шва до ширины 0,5 см, отверните кла-



пан вниз, заутюжьте его и прострочите на расстоянии 0,75 см от шва. Начало и конец шва закрепите узелками или обратной строчкой.

### *Прорезные карманы*

Вы можете по-разному оформить линии разреза прорезных карманов: сделать их горизонтальными, вертикальными, наклонными, прямыми и фигурными. Также вы можете выбрать разные способы обработки входа в прорезной карман: обтачками, клапанами, листочкой.

1. Прорезной карман в рамку. Вы можете обработать карман в рамку двумя обтачками из основной или отделочной ткани, выкроенными по долевой линии.

На лицевой стороне изделия наметьте линию входа в карман, прометайте нитками, чтобы ее было видно с изнанки.

Наметьте внешние контуры кармана, то есть рамку. Для того чтобы предохранить рамку от растяжения, с изнаночной стороны детали приметайте полоску ткани, так называемый долевик.

Продублируйте прокладками обтачки кармана с изнаночной стороны, сложите изнаночными сторонами внутрь вдоль пополам и притюжьте. Положите обтачки продублированной стороной вниз, направляя их срезы к входу в карман, и притачайте.

При этом помните о том, что расстояние от сгиба обтачки до строчки притачивания должно составлять половину ширины рамки.

Располагая концы строчек у вертикальных линий разметки карманов, притачайте обтачки. Посмотрите с изнанки, не сместились ли строчки. Закрепите концы строчек с помощью машинки или узелками.

После этого прорежьте деталь с изнанки между строчками. Разрезать начинайте от середины в обе стороны, не доходя до концов строчек 1 см, заканчивая разрез наклонными рассечками. Помните о том, что рассечки не должны доходить до конца строчек 0,1 см.

Старайтесь при этом не деформировать детали кармана. Проведите припуск обтачки через разрез кармана. Заутюжьте верхний припуск вверх, а нижний — вниз, в сторону прорези. Сшейте сгибы обтачек швом «козлик».

При разрезе входа в карман должны образоваться треугольники, которые вам нужно пришить к обтачкам. Для этого отогните деталь и каждый треугольник притачайте к обтачкам двумя строчками вперед-назад. Следите за тем, чтобы шов был ровным и аккуратно огибал треугольники. Затем притачайте мешковины кармана. Верхнюю мешковину следует делать из подкладочной ткани, а нижнюю — из основной. Приколите лицевой стороной верхнюю мешковину на нижнюю обтачку, совместив открытые срезы. Заутюжьте мешковину вниз. Потом наколите нижнюю мешковину на верхнюю обтачку, также совместив открытые срезы, и пристрочите в шов притачивания верхней обтачки.

Сколите или сметайте мешковины, стачайте их, настрачивая концы обтачек. Начало и конец строчек закрепите машинными стежками.

Вы можете сделать прорезной карман в рамку с клапаном. В карманах этого типа верхнюю обтачку нужно заменить клапаном. Клапаном называют планку из основной или отделочной ткани, закрывающую вход в карман.

Сначала разметьте на детали рамку кармана. Сметочными стежками наметьте линию входа в карман и две параллельные линии. Верхняя должна обозначать линию притачивания клапана, а нижняя — линию сгиба обтачки. Приметайте с изнанки вдоль намеченной рамки долевик, выходящий за рамку на 2–3 см. Потом уложите на лицевую сторону клапан по верхней линии рамки лицевой стороной необтачанным срезом вниз, совмещая линии притачивания клапана и детали. Приметайте и притачайте клапан.

Наложите лицевой стороной на лицевую сторону детали обтачку шириной 7–8 см на 1,5–2 см длиннее рамки кармана и притачайте ее к нижней линии рамки. Закрепите концы строчек.

Разрежьте ткань по линии входа в карман таким же образом, как при обработке кармана в рамку. Через разрез на изнанку протяните припуски клапана и обтачки, выправьте углы. Заутюжьте припуск клапана наверх. Заутюжьте шов притачивания обтачки в проти-

воположную разрезу сторону. Если вы делаете изделие из плотной ткани, шов нужно разутюжить.

Затем выметайте из обтачки кант, по ширине равный рамке кармана. Приутюжьте кант и закрепите его с лицевой стороны строчкой, проложенной в желобок шва притачивания обтачки. Пристрочите к срезу обтачки верхнюю мешковину и заутюжьте шов вниз.

Если вы сделали мешковину из подкладочной ткани, настрочите на нее подзор высотой 7–8 см. Положите верхний край нижней мешковины на припуск клапана и притачайте по линии притачивания клапана. После этого нужно выровнять срезы мешковины, сметать и стачать их, отгибая основную деталь, со стороны верхней мешковины швом в 1,5 см, одновременно закрепляя уголки.

Приутюжьте карманы с изнанки, а потом еще раз через влажную ткань с лицевой стороны.

2. Прорезной карман с листочкой. Обработка прорезных карманов с листочкой немногим отличается от обработки карманов в рамку.

В карманах с листочкой вы должны будете заменить нижнюю обтачку отогнутой кверху листочкой, то есть планкой из основного или отделочного материала. В зависимости от расположения листочки нужно будет выкраивать форму мешковины.

Средняя ширина листочки составляет 2,5–3 см.

На лицевой стороне детали сметочными стежками разметьте рамку, в которой средняя линия должна быть входом в карман. Чтобы карман не растягивался, приметайте с изнанки долевики.

Укрепите половину листочки прокладкой и сложите лицевой стороной внутрь, стачайте короткие срезы. Отрежьте припуски на шов близко к строчке, а затем срежьте наискосок уголки.

Потом выверните и приутюжьте листочку. Если вам это покажется нужным, отстрочите листочку в край и сметайте открытые срезы. Положите ее укрепленной стороной на лицевую сторону детали открытым срезом к линии входа в карман, затем приметайте по намеченной линии. Положите на листочку лицевой стороной к ней верхнюю мешковину, уравняйте срезы. Лицевой стороной к основной детали поместите встык к срезам нижнюю мешковину.

Положите мешковины симметрично листочке. Приметайте и притачайте мешковины, закрепляя строчки по краям.

Разрежьте по отмеченной линии деталь и долевики от середины к краям. В 1 см от краев сделайте треугольные рассечки, остановитесь в 1 мм от конца строчек.

Протяните мешковину и треугольники через разрез на изнаночную сторону детали, отогните деталь и притачайте треугольники двумя строчками вперед-назад. Совместите

срезы мешковины, сметайте и стачайте. Обметайте все швы. Настрочите в край боковые стороны листочки с лицевой стороны детали. Помните, что срез должен быть виден. Приутюжьте карман.

3. Карман с отрезным бочком. Этот вид карманов очень удобен для брюк и юбок. Сначала верхнюю мешковину уложите лицевой стороной на лицевую сторону передней детали и притачайте. Отверните мешковину на изнанку, приутюжьте и отстрочите в край на 0,7 см. Затем уложите переднюю деталь на боковую часть, скроенную вместе с нижней мешковиной. Совместите входы в карман, потом сметайте или сколите. Уравняйте срезы мешковин, стачайте и обметайте.

4. Карман в шве. Сначала наложите на лицевые стороны основных деталей вырезанные из ткани мешковины лицевыми сторонами, совмещая их по контрольным меткам, которые определяют вход в карман.

Нижнюю мешковину нужно выкроить на 1 см уже верхней и добавить к задней основной детали припуск в 1 см, чтобы не было видно шва притачивания.

Затем приметайте и притачайте каждую мешковину, а припуск шва заутюжьте на мешковину.

Совмещая контрольные метки и уравнивая срезы, сложите детали лицевыми сторонами внутрь. Стачайте детали и мешковины кармана, обметайте швы. Продолжите шов стачивания от

низа мешковин до метки, которая ограничивает вход в карман. Закрепите шов.

Также карманы в шве вы можете оформить листочкой. Для этого нужно начинать обработку кармана с притачивания листочки. Положите листочку лицевой стороной на лицевую сторону передней детали по длине входа в карман. Уравняйте все срезы, наметайте и притачайте листочку. Потом всю обработку производите по данной выше схеме.

5. Прорезной карман на молнии. Для обработки кармана на молнии выкройте две одинаковые мешковины. Их ширина должна быть на 2 см больше отверстия кармана. Отметьте на лицевой стороне детали место для кармана. Проследите за тем, чтобы длина отверстия и молнии совпадали. При этом помните, что металлические концы молнии учитываются при расчете длины.

Уложите мешковину лицевой стороной на лицевую сторону детали к линии входа в карман. При этом оставьте на шов по верхнему краю 2 см. Постройте вокруг входа в карман рамку и разрежьте вход в карман (по схеме обработки кармана в рамку). Протяните мешковину через отверстие на изнанку основной детали. Заутюжьте края отверстия и мешковину. После этого притачайте нижнюю часть молнии и ее концы швом 0,1 см, оставив верхнюю часть открытой.

Наложите верхнюю мешковину на нижнюю, уравняйте и сметайте их срезы. Затем

пристрочите с лицевой стороны верхнюю часть молнии, одновременно скрепляя верх мешковины. Отверните основную ткань и стачайте мешковины, треугольники и концы молнии.

### Обработка углов

Обработка прямого внешнего угла. Чтобы обработать прямой угол, перегните подгиб на лицевую сторону, заложите излишек ткани в складку, расположите шов посередине и стачайте угол, не доходя до конца срезов 0,5 см (рис. 32а). Закрепите шов и срежьте излишки ткани. Потом разутюжьте шов и уголок, отогните припуски на шов и замните образовавшиеся уголки (рис. 32б).

Выверните угол на лицевую сторону. Прутюжьте угол и подгиб с изнаночной стороны. Подшейте подгиб вручную или на швейной ма-



Рис. 32. Этапы обработки прямого внешнего угла: а — выполнение складки; б — заминание уголков



шине на расстоянии 1–1,5 см от края. Помните о том, что не следует начинать подшивать от угла, выберите для этого другое место.

Обработка прямого внутреннего угла. Обтачайте деталь с внутренним углом (рис. 33а) обтачкой из основной ткани или прокладки.

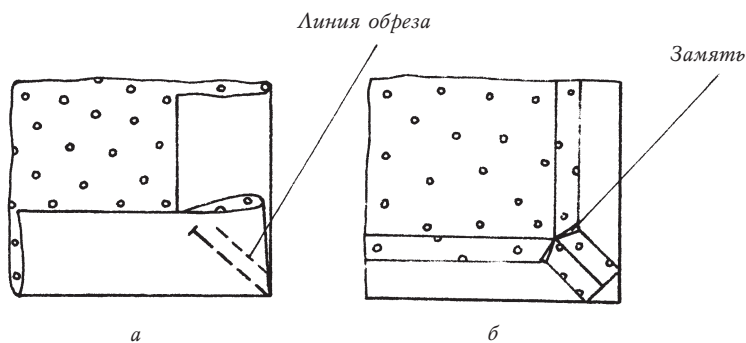
Надсеките угол, не доходя до строчки 1–2 мм, сложите детали лицевыми сторонами, уравняйте срезы и стачайте детали (рис. 33б). После этого разверните детали, обметайте и проутюжьте шов. Если есть необходимость, проложите отделочную строчку.



Рис. 33. Этапы обработки прямого внутреннего угла:  
а — обтачка внутреннего угла; б — стачивание деталей

## Второй этап сборки изделия

На втором этапе и происходит собственно сборка, то есть соединение мелких и крупных деталей выкройки в единое изделие.

### Обработка боковых швов

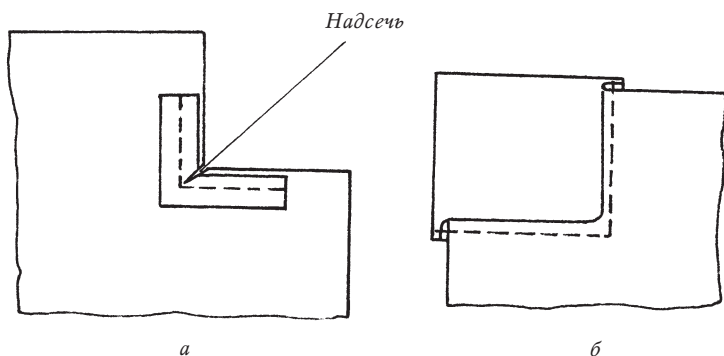
Сложите лицевыми сторонами перед и спинку, совмещая при этом контрольные метки, сколите их булавками и сметайте со стороны переда. Оставляя припуски шириной 1,5 см, стачайте швы со стороны спинки и приутюжьте их. Всегда обметывайте все срезы швов.

Для того чтобы не было стягивания припусков боковых швов, нужно соблюдать следующие правила.

1. В изделиях из плотных тканей припуск шва в нескольких местах надсеките на половину ширины и разутюжьте.

2. В изделиях из тянущихся тканей оттяните срезы припусков во время приутюживания. Затем заутюжьте припуски в сторону полочки или разутюжьте их.

### Соединение лифа и юбки

Юбку и лиф вы можете соединить с помощью стачного или настрочного шва.

Используя стачной шов, вложите лиф в юбку лицевыми сторонами друг к другу. Совмещая надсечки, вытачки и швы застроченных складок, уравняйте швы по талии. Сколите булавками середины переда и спинки лифа и юбки. Сметывать начинайте со стороны юбки, а стачивать — со стороны лифа, оставляя при этом припуски шириной 1,5 см. Прострочите шов два раза, затем приутюжьте его и обметайте срезы зигзагом.

Если вы хотите избежать растяжения шва, настрочите тесьму поверх шва стачивания. Также вы должны приметать по линии талии хлопчатобумажную тесьму или кромку ткани, приложив ее срезом к срезу лифа, если вы шьете лиф и юбку со сборками. Если сборки будут только на одной части изделия (юбке или лифе), шов направляйте в сторону детали со сборками.

Когда нужно наборить обе части изделия, делайте шов с использованием кромки, направляя его вверх, в сторону лифа. Помните о том, что в левый боковой шов в области талии вы должны будете вставить молнию.

Если лиф снабжен подбортами, создающими дополнительный объем на талии, направляйте шов вниз, в сторону юбки.

Настрочной шов с отлетным краем вы можете использовать для соединения лифа с юбкой без складок и оборок. Подогните припуск на шов лифа наизнанку, заметайте и приутюжьте. Наложите этот край на лицевую сторону юбки сгибом к намеченной линии, заметайте и стачайте.

### **Обработка плечевых швов**

Плечевой шов спинки необходимо делать немного длиннее плеча переда. Сложите полочку и спинку лицевыми сторонами внутрь, сметайте по спинке, чуть-чуть припосаживая ее. Помните о том, что у горловины и пройм

на расстоянии 1,5–3 см припосаживать не нужно. После сметки отутюжьте посадку, увлажняя при этом ткань. Стачайте швы со стороны полочек, оставляя припуски шириной 1,5 см.

Если на изделии по плечевым срезам спинки и полочек есть вытачки, их нужно обработать до сметывания и стачивания плечевых швов. Чтобы швы не растягивались, их надо выполнять двойной машинной строчкой. Стачав шов, приутюжьте, а затем заутюжьте его в сторону спинки.

Для того чтобы уменьшить толщину швов в изделиях из плотной ткани, разутюжьте припуски плечевых швов. Помните о том, что все срезы плечевых швов необходимо обметывать. Если вы шьете изделие из стретчевой, трикотажной, тянущейся ткани, плечевые швы следует укрепить полосками из нерастяжимой плотной ткани. Их нужно накладывать на изнаночную сторону полочек, совместив срезы спинки, полочек и полоски.

После сметывания и стачивания плечевых срезов приутюжьте и заутюжьте припуск в сторону спинки.

### **Обработка и втачивание вшивного рукава**

Вшивной рукав вы можете выполнять с одним или двумя швами. У одношовного рукава сделайте шов под рукой. Двухшовный рукав должен состоять из двух половинок: верхней и нижней.

Стачивая одношовный рукав, сложите его лицевой стороной внутрь, уравняйте срезы и стачайте рукав по стороне, направленной к спинке. Затем приутюжьте и заутюжьте готовый шов в сторону переда, если вы шьете из тонкой ткани, или разутюжьте его, если изделие из плотной ткани.

Перед тем как стачать двухшовный срез, вы должны провести влажно-тепловую обработку. Для этого сложите две верхние части рукавов лицевыми сторонами внутрь передними срезами к себе и окатами рукавов вправо. Слегка смочите детали изделия и оттяните передние срезы. Следите за тем, чтобы утюг не заходил на деталь более чем на 3–5 см от среза.

Немного сутюжьте локтевые срезы. То же самое проделайте с другой стороны. После того как рукав высох, сложите верхние и нижние его части лицевыми сторонами внутрь, уравняйте срезы. Стачайте швы со стороны верхних частей и разутюжьте их.

Локтевые швы сметайте со стороны верхних частей рукава. Если есть необходимость, припосадите верхнюю часть локтевого среза, затем сутюжьте посадку. Швы стачайте со стороны нижних частей рукавов.

Перед тем как приступить к втачиванию рукавов в пройму, обработайте их низ, то есть пришейте обтачку, манжеты, отвороты и шлицы. После этого можно приступить к втачиванию рукавов. Для того чтобы избежать воз-

можных ошибок, сделайте контрольные метки на проймах и окатах рукавов (рис. 34):

а — метка 1 на окате рукава и метка 1' на спинке изделия;

б — метка 2 обозначает направление долевой линии рукава, а метка 2' — плечевой шов изделия;

в — метка 3 на окате рукава и метка 3' на полочке изделия;

г — шов рукава и боковой шов изделия.



Рис. 34. Втачивание рукава в пройму (1, 2, 3, 1', 2', 3' — контрольные метки)

Припосадите немного рукава, мелкими стежками вручную прокладывая две вспомогательные строчки вправо и влево от долевой линии. Затем стяните окат до нужного размера, а концы ниток обмотайте вокруг булавок, которые воткните в рукав. Осторожно натяните ткань и прогладьте головку рукава, придав ей округлую форму, что облегчит втачивание рукава в пройму.

Если вы хотите немного присборить рукав, проложите двойную машинную строчку с максимальной длиной стежка и стягивайте до тех пор, пока окат рукава не войдет в пройму.

Если вы втачиваете рукава в лиф платья, не забудьте сначала вывернуть их наизнанку. Затем вставьте рукав внутрь лифа лицевой стороной к лицевой стороне лифа, совмещая все метки. Сколите окат и пройму булавками, затем стачайте их со стороны рукава.

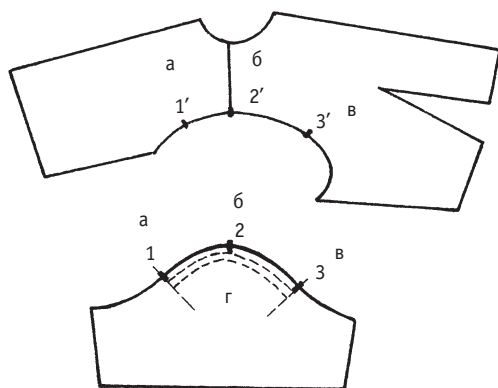
В изделиях с глубокой проймой втачайте рукава в открытые проймы, а затем стачайте шов рукава вместе с боковым швом.

### **Обработка верхнего края юбки**

Для того чтобы сделать пояс, выкроите из ткани изделия по долевой нити полосу шириной 6–7 см, добавив 1,5 см на припуск, и длиной, равной обхвату талии плюс 4–6 см на заход концов пояса. Если вы хотите, чтобы пояс был более плотным, обработайте его с прокладкой, которую нужно настрочить на изнанку с внутренней стороны пояса. Сложите полосу ткани по длине пополам и стачайте ее концы.

Надсеките припуск шва и выверните пояс на лицевую сторону, выправьте углы и приутюжьте концы. Конец пояса вы можете стачать в процессе его притачивания к юбке. Приступая к приметыванию пояса, сначала приметайте к верхнему срезу юбки петли из тесьмы.

Для изделий из тонкой ткани используйте следующие способы притачивания пояса.

Положите заготовленный пояс лицевой стороной на лицевую сторону юбки, совместите их срезы и наметайте со стороны юбки, немного припосаживая ее. Прострочите со стороны пояса. После этого обогните шов притачивания поясом, подогните свободный срез пояса, наметайте и подшейте ручными стежками.

Сколите края разреза застежки. Положите пояс лицевой стороной на изнаночную сторону юбки, совмещая их срезы. При этом конец пояса должен выходить на несколько сантиметров за края разреза застежки заднего или переднего полотнища. Начинайте сметывать со стороны юбки, немного припосаживая ее, затем притачайте со стороны пояса швом шириной 0,75 от среза. Приутюжьте шов в сторону пояса. Сложите пояс лицевой стороной внутрь. На одном его конце проложите поперечную строчку, на другом вытачайте выступ.

После этого выверните пояс на лицевую сторону, выправьте уголки и приутюжьте сгиб.

Подогните открытый срез пояса, наколите его по окружности и настрочите по лицевой стороне вдоль нижнего сгиба.

Если вы шьете изделие из плотной ткани, то для уменьшения объема в месте соединения пояса и юбки нужно выкроить полоску ткани для пояса, чтобы при этом одним из ее срезов была кромка. Вместо этого можно также обметать край зигзагообразной строчкой. Потом



проведите обработку по способу 1. Однако внутренний край пояса не нужно подворачивать. Его следует притачать по лицевой стороне юбки по шву притачивания.

Для обработки среза юбки корсажной лентой нужно подготовить ленту. Сначала слегка смочите ее водой, а затем проутюжьте до полного высыхания. Очень широкую ленту можно сложить вдвое, при этом длина любой ленты должна равняться обхвату талии плюс 2 см на обработку поперечных срезов. Подогните поперечные срезы ленты, настрочите их. Положите корсажную ленту на юбку, приметайте и настрочите на 0,2–0,3 см выше линии талии. Широкую ленту перегните вдоль посередине на лицевую сторону (при этом край ленты должен проходить по линии притачивания), затем приметайте ленту. После этого отогните корсажную ленту на изнанку по линии талии, заметайте ее. Таким образом образуется кант из ткани юбки на расстоянии 0,3–0,4 см от сгиба, который нужно приутюжить.

Узкую ленту нужно пристрочить так же, как и широкую, но потом отогнуть по линии талии на изнанку, образуя кант из основной ткани. Настрочите кант в 0,3–0,4 см от сгиба, сгиб приутюжьте.

### **Обработка низа юбки**

Если вы уверены в выбранной длине юбки, можете приступить к обработке ее низа. Под-

шивку можно выполнить подрубочным швом с закрытым срезом или потайным швом.

Если вы обрабатываете расклешенную юбку, то помните о том, что после подгибания припуска на подшивку на подгибе могут образоваться излишки ткани. Поэтому сначала закрепите припуск булавками на всех швах изделия, а излишки заложите мелкими складками и заметайте. После этого приутюжьте складки, подложив между припуском и изделием плотную бумагу. В случае если юбка очень сильно расклешена, обработайте ее низ подрубочным узким швом, то есть рубчиком.

Низ юбки из плотной ткани сначала обработайте зигзагом или окантовочным швом с тесьмой.

После этого отверните припуск наизнанку и заутюжьте сгиб. Чтобы предотвратить появление на лицевой стороне изделия следов от утюга, вы можете положить на подогнутый край полоску плотной бумаги, выступающую на несколько сантиметров. Заметайте подгиб в 1–1,2 см от края изделия.

Низ юбки вы можете обработать вручную или на машинке. В первом случае поднимите подогнутый край до сметочного шва и подшейте потайными стежками.

На машинке юбку также можно подшить потайной строчкой. Положите изделие на рабочую платформу машинки лицевой стороной вниз. Загните подгиб на лицевую сторону, сделайте несколько стежков (около 5) по краю под-

шивки, а потом едва заметно сдвиньте верхний сгиб в сторону края так, чтобы игла проколола сгиб.

Сделайте стежок, отодвиньте подгиб и сделайте по краю еще несколько стежков. Таким образом, переходя от края подшивки на сгиб ткани, подшейте весь низ юбки.

### **Шлица с заходом**

К обработке шлицы с заходом приступайте уже после того, как вы подшили низ юбки.

Сначала подогните и заутюжьте припуск верхней половинки шлицы. Надрежьте припуск нижней половинки до соединительного шва и разверните верхней половинкой на припуск. Потом прострочите шов по лицевой стороне два раза, закрепив таким образом нижнюю половину шлицы.

Подкладку вы должны выкраивать по выкройкам основных деталей. Приколите подкладку к шлице с помощью булавок, потом срежьте подкладку верхней половинки, подогните ее припуск и закрепите вручную. Затем сделайте надрез в нижней половинке подкладки, подогните и пришейте припуск.

### **Обработка низа рукавов**

Низ рукавов следует обрабатывать после стачивания их швов. Низ рукава будет прочнее закреплен, если вы продублируете его про-

кладкой. В изделиях без рукавов или с короткими цельнокроеными рукавами обработайте проймы бейками или обтачками.

Очень узкий внизу рукав подшейте на машинке подрубочным швом или вручную потайным швом. Готовый подгиб должен быть 3–4 см шириной. Если вы не хотите, чтобы швы были слишком толстыми, перед подшивкой следует местами надсечь припуск на шов. После этого подверните нижний край, приметайте и закрепите его.

Если вы делаете рукав с отворотом, обработайте его нижний край подрубочным швом с закрытым срезом. Потом перегните его на лицевую сторону, следя за тем, чтобы от линии сгиба до машинной строчки сохранялось расстояние не менее 1,5 см. Верхний край отворота прикрепите у шва рукава ручными стежками.

Рукава также можно оформить манжетами. Если манжета застегивается на одну пуговицу, то ее ширина не должна превышать 4 см. Для обработки рукава манжетой сначала сложите готовую манжету вдоль пополам лицевой стороной внутрь. Затем продублируйте верхнюю сторону манжеты прокладкой. Стачайте узкие стороны и припуск на застежку. Рассеките швы в углах и шов у конца припуска. Выверните манжеты, выметайте и приутюжьте их.

#### *Обработка разреза рукава*

Существует 3 основных способа обработки разреза рукава. Вы можете выбрать один из них.

1. Сделайте разрез на рукаве на уровне локтя. Его длина должна составлять около 7–8 см. Затем разложите рукава по разрезу и обработайте обтачкой. Чтобы сделать обтачку, возьмите полоску ткани шириной 3,5 см. Положите ее лицевой стороной наизнанку рукава по разрезу и притачайте со стороны рукава.

После этого отогните обтачку на лицевую сторону и заутюжьте шов в ее направлении. Подогните срез на 0,7 см и настрочите обтачку на рукав в край, закрывая шов притачивания. Затем приутюжьте обтачку, сложите ее пополам и в верхней части настрочите на рукав. Для того чтобы было легче притачать обтачку, надсеките ткань в конце разреза и притачайте обтачку.

Присборите низ рукава или заложите складками, равными размеру манжеты. Помните о том, что на переднем сгибе рукава должно быть меньше сборок.

Положите манжету внутренней стороной на изнанку рукава и притачайте на расстоянии 0,7 см от края. После этого отогните ее на лицевую сторону рукава. Подогните срез на 0,7 см и настрочите манжету на рукав, закрывая шов притачивания. Отутюжьте манжету.

*Обработка низа рукава с застежкой в вытачке*

Узкие книзу рукава очень удобно закончить застежкой в стачанной или нестачанной вытачке. Для этого обработайте низ рукава

обтачкой, выкроенной по форме рукава. Этот рукав нужно застегивать по совмещенным стонам вытачки, на которых нужно намечать петли и пуговицы. Для уменьшения толщины вытачки нужно вырезать часть ее глубины под застежкой, оставляя припуски на заход и на ее обработку.

Приступая к работе, помните о том, что обрабатывать низ нужно до стачивания рукава.

*Обработка низа рукава с застежкой в стачанной вытачке*

Сделайте обтачку из двух частей, отдельно для верхней и нижней половин рукава. Приложите к низу рукава вытачку и обтачку.

Для этого верхние срезы подогните на изнанку на 0,75 см, пристрочите в край и приутюжьте. Потом положите обтачки лицевыми сторонами на лицевую сторону рукава, уравняйте все срезы. Приметайте их со стороны рукава, немного припосаживая, прострочите со стороны обтачек. Заутюжьте припуски по низу на рукава, чтобы получить переходный кант. Выверните обтачки, выправьте углы, подрежьте припуск под обтачкой со стороны нижней половины рукава, отверните уголок.

Потом можно приступить к стачиванию вытачки. Сложите рукав лицевой стороной внутрь, совмещая по всей длине намеченные на нем линии вытачки. Проложите строчку от вершины обтачки на 1 см ниже ее верхнего края. В конце сделайте закрепку (то есть закрепите ткань несколькими стежками).

Обработайте зигзагом края выреза на глубине вытачки. Заправьте подрезанный уголок шва под обтачку и пришейте вручную.

Затем стачайте шов рукава и подшейте вручную верхний край обтачки. Если ваш рукав застегивается на кнопки или петли, проложите по верхней половине рукава в 0,75 см от края строчку, скрепляющую рукав и обтачку.

*Обработка низа рукава с застежкой в нестачанной вытачке*

При обработке рукава с застежкой в нестачанной вытачке вы не должны стачивать вытачку, ее нужно заложить в виде складки при застегивании рукава.

Положите обтачку лицевой стороной на лицевую сторону рукава, совмещая их срезы. Затем сметайте их со стороны рукава и пристрочите со стороны обтачки.

Для изделий из шерсти или шелка выполните внизу переходной кант. Вам нужно будет проложить строчку только по нижнему краю.

Закрепляя кант, отогните обтачку вниз и настрочите на нее припуски шва по строчке притачивания.

Потом опять отогните обтачку на лицевую сторону, приутюжьте к ней припуски. Обтачайте края выреза. Надсеките припуски в углах до начала машинной строчки и заутюжьте на изнаночную сторону рукава. Выверните обтачку, выправьте углы, приутюжьте и стачайте рукав.

Для хлопчатобумажных изделий не нужно делать переходный кант. Поэтому низ обтачивайте в один прием.

*Обработка низа рукава, заканчивающегося шлицей*

Рукава пиджаков на подкладке следует заканчивать шлицей. При этом низ рукавов дублируйте прокладкой. Вы можете выбрать любой из трех видов шлиц: вытачные, отлетные, открытые.

1. Вытачные шлицы. Стачивая локтевой шов, стачайте припуск на шлицу. Затем этот припуск надсеките в 0,1–0,2 см от строчки. Разутюжьте шов рукава, заутюжьте припуск на шлицу в сторону верха рукава. Потом подогните и приутюжьте продублированный припуск на подгибку низа рукава.

2. Отлетные шлицы. Отверните налицевую сторону припуск на шлицу верхней части рукава. Вытачайте нижний угол шлицы в 0,7 см от среза припуска. Срежьте угол припуска, надсеките подгибку низа рукава в 0,1–0,2 см от конца строчки. Стачайте локтевой шов и припуск на шлицу. Рассеките локтевой шов у начала шлицы и разутюжьте. Выверните углы шлицы налицевую сторону, выправьте их. Заутюжьте припуски на шлицу в сторону верхней части рукава. Подогните низ рукава и приутюжьте.

3. Открытые шлицы. Отогните подгиб низа налицевую сторону и вытачайте угол со стороны нижней части рукава. Надсеките ткань на уровне подгибки. Другой край припуска стачай-



те под углом с припуском на шлицу верха рукава и разутюжьте шов. Выверните подгиб и припуск шлицы на изнаночную сторону, выправьте и выметайте углы, выметайте подгиб низа. На шлице до подгибки низа стачайте локтевой шов и приутюжьте шлицу. Закрепите в швах подгибку низа.

### **Обработка горловин и пройм**

Для изделий без воротников или рукавов вы можете обработать горловины или проймы косой бейкой или обтачкой. При обработке изделий из тканей с неровной текстурой воспользуйтесь обработкой с помощью подкройной обтачки, которую нужно будет сделать по выкройкам основных деталей шириной 3–4 см. Сложите лицевыми сторонами друг к другу срезы горловины и обтачки, затем стачайте их. Открытые срезы обтачки заутюжьте на изнанку, подогните на 0,5–0,7 см и подшейте потайными стежками.

Чтобы окантовать гладкие и однотонные ткани, лучше используйте обработку косыми бейками одним из трех способов: окантовочным швом с открытым срезом, окантовочным швом с закрытым срезом или двойной бейкой.

В любом случае начинать нужно с раскраивания бейки. Выкройка бейки должна иметь вид параллелограмма, боковые стороны которого наклонены к основанию под углом 45°, с припусками на швы 0,75 см.

Длина полоски не должна быть равна длине проймы. Сделайте ее несколько длиннее, так как при сметывании нужно немного припосаживать бейку (особенно на изогнутых участках кривизны). Это необходимо сделать, чтобы не было затяжки и деформации горловины. Длину бейки определите, измерив сантиметровой лентой длину линии пришива по полочкам и спинке.

Приложите лицевыми сторонами друг к другу боковые срезы полоски, стачайте их и приутюжьте.

Срежьте излишки припусков швов. После стачивания вы получите замкнутый круг. Сложите полоску вдвое вдоль изнаночной стороной внутрь, приутюжьте.

После этого сложите лицевыми сторонами срезы бейки и горловины и стачайте их. Обогните бейкой припуск шва и настрочите ее вплотную к шву притачивания.

В изделиях из тонких тканей обработайте проймы и горловины бейками со шнуром. Сделайте их шириной 6 см, а длиной чуть больше, чем размер горловины.

Вы можете сделать бейки из основной или отделочной ткани.

Сложите полоску вдвое и приутюжьте. Срезы подогните на 1 см, уложите в сгиб шнур, по длине равный горловине. Сметайте полоску близко от шнура, слегка ее припосаживая, и проложите машинную строчку, плотно обрамляя тканью шнур.

Готовую бейку положите узкой стороной на лицевую сторону изделия вдоль горловины. Наметайте и пристрочите ее по заранее намеченной линии.

Надсеките по всей длине припуски шва по горловине, обогните их бейкой, наметайте и настрочите рядом со швом притачивания сгиб. Потом перегните бейку по шву притачивания наизнанку, приутюжьте и закрепите у плечевых швов.

Если вы хотите, чтобы кант выглядел тоньше, используйте одинарную, а не двойную бейку.

#### *Обработка горловины планками*

При обработке горловины планками сначала обработайте горловину переда, потом стачайте плечевые швы и обработайте горловину спинки.

Сложите планку вдоль пополам изнанкой внутрь и стачайте швом, ширина которого должна определять ширину готовой планки. Укрепите прокладками выкроенные по косой линии планки.

Совмещая линии срезов, наложите укрепляющую обтачку изнанкой на изнаночную сторону переда. Потом наметайте и притачайте ее со стороны основной детали. После этого положите планки на лицевую сторону изделия, совмещая срезы горловины и планок, приметайте и притачайте со стороны планок по шву их стачивания (от плечевого шва до шва притачивания укрепляющей обтачки).

Поочередно отогните припуски планок на швы, потом надсеките припуски горловины и укрепляющей планки.

Затем отогните надсеченные припуски на изнанку, приутюжьте и отогните планки. Положите их нижние концы друг на друга, пропуская на изнанку основной детали, выровняйте нижнюю линию горловины.

Отогните основную деталь по линии низа горловины. Сметайте планки со стороны укрепляющей обтачки и стачайте по шву притачивания обтачки. Обработайте открытые срезы зигзагообразной строчкой.

Для того чтобы обработать плечевые швы и горловину спинки, сложите перед со спинкой лицевыми сторонами, сметайте плечевые швы. Следите за тем, чтобы плечевой срез спинки у горловины выступал за обработанный плечевой край переда на 0,75 см.

Положите обтачку лицевой стороной вниз с изнаночной стороны переда на лицевую сторону спинки. Уравняйте срезы и приметайте обтачку.

После этого одной строчкой стачайте плечевые швы и обтачку с горловиной спинки. Прорежьте в нескольких местах припуск шва по горловине, перегните обтачку на спинку, заутюжьте и укрепите потайными стежками.

#### *Обработка воротников*

Существует огромное количество различных моделей воротников. Вы должны знать общие правила по их обработке.

1. Выкраивая верхний воротник по всему контуру, кроме припусков на швы, сделайте дополнительный припуск в 0,2 см. Таким образом вы получите переходный кант.

2. Обтачивая нижний воротник верхним, уменьшите длину стежка до 0,1 см за 2 см до уголка, спрямите уголок по диагонали 2–3 стежками. Таким образом вы сможете сделать уголки ровными.

3. После стачивания воротника подрежьте припуски на швы на нижнем воротнике до 0,3 см, на верхнем — до 0,6 см, в уголках — очень близко к строчке; надсеките на фигурных линиях с интервалом в 3 см.

4. Чтобы воротник был более твердым, вставьте в него прокладку. Клеевую прокладку нужно выкроить по выкройке воротника, не оставив припусков на швы, а затем приклеить горячим утюгом на нижний воротник. Неклеевую прокладку сначала декатируйте, а потом выкройте, оставляя припуск 1,1–1,5 см по всем срезам (тогда ее край не попадет в шов обтачивания).

Чтобы воротник аккуратнее обрамлял горловину, положите неклеевую прокладку на нижний воротник с изнанки, настрочите вдоль наружного среза на расстоянии 1,2 см от него. Затем отстрочите контуры воротника. Проделав эту работу, вы дополнительно скрепите два слоя ткани.

5. Если вы шьете изделие из тонкой ткани, следите за тем, чтобы прокладка не влия-

ла на цвет воротника. Для этого для прокладки используйте основную ткань.

6. Не забудьте обрезать углы прокладки по диагонали на 2 см.

7. Если вы используете клеевую прокладку, увеличьте длину воротника по шву притачивания на 0,3 см (на усадку). Если вы не делаете прокладку для воротника, следите за тем, чтобы его длина по шву притачивания была равна длине горловины. Выкраивая воротник по косой нити, уменьшите длину втачивания на 0,5 см, учитывая вытягивание ткани.

8. Начинайте втачивать воротник в горловину только после того, как обработаете края бортов и стачаете плечевые швы.

9. По всей горловине проложите закрепляющую строчку (на ширину шва втачивания), потом через маленькие промежутки надсеките припуск, не доходя до закрепляющей строчки.

10. Нижний воротник нужно втачивать в горловину. Верхний воротник настрачивайте с подгибом среза внутрь.

11. Обработывая воротник, придерживайтесь следующего порядка работы. Верхнюю и нижнюю (продублированную) детали воротника сложите лицевыми сторонами, уравняйте все срезы и сметайте. При этом нужно припосаживать верхнюю деталь в углах или (при обработке больших воротников) на закруглениях.

Слегка приутюживая шов со стороны нижней детали, обтачайте воротник. Подрежьте припуск шва и уголки, выверните воротник и вы-

метайте, выпустите кант шириной 0,1–0,2 см со стороны верхней детали. Приутюжьте воротник.

Существует несколько способов втачивания воротника в горловину, вы можете выбрать подходящий для вашего изделия.

Втачивание воротника в горловину изделия с застежкой до верха (то есть втачивание стойки)

Заготовленный воротник нижней деталью положите на лицевую сторону изделия. Уравняйте срезы воротника и горловины, стачайте их швом 0,7 см. Отогните стойку и приутюжьте шов в сторону воротника. Затем подверните открытый срез на 0,7 см и настройте на горловину. При этом нужно закрыть предыдущий шов.

*Притачивание воротника на отрезной стойке*

Заготовьте и отстрочите в край верхнюю часть воротника. Укрепите нижнюю деталь стойки прокладкой (неклеевую прокладку пристрочите по нижнему срезу). Сложите лицевыми сторонами детали стойки, вложите между ними заготовленный воротник, следя за тем, чтобы выступающие концы стойки не отличались друг от друга. Уравняйте срезы и стачайте их. Выверните стойку на лицевую сторону, выметайте, приутюжьте и отстрочите.

Положите нижнюю деталь стойки на лицевую сторону изделия, уравняйте срезы воротника и горловины, приметайте их в обе сто-

роны от середины и притачайте. Подверните срез верхней детали на 0,7 см и пристрочите, закрывая предыдущий шов.

#### *Притачивание воротника без стойки*

Воротник без стойки нужно притачивать от середины переда. Точку, являющуюся серединой переда, отметьте контрольной меткой.

Обработайте верхние углы бортов до меток. Потом подрежьте уголки до 1,2 см от строчки, выверните на лицевую сторону и приутюжьте. Втачайте в открытую горловину воротник от середины переда.

#### *Притачивание воротника в изделия с лацканами*

Сложите подборта с полочками лицевыми сторонами внутрь, вложив между ними заготовленный воротник. Уравняйте срезы и втачайте воротник по полочкам, между полочками и подбортами, а нижнюю деталь воротника — в горловину. Надсеките припуски на швы у начала воротника и у плечевых швов. Подрежьте уголки бортов, оставляя 0,2 см от строчки. Заутюжьте припуск на шов по горловине спинки в сторону воротника. Подверните срез верхней детали на 0,7 см, настрочите, прикрывая предыдущий шов втачивания.

#### *Соединение воротника с горловиной с помощью обтачек*

Вы можете соединить воротник с горловиной с помощью обтачек, если изделие без застежки. В процессе работы вы будете использовать подкройные обтачки и бейки.



Сначала выкроите обтачку шириной 3 см, подогните ее наружный срез на 0,7 см на изнанку, потом застрочите и приутюжьте ее. Положите обтачку лицевой стороной на лицевую сторону изделия, вложив между ними заготовленный воротник. Совместите контрольные метки и уравняйте все срезы. Затем сметайте детали и стачайте их по обтачке.

На закругленных местах нужно сделать надсечки, затем отогнуть обтачку лицевой стороной и настрочить на припуск шва. Таким образом вы сможете предотвратить деформацию горловины. Приутюжьте шов и перегните обтачку на изнанку. После этого наметайте и соедините обтачку с изделием потайными стежками.

## **Обработка подбортов**

Вы можете сделать цельнокроеные или притачные подборта.

При прямом крае борта вы можете сделать цельнокроеный подборт с полочкой, перегнув ткань по краю борта. Если хотите, можете обтачать края бортов планками, настрочив их на полочку. Планку можно сделать шириной 2,5–4 см в зависимости от фасона изделия.

Еще один вариант обработки: край борта одной полочки обработайте подбортом, а край борта с петлями обработайте планкой. Пуговицы и петли будут намного прочнее держаться, если вы сделаете для подборта и планки

прокладки. Чтобы край борта не растягивался, можно на изнаночную сторону подборта вдоль перегиба настрочить долевую полоску ткани шириной 1–1,5 см. Вместо полоски ткани вы можете взять тесьму или полоску ткани с клеевым покрытием (наиболее удобный вариант).

Если вы обрабатываете отрезной подборт, сначала отстрочите его верхний и внутренний срезы и положите подборт лицевой стороной на лицевую сторону полочки. Затем уравняйте их срезы и стачайте (от метки на горловине до самого низа изделия). Теперь срежьте уголок в верхнем углу изделия, выверните подборт и выправьте шов. После этого нужно выметать борт, ориентируясь на фасон изделия. В изделиях с отворотами сначала — кант от горловины до линии груди из подборта в сторону полочки, а потом от низа до линии груди выметайте кант из полочки в сторону подборта и приутюжьте борт. В изделиях с застежкой до верха выметайте борт по подбortу, образуя из него кант в 1–2 мм. В моделях изделий с застежкой до низа обработайте нижние срезы подбортов подрубочным швом с закрытым срезом.

---

### Третий этап сборки изделия

На третьем этапе выполняют заключительную работу. Она состоит из пришивания пуговиц, крючков и петель.

### Пришивание пуговиц, крючков и петель

Выбирая пуговицы, помните о том, что они не только являются застежкой, но и выполняют декоративную функцию. Пуговицы могут совпадать по цветовой гамме с основным материалом или, наоборот, полностью контрастировать в случае, если вы используете их как отделку.

Нитки лучше возьмите шелковые или хлопчатобумажные № 20–30. Пуговицы с двумя отверстиями пришивайте 4–5 стежками. Пуговицы с четырьмя отверстиями — 3–4 стежками в каждую пару отверстий с образованием стойки высотой 0,1–0,2 см в зависимости от толщины ткани. Выполнив стойку, обвейте ее 3–5 раз нитками и закрепите 3–4 стежками. Стойку не обязательно делать, если вы пришиваете пуговицы к изделиям из хлопчатобумажных и льняных тканей. Для большей прочности вы можете использовать прокладку или подпуговицы, которые нужно подложить с изнаночной стороны.

Крючки и петли чаще всего не видны, так как их прикрывают тканью. Для того чтобы они прочнее держались, вы также можете подшить к изнанке в местах расположения крючков и петель прокладку из хлопчатобумажной ткани. Перед началом работы слегка раздвиньте крючки и петли в месте проволочного раздвоения. Крючки пришивайте за каждое ушко и у изгиба 4 прикрепляющими и 4 закрепляющими стежками. Петли также пришивайте за

каждое ушко и спереди 4 прикрепляющими и 4 закрепляющими стежками. Для выполнения этой работы используйте хлопчатобумажные (№ 40–50) и шелковые (№ 33) нитки. При пришивании крючков и петель к корсажной тесьме юбки возьмите хлопчатобумажные нитки № 20–30.

Кнопки пришивайте 4–5 стежками в каждое отверстие. Пришивая кнопки к изделиям из тонких тканей, подкладывайте к изнанке кусочек хлопчатобумажной ткани.

## Дефекты посадки плечевых изделий и их устранение

*Дефект 1:* пройма спинки отстает и не прилегает к фигуре (рис. 35).

*Причина:* в процессе конструирования не были учтены особенности фигуры (выступающие лопатки, узкие плечи).

*Способ устранения:* увеличить раствор вытачки или сделать дополнительную посадку плечевого среза спинки, используя запас ткани по пройме; забрать излишки ткани в конце плечевого среза спинки, а к горловине свести на нет.

*Дефект 2:* пройма полочки отстает и не прилегает к фигуре (рис. 36).



Рис. 35. Пройма спинки отстает и не прилегает к фигуре



Рис. 36. Пройма переда (полочки) отстает и не прилегает к фигуре

*Причина:* недостаточный раствор нагрудной вытачки; завышенная вершина проймы полочки.

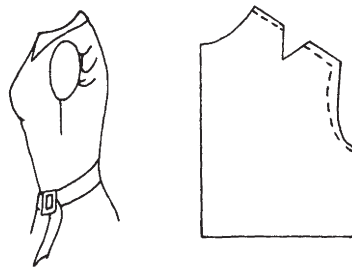
*Способ устранения:* увеличить раствор нагрудной вытачки, используя запасы ткани, дан-

ные при раскрое; уменьшить высоту проймы, забирая излишки ткани у вершины проймы полочки, при необходимости углубить пройму.

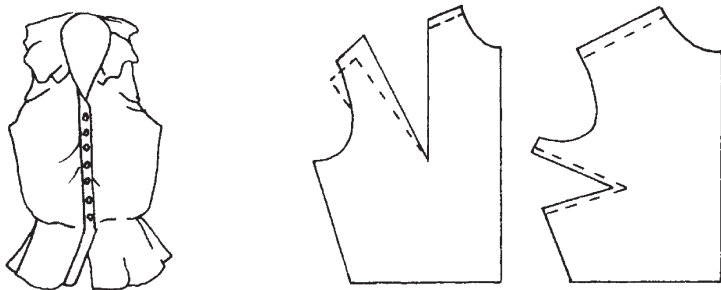

Рис. 37. Горизонтальные заломы от плечевого шва к горловине спинки

*Дефект 3:* горизонтальные заломы от плечевого шва к горловине спинки (рис. 37).

*Причина:* недостаточная ширина горловины спинки.

*Способ устранения:* плечевой срез спинки передвинуть относительно переда в сторону середины спинки, излишки ткани по горловине срезать, выпустить запас ткани по пройме.

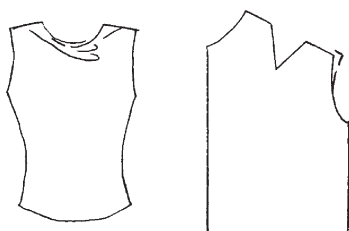
*Дефект 4:* наклонные заломы на переде от вершины плечевого шва и горловины (рис. 38).



Рис. 38. Наклонные заломы на переде от вершины плечевого шва и горловины

*Причина:* ширина горловины не соответствует обхвату шеи; уменьшена длина воротника по срезу стойки; занижена вершина горловины.

*Способ устранения:* увеличить ширину горловины и увеличить высоту горловины, выпуская запас ткани у вершины горловины; передвинуть плечевые срезы полочки относительно спинки, выпуская полочку в пройму, а спинку — в горловину.

*Дефект 5:* наклонные заломы от передней вытачки вверх (рис. 39).

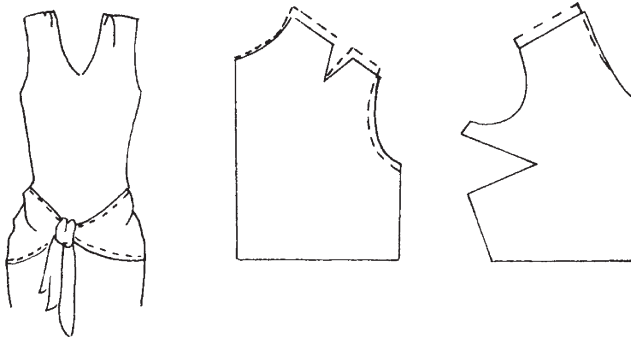
*Причина:* увеличен растрвор вытачки.

*Способ устранения:* уменьшить растрвор вытачки, забирая излишки ткани в боковой шов; сделать дополнительную вытачку.

*Дефект 6:* наклонные заломы от бокового шва вверх в области талии (рис. 40).



Рис. 39. Наклонные заломы на перед  
от вершины плечевого шва и горловины



Рис. 40. Наклонные заломы  
от бокового шва вверх в области талии

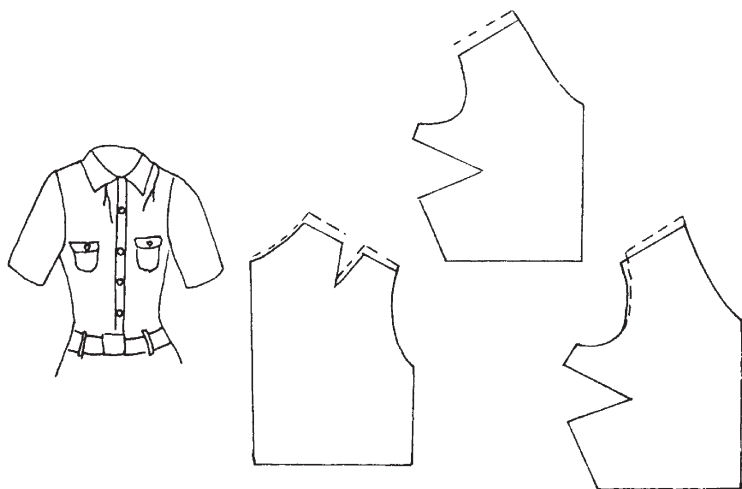

Рис. 41. Горизонтальный  
залом на лифе в виде напуска

*Причина:* увеличен рас-  
твор вытачки (бокового  
шва).

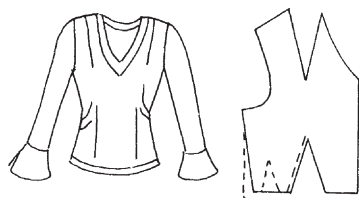
*Способ устранения:*  
выпустить запас ткани по  
боковому шву в области  
талии, при необходимо-  
сти на такую же величину  
увеличить раствор перед-  
ней вытачки или сделать  
дополнительную вытачку.

*Дефект 7:* горизон-  
тальный залом на лифе  
в виде напуска (рис. 41).

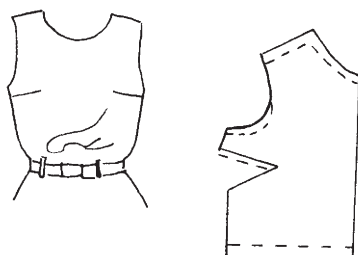
*Причина:* увеличена вы-  
сота горловины и проймы.

*Способ устранения:* уменьшить длину переда лифа, забирая излишки ткани по всей длине плечевого среза. Одновременно углубить пройму и горловину — при необходимости срезать перед по линии талии, уменьшив раствор нагрудной вытачки.

*Дефект 8:* плечевые швы перемещены в сторону переда, спинка при этом вздернута (рис. 42).

*Причина:* занижена вершина горловины и недостаточна высота проймы переда.

*Способ устранения:* удлинить перед лифа, выпуская запас ткани по всей длине плечевого среза и по вырезу горловины. Если этого припуска недостаточно, следует сместить боковые срезы переда относительно спинки — перед поднять вверх, на такую же величину углубить пройму и удлинить перед.



Рис. 42. Плечевые швы перемещены в сторону переда, спинка при этом вздернута



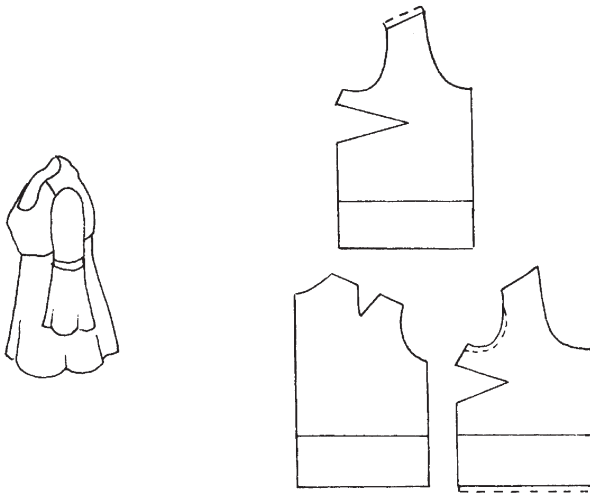

Рис. 43. В изделиях прилегающей формы наклонные заломы от вытачек и боковых швов, спинка при этом не прилегает по талии

*Дефект 9:* в изделиях прилегающей формы наклонные заломы от вытачек и боковых швов, спинка при этом не прилегает по талии (рис. 43).

*Причина:* завышенная линия талии.

*Способ устранения:* вновь обмелить вытачки и боковые срезы по новой линии талии в соответствии с фигурой; удлинить низ изделия.

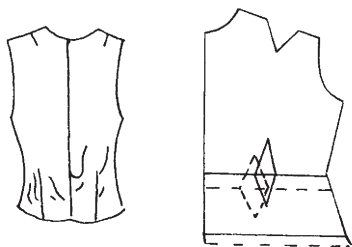
*Дефект 10:* плечевые швы перемещаются в сторону спинки; перед при этом вздергивается (рис. 44).



Рис. 44. Плечевые швы перемещаются в сторону спинки; перед при этом вздергивается

*Причина:* длина спинки не соответствует фигуре.

*Способ устранения:* удлинить спинку, выпуская запас ткани по всей длине плечевого среза и по горловине. Если запаса мало или его нет, спинку можно удлинить за счет при-

пуска снизу, поднимая ее по боковому шву вверх. На такую же величину нужно углубить пройму.

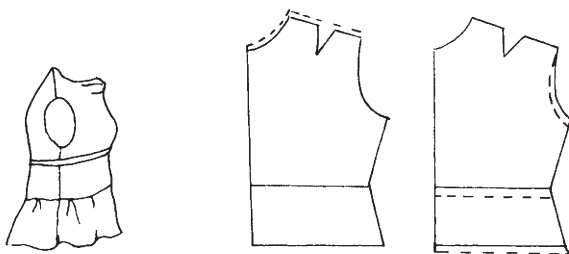
*Дефект 11:* вздернутый низ рукава (рис. 45).



Рис. 45. Вздернутый низ рукава

*Причина:* узкий окат рукава.

*Способ устранения:* увеличить высоту оката рукава за счет припуска по окату или низа.

*Дефект 12:* поперечные заломы на передней части оката (рис 46).

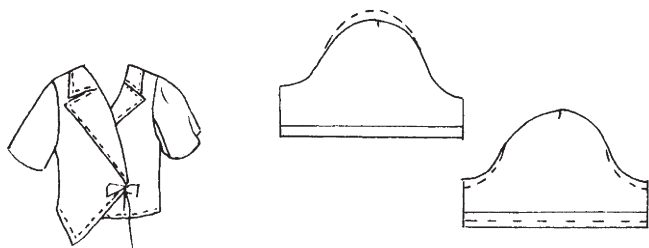

Рис. 46. Поперечные заломы на передней части оката

*Причина:* узкий окат рукава; неверно вставленный рукав.

*Способ устранения:* расширить окат рукава; сместить высшую точку оката рукава.

*Дефект 13:* слабина на линии рельефа выше выпуклости груди (рис. 47).

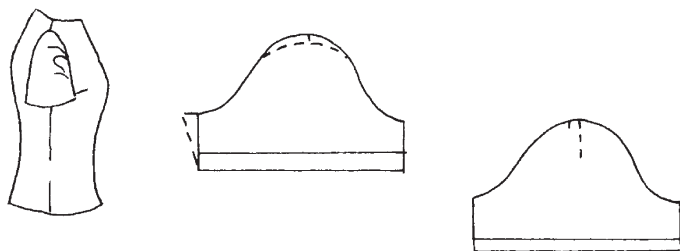

Рис. 47. Слабина на линии рельефа выше выпуклости груди

*Причина:* короткая нагрудная вытачка, расположенная в рельефе.

*Способ устранения:* удлинить вытачку до высокой точки груди.

*Дефект 14:* полочки расходятся снизу (рис. 48).

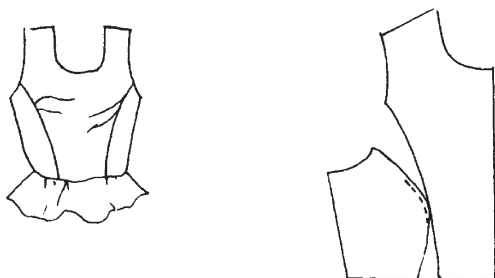

Рис. 48. Полочки расходятся снизу

*Причина:* нарушен баланс изделия (увеличен размер длины переда до талии; уменьшена величина измерения обхвата бедер, изделие узко по линии бедер).

*Способ устранения:* забрать излишки в плечевой шов со стороны полочки и углубить вырез горловины; выпустить запасы из бокового шва.

*Дефект 15:* полочки заходят одна за другую (рис. 49).

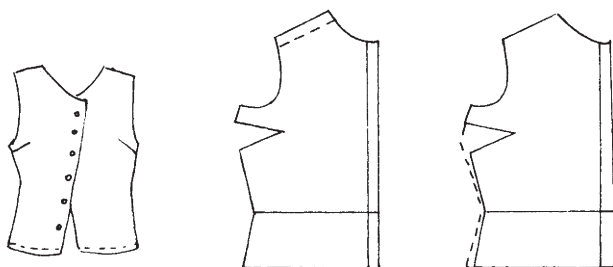

Рис. 49. Полочки заходят одна за другую

*Причина:* нарушен баланс изделия (уменьшена величина длины переда до талии).

*Способ устранения:* выпустить запас плечевого среза и горловины полочки.

## Дефекты посадки брюк и их устранение

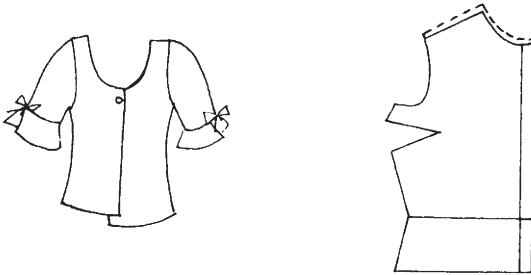
*Дефект 1:* брюки широки в поясе (рис. 50).

*Причина:* неверно выполнено измерение обхвата талии; брюки растянуты по верхнему срезу.

*Способ устранения:* забрать излишки ткани в боковые швы и вытачки или в средний шов от талии до бедер; сделать соответствующую посадку брюк по верхнему срезу на пояс.



Рис. 50. Брюки широки в поясе

*Дефект 2:* брюки широки в бедрах — вертикальная складка на задних половинках вдоль бокового шва на уровне бедер (рис. 51).

*Причина:* неверно проведено измерение обхвата бедер или увеличена прибавка по бедрам.

*Способ устранения:* забрать излишки ткани в боковой шов на уровне бедер.

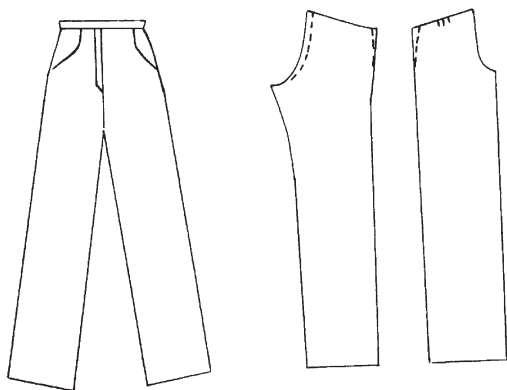
*Дефект 3:* сгибы передних половинок смещены наружу (рис. 52).

*Причина:* половинки брюк неправильно соединены по шаговому шву; при конструировании не была учтена особенность позиции ног — носки стоп обращены внутрь; заужены задние половинки брюк в области ягодиц; короткий боковой шов — не учтена особенность фигуры (выпуклые бедра).

*Способ устранения:* переднюю половинку брюк сместить вверх по шаговому шву на необходимую величину, углубляя при этом линию банта; при необходимости срезать излиш-



Рис. 51. Брюки широки в бедрах — вертикальная складка на задних половинках вдоль бокового шва на уровне бедер



Рис. 52. Сгибы передних половинок смещены наружу

ки ткани у талии спереди; соответственно на такую же величину выпустить запас ткани внизу и поменять положение контрольной точки на линии колена; расширить задние половинки брюк в области ягодиц; выпустить запас ткани у бокового шва или поднять линию банта; при необходимости углубить средний шов.

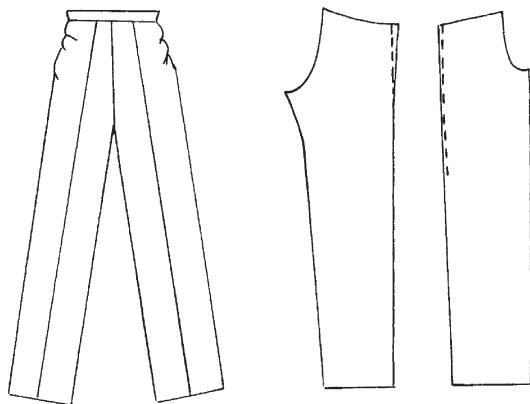
*Дефект 4:* слабина на задних половинках брюк у линии притачивания пояса (рис. 53).

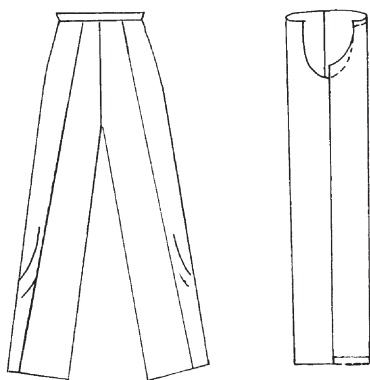

Рис. 53. Слабина на задних половинках брюк у линии притачивания пояса

*Причина:* задние половинки брюк длинны по линии среза наверху.

*Способ устранения:* забрать излишки ткани в пояс, затем срезать излишки ткани.

*Дефект 5:* излишнее провисание среднего шва в нижней части (рис. 54).

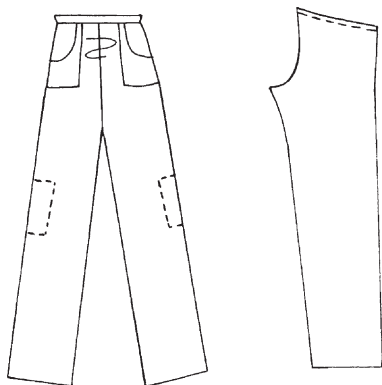
*Причина:* увеличена глубина сидения.

*Способ устранения:* уменьшить глубину сидения (срезать излишки от линии талии, выпустить длину снизу).

*Дефект 6:* сгибы передних половинок смещены внутрь (рис. 55).

*Причина:* половинки брюк неправильно соединены по шаговому шву — передняя половинка смещена вверх; при конструировании не была учтена особенность позиции ног — носки стоп развернуты наружу.



Рис. 54. Излишнее провисание среднего шва в нижней части



Рис. 55. Сгибы передних половинок смещены внутрь

*Способ устранения:* из-за отсутствия запаса ткани по линии банта передней половинки исправление производится за счет задней половинки; заднюю половинку нужно сместить вверх по шаговому шву на необходимую величину, углубляя при этом средний шов, соответственно выпустить запас ткани в низке на та-

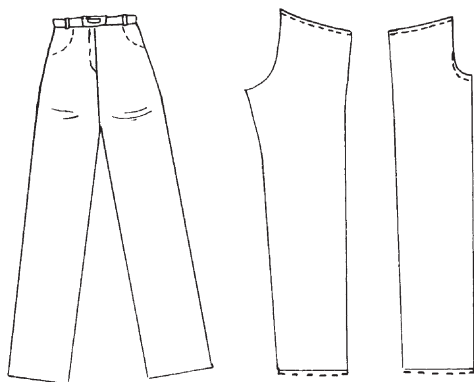

кую же величину и изменить контрольную точку на линии колена.

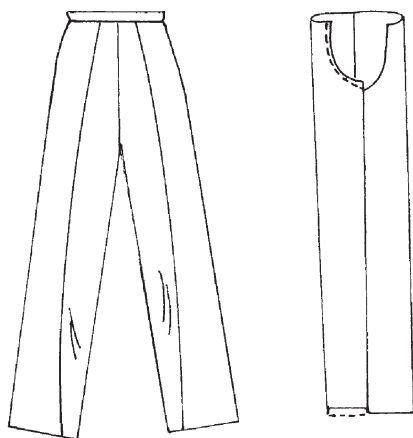
*Дефект 7:* веерные заломы в области подъягодичной складки (рис. 56).



Рис. 56. Веерные заломы в области подъягодичной складки

*Причина:* задние половинки брюк заужены на уровне сидения.

*Способ устранения:* выпустить запас ткани по шаговому шву задних половинок; если дефект значительный, нужно притачать клин к задней половинке.

*Дефект 8:* горизонтальные складки от линии бедер и выше — брюки узки по линии талии (рис. 57).

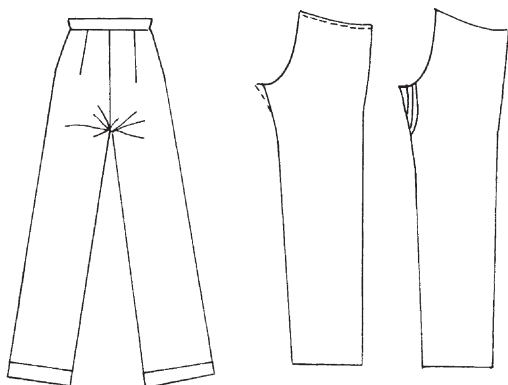
*Причина:* неверно проведено измерение обхвата талии; не учтена прибавка по линии талии.

*Способ устранения:* выпустить запас ткани по боковым швам, уменьшить глубину вытачек.



Рис. 57. Горизонтальные складки от линии бедер и выше — брюки узки по линии талии

# Швейные машины

В настоящее время швейные машины есть почти у всех. Срок их службы по принятым стандартам составляет 25 лет.

Машинная игла — это наиболее важная деталь швейной машины. Долгое время изобретатели пытались использовать в машине принцип ручного шитья. Была игла с ушком на заднем тупом конце, похожая на ручную, потом игла с двумя остриями и ушком посередине. Конструкторы никак не могли уйти от привычного способа шитья с протягиванием всей иглы с нитью сквозь материал. Только в 1834 г. американец У. Хант предложил иглу с ушком на заостренном конце и челночное устройство для второй нити.

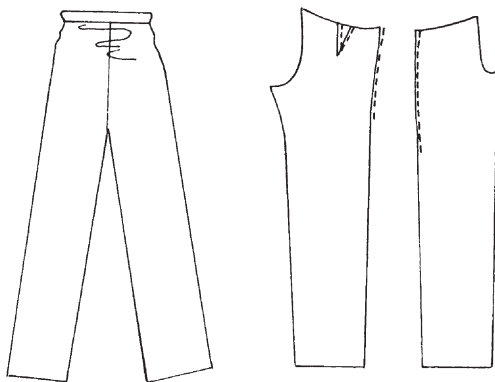
Позднее игла была снабжена двумя желобками: с одной стороны длинным, с другой — коротким. Именно с этого момента швейная машина и стала такой, какой мы ее знаем сейчас.

Обратите внимание на принцип действия машинной иглы. Когда она прокалывает ткань, нить, идущая из катушки, ложится в длинный желобок. Благодаря этому игла с ниткой проходит сквозь материал очень легко. Зато участок нити, выходящий со стороны короткого желобка, испытывает большое трение. Пока игла опускается, она тащит за собой нить.

При движении иглы вверх нить, лежащая в длинном желобке, беспрепятственно выхо-

дит наружу. Нить же со стороны короткого желобка застревает из-за трения в ткани. Поэтому, когда игла полностью выходит из материала, снизу остается петелька. Челнок захватывает ее, и образуется стежок (рис. 58).



Рис. 58. Принцип работы машинной иглы

Поняв, как образуется машинная строчка, вы уже никогда не перепутаете, какой стороной вставлять иглу в машину. Игла должна быть обращена длинным желобком в ту сторону, с которой заправляется нитка: у прямострочных машин, как правило, влево, а у машин зигзагообразной строчки — вперед.

С неправильной установки иглы начинаются неприятности неопытных швей, которые не придают значения тому, какой стороной устанавливать иглу. В результате оказывается, что новая машина не шьет.

Еще одна довольно распространенная ошибка заключается в следующем. При поломке иглы вы вставляете другую и пытаетесь продолжить работу. Но машина только прокалывает ткань, а стежки не образует. Все дело в том, что новая игла тонка для заправленной в машину нитки. Нитка не умещается в длинном желобке, игла с ней пробивает слишком большие отверстия в материале, и свободный участок нитки со стороны ложбинки, не испытывая достаточного трения, выскользывает из материала.

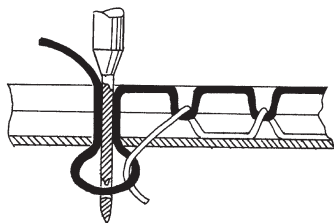
ла, не образовав петли для челночного захвата. Стежок либо совсем не образуется, либо получаются пропуски. Поэтому важно следить, чтобы иглы и нитки соответствовали друг другу по толщине.

Вот наиболее удачные сочетания: для очень тонких хлопчатобумажных тканей, шелка, шифона следует использовать иглу № 75 и катушечные нитки № 80; для ситца, полотна, штапеля — иглы № 80–90 и нитки № 60. Тонкий шерстяной материал, репс, сатин шьют иглой № 90 и нитками № 50–60. Для шерстяных тканей, сукна, вельвета, джинсовой и плащевой тканей нужны иглы № 100–110 и нитки № 40–50. Для пальтовых тканей требуются иглы № 110–120 и нитки № 30–40.

Неправильный подбор номера иглы и толщины ниток — одна из основных причин неровной строчки с пропусками. Запомните также, что строчка выглядит ровнее и красивее, если нижняя нитка, заправленная в челнок, на один номер тоньше верхней; строчка ложится неровно, если толщина нитки не соответствует длине стежка.

Правильная бельевая строчка при шитье, например, нитками № 80 должна иметь 6–8 стежков в 1 см. Чем толще нить, тем длиннее должен быть стежок.

Также строчка может казаться неровной, если нитка по цвету плохо подходит к материалу. Опыт показывает, что цветные ткани лучше шить нитками более темного оттенка,

тогда строчка не выделяется. А нитка одного цвета с тканью в строчке кажется светлее.

Много неприятностей при шитье случается из-за пренебрежения операцией регулирования натяжения ниток.

Если сверху на ткани образуется строчка с «лохматыми» воздушными петлями (говорят, что строчка «петлит»), ослабьте натяжение верхней нити, повернув ручку регулятора натяжения против часовой стрелки.

Когда строчка «петлит» снизу, поверните ручку регулятора в сторону усиления натяжения (по часовой стрелке).

«Петлить» строчка может из-за неправильного натяжения нижней нитки. Его можно отрегулировать с помощью отвертки винтом пружины натяжения на шпульном колпачке. Если, взяв конец нитки, выходящий из заправленного шпульного колпачка, вы сможете добиться, чтобы колпачок неподвижно висел на ней, а при малейшем движении руки кверху чуть-чуть соскальзывал вниз, значит, натяжение нижней нити отрегулировано правильно.

Но бывает, что регулировка винтом недостаточна, шпулька слишком легко вращается на оси челнока. Начав шить, вы увидите, что на ткани снизу образуется моток из ниток, в котором запутывается челнок. Чтобы исправить этот дефект, вырежьте по размеру шпульки кружок из тонкой ткани и, пропитав его машинным маслом, положите на доньшко шпульного колпачка под шпульку.

Уметь регулировать натяжение ниток необходимо для получения ровной, красивой строчки.



Рис. 59. Переплетение верхней и нижней ниток при правильной регулировке натяжения

При правильной регулировке переплетение верхней и нижней ниток должно происходить внутри сшиваемых материалов (рис. 59).

Но в некоторых случаях полезно регулировать натяжение неправильно — тогда самая обычная прямострочная машина сможет выполнять прежде несвойственные ей операции.

Допустим, нужно притачать оборку или манжету к рукаву, собрать юбку. В таких случаях полагается по краю соборившейся детали проложить вручную два параллельных ряда очень мелких стежков. Это очень скучная и длительная работа. После этого нитки нужно слегка стянуть, в результате чего деталь соборится до нужного размера. И все же сборки получаются неравномерные, крупные.

Машина с этой операцией справляется быстрее и качественнее. Ослабьте на 2 деления натяжение верхней нити, установите длину стежка 3 мм и проложите строчку по линии сборки. Переплетение нитей в данном случае неправильное, оно выходит на поверхность ткани (рис. 60).



Рис. 60. Переплетение верхней и нижней нитей при неправильной регулировке натяжения

В конце строчки следует протащить нижнюю нитку вверх и связать ее узлом

с верхней. Затем потянуть нижнюю нить в начале строчки, пока деталь не соборится до нужной длины. Тогда нужно протащить нижнюю нитку, закрепить ее. Теперь можно равномерно распределить сборки, приметать и притачать деталь по линии сборки. После этого удалите обе вспомогательные нитки: сначала нижнюю, верхняя после этого отделяется легко.

Прием прокладывания строчки с ослабленной верхней ниткой поможет и в тех случаях, когда при стачивании нужна чуть заметная припосадка одного слоя ткани относительно другого, например при втачивании воротника, пояса, головки рукава. Проложив вспомогательный шов с ослабленной верхней ниткой по краю припосаживаемой детали, надо сколоть эту деталь с двух концов с основной и осторожно потянуть за нижнюю нитку, пока края деталей не станут одинаковыми по длине. Скрепите их булавками посередине, потом еще в нескольких местах. Теперь можно обойтись и без наметки, а сразу притачать.

Прием с ослабленной верхней ниткой можно использовать и для декоративной отделки. Для этого надо проложить по лицевой стороне ткани параллельные ряды строчек, а потом вытянуть концы ниток на изнанку и, стянув до определенного размера, закрепить их. Ткань при этом приобретет новую фактуру, напоминающую вафельную сборку.

Если вместо нитки вправить в шпульку тонкую резинку (ее нужно наматывать на шпуль-



ку вручную, с небольшим натяжением), а верхнюю нить взять обычную, то, проложив по лицевой стороне ткани такие строчки, можно получить объемную фактуру.

Подобная отделка хороша для пояса, манжет, воротника. Она эластична, застежек не требуется.

В челнок можно заправить и крученую шерстяную нить (гарус), и золотой или серебряный люрекс. Строчить декоративный шов придется по изнаночной стороне. Натяжение верхней нити должно быть чуть усилено.

Все эти виды отделки можно выполнить на самой простой машине, даже на подольской довоенного выпуска. Однако лучше не заправлять в челнок чересчур толстые нитки — может сломаться пружина.

И все же толстыми нитками (даже шерстяными) можно сделать красивую, ровную строчку, правда с применением ручного труда. Для этого надо заправить в челнок и в иглу катушечные нитки в тон ткани, установить длину стежка 3–4 мм и проложить строчку по лицевой стороне.

Теперь надо вдеть в толстую иголку отделочную нить и вручную обработать строчку, вводя иголку в каждый стежок с одной и той же стороны.

Получится красивый, выпуклый шов, внешне напоминающий крупную машинную строчку (рис. 61).

Если нитки очень толстые, например крученая шерстяная пряжа, можно сделать интересный отделочный шов, вводя иголку с ниткой то с одной стороны строчки, то с другой. При этом не надо затягивать стежки до конца.

Если в машине часто рвется нить, это не всегда означает, что она плохого качества. Во-первых, нитка просто может быть неверно заправлена. Надо прове-

рить, не забыли ли вы продеть ее в нитеводитель, не перехлестнулась ли она где-нибудь.

Во-вторых, нитка может перерезаться краями нитенаправителя, глазка игольной пластины или игольного отверстия лапки, цепляться за крючок проволоочной пружины регулятора натяжения верхней нитки. Крючок надо отогнуть, а испорченные детали по возможности заменить или отшлифовать мелкой наждачной бумагой.

В-третьих, обрывы бывают, если катушка на штырьке машины вращается неравномерно: или застревает, или, наоборот, раскручивается по инерции так, что нитка с нее сматывается быстрее, чем требуется. Особенно часто это случается с современными картонными катушками. Именно для таких случаев и прилагается к ма-



Рис. 61. Различные способы отделки ткани толстыми нитками с помощью швейной машины

шинке пластмассовый диск под катушку. Если диск потерян, достаточно вырезать из толстой шерстяной ткани небольшой кружок и, проколов его в середине, надеть на штырь под катушку.

Есть и еще одна причина обрыва верхней нитки: на деревянных катушках с одной стороны сделан глубокий косой надрез, в который нужно заводить нитку, чтобы она не разматывалась. Если вы поставите катушку на штырек надрезом вниз, то нитка может попасть в него и обрываться. Древесина в месте надреза часто скалывается, и нитке достаточно зацепиться за отколотый бортик катушки. Всегда ставьте катушку на штырь так, чтобы нить шла к заправочному устройству машины позади катушки, тогда она будет стоять надрезом вверх.

Качество ниток тоже играет очень важную роль. Если нитка шершавая, лохматая, с узелками, которые застревают в ушке иголки, ее лучше заменить. Если заменить нечем, поможет смазка, но не машины, а ниток: за несколько часов до шитья нужно пропитать нитки высококачественным машинным маслом. Для этого достаточно несколько раз провести носиком масленки по виткам нити на катушке и подышать на нее, чтобы пропитка распределилась равномерно. Совет о смазке ниток звучит странно, но помогает хорошо. Нитки становятся эластичнее, меньше застревают, легче проходят сквозь ушко иглы, ровнее ложатся

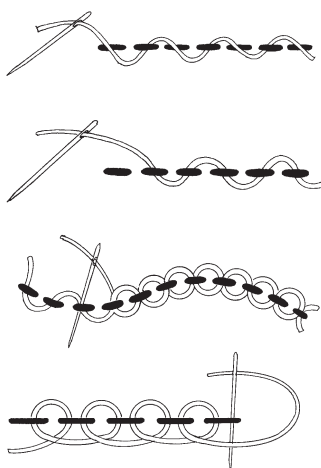
и образуют более аккуратную и красивую строчку, а обрывы происходят гораздо реже.

Бывает так, что иголка упирается в ткань, но не движется. Скорее всего, дело в неправильной сборке махового колеса (рис. 62). Ошибиться при сборке, не зная одной тонкости, очень легко. Например, в нем есть шайба с тремя наружными выступами и с двумя торчащими внутрь рожками. А во втулке, в которую вставляется шайба, — две прорези, как раз под эти рожки. Шайба очень хорошо ложится в прорези выпуклой стороной. Но ставить ее нужно по-другому, иначе машина не сможет прошивать толстые ткани или вовсе не будет работать.

Маховое колесо крепится на втулке распределителя на главном валу с помощью фрикци-



Рис. 62. Устройство махового колеса швейной машины:  
1 — втулка распределителя; 2 — фрикционная шайба; 3 — фрикционный винт

онной шайбы и фрикционного винта. Фрикционная шайба вставляется в прорези втулки выпуклой стороной рожек наружу, а не внутрь, как, казалось бы, удобнее. Иногда бывает и так: шайба правильно установлена, но при сборке рожки выскочили из прорези втулки. Так что, если машина не справляется с толстыми тканями, в первую очередь проверяйте сборку махового колеса.

При правильной сборке машина способна прошивать ткани суммарной толщиной до 4,5 мм. Эта цифра определяется диаметром главного вала — плечом рычага, от которого передается усилие на иглу. Увеличивать его нет необходимости. Возможности машины достаточны для шитья любых тканей и даже тонкой кожи.

А сможете ли вы полностью прошить положенные 4,5 мм, зависит все от той же шайбы с рожками. Если вы правильно поставили рожки, обратите внимание на положение ее трех наружных выступов.

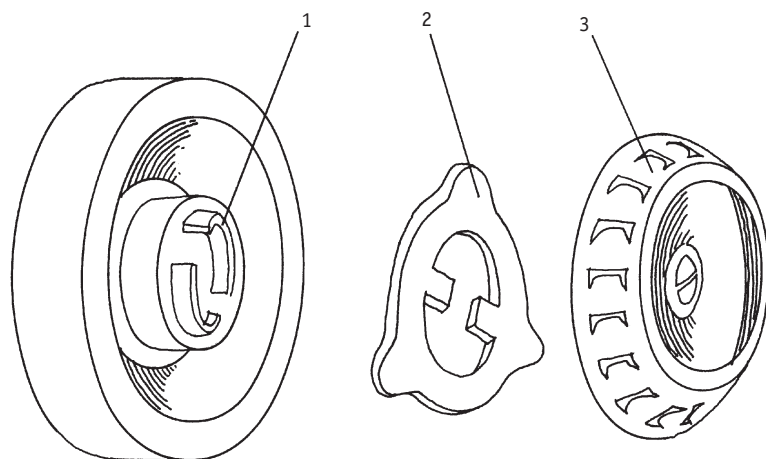
Если при положении шайбы, когда выступ находится, например, справа, машина все-таки не прошивает толстую ткань, попробуйте повернуть шайбу на 180° и закрепить фрикционным винтом.

В него вставлен тормозящий винтик. Выступающий конец последнего попадает между двумя соседними наружными выступами фрикционной шайбы. Он не даст повернуться фрикционному винту больше, чем на треть оборо-

та. Новое положение шайбы позволит ту же за-тянуть фрикционный винт и обеспечит лучшее сцепление.

Но даже при хорошей регулировке утолщенные швы надо прокладывать медленно, поворачивая маховое колесо рукой.

В трудных местах лучше приподнимать лапку машины и немного передвигать материал рукой (конечно, при поднятой игле).

При работе с очень тонкими, ворсистыми или эластичными тканями шов неизбежно стягивается и морщит. Давление лапки в этом случае надо ослабить, а между тканью и зубцами двигателя под шов подложить полоску тонкой бумаги и прострочить вместе с ней. Потом вы легко отделите бумагу (если это не строчка «зигзаг»).

При обработке гладких, скользких материалов типа болоньи, хлорвинила, клеенки, полиэтилена строчка получается неравномерной, стежки то короткие, то длинные, часто косые. Ослабьте давление лапки и намочите края стачиваемых деталей. Материал будет меньше скользить, и строчка станет ровнее.

Для смазки швейной машины годятся только специально предназначенные для этого смазочные масла И-20А или И-8А. Ни в коем случае нельзя применять растительные или животные масла — машина после такой смазки приобретает тяжелый ход. Трансформаторное и моторное масла тоже не годятся: они предназначены для смазки непрерывно работающих

и сильно нагреваемых устройств. Использовать веретенное масло также нежелательно. В крайнем случае можно взять техническое вазелиновое масло (вазелиновое масло, продающееся в аптеках, не годится).

Как часто нужно смазывать швейную машину? Это зависит от условий работы. Если вы работаете на ней регулярно, то это нужно повторять каждую неделю. Если вы не пользовались швейной машиной несколько месяцев, перед работой обязательно смажьте ее, так как со временем машинное масло высыхает. Засохшее масло, смешиваясь с очесами ткани, пылью, накапливается и приводит к тяжелому ходу машины. Для удаления старого масла смажьте машину керосином, а затем новым машинным маслом — ход сразу станет легким. Если нет керосина, используйте нашатырный спирт.

Какие точки механизма нужно регулярно смазывать? Их около 25, и они подробно указаны в прилагаемой к машине инструкции. Если инструкция не сохранилась, запомните основные правила. Надо залить по 1–2 капли в каждое отверстие, кроме отверстий, имеющих резьбу: они предназначены для крепления дополнительных приспособлений. Не забудьте открыть фронтальную крышку в головной части, а в машине типа «зигзаг» — снять еще и верхнюю накладную часть рукава. Затем, положив машину набок, закапайте масло во все отверстия под платформой. Кроме то-

го, необходимо смазать все сочленения и поверхности, испытывающие трение. Челночное устройство желательно смазывать каждый раз перед работой. Его необходимо регулярно чистить от скопившихся обрывков ниток, пыли, волокон ткани. Делать это лучше специальной щеточкой, смоченной в керосине.

Зубчатую рейку двигателя ткани надо обязательно регулярно прочищать от скопившихся волокон и очеса. Иначе, несмотря на добросовестную смазку, ход машины будет тяжелым, а строчка неравномерной. Не стоит делать это жалом отвертки, лучше используйте заостренную спичку.

Если у вас швейная машина с ножным приводом, не забывайте время от времени чистить и смазывать все его узлы. И последнее: избегайте попадания масла на приводной ремень.

С помощью швейной машинки можно выполнять также следующие действия.

1. Штопка. Ручная штопка — тонкая и кропотливая работа, требующая времени, терпения, напряжения зрения. Швейная машина позволит выполнить ее быстро и качественно. Разумеется, речь не идет о художественной штопке, которая делает незаметным поврежденный участок на хорошей, дорогой одежде. Ее лучше делать вручную.

Прочная и надежная машинная штопка хороша для ремонта домашней, рабочей, спортивной одежды, рюкзаков, туристических палаток, а также постельного белья.



Штопать можно научиться на любой машине — старой прямострочной, современной многооперационной, ручной, ножной, электрической. Для такой работы нужно снять прижимающую лапку и опустить зубцы транспортера, передвигающего ткань во время шитья.

Подготовьте вещь к ремонту: срежьте торчащие по краям разрыва нити, вырежьте выношенные, потертые места. Натяните ремонтируемый участок ткани на пальцы.

Лучше всего подходят для этого небольшие пластмассовые пальцы диаметром 15 см и высотой не больше 8 мм (более высокие трудно вынимать из-под иглы). Подберите нитки в тон ткани.

Наладьте машину для обычной прямой строчки. Установленная длина стежка не имеет значения, так как транспортер опущен. Натяжение нитей — как при обычном шитье. Положите пальцы под иглу. Опустите ее в ткань у края разрыва и вытяните наверх через ткань нижнюю нить от челнока.

Несмотря на отсутствие прижимной лапки, не забудьте опустить ее подъемный рычаг: это нужно, чтобы обеспечить натяжение верхней нити. Теперь начинайте, двигая пальцы, прокладывать строчку вдоль края разрыва. Обратите внимание на то, что, когда зубцы транспортера опущены, вы можете прокладывать шов не только вперед, но и в сторону и под углом — в любом направлении. Правда, за равномерностью строчки придется следить вам са-

мим. Ведите пальцы плавно, без толчков, старайтесь не погнуть иглу, когда она находится в ткани.

Для начинающих вышивальщиц и штопальщиц выпускается специальная лапка. Она имеется в комплекте некоторых машин. Лапка для штопки и вышивки устроена так, что ее пружинка прижимает ткань при опущенной игле и отпускает, когда игла наверху. Благодаря этому можно работать, не боясь погнуть иглу. Правда, опытные швеи такими лапками не пользуются, так как считают, что это замедляет работу.

После того как вы обработали стежками всю поверхность разрыва, начинайте двигать пальцы к себе и от себя прямо через разрыв в направлении долевых нитей материала. Делайте это медленно и равномерно. Возможно, этот совет вас удивит: как можно шить по пустому месту? Все же попробуйте и увидите: верхняя и нижняя нитки машины, протянувшись от одного края разрыва к другому, образуют аккуратные переплетенные жгутики. Постарайтесь расположить их как можно равномернее, чтобы заполнить весь разрыв. Добравшись до неповрежденного края, проложите строчку по ткани примерно на 1 см, а затем начинайте двигать пальцы обратно. Обработав таким образом весь разрыв, поверните пальцы на  $90^\circ$  и проштопайте его в поперечном направлении. При ремонте толстых, жестких тканей стоит проложить стежки еще и под углом  $45^\circ$ , а затем сно-

ва повернуть пальцы на  $90^\circ$  и проштопать еще раз по диагонали.

2. Заплаты. Машинной штопкой можно заделывать только небольшие повреждения, причем даже при точно подобранном цвете ниток она будет заметна. Гораздо аккуратнее будут смотреться заплаты, также выполненные на швейной машине.

С помощью прямострочной машины наложение заплаты следует выполнять таким образом.

Вокруг поврежденного места нужно вырезать ровный прямоугольник, одна из сторон которого должна совпадать с направлением долевой нити ткани. По углам прямоугольника сделайте надрезы по 0,5 см.

Затем отогните края прямоугольника наизнанку так, чтобы они образовали рамку, приметайте или заколите булавками. После этого подготовьте лоскут для заплаты, размеры которого должны быть на несколько сантиметров больше, чем вырезанный прямоугольник. Подогните края лоскута на лицевую сторону примерно на 0,5 см. Срежьте наискось углы, чтобы при подгибе не было утолщений.

Наложите лоскут на дыру с изнаночной стороны изделия так, чтобы направления долевых нитей совпадали. Загнутые края лоскута и дырка должны оставаться внутри, между основной тканью и заплатой. С лицевой стороны их не должно быть видно. Приметайте лоскут.

И последнее. Проложите на машине две строчки: вдоль края лоскута и вдоль края внутренней рамки, отступая от сгибов на 1 мм.

На машине, которая выполняет строчку «зигзаг», ставить заплаты еще проще и быстрее. При этом даже не нужно загибать края ткани. Подберите для заплаты лоскут немного больший, чем дырка. Наложите его на ремонтируемый участок так, чтобы направления долевых нитей совпадали, и приметайте к ткани или приколите булавками. Проложите строчку «зигзаг» по контуру заплаты, отступив от края лоскута 0,5 см.

Теперь, отступив еще на 1–2 см внутрь, выполните аналогичную операцию по контуру повреждения. Выньте наметку или булавки. Поврежденное место оказывается заключенным в рамку из двух зигзагообразных строчек.

Остается только вырезать внутренний прямоугольник с поврежденным участком, а наружный край заплаты обрезать по внешнему зигзагообразному шву. Шов не позволит осыпаться нитям ткани при стирке и не образует излишней толщины. Строчка не должна быть слишком частой, достаточно шага 2–3 мм. Высоту следует варьировать, исходя из толщины и фактуры ткани. Чтобы избежать осыпания нитей, на высоте строчки должны укладываться по меньшей мере 5–6 долевых или уточных нитей ткани.

3. Пришивание пуговиц. На швейной машине, способной выполнять «зигзаг», легко при-

шивать пуговицы с двумя или четырьмя дырочками.

Пришивать на машине одну оторванную пуговицу или кнопку, возможно, не стоит. Вручную это можно сделать быстрее, не тратя времени на установку и налаживание машины для такой операции. Но когда нужно пришить сразу несколько одинаковых пуговиц, машина облегчит вам работу и позволит сделать ее качественно и аккуратно.

Для этого в комплекте принадлежностей, прилагаемых к швейной машине, обычно имеется специальная лапка (рис. 63).



Рис. 63. Лапка для пришивания пуговиц

Вы ее легко найдете — она самая короткая, ее функция — прижать пуговицу к ткани в нужном месте.

Выключите зубцы транспортера, машина должна будет шить на месте. Натяжение верх-

ней и нижней ниток обычное. Прижмите пуговицу лапкой так, чтобы ее отверстия были видны в прорези лапки. Установите на переключателе шов «зигзаг». Вращая маховое колесо рукой, осторожно начинайте опускать иглу, подправляя пуговицу так, чтобы игла прошла посередине одного из ее отверстий. Поверните маховое колесо на один стежок. Остановите машину, когда игла вновь опустится и окажется над пуговицей. Теперь подберите с помощью регулятора зигзагообразной строчки такую длину «зигзага», чтобы игла вошла в другое отверстие пуговицы. Проложите 8–10 стежков; ткань с пуговицей не должна двигаться, а игла должна входить то в одно, то в другое отверстие.

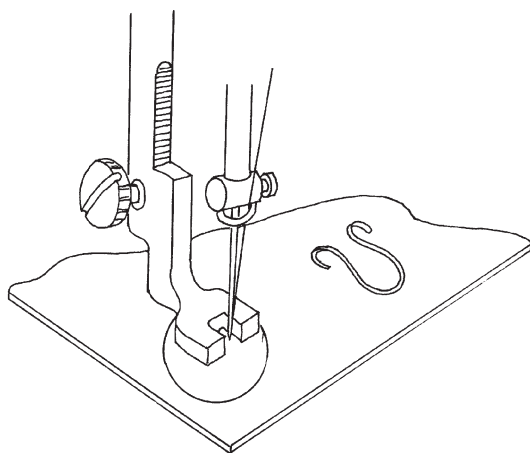
Если у пуговицы четыре отверстия, то, не обрывая нитки, расположите два других отверстия в вырезе лапки так, чтобы игла входила в середину одного из них.

Дальнейшее налаживание длины «зигзага» повторять уже не надо. Сделав 8–10 стежков, закрепите нитку, регулятор высоты «зигзага» поставьте на 0, то есть перейдите к прямой строчке. 3–4 стежка на одном месте надежно закрепят шов.

Таким же способом можно пришивать металлические застежки, крючки, кнопки. Очень удобно пришивать на машине металлические или пластмассовые кольца к занавескам и портьерам, тонким коврикам и панно. Кольцо нужно расположить под лапкой так, чтобы игла

прокалывала ткань то снаружи, то внутри кольца.

Сделав 8–10 стежков «зигзагом», закрепите нитку парой стежков прямой строчки.

4. Обметывание петель. В выполнении этой операции ни одна работающая вручную швея не сможет поспорить со швейной машиной, имеющей функцию «зигзаг». При хорошем владении машиной на обметывание петель у вас уйдет буквально несколько минут.

Установите в машину специальную лапку для обметывания петель. Она отличается от обычной лапки для строчки «зигзаг» продольным желобком на подошве. Благодаря этому желобку получается равномерная обметка. Выпуклая частая строчка «зигзаг», попав в желобок, уже не даст лапке уклониться от курса. Кроме того, в этой специальной лапке есть маленькое круглое отверстие для лучшего обметывания петель.

Но если по каким-либо причинам в комплекте вашей машины не оказалось этой специальной лапки, не расстраивайтесь, так как можно обойтись и обычной лапкой для строчки «зигзаг».

Вот самый простой вариант обработки прорезной петли. Установите очень маленькую длину стежка, для чего рукоятку поверните ближе к 0. Если ткань средней толщины, установите высоту «зигзага» на 2 мм. Для более толстой ткани и, соответственно, более толстых ниток высоту «зигзага» увеличьте, для

тонкой ткани — уменьшите. Петли перед обметкой прорезать не надо, наметьте их мелом или ниткой.

Придерживая рукой верхнюю и нижнюю нитки позади лапки, проложите вдоль наметки первую строчку. Дойдя до конца намеченного отрезка, остановите машину, когда игла в строчке «зигзаг» будет отклонена вправо и опущена в ткань. Приподняв лапку, поверните ткань вокруг иглы по часовой стрелке на  $180^\circ$ . Проложенная строчка окажется впереди, в направлении шитья, но будет смещена влево от иглы. Затем нужно проложить параллельно ей вторую, точно такую же. Но прежде надо выполнить прочную поперечную закрепку, которая не позволит петле вырваться при носке. Для этого установите высоту «зигзага» вдвое больше (примерно 4 мм) и сделайте 5–7 стежков во всю ширину будущей петли. Оставив иглу в поднятом состоянии, верните рукоятку высоты «зигзага» в прежнее положение и проложите второй шов.

Когда игла окажется на уровне начала первой строчки, остановите ее в верхнем положении, увеличьте высоту «зигзага» вдвое и сделайте вторую поперечную закрепку.

Теперь закрепите нитку, чтобы строчка не распустилась. Для этого рукоятку «зигзага» установите на 0 и прошейте 3–4 стежка прямой строчкой.

Осталось только прорезать ткань между двумя рядами обметки лезвием безопасной брит-



вы или специальным портновским ножичком — поркой.

Для получения прочной и красивой рельефной петли в специальное отверстие лапки можно продеть тонкий шнур или крученую нитку. Немного ослабьте натяжение верхней нитки. Шнур протяните позади лапки и придерживайте, натягивая, вместе с верхней и нижней нитками. Начинайте обметывать петлю в таком направлении, чтобы изгиб шнура был обращен к краю изделия, тогда петля будет прочнее.

В остальном порядок работы остается прежним. Благодаря устройству лапки обметка сама будет ложиться поверх шнура. Впрочем, при хорошей сноровке можно проложить под наметкой шнур и без специальной лапки.

Рельефные петли можно получить и без вспомогательного шнура. Для этого немного ослабьте натяжение нитки в челноке (поймайте тот момент, когда заправленная шпулька, подвешенная на нитке, начинает сама потихоньку скользить вниз по ней за счет собственного веса). Верхнюю нитку, наоборот, натяните. Последовательность операций при обметке обычная. Рельефность получается за счет соотношения натяжений и подбора толщины ниток.

Разумеется, прежде чем обметывать петли на изделии, стоит потренироваться на лоскутке такой же ткани, чтобы правильно подобрать

размеры зигзагообразного стежка и толщину ниток.

5. Шов вподгибку. Чтобы подогнуть края на машинке, нужно применить специальную лапку-рубильник. Вы узнаете ее по спиральной направляющей, так называемой улитке. Внутри улитки находится центральный штырек. Если вставить в улитку краешек ткани, при работе машины улитка сама будет подгибать край на определенную ширину, а игла тут же его застрочит.

Выпускаются лапки-рубильники для разной ширины подгиба. В зависимости от формы улитки ткань нужно подгибать внутрь либо один раз (шов вподгибку с открытым срезом), либо дважды за один проход. Во втором случае осыпающийся край ткани следует спрятать внутрь (шов вподгибку с закрытым срезом).

Прежде чем использовать лапку-рубильник, поупражняйтесь с ней на лоскутке. Уголок ткани, с которого вы собираетесь начать работу, срежьте наискось на ширину подгиба (для большинства лапок-рубильников — 5–7 мм). Поднимите иглу в верхнее положение, обе нитки заправьте под лапку и оттяните назад. Ткань со стороны срезанного уголка подогните примерно на 5 мм и заправьте в улитку поднятой лапки-рубильника до иглы. Опустите лапку и прошейте 2–3 стежка, осторожно вращая маховое колесо рукой.

Убедившись, что ткань идет в улитку и подворачивается так, как нужно, оттяните ткань

вместе с кончиками ниток назад и начинайте прокладывать шов (рис. 64).

По ходу работы нужно понемногу подправлять ткань, чтобы она подгибалась равномерно.



Рис. 64. Выполнение шва вподгибку с помощью швейной машины

#### 6. Запошивочный шов.

Запошивочный шов незаметен для вещей, которые часто стирают: постельного белья, мужских сорочек, спортивных трусов, ночных рубашек. Если посмотреть на срез этого шва, не сразу можно понять, как он сделан: обе кромки стачиваемых деталей спрятаны внутрь и ни при каких условиях не могут осыпаться. Сам шов совершенно плоский,

его не надо разглаживать с изнанки, как обычно, следовательно, глажение сильно упрощается. Хорош этот шов и для вещей, у которых не должно быть изнанки, — он одинаково выглядит с обеих сторон.

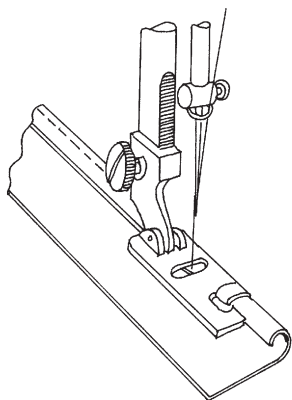
Для выполнения запошивочного шва обычно требуется четыре операции: два раза сметать и два раза проложить машинную строчку. Но специальная лапка-запошиватель позволяет проложить такой шов безо всякой наметки. На вид эта лапка очень проста, она отличается лишь узкой прорезью по середине.

Отрегулируйте машину на обычную прямую строчку с шагом 2–3 мм (в зависимости от фактуры ткани). Стачиваемые детали сложите лицевыми сторонами друг к другу так, чтобы нижний край выступал из-под верхнего примерно на 5 мм. Уголок нижней детали срежьте наискось. Верхнюю нитку проденьте в отверстие лапки и оттяните вместе с нижней ниткой назад. Выступающий край ткани протащите в прорезь поднятой лапки до иглы. Опустите лапку и сделайте 2–3 стежка, осторожно вращая маховое колесо. Одновременно слегка оттягивайте материал вместе с кончиками ниток назад, пока зубцы двигателя ткани не захватят ткань и не смогут равномерно подавать ее сами. Теперь можно прокладывать шов. Лапка сама отгибает выступающий край ткани наверх, а игла прошивает сразу три слоя.

Затем разверните обе детали в одну плоскость так, чтобы получившийся рубец оказался наверху, и снова заправьте его в прорезь лапки-запошивателя. За первый и второй проходы машина аккуратно выполнит шов.

7. Притачивание застежек-молний. Для этого также существует специальная лапка. Она позволяет прокладывать строчку совсем близко к зубцам молнии. Тогда застежка хорошо работает и менее заметна. Застегнутую молнию следует подложить под материал в нужном месте. Приметывать ее не надо. Некоторые предпочитают заметывать с изнаночной стороны края разреза, в который вставляется молния.

Благодаря этому после изъятия временного шва кромки ткани полностью закрывают застежку. Правда, работа усложняется, так как молнию приходится притачивать на ощупь. Но узенькая лапка хорошо справляется с этим, нащупывая край зубцов сквозь ткань и скользя вдоль них. Обязательное правило: притачивая молнию, натягивайте не материал, а застежку. Тогда она ляжет ровно и не будет оттягивать ткань.

С помощью этой же лапки удобно прокладывать ровные параллельные строчки, если привинтить к ней прилагаемую направляющую линейку.

Незаменима она и при простегивании деталей современной одежды на теплой подкладке.

8. Настрачивание резиновой тесьмы. Обычно резинку продевают в специальную кулиску. Таким образом, в этом месте получаются три слоя ткани (край кулиски нужно подогнуть) и резиновая тесьма, это неудобно и некрасиво. Швейная машина «зигзаг» позволяет прочно настрочить резинку прямо на ткань в любом месте изделия.

Установите обычную лапку для строчки «зигзаг». Настройте машину на длину стежка 2 мм, а высоту «зигзага» выберите такую, чтобы она была намного меньше ширины резинки (для пристрачивания широкой резиновой тесьмы лучше пройтись дважды по ее краям «зигзагом» небольшой высоты). Современные

машины снабжены особым трехстежковым зигзагообразным швом, который идеален для такой работы благодаря своей эластичности. В нем каждый элемент «зигзага» выполнен тремя отдельными прямыми стежками. Впрочем, и обычный шов «зигзаг» достаточно эластичен.

Натяжение нитей установите обычное. Приметайте начало резинки несколькими стежками. Расположите ее по линии предполагаемой строчки на расправленном материале. Оттяните резинку так, чтобы отмеренный кусок лег на нужную длину, и начинайте настрачивать. Поскольку при этом вы тянете резинку на себя, продвижение ткани зубцами двигателя может быть затруднено. Помогайте другой рукой, вытягивая готовую работу из-под лапки.

Резиновый шнур круглого сечения (так называемую шляпную резинку) можно настрочить на ткань с помощью специальной лапки для отделочного шнура.

В ее подошве есть желобок, благодаря которому шнур или в данном случае шляпная резинка направляются точно под зигзагообразную строчку. Можно воспользоваться и лапкой для обметывания петель: в ее подошве тоже есть такой желобок. Резинку намотайте на небольшую бобину. Конец резинки заведите под игольную пластину, слегка выдвинув задвижную пластину, и проденьте резинку снизу вверх сквозь специальное отверстие в лапке, предназначенное для шнура при обметывании петель. Установите размеры «зигзага», чтобы нить об-

хватывала резинку с двух сторон, и настроите ее.

9. Обработка бахромы на швейной машине (рис. 65). Бахрома на краях полотенца, салфетки, скатерти, шарфа — красивая отделка, к тому же ее несложно изготовить. Украшают бахромой и некоторые виды одежды. Достаточно вытянуть несколько десятков нитей по краю ткани — и эффектная отделка готова. Но она не очень надежна. Оставшиеся на краю нити постепенно начинают осыпаться, придавая вещи неряшливый вид. Поэтому бахрому нужно обработать. Обычно незаметно обметывают край на руках. Машинка позволит сделать это намного быстрее и аккуратнее. Достаточно проложить по основанию готовой бахромы зигзагообразный шов.



Рис. 65. Обработка бахромы на швейной машине

А если сделать это цветной ниткой, получится дополнительная нарядная отделка.

10. Сметывание. Это очень трудоемкая ручная операция. Но во многих случаях ее можно намного быстрее выполнить на швейной машине.

Основное требование к сметочному шву — он должен легко удаляться, когда станет ненужным. Можно использовать для наметочного шва тот же прием, что и для получения сборок: слегка ослабить натяжение верхней нитки, установить максимальную длину стежка и, сколов детали булавками, прокладывать прямую строчку по линии, намеченной копировальными стежками, после примерки установить на машине правильное натяжение верхней нитки, нужную длину стежка и проложить окончательную строчку рядом со сметочной. Удалить сметку просто: сначала вытянуть нижнюю нитку, она идет легко, так как не удерживается ослабленной верхней ниткой. После этого верхняя нитка отделяется сама.

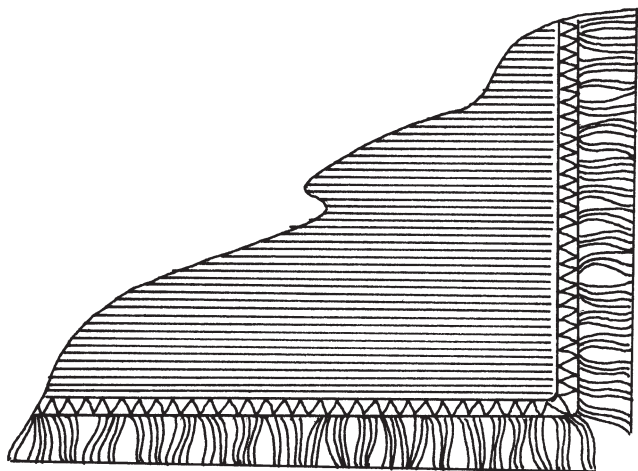
Наметку лучше делать нитками, контрастными цвету ткани.

В инструкции к машине сказано, что максимальная длина стежка — 4 мм. Но оказывается, можно заставить швейную машину «зигзаг» прокладывать гораздо более длинные стежки.

Если иглодержатель стоит чуть выше, чем нужно, машина будет пропускать стежки. Этот дефект регулировки можно использовать. В ре-



жиме «зигзаг» челнок будет захватывать нитку, когда игла прокалывает ткань слева, и не успевает срабатывать справа. Вместо шва «зигзаг» у вас получится прямая строчка с удвоенной длиной стежка — 8–9 мм. Это уже настоящий сметочный шов.

Разумеется, нет смысла разрегулировать машину всякий раз, когда вам нужно проложить сметочный шов.

Просто для сметывания на машине сделайте специальную укороченную иглу. Колбочку ее спилите примерно на 2 мм. А чтобы не спутать эту иголку с другими, пометьте ее красным лаком для ногтей.

#### *Полезные советы по работе со швейной машиной*

1. Во время работы на швейной машине, особенно при штопке и вышивании (когда лапка снята), необходимо следить, чтобы пальцы не приближались к игле. Опасно не только ее острие, но и быстро поднимающийся и опускающийся иглодержатель.

2. При работе на швейной машине не тяните материал из-под иглы. Ее острие может сломаться, ударившись на быстром ходу об игольную пластину или лапку.

Случалось, что отлетевшие обломки попали в глаза.

3. Машину с электрическим приводом нельзя оставлять без присмотра, когда она включена в сеть. Перед включением машины убедитесь в исправности изоляции проводов.

4. Самая распространенная причина выхода швейных машин из строя — нарушение последовательности действий в начале работы, которая должна быть следующей: не опуская лапки, оттяните рукой заправленные под нее верхнюю и нижнюю нитки и, вращая маховое колесо рукой, опустите иглу в ткань. Затем опустите лапку и сделайте 2–3 стежка. Теперь можно отпустить концы ниток и приступить к работе.

5. Нитки в конце строчки не обрывайте, а обрезайте, оставив концы длиной 8–10 см. Заканчивать строчку следует при поднятом нитеперетягивателе. Тогда ткань легко освобождается из-под лапки, и нитка нужной длины свободно вытягивается.

6. Горловину, пройму рукава швейного изделия часто обрабатывают с помощью косой бейки — узкой полоски ткани, вырезанной в косом направлении относительно долевых нитей и нитей утка. Такая бейка эластична, легко тянется, ей можно придать любую нужную форму. Косую бейку принято изготавливать так: из остатков ткани нарезать полоски шириной 3–4 см, следя, чтобы долевая нить шла под углом  $45^\circ$  к краям. Для получения необходимой длины эти полоски соединяют, сметывая, а затем стачивая по долевой нити. Затем швы разутюживают. Столько операций! И все же бейка получается не очень ровная. Заготовку бейки можно упростить и ускорить. Возьмите квадратный лоскут ткани и разрежьте его по ди-

агонали. Стачайте по долевой нити два получившихся треугольника. Теперь соедините две другие стороны треугольников так, чтобы один конец выступал на 3–4 см. Проложите стачной шов, разутюжьте швы.

У вас должен получиться цилиндр, из которого вы, начиная от выступающего края и двигаясь по спирали, можете вырезать очень длинную и ровную бейку.

7. При работе со скользящими тканями или при изготовлении больших изделий (например, пододеяльника) выручит наволочка, зажатая слева под основание машины. Ткань не будет сползать на пол, а соберется в наволочке.

8. Чтобы не сорить обрывками ниток и обрезками ткани, на время работы с правой стороны основания машины прикрепите клеейкой лентой небольшую пустую коробку. Туда и собирается весь мусор.

9. Чистить механизм машины, и в первую очередь зубчатую рейку двигателя ткани и челнок, от очесов ткани, пыли, засохшего масла лучше всего щеточкой, которая входит в комплект электробритвы. Там она, как правило, остается без дела, зато для швейной машины пригодится.

10. Чтобы при прокладывании отделочного шва в челноке не заканчивалась нитка, при намотке цветной нити на шпульку первый метр ее натирайте мелом. Если снизу показалась намеленная нитка, новый шов начинать не стоит.

11. Всегда старайтесь покупать две одинаковые катушки нужного цвета. Одну ставьте на штырек машины наверху и с нее заправляйте нить в иглу. А со второй наматывайте шпульку, не нарушая заправки машины. Это экономит время.

12. При изготовлении швейных изделий некоторые детали в уголках следует надсекать до самого шва, тогда ткань не морщит, шов ровный. Чтобы нитки в этих местах не осыпались, покройте края надреза тонким слоем бесцветного лака для ногтей. Кисточка для лака вполне сойдет для этой операции. Такая защита отлично выдерживает стирку.

# Женская одежда

Женская одежда необыкновенно разнообразна. Существует множество моделей платьев, блузок, юбок, брюк, нижнего белья и т. д. На основе определенных базовых моделей, которых известно, пожалуй, не более десятка, можно до бесконечности создавать различные варианты.

Конечно, мода очень капризна и непостоянна, но простейшие типовые модели не меняются на протяжении многих лет. Таким образом, наличие фантазии и некоторых навыков моделирования одежды — поистине неисчерпаемое поле для экспериментов.

Для удобства в данной книге используются условные мерки, рассчитанные на стандартную фигуру 48-го размера. Это следует учитывать при построении чертежей.

---

## Ветровка

Каким бы ни был фасон ветровки, раскраивается она по одному основному чертежу (за исключением воротников, которые для каждого фасона кроются отдельно), а все остальное — дело фантазии. Для построения сетки, а на ней чертежа выкройки ветровки нужны следующие мерки (приведенные ниже цифры в сантиметрах рассчитаны на 48-й размер) (рис. 66):

- ПоШ (19,5);
- ПоГ (48);
- ДР (60);
- ДИ (78).

Постройте прямой угол с вершиной в точке А.

*Линия шеи.* Вправо от точки А отложите мерку полуокружности груди и прибавьте еще 15 см с расчетом на свободное облегание. Поставьте точку Б:

$АБ = ПоГ + 15 = 63 \text{ см}$   
( $48 + 15 = 63$ ).

*Линия середины спинки.* Вниз от точки А отложите отмеренную длину ветровки, прибавив еще 2 см, и поставьте точку Н:

$АН = ДИ + 2 = 80 \text{ см}$   
( $78 + 2 = 80$ ).

Из точки Н проведите горизонтальную прямую, а из точки Б — вертикальную. Место их пересечения обозначьте точкой Н1.

БН1 — линия середины переда.

*Положение линии груди.* От точки А вниз отложите  $1/3$  полуокружности груди, прибавьте 8 см и поставьте точку Г:

$АГ = ПоГ : 3 + 8 = 24 \text{ см}$  ( $48 : 3 + 8 = 24$ ).

*Линия груди.* Вправо от точки Г проведите линию так, чтобы она шла параллельно линии шеи.



Рис. 66. Ветровка

На пересечении с линией середины переда поставьте точку Г1.

*Ширина спинки.* По линии груди вправо от точки Г отложите  $1/3$  мерки полуокружности груди, добавив 7 см, и поставьте точку г:  
 $Гг = ПоГ : 3 + 7 = 23$  см ( $48 : 3 + 7 = 23$ ).

Вверх от точки г проведите линию, параллельную линии середины спинки, и на пересечении с линией шеи поставьте точку С.

*Ширина проймы.* По линии груди вправо от точки г отложите  $1/4$  мерки полуокружности груди, добавив 5 см, и поставьте точку г1:

$$гг1 = ПоГ : 4 + 5 = 17 \text{ см } (48 : 4 + 5 = 17).$$

Вверх от точки г1 проведите линию, параллельную линии середины переда, и поставьте точку С1 на пересечении ее с линией шеи.

*Ширина ростка.* По линии шеи вправо от точки А отложите  $1/8$  мерки полуокружности груди, прибавив еще 1,5 см, и поставьте точку а:

$$Аа = ПоГ : 8 + 1,5 = 7,5 \text{ см } (48 : 8 + 1,5 = 7,5).$$

Или от той же точки отложите  $1/3$  мерки полуокружности шеи, добавив 1 см:

$$ПоШ : 3 + 1 = 7,5 \text{ см } (19,5 : 3 + 1 = 7,5).$$

*Высота ростка.* Вверх от точки а проведите линию, равную половине ширины ростка минус 1 см, и поставьте точку а1:

$$аа1 = Аа : 2 - 1 = 2,8 \text{ см } (7,5 : 2 - 1 = 2,8).$$

Точки а1 и А соедините плавной линией.

*Скос плеча спинки.* Вниз от точки С отложите 2 см, поставьте точку п:  $Сп = 2$  см.

*Ширина плеча спинки.* Соедините точки а1 и п, затем, продолжив линию еще на один 1 см, поставьте точку п1:  $пп1 = 1$  см;  $а1п1 = 17,5$  см.

Вспомогательные точки для оформления проймы спинки. Отрезок гг1, который является шириной проймы, разделите пополам и поставьте точку О:  $гО = гг1 : 2 = 8,5$  см ( $17 : 2 = 8,5$ ).

От точки г проведите линию, делящую угол пополам, на ней отложите 3,5 см и поставьте точку г2:  $гг2 = 3,5$  см.

Вверх от точки г отложите половину ширины проймы и поставьте точку п2:  $гп2 = гО$  ( $гг1 : 2 = 8,5$ ).

*Линия проймы спинки.* Точки п1, п2, г2 и О соедините плавной линией.

*Положение линии бокового среза.* Проведите вниз от точки О линию так, чтобы она была параллельна линии середины спинки, и на пересечении с линией низа поставьте точку Н2. Вправо от новой точки отложите 4–5 см и поставьте точку Н3. Соедините точки Н3 и О, получится линия бокового среза спинки. Контурные линии выкройки спинки будут в таком случае проходить по точкам А, а1, п1, п2, г2, О, Н3, Н, Г, А.

*Перед. Ширина горловины.* По линии шеи влево от точки Б отложите  $1/8$  мерки полуокружности груди, добавив 1,5 см и поставьте точку Б1:

$$ББ1 = ПоГ : 8 + 1,5 = 7,5 \text{ см } (48 : 8 + 1,5 = 7,5).$$



Вниз от точки Б проведите линию, равную линии ББ1, и поставьте точку б:

$$\text{Бб} = \text{ББ1} = 7,5 \text{ см.}$$

Таким образом у вас получится глубина выреза горловины, равная ширине горловины. Точки Б1 и б аккуратно соедините плавной вогнутой линией.

*Длина разреза для застежки.* Вниз от точки Г1 отложите 17–19 см и поставьте точку б1: Г1б1 = 17–19 см.

*Линия разреза для застежки.* По линии выреза горловины влево от точки б отложите 4 см, поставьте точку Б2.

Вниз от точки Б2 проведите пунктирную линию, которая должна быть параллельной линии середины переда и равной отрезку бб1.

*Скос плеча переда.* Вниз от точки С1 отложите 2,5 см и поставьте в этом месте точку п3: С1п3 = 2,5 см. От точки Б1 через точку п3 проведите линию и на ней (от точки Б) отложите ширину плеча спинки, которая будет обозначена отрезком Б1п4:

$$\text{Б1п4} = \text{а1п1} = 17,5 \text{ см.}$$

Вспомогательные точки для оформления проймы. Проведите от точки г1 линию, делящую угол пополам, на ней отложите 3 см и поставьте точку г3:

$$\text{г1г3} = 3 \text{ см.}$$

Вверх от точки г1 отложите 8,5 см и поставьте в этом месте точку п5:

$$\text{г1п5} = \text{гг1} : 2 = 8,5 \text{ см.}$$

*Линия проймы.* Соедините точки п4, п5, г3 и О плавной линией. Учтите, что при оформлении линии проймы спинки и переда длина отрезков гг2 и г1г3 с увеличением размера увеличивается, а с уменьшением уменьшается на 0,1 см для каждого размера.

*Боковой срез.* Влево от точки Н2 отложите 4–5 см и поставьте в этом месте точку Н4: Н2Н4 = 4–5 см. Соедините точки О и Н4.

*Рукав.* Для построения чертежа рукава нужна всего одна мерка: длина рукава, например 60 см.

Дальше выполняйте чертеж, сверяясь с приведенным рисунком (рис. 67) и пояснениями к нему.



Рис. 67. Чертеж рукава

Постройте прямой угол с вершиной в точке А.

*Длина рукава.* Она соответствует приведенной формуле:

$$AH = DP + 4 = 64 \text{ см} (60 + 4 = 64).$$

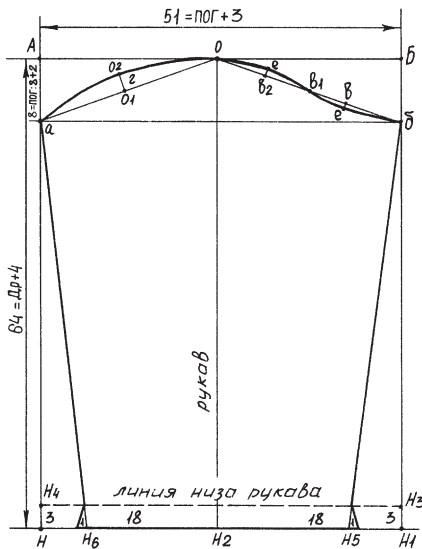
$$HH1 = AB.$$

*Ширина рукава.* Эта величина рассчитывается по формуле:

$$AB = ПОГ + 3 = 51 \text{ см} (48 + 3 = 51).$$

*Высота оката рукава:* Аа = ПОГ : 8 + 2 = 8 см. Бб = Аа.

$$\text{Центр оката рукава: } AO = AB : 2 = 25,5 \text{ см.}$$

Вспомогательные точки для оформления оката рукава. Разделите пополам линию Оа и полученную таким образом точку обозначьте о1:

$$Oo1 = Oa : 2; o1o2 = 2 \text{ см.}$$

Проведенную ранее линию Об разделите на четыре равные части и обозначьте отрезки точками в, в1, в2; ве = 1 см; в2е1 = 1 см.

*Линия низа рукава.* Отложите вверх от точек Н и Н1 по 3 см и поставьте точки Н3 и Н4. Вправо и влево от точки Н2 отложите половину ширины рукава, прибавьте по 1 см с каждой стороны и поставьте точки Н5 и Н6:

$$H2H5 = H2H6 = AB : 3 + 1 = 18 \text{ см} (51 : 3 + 1 = 18).$$

Соедините последовательно точки а, б, Н5 и Н6. Вправо от точки Н5 отложите 1 см, а от точки Н6 отложите 1 см влево. Полученные точки оформите, руководствуясь приведенным выше чертежом.

Таким образом, контурные линии выкройки рукава будут отмечены точками а, о<sub>2</sub>, О, е<sub>1</sub>, в<sub>1</sub>, е, б, 1, Н<sub>5</sub>, Н<sub>6</sub>, 1, а.

*Ковбойский воротник.* Такой воротник имеет несколько особенностей: он выкраивается со стойкой и имеет три удлиненных уголка, которые пристегиваются к ветровке.

Постройте прямой угол с вершиной в точке А.

*Длина воротника.* Вправо от точки А отложите мерку полуокружности шеи, добавьте еще 2 см и поставьте точку Б:

$$АБ = ПоШ + 2 = 21,5 \text{ см} (19,5 + 2 = 21,5).$$

*Ширина воротника.* Вниз от точки А отложите 9 см, поставьте точку В: АВ = 9 см.

Вправо от точки В проведите линию так, чтобы она прошла параллельно линии АВ, и поставьте точку Б<sub>1</sub>:

$$ВБ_1 = АВ = 21,5 \text{ см.}$$

Соедините точки Б и Б<sub>1</sub> прямой линией.

*Отлетная часть воротника.* Вверх от точки А отложите 5 см, поставьте точку а: Аа = 5 см. Вверх от точки Б отложите 3 см, поставьте точку б: Бб = 3 см. Вправо от точки б отложите 5 см, поставьте точку б<sub>1</sub>: бб<sub>1</sub> = 5 см. На середине линии АВ поставьте точку О: АО = АВ : 2 = 10,75 см (21,5 : 2 = 10,75). Соедините точки а, О, б<sub>1</sub> плавной вогнутой линией.

*Пришивная часть воротника.* Вверх от точки В отложите 1,5 см, поставьте точку в: Вв = 1,5 см. Вправо от точки Б<sub>1</sub> отложите 2 см и поставьте в этом месте точку в<sub>1</sub>: Б<sub>1</sub>в<sub>1</sub> = 2 см.

Вверх от точки  $v_1$  отложите 3 см, поставьте точку  $v_2$ :  $v_1v_2 = 3$  см. Влево от точки  $v_2$  проведите линию и на ее пересечении с линией  $BB_1$  поставьте точку  $v_3$ . Соедините ее с точкой  $b_1$  с помощью прямой линии. Вверх от точки  $v_1$  отложите 0,5 см и полученную точку соедините с точкой  $B_1$ . Влево от точки  $v_2$  отмерьте 0,5 см и соедините полученную точку с предыдущей (то есть отложенной от точки  $v_1$  на расстояние 0,5 см).

От точки  $O$  вниз проведите линию до пересечения с линией  $BB_1$  и поставьте точку  $O_1$ . От этой новой точки ( $O_1$ ) вверх отложите 0,5 см и поставьте точку  $O_2$ :  $O_1O_2 = 0,5$  см. Соедините точки  $v$ ,  $O_2$ ,  $B_1$  плавной линией. Вверх от точки  $v$  отложите 3 см и поставьте точку  $v_4$ . Соедините точки  $v_4$  и  $v_3$  пунктирной линией — линией стойки воротника. Контурные линии в данном случае пройдут по точкам  $a$ ,  $O$ ,  $b_1$ ,  $v_3$ ,  $0,5$ ,  $0,5$ ,  $v_1$ ,  $B_1$ ,  $O_2$ ,  $v$ ,  $v_4$ ,  $A$ ,  $a$ .

Раскройте воротник в соответствии с вышеописанным чертежом. Затем сложите верхнюю и нижнюю части воротника лицевой стороной внутрь и приложите к верхней части прокладку.

Стачайте отлетные стороны воротника вместе с прокладкой швом шириной 0,5 см. Аккуратно вырежьте ткань в уголках, не забывая оставлять на припуск 2–3 мм. Теперь выверните прошитый воротник на лицевую сторону, выправьте уголки и швы и выровняйте концы воротника.

Обработайте застежку планками. Обратите внимание на верхнюю планку: ее нужно подогнуть так, чтобы клетки планки совпадали с клетками материи.

Выполните карман. Деталь прямоугольной формы приложите на левую полочку к месту пришива кармана так, чтобы совпал рисунок ткани. После этого наложите выкройку кармана и, переведя ее на ткань, выкройте карман. Верх заготовки кармана обработайте долевой обтачкой.

Подогните его срезы внутрь, наматайте, а затем настрочите на левую половину переда, предварительно отступив 2–3 мм от сгибов. Закрепите строчку в начале и конце готового кармана.

Наматайте и сострочите плечевые швы. Теперь нужно втачать заготовку воротника в горловину. Для этого к изнанке горловины приматайте и пристрочите лицевой стороной верхнюю часть воротника с прокладкой, совмещая середины воротника и спинки и концы стойки воротника с краями планок.

Срез нижней части воротника подогните внутрь, закрепите на лицевой стороне горловины, отступив 1 мм от сгиба. Прострочите воротник вокруг, одновременно закрывая шов притачивания воротника. Ширина отделочной строчки по воротнику должна быть не меньше 5–6 мм, а на концах стойки — 1 мм.

Обработайте рукава, манжеты и боковые швы ветровки. Низ готовой ветровки подшей-

те подрубочным швом, а на уголках воротника, стойке, планке и манжетах прометайте петли.

---

## Ночная сорочка

В первую очередь, как и при пошиве любого другого изделия, нужно построить чертежную сетку, а на ее основе — чертеж сорочки. Для этого вам потребуются следующие мерки (в см):

- ПоГ2 (48);
- ПоШ (18);
- ПоБ (53);
- ДСТ (42);
- ГПр (21);
- Дб (21);
- Дю (70);
- ДпТ (44).

Кроме того, необходимо учитывать прибавки (в см) на свободное облегание. Они одинаковы для всех размеров:

- ПГ (прибавка по линии груди) — 3–4 см;
- ПГПр (прибавка к глубине проймы) — 3–4 см;
- ПБ (прибавка по линии бедер) — 3–4 см.

Сначала постройте прямой угол с вершиной в точке А и сторонами, направленными вправо и вниз (рис. 68).

*Линия середины спинки* — сторона угла, направленная вниз.



Рис. 68. Чертеж нижней сорочки с цельнокроеными плечиками

*Линия талии.* От вершины угла по его вертикальной стороне отложите отрезок, равный длине спины до талии, и поставьте точку Т. Таким образом,  $AT = DST = 42$  см. Проведите из этой точки горизонтальную линию вправо.

*Линия груди.* Отложите от точки А по линии середины спинки отрезок, равный сумме глубины проймы и прибавки к глубине проймы на свободное облегание. Поставьте точку Г и проведите горизонтальную линию вправо.

*Линия бедер.* Отложите от точки Т вниз по вертикали отрезок, который должен быть равен половине мерки ДСТ минус 1 см. Поставь-

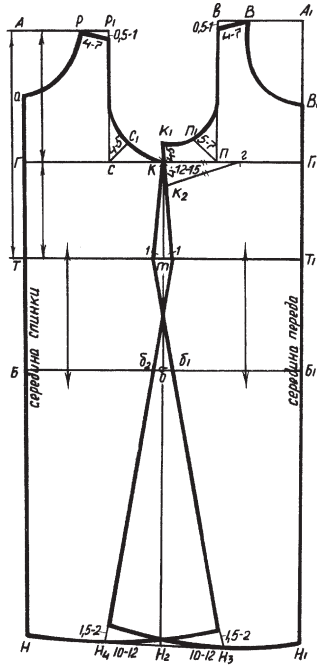

те точку Б и проведите из нее горизонтальную линию вправо.

*Линия низа.* Вниз по вертикали от точки Т отложите отрезок, равный длине юбки. Поставьте точку Н и проведите из нее линию вправо по горизонтали.

*Линия середины переда.* По линии груди от точки Г отложите отрезок, равный сумме полуобхвата груди 2 и прибавки на свободное облегание по линии груди. Поставьте точку Г1 и проведите из нее вертикальную линию вниз.

Обозначьте точку ее пересечения с линией талии буквой Т1, с линией бедер — Б1, с линией низа — Н1.

Таким образом, расстояния между точками Г и Г1, Т и Т1, Б и Б1, Н и Н1 одинаковы и составляют 51 см ( $ГГ1 = ПоГ2 + ПГ = 48 + 3 = 51$  см). Это и будет ширина сетки чертежа изделия.

*Высшая точка горловины.* От точки Т1 вверх по линии середины переда отложите отрезок, равный длине переда до талии (в данном случае 44 см). Поставьте точку А1.

*Линия боковых срезов.* Разделите линию груди пополам и поставьте точку К. Из этой точки проведите вертикальную линию вниз.

В месте ее пересечения с линией талии поставьте букву т, с линией бедер — б, с линией низа — Н2.

*Спинка. Росток.* Вправо от точки А по горизонтали отложите отрезок, длина которого должна соответствовать  $1/3$  мерки ПОШ плюс

4 см. Поставьте точку Р. Затем от этой же точки А по линии середины спинки отложите отрезок, равный  $1/3$  мерки ПОШ плюс 6 см. Обозначьте полученную точку буквой а. После этого соедините точки Р и а вогнутой линией.

*Плечевой срез.* Вправо от точки Р отложите горизонтальный отрезок длиной 4–7 см (для всех размеров) и поставьте точку Р1. Это будет ширина плеча.

Далее из точки Р1 проведите вертикальную линию до линии груди. Точку ее пересечения с линией груди обозначьте буквой С. Затем отложите вниз по вертикали от точки Р1 отрезок длиной 0,5–1 см и с помощью линейки соедините полученную точку с точкой Р.

*Пройма.* Разделите пополам угол Р1СК. От точки С по этой линии отложите отрезок длиной 4–5 см (данная цифра постоянна для всех размеров) и поставьте точку С1. После этого соедините плавной вогнутой линией точки К, С1 и 0,5–1 см.

*Боковой срез.* Влево по горизонтали от точки т отложите отрезок длиной 1 см. По линии бедер от точки б отложите отрезок, равный половине разности между полуобхватом бедер с прибавкой на свободное облегание по линии бедер и шириной сетки. Поставьте точку б1. В данном случае  $бб1 = ((ПоБ + ПБ) - ББ1) : 2 = ((53 + 3) - 51) : 2 = 2,5$  см. По линии низа вправо от точки Н2 отложите отрезок длиной 10–12 см и поставьте точку Н3. Затем с помощью линейки соедините точку Н3 с точкой

1 см, расположенной на линии талии, а ее, в свою очередь, с точкой К на линии груди.

*Нижний срез.* Вверх по боковому срезу от точки НЗ отложите отрезок длиной 1,5–2 см и соедините полученную точку с серединой отрезка НН2 плавной линией. От точки Н до середины отрезка НН2 нижний срез будет совпадать с линией низа.

*Перед. Горловина.* Влево от точки А1 отложите горизонтальный отрезок, равный  $1/3$  полуобхвата шеи плюс 4 см (для всех размеров), и поставьте точку В. Затем от этой же точки А1 вниз по линии середины переда отложите отрезок, длина которого соответствует  $1/3$  полуобхвата шеи плюс 10 см (также для всех размеров) и поставьте точку В1. Соедините точки В и В1 плавной вогнутой линией.

*Плечевой срез.* Влево от точки В отложите отрезок длиной 4–7 см. Это будет ширина плеча. Поставьте точку в и прочертите от нее вертикальную линию до линии груди. Точку пересечения этих линий обозначьте буквой П. Затем отложите от точки в вниз отрезок длиной 0,5–1 см и с помощью линейки соедините полученную точку с точкой В.

*Пройма.* Из точки К, расположенной на линии груди, проведите вверх вертикальную линию длиной 4–5 см (это будет величина раствора вытачки) и поставьте точку К1. Разделите пополам угол ВПК и на полученной линии (биссектрисе) от точки П отложите отрезок длиной 5–7 см.

Поставьте точку П1. Соедините точки 0,5–1 см, П1 и К1 плавной вогнутой линией.

*Боковой срез.* Вправо от точки т, расположенной на линии талии, отложите отрезок длиной 1 см. Влево от точки б, расположенной на линии бедер, отложите отрезок, равный расширению спинки по линии бедер (в данном случае 2,5 см), и поставьте точку б2. Влево от точки Н2 отложите 10–12 см и поставьте точку Н4. Соедините точки Н4, б2 и точку 1 см, расположенную на линии талии, так же, как соответствующие точки в спинке. От линии талии проведите прямую до точки К1.

*Нижний срез.* От точки Н4 вверх по боковому срезу отложите 1,5–2 см и соедините полученную точку с серединой отрезка Н1Н2 плавной линией.

От середины отрезка Н1Н2 нижний срез будет совпадать с линией низа.

*Вытачка в боковом срезе.* Вправо от точки К отложите отрезок длиной 12–15 см (для всех размеров) и поставьте точку г. Это будет длина вытачки. Вниз по боковому срезу от этой же точки отложите 4 см, что составит величину раствора вытачки. Поставьте точку К2. Соедините точки г и К2 с помощью линейки.

После того как вы построили чертеж, можно приступать к раскрою. Если ширина ткани составляет 75–80 см, нужно взять две длины сорочки и прибавить 5–8 см. Если же ткань имеет ширину 60 см, вам понадобятся две длины сорочки плюс 6–8 см плюс длина клина.

Сложите материал вдоль лицевой стороны внутрь. Уложите выкройки спинки и переда сорочки серединами к сгибу ткани так, чтобы их плечевые срезы были направлены навстречу друг другу (рис. 69).

Отметьте припуски на швы и на подгиб низа. Затем вырежьте косые или подкройные обтачки шириной 2,5–3 см, которые потребуются вам для обработки горловины и проймы.



Рис. 69. Раскладка выкроек на ткани и раскрой сорочки с цельнокроеными плечиками

Для пошива сорочки применяется бельевой запошивочный шов. Сначала притачайте к низу клинья, запошивая срезы основной детали. Затем стачайте плечевые срезы сорочки (их следует запошивать спинкой).

Предварительно подготовленной косой или подкройной обтачкой обработайте горловину. Можно также воспользоваться кружевом с обтачкой. После этого стачайте боковые срезы, запошивая их к спинке, и обработайте пройму так же, как вырез для шеи. Низ сорочки подшейте швом вподгибку с закрытым срезом.

## Пеньюар

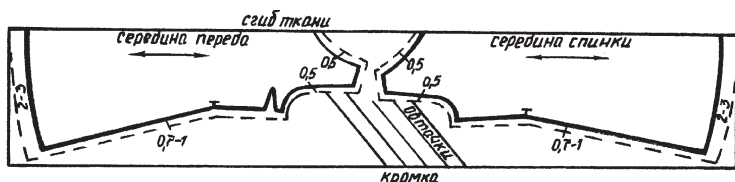
За основу чертежа данной модели (рис. 70) возьмите предыдущую выкройку. Разложите выкройки спинки и переда на листе бумаги, обведите их и при необходимости откорректируйте длину пеньюара.

*Спинка. Росток.* Продлите вправо линию плечевого среза. Расширьте росток на 1–2 см по сравнению с предыдущей выкройкой и уменьшите его глубину на 4–5 см. Затем оформите новый росток плавной вогнутой линией (рис. 71).



Рис. 70. Пеньюар



Рис. 71. Нанесение фасонных линий пеньюара

*Кокетка.* От новой линии роста отложите по 10–13 см по линиям середины спинки и плечевого среза. Это будет ширина кокетки. Полученные точки соедините плавной кривой, параллельной линии роста.

*Плечевой срез.* От точки 10–13 см по линии нижнего среза кокетки отложите вниз отрезок длиной 2–3 см. С помощью линейки соедините полученную точку с точкой 1–2 см.

*Пройма.* От начала бокового среза контура выкройки отложите 2 см вверх. Вправо от обозначенной на контуре выкройки проймы по линии нижнего среза кокетки также отложите 2 см и обозначьте полученную точку как контрольную.

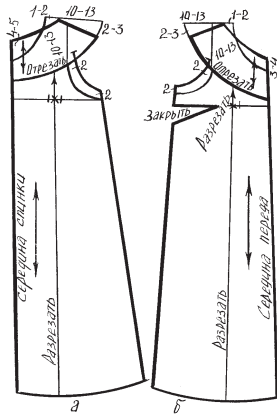
Соедините ее с новым началом бокового среза плавной кривой, параллельной линии проймы контура.

*Линия разреза.* Разделите линию груди пополам. От линии нижнего среза кокетки проведите вертикальную линию, проходящую через полученную точку. Эта точка — контрольная.

*Перед.* Нанесите линии кокетки, проймы и разреза так же, как на чертеже спинки, уменьшив глубину горловины на 3–4 см. Закройте вытачку в боковом срезе. Для этого проведите линию от кокетки к центру вытачки. При раскрое вам нужно будет разрезать выкройку по этой линии и сдвинуть ее на ширину закрывшейся вытачки. Таким образом образуется новая вытачка. Точки пересечения

проймы с кокеткой и линии разреза с линией груди отметьте как контрольные.

Сложите ткань вдоль лицевой стороной внутрь. Уложите выкройки спинки и переда серединами к сгибу. Раздвиньте выкройку спинки по линии разреза на 5–7 см, а выкройку переда — на 6–8 см (рис. 72). При этом следите, чтобы контрольные точки располагались строго на одной горизонтали.

Сделайте припуски на швы и на подгиб низа. Если у вас недостаточно ткани, вы можете сшить детали кокетки посередине.

Припуск на шов в середине кокетки должен составлять 1 см. Вырежьте также обтачки (косые или подкройные) шириной 2,5–3 см для обработки проймы.

Раскроив ткань, отметьте середины основных деталей (спинки, переда и кокетки) прокладочными стежками. Проложите копировальный шов по контрольным точкам кокетки. Затем притачайте к низу клинья.

Если внутренняя кокетка разрезная, стачайте ее детали и разутюжьте шов. Стачайте плечевые срезы кокеток (сначала наружной, потом внутренней) стачным швом. Швы тщательно разутюжьте. После этого сложите наружную и вну-



Рис. 72. Раскладка выкроек на ткани и раскрой пеньюара



треннюю кокетки лицевыми сторонами внутрь таким образом, чтобы их середины и плечевые швы совпали.

Скрепите детали булавками, сметайте и стачайте вокруг выреза для шеи. Притачайте срезы шва к внутренней кокетке на расстоянии 0,1–0,2 см от строчки. Выверните кокетку на лицевую сторону, выправьте и прометайте шов. Соберите верхние срезы спинки и переда (можно ручным швом). Равномерно распределите сборки. Стачайте боковые срезы бельевым запошивочным швом, запошивая к спинке, и обработайте пройму подготовленной обтачкой (на лицевую сторону).

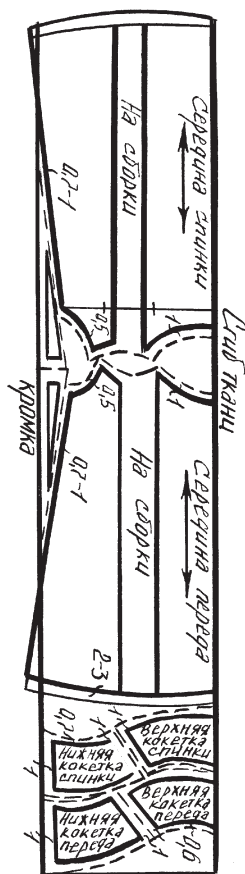
Приложите внутренние детали кокетки лицевой стороной к изнаночной стороне переда и спинки срез к срезу.

Середины и контрольные точки на линии проймы должны совпадать. Приметайте и притачайте детали, затем заутюжьте шов в сторону кокетки.

Для отделки кокетки используйте оборку (можно также присборенное кружево). Приметайте ее к наружной кокетке по линии притачивания к нижним деталям пеньюара. Следует помнить, что линия притачивания оборки должна быть примерно в 1,5 раза длиннее линии притачивания кокетки.

Подогните припуск на шов по низу наружной кокетки и с помощью булавок скрепите ее с внутренней таким образом, чтобы середины, плечевые швы и контрольные точки на ли-

ниях пройм совпали, после этого наметайте и настрочите. Ширина шва должна составлять 0,1–0,2 см.

Низ пеньюара подшейте швом вподгибку с закрытым срезом.

**Пеньюар можно сделать более открытым, если выполнить его на бретельках**

## Фартук на бретельках

Различают фартуки разной конструкции: цельнокроеные, отрезные по линии талии и т. п. Чертеж фартука с цельнокроеными бретелями и застежкой посередине спинки вы можете построить на основе выкройки ночной сорочки. Для отделки низа можно использовать неширокий рюш.

Чтобы построить сетку чертежа фартука (рис. 73), вам нужно будет снять следующие мерки (в см):

- Дст (41);
- Дпт (44);
- ПоШ (18).

*Спинка.* Постройте прямой угол с вершиной в точке А и сторонами, направленными вправо и вниз.

*Линия середины* — вертикальная сторона угла.

*Линия талии.* Отложите от точки А по линии середины спинки вертикальный отрезок, равный длине спины до талии (в данном случае 41 см). Полученную точку обозначьте буквой Т



Рис. 73. Чертеж фартука с цельнокроеными бретелями и застежкой посередине спинки: а — спинка; б — перед

и проведите из нее горизонтальную линию вправо.

*Длина.* От точки Т вниз по линии середины спинки отложите отрезок длиной 20–22 см и поставьте точку Н.

*Ширина.* От точки Т вверх по линии середины спинки отложите отрезок длиной 5 см. Поставьте точку Т1, отложите вправо от нее горизонтальный отрезок длиной 14–15 см и поставьте точку т1. Вправо по горизонтали от точки Т отложите 19–21 см и обозначьте полученную точку буквой т.

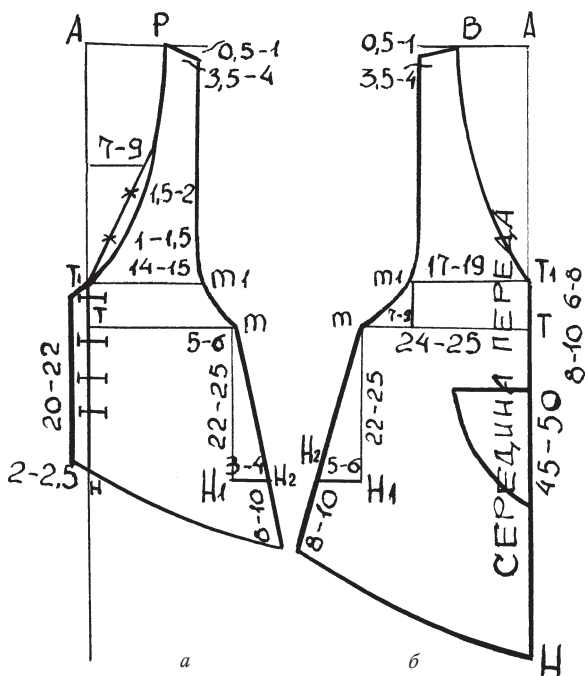
*Боковой срез.* Из точки т вниз проведите вертикальную линию длиной 20–25 см и поставьте точку Н1. Затем отложите вправо от точки Н1 горизонтальный отрезок длиной 3 см и поставьте точку Н2. С помощью линейки соедините точки т и Н2, полученную линию продолжите на 10 см.

*Нижний срез.* Соедините плавной линией точки Н и 10 см.

*Линия шеи* — горизонтальная сторона угла А.

*Росток.* Вправо от точки А по линии шеи отложите горизонтальный отрезок. Его длина должна быть равна  $1/3$  полуобхвата шеи плюс 3–4 см, в данном случае примерно 10 см. Поставьте точку Р.

Вниз от точки А по линии середины спинки отложите 16–19 см и поставьте точку Г. Вправо от точки Г отложите отрезок длиной 7–9 см, полученную точку соедините вспомогательной линией с точкой Т1. Разделите вспомогательную линию на 3 части. Вправо из верхней точки деления восстановите перпендикуляр длиной 1,5–2 см, а из нижней — 1–1,5 см. Соедините точки Р, 1,5–2 см, 1–1,5 см и Т1 плавной вогнутой линией.

*Припуск на заход застежки.* Влево от точек Т1 и Н отложите 2–2,5 см и проведите горизонтальную линию, параллельную линии середины спинки.

*Пройма.* Вправо от точки Р отложите горизонтальный отрезок длиной 3,5–4 см, затем смес-

тите полученную точку вниз на 0,5–1 см. Это будет скос плеча.

Соедините точки 0,5–1 см, т1 и т плавной вогнутой линией.

*Перед.* Постройте прямой угол с вершиной в точке А и сторонами, направленными влево и вниз.

*Линия середины* — вертикальная сторона угла.

*Линия талии.* От точки А по линии середины переда отложите отрезок, равный длине переда до талии (44 см). Отметьте полученную точку буквой Т и проведите из нее горизонтальную линию влево.

*Длина.* От точки Т вниз по линии середины переда отложите отрезок, равный 45–50 см и поставьте точку Н.

*Ширину.* От точки Т вверх по линии середины переда отложите отрезок длиной 6–8 см. Поставьте точку Т1. Влево от нее отложите горизонтальный отрезок длиной 17–19 см, а от точки Т — 24–25 см. Поставьте точки т1 и т.

*Боковой срез.* Из точки т вниз проведите вертикальную линию длиной 22–25 см. Поставьте точку Н1 и влево от нее отложите 5–6 см. Обозначьте полученную точку Н2. С помощью линейки соедините точки т и Н2 и продолжите линию вниз на 8–10 см.

*Нижний срез.* Соедините точки 8–10 см и Н плавной кривой.

*Линия шеи* — горизонтальная сторона угла А.

*Горловина.* Влево от точки А по линии шеи отложите отрезок, равный  $1/3$  полуобхвата шеи плюс 3–4 см. Поставьте точку В и соедините ее с точкой Т1 плавной вогнутой линией.

*Пройма.* Влево от точки В по линии шеи отложите отрезок длиной 3,5–4 см, затем сместите полученную точку вниз на 0,5–1 см. Соедините точки 0,5–1 см, т1 и т плавной кривой.

Если ширина ткани составляет 60 см, возьмите две длины переда фартука. Если же материал имеет ширину 80 см, вам потребуется одна длина переда фартука и еще 30 см.

Сложите ткань вдоль лицевой стороной внутрь. Выкройку спинки уложите таким образом, чтобы расстояние от края припуска на заход застежки до сгиба ткани составляло 3,5–4 см. Такое расстояние необходимо оставить для припуска на обработку захода застежки. Сделайте припуски на швы (0,5–0,8 см по всем срезам). Из основной или отделочной ткани вырежьте косые обтачки, которые понадобятся вам для обработки проймы и горловины. Проложите по контурным линиям выкроек копировальный шов. Отметьте середину переда прокладочными стежками. Обработайте заход застежки сделанным при раскрое припуском. Также для этого можно использовать долевую обтачку. Подшейте припуск или обтачку швом вподгибку с закрытым срезом.

Плечевые и боковые срезы спинки и переда стачайте запошивочным швом (запошивайте к спинке). Обработайте пройму и горловину

предварительно подготовленной косой обтачкой. С левой стороны застежки пришейте воздушные петли, с правой — пуговицы.

Низ фартука обработайте швом вподгибку с закрытым срезом. Можно также окантовать его, как пройму и вырез для шеи, или обтачать. Кроме того, вы можете притачать к низу неширокую оборку.

---

## Прямая классическая юбка

На основе чертежа классической юбки можно сделать выкройки всех прямых юбок (с защипами, с запахом, со складками, плисированных, гофрированных, на кокетке, с рельефом и др.).

Для построения сетки чертежа этой юбки (рис. 74) вам потребуются следующие мерки (в см):

- ПоТ (38);
- ПоБ (53);
- Дю (72);
- Дп (70);
- Дс (71);
- ДСТ (42).

Также необходимо сделать прибавки на свободное облегание (в см):

- ПТ (прибавка по линии талии) — 1 см;
- ПБ (прибавка по линии бедер) — 2 см.

*Сетка.* Линия середины заднего полотнища. Поставьте в левом верхнем углу листа точ-



Рис. 74. Чертеж прямой двухшовной юбки

ку Т. Проведите из нее вертикальную линию вниз.

*Линия низа.* От точки Т по линии середины заднего полотнища отложите отрезок, равный длине юбки от талии сзади. Обозначьте полученную точку буквой Н и проведите из нее горизонтальную линию вправо.

*Линия бедер.* От точки Т по линии середины заднего полотнища отложите отрезок, длина которого должна быть равна половине длины спины до талии минус 1 см (в данном случае 21 см). Обозначьте полученную точку буквой Б и проведите из нее горизонтальную линию вправо.

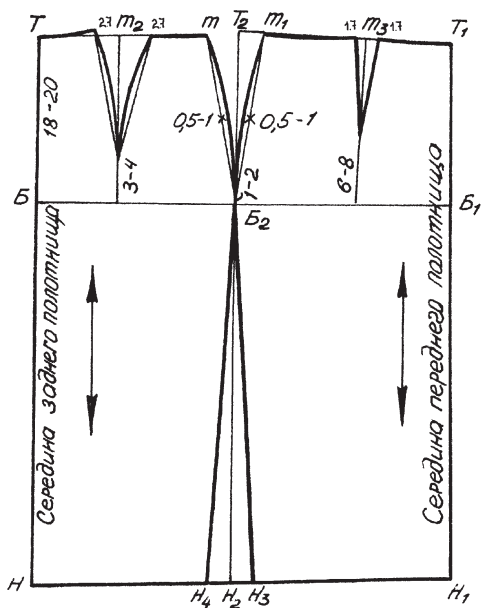

*Линия середины переднего полотнища.* От точки Б по линии бедер отложите отрезок, равный полуобхвату бедер с прибавкой на свободное облегание по линии бедер. Поставьте точку Б1 и проведите через нее вертикальную линию. На ее пересечении с линией низа поставьте точку Н1. Вверх от точки Н1 отложите вертикальный отрезок, равный длине переда. Полученную точку обозначьте буквой Т1.

*Линия боковых срезов.* Вправо от точки Б по линии бедер отложите отрезок, равный половине полуобхвата бедер с прибавкой на свободное облегание минус 0,5–1 см. Поставьте точку Б2 и проведите через нее вертикальную линию. Точку ее пересечения с линией низа обозначьте буквой Н2. От точки Н2 вверх отложите вертикальный отрезок, равный длине юбки. Обозначьте полученную точку буквой Т2.

Вы можете сместить линию боковых срезов в сторону заднего или переднего полотнища. Но если вы собираетесь шить юбку небольшого размера или расширенную книзу, лучше, чтобы ширина полотнищ была одинаковой.

*Переднее и заднее полотнища.* Линия талии. С помощью линейки соедините точки Т, Т2 и Т1.

*Вытачки.* Выкройка прямой двухшовной юбки предполагает три вытачки. При этом сумма растворов всех вытачек должна равняться разности между шириной готового изделия по линии бедер и шириной по линии талии (в дан-

ном случае  $B = (ПОб + Пб) - (ПОт + Пт) = (53 + 2) - (38 + 1) = 16 \text{ см}$ .

Раствор боковой вытачки должен равняться половине суммы растворов всех вытачек. Вправо и влево от точки Т2 отложите по отрезку, равному половине раствора (4 см), и поставьте соответственно точки т и т1. С помощью линейки соедините эти точки вспомогательными линиями с точкой Б2 и разделите пополам каждый из полученных отрезков. Из точек деления восстановите перпендикуляры внутрь вытачек (длина каждого перпендикуляра — 0,5–1 см). Затем соедините точки т и т1 с точкой, отстоящей от линии бедер на 1–2 см. У вас должны получиться плавные вогнутые линии с изгибом у точек 0,5–1 см.

Раствор задней вытачки должен равняться  $1/3$  суммы растворов всех вытачек. Вправо от точки Т отложите горизонтальный отрезок, равный  $1/4$  полуобхвата бедер минус 2 см (то есть 11 см). Обозначьте полученную точку т2. Вниз по вертикали из этой точки проведите вспомогательную линию до линии бедер, а вправо и влево от нее отложите по 2,7 см (половина раствора вытачки). Плавной вогнутой линией соедините точки 2,7 см с точкой, расположенной на 3–4 см выше линии бедер.

Раствор передней вытачки должен равняться  $1/6$  суммы растворов всех вытачек. Влево от точки Т1 отложите горизонтальный отрезок, равный  $1/4$  полуобхвата бедер минус 1 см. Поставьте точку т3 и проведите из нее вспомога-

тельную линию до линии бедер. Вправо и влево от точки т3 отложите по 1,7 см (половина раствора вытачки). Соедините полученные точки с точкой, расположенной на 6–8 см выше линии бедер, с помощью линейки.

*Боковые срезы.* Если вы собираетесь шить абсолютно прямую юбку, ширина заднего полотнища по линии низа должна быть равна ширине по линии бедер. Также можно сделать юбку немного расширенной. В этом случае ширина заднего полотнища по линии низа должна быть на 2–6 см больше ширины по линии бедер. Руководствуясь этим правилом, поставьте точку Н3 на расстоянии 2–6 см вправо от точки Н2 и соедините ее с точкой Б2 с помощью линейки (в случае с прямой юбкой соедините точку Б2 с точкой Н2).

Ширина переднего полотнища по линии низа в прямой юбке также должна равняться ширине по линии бедер, а в чуть расширенной — на 3–4 см больше. Влево от точки Н2 по линии низа отложите 3–4 см, поставьте точку Н4 и с помощью линейки соедините ее с точкой Б2.

*Верхний срез.* Оформите его с небольшим изгибом при закрытой вытачке. Если ширина выбранной вами ткани составляет 140 см, достаточно будет одной длины юбки плюс 5–8 см. При ширине ткани 80–100 см вам потребуются две длины юбки и еще 10–15 см.

Сложите материал вдоль лицевой стороной внутрь. Разложите выкройки заднего и пе-

реднего полотнищ серединами к сгибу ткани (рис. 75). Сделайте припуски на швы и на подгиб низа. Следует учитывать, что застежка (16–20 см) должна располагаться на левом боку.

Вытачки на припуске на шов у верхнего среза отметьте вертикальными линиями. Проложите копировальный шов по контурным линиям



Рис. 75. Раскрой прямой двухшовной юбки: а — заднее полотнище; б — переднее полотнище; в — прибавка на оформление верхнего среза корсажной тесьмой

выкройки. Отметьте середины переднего и заднего полотнищ прокладочными стежками. Затем сметайте вытачки. Скрепите с помощью булавок боковые срезы и сметайте их. При этом не забывайте о том, что с левой стороны нужно оставить 16–20 см на застежку.

Приметайте к верхнему срезу корсажную тесьму (можно пояс). После первой примерки необходимо отметить все изменения в облегании. Стачайте вытачки. В конце сведите строчки на нет и сутюжьте образовавшуюся слабиную ткань.

**Данную модель можно видоизменить, выполив по бокам небольшие разрезы.**

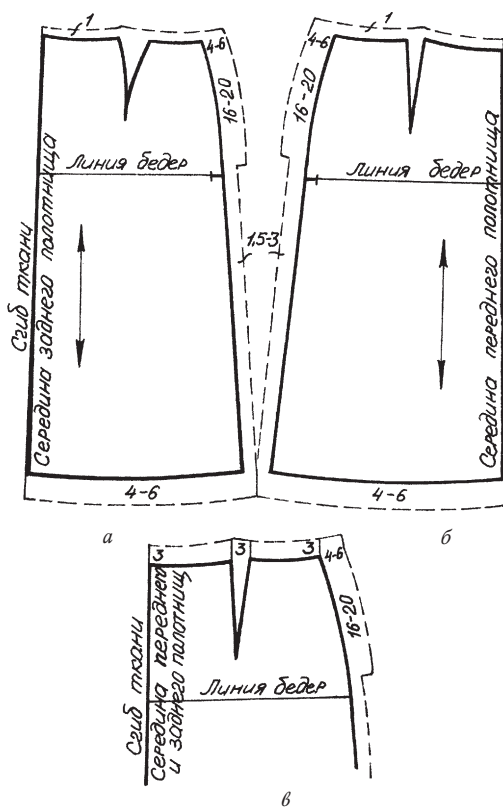
Стачайте и обметайте боковые срезы. После этого обработайте застежку и верхний срез, подшейте низ. Затем отутюжьте изделие и пришейте крючки и петли.

---

## Двухшовная юбка-клевш

За основу чертежа такой юбки возьмите предыдущую выкройку. От низа к концам вытачек проведите линии разреза, параллельные серединам переднего и заднего полотнищ (рис. 76).

Продлите вытачки до линии бедер, в этом случае вам не нужно будет увеличивать ширину юбки по бедрам.

Если же вы хотите добиться более свободного облегания, перенесите конец вытачек на 3–4 см выше линии бедер.



Рис. 76. Нанесение фасонных линий расклешенной двухшовной юбки

Для пошива изделия вам потребуется столько же ткани, сколько и для прямой двухшовной юбки. Сложите материал вдоль лицевой стороной внутрь и разложите выкройки переднего и заднего полотнищ серединами к сгибу (рис. 77). Если вы хотите сильно расширить юбку книзу, разложите выкройки косо: у талии линии середины должны касаться сгиба ткани, а у низа, отстоять от него на 3–5 см.

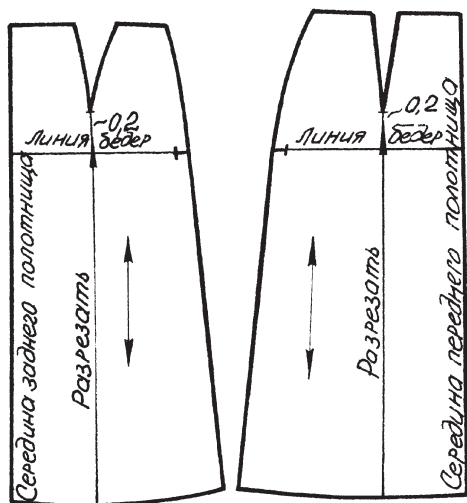

Рис. 77. Раскладка выкроек на ткани и раскрой расклешенной юбки

Разрежьте выкройку так, чтобы расстояние от разреза до конца выкройки составляло 0,2 см. Затем закройте вытачки, таким образом выкройки раздвинутся по линии низа. Сделайте припуски на швы и на подгиб низа.

Обработайте изделие так же, как прямую двухшовную юбку.

## Гламурная юбка со складками

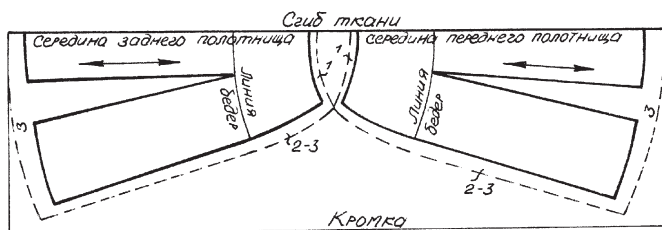
Для построения чертежа юбки с двумя складками (рис. 78) воспользуйтесь основными выкройками. Обведите выкройку переднего полотнища (кроме вытачек) и нанесите на контур линию бедер. Линию низа продлите влево на 3–5 см (рис. 79).



От линии середины переднего полотнища по линии талии отложите отрезок, равный  $1/4$  полуобхвата талии.

Из полученной точки до низа параллельно линии середины проведите линию разреза. Затем пронумеруйте детали выкройки и отметьте направление долевой нити. Юбку с двумя складками спереди можно шить

Рис. 78. Гламурная юбка со складками

из любой ткани. При ширине ткани 75–80 см вам потребуется три длины юбки и еще 10–15 см, при ширине 90–100 см — две длины плюс 20 см. Если же ширина ткани составляет 140 см, достаточно будет одной длины плюс 10–15 см.

Прежде чем приступить к раскрою, необходимо убедиться в том, что материала хватит на глубину складок. На каждую складку требуется по 10–16 см ткани. Для

того чтобы рассчитать, сколько ткани останется на складки, нужно найти половину разности между удвоенной шириной ткани (если она составляет 100 см) и полным обхватом бедер с полной прибавкой на свободное облегание и припуском на швы 8–12 см:

$$(2 \times (100) - (\text{ПоБ} + \text{ПБ}) \times 2 + 12) : 2 = (200 - (53 + 2) \times 2 + 12) : 2 = 51 \text{ см.}$$

Сложите ткань вдоль. Разрежьте выкройку по линии разреза и положите первую деталь серединой к сгибу ткани. Продолжите линию бедер и отложите на ней 12–16 см на глубину складки.

Положите вторую деталь таким образом, чтобы начало линии бедер на ней совпало с точкой 12–16 см. Затем обведите детали и объедините их общим контуром.



Рис. 79. Нанесение фасонных линий юбки с двумя складками спереди



Уменьшите глубину складки по линии низа на 1,5–2 см с каждой стороны. С помощью линейки соедините точки 1,5–2 см с линией бедер, продолжите полученные прямые до верхнего среза. Линия у первой детали — верхний сгиб складки. Оставшуюся часть вытачки уберите под складку.

Положите основную выкройку заднего полотнища серединой к сгибу ткани. Сделайте припуски на швы и на подгиб низа.

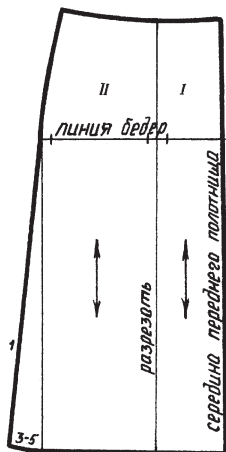
Проложите копировальный шов по контурным линиям выкройки и верхнему сгибу складки. Отметьте прокладочными стежками середины переднего и заднего полотнищ. Сметайте складки на переднем полотнище и вытачки на заднем.

Затем сметайте боковые срезы, при этом учитывайте, что на левом боку будет застежка, поэтому шов не должен доходить до верхнего среза на 16–20 см. Приметайте пояс или корсажную тесьму.

После этого сделайте примерку и при наличии исправлений размечайте швы. Стачайте складки от талии на 15–35 см (стачным швом). Заутюжьте сгибы складок на изнанке в сторону середины. С лицевой стороны проложите по складкам отделочную строчку.

**Данная модель может быть дополнена ремнем с красивой пряжкой и стразами.**

Стачайте вытачки и боковые срезы, обработайте застежку. Затем подшейте низ, обметайте все срезы и отутюжьте юбку.

## Классическая мини-юбка

Такую юбку (рис. 80) можно сшить на основе прямой классической юбки. Обведите основную выкройку переднего полотнища в развернутом виде. Нанесите на контур линию бедер.

Проведите от низа к концу левой вытачки линию разреза, параллельную линии середины переднего полотнища (рис. 81). Пронумеруйте детали.

Классическую мини-юбку со складкой сбоку лучше всего шить из джинсового или любого другого плотного материала. Если ширина ткани составляет 80–90 см, возьмите две длины юбки и еще 12–20 см. При ширине 130–140 см вам потребуется одна длина юбки плюс 6–8 см.

В первую очередь вам нужно рассчитать, хватит ли ткани на складку (на нее нужно оставить 12–16 см). Найдите разность между шириной ткани и полным обхватом бедер с полной прибавкой на свободное облегание:

$$140 - (\text{ПоБ} + \text{ПБ}) \times 2 = 140 - (53 + 2) \times 2 = 30 \text{ см.}$$

Если остаток составляет менее 8–10 см, шить такую юбку не стоит.



Рис. 80. Классическая мини-юбка



Рис. 81. Нанесение фасонных линий прямой классической юбки



Рис. 82. Раскладка выкройки на ткани и раскрой прямой классической юбки

Разложите ткань изнаночной стороной вверх. Отложите от кромки расстояние, равное половине глубины складки плюс припуск на шов (1–1,5 см), и проведите вертикальную линию. Разрежьте выкройку по намеченной линии и приложите первую деталь к линии на ткани (рис. 82). Обведите деталь и продолжите линию бедер по ткани. К боковому срезу первой детали приложите развернутую выкройку заднего полотнища, линии бедер при этом должны совместиться. Обведите выкройку и приложите к ее боковому срезу вторую деталь переднего полотнища. Вправо от нее по линии бедер отложите припуск на половину глубины складки и на шов.

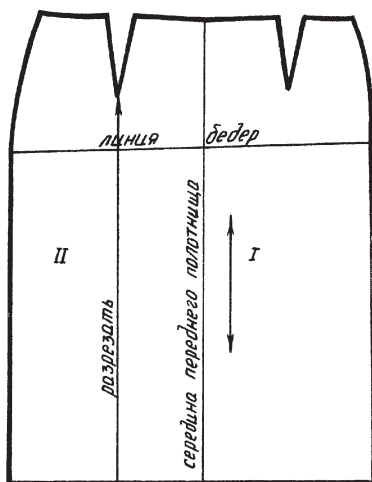
Уменьшите глубину складки по линии низа на 1,5–2 см с каждой стороны. С помощью ли-

нейки соедините точки 1,5–2 см с линией бедер и продолжите эту линию (сгиб складки) до линии талии.

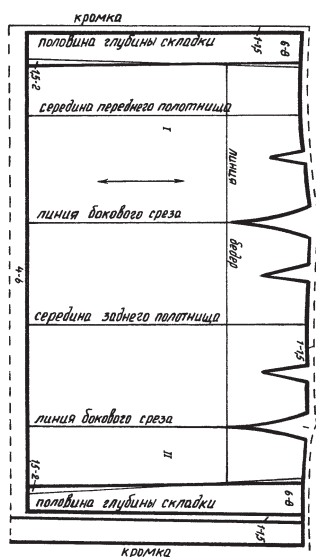
Сделайте припуски на швы и на подгиб низа. Затем обработайте изделие.

**Если вы хотите, чтобы мини-юбка была более строгой, можно сделать разрез не сбоку, а сзади.**

## Джинсовая юбка с карманами

Чтобы построить чертеж данной модели (рис. 83), обведите основную выкройку переднего полотнища, кроме вытачки, и нанесите на контур линию бедер. Линию низа продлите влево на 3–5 см. Влево по линии талии от линии середины переднего полотнища отложите отрезок, равный  $1/4$  полуобхвата талии (в данном случае 9,5 см) (рис. 84). В полученной точке будет начинаться подрез кармана. От линии бедер по линии бокового среза вверх отложите 4–8 см и соедините полученную точку с началом подреза плавной кривой.



Рис. 83. Джинсовая юбка с карманами



Рис. 84. Нанесение фасонных линий юбки с подрезными карманами

Влево от начала подреза отложите 2,5–3 см (раствор вытачки), а по линии подреза — 13–14 см (длина вытачки). Соедините эти точки плавной кривой, повторяющей линию подреза. Выровняйте стороны вытачки.

От начала подреза по линии талии вправо отложите 3 см, а от конца подреза вниз по линии бокового среза — 8–12 см (размеры мешковины кармана). Про-

нумеруйте детали и отметьте на них направление долевой нити.

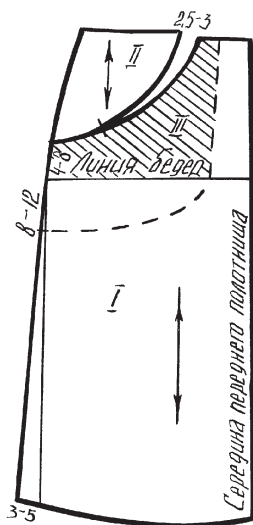
Для пошива юбки с подрезными карманами вам понадобятся две длины изделия плюс 15–20 см, если ширина ткани составляет 75–90 см.

При ширине 140 см достаточно будет одной длины плюс 20–25 см.

Перенесите на чистый лист бумаги деталь мешковины кармана. Разрежьте выкройку по вытачке и по линии кармана.

Сложите ткань вдоль лицевой стороной внутрь и уложите на нее выкройку заднего полотнища и первую деталь выкройки переднего полотнища (серединами к сгибу). Вторую деталь, по линии подреза совмещенную с треть-



Рис. 85. Раскрой юбки с подрезными карманами:  
 а — переднее полотнище; б — боковая деталь; в — мешковина кармана

ей, уложите по направлению долевой нити (рис. 85). Сделайте припуски на швы и на подгиб низа. Третью деталь — мешковину кармана — выкройте из основной или подкладочной ткани.

Проложите копировальный шов по контурным линиям выкроек и по границе между второй и третьей деталями (по линии подреза кармана). Отметьте середины полотнищ прокладочными стежками. Сметайте первую деталь со второй-третьей таким образом, чтобы линии подрезов на них совместились.

Сметайте вытачки и боковые срезы. При этом шов на левом боку на 16–20 см не должен доходить до верхнего среза. Приметайте пояс.

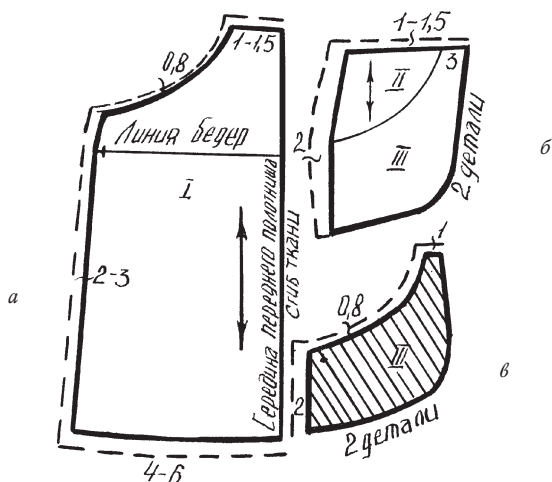
Затем проведите примерку и при наличии исправлений разметайте швы.

Обработайте подрез кармана предварительно подготовленной мешковиной. Если ткань легко растягивается, подшейте кромку по линии подреза с изнаночной стороны. Прометайте ее срез к срезу кармана косыми стежками, расположенными на расстоянии 1–1,5 см друг от друга. Если ткань достаточно толстая, вы можете притачать кромку. Приложите мешковину кармана лицевой стороной к лицевой стороне юбки, приметайте по основной детали и притачайте швом шириной 0,8 см. Затем выверните ее на лицевую сторону.

Выметайте шов, сделав кант из основной детали (0,2 см), прометайте и приутюжьте. После этого отстрочите линию подреза кармана, не доходя 2–3 см до линии талии и бокового среза.

По линиям подреза сметайте первую и вторую-третью детали. Стачайте края третьих деталей. Обработайте срезы мешковины «зигзагом». Точно так же обработайте второй карман. Далее обрабатывайте изделие так же, как прямую классическую юбку.

Данную модель хорошо дополнит ремень с красивой пряжкой.

---

## Мини-юбка с кожаными вставками

Для выполнения данной модели следует использовать джинсовую ткань и кожу для вставок. Переднее полотнище этой юбки — на фи-

гурной кокетке, заднее — на прямой. От мысов кокетки оформлены складки (рис. 86).

На чистом листе бумаги обведите основные выкройки переднего и заднего полотнища юбки.

Нанесите на контуры линии бедер. Расширьте переднее полотнище по линии низа на 5–7 см, а заднее — на 3–4 см (рис. 87).

На чертеже заднего полотнища от линии талии по линии бокового среза отложите отрезок, равный половине расстояния от линии талии до линии бедер. Это ширина кокетки. Отложите отрезок такой же длины на линии середины заднего полотнища и на ли-



Рис. 86. Мини-юбка с кожаными вставками



Рис. 87. Нанесение фасонных линий юбки на кокетке: а — заднее полотнище; б — переднее полотнище



ниях вытачек. Соедините полученные точки плавной кривой.

На чертеже переднего полотнища по линиям середины и бокового среза отложите такую же ширину кокетки, как и на заднем полотнище. С помощью линейки соедините полученные точки. Разделите эту вспомогательную линию на 3 части и из точки, расположенной ближе к середине, проведите вертикальную линию разреза. На линии разреза на 2–3 см выше линии бедер поставьте конечную точку мыса кокетки.

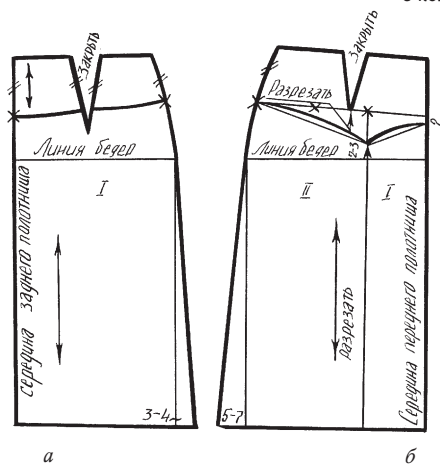
Вниз от вспомогательной линии по линии середины переда отложите 2 см. Соедините полученную точку с конечной точкой мыса кокетки и шириной кокетки, отмеченной на боковом срезе, плавными вогнутыми кривыми. Это будет нижний срез кокетки.

Пронумеруйте детали выкроек переднего и заднего полотнищ. Отметьте на них направление долевой нити.

Для пошива юбки на кокетке лучше всего взять ткань шириной 140 см. В этом случае вам потребуется одна длина юбки плюс 15–20 см.

Разрежьте выкройки по линиям кокеток. Закройте вытачки на кокетке, предварительно удлинив вытачку на передней детали до нижнего среза. На выкройке переднего полотнища сделайте разрез.

Сложите ткань вдоль лицевой стороной внутрь. Разложите выкройки переднего и заднего полотнищ серединами к сгибу. Детали вы-

кройке переднего полотнища раздвиньте по линии бедер на глубину складки (глубина односторонней складки составляет 10–14 см, глубина встречной — 20–24 см) (рис. 88).

Продолжите по ткани линию бедер. Затем обведите детали и объедините их общим контуром. Уменьшите глубину складки по линии низа на 1,5–2 см с каждой стороны.

Выкройки кокетки также положите на ткань серединами к сгибу, закрыв вытачки. Дайте припуски на швы и на подгиб низа.

Проложите по контурным линиям выкроек и по линиям складок копировальный шов. Отметьте середины полотнищ и кокетки прокладочными стежками. Сметайте складки и боковые срезы полотнищ и кокетки. Наметайте кокетку на полотнища таким образом, чтобы их середины и боковые швы совместились.

Приметайте пояс или корсажную тесьму. После этого проверьте примерку. Если во время примерки были сделаны исправления, размечайте швы.



Рис. 88. Раскладка выкроек на ткани и раскрой юбки на кокетке

Стачайте правые боковые срезы кокетки, затем разутюжьте шов. Обработайте нижний срез кокетки предварительно подготовленной подкройной обтачкой. Можно также подогнуть его наизнанку, приметать и приутюжить, а на заключительном этапе проложить отделочный шов шириной 0,2–0,5 см. Стачайте правые боковые срезы полотнищ. Наметайте кокетку на полотнища (юбка должна быть в развернутом виде). При этом проследите за тем, чтобы копировальный шов по верхнему срезу юбки совместился с подогнутым или обработанным нижним срезом кокетки. Настрочите кокетку на полотнища. Обработайте застежку в левом боковом шве и стачайте срезы.

**Чтобы юбка выглядела более нарядной, можно выполнить отделку стразами.**

Верх юбки обработайте поясом. Подшейте низ, обметайте срезы и отутюжьте изделие.

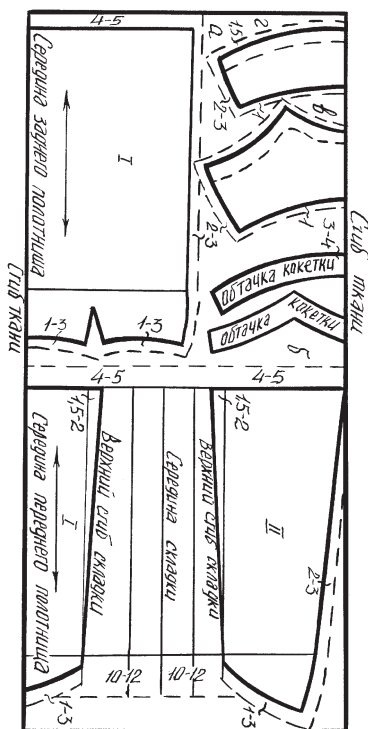
---

## Летняя юбка-брюки

Для построения чертежа юбки-брюк (рис. 89), помимо мерок, необходимых для основной выкройки, вам потребуется еще одна дополнительная мерка:  $V_c$  (27 см). Обведите основные выкройки переднего и заднего полотнищ.

Крайние точки линий середины, бокового среза, верхнего среза и бедер обозначьте теми же буквами, что и на основном чертеже.

*Задняя половинка. Средний срез.* От точки Т2 вниз по линии бокового среза отложите отрезок, равный высоте сиденья минус 1 см. Поставьте точку Я и проведите через нее горизонтальную линию до пересечения с линиями середины заднего и переднего полотнищ. Точки пересечения обозначьте буквами Я1 и Я2 (рис. 90).

Продолжите полученную линию влево на отрезок, равный 1/5 мерки полуобхвата бедер с прибавкой на свободное облегание плюс 1 см. Поставь-



Рис. 89. Летняя юбка-брюки



Рис. 90. Нанесение фасонных линий юбки-брюк

те точку ЯЗ. Таким образом,  $Я1ЯЗ = 0,2 \times (\text{ПоБ} + \text{ПБ}) + 1 = 0,2 \times (53 + 2) + 1 = 12$  см.

От точки Т вверх отложите отрезок, равный  $1/10$  мерки полуобхвата бедер минус 2 см. Обозначьте полученную точку буквой ТЗ.

Разделите отрезок Я1ТЗ на 3 части. Обозначьте нижнюю точку деления Я4. Найдите биссектрису угла Я4Я1ЯЗ и отложите по ней от точки Я1 отрезок, равный  $1/10$  мерки полуобхвата бедер. Поставьте точку Я5. Затем соедините точки ЯЗ, Я5 и Я4 плавной вогнутой линией.

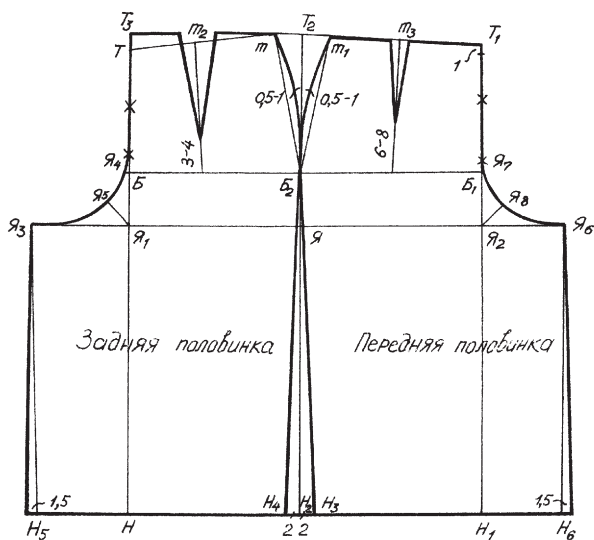
*Шаговый срез.* Из точки ЯЗ восстановите перпендикуляр на продолжение линии низа и обозначьте полученную точку буквой Н5. Влево от этой точки отложите горизонтальный отрезок, равный 1,5 см. Соедините точку 1,5 см с точкой ЯЗ с помощью линейки.

*Боковой срез.* Влево от точки Н2 по линии низа отложите отрезок длиной 2 см. Поставьте точку НЗ и по линейке соедините ее с точкой Б2.

*Передняя половинка. Средний срез.* Продолжите линию ЯЗЯ2 вправо на отрезок, равный  $1/5$  мерки полуобхвата бедер с прибавкой на свободное облегание минус 1 см. Поставьте точку Я6.

Разделите отрезок Я2Т1 на 3 части и обозначьте нижнюю точку деления буквой Я7. По биссектрисе угла Я7Я2Я6 от точки Я2 отложите отрезок, равный  $1/10$  мерки полуобхвата бедер минус 1 см. Полученную точку обозначь-

те Я8. Соедините точки Я7, Я8 и Я6 плавной вогнутой линией. Укоротите линию середины на 1 см от точки Т1.

*Шаговый срез.* Из точки Я6 восстановите перпендикуляр на продолжение линии низа. Обозначьте полученную точку Н6. Вправо от точки Н6 отложите горизонтальный отрезок длиной 1,5 см.

Соедините точку 1,5 см с точкой Я6 с помощью линейки.

*Боковой срез.* Вправо от точки Н2 по линии низа отложите 2 см и поставьте точку Н4. С помощью линейки соедините точки Н4 и Б2.

Если для пошива юбки-брюк вы выбрали ткань шириной 80–100 см, вам потребуются три длины изделия плюс 6–8 см. Ткани шириной 140 см нужно две длины плюс 3–4 см.

Юбка-брюки может быть со встречной складкой посередине передней и задней половинок, а также расклешенной. При раскрое юбки-брюк со встречными складками (рис. 91) нужно разрезать выкройку передней и задней половинок по линиям середины и раздвинуть их на глубину складки (16–24 см). Уменьшите глубину складки по линии низа на 2–3 см с каждой стороны. Через точки Я4 и Я7 до линии талии проведите линии сгиба.

Если ткань плотная, верхнюю часть складки необходимо вырезать. При раскрое расклешенной юбки-брюк (рис. 92) следует продлить вытачки на талии до линии бедер. Затем нужно сделать разрезы от нижнего среза к цен-



Рис. 91. Раскрой юбки-брюк со встречными складками: а — задняя половинка; б — передняя половинка

тру вытачек. Закройте вытачки по талии. В результате этого выкройка раздвинется по линии низа.

Разложите выкройку таким образом, чтобы долевая нить проходила параллельно шаговому срезу. Дайте припуски на швы.

Проложите «силки» (копировальный шов) по контурным линиям выкроек и верхним сгибам складок. Сметайте и стачайте вытачки. Сметайте боковые срезы. На левом боку будет обра-

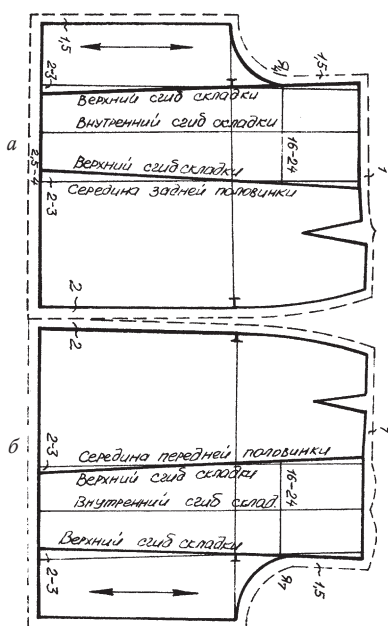

Рис. 92. Раскрой расклешенной юбки-брюк: а — задняя половинка; б — передняя половинка

батываться застежка, поэтому шов не должен доходить до верхнего среза на 16–20 см. Сметайте шаговые срезы левой и правой половинок. Средние передние и средние задние срезы скрепите с помощью булавок, а затем сметайте.

Заложите и заметайте складки, приметайте пояс. После этого проведите примерку. Стачайте срезы и застрочите складки от талии до точек Я4 и Я7.

В последнюю очередь обработайте застежку и верхний и нижние срезы. Отутюжьте юбку-брюки.

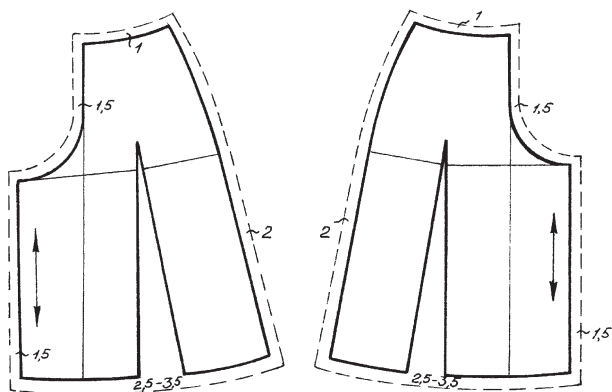
## Юбка с круговыми складками и боковым разрезом

Для построения чертежа юбки с круговыми складками (рис. 93) вам нужно будет снять следующие мерки (в см):

- оГ (76);
- оБ (106);
- Дю (70).

Помимо этого, необходимо учитывать прибавки на свободное облегание:

- ПТ (прибавка по линии талии) — 2 см;
- ПБ (прибавка по линии бедер) — 4 см.



Рис. 93. Юбка с круговыми складками и боковым разрезом



Ткань для юбки следует брать с таким расчетом, чтобы ее ширины хватило на три полных обхвата бедер с прибавкой на свободное облегание и припуском на швы и их подгонку, а длины — на длину юбки плюс 4–7 см. При этом чем уже ткань, тем больше должен быть припуск (20–30 см). Если ткань широкая, на припуск достаточно будет 5–10 см.

Ширина каждой складки по линии бедер составляет 3–7 см, а глубина — 6–14 см. Чтобы правильно рассчитать количество складок, нужно разделить ширину юбки по линии бедер на ширину складки:  $(Об + ПБ) : 5 = (106 + 4) : 5 = 22$ .

Рассчитав нужную ширину ткани, сметайте все полотнища. На расстоянии 18–20 см от верхнего среза проведите линию бедер. Отметьте на ней точками расположение складок. Для этого отступите от кромки 1 см (припуск на шов), отложите от полученной точки половину глубины складки, от нее — ширину складки, затем полную глубину, снова ширину и т. д. Закончите разметку половиной глубины складки и припуском на шов 1 см (рис. 94).

Стачайте все полотнища, за исключением последнего шва. Заметайте и подшейте низ, не доходя 8–10 см до недостающих срезов полотнищ.

Уменьшите глубину складок по линии низа на 1 см с каждой стороны. Проведите линии сгиба от точек 1 см через отмеченные на линии бедер точки. Если вы проводили раз-

метку по изнаночной стороне ткани, прошейте линии складок прокладочными стежками.

Заложите складки от линии бедер до низа (с лицевой стороны) и заметайте их. После этого заложите складки от линии бедер до талии и приутюжьте. Если ширина полотнища по талии больше, чем требуется (полный обхват талии с прибавкой на свободное облегание), распределите остаток на глубину каждой складки по талии. Заметайте складки от линии талии до линии бедер и приутюжьте их через ткань, смоченную в слабом растворе уксуса. Затем застрочите складки и удалите наметку. Стачайте последний шов и подшейте низ до конца. Обработайте застежку, пришейте пояс.



Рис. 94. Разметка на ткани

## Элегантная юбка с бантовыми складками

Количество ткани, необходимое для юбки с бантовыми складками (рис. 95), можно рассчитать аналогичным способом. Но при этом следует учитывать, что ширина бантовых складок в 2 раза больше односторонних.

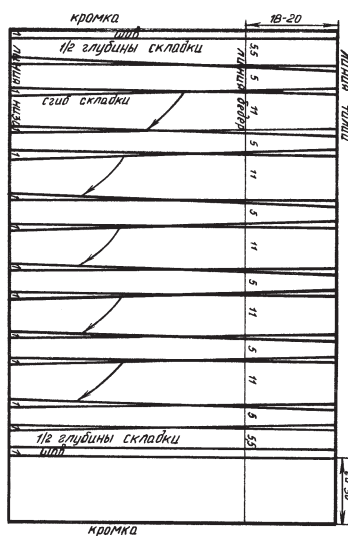

Рис. 95. Элегантная юбка с бантовыми складками

Сметайте все полотнища. На расстоянии 18–20 см от верхнего среза проведите линию бедер и точками отметьте на ней (с изнаночной стороны) расположение складок. Отступите от кромки ткани 1 см (припуск на шов), отложите от него  $1/4$  глубины складки, от нее — ширину складки, затем полную глубину и т. д. Закончите разметку  $3/4$  глубины складки и припуском на шов 1 см.

Стачайте все полотнища, кроме последнего шва. Заметайте и подшейте низ, не доходя 8–10 см до недостающих срезов.

Уменьшите глубину складок по линии низа на 1 см с каждой стороны. Проведите линии наружного сгиба складок от точек 1 см через отмеченные на линии бедер точки.

Заложите складки (сначала от линии бедер до низа, затем от линии бедер до талии), заматайте и приутюжьте их.

Измерьте ширину полотнища по талии. Если она больше полного обхвата талии с прибавкой на свободное облегание, равномерно распределите остаток на глубину каждой складки по талии.

После этого снова заматайте складки от линии талии до линии бедер. Далее обрабатывайте изделие так же, как юбку с круговыми односторонними складками.

## Одношовная юбка-клевш

Для расчета такой юбки (рис. 96) вам потребуются следующие мерки (в см):

- ПоТ (38);
- Дю (70).

Сделайте также прибавку на свободное облегание:

- ПТ (прибавка по линии талии) — 1.

Прежде всего нужно вычислить радиус выемки для талии. Для этого используйте следующую формулу:

$$R = (ПОт + ПТ) : 3 \times 2 - 2 =$$

$$(38 + 1) : 3 \times 2 - 2 = 24 \text{ см.}$$

Если ширина ткани составляет 96 см, вам потребуются две длины юбки плюс два радиуса выемки для талии плюс 5–6 см. Сложите ткань поперек лицевой стороной внутрь. Из угла А (рис. 97) найденным радиусом проведите дугу от кромки до сгиба ткани.

Увеличьте глубину выемки на 1 см по долевой нити и на 2 см по поперечной. Благодаря этому фалды клева будут располагаться равномерно.

Соедините точки 1 и 2 плавной кривой. Это будет верхний срез юбки.



Рис. 96. Одношовная юбка-клевш



Рис. 97. Раскрой юбки клева-«полусолнце» с одним швом

Отложите от верхнего среза длину юбки с припуском на подгиб низа (2–3 см). Шов должен располагаться спереди или сзади.

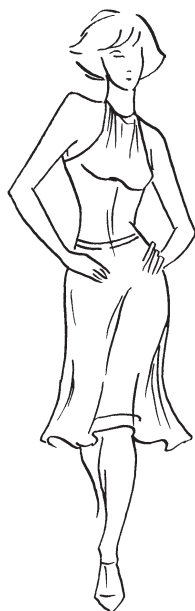
Если ткань уже 96 см, ее может не хватить на длину юбки. В этом случае необходимо притачать по низу надставку. Выкройте ее из одного слоя ткани и соедините с основной деталью по долевой нити. Стоит отметить, что шить юбку с надставкой из ткани с односторонним направлением ворса (рисунка) или из ткани с асимметричной клеткой не рекомендуется, поскольку рисунок по шву будет расположен в разные стороны.

**Данная модель является универсальной и должна быть в гардеробе каждой женщины. Ее можно носить как с блузкой и пиджаком, так с открытым топом.**

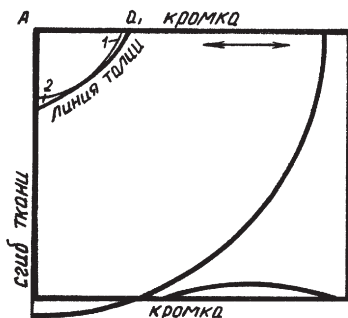
Сметайте и стачайте срезы. Шов не должен доходить до верхнего среза на 16–20 см. Затем обметайте срезы и обработайте застежку. Обработайте верх юбки поясом или корсажной тесьмой, слегка припосаживая срез. Проведите примерку, после чего подшейте низ и отутюжьте юбку.

---

## **Двухшовная юбка-клевш**

При ширине ткани 96 см вам понадобятся две длины юбки плюс два радиуса выемки для талии плюс 6–8 см.

Прежде чем раскроить ткань, выровняйте ее срез по поперечной нити, это позволит из-

бежать перекося. Разложите материю в развернутом виде изнаночной стороной вверх.

Так же, как и при раскрое одношовной юбки-клеш, проведите линию верхнего среза. Отложите от нее длину юбки и оформите низ (рис. 98).



Рис. 98. Раскрой юбки клеш-«полусолнце» с двумя швами

Выкройте первое полотнище и уложите его выемкой к противоположному углу ткани лицевой стороной вниз. Выкройте по нему второе полотнище юбки. Сметайте срез по долевой нити со срезом по поперечной нити. Швы должны располагаться по бокам. Обработайте изделие так же, как одношовную юбку-клеш.

## Юбка «Солнце»

Для расчета и раскроя этой юбки вам потребуются следующие мерки (в см):

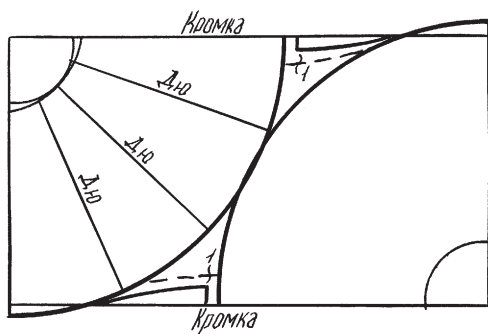
- ПоТ (38);
- Дю (70).

В первую очередь нужно рассчитать радиус выемки для талии. Он равен  $1/3$  полуобхвата талии минус 1 см. Таким образом,

$$R = 38 : 3 - 1 = 12 \text{ см.}$$

Если ширина ткани составляет 80 см, возьмите четыре длины юбки плюс четыре радиуса выемки для талии плюс 10 см.

Разверните ткань. Отложите от ее края длину юбки с припуском на подгиб низа ( $70 + 3 = 73$  см) и радиус выемки. Центр юбки обозначьте буквой А (рис. 99а). Из этой точки от кромки найденным радиусом проведите дугу. Затем увеличьте глубину выемки на 1 см по долевой и поперечной нитям и проведите линию верхнего среза. Отложите от нее длину юбки и проведите линию низа. Выкройте полотнище, приложите его выемкой к противоположной кромке ткани и вырежьте по нему второе полотнище. Швы можете сделать спереди, сзади или по бокам.



Рис. 99. Раскрой юбки полный клеш («солнце»): а — с двумя швами; б — без шва

При достаточной ширине ткани можно выкроить юбку «Солнце» без швов (99б). Сложите ткань вдоль лицевой стороной внутрь, а затем притачайте по низу юбки надставки.

## Юбка с шестью швами

Если для пошива этой юбки вы выбрали ворсовую материю, ткань с каймой или с односторонним направлением рисунка, лучше кроить ее по выкройке предварительно вычерченного клина. Для того чтобы построить чертеж клина, вам потребуются следующие мерки (в см):

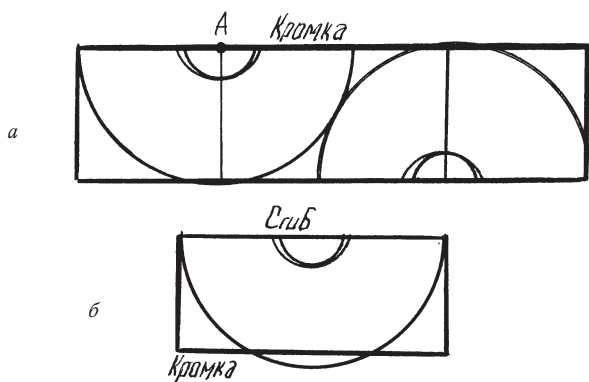
- оТ (76);
- оБ (106);
- Дю (70).

Прибавки на свободное облегание для всех размеров одинаковы:

- Пт (прибавка по линии талии) — 2 см;
- ПБ (прибавка по линии бедер) — 2 см.

*Линия середины.* Посередине листа бумаги у верхнего края поставьте точку Т. Проведите из этой точки вертикальную линию вниз (рис. 100).

*Линия талии.* Проведите через точку Т горизонтальную линию.



Рис. 100. Построение чертежа клина



*Линия низа.* От точки Т по линии середины отложите отрезок, равный длине юбки. Обозначьте полученную точку буквой Н и проведите через нее горизонтальную линию.

*Линия бедер.* От точки Т по линии середины отложите отрезок длиной 18–20 см. Поставьте точку Б и проведите через нее горизонтальную линию.

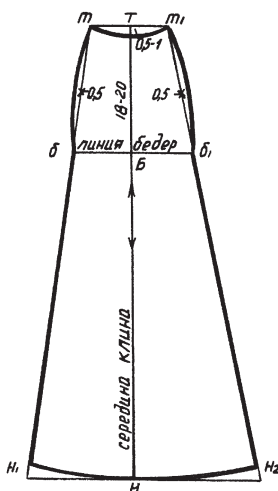
*Верхний срез.* Разделите мерку обхвата талии с прибавкой на свободное облегание на 6 (количество клиньев в юбке). Влево и вправо от точки Т по линии талии отложите по половине этой величины. Поставьте соответственно точки т и т1. От точки Т вниз отложите отрезок длиной 0,5–1 см. Точки т, 0,5–1 см и т1 соедините плавной вогнутой линией.

*Боковые срезы.* Разделите мерку обхвата бедра с прибавкой на свободное облегание на количество клиньев в юбке. Влево и вправо от точки Б по линии бедер отложите по половине полученной величины. Поставьте соответственно точки б и б1. С помощью линейки соедините точки т и б, т1 и б1. Продлите эти прямые до линии низа, обозначив точки пересечения буквами Н1 и Н2. Участки тб и т1б1 оформите плавными выпуклыми линиями с изгибом посередине 0,5 см.

*Нижний срез.* Его оформите плавной изогнутой линией.

Если ширина ткани составляет 60–70 см, вам потребуются три длины клина плюс 10–12 см. Для ткани шириной 90 см нужно

взять две длины клина плюс 7–10 см. При ширине 140 см достаточно будет одной длины клина плюс 4–5 см.

Лучше всего последовательно класть выкройку на развернутую ткань в противоположных направлениях (рис. 101). Такой раскрой будет наиболее экономным. Однако для ворсовой ткани и для ткани с четко выраженной направленностью рисунка такой способ не подходит. В этом случае нужно класть выкройку в одном направлении, а ткани потребуется больше на длину клина. Сделайте припуски на швы и на подгиб низа.

Также можно выкроить юбку с шестью швами по разметке на ткани. Такой способ раскроя



Рис. 101. Раскладка выкроек клина на ткани: а — с разносторонним направлением рисунка; б — с односторонним направлением рисунка

следует выбирать для гладкокрашеной ткани или ткани с разносторонне направленным рисунком. Только в этом случае сшитые клинья не будут отличаться друг от друга.

*Ширина клина по талии.* Разделите мерку обхвата талии на количество клиньев и прибавьте 3 см:

$$76 : 6 + 3 = 16 \text{ см.}$$

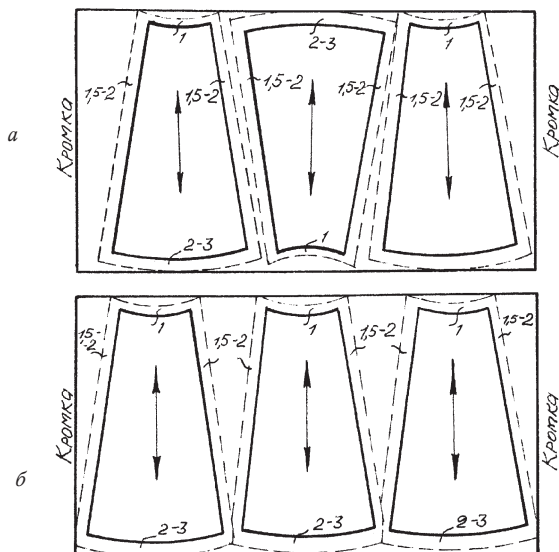
*Ширина клина по линии бедер.* Разделите мерку обхвата бедер с прибавкой на свободное облегание на количество клиньев и прибавьте 3 см:

$$(\text{Об} + 4) : 6 + 3 = 21 \text{ см.}$$

*Скос бокового среза клина.* Умножьте ширину клина по талии на количество клиньев, выкраиваемых из одного полотнища:  $16 \times 3 = 48$ . Остаток ткани разделите на количество клиньев плюс 1:  $48 : (3 + 1) = 12$  см.

*Ширина клина по низу.* Прибавьте к ширине клина по талии две величины скоса бокового среза:  $16 + 12 \times 2 = 40$  см.

Если ширина ткани составляет 90–100 см, вам потребуются две длины юбки плюс 10 см.

Разверните ткань и разложите ее изнаночной стороной вверх. От левой кромки по верхнему срезу отложите величину скоса бокового среза клина, а от нее — ширину клина по талии и снова величину скоса. По нижнему срезу отложите ширину клина по низу, от нее — ширину по талии и снова ширину по низу. С помощью линейки соедините все полученные точки от среза к срезу (рис. 102).



Рис. 102. Разметка шестিশовной юбки на ткани

Измерьте ширину клина по линии бедер и убедитесь в том, что она не меньше расчетной величины. Оформите верхние срезы в клиньях плавными вогнутыми линиями с изгибом посередине 1 см.

Раскроив ткань, подравняйте боковые срезы клиньев: измерьте длину клина посередине и отложите такой же отрезок по боковому срезу от талии.

Скрепите клинья булавками с интервалами 10–15 см. Затем сметайте их от талии вниз и стачайте. Один из швов не должен доходить до верхнего среза на 16–20 см. Обработайте застежку.

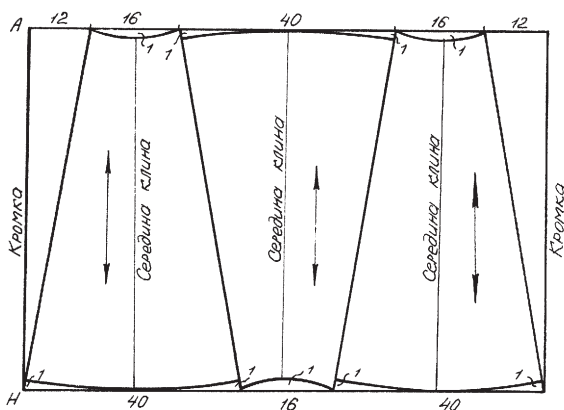
Обработайте верхний срез поясом или корсажной тесьмой.

Проведите примерку, в ходе которой выровняйте низ. Надсеките и разутюжьте подогнутые нижние срезы. После этого подшейте

низ, заутюжьте или разутюжьте боковые срезы клиньев и отутюжьте юбку.

## Классическое платье

Существует множество форм покроя платья. Но при этом любую из них вы можете разработать на основе чертежа прямого классического платья с втачным рукавом. Поэтому данный чертеж и сделанная по нему выкройка называются основными.

Чтобы построить сетку и чертеж (рис. 103), вам потребуются следующие данные (в см):

- ПоШ (18);
- ПоГ1 (44,5);



Рис. 103. Основной чертеж платья: а — спинка и перед; б — прйма; в — высота проймы; г — рукав

- ПоГ2 (48);
- ПоТ (38);
- ПоБ (52);
- ДПл (13);
- ДР (35–58);
- ОР (30–25–17);
- ПШС (17,5);
- ПШП (контрольная) (20);
- ДСТ (42);
- ГПр (21);
- Дб (21);
- ВПС (41,5/37);
- ПШГ1 (контрольная) (17);
- ПШБ (22–30);
- ЦБ (9,5);
- ВГ (27);
- ДпТ (44);
- ДСп (8–36);
- ВПп (24–35);
- Дю (70).

Прибавки на свободное облегание (в см):

- ПГ — 4 (в том числе ПШС — 1, ПШПр — 2,5, ПШП — 0,5);
- ПТ — 4;
- ПБ — 2;
- ПоР — 5;
- Пдст — 0,5;
- ПГПр — 2-3;
- ПШрГ — 1.

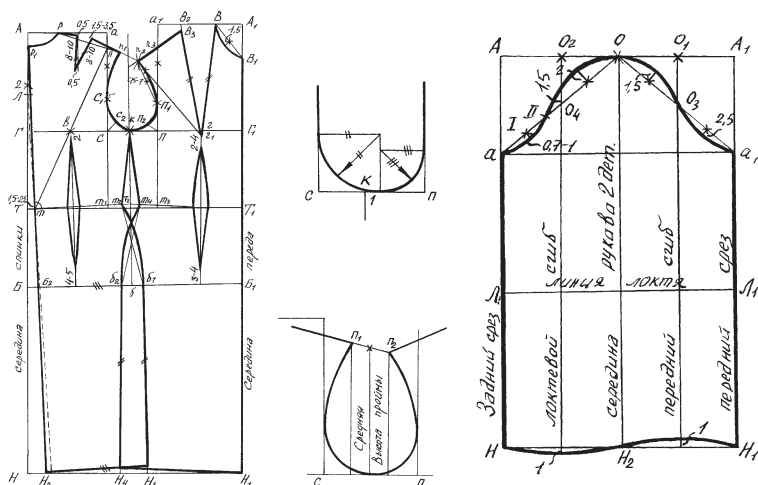
*Сетка.* Постройте прямой угол с вершиной в точке А и сторонами, направленными вправо и вниз.

*Линия середины спинки* — вертикальная сторона угла.

*Линия основания шеи у плечевого шва спинки* — горизонтальная сторона угла.

*Линия талии.* От вершины угла по линии середины спинки отложите отрезок, равный мерке длины спины до талии с прибавкой на свободное облегание к длине спины. Обозначьте полученную точку буквой Т и проведите из нее горизонтальную линию вправо.

*Линия груди.* От точки А по линии середины спинки отложите отрезок, равный мерке глубины проймы с прибавкой на свободное облегание.

Поставьте точку Г и проведите из нее горизонтальную линию вправо.

*Линия бедер.* От точки Т вниз по линии середины спинки отложите отрезок, равный половине мерки длины спины до талии минус 1 см. Обозначьте полученную точку буквой Б и проведите из нее горизонтальную линию вправо.

*Линия низа.* От точки Т вниз по линии середины спинки отложите отрезок, равный длине юбки. Поставьте точку Н и проведите из нее горизонтальную линию вправо.

*Линия середины переда.* Вправо от точки Г отложите горизонтальный отрезок, равный мерке второго полуобхвата груди с прибавкой на свободное облегание по линии груди. Поставьте точку Г1 и проведите через нее вертикальную линию. Точку ее пересечения с лини-

ей талии обозначьте Т1, с линией бе-дер — Б1, с линией низа — Н1.

Расстояние от точек на линии спинки до соответствующих им точек на линии переда — ширина сетки чертежа.

*Линия основания шеи у плечевого шва переда.* От точки Т1 вверх по линии середины переда отложите отрезок, равный мерке длины переда до талии с прибавкой на свободное облегание к длине спины до талии. Обозначьте полученную точку А1 и проведите из нее горизонтальную линию влево.

*Линия, ограничивающая ширину спинки.* От точки Г по линии груди отложите отрезок, равный мерке ширины спины с прибавкой на свободное облегание к ширине спины. Поставьте точку С и восстановите из нее перпендикуляр до линии основания шеи у плечевого шва спинки. Полученную точку обозначьте буквой а.

*Ширина проймы.* От точки С вправо по линии груди отложите отрезок, равный  $1/3$  мерки обхвата руки с прибавкой на свободное облегание к ширине проймы плюс 0,5 см. Обозначьте полученную точку буквой П.

*Линия, ограничивающая ширину переда.* Из точки П проведите перпендикуляр до линии основания шеи у плечевого шва переда. Полученную точку обозначьте буквой а1. Измерьте отрезок ПГ1 (половину ширины переда). Он должен быть равен половине ширины бюста плюс прибавка на свободное облегание к ширине переда минус 2 см или половине второй ширины груди



с прибавкой на свободное облегание к ширине переда.

*Линия боковых срезов.* Разделите пополам ширину проймы и обозначьте точку деления буквой К. Из точки К проведите вертикальную линию до линии бедер. Полученную точку обозначьте буквой б.

*Спинка. Линия середины.* Вправо от точки Т по линии талии отложите отрезок длиной 1,5 см (эта величина может меняться в зависимости от формы платья, степени его прилегания и наличия шва посередине) и поставьте точку т. Если вы хотите сделать спинку цельнокроеной, проведите линию середины по линейке из точки Р1 (см. росток) через точку Т до линии низа. Если же на спинке будет шов, проведите линию середины из точки выступа лопаток, обозначенной буквой А (чтобы найти эту точку, разделите пополам отрезок Р1Г и от точки деления вниз отложите 2 см). Пересечение скошенной линии середины с линией бедер обозначьте Б2, с линией низа — Н2.

*Линия талии.* Из точки т проведите линию, перпендикулярную к скошенной линии середины. Точку ее пересечения с линией бокового среза обозначьте Т2.

*Росток.* От точки А по линии основания шеи у плечевого шва отложите отрезок, равный  $1/3$  мерки полуобхвата шеи плюс 1 см (это будет ширина ростка), и поставьте точку Р. От точки А по линии середины отложите отрезок

зок, равный  $1/3$  длины отрезка AP (глубина ростка), и поставьте точку P1. Соедините точки P и P1 плавной вогнутой линией.

*Высота плеча.* Из точки т к прямой Са проведите отрезок, равный мерке косой высоты плеча спины с прибавкой на свободное облегание к длине спины до талии. Точку пересечения этого отрезка с прямой Са обозначьте буквой п.

*Плечевой срез.* Соедините точки P и п вспомогательной линией и продлите эту линию вправо. От точки P по этой линии отложите отрезок, равный мерке длины плеча плюс 1,5–3,5 см (это будет раствор вытачки), и поставьте точку п1.

От точки P по вспомогательной прямой отложите отрезок, равный  $1/3$  длины плеча. Из полученной точки вниз проведите вертикальную линию. Отложите на ней 8–10 см (длину вытачки). Точку 8–10 см (центр вытачки) сместите влево на 0,5 см, а начало ее стороны перенесите на 0,5 см выше точки, отмеченной на вспомогательной линии плечевого среза. С помощью линейки соедините полученную точку с точкой P.

От первой стороны вытачки по вспомогательной линии плечевого среза отложите величину раствора вытачки и соедините полученную точку с точкой 8–10 см. Это будет вторая сторона вытачки. С помощью линейки соедините начальную точку второй стороны вытачки с точкой п1 (краем плеча).

*Пройма.* Разделите отрезок Сп на 3 части. От нижней точки деления вверх отложите отрезок длиной 2 см и поставьте точку С1. Проведите биссектрису угла С1СП и отложите на ней отрезок, равный  $\frac{1}{5}$  ширины проймы плюс 0,5 см. Полученную точку обозначьте С2. Соедините точки п1, С1, С2 и К плавной вогнутой линией.

*Боковой срез.* Вычислите разность между шириной чертежа по линии талии от скошенной линии середины спинки до линии середины переда и полуобхватом талии с прибавкой на свободное облегание по линии талии. Найденная разность — сумма растворов всех вытачек по линии талии. В боковой шов нужно убрать  $\frac{2}{5}$  суммы растворов вытачек — по  $\frac{1}{5}$  на спинке и на переда. Поставьте на линии талии точку, ограничивающую раствор боковой вытачки на спинке, и обозначьте ее т2 ( $T_2t_2 = \frac{1}{5} B$ ).

Вычислите разность между полуобхватом бедер с прибавкой на свободное облегание по линии бедер и длиной отрезка по линии бедер от скошенной линии середины спинки до линии середины переда.

Вправо от точки б по линии бедер отложите отрезок, равный половине полученной разности. Поставьте точку б1.

Вправо от точки Н2 по линии низа отложите отрезок, равный ширине спинки по линии бедер (если вы хотите сделать силуэт платья немного расклешенным, отложите отрезок,

равный ширине спинки по линии бедер плюс 2–5 см), поставьте точку НЗ.

Соедините точки б1 и НЗ по линейке, б1 и т2 — плавной выпуклой линией, а т2 и К — снова по линейке.

*Нижний срез.* Соедините точки Н2 и НЗ прямой линией, перпендикулярной к скошенной линии середины.

*Вытачка на линии талии.* Разделите пополам отрезок ГС — ширину спинки по линии груди. Обозначьте полученную точку буквой в и проведите из этой точки до линии бедер вспомогательную линию, параллельную скошенной линии середины. Найдите  $1/5$  суммы растворов вытачек по линии талии и прибавьте 1 см. Это будет раствор вытачки. Отложите по половине полученной величины на линии талии по обе стороны от вспомогательной линии. Длина вытачки не должна доходить до линии груди на 2 см, до линии бедер — на 4–5 см. Оформите стороны вытачки прямыми линиями.

*Перед. Линия талии.* Найдите разность между мерками длины переда до талии и длины спины до талии. Если она больше 4 см, опустите линию талии на 0,5–1 см.

*Горловина.* От точки А1 по линии основания шеи у плечевого шва отложите отрезок, равный ширине ростка. Поставьте точку В. По линии середины от точки А1 отложите отрезок, равный половине полуобхвата шеи минус 1 см. Поставьте точку В1. Точки В и В1 соедините вспомогательной линией. Разделите получен-

ную линию пополам и из точки деления восстановите перпендикуляр длиной 1,5 см. Соедините точки В, 1,5 см и В1 плавной вогнутой линией.

*Плечевая вытачка.* От точки Г1 по линии груди отложите отрезок, равный мерке центра бюста плюс 0,5 см. Поставьте точку г и с помощью линейки соедините ее с точкой В. От точки В по полученной прямой отложите отрезок, равный мерке высоты груди (сторона вытачки), и поставьте точку г1.

Влево от точки В по линии основания шеи у плечевого шва отложите отрезок, равный удвоенной разности между мерками второго и первого полуобхватов груди плюс 2 см. Обозначьте полученную точку В2. По линейке соедините точки В2 и г1. Это будет вторая сторона вытачки. Уравняйте ее длину с длиной первой от центра стороны вытачки вверх. Поставьте точку В3.

*Плечевой срез.* Из точки В3 проведите дугу радиусом, равным мерке длины плеча, а из точки г1 — радиусом, равным мерке высоты плеча переда. На пересечении этих дуг поставьте точку п2. Соедините ее с точкой В3 с помощью линейки. Точку пересечения плечевого среза с линией, ограничивающей ширину переда, обозначьте п3.

*Пройма.* Разделите на 4 части отрезок Пп3. Обозначьте нижнюю точку деления П1 и соедините ее с точкой п2 вспомогательной прямой. Из середины полученного отрезка

П1п2 влево восстановите перпендикуляр длиной 0,5–1 см.

Проведите биссектрису угла П1ПК и отложите на ней отрезок, равный  $1/5$  ширины проймы. Поставьте точку П2. Соедините точки п2, 0,5–1 см, П1, П2 и К плавной вогнутой линией.

*Боковой срез.* Оформите так же, как боковой срез спинки, поставив соответственно точки т4, б2 и Н4. Уравняйте его длину с длиной бокового среза спинки.

*Нижний срез.* По линейке соедините конечную точку бокового среза с точкой Н1.

*Вытачка на линии талии.* Из точки г1 (центра вытачки) до линии бедер проведите вспомогательную линию, параллельную середине переда. Раствор вытачки равен  $2/5$  суммы растворов всех вытачек по линии талии минус 1 см. По обе стороны от вспомогательной линии отложите по половине полученной величины. Длина вытачки не должна доходить до центра плечевой вытачки на 2–4 см, до линии бедер — на 3–4 см. Оформите стороны вытачки ниже линии талии прямыми линиями, выше линии талии — немного изогнутыми.

*Рукав.* Постройте прямой угол с вершиной в точке А и сторонами, направленными вправо и вниз.

*Задний срез* — вертикальная сторона угла.

*Линия низа.* От точки А по линии заднего среза отложите отрезок, равный мерке полной длины рукава. Обозначьте полученную точку

буквой Н и проведите из нее горизонтальную линию вправо.

*Линия, ограничивающая высоту оката.* Высота оката равна средней высоте проймы минус 1,5–2,5 см.

Чтобы определить среднюю высоту проймы, соедините вспомогательной прямой края плеча на чертеже спинки и переда, а затем измерьте расстояние от середины полученной прямой до линии груди. От точки А по заднему срезу отложите отрезок, равный высоте оката. Поставьте точку а и проведите из нее горизонтальную линию вправо.

*Линия локтя.* От точки А по линии заднего среза отложите отрезок, равный мерке длины рукава до локтя. Поставьте точку Л и проведите из нее горизонтальную линию вправо.

*Передний срез.* От точки А отложите горизонтальный отрезок, равный мерке обхвата руки с прибавкой на свободное облегание к обхвату руки (это будет ширина рукава). Поставьте точку А1 и проведите из нее вертикальную линию. Точку пересечения этой линии с линией, ограничивающей высоту оката, обозначьте а1, с линией локтя — Л1, с линией низа — Н1.

*Линия середины.* Разделите пополам отрезок АА1. Поставьте точку О (центр оката) и проведите из нее вертикальную линию вниз. Точку ее пересечения с линией низа обозначьте Н2.

*Линия переднего сгиба.* Разделите пополам ширину передней части рукава (отрезок ОА1). Обозначьте точку деления О1 и проведите из нее вертикальную линию вниз.

*Линия локтевого сгиба.* Разделите пополам ширину задней части рукава (отрезок ОА). Обозначьте точку деления О2 и проведите из нее вертикальную линию вниз.

*Передняя часть оката.* Соедините вспомогательной линией точки О и а1. Точку пересечения вспомогательной линии с линией переднего сгиба обозначьте О3. Разделите пополам отрезок ОО3 и из точки деления вверх восстановите перпендикуляр длиной 1,5 см. Затем разделите пополам отрезок О3а1 и из точки деления опустите перпендикуляр длиной 2,5 см. Соедините точки О, 1,5 см, О3, 2,5 см и а1 плавной кривой.

*Задняя часть оката.* Соедините вспомогательной линией точки О и а. Точку пересечения вспомогательной прямой с линией локтевого сгиба обозначьте О4. От этой точки вверх по линии локтевого сгиба отложите отрезок длиной 1,5 см. Разделите пополам отрезок ОО4 и из точки деления вверх проведите перпендикуляр длиной 2 см. Разделите на 3 части отрезок О4а и обозначьте точки деления цифрами I и II. Из точки I опустите перпендикуляр длиной 0,7–1 см. Соедините точки О, 2 см, 1,5 см, II, 0,7–1 см и а плавной кривой.

*Нижний срез.* Укоротите линию переднего сгиба на 1 см от линии низа, а линию локтево-



го сгиба удлините на 1 см. Соедините точки Н, 1 см, Н2, 1 см и Н1 плавной кривой.

## Брюки широкий клеш

Для пошива брюк 46-го размера потребуются габардин шириной 150 см и длиной 140 см, 1 застежка-молния длиной 20 см, 1 пуговица, жесткая прокладка для пояса (рис. 104).

Данную модель брюк можно раскраивать на основе имеющегося чертежа, только от колена нужно сделать сильное расширение.

После раскроя ткани должно получиться следующее:

- задняя половинка брюк — 2 детали;
- передняя половина брюк — 2 детали;
- пояс — 1 деталь.

*Последовательность обработки*

1. Выполните боковые швы, оставив в левом шве вверху открытый участок для застежки-молнии. Выполните шаговые швы. Единой строчкой выполните передний и задний средние швы.



Рис. 104. Брюки широкий клеш

2. Припуски под молнию вдоль срезов заутюжьте на изнаночную сторону. Молнию втачайте изнутри потайным швом.

3. Соедините прокладку с поясом. Пояс притачайте к верхним срезам брюк. На заднем крае разреза оставьте припуск под застежку. Пояс на половину ширины отверните на лицевую сторону, концы чисто вытачайте. Внутренний срез пояса подверните и нашейте на шов притачивания.

На переднем конце пояса выполните прорезную петлю. Соответственно расположению петли на припуск пояса пришейте пуговицу.

4. Припуск на подгибку низа заутюжьте на изнаночную сторону и пришейте.

**Брюки широкий клеш могут быть выполнены из джинсовой ткани и дополнены карманами.**

---

## Летние брюки с завышенной талией

Для пошива данной модели брюк (рис. 105) потребуются ткань длиной 145 см и шириной 150 см или длиной 250 см и шириной 90 см, флизелин Н 250, 1 застежка-молния длиной 20 см, 2 пуговицы.

*Раскладка выкроек на ткани*

Приготовленные детали выкроек пронумеруйте и разложите на ткани.

Должно получиться следующее:

- передняя половинка — 2 детали;
- мешковина кармана — 2 детали;



Рис. 105. Летние брюки с завышенной талией

— боковая часть передней половинки, цельнокроеная с мешковиной кармана — 2 детали;

— задняя половинка — 2 детали;

— левая часть пояса длиной 39,5 см, из которых 3 см — припуск под застежку. Правая часть пояса длиной 36,5 см. Обе детали шириной 12 см, в готовом виде 6 см.

Выкройте детали брюк с учетом припусков на швы и подгибку. Без припусков выкраиваются боковые части передних половинок. Детали пояса укрепите флизелином.

### *Последовательность обработки*

1. Чисто вытачайте мешковинами входы в карманы передних половинок.

2. Припуски на шов передних половинок в уголках надсеките, а затем отстрочите в край на расстоянии 0,75 см. Стачайте вытачки на боковых частях. Наколите передние половинки на боковые части, совместив при этом линии входов в карманы. Сложите передние половинки брюк выше входов в карманы с боковыми частями лицевыми сторонами и стачайте от первой метки до поперечной метки.

Затем, не прерывая строчки, стачайте мешковины карманов.

3. Заложите складки и стачайте с изнаночной стороны до меток конца складки. Заутюжьте складки и отстрочите с лицевой стороны вдоль швов в край на расстоянии 0,75 см. Приметайте мешковины карманов к передней половинке брюк. Стачайте боковые срезы, а затем шаговые швы.

4. Оформите застежку на молнии и пояс. Немного не дострачивая до шаговых швов, стачайте передний средний шов. Заутюжьте цельнокроенные обтачки разреза по соответствующим линиям сгиба на изнаночную сторону. Молнию притачайте к припуску под застежку. Расположите зубчики молнии вплотную к сгибу. Сколите разрез. Пристрочите свободную тесьму молнии к цельнокроеной обтачке разреза, не прихватывая переднюю половинку брюк.

5. Отстрочите переднюю половинку брюк по размеченной линии. Одновременно пристрочите цельнокроеную обтачку. Притачайте детали пояса к верхнему срезу брюк. Оставьте припуск под застежку выступающим за край разреза.

6. Сложите детали пояса брюк пополам вдоль и чисто вытачайте короткие срезы, а также припуск под застежку. Подвернув внутренне половинки, пришейте пояс к шву притачивания. Стачайте средний шов до верхнего края пояса.

**Идеальным дополнением к данной модели является блуза из легкой ткани или полупрозрачная туника.**

7. Отверните припуски на подгибку на изнаночную сторону и притачайте двойной иглой на расстоянии 3 см от сгиба. Прометайте две петли на поясе.

## Джинсовый комбинезон

Для пошива комбинезона 46–48-го размера потребуются костюмная или другая плотная ткань длиной 230 см и шириной 150 см, подкладочная ткань в клетку (подкладка верхней



Рис. 106. Джинсовый комбинезон

части комбинезона), 6 пуговиц, 2 карабина без шпенька (рис. 106). Выкройку комбинезона можно строить по принципу блузы-кимоно, то есть совместить выкройку брюк и передней и задней полочек. Возьмите большой лист бумаги, сверху поместите выкройки передних половинок брюк и полочки. То же самое выполните с задними половинками брюк и полочкой. Накладной карман сделайте нужного вам размера.

Подготовленные выкройки разложите на ткани.

*Раскладка выкроек на ткани*

Ткань сложите лицом внутрь и сверните пополам. Обязатель-

но определите направление долевой нити. После раскроя изделия должно получиться следующее количество деталей.

*Основная ткань*

- передняя половинка брюк — 2 детали;
- задняя половинка брюк — 2 детали;
- спинка — 1 деталь со сгибом;
- полочка — 1 деталь со сгибом;
- бретель — 4 детали;
- обтачка заднего кармана — 4 детали.

*Подкладочная ткань:*

- спинка — 1 деталь со сгибом;
- полочка — 1 деталь со сгибом;
- мешковина заднего кармана — 4 детали.

*Последовательность обработки*

1. Заложите складки на передних половинках в соответствии с направлением стрелок и заметайте их.

2. Бретели чисто вытачайте и отстрочите по вытачаным краям в край на расстоянии 0,7 см. Бретели притачайте к спинке.

3. Полочку и спинку чисто вытачайте подкладкой по верхним срезам.

4. Стачайте вытачки на задних половинках.

5. На задних половинках брюк выполните прорезные карманы в рамку, с изнаночной стороны задней половинки приутюжьте поверх разметки кармана полосу прокладки шириной 4 см. Две обтачки кармана сложите с задней половинкой лицевыми сторонами, приколите по разметке вдоль входа в карман и притачайте, обратив внимание на то, чтобы продольные срезы

обтачек совпали с линией середины разметки кармана. Заднюю половинку прорежьте вдоль между строчками, наискосок к концам строчек. При этом следите, чтобы не повредились обтачки. Припуски швов разутюжьте. Обтачки отверните через прорез на изнаночную сторону так, чтобы получилась аккуратная рамка, приметайте. Мешковину кармана с изнаночной стороны задней половинки положите на нижнюю обтачку, направив мешковину вверх, с лицевой стороны нижнюю обтачку пристрочите в шов притачивания, прихватывая мешковину. Мешковину заутюжьте вниз.

Далее, подвернув припуск одной из длинных сторон подзора, настрочите подзор на вторую мешковину заднего кармана. Вторую мешковину с изнаночной стороны задней половинки положите на карман и с лицевой стороны пристрочите в шов притачивания верхней обтачки. Маленькие треугольники на концах прореза отверните на изнаночную сторону и пристрочите к обтачкам точно от концов верхней строчки к концам нижней. Мешковины подрежьте, уравнивая, и стачайте.

6. Стачайте средний передний и средний задний швы, не доходя по 5 см до вычерченных линий шаговых швов.

7. Полочку притачайте к передним половинкам, спинку — к задним.

8. Стачайте боковые швы ниже метки разреза для застежки. Цельнокроеные обтачки застежек и припусков под застежки отверните

на лицевую сторону и пристрочите к верхним срезам передних половинок. Обтачки и припуски по верхним срезам передних половинок отверните на изнаночную сторону. Передние половинки отстрочите: вдоль боковых застежек — в край на расстоянии 4 см, по верхним краям — в край на расстоянии 0,7 см. Задние половинки отстрочите вдоль краев припусков под боковые застежки, по верхним краям — в край и на расстоянии 0,7 см.

9. Стачайте шаговые швы и оставшийся участок среднего шва.

10. Припуск на подгибку низа отверните на изнаночную сторону, подверните и пристрочите на расстоянии 3 см.

11. На полочку пришейте две пуговицы, бретели вставьте в карабин, отрегулируйте их длину и зафиксируйте.

12. На застежке обметайте петли и пришейте пуговицы.

---

## Комбинезон для будущих мам

Для комбинезона (рис. 107) потребуются костюмная или любая другая плотная ткань длиной 230 см и шириной 150 см, подкладочная ткань в клетку (подкладка верхней части полукомбинезона), 2 пуговицы, 2 карабина без шпенька, 1 застежка-молния.

Выкройка данного полукомбинезона строится аналогично предыдущей модели: совмес-





Рис. 107. Комбинезон для будущих мам

тите выкройки передней и задней половинок брюк с выкройками полочек и спинки.

После раскроя полукомбинезона должно получиться следующее количество деталей.

*Основная ткань*

- передняя половинка брюк — 2 детали;
- задняя половинка брюк — 2 детали;
- спинка — 1 деталь со сгибом;
- полочка — 2 детали;
- бретель — 4 детали;
- шлевка — 3 детали.

*Подкладочная ткань:*

- спинка — 1 деталь со сгибом;

- полочка — 1 деталь со сгибом.

*Последовательность обработки*

1. Заложите складки на передних половинках в соответствии с направлением стрелок и заметайте их.

2. Бретели чисто вытачайте и отстрочите по чисто вытачаным краям в край на расстоянии 0,7 см.

Бретели притачайте к спинке.

3. Спинку чисто вытачайте подкладкой по верхним срезам.

4. Стачайте вытачки на задних половинках.

5. Стачайте средний передний шов ниже разметки застежки и средний задний шов, не доходя по 5 см до вычерченных линий шаговых швов.

6. Шлевки сложите вдоль пополам, чисто вытачайте и отстрочите. Шлевки приметайте к брюкам спереди над складками, сзади над задним средним швом.

7. Детали полочек притачайте к передним половинкам, спинку — к задним.

8. Шлевки подверните и притачайте к поясу.

9. Подкладку полочек лицевой стороной сложите с лицевой стороной полочек полукомбинезона, между подкладкой и полочками вложите молнию. Борта полукомбинезона чисто вытачайте подкладкой, одновременно втачивая молнию.

Отстрочите борта с лицевой стороны полукомбинезона на расстоянии 0,1–0,2 см от шва и на расстоянии 0,7 см.

Передние и задние половинки полукомбинезона отстрочите по верхним краям в край на расстоянии 0,7 см.

10. Стачайте боковые, шаговые швы и оставшийся участок среднего шва.

11. Припуск на подгибку низа отверните на изнаночную сторону, подверните и пристрочите на расстоянии 3 см.

12. На полочку пришейте две пуговицы, бретели вставьте в карабин, отрегулируйте их длину и зафиксируйте. На застежке обметайте петли и пришейте пуговицы.

## Эффектная блузка с меховой отделкой



Рис. 108. Эффектная блузка с меховой отделкой

Такая оригинальная блуза с красивым воротником станет украшением вашего гардероба (рис. 108). Ее вы сможете надеть не только на светский раут, но и пойти в ней на встречу с друзьями в кафе или ресторан.

Главным преимуществом этой блузы является практичность, удобство и элегантность. Очень интересны фасонные линии этой блузы. Она с цельнокроеным рукавом, нижний шов которого начинается от линии талии. Вертикальные рельефные линии сдвинуты в сторону пройм. В верхней части рукав закладывается в мягкие складочки. Особый шарм

блузке придают меховой воротник и манжеты.

Для нанесения фасонных линий можно использовать чертеж основы платья с цельнокроеным длинным рукавом. Нижний его срез не оформляйте. Линию места бокового шва продолжите ниже талии на 2 см и поставьте точку Т2. Приготовьте чертеж основы спинки. Для оформления нижнего шва рукава точку Т2 соедините пунктирной линией с точкой М1.

Разделите эту линию на три части. От первой точки, расположенной ближе к боковому шву, отмерьте вверх 5 см и обозначьте ее буквой е. Оформите линию нижнего шва рукава через точки М1, е, Т2. Постройте около этой точки одну или две вытачки глубиной 2 см. Затем соедините точки Т2 и Т плавной линией. Т2Т — это линия талии.

Для построения линии нижнего шва рукава по линии переда соедините точку Т2 с точкой М2 пунктирной линией и разделите ее на три части. От первой точки, расположенной ближе к боковому шву, отмерьте вверх 5 см и обозначьте ее точкой е1. Через точки Т2, е1, М2 обрисуйте линию нижнего шва рукава переда. Закройте вытачки на линии нижнего шва рукава спинки.

Сравните длины нижних швов спинки и переда.

По результату сравнения добавьте или убавьте отрезок по линии низа в точке М2.

Обозначьте новую точку М4. Соедините плавной линией точку Т2 и Т1. Получите линию талии переда Т2Т1.

При нанесении фасонных линий будьте очень внимательны. Чтобы обрисовать фасонные линии, выполните следующие построения.

Для построения выреза ворота спинки от точки А1 отмерьте вправо по линии наклона плеча 2–3 см и поставьте точку С. Соедините точку С с точкой А вогнутой линией.

Для этого по линии наклона плеча отмерьте от точки С вправо 6–8 см и поставьте точку Р.

От точки Т по линии талии вправо отмерьте 8–9 см и обозначьте точку Р1. Точки соедините прямой линией.

Плечевую вытачку перенесите в рельефную линию. Для выполнения этого переноса отмерьте от точки Р вправо по линии наклона плеча глубину плечевой вытачки 1,5 см и поставьте точку Р2. По рельефу вниз отмерьте 7–8 см и поставьте точку Р3. Соедините точки Р3 и Р2 прямой линией, продолжите ее для сборки по окату рукава выше линии наклона плеча на 3–5 см и поставьте точку Р4. Проведите новую линию верхнего шва рукава, соединив для этого точки Р4 и М.

Вытачку талии спинки уберите в рельефную линию. Выполните это построение таким способом: от точки Р1 отмерьте вправо по линии талии глубину вытачки спинки, но не более 3 см, а от линии груди вниз по рельефу — 2 см. Соедините эти точки.

При нанесении фасонных линий спереди начните с линий выреза ворота. Для этого от точки А6 влево по линии наклона плеча отмерьте 2–3 см. Обозначьте полученную точку С1. Через эту точку проведите вертикальную линию. От точки А7 вниз по линии середины переда отмерьте 6–7 см и поставьте точку С2. Через точку С2 проведите горизонтальную линию. Отмерьте 2,5–3 см по биссектрисе угла,

образованного этими линиями, и поставьте точку С3. Через точки С1, С3, С2 оформите вырез ворота.

Нанесите рельефную линию лифа. Для этого от точки С1 по линии наклона плеча влево отмерьте 6–8 см и поставьте точку Р5. По линии талии влево от точки Т1 отмерьте 8–9 см и обозначьте точкой Р6.

Полученные точки Р5 и Р6 соедините прямой линией.

Уберите нагрудную вытачку в вертикальную фасонную линию. Проведите через точку Ц горизонтальную линию влево до пересечения с рельефной линией и обозначьте точкой Ц1. Засеките из точки Р5 влево, как из центра, дугу, равную глубине нагрудной вытачки. Из точки Ц1 к этой дуге проведите касательную, продолжите ее выше линии наклона плеча на 5–8 см и поставьте точку Р7. Проведите новую линию верхнего шва рукава. Для этого соедините точки Р7 и М3 прямой линией. Уберите подгрудную вытачку в фасонную линию. От точки Р6 влево по линии талии отмерьте глубину подгрудной вытачки. Затем от точки Ц1 вниз по рельефу отложите 3 см. Полученные точки соедините прямой линией.

Чертеж воротника сделайте самостоятельно. Постройте прямой угол с вершиной в точке О со сторонами угла произвольной длины.

От точки О вверх отмерьте 20–30 см (точка В1), вправо — половину длины обхвата шеи (точка В).

Проведите через точку В1 горизонтальную прямую длиннее линии ОВ на 8–9 см и получите точку В2. Соедините точки В2 и В. Это линия воротника.

По линии ОВ1 вверх отмерьте 4 см. Полученную точку соедините с точкой В выпуклой линией. Это линия пришива воротника к горловине.

**Хорошим дополнением к данной модели является строгая юбка-макси.**

Продолжите линию ОВ1 выше точки В1 на 5–6 см, а от точки В2 вниз по линии шва воротника отмерьте 2 см. Соедините выпуклой линией вверх полученные точки и получите линию отлета воротника.

---

## Летняя блузка-жакет

Для пошива данной модели (рис. 109) потребуется тонкая ткань длиной 100 см и шириной 150 см. Ткань расположите на ровной поверхности, разложите выкройки и обметите.

При пошиве данной модели можно воспользоваться базовыми лекалами. У вас должно получиться следующее количество деталей:

- хлястик — 2 детали;
- воротник — 2 детали;
- центральная часть спинки — 2 детали;
- боковая часть спинки — 2 детали;
- боковая часть полочки — 2 детали;

- обтачка горловины спинки — 1 деталь со сгибом;
- центральная часть полочки — 2 детали;
- подборт — 2 детали.

Укрепите флизелином детали подбортов, обтачки горловины спинки;

- клеевая обтачка горловины спинки — 1 деталь со сгибом;

- клеевая подборта — 2 детали.

*Последовательность обработки*

1. Чисто вытачайте хлястик вдоль длинных сторон, выверните и проутюжьте. Проложите отделочную строчку на расстоянии 0,5 см.

2. Выполните средний и рельефные швы спинки, предварительно вставив в них хлястик.

3. Стачайте рельефные швы полочек.

4. Стачайте плечевые и боковые швы.

5. Подборта сложите с полочками лицевыми сторонами и приколите к срезам бортов, обтачайте борта подбортами. Стачайте плечевые швы подборта и обтачки горловины спинки.

6. Воротник чисто вытачайте по внешнему контуру. Нижний воротник втачайте в горловину блузки, верхний воротник втачайте в горловину обтачки.



Рис. 109. Летняя блузка-жакет



Припуски швов разутюжьте. Разутюженные припуски швов втачивания нижнего воротника и обтачки горловины спинки сшейте изнутри.

7. Блузку подшейте. Подборта пришейте к подгибке низа.

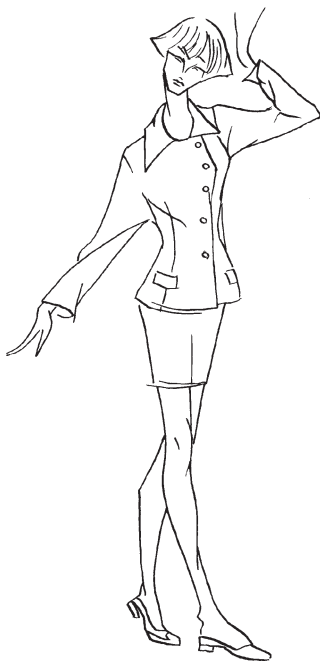
8. Блузку отстрочите вдоль бортов и воротника на расстоянии 0,5 см.

9. На правой полочке обметайте петли, на левой пришейте пуговицы.

10. Пришейте подплечники.

---

## Эффектная блузка-туника с воротником-шарфом

Для пошива этой блузы (46-й размер) потребуются вискозный креп, искусственный шелк или другая легкая ткань длиной 180 см и шириной 140 см, 10 пуговиц, клеевая ткань длиной 20 см и шириной 90 см (рис. 110).

Ткань разложите на чистой ровной поверхности и разместите детали выкроек. В качестве чертежа для блузы используйте чертеж-основу.

После раскроя основных деталей полочек и спинки приступайте к построению воротника.

Чтобы выполнить чертеж воротника, завязывающегося спереди простым узлом, можно вырезать из ткани прямоугольник шириной 15 см и длиной, равной длине горловины.

Затем сделайте лекало концов воротника, присоедините к основной выкройке или вырезанному прямоугольнику.

Втачивание воротника закончите на расстоянии 1–1,5 см от середины переда с каждой стороны.

Не забудьте при обмеловке выкроек оставить место для припусков. После раскроя ткани должно получиться следующее количество деталей.

*Основная ткань:*

— спинка — 1 деталь со сгибом;

— полочка — 2 детали;

— рукав — 2 детали;

— воротник — 1 деталь со сгибом;

— манжеты — 2 детали;

— планка разреза рукава — 2 детали;

— подборт — 2 детали.

*Клеевая ткань:*

— подборт — 2 детали;

— манжеты — 2 детали.

*Последовательность обработки*

1. Стачайте плечевые и боковые швы.

2. Припуски на подгибку низа подверните на изнаночную сторону и пристрочите.

3. Обработайте воротник: детали воротника перегните по намеченной линии лицевыми



Рис. 110. Эффектная блузка-туника с воротником-шарфом

сторонами внутрь и стачайте по коротким срезам, одновременно притачивая к ним навесные петли.

Строчку продолжите до надсечек втачивания воротника в горловину. Воротник отстрочите вдоль коротких срезов.

4. Втачайте воротник в горловину, одновременно притачивая подборт.

5. Обработайте разрезы на рукавах: рукав разрежьте по намеченной линии, сложите с планкой и притачайте так, чтобы расстояние между строчками не превышало 1 см. Планку отверните на изнаночную сторону и, подвернув, пришейте с изнаночной стороны рукава к шву притачивания.

Окантовку разреза стачайте с изнаночной стороны рукава наискосок.

Стачайте швы рукавов. По нижнему срезу рукава заложите складки по намеченным линиям и заметайте.

7. Обработка низа рукавов манжетами: на передней стороне разреза окантовку отверните на изнаночную сторону и приметайте у нижнего среза рукава. Один из продольных срезов манжеты пришейте с лицевой стороны к нижнему срезу рукава. Манжеты сложите вдоль пополам и вытачайте короткие стороны. Внутренние половинки манжет подверните и пришейте к шву притачивания. Манжеты отстрочите в край.

8. Рукава втачайте в проймы.

9. Прометайте петли и пришейте обтяжные пуговицы.

## Прямая блузка в японском стиле

Для пошива прямой блузы с длинным рукавом потребуются вискозный креп длиной 180 см и шириной 140 см, 10 пуговиц, клеевая ткань длиной 20 см и шириной 90 см (рис. 111).

В качестве выкройки используйте чертеж-основу.

После раскроя ткани должно получиться следующее количество деталей.

*Основная ткань:*

— спинка — 1 деталь со сгибом;

— полочка — 2 детали;

— рукав — 2 детали;

— воротник — 2 детали со сгибом;

— манжеты — 2 детали;

— планка разреза рукава —

2 детали.

*Клеевая ткань:*

— воротник — 1 деталь со сгибом;

— цельнокроеный подборт — 2 детали;

— манжеты — 2 детали.

*Последовательность обработки*

1. Стачайте плечевые и боковые швы от линии разреза.

2. Припуски на подгибку подверните на изнаночную сторону и пристрочите.



Рис. 111. Прямая блузка в японском стиле

3. Припуски разрезом отверните на изнаночную сторону по сгибу, заутюжьте, пришейте к подгибке. Подгибку и разрезы отстрочите в край.

4. Передние срезы блузки отверните по линии сгиба на изнаночную сторону и приутюжьте. Цельнокроеные подборта полочек отверните на лицевую сторону и вытачайте ими вырез горловины до надсечки. Подборта выверните на изнаночную сторону. Нижние стороны подбортов пришейте к подгибке. Заматайте верхние короткие стороны подбортов.

5. Обработайте воротник: детали воротника сложите лицевыми сторонами и вытачайте внешние срезы.

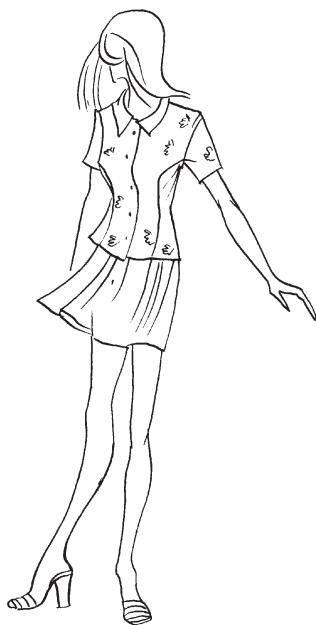
Нижнюю часть воротника с лицевой стороны втачайте в горловину, верхнюю часть подверните и пришейте к шву втачивания воротника. Воротник отстрочите вдоль шва втачивания. Внешнюю, а также передние стороны воротника отстрочите в край.

6. Обработайте разрезы на рукавах: рукав разрежьте по намеченной линии, сложите с планкой и притачайте так, чтобы расстояние между строчками не превышало 1 см. Планку отверните на изнаночную сторону и, подвернув, пришейте с изнаночной стороны рукава к шву притачивания.

Окантовку разреза стачайте с изнаночной стороны рукава наискосок. Стачайте швы рукавов. По нижнему срезу рукава заложите складки по намеченным линиям и заматайте.

7. Обработка низа рукавов манжетами: на передней стороне разреза окантовку отверните на изнаночную сторону и приметайте у нижнего среза рукава. Один из продольных срезов манжеты пришейте с лицевой стороны к нижнему срезу рукава.

Манжеты сложите вдоль пополам и вытачайте короткие стороны. Внутренние половинки манжет подверните и пришейте к шву притачивания. Манжеты отстрочите.

8. Рукава втачайте в проймы.

9. Прометайте петли и пришейте пуговицы.

## Топ из легкой ткани

Для топа потребуются атлас или легкий шелк длиной 180 см и шириной 140 см, 10 пуговиц, клеевая ткань длиной 20 см и шириной 90 см (рис. 112).

Ткань разложите на ровной поверхности и разместите выкройки. В качестве выкройки для данного изделия можно использовать базовое лекало. После раскроя ткани должно получиться следующее количество деталей.

*Основная ткань:*

— спинка — 1 деталь со сгибом;



Рис. 112. Топ из легкой ткани

— полочка — 2 детали;

*Последовательность обработки*

1. Стачайте плечевые и боковые швы.

2. Подверните на изнаночную сторону припуски на подгибку низа и пристрочите.

3. Передние срезы топа отверните по линии сгиба на изнаночную сторону и приутюжьте. Цельнокроеные подборта полочек отверните на лицевую сторону и вытачайте ими вырез горловины до надсечки. Подборта выверните на изнаночную сторону. Нижние стороны подбортов пришейте к подгибке. Заматайте верхние короткие стороны подбортов.

4. Прометайте петли и пришейте пуговицы.

**Топ будет эффектно смотреться с длинной юбкой из легкой ткани и гламурными украшениями.**

---

## Рубашка из легкой ткани

Для пошива данной модели потребуются лен длиной 180 см и шириной 140 см, 4 пуговицы, флизелин длиной 40 см и шириной 90 см (рис. 113).

Выкройка для данной модели строится на основе выкройки классической блузки, только вытачка переведена в линию проймы. После раскроя ткани должно получиться следующее количество деталей.

*Основная ткань:*

— полочка с цельнокроеным рукавом — 2 детали;

— средняя часть спинки — 1 деталь со сгибом;

— боковая часть спинки с цельнокроеным рукавом — 2 детали;

— подборт — 2 детали;

— обтачка боковой части выреза горловины — 2 детали;

— хлястик — 4 детали.

*Подкладочная ткань:*

— полочка с цельнокроеным рукавом — 2 детали;

— средняя часть спинки — 1 деталь со сгибом;

— боковая часть спинки с цельнокроеным рукавом — 2 детали.

*Клеевая ткань:*

— подборт — 2 детали;

— обтачка боковой части выреза горловины — 2 детали.

*Последовательность обработки*

1. На полочках стачайте вытачки.

2. Обработайте хлястики: детали хлястиков сложите лицевыми сторонами и вытачайте по внешним сторонам, оставляя прямые короткие стороны открытыми. Далее хлястики отстрочите в край.

Открытые короткие срезы приматайте к боковым срезам средней части спинки по наметленным линиям.

Затем хлястики наложите друг на друга и скрепите, пришив пуговицу.



Рис. 113. Рубашка из легкой ткани



3. Цельнокроеную обтачку средней части спинки отверните на изнаночную сторону и заутюжьте. Линию сгиба отстрочите.

4. Стачайте боковые и среднюю части спинки. Припуски заутюжьте в сторону боковых швов. Стачайте плечевые швы и, не прерывая строчки, верхние, боковые и нижние швы рукавов.

5. Обтачки боковых частей горловины притачайте к подбортам полочек. Вырез и борта вытачайте обтачками и подбортами. Выступающие срезы обтачек по вырезу горловины спинки подверните с изнаночной стороны и пришейте к цельнокроеной обтачке средней части спинки.

6. Припуски на подгибку низа и рукавов отверните на изнаночную сторону, заутюжьте, подверните и пристрочите.

7. Нижние короткие стороны подбортов полочек пришейте к подгибке. Вырез и борта отстрочите.

8. Пришейте пуговицы и прометайте петли.

---

## Классический жакет

Предлагаемый жакет (рис. 114) заужен по линии талии, а углы полочек срезаны, что придает ему элегантность. Длина жакета по спинке — 54–55 см.

Для жакета потребуются костюмная ткань длиной 150 см и шириной 150 см, подкладоч-

ная ткань длиной 130 см и шириной 140 см, флизелин G 405, 4 большие и 2 маленькие пуговицы, подплечники типа реглан.

Чертеж-основу перенесите на большой лист бумаги и нанесите фасонные линии — срезанные углы и зауженную линию талии.

Детали выкройки на чертеже пронумеруйте:

— средняя часть спинки, кроенная с задней половинкой рукава (2 детали);

— средняя часть полочки, кроенная с передней половинкой рукава (2 детали);

— боковая часть полочки (2 детали);

— боковая часть спинки (2 детали);

— подборт (2 детали);

— обтачка горловины (1 деталь);

— мешковина кармана (4 детали);

— обтачка низа (4 детали);

— паты (2 детали).

### *Раскрой*

Выполните построение чертежа выкройки жакета.

Выкройте 4 обтачки длиной 14 см и шириной 3 см каждая, 4 мешковины кармана, каждая длиной 10 см и шириной 14 см; 2 паты, каждая длиной 4 см и шириной 6 см (в готовом виде 3 см).



Рис. 114.  
Классический жакет

Детали выкроек разложите на ткани и выкройте, оставляя припуски на швы. Обтачку низа спинки (деталь 8) выкройте одной деталью без рельефных швов. Детали 1–4 выкройте также из подкладочной ткани за вычетом ширины подбортов и обтачек.

*Последовательность обработки*

1. Пошив начинайте со спинки. Стачайте средний шов спинки. Паты сложите пополам вдоль, чисто вытачайте по длинной и одной короткой стороне. Вытачайте короткие стороны уголко. Наметайте паты на средние части спинки в намеченных местах между поперечными метками.

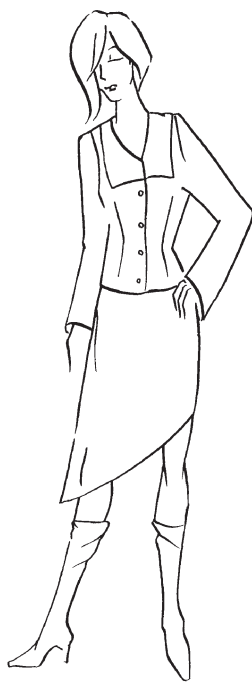
2. Стачайте вытачки на передних боковых частях полочек, а затем стачайте боковые срезы и нижние швы рукавов. Стачайте плечевые срезы и верхние срезы рукавов до отметки шлицы.

3. Притачайте боковые части полочек к средним частям спинки точно до уголка. Притачайте боковые части спинки к средним частям спинки точно до метки.

Сделайте надсечки на концах строчек в уголках на припусках швов средних частей полочек и спинки. Рукава стачайте строго по меткам, проставленным при выполнении чертежа выкройки.

4. Оформите прорезные карманы в рамку. Для этого укрепите с изнаночной стороны линию прореза на полочках полоской прокладки шириной 4 см. Приколите к линии прореза обтачки, предварительно сложив их с полоч-

ками лицевыми сторонами, и притачайте на расстоянии 0,5 см от линии среза. Прорежьте полочки между строчками. В конце строчек припуски на швы надсеките наискосок. Прорезая полочки, не повредите обтачки. Разутюжьте припуски швов. Заметайте обтачки на изнаночную сторону и обогните ими срезы. Выправьте каждую в виде ровной рамки.

5. Положите одну мешковину под отверстие. Направьте ее вверх. Притачайте с лицевой стороны нижнюю обтачку точно в шов притачивания, когда будете пришивать мешковину. Затем отверните мешковину вниз. Подложите и притачайте вторую мешковину кармана в шов притачивания верхней обтачки.

Отверните треугольники в концах отверстия на изнаночную сторону и настрочите на обтачку. Прострочите от концов верхней строчки к концам нижней строчки. Подрежьте и уравняйте мешковины карманов, а затем стачайте их друг с другом.

6. Стачайте подборта с обтачкой горловины спинки и с обтачкой низа. Вытачайте подбортами и обтачками низ жакета, борта и горловину. Пришейте подборта к подгибке.

7. При пошиве рукава сначала подшейте низ. Стачайте продольные срезы обтачки шлицы и припуска под шлицу. В верхней части прострочите поперек. Пришейте на шлицу маленькие пуговицы.

8. Пришейте подплечники и соедините жакет с подкладкой. Прометайте петли в разме-

ченных местах на правой полочке для больших пуговиц. Прикрепите паты маленькими пуговицами к спинке.

## Жакет с декоративной обтачкой

Жакет представленного фасона станет незаменимым в гардеробе любой женщины (рис. 115).



Рис. 115. Жакет с декоративной обтачкой

Для жакета потребуется плотная ткань длиной 140 см и шириной 150 см.

### *Подготовка выкроек*

В данном случае воротник кроите из двух видов ткани.

После раскройки жакета должно получиться следующее количество деталей.

### *Основная ткань:*

- центральная часть спинки — 2 детали;
- боковая часть спинки — 2 детали;
- боковая верхняя часть полочки — 2 детали;
- боковая нижняя часть полочки — 2 детали;
- обтачка горловины спинки — 1 деталь со сгибом;
- центральная часть полочки — 2 детали;

— подборт, кроенный вместе с верхним воротником, — 2 детали;

— верхняя часть рукава — 2 детали;

— нижняя часть рукава — 2 детали.

*Отделочная ткань:*

— отделка воротника — 1 деталь со сгибом;

— листочка — 2 детали.

Работа с флизелином: укрепите флизелином детали подбортов, обтачки горловины спинки, листочек.

*Последовательность обработки*

1. Выполните средний и рельефные швы спинки.

2. Сложите по линии сгиба деталь листочки. Приметайте нижние срезы листочки к верхнему срезу нижней боковой части полочки.

Стачайте шов нижней и верхней боковых частей полочки, одновременно притачивая листочку. Стачайте рельефные швы полочек, прихватывая боковой срез листочки.

3. Стачайте плечевые и боковые швы.

4. На верхний воротник, кроенный вместе с подбортами, настрочите деталь из отделочной ткани. Выполните средний шов воротника.

Стачайте плечевые швы полочки и обтачки горловины спинки. Нижний воротник втачайте в горловину жакета, верхний воротник втачайте в горловину обтачки. Припуски швов втачивания срежьте близко к строчке и разутюжьте.

5. Подборта сложите с полочками лицевыми сторонами и приколите к срезам бортов, сколите срезы верхнего и нижнего воротников.

Жакет чисто вытачайте вдоль бортов и воротника и подшейте.

Подборта пришейте к подгибке низа.

6. Выполните швы рукавов. Рукава подшейте и втачайте в проймы жакета, припосадив по окату.

## Жакет с воротником-шалькой

Для жакета потребуется костюмная ткань длиной 150 см и шириной 150 см (рис. 116).

Выполнив выкройку, внизу полочек нанесите фасонные линии, то есть закруглите края.

Воротник скроите аналогично предыдущей модели.

*Раскладка выкроек на ткани*

Разложите ткань на ровной поверхности и кроите детали на основе уже имеющегося чертежа.

После раскроя должно получиться следующее количество деталей.

*Основная ткань:*

— центральная часть спинки — 2 детали;

— боковая часть спинки — 2 детали;

— боковая часть полочки — 2 детали;



Рис. 116. Жакет с воротником-шалькой

— обтачка горловины спинки — 1 деталь со сгибом;

— центральная часть полочки — 2 детали;

— подборт — 2 детали;

— верхняя часть рукава — 2 детали;

— нижняя часть рукава — 2 детали.

*Отделочная ткань:*

— листочка — 2 детали;

— верхний воротник — 1 деталь со сгибом.

*Клеевая ткань:*

— клеевая листочки — 2 детали;

— клеевая обтачки горловины спинки — 1 деталь со сгибом;

— клеевая подборта — 2 детали;

— клеевая верхнего воротника — 2 детали.

*Подкладочная ткань:*

— подкладка верхней части рукава — 2 детали;

— подкладка нижней части рукава — 2 детали;

— подкладка центральной части полочки — 2 детали;

— подкладка центральной части спинки — 2 детали;

— подкладка боковой части спинки — 2 детали;

— подкладка боковой части полочки — 2 детали.

*Последовательность обработки*

1. Выполните средний и рельефные швы спинки, рельефные швы полочки.



2. Деталь листочки сложите по линии сгиба, чисто вытачайте по коротким сторонам. Притачайте нижние срезы листочки к полочке по разметке, отогните листочку, проутюжьте и настрочите на полочку.

3. Стачайте плечевые и боковые швы.

4. На верхнем воротнике, скроенном вместе с подбортами, выполните средний шов. Стачайте плечевые швы полочки и обтачки горловины спинки. Нижний воротник втачайте в горловину жакета, верхний воротник — в горловину обтачки. Припуски швов втачивания срежьте близко к строчке и разутюжьте.

5. Подборта сложите с полочками лицевыми сторонами и приколите к срезам бортов, сколите срезы верхнего и нижнего воротника.

Жакет чисто вытачайте вдоль бортов и воротника и подшейте.

Подборта пришейте к подгибке низа.

6. Выполните швы рукавов. Рукава подшейте и втачайте в проймы жакета, припосадив по окату.

7. Пришейте подплечники.

8. Стачайте детали кроя из подкладочной ткани. Подкладку притачайте к нижним срезам рукавов, внутренним срезам подбортов и обтачке горловины спинки. Подкладку подшейте.

9. На правой полочке обметайте петли, на левой пришейте пуговицы.

## Жакет с застежкой на одну пуговицу

Для жакета потребуется атласная ткань длиной 150 см и шириной 150 см (рис. 117).

Выкройку для данной модели постройте, используя чертеж-основу. Переведите ее на другой лист бумаги и нанесите фасонные линии — закругленные края. Не забудьте перевести вытачки в линию талии. Конструкция воротника производится по стандартной схеме. После раскроя жакета должно получиться следующее количество деталей:

### *Основная ткань:*

- рамка кармана — 2 детали;
- спинка — 2 детали;
- обтачка горловины спинки — 1 деталь со сгибом;
- полочка — 2 детали;
- подборт — 2 детали;
- рукав — 2 детали.

### *Подкладочная ткань:*

- подкладка рукава — 2 детали;
- подкладка спинки — 2 детали;
- подкладка полочки — 2 детали;
- мешковина кармана — 2 детали.

Работа с флизелином: укрепите прокладкой детали подбортов, обтачки горловины спинки, полочек.



Рис. 117. Жакет с застежкой на одну пуговицу

*Последовательность обработки*

1. Стачайте вытачки на спинке и полочках, средний шов спинки.

2. На полочках выполните прорезные карманы в рамку: с изнаночной стороны полочки проутюжьте поверх разметки кармана полосу флизелина шириной около 4 см, обтачку кармана сложите с полочкой лицевыми сторонами, приколите по разметке вдоль входа в карман и притачайте по разметке кармана.

Полочку прорежьте вдоль между строчками посередине, к концам строчек наискосок. Припуски швов разутюжьте. Обтачку отверните через прорез на изнаночную сторону так, чтобы получилась аккуратная рамка, и приметайте.

Мешковину кармана с изнаночной стороны полочки положите на нижнюю обтачку, направив мешковину вверх, и с лицевой стороны нижнюю обтачку пристрочите в шов притачивания, прихватывая мешковину. Мешковину заутюжьте вниз.

Второй срез мешковины с изнаночной стороны полочки положите на карман и с лицевой стороны пристрочите в шов притачивания верхней обтачки.

Маленькие треугольники на концах прореза отверните на изнаночную сторону и пристрочите к обтачкам точно от концов верхней строчки к концам нижней. Стачайте открытые срезы мешковин.

3. Стачайте плечевые и боковые швы.
4. Стачайте плечевые швы подборта и обтачки горловины спинки.
5. Подборта сложите с полочками лицевыми сторонами и приколите к срезам бортов и горловины, обтачайте борта подбортами.
6. Подшейте низ жакета.
7. Обработайте швы рукавов. Рукава втачайте в проймы жакета, припосадив по окату.
8. Пришейте подплечники.
9. Стачайте вытачки на подкладке спинки и полочки, стачайте детали кроя из подкладочной ткани. Подкладку притачайте к нижним срезам рукавов, внутренним срезам подбортов и обтачке горловины спинки. Подкладку подшейте.
10. На правой полочке обметайте петлю, на левую полочку пришейте пуговицу.

---

### **Классический костюм из плотной ткани**

Для костюма (рис. 118) потребуются шерсть или габардин длиной 155 см и шириной 150 см, отделочное полотно с фестонами по обеим краям длиной 180 см и шириной 90 см, подкладочная ткань длиной 125 см и шириной 140 см, флизелин G 405, пуговицы, подплечники.

#### *Пошив жакета*

Длина жакета 46-го размера по спинке — 63 см.



Рис. 118. Классический костюм из плотной ткани

Выкройте обтачки и наклад-ки отдельно. Обтачками называют дополнительные детали кроя, которые необходимы для уплотнения линий проймы, декольте и т. п. При раскрое детали пронумеруйте. Выполните раскрой сначала из основной ткани.

В качестве выкройки возьмите базовое лекало. Вытачки переведите в линию проймы. Пюфочки сделайте отрезными по линии талии и нанесите фасонные линии.

После раскроя ткани у вас должно получиться следующее количество деталей.

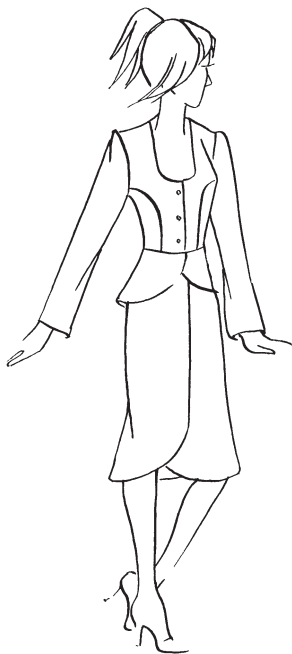
*Основная ткань:*

- полочка — 2 детали;
- спинка — 1 деталь со сгибом;
- обтачка горловины — 1 деталь со сгибом;
- баска полочки — 2 детали;
- обтачка — 2 детали;
- баска спинки — 1 деталь со сгибом;
- обтачка — 1 деталь со сгибом;
- верхняя часть рукава — 2 детали;
- нижняя часть рукава — 2 детали.

*Отделочное полотно:*

- полочка — 2 детали;
- баска полочки — 2 детали;
- накладка на баску спинки — 2 поло-

винки;

— верхняя часть рукава — 2 детали;

— нижняя часть рукава — 2 детали.

Из отделочной ткани детали кроите по той же выкройке, что и из основной.

Обе половинки отделочной накладки кроите с фестонами.

При раскрое деталей из ткани выполните припуски: на швы — 1,5 см, на подгиб низа — 3 см.

По выкройкам полочки, спинки и баски выкроите подкладку. Раскрой деталей подкладки выполните за вычетом ширины подбортов и обтачек.

Раскрой рукавов выполните с припусками на швы и подгибку шириной 1,5 см.

#### *Последовательность обработки*

1. Наметайте детали из отделочного полотна на детали из основной ткани. Все остальные работы выполняйте на этих деталях, как на однослойных.

Соблюдайте порядок очередности выполнения стачивания швов.

2. Стачайте вытачки на полочках и на спинке, а затем плечевые и боковые швы.

3. Отверните на лицевую сторону цельнокроеные подборта полочек и притачайте к обтачке горловины спинки. Чисто вытачайте горловину подбортами и обтачкой.

4. Половинки кружевной обтачки стачайте, то есть выполните задний средний шов. Положите накладку на баску спинки и настрочите по фестончатым краям.

5. Стачайте боковые швы на баске и обтачках. Чисто вытачайте баску обтачками по передним и нижним сторонам.

Пристрочите баску к нижним срезам полочек и спинки и, не прерывая строчки, пристрочите баску к цельнокроеным подбортам полочек.

На правой полочке и на подборте правой полочки оставьте между поперечными метками отверстия для петель.

Разутюжьте припуски на швы. Сшейте края отверстий вручную — это будущие петли. Отстрочите края жакета на расстоянии 0,5 см.

6. Сложите лицевыми сторонами верхние детали рукавов и оттяните передние срезы с помощью влажной ткани и утюга. Оттяните так, чтобы передние срезы совпали с длиной соответствующих срезов нижних деталей. Стачайте передний шов рукава. Верхнюю деталь рукава припосадите. Подшейте рукав. Припосадите рукава по окату и втачайте их в проймы.

7. Жакет соедините с подкладкой. Выметайте на правой полочке в размеченных местах оставшиеся петли для пуговиц.

#### *Пошив юбки*

Для юбки (длина 72 см) потребуются шерсть или габардин длиной 90 см и шириной 150 см, отделочное полотно с фестонами, оставшееся от раскроя деталей для жакета, подкладочная ткань длиной 80 см и шириной 140 см, прокладки для пояса, 1 застежка-молния длиной 20 см, 1 пуговица.

Из чертежа-основы вырежьте детали выкройки юбки:

- переднее полотнище — 1 деталь со сгибом;
- заднее полотнище — 2 детали;
- пояс длиной 87 см, в том числе 3 см — припуск под застежку, и шириной 6 см. В готовом виде пояс имеет ширину 3 см.

Раскройте отделочное полотно. Это внутренняя деталь под складки длиной 21 см и шириной 10 см. Выполните при раскрое припуски: на швы — 1,5 см, на подгибку низа — 4 см. Нижний край планки под складку рассчитайте так, чтобы он совпал с фестонами отделочного полотна.

Выкроите подкладку по выкройкам переднего и заднего полотнищ юбки. Бумажную выкройку заднего полотнища по складке для раскроя подкладки подверните по линии середины спинки. Вкройте подкладку с припусками на швы и на подгибку низа (1,5 см).

#### *Последовательность обработки*

1. Пошив начинайте с заднего полотнища юбки. Стачайте средний шов заднего полотнища между меткой разреза для застежки и поперечной меткой.

Сметайте складку ниже поперечной метки. Разутюжьте глубину складки и припуски на швы. Удалите наметку.

2. Стачайте вытачки и боковые швы. Вшейте тесьму-молнию.

3. Стачайте боковые швы и вытачки на подкладке. Вложите подкладку в юбку изнаночными сторонами друг к другу.



Верхние срезы сметайте. На застежке подкладку подверните и пришейте к тесьме-молнии. Выполните пояс.

4. Юбку подшейте. Проутюжьте сгибы складки на подгибе. Положите планку под складку с изнаночной стороны юбки на глубину складки и стачайте их по продольным срезам. Пристрочите планку вверху поперек к глубине складки.

5. Подшейте подкладку так, чтобы ее длина была на 2 см короче, чем длина юбки.

Подкладку, которая лежит на планке складки, вырежьте прямоугольником, учитывая припуски. Затем подверните и пришейте к срезам планки.

---

## Брючный костюм

Брючный костюм является на сегодняшний день незаменимой вещью в гардеробе каждой женщины.

Костюм, представленный на рисунке 119, заинтересует современных модниц. Для построения выкройки воспользуйтесь размерами типовой фигуры 46-го размера.

Для пошива костюма потребуются костюмная ткань длиной 310 см и шириной 140 см, ткань для отделки воротника длиной 100 см и шириной 150 см, подкладочная ткань длиной 150 см и шириной 140 см, флизелин Н 180, прокладка для пояса, 1 застежка-молния длиной

20 см, 1 пуговица для брюк, 2 пуговицы для жакета, подплечники.

*Раскрой ткани*

Вырежьте детали выкроек из приготовленного чертежа-основы с нанесенными на него фасонными линиями. Пронумеруйте детали и выполните раскладку выкроек на ткани. Выкройте мешковину кармана как отдельную деталь.

После раскроя у вас должно получиться следующее количество деталей.

*Брюки:*

— передняя половинка — 2 детали;

— мешковина кармана — 2 детали;

— боковая часть передней половинки, скроенная вместе с мешковиной кармана, — 2 детали;

— задняя половинка — 2 детали;

— левая часть пояса длиной 45 см (3 см — припуск под застежку), правая часть пояса длиной 42 см, каждая часть шириной 6 см, в готовом виде — 3 см;

— шлевки для пояса — 4 детали, каждая длиной 5 см и шириной 6 см, в готовом виде — 3 см.

*Жакет:*

— полочка, скроенная вместе с нижним воротником, — 2 детали;



Рис. 119. Брючный костюм

- спинка — 2 детали;
- боковая часть — 2 детали;
- подборт цельнокроеный с верхним воротником — 2 детали;
- верхняя часть рукава — 2 детали;
- нижняя часть рукава — 2 детали.

Сделайте припуски на швы 1,5 см, на подгибку — 4 см. Выкройте без припусков передние стороны боковых частей передней половинки, скроенной вместе с мешковиной кармана.

Подборта усильте прокладочной тканью. Дополнительно прокладку проутюжьте к припускам на подгибку низа боковых частей и деталей спинки жакета.

Выкройте подкладку по выкройкам полочек (за вычетом ширины подборта), спинки (посередине со сгибом и складкой на свободное облегание глубиной 2 см), боковых частей и рукавов с припусками на швы и подгибку шириной 1,5 см.

#### *Последовательность обработки*

1. Начните пошив брюк с передней части передних половинок. Заложите складки на передних половинках, а затем заметайте и отстрочите. Приметайте шлевки к верхним срезам брюк спереди поверх складок, а сзади поверх швов вытачек.

2. Вшейте застежку-молнию, после чего приметайте пояс. После примерки брюк пояс пришейте.

3. Стачайте средний передний шов от метки разреза вниз. Закончите строчку немного

выше, не доходя до шаговых швов. Заутюжьте цельнокроеные обтачки разреза на изнаночную сторону по линиям сгиба.

4. Подложите под припуск разреза тесьму-молнию и пристрочите ее. При этом расположите зубчики вплотную к сгибу. Сколите разрез. Свободную тесьму-молнию приколите к обтачке другой стороны разреза и пристрочите, не прихватывая переднюю половинку.

5. Отстрочите переднюю половинку по размеченной линии, прихватывая обтачку.

6. Притачайте детали пояса к верхним срезам брюк. Оставьте припуск под застежку пояса выступающим за край припуска под разрез брюк. Притачайте детали пояса к верхним срезам брюк. Сложите пополам вдоль и вытачайте передние короткие стороны и припуск под застежку. Подверните и пришейте внутренние половинки деталей пояса к швам притачивания. Затем стачайте оставшийся недостающим участок среднего переднего шва до верхнего края пояса. Строчку не прерывайте и стачайте участок заднего среднего шва до верхнего края пояса.

7. Отверните вверх шлевки, подверните и пристрочите к верхнему краю пояса. Выметайте на поясе петлю для пуговицы. Подшейте брюки, отутюжьте стрелки.

8. Пошив жакета начните со спинки. Стачайте средний шов спинки.

9. Притачайте боковые части к спинке и полочкам. Стачайте плечевые швы. Сделайте рассечки в углах между плечом и цельнокроеным

нижним воротником. Втачайте в горловину спинки нижний воротник. Сложите подборта и жакет лицевыми сторонами друг к другу и приколите по подбортам и воротнику. Чисто вытачайте низ полочек, борта и воротник.

10. Разложите сзади нижний срез верхнего воротника поверх шва втачивания нижнего воротника в горловину спинки. Прострочите с лицевой стороны жакета точно в шов втачивания нижнего воротника. Низ боковых частей и спинки подшейте. Пришейте подборта к подгибке низа боковых частей и к плечевым швам.

11. Выполните пошив двухшовных рукавов. Сначала припосадите рукава по окату, а затем втачайте их в проймы. Пришейте подплечники.

12. Соедините жакет с подкладкой. На обеих полочках выметайте по одной петле для пуговиц. Пришейте пуговицы.

---

## Элегантный костюм

Для костюма размера потребуются плотная ткань, вискоза или хлопчатобумажная ткань длиной 250 см и шириной 150 см, клеевая ткань, подкладочная ткань длиной 200 см и шириной 110 см, 2 большие и 8 маленьких пуговиц для жакета и одна для юбки, застежка-молния длиной 18 см (рис. 120).

### *Подготовка выкроек*

При пошиве данной модели можно использовать уже готовые лекала. Разложите ткань

на ровной поверхности, разместите выкройки, обмелите их и вырежьте по контурам. В результате получится следующее количество деталей:

*Основная ткань:*

— средняя часть спинки — 2 детали;

— средняя часть правой полочки — 1 деталь;

— средняя часть левой полочки — 1 деталь;

— боковая часть спинки — 2 детали;

— боковая часть правой полочки — 1 деталь;

— боковая часть левой полочки — 1 деталь;

— верхняя часть рукава — 2 детали;

— нижняя часть рукава — 2 детали;

— воротник верхний — 1 деталь со сгибом;

— воротник нижний — 2 детали.

— обтачка горловины спинки — 1 деталь со сгибом;

— подборт левой полочки — 1 деталь;

— подборт правой полочки — 1 деталь;

— обтачка низа спинки — 2 детали;

— обтачка низа левой полочки — 1 деталь;

— обтачка низа правой полочки — 1 деталь;



Рис. 120. Элегантный костюм

- обтачка кармана — 4 детали;
- рамка кармана — 2 детали;
- подзор кармана — 2 детали;
- задняя половинка юбки — 1 деталь со сгибом;
- передняя половинка юбки — 1 деталь;
- пояс — 1 деталь;
- обтачка низа задней половинки юбки — 1 деталь со сгибом;
- обтачка низа передней половинки юбки — 1 деталь.

*Подкладочная ткань:*

- спинка — 1 деталь со сгибом;
- левая часть полочки — 1 деталь;
- правая часть полочки — 1 деталь;
- верхняя часть рукава — 2 детали;
- нижняя часть рукава — 2 детали;
- подкладка кармана 1 — 2 детали;
- подкладка кармана 2 — 2 детали;
- задняя часть юбки — 1 деталь со сгибом;
- передняя часть юбки — 1 деталь со сгибом.

Обтачки горловины спинки, среднюю часть полочки до линии перегиба лацкана, подборт от линии перегиба лацкана до середины полочки, низ изделия и рукавов, участки вокруг проймы и линии разреза кармана, воротники и пояс юбки дублируйте клеевой прокладкой.

*Последовательность обработки жакета*

1. Стачайте рельефные швы и вытачки полочки, сметайте разрез кармана.

2. Обработайте карман в рамку: притачайте обтачку кармана с одной частью подкладки кармана к полочкам по намеченным линиям, притачайте вторую часть обтачки и подкладки кармана к полочкам, прорежьте отверстие для кармана, выверните подкладку карманов на изнаночную сторону полочек. Затем стачайте боковые срезы подкладки карманов, закрепите концы разреза, настрочите отделочную рамку вокруг входа в карман, проутюжьте боковые карманы в готовом виде.

3. Стачайте последовательно срезы рельефов спинки, плечевые срезы, средние срезы спинки, боковые срезы, проутюжьте.

4. Стачайте нижний воротник, швы разутюжьте. Стачайте верхний и нижний воротники, выверните, проутюжьте, отстрочите.

5. Соедините воротник с горловиной: втачайте нижний воротник в горловину, одновременно стачивая подборта и обтачку горловины спинки с верхним воротником, швы разутюжьте. Пришейте швы соединения верхнего воротника с подбортами и обтачкой к шву соединения нижнего воротника с горловиной.

6. Наметайте подборта на борта полочек, сутюжьте посадку наметанных бортов. Обтачайте лацканы и борта полочек с наметанными подбортами, одновременно стачивая углы внизу. Выверните борта и лацканы налицевую сторону, выправьте уголки лацканов и бортов внизу, проутюжьте, отстрочите. Обработайте низ изделия обтачками. Прометайте петли.



7. Обработка рукавов. Стачайте верхние и нижние срезы рукавов, приутюжьте. Втачайте рукава в проймы, припосаживая по окату и совмещая надсечки.

8. Стачайте швы подкладки (запас шва 1 см), соедините подкладку с основной тканью, пришейте пуговицы.

*Последовательность обработки юбки*

1. Стачайте вытачки на передней и задней половинках юбки, заутюжьте к центру.

2. Стачайте боковые швы. Вшейте молнию и обработайте обтачками линию низа.

3. Стачайте швы на подкладке, заметайте складки. Подкладку вложите в юбку, сложив ее изнаночной стороной юбки, сметайте верхние срезы. Подкладку на разрезе для застежки подверните и пришейте к тесьме-молнии.

4. Пояс сложите вдоль пополам, чисто вытачайте короткие стороны и припуск под застежку. Внешнюю половинку пояса сложите с юбкой лицевыми сторонами и пристрочите к верхнему срезу юбки, внутреннюю половинку подверните и пришейте к шву притачивания.

Пояс отстрочите в край. Прометайте петлю для пуговицы.

5. Обработайте низ изделия.

---

## **Платье с вертикальными рельефами**

Данная модель платья вот уже на протяжении многих лет, несмотря на капризы из-

менчивой моды, пользуется большой популярностью у представительниц прекрасного пола (рис. 121). Оригинальный покрой делает фигуру заметно стройнее и зрительно уменьшает объем талии и бедер. Такая модель платья может стать основой для дальнейшего моделирования изделий. Застежку можно скрыть в шве спинки, по желанию добавить накладные карманы, что сделает платье не только оригинальным, но и функциональным.

*Построение чертежа выкройки*

Сначала постройте чертеж спинки. Разложите на столе чертеж выкройки основы платья с обозначенными на нем точками. В качестве чертежа используйте базовое лекало спинки и полочки.

От точки А4 вправо по линии наклона плеча отмерьте половину длины плеча:  $Дп : 2 = 13 : 2 = 6,5$  см — и обозначьте ее точкой Р. Для приготовления выкройки по размеру возьмите собственные мерки.

Вновь полученную точку Р соедините с точкой m1 по линии талии пунктирной линией. Разделите полученный отрезок пополам и по перпендикуляру от точки деления влево отмерьте 0,5 см. Обрисуйте слегка вогнутую фасонную линию.



Рис. 121. Платье с вертикальными рельефами

Вправо от точки Р по линии наклона плеча отмерьте 1,5 см и обозначьте точку Р1. Спуститесь вниз по скругленной линии на 8–9 см и поставьте точку Р2. Соедините точки Р1 и Р2 плавной вогнутой линией. Опустите вершину вытачки спинки к рельефной линии и соедините ее с точкой m2 вогнутой линией, не изменяя места и глубины вытачки юбки.

Для нанесения фасонной линии при построении передней части платья спереди отмерьте от точки А6 влево по линии наклона плеча половину длины плеча и поставьте точку Р3.

Соедините вновь полученную точку с высокой точкой груди (Ц) прямой линией. Измерьте глубину вытачки А12А11 и радиусом, равным этой величине, из точки Р3 засеките дугу на линии наклона плеча переда. Вновь полученную точку обозначьте точкой Р4. Точку Р4 соедините прямой линией с высокой точкой груди (Ц). Продолжите по прямой до точки m5 начало рельефной линии Р3Ц.

Вершину нагрудной вытачки переместите к проведенной линии. Из вершин вытачек на юбке опустите перпендикуляр к линии низа. Не изменяйте места и глубины вытачки на юбке. Вертикальные рельефы продолжите до линии низа платья спереди и сзади или только спереди.

Рукав у данной модели платья немного короче стандартного. Для получения выкройки рукава короче основного отмерьте от высокой точки оката вниз желаемую длину. Если рукав

нужен выше линии локтя, линию отреза на выкройке отметьте горизонтальной линией. Если же рукав нужен длиннее основного, линию отреза проведите по линии низа основного рукава.

#### *Раскладка выкроек на ткани*

Обратите внимание на расположение отдельных деталей по отношению к линии сгиба ткани и к направлению нитей ткани. Каждый фасон требует своего особого расклада деталей на ткани, он может изменяться в зависимости от ширины ткани, рисунка, ворса и т. д. При раскладе учитывайте положение выкроек относительно долевой нити ткани.

На чертеже пронумеруйте детали и вырежьте их по контурным линиям. Боковую часть выкройки, когда одна деталь накладывается на другую, вырежьте зигзагообразно. Боковую вытачку вырежьте. Середину переда уложите на сгиб ткани, а линию середины спинки — на долевую нить. Линию высокой точки оката рукава уложите также на долевую нить. Экономьте ткань при раскладке, если позволяет рисунок.

#### *Раскрой*

Обтачки и подкрои горловин вырезайте так, чтобы они повторяли форму выреза ворота изделия. Ширина обтачек и подкроев — 5–7 см. Для выполнения раскроя этих деталей перенесите их на кальку и уложите на ткань. При этом обязательно сохраняйте направление нитей расположенных деталей.

Там, где швы разрезаны зигзагообразно, соедините вертикальные крайние отрезки прямой линией. После раскладки деталей на ткани наметьте меловыми линиями припуски на швы: по линии горловины и проймы — 1–1,5 см, по линиям плеча — 2–3 см, по линиям низа рукава — 3–4 см, по линии низа прямого платья — 3–5 см. Разрежьте детали по наметленным линиям.

#### *Последовательность обработки*

1. Шов на спинке и расстояние между нагрудной и подгрудной вытачками выполните без запаса на шов. На этих участках приметайте с изнаночной стороны кусочки ткани шириной 3 см и длиной 7–9 см для рельефа переда. Для рельефа спинки приметайте кусочки ткани длиной 9–12 см. Проложите с лицевой стороны ткани машинную строчку по линии рельефа немного выше и ниже вершин вытачек. Снимите наметку и сметайте рельефы, приняв пришитые кусочки ткани за припуски на швы. Снимите «силки» и проложите машинную строчку ближе к наметке. Между вершинами вытачек машинную строчку проложите вплотную к строчке притачной полоски ткани. Швы заутюжьте в сторону середины переда.

2. Сметайте и стачайте плечевые швы и разутюжьте их.

3. При обработке горловины обтачками сметайте и стачайте боковые швы обтачек. Швы разутюжьте. По линии середины спины отогните запас шва по «силкам» с изнаночной сто-

роны ткани на лицевую сторону и приколите булавками к изделию. Уложите на вырез ворота платья лицевыми сторонами вовнутрь обтачку горловины и приколите по линиям середины переда, плеча и еще в нескольких местах горловины. Совместите и сметайте «силки» со стороны основной детали. Машинную строчку выполните по обтачке. Подрежьте, если необходимо, запас шва до 0,7 см и сделайте на нем надсечки, не дорезая до машинной строчки 0,1–0,15 см. Настрочите обтачку на запас шва, чтобы она не выворачивалась на лицевую сторону изделия. Между строчкой и швом соединения подкроя с изделием выдерживайте расстояние 0,1–0,15 см.

4. Обтачку отогните на изнаночную сторону, выметайте пережат со стороны обтачки шириной 0,1 см. Шов слегка проутюжьте и снимите наметку. Выровняйте отлетный край обтачки и обметайте через край.

5. Редкими свободными потайными стежками прикрепите обтачку к изделию через 5–7 см. На спинке запас шва прикрепите к обтачке швом «козлик».

6. Расположите нитяную петлю на правой стороне застежки, а на левой пришейте небольшую пуговицу под цвет ткани изделия.

7. Сметайте и стачайте боковые швы, разутюжьте их. Сметайте и стачайте нижние швы рукава. Разутюжьте все швы. Запас шва рукава по линии низа сначала отогните на изнаночную сторону по силкам и заметайте сгиб. По-

Данную модель можно выполнить с глубоким декольте.

догните еще раз нижний срез, заметайте и подшейте потайным швом.

8. Подшейте низ платья и вшейте рукава.

## Летний сарафан на бретельках

Данная модель характеризуется плавностью линий, что позволяет удачно подчеркнуть достоинства и скрыть недостатки фигуры (рис. 122).

### *Создание фасона*

Нанесите фасонные линии на основу чертежа для выкройки. Нанесите на чертеж линию бокового шва от середины проймы.

Расширьте спинку и перед в точках П2 и П3 на 1–1,5 см и получите точки П11 и П12. По желанию вы можете увеличить или уменьшить длину плеча на 2–3 см.

При моделировании спинки на чертеже-основе нанесите новые линии и точки по описанию. Начните с выреза ворота.

От точки А вниз отмерьте 1–2 см и поставьте точку С. От точки А4 вправо по линии наклона плеча отложите 4–6 см и поставьте точку С2. Соедините С1 и С2 вогнутой плавной линией.



Рис. 122. Летний сарафан на бретельках

Чертить овалный рельеф начинайте от точки П2. Для этого отмерьте по пройме вверх 1–2 см и поставьте точку П9. Полученную точку соедините с вершиной вытачки спинки линией и разделите ее пополам. Отмерьте по перпендикуляру от точки деления влево 2 см и обозначьте вновь полученную точку буквой Р. Соедините вершину вытачки спинки с точками Р и П9.

Продолжите линию середины вытачки пунктирной линией до линии низа и поставьте точку Н. От этой точки отмерьте влево и вправо по 4–6 см для расширения юбки по линии низа. Обозначьте эти точки Н7 и Н8 и соедините их с вершиной вытачки юбки прямыми линиями. Для этой модели расширьте боковой шов спинки по линии низа от точки Н4 вправо на 2–6 см и обозначьте точкой Н5. Полученную точку соедините с точкой Б4 прямой линией.

При построении передней половины платья начните нанесение фасонных линий с оформления выреза ворота. Отмерьте от точки А7 вниз 2–3 см и поставьте точку С3. Отмерьте по линии наклона плеча от точки А6 влево 4–6 см и обозначьте полученную точку С4.

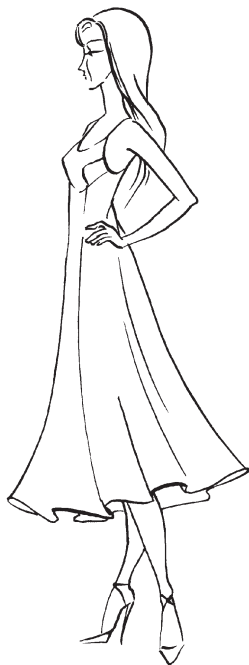
Соедините точки С3 и С4 вогнутой линией. Продолжая разработку модели, по этой же линии от точки С3 отмерьте 1 см влево и поставьте точку С5. От С5 отмерьте вниз 5–6 см и обозначьте точку С6. Затем через точки С4, С5 и С6 оформите вырез ворота. Вытачка при этом должна быть закрыта.



Для нанесения рельефной линии на полочке от точки ПЗ отмерьте вверх по линии проймы 3 см и получите точку П10. Эту точку соедините с вершиной подгрудной вытачки пунктирной линией.

Разделите полученную линию пополам. От точки деления по перпендикуляру вправо отмерьте 3 см и поставьте точку Р1. Затем соедините вершину подгрудной вытачки с точками Р1 и П10.

Эту линию продолжите до линии проймы короткого рукава.

Линию же середины подгрудной вытачки продолжите до линии низа пунктиром и поставьте точку Н1.

От полученной точки Н1 расширьте переднюю и боковую детали на 2–3 см по линии низа. Все полученные точки соедините с вершиной вытачки юбки прямыми линиями. Расширьте боковой шов переда: от точки Н3 по линии низа влево отложите 2–6 см и поставьте точку Н6, соедините ее с точкой Б3 прямой линией.

Перенесите вершину нагрудной вытачки на линию фасонной линии, не изменяя при этом уровень и глубину нагрудной вытачки. Оформите новую вытачку через Ц1 и точки А11 и А12.

Не сдвигайте рельефную линию от центра груди больше чем на 2 см. В противном случае выпуклость для груди, образованная на выкройке вытачкой, передвинется.

### *Раскрой*

На готовом чертеже пронумеруйте детали выкройки слева направо. Для более точного соединения деталей на овальных линиях и по линиям талии и бедер наметьте контрольные линии.

Разрежьте выкройку по контурам и по фасонным линиям.

Закройте 4-ю нагрудную вытачку. В этом случае она переходит в пройму. Разложите на чертеже основные детали так, чтобы вертикальные линии выкройки легли на долевую нить, а горизонтальные — на поперечную.

### *Последовательность обработки*

1. Пошив начните с выполнения рельефных линий спинки и переда. По контрольным линиям сколите средние детали с боковыми. Сметайте вертикальные линии по средним деталям, прострочите по боковым. Швы отогните на боковые детали.

2. Сметайте и стачайте плечевые швы платья и швы обтачек по отдельности. Все швы разутюжьте.

3. Сметайте, а затем стачайте боковые швы. Разутюжьте их.

4. Проймы обработайте так же, как горловину. Подогните низ платья и подшейте его.

---

## **Гламурное вечернее платье**

Это платье кроится и шьется на основе уже имеющихся чертежей. Следует обратить внима-



Рис. 123. Гламурное вечернее платье

ние на то, что такое платье будет иметь красивый внешний вид только при условии, если оно сшито из легких эластичных тканей (рис. 123).

Ткань разложите на чистой ровной поверхности, переведите чертежи и раскроите. В результате должно получиться следующее количество деталей:

- центральная часть спинки — 1 деталь;
- боковая часть спинки — 2 детали;
- центральная часть полочки — 1 деталь;
- боковая часть полочки — 2 детали;
- драпировка — 1 деталь;
- рукав — 2 детали.

### *Последовательность обработки*

1. Драпировка: обработайте верхний и нижний срезы драпировки швом вподгибку, на боковых срезах драпировки заложите складки таким образом, чтобы длина среза стала равна длине плечевого шва. Положите драпировку на центральную часть полочки и настрочите припуски боковых срезов Драпировки на припуски плечевых швов.

2. Стачайте последовательно срезы рельефов спинки и полочки, плечевые срезы, боковые срезы. Обметайте швы.

3. Горловину обработайте швом вподгибку.
4. Обработайте низ изделия швом вподгибку.

## Юбка-сарафан «Лолита»

Для выполнения этой модели (рис. 124) вам потребуется джинсовая ткань или кожаная.

Переведите основной чертеж прямой юбки на чистый лист бумаги. Выкройку переднего полотнища можете вырезать сразу. Выкройку заднего полотнища постройте следующим образом.

По средней линии заднего и переднего полотнищ от линии талии вниз отложите линию отреза кокетки (19 см). От полученной точки проведите прямую до линии бока параллельно линии низа. Затем по верхней и нижней линии наметьте линии разрезов складок. Для этого ширину заднего и переднего полотнищ разделите на равные части, причем к средней линии заднего полотнища прибавьте 3 см на заход застежки. Выкройку пояса сделайте на половину длины (38 см) шириной 6 см (2 детали).



Рис. 124. Юбка-сарафан «Лолита»

Выкройку бретели сделайте на половину длины — 50 см, шириной 10 см (2 детали). Детали выкроек пронумеруйте и разрежьте по намеченным линиям.

Подготовленные выкройки разложите на ткани, сложенной лицевой стороной вовнутрь таким образом, чтобы направление долевой нити на выкройках совпало с направлением долевой нити на ткани. Выкройки приколите булавками, обмелите по контурам, четко обозначая углы. Затем наметьте все имеющиеся на выкройках контрольные метки и определите величину припусков на швы и подгиб. Далее проведите вторые меловые линии и по ним аккуратно разрежьте ткань. Выкройки снимите, а детали кроя сколите булавками для того, чтобы они не сместились при дальнейшей работе.

#### *Последовательность обработки*

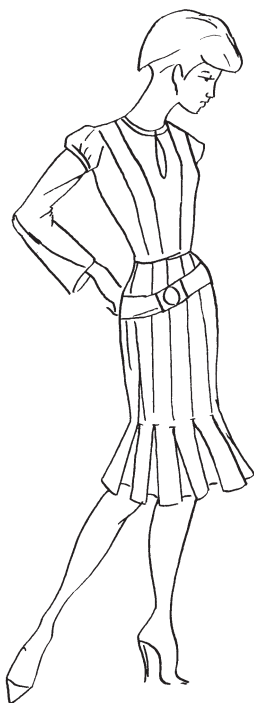
1. По средней линии кокетки и складки переднего полотнища проложите нитку прокладочным стежком.

2. Проложите копировальные стежки по всем контурным линиям выкройки.

3. Сметайте, а затем стачайте вытачки на кокетке и заутюжьте их в сторону средних линий.

4. Сметайте, а затем стачайте боковые швы на кокетке. Швы разутюжьте.

5. Обработайте застежку на кокетке в среднем шве заднего полотнища.

6. Сколите, затем сметайте складки по намеченным линиям и проутюжьте их с изнаночной стороны через увлажненную марлю.

7. На заднем полотнище в среднем шве обработайте застежку на пуговицах.

8. Нижний срез кокетки подогните на изнаночную сторону по намеченной линии и заметайте, затем проутюжьте через увлажненную марлю. Наметайте кокетку на юбку, совмещая копировальные стежки. Настрочите ее на расстоянии 0,5 см от сгиба. Шов заутюжьте в сторону кокетки.

9. Бретели перегните по средним линиям лицевыми сторонами вовнутрь и стачайте с запасом шва 1 см. Затем выверните их на лицевую сторону, шов стачивания выметайте по краям и проутюжьте. На расстоянии 0,5 см по краям бретелей проложите отделочную строчку.

10. К верхнему срезу юбки приметайте пояс и притачайте его. Приметайте к лицевой стороне верхнего среза пояса бретели, причем на примерке уточните их месторасположение на поясе. Вторую деталь подпояса лицевой стороной наложите на лицевую сторону пришитого пояса и притачайте по верхнему срезу и по концам. Шов притачивания выметайте и проутюжьте. Нижний срез подпояса подогните на изнаночную сторону таким образом, чтобы он прикрывал шов притачивания пояса на 0,1–0,2 см. Проложите отделочную строчку на расстоянии 0,5 см по краям пояса.

11. Нижний срез юбки обметайте и подшейте потайными подшивочными стежками.

12. На завершающем этапе обработки на поясе обметайте две петли. Удалите наметку и от-

утюжьте юбку-сарафан. Затем пришейте пуговицы на поясе и на застежке на заднем полотнище. Для удобства в эксплуатации бретели и подпояс лучше сделать с прокладками. Прокладка в бретели выкраивается шириной 5 см (половина ширины бретели) по всей длине и настрачивается с изнаночной стороны на ту половину, которая потом будет внутренней.

**Юбку-сарафан можно дополнить эффектным ремнем со стразами.**

В качестве дополнения к данной модели можно использовать ремень с гламурной пряжкой.

---

## Приталенный жилет

Для пошива модели 48-го размера потребуются габардин или другая плотная шерстяная ткань длиной 60 см и шириной 140 см, подкладочная ткань длиной 100 см и шириной 90 см, 3 пуговицы. Кроить приталенный жилет можно по чертежу-основе блузы или жакета.

После раскроя ткани должны получиться следующие детали:

- хлястик — 2 детали;
- листочка — 2 детали;
- центральная часть спинки — 2 детали\*;
- боковая часть спинки — 2 детали\*;
- боковая часть полочки — 2 детали\*;
- обтачка горловины спинки — 1 деталь со сгибом;
- центральная часть полочки — 2 детали\*;

- подборт — 2 детали;
- верхняя часть мешковины кармана — 2 детали\*;
- нижняя часть мешковины кармана — 2 детали\*.

Детали, помеченные \*, выкраиваются также из подкладочной ткани. Прокладочной тканью укрепите детали подбортов, обтачки горловины спинки.

#### *Последовательность обработки*

1. Чисто вытачайте хлястик вдоль длинных сторон, выверните и приутюжьте.

2. Выполните средний и рельефные швы спинки, вставив в рельефные швы хлястик.

3. Стачайте рельефные швы полочек.

4. На полочках выполните прорезные карманы с листочкой: чисто вытачайте листочки вдоль коротких сторон, выверните и приутюжьте. С изнаночной стороны полочки приутюжьте поверх разметки кармана полосу прокладки шириной около 4 см. Листочку кармана и верхнюю мешковину сложите с полочкой лицевыми сторонами, приколите по разметке вдоль входа в карман и притачайте так, чтобы продольные срезы листочки и мешковины совпали с линией середины разметки кармана.

5. Полочку прорежьте вдоль между строчками, наискосок к концам строчек. Припуски швов разутюжьте. Листочки и мешковины отверните через прорез на изнаночную сторону и приметайте. Нижнюю мешковину кармана с изнаночной стороны полочки положите на лис-



точку, направив мешковину вверх, и с лицевой стороны листочку пристрочите в шов притачивания, прихватывая мешковину. Мешковину заутюжьте вниз.

6. Маленькие треугольники на концах прореза отверните на изнаночную сторону и пристрочите точно от концов верхней строчки к концам нижней. Мешковины подрежьте, уравнивая, и стачайте. Листочку по коротким сторонам настроите на полочку.

7. Стачайте боковые швы.

8. Стачайте плечевые швы подбортов и обтачки горловины спинки. Подборта сложите с полочками лицевыми сторонами и приколите к срезам бортов. Обтачайте борта подбортами.

9. Стачайте швы деталей подкладки. Сложите детали из основной ткани с деталями подкладки лицевыми сторонами внутрь, стачайте их по всему контуру, по контуру проймы, оставляя открытыми плечевые швы. Детали выверните на лицевую сторону.

10. Стачайте плечевые швы основной детали. Плечевые швы деталей подкладки подшейте потайными стежками.

11. Готовое изделие отстрочите в край.

12. Прометайте петли и пришейте пуговицы.

---

## Укороченный жакет с рельефами

Для жилета 48-го размера потребуются габардин или плотная шерстяная ткань длиной

60 см и шириной 140 см, подкладочная ткань длиной 100 см и шириной 90 см, 3 пуговицы (рис. 125). Выкройку данной модели жакета раскроите на основе базового лекала.

После раскроя жилета проверьте наличие всех деталей:

— средняя часть спинки — 2 детали;

— средняя часть полочки — 2 детали;

— средняя часть подкладки спинки — 2 детали;

— средняя часть подкладки полочки — 2 детали;

— боковая часть спинки — 2 детали;

— боковая часть полочки — 2 детали;

— боковая часть подкладки спинки — 2 детали;

— боковая часть подкладки полочки — 2 детали.

#### *Последовательность обработки*

1. Стачайте средний шов спинки, боковые и рельефные швы деталей из основной ткани.

2. Стачайте средний шов спинки и боковые и рельефные швы деталей подкладки.

3. Сложите детали из основной ткани с деталями подкладки лицевыми сторонами внутрь, стачайте их по всему контуру, по контуру прой-



Рис. 125. Укороченный жакет с рельефами

мы, оставляя открытыми плечевые швы. Детали выверните на лицевую сторону.

4. Стачайте плечевые швы основной детали. Плечевые швы деталей подкладки подшейте потайными стежками.

5. Готовое изделие отстрочите в край.

6. Прометайте петли и пришейте пуговицы.

---

## Жакет с супатной застежкой

Для жакета потребуется костюмная ткань длиной 150 см и шириной 150 см.

После раскроя жакета должно получиться следующее количество деталей.

*Основная ткань:*

— рамка нижнего кармана — 4 детали;

— воротник — 2 детали;

— верхняя часть спинки — 2 детали;

— нижняя часть спинки — 2 детали;

— обтачка горловины спинки — 1 деталь

со сгибом;

— верхняя часть полочки — 2 детали;

— нижняя часть полочки — 2 детали;

— подборт — 2 детали;

— верхняя часть рукава — 2 детали;

— нижняя часть рукава — 2 детали.

*Подкладочная ткань:*

— подкладка верхней части рукава — 2 детали;

— подкладка нижней части рукава — 2 детали;

- подкладка спинки — 2 детали;
- подкладка полочки — 2 детали;
- верхняя часть мешковины кармана — 2 детали;
- нижняя часть мешковины кармана — 2 детали;
- обтачка супата — 2 детали.

Работа с флизелином: укрепите прокладкой детали подбортов, обтачки горловины спинки, полочек.

#### *Последовательность обработки*

1. Стачайте вытачки на частях спинки и полочек, части спинки и полочек между собой, средний шов спинки.

2. На полочках выполните прорезные карманы в рамку: с изнаночной стороны полочки проутюжьте поверх разметки кармана полосу прокладки шириной около 4 см, две обтачки кармана сложите с полочкой лицевыми сторонами, приколите по разметке вдоль входа в карман и притачайте.

Обратите внимание на то, чтобы продольные срезы обтачек совпали с линией середины разметки кармана. Полочку прорежьте вдоль между строчками, к концам строчек наискосок.

Припуски швов разутюжьте. Обтачки отверните через прорез на изнаночную сторону так, чтобы получилась аккуратная рамка, и приметайте.

Мешковину кармана с изнаночной стороны полочки положите на нижнюю обтачку, направив мешковину вверх, и с лицевой стороны ниж-

нюю обтачку пристрочите в шов притачивания, прихватывая мешковину. Мешковину заутюжьте вниз.

Подвернув припуск одной из длинных сторон подзора, настрочите подзор на вторую мешковину.

Вторую мешковину с изнаночной стороны полочки положите на карман и с лицевой стороны пристрочите в шов притачивания верхней обтачки. Маленькие треугольники на концах прореза отверните на изнаночную сторону и пристрочите к обтачкам точно от концов верхней строчки к концам нижней. Мешковины подрежьте, уравнивая, и стачайте.

3. Аналогично обработайте рамку супатной застежки на подборте.

4. Стачайте плечевые и боковые швы.

5. Подборта сложите с полочками лицевыми сторонами и приколите к срезам бортов, обтачайте борта подбортами. Стачайте плечевые швы подборта и обтачки горловины спинки.

6. Воротник чисто вытачайте по внешнему контуру.

Нижний воротник втачайте в горловину блузки, верхний воротник — в горловину обтачки. Припуски швов разутюжьте. Разутюженные припуски швов втачивания нижнего воротника и обтачки горловины спинки сшейте изнутри.

7. Подшейте низ жакета.

8. Выполните швы рукавов. Рукава втачайте в проймы жакета, припосадив по окату.

9. Пришейте подплечники.

10. Стачайте детали кроя из подкладочной ткани, вытачки на подкладке спинки и полочке. Подкладку притачайте к нижним срезам рукавов, внутренним срезам подбортов и обтачки горловины спинки. Подкладку подшейте.

11. На левую полочку пришейте пуговицы.

# Модели женской одежды на основе журнальных разработок

Научившись строить основной чертеж, зная правила нанесения фасонных линий, используя накопленный опыт и художественный вкус, вы можете самостоятельно сделать выкройку по любой иллюстрации из журнала.

Но при разработке фасонов по журналу помните, что на иллюстрации не сохранены естественные пропорции фигуры. Она немного вытянута в высоту для усиления зрительного эффекта. Учитывая это, для точного переноса фасонных линий рассчитывайте два масштаба — вертикальный и горизонтальный. Для этого, когда вы приготовите чертеж платья, переснимите рисунок на кальку и нанесите на него вспомогательные линии.

---

## Разработка фасона по журнальной иллюстрации

*Линия выреза горловины.* Проведите ее на рисунке от руки по основанию шеи через яремную выемку (точка А7) (рис. 126).

*Центральная линия.* Проведите ее по линейке, если рисунок фронтальный. При другой проекции рисунка эту линию проведите от руки. При этом ориентируйтесь на следу-

ющие точки: яремная выемка, пуговицы застежки, пряжка пояса, середина расстояния между центрами груди и симметричные фасонные линии.

*Линия талии.* Проведите ее под прямым углом к центральной линии, посередине пояса. При цельнокроеном фасоне проведите линию талии по самому узкому месту фигуры на уровне локтя руки.

*Линия проймы.* Нанесите эту линию на ту сторону рисунка, которая наиболее повернута к вам. Проведите ее параллельно центральной линии по касательной к пройме рукава. При на-



Рис. 126. Разработка фасона по журналу



несении на чертеж линии проймы отмерьте от точки ГЗ вправо по линии груди 1–1,5 см. Вы получили точку П. Проведите через точку П вертикальную линию параллельно центральной линии.

*Линия груди.* Разделите пополам отрезок А7Г, расположенный на центральной линии, и получите точку Г. Через точку Г проведите линию параллельно линии талии и продолжите ее до линии проймы.

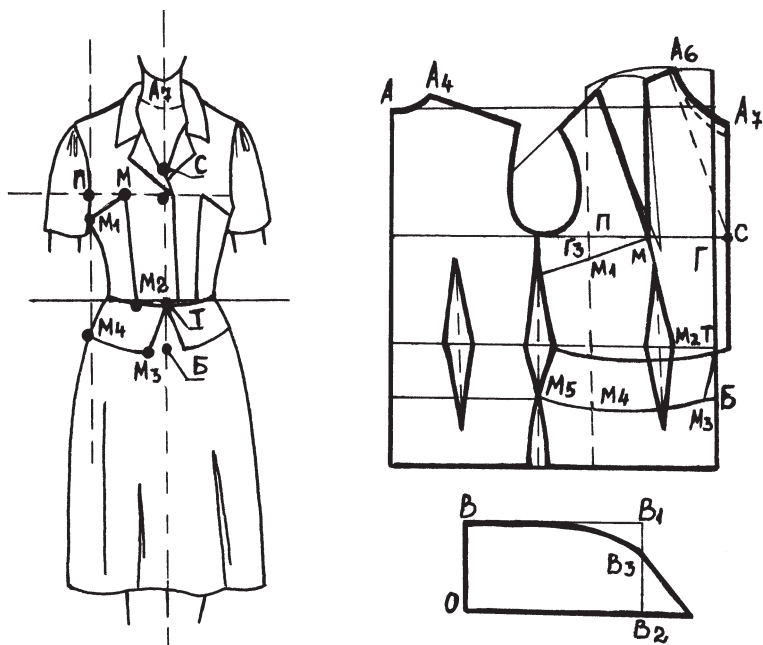
Сравните отрезки А7Г на рисунке и чертеже выкройки. В данном случае на рисунке  $А7Г = 4,8$  см. На чертеже он равен 36,5 см. Разделив эти величины, вы получите коэффициент вертикального масштаба  $Кв$ .

$$Кв = 36,5 : 4,8 = 7,6.$$

Найдите коэффициент горизонтального смещения  $Кш$ . Для этого сравните отрезки ПГ на рисунке и на чертеже выкройки. В данном случае на иллюстрации  $ПГ = 1,8$  см, а на чертеже — 20 см.  $Кш = 20 : 1,8 = 11$ .

Наметьте на рисунке точки фасонных линий, а затем перенесите их на чертеж с учетом найденных коэффициентов.

*Точка глубины выреза ворота С.* На рисунке измерьте расстояние А7С по центральной линии.

Оно равно 1,6 см. Учитывая коэффициент вертикального масштаба, рассчитайте расстояние для чертежа выкройки. Оно равно для данного случая 12 см ( $1,6 \times 7,6$ ). Затем отмерьте это расстояние на чертеже от точки А7 вниз

по линии середины переда и обозначьте полу-  
ченную точку буквой С.

*Точка линии груди М.* Для ее нахождения измерьте на иллюстрации расстояние ТМ. Оно равно 1 см. Определите расстояние для чертежа с учетом коэффициента горизонтального масштаба. Тогда вы получите  $1 \times 11 = 11$  см. От точки Г отмерьте это расстояние влево по линии груди и поставьте точку М.

*Точка линии проймы М1.* По линии проймы измерьте расстояние от линии талии до точки М1. Оно равно для данного случая 1,7 см. Это расстояние на чертеже с учетом Кв равно 13 см ( $1,7 \times 7,6$ ). После расчета отмерьте это расстояние от точки Т5 влево по линии талии и поставьте точку М1.

*Точка линии талии М2.* На рисунке измерьте расстояние ТМ2. Оно равно 0,7 см. Сделайте расчет для чертежа выкройки с учетом Кш. Это расстояние равно 7,7 см ( $0,7 \times 11$ ). От точки Т5 влево по линии талии отмерьте это расстояние и поставьте точку М2.

*Точка линии отлета баски М3.* На рисунке из точки М3 опустите перпендикуляр на центральную линию и обозначьте его буквой Б. Измерьте расстояние ТБ по вертикали на рисунке. Оно в данном случае равно 1,2 см. Рассчитайте его для чертежа выкройки с учетом Кв:  $1,2 \times 7,6 = 9$  см. От точки Т вниз по линии середины отмерьте расстояние 9 см и поставьте точку Б. Измерьте на иллюстрации расстояние М2Б. Оно равно 0,15 см. Рассчитайте это рас-

стояние для чертежа выкройки с учетом Кш. Оно составит  $0,15 \times 11 = 1,6$  см. Полученную величину отмерьте от точки Б влево и поставьте точку М3.

*Точка линии низа баски на линии проймы М4.* На рисунке измерьте расстояние от линии талии до точки М4 по линии проймы. Оно составит 1 см. Рассчитайте это расстояние для чертежа выкройки с учетом Кв. Оно будет равно в данном случае 7,6 см ( $1,7 \times 7,6$ ). Полученную величину отмерьте от линии талии вниз по линии проймы и поставьте точку М4.

Определение линии ширины борта костюма. Для этого измерьте на рисунке расстояние от центральной линии до края борта. Оно равно 0,14 см. Рассчитайте это расстояние для чертежа выкройки с учетом Кш. Оно составит  $0,14 \times 11 = 1,5$  см. От линии середины переда вправо отмерьте это расстояние и проведите линию края борта параллельно линии середины переда. Соедините линиями найденные точки. Они будут соответствовать линиям журнальной иллюстрации. Продолжите линии ММ1 и М3М4 до линии бокового шва и поставьте точку М5. Затем нанесите линию низа баски на уровне точки М5 параллельно линии талии.

Перенесите высокую точку груди в точку М, а вершину подгрудной вытачки на линию ММ2. Опустите на 1 см глубину выреза ворота для лучшего прилегания отложного воротника.

*Отложной воротник.* Чтобы построить чертеж стоячего отложного воротника к любому изделию с раскрытым воротом, постройте прямоугольник  $ОВВ1В2$ . Его горизонтальная линия равна длине выреза  $АА4 + А6А7$ , а вертикальная линия  $ОВ = 7-8$  см. Разделите пополам линию  $ВВ1$ . Отмерьте вниз от точки  $В1$   $1,5-2$  см и поставьте точку  $В3$ . Соедините эти точки выпуклой линией. Таким образом вы получите линию втачивания воротника в горловину ( $ВВ2$ ). Проведите линию сгиба воротника  $ОВ$ . Для этого продолжите вправо на величину длины мысика  $1-3$  см линию отлета  $ОВ2$ . Полученную точку соедините с точкой  $В3$  прямой линией.

---

## Сарафан

На основе полученных знаний вы можете сшить открытый летний сарафан с асимметричной линией верха и шестишовной юбкой. Планку лифа, бретели и низ юбки отделайте тканью другого цвета (рис. 127).

Постройте чертеж основы выкройки. Сделайте припуск для лифа  $2$  см в развернутом виде. Боковой шов расположите посередине проймы, выше линии груди на  $1-2$  см (точка  $Г4$ ). Приготовьте чертеж основы согласно вашим меркам. В данном случае (рис. 128) мерки стандартные.

*Спинка.* На чертеже основы для оформления линии верха сарафана от точки  $А$  вниз по



Рис. 127. Сарафан

линии АТ отмерьте 10–11 см. Поставьте точку С. Отмерьте 7,5 см по линии А4П вправо глубину плечевой вытачки. Обозначьте точкой С1. Оформите линию выреза спинки через точки С1, С, Г4. Проведите параллельно полученной линии линию ширины планки 2–2,5 см.

Отмерьте по линии А4П вправо от точки С1 ширину цельнокроеной бретели 4–5 см (точка П1). От точки П2 вправо по горизонтали отмерьте 0,7–1 см — точка П4. Оформите линию проймы через точки П1, П4, Г4.

*Перед.* Для построения линии верха сарафана отмерьте от точки Ат вниз 6–7 см. Обозначьте точкой С2. Затем от точки А6 по линии наклона плеча отмерьте 6 см и поставьте точку С3. Оформите линию выреза переда через точки С3, С2, Г4. При оформлении линии выреза переда закройте вытачки. Проведите параллельно линии выреза на расстоянии 2–2,5 см линию ширины планки.

Отмерьте по линии А10П7 от точки С3 ширину цельнокроеной бретели (4–5) см. Вытачки при оформлении этой линии также закройте. Поставьте точку П5. Затем по горизонтали от точки П3 влево отмерьте 0,7–1 см и поставь-

те точку П8. Проведите линию проймы через точки П5, П8, Г4.

Оформите стороны боковой вытачки и вытачки спинки овальной линией для плотного прилегания сарафана по талии. Проведите пунктирные линии перевода вытачек от их вершин к линиям отреза планки.

*Юбка.* Для нанесения линий юбки продолжите средние линии подгрудной вытачки и вытачки спинки до линии низа. Расширьте клинья



Рис. 128. План раскладки деталей выкроек сарафана на ткань

заднего полотнища юбки. Для этого отмерьте от точки Н влево и вправо 2–6 см и поставьте точки Н1 и Н2. Соедините полученные точки с вершиной вытачки спинки прямыми линиями. Для расширения следующего клина от точки Н3 по линии среза отмерьте влево и вправо 2–4 см и получите точки Н4 и Н5. Соедините полученные точки с вершиной вытачки переда прямыми линиями.

**Данная модель может быть дополнена цветом из легкой ткани, прикрепленным к бретельке.**

Расширьте юбку по линии низа от бокового шва спинки.

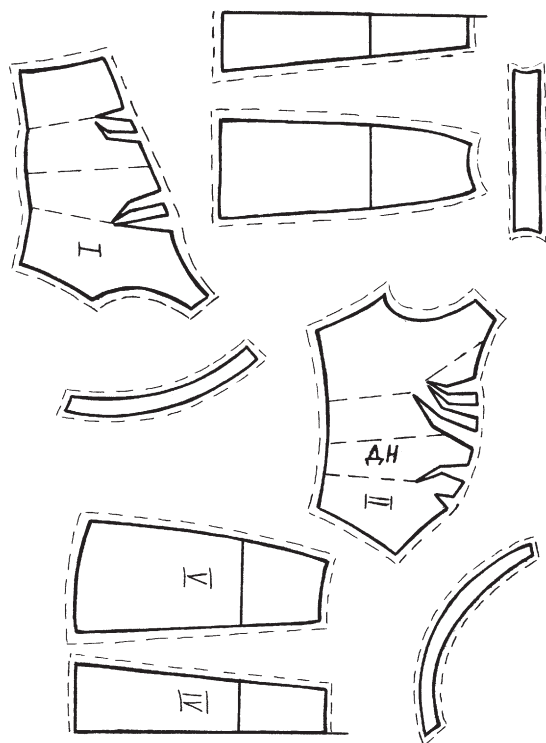
Для этого отмерьте от точки Н7 вправо 2–6 см и поставьте точку Н8, а от точки Н6 влево 2–6 см и поставьте точку Н9. Соедините полученные точки с точками Б3 и Б4 прямыми линиями.

---

## Пляжные шорты

Начните пошив с изготовления чертежа для выкройки. Расчет сделайте по снятым меркам. Нанесите фасонные линии на чертеж выкройки по правилам журнальной разработки по иллюстрации. Длина шорт по боковому шву должна составлять 58 см.

Для этой модели (рис. 129) вам потребуются 1,3 м плотной ткани шириной 1,5 м, флизелин «стабильбунд» (прокладка для пояса) 0,8 м при ширине 6 см, клеевая ткань, прокладка, прошва (полоска ткани с мережкой в сере-

дине) длиной 1,6 м при ширине 1,5 см, а также 10 пуговиц.

Приготовьте детали выкроек из чертежа основы и пронумеруйте их:

I — передняя половинка — 2 детали, мешковина кармана — 2 детали;

II — задняя половинка, цельнокроеная с мешковиной кармана, — 2 детали, клапан — 4 детали;

III — задняя кокетка, цельнокроеная с мешковиной кармана, — 2 детали;

IV — гульфик (планка для застежки) — 1 деталь со сгибом;

V — пояс длиной 76,5 см (3,5 см припуск под застежку), шириной 12 см, в готовом виде 6 см;

VI — 2 передние шлевки, каждая длиной 8 см, одна задняя шлевка 10,5 см и шириной 7 см, в готовом виде — 3,5 см (каждая шлевка).

Разложите детали выкроек на ткани и выкройте с учетом припусков на швы (рис. 130). Выкройте на подгибку припуск шириной 6 см. Правая и левая стороны застежки имеют разные линии кроя.

Припуски не выкраивайте вдоль передних краев цельнокроеных мешковин карманов задних половинок, вдоль передних краев кокетки, вдоль краев передних половинок, маркирован-



Рис. 129. пляжные шорты





Рис. 130. План раскладки деталей шорт-бермудов на ткани

ных «правая сторона» и «левая сторона». Детали, заштрихованные на чертеже, усильте прокладкой. Выкройте прокладку для пояса без припусков на швы. Наложите ее с изнаночной стороны на внешнюю половинку деталей пояса.

Стачайте вытачки на цельнокроеных мешковинах карманов. Вытачайте клапаны по внешним сторонам и отстрочите. Прометайте петли в размеченных местах. Приметайте клапаны к верхнему срезу задних половинок. Притачайте кокетки к задним половинкам. Не прерывая строчки, стачайте мешковины карманов. Отстрочите кокетки вдоль шва притачивания. Заметайте складки на передних половинках. Вытачайте входы в карманы мешковинами и отстрочите в край на расстоянии 0,75 см. Боковые срезы стачайте ниже входов в карманы. Наколите на цельнокроеные мешковины карманов передние половинки, при этом совмес-

тите вход в карман с размеченной на мешковине линией. Стачайте мешковины друг с другом с изнаночной стороны и приметайте их к передним половинкам.

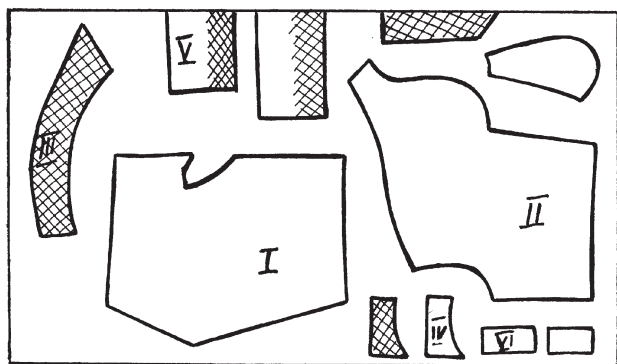
Отстрочите передние половинки вдоль швов. Стачайте шаговые срезы, а затем передний средний шов от метки разреза, немного не доходя до шаговых швов. Цельнокроеную обтачку разреза и припуск под застежку заутюжьте по соответствующим линиям на изнаночную сторону и приметайте. Отстрочите в край сгибы разреза. Сложите гульфик вдоль пополам изнаночной стороной внутрь и сметайте срезы. В размеченных местах прометайте петли. Гульфик подложите под правую половинку и приметайте. Притачайте гульфик. Отстрочите правую половинку по размеченным линиям вдоль разреза. Сколите разрез. Притачайте гульфик и припуск под застежку к правой половинке. Отстрочите правую половинку шорт внизу разреза наискосок.

Сложите шлевки вдоль пополам. Чисто вытачайте продольные срезы на передних шлевках. Вытачайте один конец передних шлевок уголко. Отстрочите шлевки. Прометайте петлю, вытачанную уголко, на конце задней шлевки. Приметайте передние шлевки к передним половинкам, наложив их поверх складок. Притачайте припуск под застежку пояса шорт к припуску под застежку левой половинки шорт. После этого к верхним срезам шорт пристрочите пояс.

Сложите пояс вдоль пополам и вытачайте передние концы. Детали пояса, подвернув внутренние половинки, пришейте к шву притачивания и отстрочите. Стачайте задний средний шов до верхнего края пояса. Отверните вверх передние шлевки, подверните их и пришейте к верхнему краю пояса.

Положите ниже заднего среднего шва переднюю шлевку, чтобы вытачанный уголок конца на 4 см заходил за шов притачивания пояса на задние половинки шорт. После этого приколите к поясу заднюю шлевку. Подверните и пришейте прямой конец задней шлевки к верхнему краю пояса, а нижний конец пристегните к заднему среднему шву на пуговицу.

Отверните припуски на подгибку на изнаночную сторону и приметайте. Разрежьте прошву на два равных отрезка. Отверните тканые края прошвы на изнаночную сторону и приутюжьте.

На брючины шорт с лицевой стороны пристрочите прошву как отделку. Прометайте одну петлю на правой стороне разреза застежки в размеченном месте. Прометывая петлю, прихватите гульфик. Прометайте три петли на правом конце пояса.

---

## **Пляжная блузка с короткими рукавами**

В качестве дополнения к шортам вы можете сшить легкую блузку (рис. 131). Приготовь-

те чертеж для выкроек основы, а затем нанесите фасонные линии, соблюдая все правила разработки моделей по журнальной иллюстрации.

Приготовьте материал для пошива этой модели: 1,2 м любой легкой ткани при ширине 1,5 м, проshivу (полосу ткани другого цвета) длиной 4,2 м, 7 пуговиц, подплечники.

Приготовьте детали выкроек, пронумеруйте их и разложите на ткани (рис. 132). Выкройте детали с учетом припусков на швы:

I — полочка — 2 детали;

II — спинка — 1 деталь со сгибом;



Рис. 131. Пляжная блузка с короткими рукавами



Рис. 132. План раскладки деталей выкройки на ткани

- III — кокетка — 2 детали со сгибом;
- IV — воротник — 2 детали со сгибом;
- V — рукав — 2 детали.

Начните пошив блузки со спинки. Присоберите спинку по верхнему срезу. Приколите одну деталь кокетки к верхнему срезу спинки с лицевой стороны. Вторую деталь кокетки приколите с изнаночной стороны, а затем притачайте. Отверните детали кокетки вверх и заутюжьте.

После этого притачайте наружную деталь кокетки блузки к верхним срезам полочек. Подверните внутреннюю деталь кокетки и пришейте к шву притачивания. Отстрочите кокетку вдоль швов в край и на расстоянии 1 см. Сметайте срезы по горловине и проймам, не подворачивая. Стачайте боковые срезы. Спинку отстрочите вдоль швов в край и на расстоянии 1 см. Воротник вытачайте по внешним сторонам и отстрочите в край. Пристрочите в край на расстоянии 1 см припуски на подгибку блузки, подвернув их.

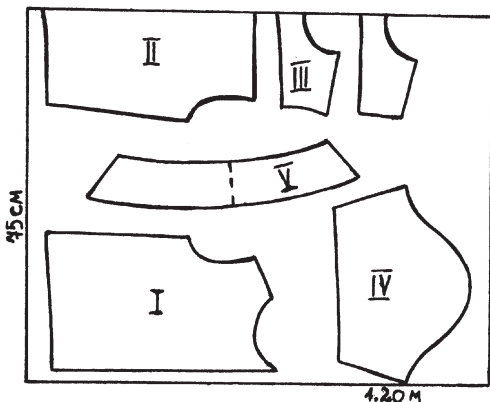
Тканые края прошвы заутюжьте на изнаночную сторону. Наметайте прошву на воротник с лицевой стороны и пристрочите в край. Разрежьте лежащую под прошвой ткань со стороны верхнего воротника посередине и разутюжьте. Пристрочите прошву со стороны верхнего воротника плотной зигзагообразной строчкой. Аккуратно срежьте со стороны нижнего воротника ткань, выступающую близко к строчке.

Сложите срезы воротника и вметайте в горловину. Отверните цельнокроеные подборта на лицевую сторону и пристрочите по горловине. Затем, не прерывая строчки, втачайте воротник. Отверните подборта на изнаночную сторону. Все припуски шва втачивания воротника заутюжьте вниз. Отстрочите блузку в край по бортам и вдоль шва притачивания воротника. Стачайте рукава.

Блузку отстрочите вдоль швов втачивания рукавов. На правой полочке прометайте семь петель. Пришейте подплечники.

---

## Рубашка-поло

Для данной модели (рис. 133) подготовьте следующее: джинсовая ткань — 1,15 м при ширине 1,5 м, флизелин F 220, пуговицы.

Вырежьте детали выкроек рубашки из чертежа и нанесите фасонные линии по правилам журнальной разработки по рисунку. Пронумеруйте детали выкроек (рис. 134):

I — перед — 1 деталь со сгибом;

II — клапан — 4 детали;

III — планка для застежки — 2 детали со сгибом;

IV — спинка — 1 деталь со сгибом;

V — кокетка — 1 деталь со сгибом из кружевного полотна (выкраивается отдельно);

VI — воротник — 2 детали со сгибом;

VII — рукав — 2 детали;



Рис. 133. Рубашка-поло

VIII — 2 кармана длиной 16,5 см, шириной 15,5 см;

IX — планки из отделочного полотна, каждая длиной 45 см и шириной 5,5 см.

Выкройте детали с учетом припусков на швы и на подгибку. Выкроенные планки для застежки имеют различные линии края для правой и левой деталей.

Нижний край планок закончите фестонами вставного полотна. Заштрихованные на чертеже детали усильте прокладкой.



Рис. 134. Раскладка деталей выкройки на ткани

Заутюжьте на изнаночную сторону припуски швов верхних краев переда и спинки. Наколите на лицевую сторону кокетки перед и спинку изнаночной стороной и отстрочите в край на расстоянии 1 см.

Сложите вдоль пополам правую планку для застежки, вытачайте скошенный нижний конец до метки. Верхний конец также вытачайте до соответствующей метки. Чисто вытачайте левую планку только по верхнему концу. Притачайте планки к продольным срезам переда. Сделайте рассечки наискосок в нижних уголках на припусках швов переда. Заутюжьте припуски швов притачивания планок.

Внутренние половинки планок, подвернув, пришейте к швам. Отстрочите планки в край на расстоянии 1 см. Пристрочите к переду нижний конец левой планки. Наложите левую и правую планки друг на друга, совместив линии их середин. Настрочите нижний конец планки в край по размеченным линиям.

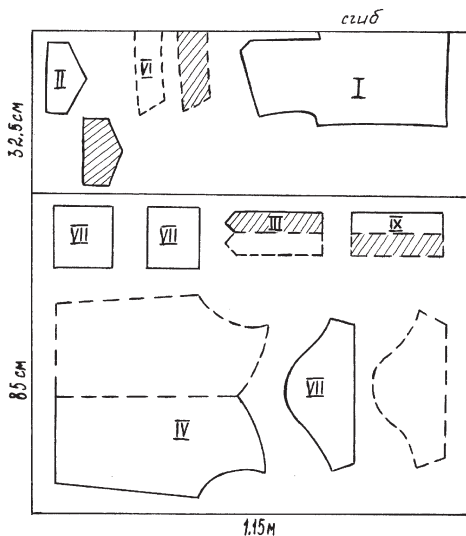
Чисто вытачайте воротник по внешним сторонам. Вытачайте воротник в горловину. Подверните нижний воротник и пришейте его к шву притачивания. Отстрочите воротник.

Подверните верхние припуски карманов и пристрочите. Отверните на изнаночную сторону припуски остальных швов. Настрочите на перед карманы, предварительно совместив их с размеченными линиями. Чисто вытачайте по внешним сторонам и отстрочите клапаны. В размеченных местах пристрочите их к переду, за-



утюжьте вниз и пристрочите еще раз вдоль шва притачивания в край.

Стачайте боковые срезы выше меток разрезов. Отверните на изнаночную сторону припуски на подгибку и, подвернув, пристрочите по размеченным линиям.

Стачайте рукава. Отверните на изнаночную сторону припуски на подгибку и приметайте. Приметайте планки, подложив их под нижние края рукавов так, чтобы они выступали на ширину 3 см. Пристрочите планки с лицевой стороны рукавов по размеченным линиям. Втачайте рукава. На клапанах и на правой планке для застежки прометайте петли.

**К данной модели подходят брюки и капри из легкой ткани.**

---

## Брюки с заниженной талией

Для пошива брюк (рис. 135) подготовьте ткань длиной 1,45 при ширине 1,5 м или длиной 2,5 м при ширине 0,9 м, флизелин Н 250, одну молнию длиной 20 см, 2 пуговицы.

Приготовленные детали выкроек пронумеруйте и разложите на ткани (рис. 136):

I — передняя половинка — 2 детали;

II — боковая часть передней половинки, цельнокроеная с мешковиной кармана, — 2 детали;

III — задняя половинка — 2 детали;

IV — левая часть пояса длиной 39,5 см, из которых 3 см — припуск под застежку; пра-

вая часть пояса длиной 36,5 см. Обе детали шириной 12 см, в готовом виде 6 см;

V — мешковинакармана — 2 детали

Выкройте детали брюк с учетом припусков на швы и подгибку.

Без припусков выкраиваются боковые части передних половинок вдоль краев, маркированных «правая сторона» и «левая сторона».

Детали, заштрихованные на плане раскладки, укрепите прокладкой.



Рис. 135. Брюки с заниженной талией



Рис. 136. Раскладка деталей выкройки брюк на ткани

Вытачайте мешковинами входы в карманы передних половинок. Припуски на шов передних половинок в уголках надсеките, а затем отстрочите в край на расстоянии 0,75 см. Стачайте вытачки на боковых частях. Наколите передние половинки на боковые части, совместив при этом линии входов в карманы. Сложите передние половинки брюк выше входов в карманы с боковыми частями лицевыми сторонами и стачайте с ними от первой метки до поперечной. Затем, не прерывая строчки, стачайте мешковины карманов.

Заложите складки и стачайте с изнаночной стороны до меток конца складки. Заутюжьте складки и отстрочите с лицевой стороны вдоль швов в край на расстоянии 0,75 см. Приметайте мешковины карманов к передней половинке брюк. Стачайте боковые срезы, а затем стачайте шаговые швы. Вшейте молнию и притачайте пояс.

Немного не дострачивая до шаговых швов, стачайте передний средний шов. Заутюжьте цельнокроеные обтачки разреза по соответствующим линиям сгиба на изнаночную сторону. Молнию притачайте к припуску под застежку. Расположите ее зубчики вплотную к сгибу. Сколите разрез. Пристрочите свободную тесьму молнии к цельнокроеной обтачке разреза, не прихватывая передней половинки брюк.

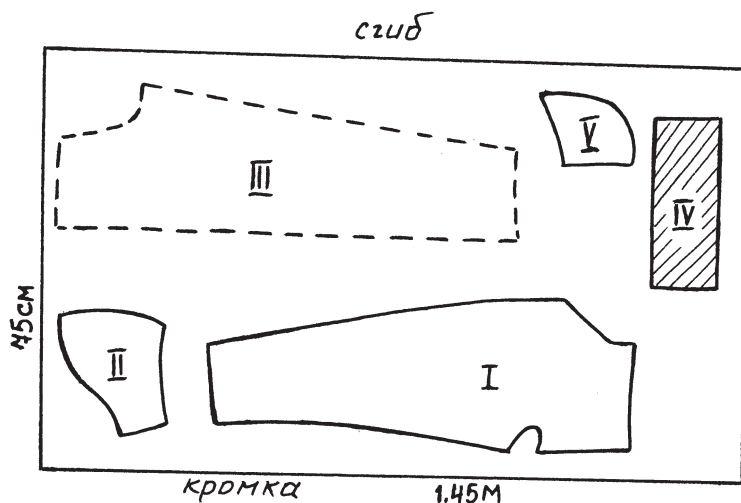
Отстрочите переднюю половинку брюк по размеченной линии. Одновременно пристрочи-

те цельнокроеную обтачку. Притачайте детали пояса к верхнему срезу брюк. При этом оставьте припуск под застежку выступающим за край разреза.

Сложите детали пояса брюк пополам вдоль и вытачайте короткие срезы, а также припуск под застежку. Подвернув внутренние половинки, пришейте пояс к шву притачивания. Стачайте средний шов до верхнего края пояса. Отверните припуски на подгибку на изнаночную сторону и притачайте двойной иглой на расстоянии 3 см от сгиба. Прометайте две петли на поясе.

---

## Брючный костюм

Все расчеты раскроя брючного костюма выполнены на 46-й размер. Поэтому при подготовке чертежа основы для выкройки пользуйтесь своими мерками, а для нанесения фасонных линий используйте правила журнальной разработки по рисунку. Для пошива такого костюма (рис. 137) приготовьте 3,1 м ткани при ширине 1,4 м, 1 м ткани для отделки воротника, 1,5 м подкладочной ткани при ширине 1,4 м, флизелин Н 180, прокладку для пояса, одну молнию длиной 20 см, 1 пуговицу для брюк, 2 пуговицы для жакета, подплечники.

Вырежьте детали выкроек из подготовленного чертежа основы с нанесенными на него фасонными линиями. Пронумеруйте их и вы-



Рис. 137. Брючный костюм

полните раскладку выкроек на ткани (рис. 138). Выкройте мешковину кармана как отдельную деталь.

### Брюки

I — передняя половинка — 2 детали, мешковина кармана — 2 детали;

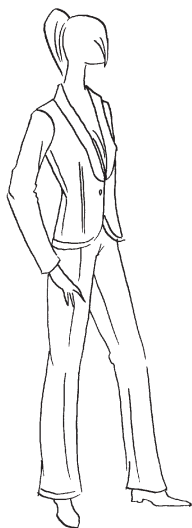
II — боковая часть передней половинки, цельнокроенная с мешковиной кармана, — 2 детали;

III — задняя половинка — 2 детали;

IV — левая часть пояса длиной 45 см (3 см — припуск под



Рис. 138. Раскладка деталей выкройки костюма на ткани

застежку); правая часть пояса длиной 42 см, каждая часть шириной 6 см, в готовом виде 3 см;

V — 4 шлевки для пояса, каждая длиной 5 и шириной 6 см, в готовом виде 3 см;

*Жакет*

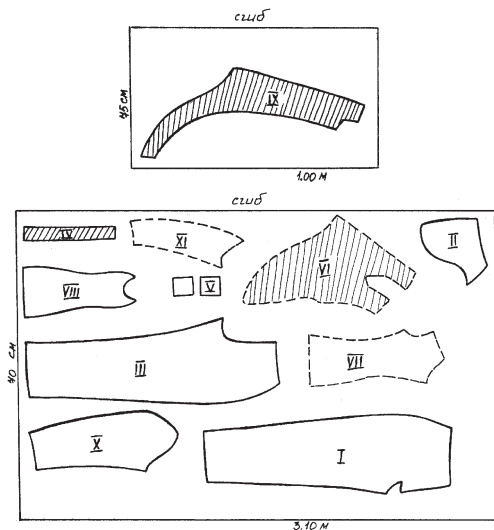
VI — полочка, цельнокроенная с нижним воротником, — 2 детали;

VII — спинка — 2 детали;

VIII — боковая часть — 2 детали;

IX — подборт, цельнокроенный с верхним воротником, — 2 детали;

X — верхняя часть рукава — 2 детали;

XI — нижняя часть рукава — 2 детали.

Сделайте припуски на швы (1,5 см) и на подгибку (4 см). Выкройте без припусков передние стороны боковых частей передней половинки, цельнокроенных с мешковиной кармана, отмеченных на чертеже «левый край» и «правый край». Места, заштрихованные на чертеже, усильте прокладкой. Дополнительно прокладку приутюжьте к припускам на подгибку низа боковых частей и деталей спинки жакета.

Выкройте подкладку по выкройкам полочек (за вычетом ширины подборта), спинки (со сгибом и складкой глубиной 2 см посередине), боковых частей и рукавов с припусками на швы и подгибку шириной 1,5 см. Начните пошив брюк с передней части передних половинок. Заложите складки на передних половинках, а затем заметайте пополам и отстрочите. Приметайте шлевки к верхним срезам брюк спереди поверх складок, а сзади — поверх швов вытачек.

Вшейте молнию, а затем пришейте пояс. Стачайте средний передний шов от метки разреза вниз. Закончите строчку немного выше, не доходя до шаговых швов. Заутюжьте цельнокроеные обтачки разреза на изнаночную сторону по линиям сгиба.

Подложите под припуск под разрез тесьму молнии и пристрочите ее. При этом расположите зубчики вплотную к сгибу. Сколите разрез. Свободную тесьму молнии приколите к обтачке другой стороны разреза и пристрочите, не прихватывая передней половинки. Отстрочите переднюю половинку по размеченной линии, прихватывая обтачку. Притачайте детали пояса к верхним срезам брюк. Оставьте припуск под застежку пояса выступающим за край припуска под разрез брюк.

Притачайте детали пояса к верхним срезам брюк. Сложите пополам вдоль и вытачайте передние короткие стороны и припуск под застежку. Подверните и пришейте внутренние половинки деталей пояса к швам притачивания. Затем стачайте оставшийся нестачанным участок среднего переднего шва до верхнего края пояса. Строчку не прерывайте и стачайте участок заднего среднего шва до верхнего края пояса. Отверните вверх шлевки, подверните и пристрочите к верхнему краю пояса. Выметайте на поясе петлю для пуговицы. Подшейте брюки, отутюжьте стрелки.

Пошив жакета начните со спинки. Стачайте ее средний шов. Притачайте боковые части

к спинке и полочкам. Стачайте плечевые швы. Сделайте рассечки в углах между плечом и цельнокроеным нижним воротником. Втачайте в горловину спинки нижний воротник. Сложите подборта и жакет лицевыми сторонами друг к другу и приколите по подбортам и воротнику.

Вытачайте низ полочек, борта и воротник. Разложите сзади нижний срез верхнего воротника поверх шва втачивания нижнего воротника в горловину спинки и прострочите с лицевой стороны жакета точно в шов втачивания нижнего воротника. Низ боковых частей и спинки подшейте.

Пришейте подборта к подгибке низа боковых частей и к плечевым швам. Выполните пошив двухшовных рукавов. Сначала припосадите рукава по окату, а затем втачайте их в проймы. Пришейте подплечники. Соедините жакет с подкладкой. На обеих полочках выметайте по одной петле для пуговиц. Соедините пуговицы «ножкой» из ниток длиной 5 см и проденьте в петли.



# Детская одежда

Детская одежда очень разнообразна. Она включает множество самых разных изделий: от самых простых — ползунков, распашонок и нагрудников — до сложных — костюмов и платьев для мальчиков и девочек разных возрастов.

Появление в семье маленького ребенка всегда связано с большими расходами: одежда для новорожденных стоит довольно дорого и очень быстро становится маленькой.

Чтобы не тратить деньги на покупку распашонок, ползунков и прочих необходимых для новорожденного вещей, сшейте их сами.

---

## Распашонка

Несмотря на то что сшить распашонку несложно, все же вам необходимо будет построить чертеж ее выкройки.

Чтобы построить чертеж выкройки распашонки, вам понадобятся следующие мерки (в см):

1. Длина распашонки — ДИ (26).
2. Ширина распашонки — ШР (32).
3. Длина рукава — ДР (8).
4. Ширина рукава — Шр (12).

Для построения чертежа выкройки начертите прямой угол с вершиной в точке Р (рис. 139).

1. Проведите линию, длина которой будет соответствовать ДИ. Для этого вниз от точки Р отложите 26 см и отметьте точку Н.

2. Вправо от точки Р отложите половину ширины распашонки и отметьте точку П:

$$\text{ШР} : 2 = 32 : 2 = 16 \text{ см.}$$

Затем вниз из точки П параллельно линии РН проведите прямую линию и поставьте точку Н1. Эту точку соедините с точкой Н прямой линией.

3. Для замера ширины рукава вниз из точки П1 проведите прямую, отложите на ней 12 см и поставьте точку О. Влево от полученной точки проведите горизонтальную прямую до ее пересечения с линией ПН1. Место пересечения обозначьте точкой О1. После этого приступайте к оформлению низа рукава. Влево от точки О отложите 1,5 см и поставьте точку О2. Из вершины угла ОО1Н1 проведите прямую, делящую угол пополам, отложите на ней 2,5 см и поставьте точку О3.

4. Чтобы расширить низ изделия, продолжите линию НН1, потом вправо от точки Н1 отложите 2,5 см и поставьте точку Н2. Эту точку соедините с точкой О1. От точки Н2 по прямой О1Н2 отложите 1 см и поставьте точку Н3. Точки Н и Н3 соедините плавной линией. Также соедините точки П1, О2, О3, Н3.



Рис. 139. Чертеж выкройки распашонки

5. Ширина ростка. Вправо от точки Р отложите 4 см и поставьте точку Р1. После этого обозначьте точку глубины ростка. Для этого вниз от точки Р отложите 2 см и поставьте точку Р2. Точки Р1 и Р2 соедините, как показано на чертеже. Вы получите вырез спинки.

6. Для определения глубины горловины вниз от точки Р отложите 5 см и поставьте точку Р3. Точки Р1 и Р3 соедините плавной линией. В результате вы получите вырез переда распашонки.

Распашонки лучше всего шить из мягких и тонких натуральных тканей, которые не будут раздражать нежную кожу ребенка. При раскрое ткань складывайте вдвое по ширине. Выкройки переда и спинки прикладывайте к сгибу, соединяя линии плеч и не оставляя припусков на швы. Для детей до 6-месячного возраста разрез распашонки делайте сзади и не пришивайте к нему завязок или тесемок. Для детей в возрасте от 6 месяцев разрез делайте спереди. Стачайте боковые срезы запошивочным швом на лицевую сторону. Рукава и низ распашонки подшейте подрубочным швом, а горловину и разрез обработайте косой или подкройной полоской по лицевой стороне.

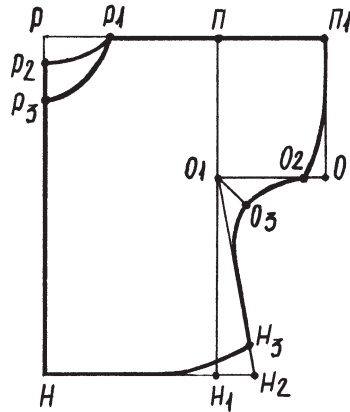
---

## Ползунки

Прежде чем приступать к чертежу выкройки ползунков (рис. 140), снимите следующие мерки (в см):

1. Длина лифа — Дл (23).

2. Полуобхват груди — ПоГ (22).

3. Длина ползунков — Дп (52).

Мерку длины ползунков снимайте по боку от талии до пяток.

Чтобы лиф свободно облегал фигуру ребенка, при построении его чертежа к мерке ПоГ прибавьте 6 см. Все расчеты делайте с учетом прибавки:

$$\text{ПоГ} + 6 = 22 + 6 = 28 \text{ см.}$$

*Лиф.* Начертите прямой угол с вершиной в точке Р (рис. 141). Вниз от точки Р отложите мерку Дл и поставьте точку Т. Вниз от точки Р отложите  $\frac{1}{3}$  ПоГ плюс 3 см и поставьте точку Г:

$$\begin{aligned} \text{РГ} &= \text{ПоГ} : 3 + 3 = 28 : \\ &3 + 3 = 12,3 \text{ см.} \end{aligned}$$

Вправо из точек Т и Г проведите горизонтальные линии талии и груди.

Затем наметьте ширину лифа, отложив вправо от точки Г мерку ПоГ плюс 6 см, и поставьте точку Г1:

$$\text{ГГ1} = \text{ПоГ} + 6 = 22 + 6 = 28 \text{ см.}$$



Рис. 140. Ползунки



Рис. 141. Чертеж выкройки лифа

После этого через точку Г1 проведите вертикальную линию. На пересечении этой линии с горизонтальными линиями сверху поставьте точку Р1, а внизу — Т1.

Затем отмерьте расстояние до бретели и ширину бретели. Вправо от точки Г отложите 5 см и поставьте точку Г2. Это будет расстояние до бретели.

Вправо от точки Г2 отложите 4 см и поставьте точку Г3. От полученной точки и точки Г2 проведите перпендикуляры и на пересечении линий вверху поставьте точки Р2 и Р3.

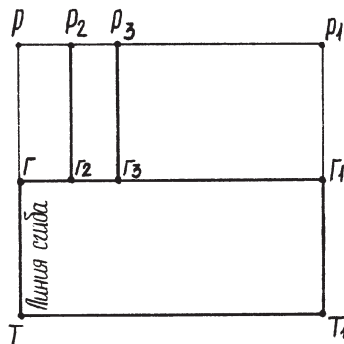
*Передняя половина.* Постройте прямой угол с вершиной в точке Т (рис. 142).

*Длина ползунков.* Вниз от точки Т отложите мерку Дп плюс 3 см и поставьте точку Н, от которой вправо проведите горизонтальную линию.

*Ширина ползунков.* Вправо от точки Т отложите мерку ширины ползунков, равную половине ширины лифа плюс 4 см на запыпы или складки, и поставьте точку Т1:

$$ТТ1 = 28 : 2 + 4 = 18 \text{ см.}$$

Вниз от точки Т1 проведите перпендикуляр. На пересечении этого перпендикуляра с линией низа поставьте точку Н1.



Рис. 142. Чертеж выкройки передней половины ползунков

*Глубина сиденья.* Вниз от точки Т отложите половину длины ползунков минус 4 см и поставьте точку Ш:

$$ТШ = Дп : 2 - 4 = 52 : 2 - 4 = 22 \text{ см.}$$

*Ширина шага.* Влево от точки Ш отложите 4 см и поставьте точку Ш1. После этого вверх от точки Ш отложите 5 см и поставьте точку Ш2. Из вершины угла Ш1ШШ2 проведите прямую, делящую угол пополам, отложите на ней 2,5 см и поставьте точку Ш3. Точки Ш1, Ш2, Ш3 соедините так, как показано на чертеже.

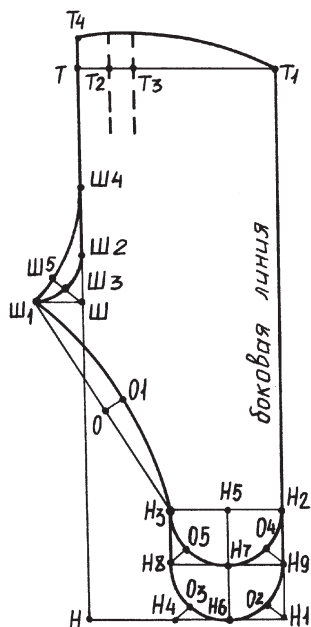
*Линия низа.* Вверх от точки Н1 отложите 10 см и поставьте точку Н2. От этой точки влево также отложите 10 см и поставьте точку Н3. От точки Н3 вниз проведите перпендикуляр и на его пересечении с горизонтальной линией поставьте точку Н4. Точки Н3 и Ш1 соедините.

После этого прямую Н3Ш1 разделите пополам и на ее середине поставьте точку О. От этой точки проведите перпендикуляр к Н3Ш1, равный 1 см, и поставьте точку О1. Точки Н3, О1 и Ш1 соедините так, как показано на чертеже.

В середине прямой Н2Н3 поставьте точку Н5, от которой вниз проведите перпендикулярную прямую и на ее пересечении с горизонтальной линией поставьте точку Н6. От точек Н4 и Н1 по биссектрисе углов отложите по 2 см и поставьте точки О3 и О2. Точки Н3, О3, Н6, О2, Н2 соедините, как показано на чертеже. Так вы начертите переднюю часть стопы, или носок.

Расстояние до складок и глубина складок. Вправо от точки Т отложите 3 см и поставьте точку Т2. Вправо от точки Т2 отложите 3 см и поставьте точку Т3. Так вы получите складки глубиной 6–7 см.

*Задняя половина.* Вверх от точки Ш отложите 12 см и поставьте точку Ш4. По продолженной биссектрисе ШШ3 отложите 1,5 см и поставьте точку Ш5. Затем точки Ш1, Ш5 и Ш4 соедините.

*Повышение задней половинки ползунков.* Вверх от точки Т отложите 2,5 см и поставьте точку Т4, которую затем соедините с точкой Т1.

*Линия низа.* Линию Н5Н6 разделите пополам и поставьте точку Н7. Вправо и влево от нее проведите горизонтальную линию и на пересечениях поставьте точки Н8 и Н9. От полученных точек по биссектрисе угла отложите по 2 см и поставьте точки О4 и О5.

Чтобы сделать пятку ползунков, заднюю часть ступни, точки Н2, О4, Н7, О5, Н3 соедините так, как показано на чертеже.

*Ступня.* Начертите прямой угол с вершиной в точке С (рис. 143).



Рис. 143. Чертеж выкройки ступни ползунков

*Длина ступни.* От точки С вправо отложите длину. К длине ступни прибавьте длину Н5Н7 и поставьте точку С1:

$$CC1 = Н5Н6 + Н5Н7 = 10 + 5 = 15 \text{ см.}$$

Вниз от точки С отложите 7 см и поставьте точку С2, от ко-

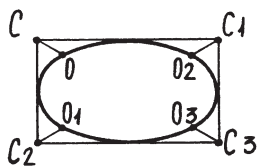
торой проведите горизонтальную линию. От точки С1 вниз проведите перпендикуляр и в точке его пересечения с горизонтальной прямой поставьте точку С3.

Из каждого угла проведите прямые, делящие эти углы пополам, отложите на них по 1,5 см и поставьте точки О, О1, О2, О3. Полученные точки соедините плавной линией.

Лиф и штанишки раскраивайте без припусков на швы. Штанишки раскраивайте в развороте. Выкройку раскладываете так, чтобы долевая нить проходила по длине, а не по ширине изделия. К лифу раскроите нижнюю и верхнюю части бретели.

Нижнюю и верхнюю части бретели сложите лицевой стороной внутрь и, отступив от срезов примерно 0,5 см, сметайте, а затем стачайте их. После этого бретели выверните на лицевую сторону, приложите к лицевой стороне лифа по намеченным заранее меткам, наложите обтачку к верхнему срезу лифа. При этом обтачку берите шириной не более 3 см. Далее сметайте бретели, лиф и обтачку, а затем стачайте их швом шириной 0,5 см.

Наметочную нить удалите, а обтачку отогните наизнанку, край срезов подогните на 0,5 см и прострочите по краю обтачки. После этого шаговые линии ползунков сметайте и стачайте до ступни запошивочным швом, а линию сиденья сшейте до застежки.

После этого обработайте подошву. Для этого к надсечкам задней и передней частей по-



дошвы со стороны изнанки приметайте косую полоску или бейку шириной 2,5 см. Желательно, чтобы полоска была из однотонной ткани или ткани того же цвета, что и ползунки. Низ ползунков сметайте и стачайте вместе с подошвой и кантом, отступив от края срезов на 0,5 см.

Наметку удалите, отогните край срезов кантом, приметайте кант к верху ползунков и сделайте строчку сверху по самому краю канта. Потом заложите небольшие складки, или защипы, по линии талии так, чтобы они шли в сторону шва. Ползунки и лиф сложите лицевой стороной внутрь, приметайте и стачайте запошивочным швом, запошивая к лифу.

Сделайте застежку. Для этого на спинке раскройте планки длиной, равной длине разреза лифа и ползунков плюс 1 см. Планки делайте такой ширины: верхняя — 3 см, нижняя — 5 см.

К верхней половине лифа приложите планку шириной 3 см, приметайте ее и пристрочите, отступив от краев срезов 0,5 см. После этого планку отогните на изнанку, край среза подогните на 0,5 см и сделайте строчку по краю планки.

Нижнюю планку приложите к изнанке лицевой стороной, приметайте ее и стачайте, отступив от края среза 0,5 см.

Далее планку отогните так, чтобы ширина планки в готовом виде была примерно 2 см, затем настрочите по подогнутому краю низ

планки. Чтобы швы были крепкими и не разошлись, выполните две небольшие поперечные строчки.

## Конверт для малыша

Чтобы выполнить чертеж выкройки конверта (рис. 144), вам будут необходимы 2 постоянные мерки (в см):

1. Ширина конверта — ШК (44).
2. Длина конверта — ДК (70).

Прежде всего постройте прямой угол с вершиной в точке Р (рис. 145).

*Длина конверта.* Вниз от точки Р отложите длину конверта и поставьте точку Н. Вправо от нее проведите горизонтальную линию.

*Ширина спинки.* Вправо от точки Р отложите 22 см и поставьте здесь точку П, от которой вниз проведите перпендикуляр, и в точке его пересечения с горизонтальной линией поставьте точку Н1.

*Ширина ростка.* Вправо от точки Р отложите 6 см и по-



Рис. 144. Конверт для малыша



Рис. 145. Чертеж выкройки конверта

ставьте точку Р1. От этой точки вверх отложите 1,5 см и поставьте точку Р2. Точки Р и Р2 соедините так, как показано на чертеже.

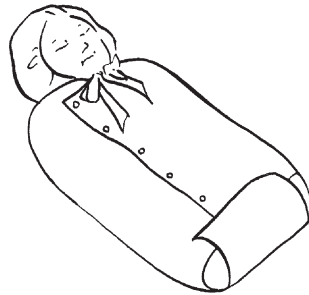
*Наклон плеча.* Вниз от точки П отложите 5 см и поставьте точку П1, затем точки П1 и Р2 соедините прямой, разделите эту прямую пополам и поставьте точку О. От полученной точки вверх под прямым углом к линии Р2П1 отложите 1 см и поставьте точку О1. Точки П1, О1 и Р2 соедините так, как показано на чертеже.

*Прибавка на подгиб и застежку.* Вниз от точки Н отложите 15 см и поставьте точку Н2. Вправо от этой точки прочертите горизонтальную линию. Затем от точки Н1 вниз проведите перпендикуляр и на месте его пересечения с горизонтальной линией поставьте точку Н3.

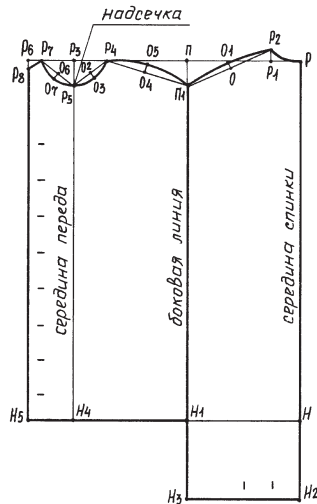
*Ширина переда.* Вправо от точки П отложите 22 см и поставьте точку Р3, от которой вниз опустите перпендикуляр, и на месте его пересечения с горизонтальной линией поставьте точку Н4.

*Ширина и глубина горловины.* Влево от точки Р3 отложите 6 см и поставьте точку Р4. Вниз от точки отложите 5 см и поставьте точку Р5. Эту точку соедините с точкой Р4 прямой, в середине которой поставьте точку О2. От полученной точки под прямым углом к Р4Р5 отложите 1,5 см и поставьте точку О3. Точки Р5, О3 и Р4 соедините. От точки П1 к точке Р4 проведите прямую, разделите ее пополам и поставьте точку О4. Вверх от точки О4 пер-

пендикулярно к линии П1Р4 отложите 1 см и поставьте точку О5. После этого точки П1, О5, Р4 соедините плавной линией.

*Прибавка на заход и застежку.* Вправо от точки Р3 отложите 8,5 см и поставьте точку Р6, от которой вниз проведите перпендикулярную прямую и на пересечении ее с горизонтальной прямой поставьте точку Н5. Вправо от точки Р3 отложите 6 см и поставьте точку Р7. Точки Р7 и Р5 соедините, разделите эту линию пополам и поставьте точку О6. От полученной точки вниз перпендикулярно к Р5Р7 отложите 1,5 см и поставьте точку О7. Точки Р5, О7, Р7 соедините.

Вниз от точки Р6 отложите 1,5 см и поставьте точку Р8, которую соедините с точкой Р7.

*Капюшон.* Чтобы построить чертеж выкройки капюшона, вам понадобятся две мерки (в см):

1. Ширина капюшона — ШК (25).
2. Длина капюшона — ДК (20).

Прежде всего постройте прямой угол с вершиной в точке К (рис. 146).

*Длина капюшона.* Вниз от точки К отложите мерку длины капюшона и поставьте точку К1. Точки К и К1 соедините прямой, в середине которой поставьте точку К2. Вправо от точек К1 и К2 проведите горизонтальные прямые.

*Ширина капюшона.* Вправо от точки К2 отложите 25 см,



Рис. 146. Чертеж выкройки капюшона

поставьте точку К3. Вправо от точки К отложите 7 см и поставьте точку К4. Точки К4 и К3 соедините прямой линией, разделите эту линию пополам и поставьте точку О. От полученной точки вверх перпендикулярно к К3К4 отложите 3,5 см и поставьте точку О1. Точки К3, О1, К4 соедините так, как показано на чертеже.

*Линия переда.* Вправо от точки К1 отложите 20 см и поставьте точку К5. Соедините ее с точкой К3 прямой, которую опустите вниз на 4 см, и поставьте точку К6. Проведите прямую К3К6, разделите ее пополам и поставьте точку О2. Вправо от точки О2 перпендикулярно к К3К6 отложите 1,5 см и поставьте точку О3. Точки К1, К6, О3, К3 соедините. В результате вы получите линию переда, проходящую по линии КК4О1К3О3К6, и линию втачки в горловину, проходящую по линии К1К6. На прямой К1К6 отметьте 2 складки глубиной 2 см каждая. Конверт шейте с подкладкой, переднюю часть которой раскраивайте с заходом и застежкой сбоку и внизу. Для конверта выбирайте теплую и плотную ткань, а для подкладки — фланель, саржу или сатин.

Капюшон кроите из двух деталей: одну деталь из основной ткани, а вторую — из подкладочной. Чтобы можно было регулировать размер капюшона, в его край вставьте шнурок или неширокую ленточку.

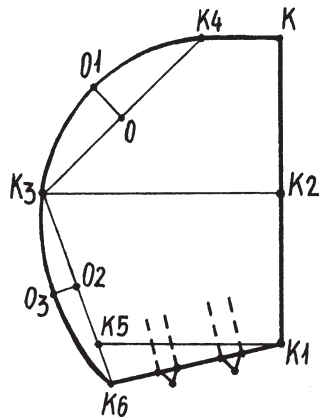
Сначала стачайте, а затем разутюжьте плечевые швы деталей из основного материала

и подкладочного. Затем верх конверта и подкладку сложите лицевыми сторонами внутрь и стачайте все срезы по горловине до надсечек. Конверт выверните и выметайте швы по краям. Сделайте строчку по линии плечевых швов с лицевой стороны, соединив верх и подкладку. Заложите и приметайте складки по нижнему краю капюшона и подкладки.

Подкладку и капюшон сложите лицевой стороной внутрь и шейте по изогнутому срезу переда. Выверните капюшон и выметайте край. Соедините конверт и капюшон. К лицевой стороне конверта приложите лицевой стороной капюшон, совместив середину спинки с серединой капюшона, а края — с надсечками, идущими по середине переда конверта.

Выполнив все операции, вметайте капюшон и со стороны капюшона втачайте три среза, оставив свободным срез подкладки. Срез подкладки подогните и подшейте вручную, закрыв им втачной шов и оставив только небольшие отверстия для шнура или ленты. На планке обметайте петли и пришейте пуговицы.

---

## Нагрудник

Шейте нагрудник (рис. 147) из легко стирающейся и быстро сохнущей однотонной или с мелким ярким рисунком ткани.

Для построения чертежа выкройки нагрудника вам понадобятся такие мерки (в см):



Рис. 147. Нагрудник

1. Длина нагрудника — ДИ (25).

2. Ширина нагрудника — Ши (10).

Начертите прямой угол с вершиной в точке С (рис. 148).

*Длина нагрудника.* Для отметки длины нагрудника вниз от точки С отложите мерку ДИ и поставьте точку С1. От этой точки в правую сторону проведите горизонтальную линию.

После этого вправо от точки С отложите 10 см и поставьте точку С2, из которой опустите перпендикуляр и на его пересечении с горизонтальной линией поставьте точку С3.

*Линия плеча и горловины.* Вниз от точки С отложите 4 см и поставьте точку С4. Вправо от точки С отложите 2 см и поставьте точку С5. Полученные точки соедините прямой линией.

*Вырез горловины.* Вниз от точки С4 отложите 8 см и поставьте точку С6. Прямую С4С6 разделите пополам и поставьте точку С7. От этой точки вправо проведите горизонтальную линию, отложите 4 см и поставьте точку С8. Точки С6, С8 и С4 соедините так, как показано на чертеже. Из уг-



Рис. 148. Чертеж выкройки нагрудника

ла СС2С3 проведите биссектрису, отложите на ней 3,5 см и поставьте точку С9. Влево от точки С3 отложите 2 см и поставьте точку С10. Эту точку, точки С9 и С5 соедините плавной линией.

*Длина и ширина пояса.* Для этого вправо от точки С1 отложите 28 см и поставьте точку С11. Такой будет длина пояса. Затем вниз от точки С1 отложите 5 см и поставьте точку С12. Вправо от этой точки проведите горизонтальную линию, длина которой равна длине прямой С1С11, и поставьте точку С13. Полученную точку соедините с точкой С11. Прямоугольник С11С13 разделите пополам и поставьте точку С14. Вправо от точки С14 отложите 3 см и поставьте точку С15. Точки С11, С15, С13 соедините прямыми линиями.

---

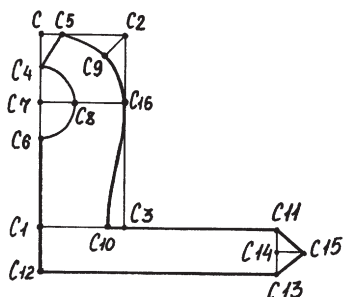
## Одежда для детей дошкольного возраста

Одежда для детей дошкольного возраста должна быть простой, удобной и не стесняющей движений. Кроме того, она должна быть красивой, чтобы с раннего возраста у ребенка развивался хороший вкус.

### Летнее платье

Чертеж выкройки платья (рис. 149) построите по следующим меркам (в см):

1. Длина платья — ДИ (25).
2. Полуобхват груди — ПоГ (22).





Рис. 149. Летнее платье

3. Полуобхват шеи — ПоШ (12,5).

4. Длина рукава — ДР (20).

К мерке полуокружности груди прибавьте 10 см и все дальнейшие расчеты проводите с учетом этой прибавки (ПоГ + 10 = 22 + 10 = 32 см).

*Спинка.* Постройте прямой угол с вершиной в точке Р (рис. 150).

*Длина платья.* Вниз от точки Р отложите мерку ДИ и поставьте в этом месте точку Н.

*Глубина проймы.* Вниз от точки Р отложите  $1/3$  ПоГ плюс 2,5 см и поставьте точку Г:



Рис. 150. Чертеж выкройки переда и спинки

$$РГ = ПоГ : 3 + 2,5 = 32 : 3 + 2,5 = 13,1 \text{ см.}$$

После этого влево из точек Н и Г прочертите линии груди и низа.

*Ширина спинки.* Влево от точки Г по линии груди отложите  $1/3$  ПоГ плюс 1 см и поставьте Г1:

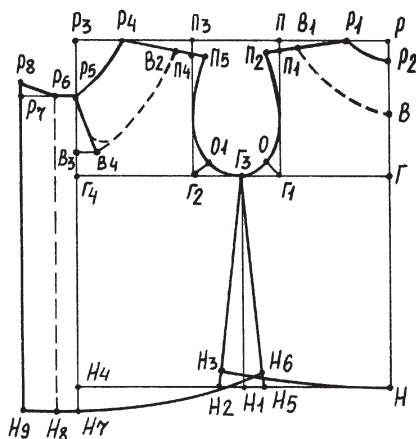
$$ГГ1 = ПоГ : 3 + 1 = 32 : 3 + 1 = 11,6 \text{ см.}$$

*Ширина проймы.* От точки Г1 влево отложите  $1/4$  ПоГ плюс 0,5 см и поставьте точку Г2:

$$Г1Г2 = ПоГ : 4 + 0,5 = 32 : 4 + 0,5 = 8,5 \text{ см.}$$

Вверх из точки Г1 проведите перпендикулярную прямую и в точке ее пересечения с горизонтальной линией поставьте букву П. Прямую Г1Г2 разделите пополам и поставьте точку Г3, из которой вниз опустите перпендикуляр, и на месте его пересечения с линией низа поставьте точку Н1.

*Ширина ростка.* Влево от точки Р отложите  $1/3$  ПоШ плюс 0,5 см и поставьте точку Р1:

$$РР1 = ПоШ : 3 + 0,5 = 12,5 : 3 + 0,5 = 4,6 \text{ см.}$$

Вниз от точки Р отложите 2 см и поставьте точку Р2, которую затем соедините с точкой Р1.

*Наклон плеча.* Вниз от точки П отложите 1 см и поставьте точку П1. Эту точку соедините с точкой Р1 прямой, которую продолжите на 1 см, и поставьте точку П2.

По биссектрисе угла Г2Г1П отложите 2 см и поставьте точку О. Оформите пройму, соединив между собой точки Г3, О, П2 так, как показано на чертеже.

*Расширение низа.* Влево от точки Н1 отложите 1 см и поставьте точку Н2. Вверх от точ-

ки Н2 отложите 0,5 см и поставьте точку Н3. Полученную точку соедините с точкой Н.

*Перед.* Влево от точки Г по линии груди отложите мерку ПоГ плюс 10 см и поставьте точку Г4:

$$\Gamma\Gamma4 = \text{ПоГ} + 10 = 22 + 10 = 32 \text{ см.}$$

Через полученную точку проведите вниз и вверх вертикальную линию и точку ее пересечения с линией низа обозначьте буквой Н4, а с линией верха — Р3.

Из точки Г2 вверх проведите перпендикуляр и в точке его пересечения с горизонтальной линией поставьте П3.

*Ширина горловины.* Вправо от точки Р3 отложите  $1/3$  ПоШ плюс 0,5 см и поставьте точку Р4:

$$\text{Р3Р4} = \text{ПоШ} : 3 + 0,5 = 12,5 : 3 + 0,5 = 4,5 \text{ см.}$$

*Глубина горловины.* Вниз от точки Р3 отложите  $1/3$  ПоШ плюс 1 см и поставьте точку Р5:

$$\text{Р3Р5} = \text{ПоШ} : 3 + 1 = 12,5 : 3 + 1 = 5 \text{ см.}$$

Полученную точку соедините с точкой Р4 так, как показано на чертеже.

*Наклон плеча.* Отложите вниз от точки П3 1 см и поставьте точку П4. Эту точку соедините с точкой Р4 прямой, которую продолжите на столько, чтобы линия плеча переда по длине совпадала с линией плеча спинки (Р1П2), и поставьте точку П5. От точки Г2 по биссектрисе угла отложите 2 см и поставьте точку О1. Точки Г3, О1, П5 соедините плавной линией.

*Расширение переда.* Вправо от точки Н1 отложите 1 см и поставьте точку Н5, которую затем соедините с точкой Г3. На линии Г3Н5 отложите длину боковой линии спинки Г3Н3 и поставьте точку Н6:

$$\text{Г3Н3} = \text{Г3Н6}.$$

*Удлинение переда.* Вниз от точки Н4 отложите 1 см и поставьте в этом месте точку Н7. Точки Н6 и Н7 соедините так, как показано на чертеже.

*Линия застежки.* Влево от точек Н7 и Р5 отложите по 2 см, поставьте точки Н8 и Р6, которые затем соедините пунктиром. Влево от точек Н8 и Р6 отложите по 4 см и поставьте точки Н9 и Р7. Вверх от точки Р7 отложите 1,5 см и поставьте точку Р8. Эту точку соедините с точкой Р6.

*Построение воротника.* Вниз от точки Р2 отложите мерку ширины воротника (5 см) и поставьте точку В.

Влево от точки Р1 по линии плеча отложите 5 см и поставьте точку В1. Точки В и В1 соедините между собой пунктирной линией (см. чертеж). Вправо от точки Р4 отложите ширину воротника и поставьте точку В2. Вниз от точки Р5 отложите 6 см и поставьте точку В3, от которой, нужно отложить вправо 2 см, и поставьте точку В4. Точки В2, В4, Р5 соедините так, как показано на чертеже.

*Рукав.* Постройте прямой угол с вершиной в точке А (рис. 151).

*Длина рукава.* Отметьте на вашем чертеже длину рукава, отложив вниз от точки А мерку



Рис. 151. Чертеж выкройки рукава

$\Delta P$  плюс 3 см на подгиб или обработку рукава, и поставьте точку Н:

$$АН = \Delta P + 3 = 20 + 3 = 23 \text{ см.}$$

*Высота оката.* От точки А вниз отложите  $1/4$  ПоГ минус 2 см и поставьте точку Г:

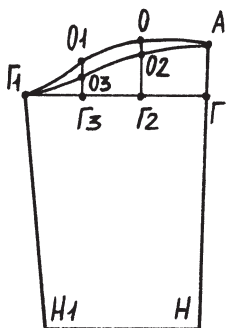
$$АГ = \text{ПоГ} : 4 - 2 = 22 : 4 - 2 = 3,5 \text{ см.}$$

*Ширина рукава в верхней и средней части.* От точки Г отложите 1,5 ширины проймы рубашки плюс 1,5 см и поставьте точку Г1:

$$ГГ1 = 8,5 + 4,25 + 1,5 = 14,25 \text{ см (или 14).}$$

*Ширина рукава в нижней части.* Чтобы определить ширину рукава в нижней части, влево от точки Н отложите 12 см и поставьте точку Н1. Эту точку соедините прямой с точкой Г1.

Прямую ГГ1 разделите на три равных отрезка и поставьте точки Г2 и Г3. Из точки Г2 проведите перпендикулярную прямую и в точке ее пересечения с горизонтальной линией, выходящей из точки А, поставьте букву О.

После этого вверх от точки Г3 отложите отрезок, который по длине будет равен АГ минус 1 см, и поставьте точку О1:

$$Г3О1 = АГ - 1 = 3,5 - 1 = 2,5 \text{ см.}$$

Затем проведите линию оката задней части рукава, соединив точки Г1, О1, О, А плавной линией. Вниз от точки О отложите 0,5 см и поставьте точку О2. От точки О1 отложите 1 см и поставьте точку О3. Точки Г1, О3, О2, А соедините так, как показано на чертеже.

Для платья выбирайте мягкие, легко стирающиеся, однотонные или с мелким рисунком ткани из натуральных волокон. Раскраивайте платье без припусков на швы, но с прибавкой 2,5 см на обработку низа.

Сначала сметайте, а затем стачайте боковые и плечевые швы запошивочным швом, отступив от края среза 0,5 см. После этого из прибавленных 4 см на отделку застежки отогните на изнанку 2,5 см, а обрезные края подогните на 0,5 см, приметайте и пристрочите.

Обработайте низ платья. С этой целью низ платья подогните на 2,5 см, а срезы уберите внутрь на 0,5 см и прострочите в край.

Далее сметайте воротник, стачайте его с подворотником и выверните на лицевую сторону. Затем выметайте его с перекантовкой верхней части, наложите на лицевую сторону платья и сверху приметайте косую бейку шириной примерно 2 см.

Воротник вшейте (втачайте) вместе с бейкой, которую затем отогните наизнанку, подогните на 0,5 см и подшейте вручную.

Оба рукава сметайте и стачайте запошивочным швом. Низ рукава слегка соберите и раскроите манжеты, длина которых должна равняться окружности кисти руки плюс 5 см, а ширина — 7–8 см. Манжеты приметайте, приложив их лицевой стороной на лицевую сторону рукава, пристрочите, перегните пополам и с изнаночной стороны рукава подшейте подшивочными стежками к шву притачки.

Потом вметайте рукав серединой оката к плечевому шву, слегка припосаживая. Далее вметайте и втачайте рукав в пройму. Края срезов на пройме обработайте петельным швом.

На правой полочке рубашки посередине переда наметьте через каждые 5–6 см, а затем прорежьте и обметайте петли, причем первую петлю прорежьте, отступив от горловины вниз 2–2,5 см.

### Летняя панاما

Вы можете сшить панаму из любого светлого хлопчатобумажного материала и украсить ее тесьмой, аппликацией или вышивкой.

Начертите прямой угол с вершиной в точке А (рис. 152). В правую сторону от точки А отложите 48 см и поставьте точку А1. Затем вниз от точки А отложите 28 см и поставьте точку А2, от которой вправо проведите прямую, равную прямой АА1, поставьте точку А3. Эту точку соедините с точкой А1.



Рис. 152. Чертеж выкройки панамы

Вниз от точки А отложите 12 см и поставьте точку А4. От точки А4 прочертите горизонтальную линию и в точке ее пересечения с прямой АА3 поставьте А5. Прямую АА1 разделите пополам и поставьте точку А6, от которой вниз про-

ведите перпендикуляр, а точки его пересечения с горизонтальными линиями обозначьте А7 и А8.

Затем вниз от точки А8 отложите 3 см и поставьте точку А9. От полученной точки влево и вправо отложите по 4,5 см и поставьте точки А10 и А11. Вправо и влево от точки А7 отложите по 2,5 см, полученные точки обозначьте А12 и А13.

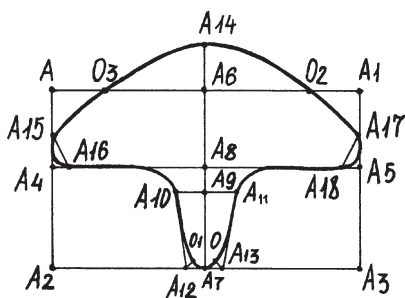
Точки А11, А13, А12 и А10 соедините так, как показано на чертеже. Из точек А12 и А13 проведите прямые, делящие углы пополам, отложите на них по 1 см и обозначьте О и О1. Эти точки соедините плавной линией. Вверх от точки А6 отложите 6 см и поставьте точку А14. В правую сторону от точки А и в левую сторону от точки А1 отложите по 8 см, поставьте точки О3 и О2. Вверх от точки А4 отложите 5 см и поставьте точку А15. Затем вправо отложите 2 см и поставьте точку А16. Полученные точки соедините прямой.

Теперь вверх от точки А5 отложите 5 см и поставьте точку А17. После этого влево от точки А5 отложите 2 см и поставьте точку А18. Точки А17 и А18 соедините так же, как и точки А15 и А16. Точки А11, А18, А17, О2, А14, О3, А15, А16, А10 соедините так, как показано на чертеже.

## Фартук

Такой фартук (рис. 153) можно надевать не только за обеденным столом, но и когда малыш





30 см и поставьте точку Н1, которую затем соедините с точкой Б.

*Глубина горловины.* Глубину горловины отметьте следующим образом: вниз от точки Б по прямой БН1 отложите  $1/4$  ДИ минус 3 см и поставьте точку Г:

$$БГ = ДИ : 4 - 3 = 46 : 4 - 3 = 8,5 \text{ см.}$$

*Ширина горловины.* Влево от точки Б по прямой БА отложите  $1/5$  линии шеи плюс 1 см и поставьте точку Е:

$$БЕ = АБ : 5 + 1 = 30 : 5 + 1 = 7 \text{ см.}$$

Точки Е и Г соедините прямой линией, которую затем разделите на две равные части и поставьте точку Г1. Вниз от точки Г1 строго перпендикулярно к линии ЕГ отложите 1,5 см и отметьте точку Г2. Через эту точку от точки Е к точке Г проведите плавную линию.

*Ширина плеча переда фартука.* Влево от точки Е отложите 3 см и поставьте точку Д. В середине отрезка ЕД поставьте точку Е1, от которой вверх отложите 1 см, поставьте точку Е2. Через точку Е2 от точки Д к точке Е проведите плавную линию так, как показано на рисунке 154.

*Линия плеча спинки фартука.* Вправо от точки А отложите 3 см и поставьте точку Ж. От полученной точки вправо отложите еще 3 см и поставьте точку В. Отрезок ЖВ разделите пополам и поставьте точку Ж1, от которой вверх отложите 1,5 см, поставьте точку Ж2. Точки Ж, Ж2 и В соедините, как показано на чертеже.

*Линия проймы.* Вниз от точки В отложите  $1/2$  мерки ДИ минус 3 см и поставьте точку В1:

$$ВВ1 = АН : 2 - 3 = 46 : 2 - 3 = 20 \text{ см.}$$

Вниз от точки Д параллельно линии ВВ1 проведите прямую длиной 20 см и поставьте точку Д1. Точки Д1 и В1 соедините. Затем угол ВВ1Д1 разделите пополам прямой длиной 4 см и поставьте точку В2, а угол ДД1В1 — прямой длиной 3 см и поставьте точку Д2. Точки Д, Д2, В2, В соедините плавной линией.

*Низ изделия.* На середине линии АН поставьте точку А1. Таким образом вы получите линии АА1 и А1Н длиной по 23 см. Из точки Н проведите прямую, делящую угол пополам, отложите на ней 9 см и поставьте точку Н2. Точки А1, Н2, Н1 соедините плавной линией. Чтобы фартук был более свободным и не стеснял движений малыша, нужно продлить линию переда.

Для этого вправо от точки Н1 отложите 2 см и поставьте в этом месте точку Н3. Эту точку и точку Г соедините прямой линией.

## Ночная сорочка

Для сорочки (рис. 155) подойдет тонкая, мягкая однотонная или с мелким рисунком ткань из натурального волокна, например батист или трикотаж.

Для построения чертежа выкройки сорочки вам понадобятся две мерки (в см):

1. Длина изделия — ДИ (40).
2. Полуобхват груди — ПоГ (28).

На ровном и желательно одно-тонном листе бумаги начертите прямой угол с вершиной А (рис. 156).

*Длина сорочки.* От точки А строго вертикально проведите линию вниз и отметьте точку Н:

$$ДИ = АН = 40 \text{ см.}$$

*Ширина изделия.* От точки А вправо отложите  $1/2$  ПоГ плюс 1,5 см и поставьте буквы Б. Точки А и Б соедините.

$$АБ = ПоГ : 2 + 1,5 = 28 : 2 + 1,5 = 15,5 \text{ см.}$$

*Линия низа.* Чтобы получить эту линию, от точки Н вправо параллельно линии АБ проведите прямую и поставьте точку Н<sub>1</sub>.

Как и АБ, НН<sub>1</sub> должна получиться равной 15,5 см. После этого соедините между собой точки Б и Н<sub>1</sub>.

*Линия груди.* Вниз от точки А отложите  $1/3$  ПоГ плюс 5,5 см и отметьте точку Г:

$$АГ = ПоГ : 3 + 5,5 = 28 : 3 + 5,5 = 15,5 \text{ см.}$$

Вправо от точки Г параллельно линии АБ про-



Рис. 155. Ночная сорочка



Рис. 156. Чертеж выкройки сорочки

ведите линию до пересечения с БН1 и поставьте точку Г1.

*Ширина низа изделия.* От точки Н1 вправо отложите 7 см, поставьте точку Н2 и соедините точки Г1 и Н2. Выполните скос нижнего и бокового срезов: вверх от точки Н2 отложите 1,5 см, отметьте точку Н3, которую соедините линией с точкой Н1. Нижняя часть выкройки готова.

*Линия горловины и проймы.* Наметьте ширину выреза. Вправо от точки А отложите  $1/8$  ПоГ плюс 2,5 см и поставьте точку а:

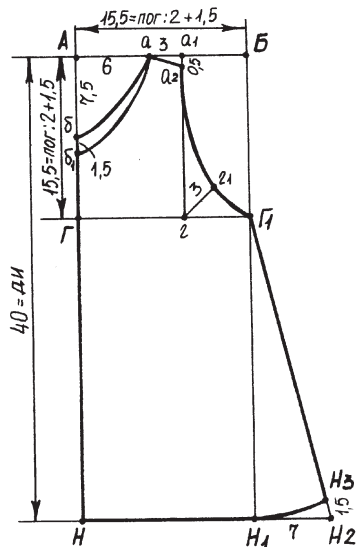
$$Аа = \text{ПоГ} : 8 + 2,5 = 28 : 8 + 2,5 = 6 \text{ см.}$$

Глубина выреза спинки изделия. Вниз от точки А отложите  $1/4$  ПоГ плюс 4 см и отметьте точку б:

$$Аб = \text{ПоГ} : 8 + 4 = 28 : 8 + 4 = 7,5 \text{ см.}$$

От точки а к точке б проведите линию. Чтобы найти глубину выреза переда изделия, от точки б вниз отложите 1,5 см и поставьте точку б1. Точки а и б1 соедините плавной линией.

*Ширина плеча.* Вправо от точки а отмерьте 3 см и поставьте точку а1. Полученная точка позволит наметить точки для проведения линии проймы.

Вниз от точки а1 параллельно линии АН проведите прямую и на пересечении ее с линией груди поставьте точку г, от которой проведите линию, делящую угол а1гГ1 пополам. На этой линии отложите 3 см и поставьте точку г1.

*Скос плеча.* Вниз от точки  $a_1$  отложите 0,5 см и поставьте точку  $a_2$ . Далее точки  $a_2$ ,  $г_1$ ,  $Г_1$  соедините плавной линией, а точки  $a$  и  $a_2$  — прямой. Готовую выкройку аккуратно вырежьте, разложите на ткани и обведите мелком, кусочком мыла или специальным карандашом. Далее раскройте сорочку с учетом припусков на швы и сшейте, как женскую.

### Плавки для девочки

На основе плавков вы можете моделировать шорты, коротенькие брючки, бермуды, капри и т. д. (рис. 157).

Для построения чертежа выкройки плавков потребуются такие мерки (в см):

1. Полуобхват бедер — (ПоБ) (30).
2. Длина изделия, которую можно рассчитать следующим образом:

$$ДИ = ПоБ : 2 + 11 = 30 : 2 + 11 = 26.$$

*Передняя половина.* Чертеж выкройки плавков, как и чертежи выкроек других изделий, начинается с прямого угла. На подготовленном листе бумаги начертите прямой угол с вершиной в точке А.

*Линия середины плавков.* Вниз от точки А отложите мерку ДИ (26 см) и поставьте точку.



Рис. 157. Плавки для девочки

Линия АН будет являться линией середины плавок.

*Линия талии.* Чтобы провести линию талии, вправо от точки А отложите половину мерки ПоБ плюс 3 см и поставьте точку Д:

$$АД = ПоБ : 2 + 3 = 30 : 2 + 3 = 18 \text{ см.}$$

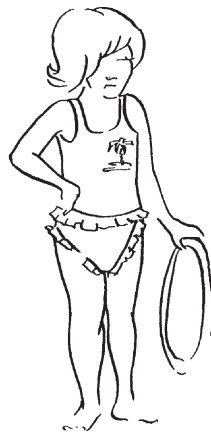
*Линия низа плавок.* Вправо от точки Н параллельно линии АД проведите прямую, равную 18 см, и поставьте точку Н1.

*Оформление бокового среза плавок.* Соедините точки Д и Н1 прямой, разделите ее пополам, прибавьте 1 см и поставьте точку Д1:

$$ДД1 = ДИ : 2 + 1 = 26 : 2 + 1 = 14 \text{ см.}$$

*Ширина шага и линия выреза для ноги.* Вправо от точки Н отложите 1/10 мерки ПоБ и поставьте точку Н2:

$$НН2 = ПоБ : 10 = 30 : 10 = 3 \text{ см.}$$

Полученную точку соедините с точкой Д1 прямой линией. Затем прямую Н2Д1 разделите пополам и поставьте в этом месте точку Д2, от которой под прямым углом к Н2Д2 проведите прямую длиной 2,5 см, поставьте точку Д3. Точки Н2, Д3, Д1 соедините так, как показано на чертеже.

*Задняя половина.* Чертеж задней половины плавок постройте так же, как и передней, но чуть длиннее, то есть вверх от точки А отложите 2 см и поставьте точку д. Эту точку соедините плавной линией с точкой Д, и выкройка будет готова. Чтобы раскроить плавки, ткань сложите вдвое. Выкройку аккуратно вырежьте и разложите на ткани (рис. 158).

Переведя выкройку на материал, отметьте припуски на швы и подшивку верхнего среза плавок, ширина которого должна равняться ширине резинки плюс 1 см. Вырежьте детали плавок и сшейте их. Сначала стачайте боковые швы запошивочным швом. Затем обработайте вырезы для ног с помощью косой обтачки. Для этого обтачку притачайте лицевой стороной к изнанке плавок, отогните ее на лицевую сторону, выправьте и приметайте шов, выпустив перекаат из обтачки. После этого срез обтачки спрячьте внутрь и прострочите на 0,2 см от сгиба. Припуск, оставленный для подшивки верхнего среза изделия, отогните наизнанку и аккуратно прометайте. После чего край припуска уберите внутрь и прострочите на 0,2 см от сгиба, оставив непростроченным 1 см для продергивания резинки.

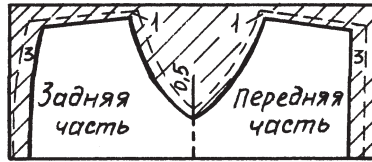

*сгиб ткани*

Рис. 158. План раскладки на ткани выкройки плавок

## Летнее платье

Прежде чем приступать к построению чертежа выкройки, нужно снять следующие мерки (в см) (рис. 159):

1. Рост (90).
2. Длина изделия — ДИ (46).
3. Длина талии — ДТ (26).
4. Полуобхват груди — ПоГ (28).
5. Полуобхват шеи — ПоШ (14).
6. Длина рукава — ДР (36).





Рис. 159. Летнее платье

Чтобы готовое изделие не сковывало движений ребенка, к мерке ПоГ прибавьте 8 см:

$$\text{ПоГ} + 8 = 28 + 8 = 36 \text{ см.}$$

*Спинка.* Прежде всего постройте прямой угол с вершиной в точке Р (рис. 160).

*Линия низа.* Вниз от точки Р отложите мерку ДИ (46 см) и поставьте точку Н.

*Линия груди.* Вниз от точки Р отложите  $1/3$  ПоГ плюс 2,5 см и поставьте точку Г:

$$\text{РГ} = \text{ПоГ} : 3 + 2,5 = 36 : 3 + 2,5 = 14,5 \text{ см.}$$

*Длина талии.* Вниз от точки Р отложите мерку ДТ, поставьте точку Т. Влево из точек

Н, Т и Г проведите горизонтальные линии. Так вы получите линии низа, талии и груди.

*Ширина спинки.* Влево от точки Г по линии груди отложите  $1/3$  ПоГ плюс 1,5 см и поставьте точку Г1:

$$\text{ГГ1} = \text{ПоГ} : 3 + 1,5 = 36 : 3 + 1,5 = 13,5 \text{ см.}$$

Вверх из точки Г1 проведите перпендикулярную прямую до пересечения с горизонтальной линией и в точке пересечения поставьте точку П.



Рис. 160. Чертеж выкройки перед спинки и платья

*Линия проймы.* Постройте линию проймы: влево от точки Г1 отложите 1/4 ПоГ и поставьте точку Г2:

$$\Gamma 1 \Gamma 2 = \text{ПоГ} : 4 = 36 : 4 = 9 \text{ см.}$$

Вверх из точки Г2 проведите перпендикулярную прямую произвольной длины. Для того чтобы определить расстояние до бокового шва, влево от точки Г1 отложите 3 см и поставьте точку Г3.

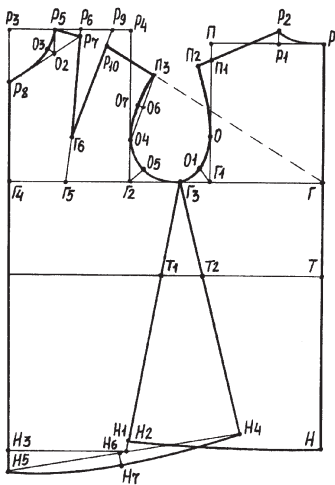
*Ширина ростка.* Влево от точки Р отложите 1/3 ПоШ плюс 0,5 см и поставьте точку Р1:

$$\text{РР1} = \text{ПоШ} : 3 + 0,5 = 14 : 3 + 0,5 = 5,1 \text{ см.}$$

*Высота ростка.* Вверх от точки Р1 отложите 1 см и поставьте точку Р2. Точки Р и Р2 соедините между собой так, как показано на чертеже.

*Наклон плеча.* Важный момент в построении чертежа выкройки спинки — построение линии наклона плеча. Вниз от точки П отложите 2 см и поставьте точку П1, которую соедините прямой с точкой Р2. Для припосадки прямую продолжите на 0,5 см, поставьте точку П2. Затем наметьте вспомогательные точки проймы, по которым будет проводиться линия проймы. Вверх от точки Г1 отложите 5 см и поставьте точку О. Из угла Г2Г1О проведите прямую, делящую угол пополам, и на расстоянии 2 см от точки Г1 поставьте точку О1. Точки П2, О, О1, Г3 соедините так, как показано на чертеже.

*Ширина спинки на линии талии.* Влево от точки Т отложите мерку, равную ГГ3 плюс 2,5 см, и поставьте точку Т1:

$$ТТ1 = ГГ3 = ГГ1 + Г1Г3 + 2,5 = 13,5 + 3 + 2,5 = 19 \text{ см.}$$

Точки Т1 и Г3 соедините прямой линией, которую продолжите до линии низа, а на месте пересечения поставьте точку Н1.

*Оформление низа.* Вверх от точки Н1 по линии Н1Г3 отложите 1,5 см по прямой и поставьте точку Н2. Точки Н и Н2 соедините так, как показано на чертеже.

*Перед. Ширина платья.* Влево от точки Г по линии груди отложите ПоГ плюс 8 см и поставьте точку Г4:

$$ГГ4 = ПоГ + 8 = 28 + 8 = 36 \text{ см.}$$

Вверх и вниз через полученную точку проведите прямую и в точке ее пересечения с линией низа поставьте Н3. После чего отметьте высоту переда. Вверх от точки Г4 отложите глубину проймы плюс 2 см и поставьте точку Р3:

$$Г4Р3 = РГ + 2 = 14,5 + 2 = 16,5 \text{ см.}$$

Вправо из точки Р3 постройте горизонтальную прямую и в точке ее пересечения с перпендикуляром, идущим из точки Г2, поставьте Р4.

*Ширина горловины.* Вправо от точки Р3 отложите 1/3 ПоШ плюс 0,5 см и поставьте точку Р5:

$$Р3Р5 = ПоШ : 3 + 0,5 = 5,1 \text{ см.}$$

*Ширина плеча до вытачки.* Вправо от точки Р5 отложите 3 см и поставьте точку Р6. Затем отметьте расстояние до вытачки по линии груди. Вправо от точки Г4 отложите мерку, равную Р3Р5 плюс Р5Р6 минус 1,5 см, и поставьте точку Г5:

$G4G5 = P3P5 + P5P6 - 1,5 = 5,1 + 3 - 1,5 = 6,6$  см.

Точки G5 и P6 соедините прямой так, как показано на чертеже. Это будет первая линия вытачки.

*Наклон плеча переда.* Вниз от точки P6 отложите 0,5 см и поставьте точку P7. Полученную точку соедините прямой линией с точкой P5.

*Глубина горловины.* Вниз от точки P3 отложите  $1/3$  ПоШ плюс 1 см и поставьте точку P8:

$$P3P8 = \text{ПоШ} : 3 + 1 = 14 : 3 + 1 = 5,6 \text{ см.}$$

Точки P7 и P8 соедините прямой линией, а из точки P5 постройте прямую до пересечения с линией P7P8 и поставьте точку O2. По биссектрисе угла P8O2P5 отложите 0,7 см и поставьте точку O3. Точки P5, O3, P8 соедините плавной линией.

*Длина вытачки.* Вверх от точки G5 по линии G5P6 отложите 4 см и поставьте точку G6. Влево от точки P4 отложите 2,5 см и отметьте точку P9. Точки G6 и P9 соедините прямой линией. Таким образом вы достроите вторую линию вытачки. Измерив длину первой линии вытачки (G6P7), отложите эту длину от точки G6 вверх по второй линии вытачки и поставьте точку P10:

$$G6P10 = G6P7.$$

*Направление линии плеча переда.* Точки G и P10 соедините пунктиром. Затем определите длину плеча переда от вытачки до проймы. Она равна ширине плеча спинки ( $P2П2 = 10$  см) минус ширина плеча переда до вытачки

( $P5P6 = 3$  см) и минус еще 0,5 см. По пунктиру от точки  $P10$  отложите 6,5 см и поставьте точку  $П3$ :

$$P10П3 = P2П2 - P5P6 - 0,5 = 6,5 \text{ см.}$$

*Вспомогательные точки.* Как и при построении чертежа выкройки спинки, при построении выкройки переда нужно отметить вспомогательные точки проймы.

Вверх от точки  $Г2$  отложите 4,5 см и поставьте точку  $О4$ . Из угла  $О4Г2Г3$  проведите прямую, делящую угол пополам, отложите на ней 1,5 см и поставьте точку  $О5$ . Точки  $П3$  и  $О4$  соедините прямой, разделите эту прямую пополам и поставьте точку  $О6$ . Влево от точки  $О6$  под прямым углом отложите 0,5 см и поставьте точку  $О7$ . Оформите пройму, соединив точки  $П3$ ,  $О7$ ,  $О4$ ,  $О5$ ,  $Г3$ .

*Боковая линия переда.* Чтобы построить боковую линию переда, вправо от точки  $Т1$  отложите 5 см и поставьте точку  $Т2$ , которую затем соедините с точкой  $Г3$  прямой линией, продолжив ее до линии низа. Вниз от точки  $Г3$  отложите длину боковой линии спинки  $Г3Н2$  и поставьте точку  $Н4$ :

$$Г3Н2 = Г3Н4.$$

*Удлинение переда.* Вниз от точки  $Н3$  отложите 2 см и поставьте точку  $Н5$ . Точки  $Н4$  и  $Н5$  соедините прямой линией, в середине которой поставьте точку  $Н6$ . От этой точки вниз под прямым углом отложите 1 см и поставьте точку  $Н7$ . Точки  $Н5$ ,  $Н7$ ,  $Н4$  соедините, как показано на чертеже.

*Рукав.* Постройте прямой угол с вершиной в точке А (рис. 161).

*Длина рукава.* Отмерьте длину рукава, отложив вниз от точки А мерку ДР и поставив точку Н. Затем найдите высоту оката. Для этого вниз от точки А отложите 1/4 ПоГ плюс 1 см и поставьте точку Г:

$$AG = \frac{ПоГ}{4} + 1 = 36 : 4 + 1 = 10 \text{ см.}$$

*Вспомогательные точки.* Чтобы отметить вспомогательные точки, вверх от точки Г отложите 3 см и поставьте точку О. Затем проведите линию локтя. Для этого линию ОН разделите пополам и в середине поставьте точку Л. Вправо и влево из точек Н, Л и Г прочертите горизонтальные линии низа, локтя и высоты оката.

*Ширина нижней и верхней частей рукава.* Для нахождения этих значений постройте линии, длина которых будет соответствовать ширине верхней части рукава и ширине нижней части рукава. Влево от точки Г отложите полторы ширины проймы платья плюс 4 см, поставьте точку Г1:

$$ГГ1 = 9 + 4,5 + 4 = 17,5 \text{ см.}$$

Теперь влево от точки Г1 отложите ширину проймы платья плюс 1 см и поставьте точку Г2:

$$ГГ2 = 9 + 1 = 10 \text{ см.}$$



Рис. 161. Чертеж выкройки рукава

*Ширина переднего переката.* Вправо от точки Г отложите 5 см и в этом месте поставьте точку ГЗ.

Из точек Г2 и ГЗ проведите перпендикулярные прямые и точки их пересечения с линией низа обозначьте Н1 и Н2, а точку пересечения с линией локтя — Л1.

*Построение выемки.* Влево от точки Л1 отложите 1 см и поставьте точку Л2. Точки Н2, Л2, ГЗ соедините прямыми.

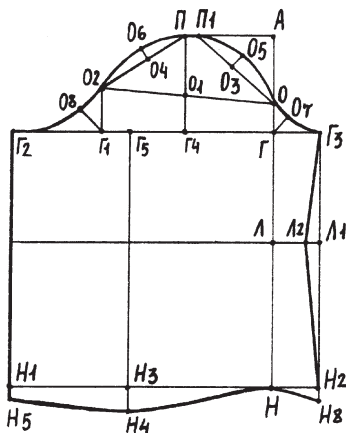
*Расстояние до середины оката.* Влево от точки Г отложите ширину проймы изделия (9 см) и поставьте точку Г4, из которой проведите перпендикулярную прямую. Точку пересечения этой прямой с горизонтальной линией, выходящей из точки А, обозначьте буквой П.

*Вспомогательные точки.* Вам понадобится еще одна вспомогательная точка. Чтобы ее обозначить, вверх от точки Г4 отложите 3,5 см и поставьте точку О1. Эту точку соедините с точкой О прямой линией, которую продолжите до пересечения с перпендикуляром, проведенным из точки Г1. В месте их пересечения поставьте точку О2.

Вправо от точки П отложите 1,5 см и поставьте точку П1. Точки О2 и П, а также точки О и П1 соедините прямыми линиями. Далее вниз от точки П1 по прямой П1О отложите 4,5 см и поставьте точку О3. И от точки П по прямой ПО2 отложите 4,5 см и поставьте точку О4. От точек О4 и О3 под прямым углом

отложите по 1,3 см для выпуклости оката и поставьте точки О5 и О6. Из вершины угла АГГЗ проведите прямую, делящую этот угол пополам, отложите на ней 2,5 см и поставьте точку О7. Из угла Г2Г1О2 также проведите прямую, отложите на ней 3,5 см и поставьте точку О8.

Чтобы оформить окат, плавной линией соедините точки Г2, О8, О2, О6, П, П1, О5, О, О7, Г3.

Вправо от точки Г1 отложите 2,5 см и поставьте точку Г5, из которой опустите перпендикулярную прямую до пересечения с прямой Н1Н2, точку пересечения обозначьте Н3. Вниз от точки Н3 отложите 2,5 см и поставьте точку Н4. Вниз от точки Н1 отложите 1 см и поставьте точку Н5. Затем точки Н5, Н4, Н, Н6 соедините. При переносе выкройки на ткань обратите внимание на то, что выкройка выполнена с учетом припуска на швы, равного 1 см.

### Туника с прямыми рукавами

Чтобы получить выкройку туники, достаточно слегка изменить чертеж переда основной выкройки, то есть нанести на нее линии фасона.

Сначала закройте нагрудную вытачку. Затем разделите пополам расстояние от линии груди до середины переда. По линии груди от середины переда к пройме отложите 9 см и полученные точки соедините так, как показано на чертеже. После этого линию подреза разделите на три равные части и вниз от намеченных



точек параллельно середине переда проведите прямые.

От каждой линии вправо и влево отложите по 0,5 см и проведите линии складок. Разрежьте выкройку по нанесенным линиям фасона.

### Платье с длинными рукавами и капюшоном



Рис. 162. Платье с длинными рукавами и капюшоном

Пыльник вы можете сшить из любой ткани (рис. 162).

*Перед.* На основную выкройку платья нанесите линии фасона (рис. 163).

От середины переда по линии груди отложите 5 см, затем ширину клина 7 см и от намеченных точек — 4 см. После этого нанесите линии мысика. Вниз от намеченных точек параллельно середине переда проведите линии. От этих линий вправо и влево отложите по 1,5 см и проведите линии клиньев. Затем закройте нагрудную вытачку и вырежьте клин.

*Спинка.* Разделите пополам линию проймы и проведите линию кокетки (рис. 164). Начертите линию разреза для клеши. По проведенным линиям фасона выкройку разрежьте так, как показано на рисунке 165.



Рис. 163. Нанесение фасонных линий на основную выкройку переда платья



Рис. 164. Нанесение фасонных линий на основную выкройку спинки платья

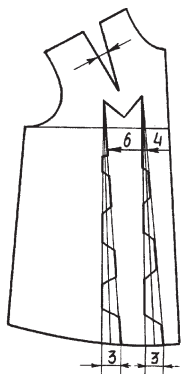

Рис. 165. Детали выкройки платья

## Туника из легкой ткани

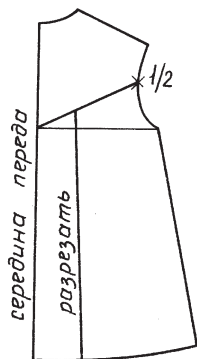

Рис. 166. Туника из легкой ткани

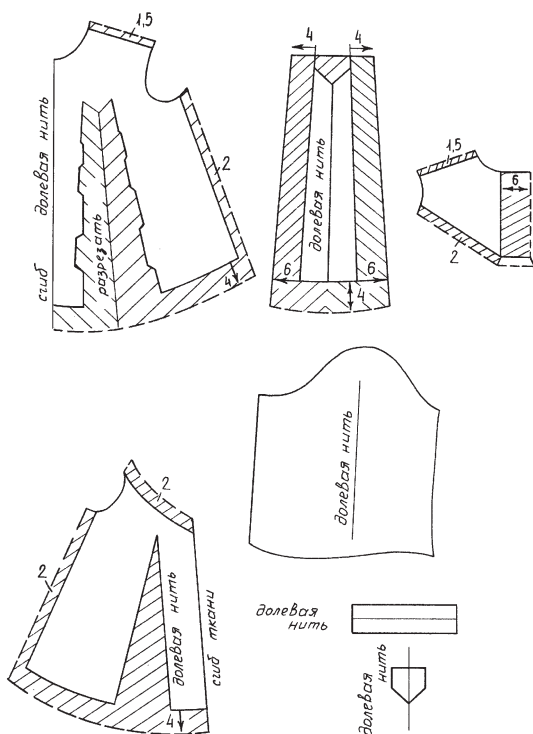
Лучше сшить тунику (рис. 166) из тонкой, легкой, с мелким рисунком ткани и украсить мелкими красивыми пуговицами подходящего цвета.

Чтобы сделать выкройку сарафана, основную выкройку переда платья раскложите за счет вытачки. Для этого нагрудную вытачку закройте и от нижней линии до конца вытачки разрежьте выкройку (рис. 167).

После этого по полученной выкройке вырежьте перед целиком и нанесите линии фасона.

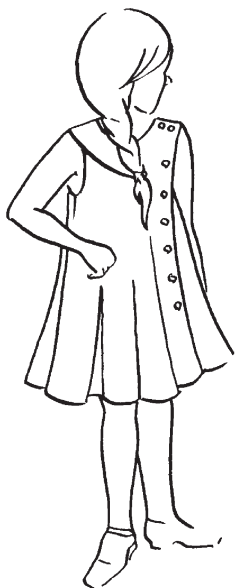
*Перед.* По линии плеча от горловины отложите по 2 см и проведите линию выреза горловины. Теперь по плечевым линиям и по линии середины переда от выреза горловины отложите по 7 см и проведите линию кокетки. На левой стороне от линии горловины и конца плеча параллельно линии середины переда проведите линию планки шириной 7 см.

Вверх по боковым линиям отложите по 2 см и проведите линию проймы. Далее по середине переда прочертите линию разреза для дальнейшей прибавки на сборку.

*Спинка.* По линии плеча от выреза горловины сарафана отложите 2 см и проведите



Рис. 167. Нанесение фасонных линий на основную выкройку переда платья: а — выкройка половины переда; б — выкройка переда; в — выкройка спинки

в этом месте линию выреза спинки. От этой линии по линиям плеча и середины спинки отложите по 7 см и проведите линию кокетки. Вверх по боковой линии отложите 2 см и начертите линию проймы. По проведенным линиям разрежьте выкройку (рис. 168).

На выкройке кокетки переда с планкой и выкройке спинки наметьте подкройные обтачки шириной около 4 см. После этого скопируйте обтачки на бумагу.

Левую часть переда кроите с прибавкой 7 см. Такая прибавка необходима для захода и обработки застежки.

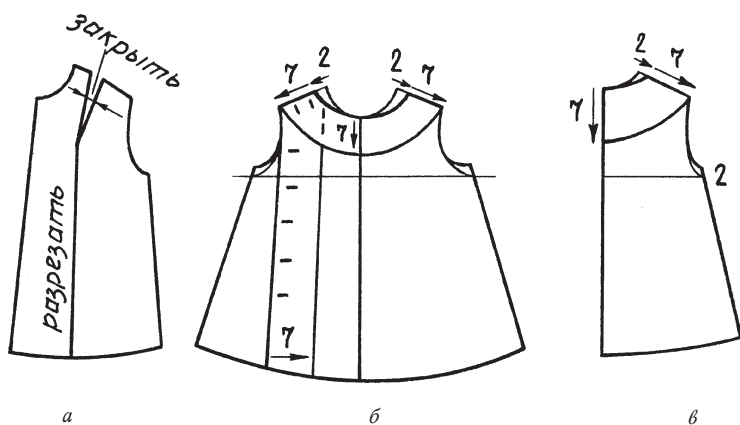
Перенося выкройку на материал, учитывайте, что детали платья даны с прибавками на швы и сборку.

Чтобы туника смотрелась более нарядно, ее можно обработать рюшем.



Рис. 168. Детали выкройки платья: а — правая часть выкройки переда; б — кокетка с застежкой; в — планка подкройная; г — левая боковая часть выкройки переда; д — нижняя кокетка спинки; е — верхняя кокетка спинки; ж — спинка

### Джинсовый сарафан

Оригинальный и модный сарафан (рис. 169), сшитый из джинсовой ткани, вполне подойдет как для праздника, так и для будней.

Чтобы начертить выкройку этой модели сарафана, на основную выкройку нанесите линии фасона следующим способом.

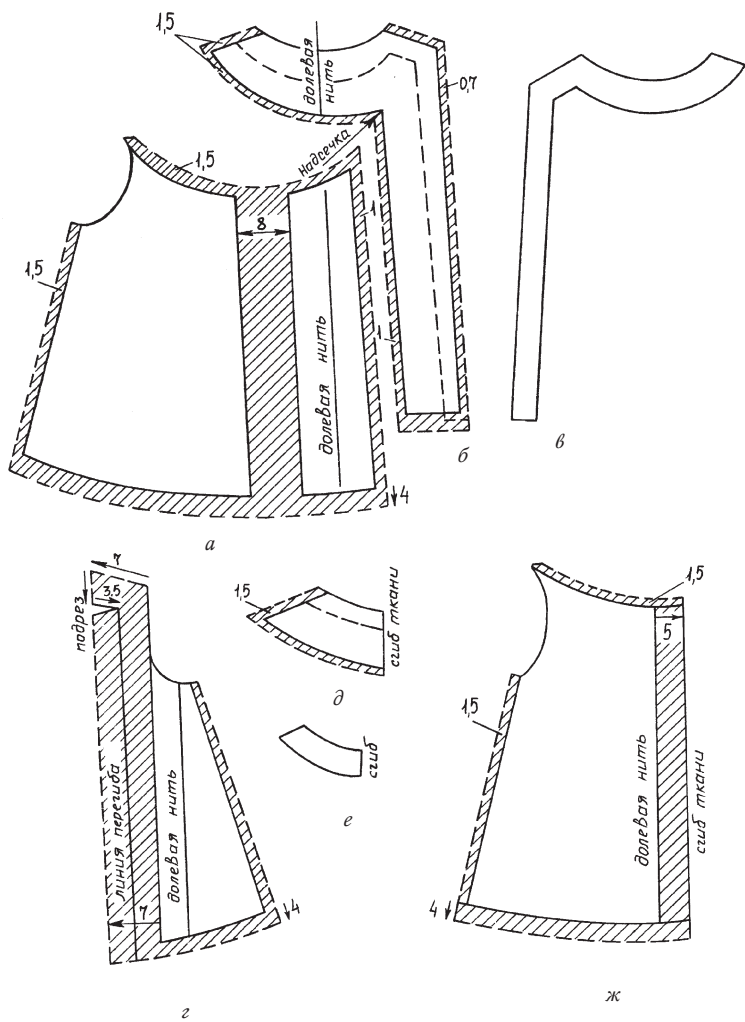
*Перед.* Вниз от горловины сарафана по линии плеча отложите 2 см, а по середине переда — 5 см. После этого проведите линию горловины (рис. 170).

Затем закройте нагрудную вытачку, по плечу от выреза горловины отложите 5 см (ширина плеча) и наметьте линию проймы. Промежуток между линиями гру-



Рис. 169. Джинсовый сарафан



Рис. 170. Нанесение фасонных линий на основную выкройку платья: а — выкройка переда; б — выкройка спинки

ди и талии разделите пополам горизонтальной линией. От этой линии вниз по середине переда отложите 1,5 см (рис. 171). Затем от этой линии вправо отложите 2 см и данную точку соедините с вырезом горловины. От конца вытачки до линии кокетки проведите линию разреза, необходимую для перевода вытачки. В левую сторону от боковой линии по линии кокетки отложите 2 см и соедините с проймой.

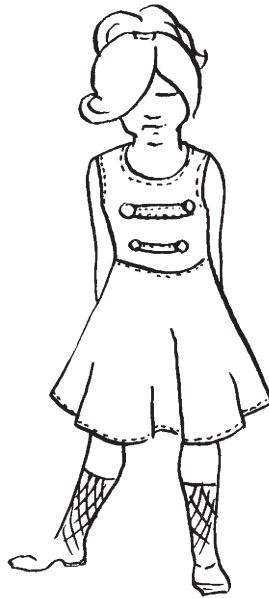

Рис. 171. Детали выкройки сарафана: а — кокетка переда; б — кокетка спинки; в — перед юбки; г — задняя часть юбки

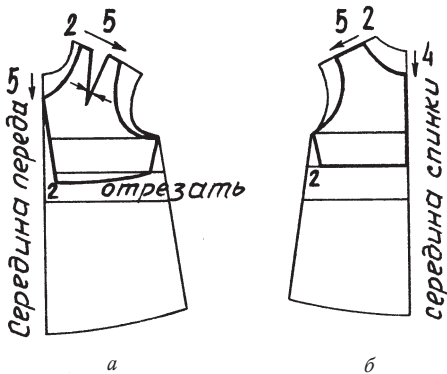
**Спинка.** От горловины по линии плеча отложите 2 см, а по середине спинки 4 см и проведите линию выреза. По линии плеча от выреза отложите 5 см (ширина плеча) и проведите

линию проймы. Промежуток от линии груди до линии талии разделите пополам и проведите линию кокетки.

Вправо от боковой линии отложите 2 см, эту точку затем соедините с проймой. После этого сделайте прибавку в 3,5 см на застежку и подгиб (1,5 см — застежка, 2 см — подгиб). По нанесенным линиям разрежьте выкройку и приступайте к раскрою. При раскрое сарафана помните, что выкройка дана с прибавкой на швы и сборку.

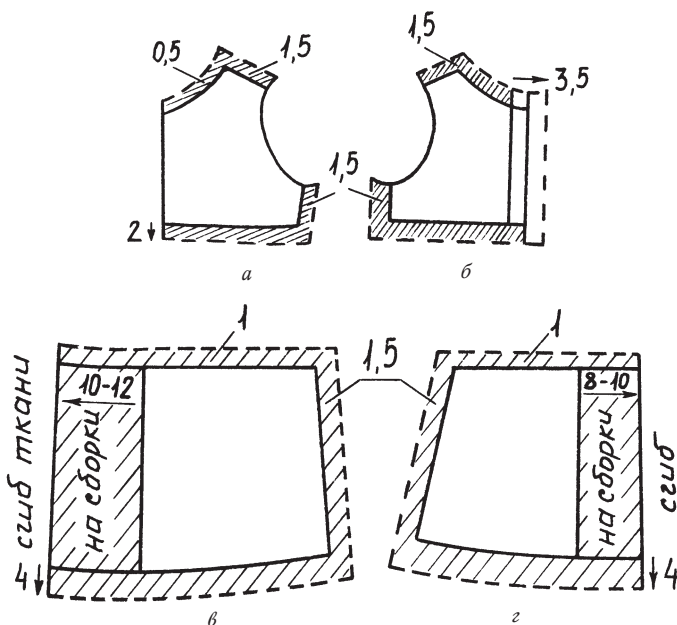
### Летнее платье

Традиционное летнее платье (рис. 172), сшитое из хлопчато-бумажной ткани, идеально подойдет для отдыха на свежем воздухе. Для того чтобы сделать выкройку такого платья, необходимо нанести линии фасона на основную выкройку. Сначала на основной выкройке переда платья закройте вытачку. Потом по линии плеча от проймы (точки П) в левую сторону отложите 2 см и поставьте точку ПІ (рис. 173).

Разделите линию груди Г2Г4 на три равные части. Таким образом вы получите линию Г4Г5, равную 1/3 ширины переда. Вверх от точки Г5 отложите 3 см и по-



Рис. 172. Летнее платье





Рис. 173. Нанесение фасонных линий на основную выкройку платья:  
 а — выкройка переда; б — выкройка спинки; в — выкройка рукава



Рис. 174. Детали выкройки платья: а — детали переда; б — детали спинки

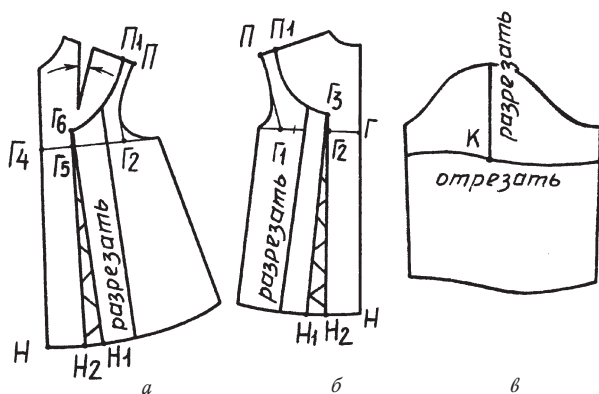

Рис. 175. План раскладки на ткани деталей выкройки платья

ставьте точку Г6. Эту точку соедините с точкой П1, как показано на чертеже. В правую сторону от точки Н отложите отрезок длиной Г4Г5 плюс 2 см и поставьте точку Н1, которую затем соедините с точкой Г5.

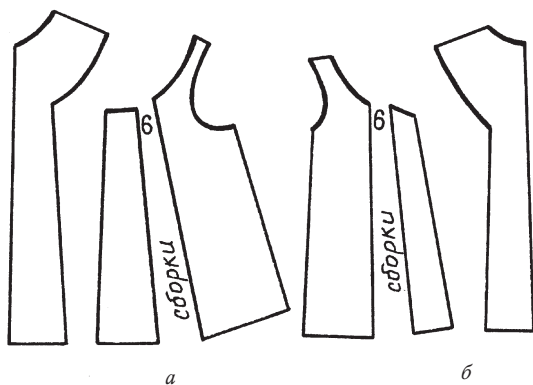
Для расширения боковой части платья влево от точки Н1 отложите 2 см и поставьте точку Н2. Полученную точку соедините с точкой Г6. На выкройку спинки фасонные линии наносите так же, как и на выкройку переда платья.

В результате у вас должны получиться детали, показанные на рисунке 174. Затем нанесите линии фасона на основную выкройку рукава. Нанесите линию короткого рукава, проведя вниз от середины оката линию длиной 15 см, и поставьте точку К. Далее через точку К проведите линию, параллельную линии низа, и отрежьте по ней лишнюю длину. Затем от середины оката до низа сделайте разрез выкройки и раздвиньте ее для сборок на 7–8 см.

Для раскроя платья приготовьте материал длиной 174 см и шириной 75 см. Выкройку на ткани разложите так, как показано на рисунке 175.

### Летняя рубашка-поло

Ее можно сшить чуть короче или длиннее, чтобы носить навыпуск. Чтобы построить чертеж выкройки этой рубашки (рис. 176), снимите следующие мерки (в см):

1. Длина рубашки — ДИ (52).
2. Полуобхват груди — ПоГ (28).



Рис. 176. Летняя рубашка-поло

3. Полуобхват шеи — ПоШ (14).

4. Длина рукава — ДР (36).

К мерке ПоГ прибавьте еще 14 см:

$\text{ПОГ} + 14 = 28 + 14 = 42 \text{ см.}$

*Спинка.* Как всегда, прежде всего начертите прямой угол с вершиной в точке Р (рис. 177).

*Длина рубашки.* Вниз от точки Р отложите мерку ДИ и поставьте в этом месте точку Н. Далее вниз от точки Р отложите  $1/3$  ПоГ плюс еще 1,5 см и поставьте точку Г:



Рис. 177. Чертеж выкройки рубашки

$$PГ = ПоГ : 3 + 1,5 = 42 : 3 + 1,5 = 15,5 \text{ см.}$$

*Глубина проймы.* В правую сторону от точек Г и Н проведите горизонтальные линии груди и низа. Затем вправо от точки Г отложите  $1/3$  ПоГ плюс 1,5 см и поставьте точку Г1:

$$ГГ1 = ПоГ : 3 + 1,5 = 42 : 3 + 1,5 = 15,5 \text{ см.}$$

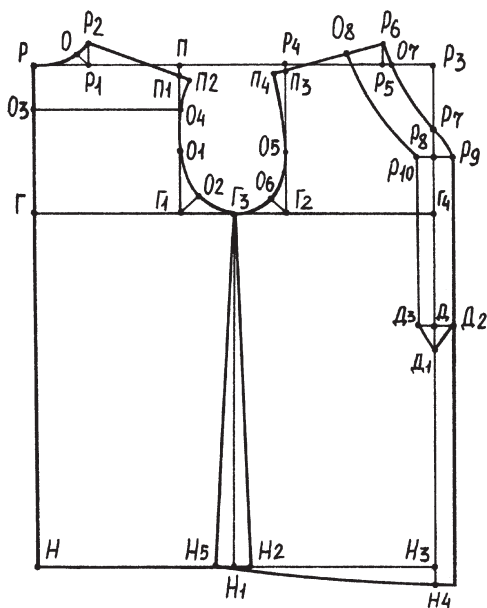
*Ширина спинки.* Из точки Г1 вверх проведите перпендикуляр и точку его пересечения с горизонтальной прямой, проведенной из точки Р1, обозначьте буквой П.

*Ширина проймы.* В правую сторону от точки Г1 отложите  $1/4$  ПоГ плюс 0,5 см и поставьте точку Г2:

$$Г1Г2 = ПоГ : 4 + 0,5 = 42 : 4 + 0,5 = 11 \text{ см.}$$

*Расстояние до боковой линии.* Прямоугольник Г1Г2 разделите пополам и поставьте точку Г3. От этой точки вниз проведите перпендикулярную прямую и в точке ее пересечения с линией низа поставьте букву Н1.

*Ширина и высота ростка.* В правую сторону от точки Р отложите  $1/3$  ПоШ плюс 1 см и поставьте точку Р1:

$$PР1 = ПоШ : 3 + 1 = 14 : 3 + 1 = 5,7 \text{ см.}$$

Вверх от точки Р1 под прямым углом отложите 2 см и поставьте точку Р2. Из вершины угла РР1Р2 проведите биссектрису, отложите на ней 1 см и поставьте точку О. Точки Р, О и Р2 соедините так, как показано на чертеже.

*Наклон плеча.* Вниз от точки П отложите 1,5 см и поставьте точку П1. Эту точку соедините с точкой Р2 прямой линией, на продолже-

нии которой в правую сторону отложите 0,75 см и поставьте точку П2.

*Вспомогательные точки проймы.* Вверх от точки Г1 отложите 5 см и поставьте точку О1. Из точки Г1 проведите биссектрису, на которой отложите 2 см и поставьте точку О2. Оформите пройму, соединив точки Г3, О2, О1, П2.

*Перенос линии низа.* В правую сторону от точки Н1 отложите 2 см и поставьте точку Н2. Соедините ее прямой с точкой Г3.

*Длина кокетки.* Вниз от точки Р отложите 5 см и поставьте точку О3. В правую сторону от точки О3 проведите горизонтальную прямую и точку ее пересечения с линией проймы обозначьте О4.

*Перед.* Вправо от точки Г2 отложите  $\frac{1}{3}$  ПоГ плюс 1,5 см и поставьте точку Г4:

$$Г2Г4 = \text{ПоГ} : 3 + 1,5 = 42 : 3 + 1,5 = 15,5 \text{ см.}$$

Через полученную точку проведите вертикальную линию и точку ее пересечения с горизонтальными линиями вверху обозначьте Р3, а внизу — Н3.

*Ширина переда.* Из точки Г2 вверх проведите перпендикуляр и точку его пересечения с горизонтальной линией обозначьте Р4.

*Ширина горловины.* Влево от точки Р3 отложите  $\frac{1}{3}$  ПоШ плюс 1 см и поставьте точку Р5:

$$Р3Р5 = \text{ПоШ} : 3 + 1 = 14 : 3 + 1 = 5,7 \text{ см.}$$

*Повышение полочки.* Вверх от точки Р5 отложите 2 см, поставьте точку Р6.

*Глубина горловины.* Вниз от точки Р3 отложите  $1/3$  ПоШ плюс 2,5 см и поставьте точку Р7:

$$Р3Р7 = \text{ПоШ} : 3 + 2,5 = 14 : 3 + 2,5 = 7,2 \text{ см.}$$

*Наклон плеча переда.* Вниз от точки Р4 отложите 0,75 см и поставьте точку П3. Эту точку соедините с точкой Р6 прямой линией, которую продолжите вниз от точки П3, чтобы линия плеча переда была по длине такой же, как и линия плеча спинки ( $Р2П2 = П4Р6$ ), поставьте точку П4.

*Вспомогательные точки проймы.* Вверх от точки Г2 отложите 4 см и поставьте точку О5. Из вершины угла Р4Г2Г1 проведите биссектрису, отложите на ней 1,5 см и поставьте точку О6. Затем оформите пройму, соединив точки Г3, О6, О5, П4 так, как показано на чертеже.

*Удлинение переда и расширение низа.* Вниз от точки Н3 отложите 1 см и поставьте точку Н4. Влево от точки Н1 отложите 2 см и поставьте точку Н5. Эту точку соедините с точкой Г3 прямой линией, а точки Н4 и Н5 соедините плавной линией.

*Длина разреза и оформление линии планки.* Вниз от точки Р7 отложите 22 см и поставьте точку Д. Соедините точки Р5 и Р7 прямой. На биссектрисе угла Р6Р5Р7 отложите 0,5 см и поставьте точку О7.

Вниз от точки Р7 отложите 3 см и поставьте точку Р8. В правую и левую стороны от полученной точки отложите по 2 см и поставьте точки Р9 и Р10.

*Длина мысика.* Вниз от точки Д отложите 4,5 см и поставьте точку Д1. Влево и вправо от точки Д отложите по 2 см и поставьте точки Д2 и Д3. Точки Р10, Д3, Д1, Д2 и Р9 соедините.

В результате вы получите небольшой мысик.

*Ширина планки по плечу.* Влево от точки Р6 по линии П4Р6 отложите 4 см и поставьте точку О8. Оформите планку кривой, которой соедините точки так, как показано на чертеже.

*Рукав.* Начертите прямой угол с вершиной в точке А (рис. 178).

*Длина рукава.* От точки А отложите вниз длину рукава и поставьте точку Н. Проведите линию длины рукава, отложив вниз от точки А  $1/4$  ПоГ минус 2 см (ПоГ в данном случае следует брать без прибавки), и поставьте точку Г:  $АГ = ПоГ : 4 - 2 = 28 : 4 - 2 = 5$  см.

*Ширина рукава.* Влево от точки Г под прямым углом к прямой АН отложите полторы ширины проймы плюс 0,5 см и поставьте точку Г1:

$$ГГ1 = 11 + 5,5 + 0,5 = 17 \text{ см.}$$

Затем влево от точки Н под прямым углом к линии АН отложите 12 см и поставьте точку Н1. Эту точку соедините с точкой Г1. Прямую ГГ1 разделите на три равные части и поставьте точки Г2 и Г3. Из точки Г2 вверх проведите перпендикуляр



Рис. 178. Чертеж выкройки рукава

и в точке его пересечения с горизонтальной линией, идущей из точки А, поставьте букву О. Вверх от точки ГЗ отложите отрезок, равный АГ минус 2 см, поставьте точку О1:

$$ГЗО1 = 5 - 2 = 3 \text{ см.}$$

Оформите окат задней части рукава, соединив между собой точки Г1, О1, О и А. Вниз от точки О отложите 0,5 см и поставьте точку О2. После этого от точки О1 отложите 1 см и поставьте точку О3. Проведите линию оката передней части рукава, соединив точки Г1, О3, О2 и А так, как показано на чертеже.

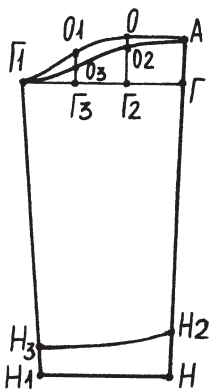
*Выкройка накладной манжеты.* Для этого вверх от точки Н отложите 6 см и поставьте точку Н2. От точки Н1 отложите 4 см и поставьте точку Н3. Соедините ее с точкой Н2. Детали выкройки разложите по долевой нити ткани и раскроите без припусков на швы, которые предусмотрены при построении чертежа выкройки. При расположении деталей вы можете воспользоваться планом раскладки, показанным на рисунке 179.



Рис. 179. План раскладки деталей выкройки рубашки на ткани



По середине переда, раскроенного по ширине с прибавкой на застежку и складку, сделайте разрез длиной 22 см. Две фигурные планки раскроите по выкройке: левую — на 5 см длиннее разреза застежки, а правую — до разреза застежки. Выкройка планки рубашки сделана с припуском на обработку (по 0,5 см на обе стороны). В готовом виде ширина планки должна быть 3 см.

Фигурные планки приметайте и притачайте лицевой стороной к изнанке рубашки. Затем отверните их на лицевую сторону, выправьте шов и выметайте с перекантовкой, равной 1 мм. Нижнюю правую планку пристрочите в край по лицевой стороне рубашки. Чтобы сделать заход застежки на левую половину переда, слева от нижнего края разреза выполните поперечный подрез шириной в половину планки. Затем обрезной край левой планки подогните по длине, оформите внизу мысик.

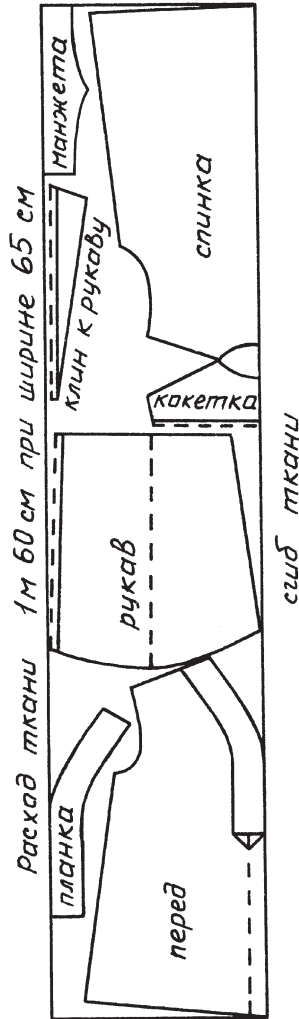
Если вы все сделали правильно, левая верхняя планка должна перекрывать правую нижнюю по всей ее длине. На верхней (левой) планке проложите отделочную строчку по подогнутому внутреннему краю, поперек планки для закрепления застежки, по мысику, по краю до плечевого среза, располагая шов на расстоянии 1 мм от края.

После этого соедините плечевые срезы спинки с плечевыми срезами переда изнанкой внутрь. Кокетку лицевой стороной приложите к лицевой стороне переда. Плечевые срезы

спинки и срезы кокетки располагайте так, чтобы они выступали на 0,5 см. Такой выступ необходим для стачивания горловины.

Плечевые срезы стачайте от проймы правого плечевого среза по горловине до левого плечевого среза. После этого кокетку выверните, выправите шов и выполните по линии плечевых швов и горловины шов шириной 1–2 мм. Низ кокетки аккуратно подогните и настрочите в самый край на спинку. При отрезной кокетке подкокетку приложите к изнанке спинки и притачайте. После этого плечевые срезы обработайте, а срезы кокетки подогните и настрочите на спинку, скрыв шов притачки.

Притачайте накладные манжеты, приложив их лицевой стороной к изнанке рукавов. Рукава вставьте в пройму серединой оката к плечевому шву, то есть плечевой шов совместите с точкой А, вметайте его и втачайте по пройме, запошивая к рукаву швом 0,5 см. Стачайте швы рукавов и боковые швы, которые запошейте к переду. Отогните манжеты на лицевую сторону и подогнутый край прострочите швом 1 мм. Подогните низ рубашки и подшейте его подрубочным швом шириной 1 см. На левой планке сделайте петли, а на правой пришейте подходящие по цвету и размеру пуговицы.

### **Рубашка для мальчика**

Для построения выкройки рубашки понадобятся следующие мерки (в см):

1. Длина рубашки — ДИ (52).
2. Полуобхват груди — ПоГ (28).
3. Полуобхват шеи — ПоШ (14).
4. Длина рукава — ДР (34).

К мерке ПоГ прибавьте 12 см и расчеты ведите с учетом прибавки ( $28 + 12 = 40$  см).

Как всегда, сначала постройте прямой угол с вершиной в точке Р (рис. 180).

*Длина рубашки.* Вниз от точки Р отложите мерку ДИ и поставьте в этом месте точку Н.

*Глубина проймы.* Вниз от точки Р отложите  $1/3$  ПоГ плюс 1,5 см и поставьте точку Г:

$$РГ = \text{ПоГ} : 3 + 1,5 = 40 : 3 + 1,5 = 14,8 \text{ см.}$$



Рис. 180. Чертеж выкройки рубашки

Вправо из точек Г и Н проведите горизонтальные линии груди и низа.

*Ширина стинки.* Вправо от точки Г отложите  $1/3$  ПоГ плюс 1,5 см и поставьте точку Г1:  
 $ГГ1 = \text{ПоГ} : 3 + 1,5 = 40 : 3 + 1,5 = 14,8 \text{ см.}$

Из точки Г1 проведите перпендикуляр и точку его пересечения с горизонтальной линией, выходящей из точки Р, обозначьте буквой П.

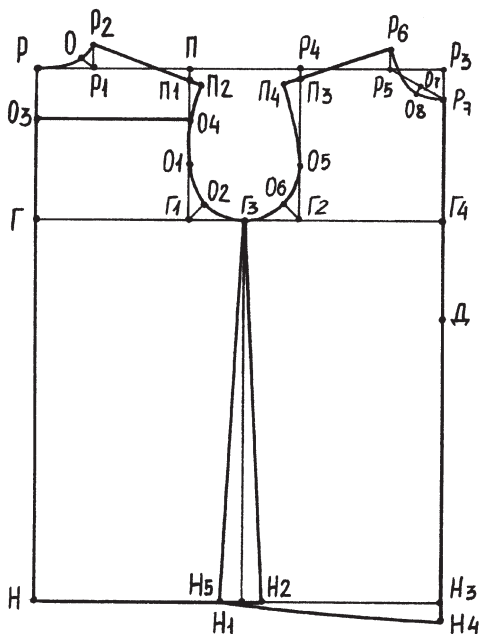
*Ширина проймы.* Вправо от точки Г1 отложите  $1/4$  ПоГ плюс 0,5 см и поставьте точку Г2:  
 $Г1Г2 = \text{ПоГ} : 4 + 0,5 = 40 : 4 + 0,5 = 10,5 \text{ см.}$

Прямую Г1Г2 разделите на две равные части и поставьте точку Г3. Из этой точки вниз проведите перпендикуляр до его пересечения с линией низа и точку пересечения обозначьте Н1.

Ширина и высота ростка. Вправо от точки Р отложите  $1/3$  ПоШ плюс 0,5 см и поставьте точку Р1:

$$РР1 = \text{ПоШ} : 3 + 0,5 = 14 : 3 + 0,5 = 5,2 \text{ см.}$$

Вверх от точки Р1 отложите 2 см и поставьте точку Р2.

Из вершины угла РР1Р2 проведите прямую, делящую угол пополам, отложите на ней 0,7 см и поставьте точку О. Точки Р, О и Р2 соедините так, как показано на чертеже.

*Наклон плеча.* Вниз от точки П отложите 1,5 см и поставьте точку П1. Эту точку соедините с точкой Р2 прямой, которую продолжите вправо на 0,5 см и поставьте точку П2.

*Вспомогательные точки проймы.* Вверх от точки Г1 отложите 5 см и поставьте точку О1. От точки Г1 проведите биссектрису угла, отло-

жите на ней 2 см и поставьте точку О2. Проведите линию проймы, соединив точки Г3, О2, О1 и П2.

*Расширение низа.* Для получения линии низа в правую сторону от точки Н1 отложите 2 см и поставьте точку Н2, которую затем соедините с точкой Г3.

*Длина кокетки.* Вниз от точки Р отложите 5 см, поставьте точку О3. От нее вправо проведите горизонтальную линию до пересечения с линией проймы и поставьте точку О4.

*Перед.* Вправо от точки Г2 отложите  $1/3$  ПоГ плюс 1,5 см и поставьте точку Г4:

$$\Gamma 2\Gamma 4 = \text{ПоГ} : 3 + 1,5 = 40 : 3 + 1,5 = 14,8 \text{ см.}$$

Через полученную точку проведите вертикальную линию, точки ее пересечения с горизонтальными линиями обозначьте Р3 и Н3.

*Ширина спинки.* Из точки Г2 вверх проведите перпендикуляр и на его пересечении с горизонтальной линией поставьте точку Р4.

*Ширина горловины.* Чтобы отметить ширину горловины, в левую сторону от точки Р3 отложите  $1/3$  ПоШ плюс 0,5 см и поставьте точку Р5:

$$\text{РЗР5} = \text{ПоШ} : 3 + 0,5 = 14 : 3 + 0,5 = 5,2 \text{ см.}$$

*Повышение переда.* Вверх от точки Р5 отложите 2 см и поставьте точку Р6.

*Глубина горловины.* Вниз от точки Р3 отложите  $1/3$  ПоШ минус 1 см и поставьте точку Р7:

$$\text{РЗР7} = \text{ПоШ} : 3 - 1 = 14 : 3 - 1 = 3,7 \text{ см.}$$

*Наклон плеча.* Вниз от точки Р4 отложите 0,7 см и поставьте точку ПЗ. Эту точку соедините с точкой Р6. Прямоую ПЗР6 продолжите так, чтобы линия плеча переда равнялась линии плеча спинки, и поставьте точку П4: Р2П2 = П4П6.

*Вспомогательные точки проймы.* Вверх от точки Г2 отложите 4 см и поставьте точку О5. Из вершины угла от точки Г2 проведите биссектрису, отложите на ней 1,5 см и поставьте точку О6. Соедините точки Г3, О6, О5 и П4. Затем оформите горловину. От точки Р6 к точке Р7 проведите прямую, которую разделите пополам и поставьте точку О7. Под прямым углом от точки О7 отложите 0,5 см и поставьте точку О8. Точки Р7, О8 и Р6 соедините.

*Длина разреза.* Вниз от точки Р7 отложите 20 см и поставьте точку Д.

*Удлинение переда и расширение низа.* Вниз от точки Н3 отложите 1 см и поставьте точку Н4. Влево от точки Н1 отложите 2 см и поставьте точку Н5. От точки Н5 к точке Г3 проведите прямую, а точки Н5 и Н4 соедините плавной линией.

*Рукав.* Постройте прямой угол с вершиной в точке А (рис. 181).

*Длина рукава.* Вниз от точки А отложите  $1/4$  ПоГ минус еще 2 см (в данном случае ПоГ берите без прибавки) и поставьте точку Г:

$$АГ = ПоГ : 4 - 2 = 28 : 4 - 2 = 5 \text{ см.}$$

Вниз от точки А отложите ДР и поставьте точку Н.



Рис. 181. Чертеж выкройки рукава

Далее от точки Г влево отложите 1,5 ширины проймы плюс 0,5 см и поставьте точку Г1:

$$ГГ1 = 10,5 + 5,2 + 0,5 = 16,2 \text{ см.}$$

*Ширина рукава.* Затем влево от точки Н отложите 14 см и поставьте точку Н1, которую соедините прямой линией с точкой Г1. Прямую ГГ1 разделите на три равные части и поставьте точки Г2 и Г3. Вверх из точки Г2 проведите перпендикуляр и точку его пересечения с горизонтальной линией, идущей из точки А, обозначьте буквой О. Вверх от точки

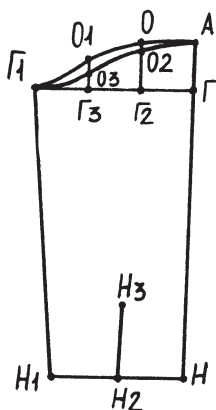
Г3 отложите отрезок, равный АГ минус 2 см, и поставьте точку О1:

$$Г3О1 = 5 - 2 = 3 \text{ см.}$$

Начертите линию оката задней половинки рукава, соединив между собой точки Г1, О1, О, А так, как показано на чертеже. Вниз от точки О отложите 0,5 см и поставьте точку О2. Вниз от точки О1 отложите 1 см и поставьте точку О3. Оформите окат передней части рукава, соединив плавной линией точки Г1, О3, О2 и А.

*Место планки рукава.* Разделите пополам ширину рукава и в середине поставьте точку Н2. От точки Н2 вверх отложите 7 см и поставьте в этом месте точку Н3. После этого сделайте разрез на задней половине выкройки рукава.

*Воротник.* Начертите прямой угол с вершиной в точке В (рис. 182).

*Длина воротника.* Вниз от точки В отложите 8 см и поставьте точку В1. Влево от точки В1 отложите ПоШ плюс 1 см и поставьте точку В2:

$B1B2 = \text{ПоШ} + 1 \text{ см} = 14 + 1 = 15 \text{ см.}$

Вверх из точки В2 проведите перпендикуляр и точку его пересечения с горизонтальной прямой обозначьте В3. В левую сторону от В3 отложите 4 см и поставьте точку В4, которую затем соедините с точкой В2 прямой линией.

*Выемка.* Чтобы получить выемку, вверх от точки В1 отложите 2 см, поставьте точку В5. Точки В2 и В5 соедините так, как показано на чертеже. Детали выкройки разложите на ткани вдоль долевой нити и ведите раскрой без припусков на швы, которые предусмотрены при построении чертежа.

На столе изнаночной стороной вверх и плечевыми срезами от себя разложите перед рубашки, чтобы как можно ровнее притачать левую верхнюю и правую нижнюю планки. Ширина нижней планки в раскроенном виде должна быть 5,5 см, а длина — равняться длине разреза плюс 1,5 см. Ширина верхней планки должна быть 6,5 см, а длина — равняться длине разреза плюс 4,5 см.

Раскроенную нижнюю (правую) планку приложите к разрезу к изнанке переда лицевой стороной, затем приметайте и пристрочите по планке, сделав шов шириной 0,5 см. После этого на



Рис. 182. Чертеж выкройки воротника



0,5 см подогните обрезной край, планку переогните пополам, отогните лицевую сторону, приметайте и настрочите, отступив от подогнутого края, полностью закрыв шов притачки.

Верхнюю (левую) планку приметайте и пристрочите лицевой стороной к изнанке переда по планке швом шириной 0,5 см. Далее от шва притачки отступите 2 см, планку отогните на лицевую сторону, наложите на правую сторону рубашки, отложите ширину планки (3 см), подогните ее край, аккуратно приметайте и сделайте мысик.

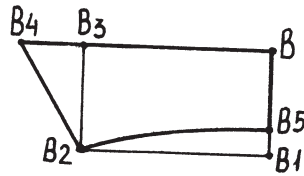
На нижней и верхней планках, отступив от края 1,5 см, сделайте небольшие надсечки и спрячьте верхние уголки планок внутрь. Левую планку рубашки настрочите по подогнутому краю, по мысику, поперек планки двумя строчками.

Для того чтобы прочно закрепить застежку, строчку продолжите по краю планки до надсечки швом шириной не более 2 мм.

Сметайте плечевые срезы и стачайте их по переду, запошивая их к спинке. Боковые срезы стачайте со стороны спинки, запошивая к переду. Затем приметайте низ и пристрочите его подрубочным швом шириной 1 см.

Раскроенный воротник сложите с подворотником лицевой стороной внутрь и стачайте швом шириной 0,5 см по срезам. Затем надсеките уголки, выверните воротник, выправьте и выметайте его края.

Подворотник рубашки приложите лицевой стороной к лицевой стороне рубашки так, чтобы середина подворотника совпала с серединой спинки, а концы — с надсечками на планках, и выметайте по горловине. Горловину припосадите в косых срезах и стачайте с подворотником швом шириной не более 0,6 см. Подогните внутрь обрезные края подворотника на 0,5 см и настрочите, отступив от подогнутого края 0,1 см и закрыв шов стачивания.

Раскроенные рукавные планки (нижняя — шириной 2 см и длиной, равной длине разреза плюс 1 см, верхняя — шириной 5 см и длиной, равной длине разреза плюс 3 см) приложите лицевой стороной к изнанке разреза рукава, приметайте и пристрочите, сделав шов шириной 0,5 см. Отогните нижнюю планку на лицевую сторону, ее обрезной край подогните на 0,5 см и пристрочите, отступив от подогнутого края 0,1 см.

Припуск от места притачки, равный 1,5 см, необходим для перекрытия нижней планки. Оставшуюся после выполнения вышеописанных операций ткань отогните на лицевую сторону, срез подогните на 0,5 см, конец планки сделайте мысиком и настрочите, отступив от подогнутого края 0,1 см. В результате у вас должна получиться планка шириной 2 см. Стачайте рукава запошивочным швом, внизу рукава сделайте небольшие складочки.

Раскроенные манжеты, длина которых должна равняться окружности кисти плюс 4 см, ши-

рина в раскрое — 9 см, а в готовом виде — всего 4 см, сложите лицевой стороной внутрь, их концы сшейте швом шириной 0,5 см, не дострочив до верха 0,5 см, отсеките уголки. Манжеты выверните и швы выправите.

Подманжеты сложите лицевой стороной с изнанкой рукава и стачайте швом шириной 0,5 см. Край манжеты подогните внутрь на 0,5 см и настрочите, отступив от края 0,1 см и закрыв шов притачки подманжеты. Далее середину оката рукава совместите с плечевым швом, затем сметайте и пристрочите по пройме, запошивая рукавом, швом шириной 0,5 см.

На верхней планке прорежьте и обметайте петли, к нижней пришейте пуговицы.

### Летние шорты для мальчика

Шорты шейте из шелковой или хлопчатобумажной светлой ткани. Чтобы построить чертеж выкройки шорт, нужно снять следующие мерки (в см):

1. Длина шорт по боку — ДИ (32).
2. Полуобхват талии — ПоТ (28).
3. Полуобхват бедер — ПоБ (30).

К мерке ДИ прибавьте еще 4 см на пояс (ДИ + 4 = 32 + 4 = 36 см).

*Передняя половинка.* Проведите вертикальную линию и вверху поставьте точку Т (рис. 183).

*Длина штангин.* Вниз от точки Т отложите мерку ДИ и поставьте точку Н. Через нее будет проходить линия заутюжки шорт.



Рис. 183. Чертеж выкройки шорт

*Линия шага.* Эту линию начертите так: вниз от точки Т отложите  $1/2$  ПоБ плюс 7 см и поставьте точку Ш:

$$ТШ = \text{ПоБ} : 2 + 7 = 30 : 2 + 7 = 23 \text{ см.}$$

В правую и левую стороны от точек Т, Ш и Н проведите горизонтальные линии талии, шага и низа.

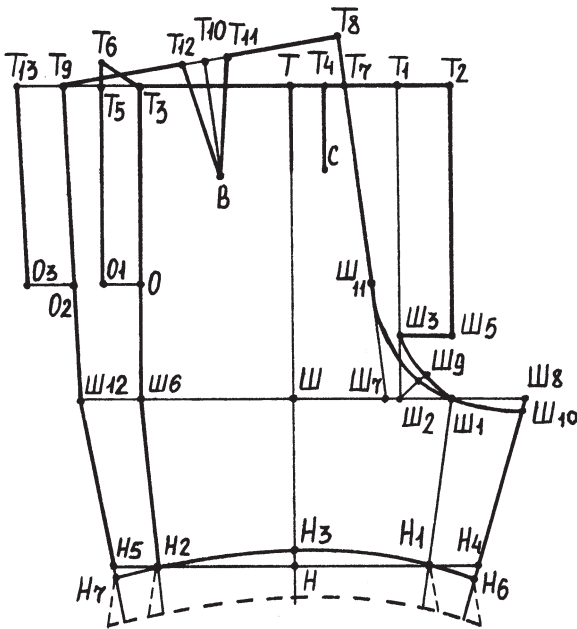
*Ширина передней половинки шорт от линии шага до линии заутюжки.* Вправо от точки Ш отложите  $1/4$  ПоБ плюс 3 см и поставьте точку Ш1:

$$ШШ1 = \text{ПоБ} : 4 + 3 = 30 : 4 + 3 = 10,5 \text{ см.}$$

*Ширина банта.* Влево от точки Ш1 отложите 4 см и поставьте точку Ш2. От этой точ-

ки вверх проведите перпендикулярную прямую и в месте ее пересечения с горизонтальной прямой поставьте точку Т1.

*Вспомогательные точки.* Вверх от точки Ш2 отложите 4 см и поставьте точку Ш3. По биссектрисе угла от точки Ш2 отложите 2 см и поставьте точку Ш4.

Точки Ш1, Ш4, Ш3 соедините так, как показано на чертеже.

*Линия банта.* В правую сторону от точки Ш3 отложите 3,5 см и поставьте точку Ш5. Вправо от точки Т1 отложите 3,5 см и поставьте точку Т2. Полученные точки соедините прямой линией.

*Ширина по линии талии.* Влево от точки Т1 отложите  $1/2$  ПоТ плюс 3,5 см и поставьте точку Т3:

$$Т1Т3 = \text{ПоТ} : 2 + 3,5 = 28 : 2 + 3,5 = 17,5 \text{ см.}$$

*Ширина передней половинки шорт от боковой линии до линии заутюжки.* Влево от точки Ш отложите отрезок, равный ШШ1, поставьте точку Ш6. Точки Ш6 и Т3 соедините прямой линией.

*Складка шорт.* В правую сторону от точки Т отложите 2 см и поставьте точку Т4. От этой точки под прямым углом опустите линию длиной 6 см и поставьте точку С.

*Ширина штанин внизу.* Влево и вправо от точки Н отложите отрезки, равные ШШ1 минус 1,5 см, и поставьте точки Н1 и Н2:

$$НН1 = Н1Н2 = 10,5 - 1,5 = 9 \text{ см.}$$

Точки Ш6, Н2, Ш1 и Н1 соедините прямыми линиями. Вверх от точки Н отложите 0,5 см и поставьте точку Н3. Полученную точку соедините с точками Н1 и Н2 так, как показано на чертеже.

*Длина и ширина застежки по боку.* Вниз от точки Т3 отложите 14 см и поставьте точку О. От этой точки и точки Т3 влево отложите по 3 см и поставьте точки О1 и Т5, которые затем соедините прямой.

*Задняя половинка.* Сначала вправо от точки Т отложите  $1/10$  ПоТ и поставьте точку Т7:  
 $ТТ7 = ПоТ : 10 = 28 : 10 = 2,8$  см.

В левую сторону от точки Ш2 отложите 0,5 см и поставьте точку Ш7, которую соедините с точкой Т7 прямой линией. Эту прямую продолжите вверх на величину, равную  $1/10$  ПоБ, и поставьте точку Т8:

$$Т7Т8 = ПоБ : 10 = 30 : 10 = 3 \text{ см.}$$

Вправо от точки Ш1 отложите  $1/8$  ПоБ плюс 0,5 см и поставьте точку Ш8:

$$Ш1Ш8 = ПоБ : 8 + 0,5 = 30 : 8 + 0,5 = 4,3 \text{ см.}$$

*Вспомогательные точки.* Отложите от точки Ш2 по биссектрисе угла 1,5 см, поставьте точку Ш9. Вниз от точки Ш8 отложите 0,5 см, поставьте точку Ш10. Вверх от точки Ш7 отложите 10 см, поставьте точку Ш11. Полученную точку и точки Ш9 и Ш10 соедините, как показано на чертеже.

*Ширина задней половинки шорт по линии талии.* Влево от точки Т7 отложите  $1/2$  ПОт плюс 5,5 см, поставьте точку Т9:

$T7T9 = \text{ПоТ} : 2 + 5,5 = 28 : 2 + 5,5 = 19,5$  см.

Точку Т9 соедините с точкой Т8 прямой линией. Влево от точки Ш6 отложите отрезок, равный Ш1Ш8 (4,3 см), поставьте точку Ш12.

Точку Ш12 соедините с точкой Т9 прямой линией. В правую и левую стороны от точек Н1 и Н2 отложите по 3 см и поставьте точки Н5 и Н4. От точки Н4 проведите линию к точке Ш10, а от точки Н5 — к точке Ш12. Вниз от точки Н4 отложите 1 см и поставьте точку Н6. Затем от точки Н5 продолжите линию на 0,5 см и поставьте точку Н7. Точки Н7, Н3 и Н6 соедините так, как показано на чертеже.

*Построение вытачки.* Разделите пополам линию Т8Т9, в середине поставьте точку Т10, из которой вниз проведите перпендикулярную прямую длиной 8 см и поставьте точку В. Влево и вправо от точки Т10 отложите по 1,5 см и поставьте точки Т11 и Т12. Все полученные таким образом точки соедините с точкой В так, как показано на чертеже.

*Длина и ширина застежки по боку.* Вниз от точки Т9 отложите 14 см и поставьте точку О2. От этой точки и точки Т9 в левую сторону под прямым углом отложите по 3 см и поставьте точки О3 и Т13, которые затем соедините.

*Линия подгиба.* От точек Н7, Н6, Н2, Н1 вниз продолжите линии на 3 см и вправо от них отложите по 1,5 см. Полученные точки со-

едините пунктирной линией так, как показано на чертеже.

При раскладе выкроек на ткани следите, чтобы долевая нить проходила строго посередине задней и передней половинок шорт, то есть через точки Н и Т. Шорты раскраивайте без припусков на швы, которые учитывались при построении чертежа выкройки.

Бретели выкраивайте также по долевой нити. Делайте их шириной 4 см, а подкладку для них — 3,5 см. Длину бретелей (Дб) рассчитывайте так:

$$Дб = (ПоТ + 3) \times 2 = (28 + 3) \times 2 = 62 \text{ см.}$$

Если вы шьете из хлопчатобумажной ткани, то бретели выкраивайте двойные, шириной не менее 7 см.

После того как вы раскроите все детали, по линиям заутюжки, складок и вытачек нанесите «силки». После этого вытачки и складки сметайте и стачайте.

Переднюю половинку отогните на изнанку по боковому срезу на 4 см, из которых 1 см пойдет на шов, а 3 см — на припуск для обработки.

К припуску на застежку на задней половине пришейте подкладку. Передние половинки настрочите на задние по боку, сделав шов шириной 0,7 см от низа до конца застежки и закрепив строчку. Затем стачайте шаговые швы.

Низ шорт подогните на 2,5 см. Если вы шьете из хлопчатобумажной ткани, то низ пристрочите на машине, если из шерстяной, то низ



подшейте вручную потайными стежками. Перегните на изнанку полприпуска на обработку банта со стороны правой передней половинки, его обрезной край подогните на 0,5 см, приметайте и пристрочите.

Шорты сложите лицевыми сторонами внутрь по линии сиденья и стачайте до линии банта (на чертеже точка ШЗ), оставив 5–6 см для прорешки, сделайте строчку до талии.

Припуск со стороны левой половины отогните на изнанку и на лицевой стороне прошейте по форме гульфика. Затем подпояс подкроите по поперечной нити по форме верхнего среза шорт шириной 5 см. Срез подпояса подогните на 0,5 см, приметайте и притачайте.

После этого к передней половине шорт приметайте бретели. Подпояс лицевыми сторонами внутрь сначала пристрочите к боковым планкам застежки, а потом пристрочите вместе с бретелями по верхнему срезу. Затем подпояс задней и передней половинок выверните.

Верх шорт пристрочите по лицевой стороне по форме пояса, потом проложите строчку по боковым линиям застежки передней половины швом шириной 0,7 см.

Петли прометайте, пуговицы пришейте и готовые шорты хорошо отутюжьте. Шорты вы легко можете превратить в брюки, если продолжите линию низа до необходимой длины.

## Одежда для детей школьного возраста

Мода для подростков сейчас руководствуется принципом: чем проще — тем лучше, поэтому при выборе фасона нового платья для дочки или брюк для сына не стоит останавливаться на сложных моделях.

В этой главе вы найдете основные выкройки, по которым сможете сшить практически любую оригинальную вещь без особых усилий.

### Летняя блузка

Для построения чертежа выкройки блузки (рис. 184) требуются такие мерки (в см):



Рис. 184. Чертеж выкройки блузки

1. Длина изделия — ДИ (46).
2. Длина талии — ДТ (32).
3. Ширина спины — ШС (16).
4. Полуобхват шеи — ПоШ (16,5).
5. Полуобхват груди — ПоГ (38).
6. Длина рукава — ДР (50).

К мерке ПоГ прибавьте 6 см и все расчеты ведите с учетом этой прибавки:

$$\text{ПОГ} + 6 = 38 + 6 = 44 \text{ см.}$$

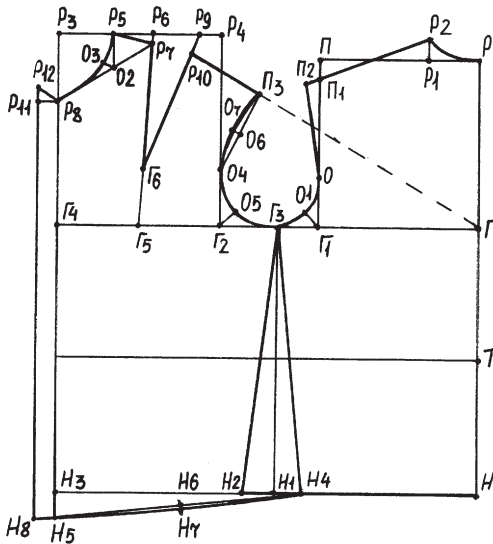
*Спинка.* Начертите прямой угол с вершиной в точке Р.

*Длина блузки.* Вниз от точки Р отложите мерку ДИ и поставьте точку Н. Вниз от точки Р отложите мерку ДТ и поставьте точку Т.

*Глубина проймы.* Вниз от точки Р отложите  $1/3$  ПоГ плюс еще 2,5 см и поставьте точку Г:

$$\text{РГ} = \text{ПоГ} : 3 + 2,5 = 44 : 3 + 2,5 = 17,2 \text{ см.}$$

В левую сторону от точки Г, Т и Н проведите горизонтальные линии груди, талии и низа.

*Ширина спинки.* Влево от точки Г отложите мерку ШС плюс 1 см и поставьте точку Г1:

$$\text{ГГ1} = \text{ШС} + 1 = 16 + 1 = 17 \text{ см.}$$

Вверх из точки Г1 проведите перпендикулярную прямую и точку ее пересечения с горизонтальной линией, выходящей из точки Р, обозначьте буквой П.

*Ширина проймы.* Влево от точки Г1 отложите  $1/4$  ПоГ минус 1 см и поставьте точку Г2:

$$\text{Г1Г2} = \text{ПоГ} : 4 - 1 = 44 : 4 - 1 = 10 \text{ см.}$$

Вверх из точки Г2 проведите перпендикулярную прямую произвольной длины.

*Расстояние до боковой линии.* Влево от точки Г1 отложите 4 см и поставьте точку Г3. Из полученной точки вниз проведите перпендикуляр и точку его пересечения с горизонтальной прямой обозначьте точкой Н1.

*Ширина ростка.* Влево от точки Р отложите  $1/3$  ПоШ плюс 0,5 см и поставьте точку Р1:

$$PP1 = \text{ПоШ} : 3 + 0,5 = 16,5 : 3 + 0,5 = 6 \text{ см.}$$

*Высота ростка.* Вверх от точки Р1 отложите 1,5 см и поставьте точку Р2. Эту точку соедините с точкой Р так, как показано на чертеже.

*Наклон плеча.* Вниз от точки П отложите 2,5 см и поставьте точку П1. Точку Р2 соедините с точкой П1 прямой линией, которую затем продолжите на 1 см (для припосадки), поставьте точку П2.

*Вспомогательные точки проймы.* Сначала от точки Г1 вверх отложите 5 см и поставьте точку О.

Затем по биссектрисе угла Г1Г2П отложите 2 см и поставьте точку О1. После этого оформите пройму, соединив точки Г3, О1, О, П2 так, как показано на чертеже.

*Расширение по линии низа.* Влево от точки Н1 отложите 3 см и поставьте точку Н2. Эту точку соедините с точкой Г3 прямой линией. Это будет линия бока.

*Перед. Ширина блузки.* Влево от точки Г отложите ПоГ плюс 6 см и поставьте точку Г4:

$$ГГ4 = \text{ПоГ} + 6 = 38 + 6 = 44 \text{ см.}$$

44 см — ширина блузки.

*Длина блузки.* Через полученную точку Г4 проведите вертикальную линию и в точке ее пересечения с линией низа поставьте букву НЗ.

*Высота полочки.* Вверх от точки Г4 отложите отрезок, равный РГ плюс 2 см, и поставьте точку Р3:

$$\Gamma P3 = P\Gamma + 2 = 17,2 + 2 = 19,2 \text{ см.}$$

Вправо из точки Р3 проведите прямую до пересечения с перпендикуляром, выходящим из точки Г2, поставьте точку Р4.

*Ширина горловины.* Вправо от точки Р3 отложите  $1/3$  ПоШ плюс 0,5 см и поставьте точку Р5:

$$P3P5 = \text{ПоШ} : 3 + 0,5 = 16,5 : 3 + 0,5 = 6 \text{ см.}$$

*Ширина плеча до вытачки.* В правую сторону от точки Р5 отложите 4 см и поставьте точку Р6.

Расстояние до вытачки по линии груди. Вправо от точки Г4 отложите отрезок, равный РЗР6 минус 1,5 см, поставьте точку Г5:

$$\Gamma4\Gamma5 = P3P6 - 1,5 = 10 - 1,5 = 8,5 \text{ см.}$$

Полученную таким образом точку соедините с точкой Р6 прямой линией.

*Наклон плеча.* Вниз от точки Р6 отложите 1 см и поставьте точку Р7, которую соедините прямой линией с точкой Р5.

*Конец вытачки.* Вверх от точки Г5 отложите 5 см и поставьте точку Г6. Эту точку соедините с точкой Р7 прямой, которая будет первой линией вытачки.

*Глубина горловины.* Вниз от точки Р3 отложите  $1/3$  ПоШ плюс 1,5 см и поставьте точку Р8:

$R3P8 = \text{ПоШ} : 3 + 1,5 = 16,5 : 3 + 1,5 = 7 \text{ см.}$

Далее оформите горловину. Точку Р8 соедините с точкой Р7 прямой линией. Вниз от точки Р5 проведите вертикальную линию до пересечения с прямой Р7Р8 и в точке их пересечения поставьте точку О2. Из угла Р8О2Р5 проведите прямую, делящую угол пополам, на этой прямой отложите 0,7 см и поставьте точку О3. Точки Р8, О3 и Р5 соедините так, как показано на чертеже.

*Глубина вытачки.* Чтобы определить глубину вытачки, в левую сторону от точки Р4 отложите 2,5 см и поставьте точку Р9. Эту точку соедините с точкой Г6 прямой линией.

*Длина первой линии вытачки (Р7Г6).* Отложите эту величину вверх от точки Г6 по второй линии вытачки и поставьте точку Р10:

$$P7G6 = P10G6.$$

*Направление линии плеча.* Точку Р10 соедините с точкой Г пунктирной линией.

*Ширина плеча переда от проймы до вытачки.* От точки Р10 отложите отрезок, равный  $P2P2 - P5P7 - 1 \text{ см}$ , и поставьте точку П3:

$$P10P3 = P2P2 - P5P7 - 1.$$

*Вспомогательные точки.* Вверх от точки Г2 отложите 5 см и поставьте точку О4. По биссектрисе угла Р4Г2Г1 отложите 1,5 см и поставьте точку О5.

Точки П3 и О4 соедините прямой линией, разделите ее пополам и в середине поставьте

точку О6. От нее под прямым углом к О4П3 отложите 0,5 см и поставьте точку О7. После этого проведите линию проймы переда, соединив между собой точки Г3, О5, О4, О7, П3 так, как показано на чертеже.

*Расширение по линии низа.* В правую сторону от точки Н1 отложите 3 см и поставьте точку Н4. Эту точку соедините с точкой Г3 прямой линией. Таким образом вы получите линию бока.

*Удлинение переда.* Вниз от точки Н3 отложите 2,5 см и поставьте точку Н5. Полученную точку соедините с точкой Н4.

*Линия низа.* Прямую Н5Н4 разделите пополам и середину обозначьте Н6. От этой точки под прямым углом к прямой Н5Н4 отложите 1 см и поставьте точку Н7, после чего точки Н5, Н7, Н4 соедините плавной линией.

*Оформление застежки.* В левую сторону от точек Р8 и Н5 отложите по 2 см и поставьте точки Н8 и Р11. Полученные точки соедините прямой, которую продолжите вверх на 1 см, поставьте точку Р12. Эту точку соедините с точкой Р8 прямой линией.

*Рукав.* Постройте прямой угол с вершиной в точке А (рис. 185).

*Длина рукава.* Вниз от точки А отложите мерку ДР и поставьте в этом месте точку Н.

Высота оката. Вниз от точки А отложите  $1/4$  ПоГ (вместе с прибавкой) и поставьте точку Г:

$$АГ = ПоГ : 4 = 44 : 4 = 11 \text{ см.}$$



Рис. 185. Чертеж выкройки рукава

Вверх от точки Г отложите 3 см, поставьте точку О.

*Линия локтя.* Промежуток ОН разделите пополам и в середине поставьте точку Л. В левую сторону из точек Г, Л и Н проведите горизонтальные линии высоты оката, локтя и низа рукава.

*Ширина верхней части рукава.* Влево от точки Г отложите 1,5 ширины проймы плюс 5 см и поставьте точку Г1:

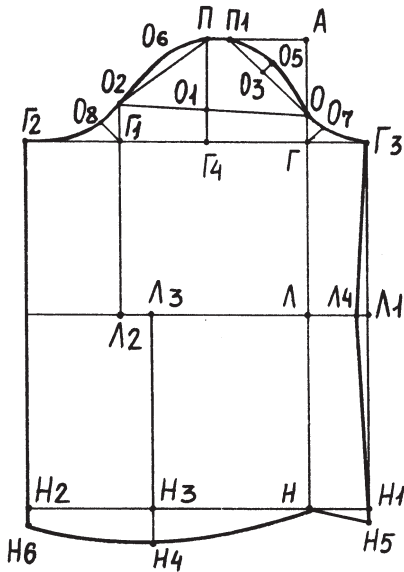
$$ГГ1 = 10 + 5 + 5 = 20 \text{ см.}$$

*Ширина нижней части рукава.* Влево от точки Г1 отложите ширину проймы платья и поставьте точку Г2:

$$Г1Г2 = 10 \text{ см.}$$



*Ширина переднего переката.* Вправо от точки Г отложите 6 см и поставьте точку Г3. Из точек Г2 и Г3 вниз проведите перпендикулярные прямые до линии низа и поставьте точки Н1 и Н2. Там, где перпендикуляр пересекается с линией локтя, поставьте точку Л1. Вниз из точки Г1 до линии локтя и вверх до оката проведите линию. Точку ее пересечения с линией локтя обозначьте Л2. Найдите середину оката. Для этого в левую сторону от точки Г отложите ширину проймы и поставьте точку Г4:

$$ГГ4 = 10 \text{ см.}$$

Вверх из точки Г4 проведите перпендикулярную прямую и точку ее пересечения с горизонтальной линией, выходящей из точки А, обозначьте буквой П. Вверх от точки Г4 отложите 3,5 см и поставьте точку О1. Полученную точку соедините прямой с точкой О. Эту прямую продолжите влево до пересечения с вертикальной линией, проходящей через точку Г1, поставьте точку О2.

*Выуклость оката.* От точек О3 и О4 перпендикулярно прямой отложите по 1,3 см и поставьте точки О5 и О6, после чего от точки Г по биссектрисе угла отложите 2 см и поставьте точку О7.

Далее от точки Г1 по биссектрисе угла отложите 3,5 см и поставьте точку О8. Оформите окат, соединив точки Г2, О8, О2, О6, П, П1, О5, О, О7 и Г3 так, как показано на чертеже.

*Линия низа рукава.* Вправо от точки А2 отложите 2,5 см и поставьте точку А3. От этой точки вниз проведите перпендикуляр и точку пересечения его с линией низа обозначьте А3. Вниз от точки А3 отложите 3 см и поставьте точку А4. Далее вниз от точки А1 отложите 0,7 см и поставьте точку А5. Вниз от точки А2 отложите 1 см и поставьте точку А6. Точки А5, А, А4 и А6 соедините плавной линией.

*Выемка по линии локтя.* Чтобы построить ее, влево от точки А1 отложите 1 см и поставьте точку А4, которую затем соедините прямыми линиями с точками Г3 и Н1.

*Воротник.* Чтобы построить чертеж выкройки воротника, начертите прямой угол с вершиной в точке В (рис. 186).



Рис. 186. Чертеж выкройки воротника

*Длина воротника.* Вправо от точки В отложите ПоШ плюс 0,5 см и поставьте точку В1:  $ВВ1 = \text{ПоШ} + 0,5 = 15,5 + 0,5 = 16 \text{ см.}$

*Ширина воротника.* Вниз от точки В отложите 8 см и поставьте точку В2. От этой точки в правую сторону проведите горизонтальную линию. Вниз из точки В1 проведите перпендикуляр и точку его пересечения с горизонтальной прямой обозначьте В3.

*Длина мысика.* Вправо от точки В3 отложите 5 см, поставьте точку В4, которую затем соедините с точкой В1 так, как показано на чертеже. Начертите выемку для оформления во-

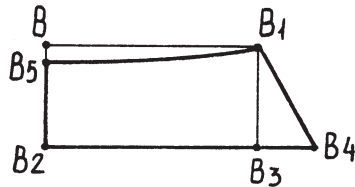

Рис. 187. План раскладки деталей выкройки на ткани

ротника. Вниз от точки В отложите 1,5 см и поставьте точку В5. Затем точки В1 и В5 соедините вогнутой линией.

Эта модель блузки шьется с застежкой на пуговицах, с мягкими складками или защипами по линии плеча, отложным воротником, рукавами на манжетах. Приступая к раскрою, ткань сложите вдвое лицевой стороной внутрь. При раскладе деталей выкройки на ткани следите, чтобы долевая нить шла вдоль, а не поперек (рис. 187).

Сначала разложите крупные детали, а только потом — небольшие, например манжеты, воротник. Если ткани у вас недостаточно и рукава не получаются цельными, то сделайте их с надставками на внутренней стороне. Выкройку полочки положите на ткань, отступив от края примерно 3 см. Такой отступ понадобится для обработки застежки. В дальнейшем он отгибается на изнанку полочки. Чтобы получить мягкие складочки по линии плеча блузки, на выкройке по плечевому срезу вырежьте вытачку (рис. 188).

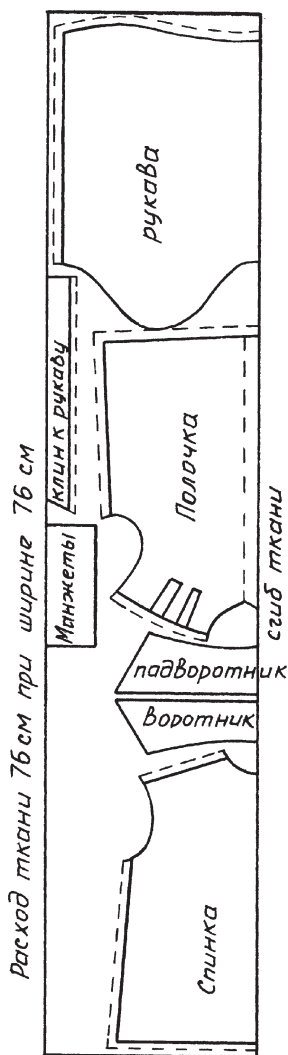

Рис. 188. Способ получения мягких складок: а — нанесение на основную выкройку переда блузки линий, необходимых для образования двух мягких складок; б — глубина и длина застрочки мягких складок; в — нанесение на основную выкройку переда блузки линий, необходимых для образования трех мягких складок; г — глубина и длина застрочки трех мягких складок

На левую и правую стороны от ее края отложите по 1,5 см и параллельно краям вытачки проведите линии. По полученным линиям выкройку аккуратно разрежьте и по направлению к концу вытачки сделайте надсечки в 1 см.

Затем на выкройке разрезанные полоски вытачки раздвиньте на равные промежутки к центру и с помощью мела на ткани отметьте их до половины длины. После этого все выкройки переведите на ткань. Раскраивая блузку, сделайте припуски на швы по плечевым и боковым срезам. Рукава выкраивайте без припусков на швы. Внизу рукава влево и вправо от локтя сделайте надсечки размером в 2 см.

Воротник кроите так, чтобы долевая нить ткани проходила по его ширине. Подворотник

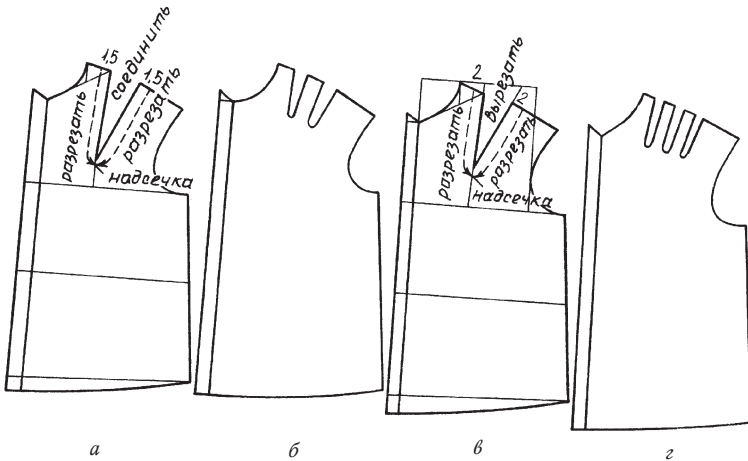
делайте цельнокроеным или стачным, раскладывая его на ткани таким образом, чтобы долевая нить шла по его ширине.

Манжеты на ткани раскладывайте так, чтобы долевая нить шла вдоль них. Манжету делайте длиной, равной длине окружности кисти плюс 4 см, шириной — от 4 до 8 см.

На середине полочки и спинки выполните прокладочный шов, необходимый для правильного вметывания воротника, прометывания петель и пришивания пуговиц. Когда вы раскроите все детали, по линиям складок наложите «силки» и сметайте мягкие складки. Затем сметайте плечевые срезы со стороны спинки, делая припосадку посередине плеча. Боковые срезы стачайте обычным стачным или выворотным швом. Плечевые срезы стачайте со стороны полочек. Затем все стачные швы разутюжьте и обметайте.

Подворотник и воротник сложите лицевыми сторонами внутрь и сметайте, делая небольшую припосадку воротника. Далее прострочите воротник со стороны подворотника. После этого углы срежьте, а сметку удалите. Воротник выверните и прометайте таким образом, чтобы в верхней части получился кант в сторону подворотника.

Затем воротник приложите к изнанке горловины лицевой стороной, совместив середину спинки с серединой воротника.

Вметайте воротник в горловину, делая припосадку на косых срезах, после чего втачайте

швом шириной 0,5 см. Когда воротник будет втачан, подворотник подогните внутрь, одновременно закрывая втачной шов и подшивая подгиб открытыми подшивочными стежками.

Далее сметайте и стачайте рукава выворотным швом шириной 0,5 см. Промежуток между надсечками внизу рукава подшейте потайным швом, после чего низ рукава соберите, сдвигая сборку в сторону надсечек. Манжету приложите лицевой стороной к лицевой стороне рукава, приметайте и пристрочите. После этого манжету перегните пополам лицевой стороной внутрь, прострочите по краям, выверните и выправьте швы. Срез подогните и подшейте открытыми подшивочными стежками.

Низ блузки обработайте подрубочным швом шириной 0,5 см. Затем приготовьте рукав к припосадке. Для этого на две нитки соберите окат, отступив от среза 0,5 см. Точку П (середина рукава) совместите с плечевым швом и вметайте в пройму. Затем сам рукав вметайте и втачайте в пройму. Срезы обработайте обметочным или петельным швом. На правой полочке блузки наметьте и прометайте петли, при этом верхнюю петлю делайте на расстоянии 1 см от шва втачки воротника. К левой полочке блузки пришейте подходящие по размеру и цвету пуговицы.

# Мужской классический пиджак

При построении чертежа пиджака взяты размеры типовой фигуры 50-го размера при росте — 172 см.

1. Длина изделия — ДИ (76 см).
2. Длина талии — ДТ (42 см).
3. Полуобхват груди — ПоГ (48 см).
4. Полуобхват талии — ПоТ (44 см).
5. Полуобхват ягодиц — ПоЯ (50 см).
6. Ширина спинки — ШС (20 см).
7. Ширина груди — ШГ (21 см).
8. Длина рукава — ДР (64,5 см).
9. Высота полочки — ВП (24 см).

*Построение чертежа выкройки пиджака*

При построении выкройки пиджака данной модели возьмите большой лист бумаги и начертите на нем прямоугольник, длина которого должна быть равна длине изделия, то есть 76 см, а ширина — полуобхвату груди плюс 9 см, и обозначьте его вершины буквами А, В, С, D:

$$\text{ШП} = \text{ПоГ} + 9 = 48 + 9 = 57 \text{ см.}$$

*Полуобхват шеи*

Данная величина рассчитывается следующим образом: третья часть полуобхвата груди плюс 3,5 см:

$$\text{ПоШ} = 1/3 \text{ ПоГ} + 3,5 = 48 : 3 + 3,5 = 19,5 \text{ см.}$$

### *Ширина ростка*

Влево от точки В отложите ширину ростка, равную третьей части полуокружности шеи плюс 1 см:

$$\text{ШР} = 1/3 \text{ ПоШ} = 7,5 : 3 + 1 = 3,5 \text{ см.}$$

Обозначьте эту точку цифрой 3,5.

### *Глубина проймы*

Вниз от точки В отложите глубину проймы, равную третьей части полуобхвата груди, и добавьте еще 9 см на швы:

$$\text{ГП} = 1/3 \text{ ПоГ} + 9 = 48 : 3 + 9 = 25 \text{ см.}$$

Обозначьте полученную точку цифрой 25.

### *Длина талии*

Вниз от точки В отложите длину талии по снятой мерке или по приведенному расчету:

$$\text{ДТ} = 0,2 \times \text{Р} + 8 = 172 \times 0,2 + 8 = 42,5 \text{ см.}$$

Обозначьте эту точку цифрой 42,5.

### *Длина ягодиц*

Вниз от точки 42,5 отложите длину ягодиц, равную 0,1 роста плюс 1 см:

$$\text{ДЯ} = 0,1 \times \text{Р} + 1 = 172 \times 0,1 + 1 = 18 \text{ см.}$$

Обозначьте эту точку цифрой 18. Влево от нее проведите горизонтальные линии груди, талии и ягодиц, которые соответственно обозначьте точками Г, Т и Я.



Рис. 189. Мужской классический пиджак



*Середина спинки*

Влево от точки 42,5 отложите 1,5 см и по линии груди влево от точки 25 отмерьте еще 1 см, а по линии ягодиц — 2 см.

Через точку В и образованные точки 1, 1,5 и 2 проведите прямую линию, которая послужит определяющей для середины спинки.

*Ширина спинки*

Влево от точки 1 отложите ширину спинки, рассчитанную следующим способом: третья часть полуобхвата груди плюс еще 4 см:

$$\text{ШС} = \text{ПоГ} : 3 + 4 = 48 : 3 + 4 = 20 \text{ см}$$

Вверх от точки 20 проведите перпендикуляр к линии АВ, и получится новая точка 20а.

*Наклон плеча*

Вниз от точки 20а отложите наклон плеча, равный 3,5 см, при этом учитывайте, что это величина непостоянная и зависит от индивидуальной формы плеч.

*Вспомогательная точка*

Под прямым углом вверх от точки 20 отложите 7 см (точка 7).

Существующий угол с вершиной в точке 20 поделите пополам и на биссектрисе отложите 3 см. Таким образом оформляется пройма спинки.

*Боковой срез*

Влево от точки 20 отложите 1 см (эта величина неизменная).

Соответственно, выгиб в спинке по линии талии будет равен 1 см.

*Ширина спинки в талии*

Влево от точки 9 отложите половину окружности талии и отнимите 6 см:

$$\text{ШСТ} = \text{ПоТ} : 2 - 6 = 44 : 2 - 6 = 16 \text{ см}$$

Обозначьте эту точку цифрой 16.

*Ширина спинки в ягодицах*

Влево от точки 2 отложите величину, которая будет равняться ширине спинки в талии плюс 1 см, и обозначьте полученную таким образом точку цифрой 17. По образованным точкам 1, 16 и 17 начертите боковой срез спинки пиджака.

*Ширина проймы*

Влево от точки 20 отложите ширину проймы, равную четвертой части полуобхвата груди плюс 2 см:

$$\text{ШП} = \text{ПоГ} : 4 + 2 = 48 : 4 + 2 = 14 \text{ см}$$

Вниз от точки 14 проведите прямую линию и обозначьте полученную точку цифрой 14а.

*Наклон плеча полочки*

Вниз от новой точки (14а) отложите наклон плеча, который будет равен восьмой части полуобхвата груди, и отнимите 1 см:

$$\text{НПП} = \text{ПоГ} : 8 - 1 = 48 : 8 - 1 = 5 \text{ см}$$

Обозначьте новую точку цифрой 5.

*Вспомогательная точка*

Вверх от точки 14 отложите 5 см. Существующий угол с вершиной в точке 14 разделите пополам и на биссектрисе отложите 1,5 см. Высота полочки рассчитывается по глубине проймы с добавлением 1 см. Таким образом вниз

от точки А отложите 1 см и обозначьте точку цифрой 1.

*Ширина горловины*

Вправо от точки 1 отложите ширину горловины, которая равна ширине ростка плюс 4,5 см:

$$\text{ШГ} = \text{ШР} + 4,5 = 7,5 + 4,5 = 12 \text{ см}$$

Пометьте новую точку цифрой 12.

*Глубина горловины*

Вниз от точки 1 отложите глубину горловины, равную ширине ростка плюс 0,5 см:

$$\text{ГГ} = \text{ШР} + 0,5 = 7,5 + 0,5 = 8 \text{ см}$$

Аккуратно соедините полученные точки 12 и 8 плавной вогнутой линией, которая таким образом отметит контур горловины. Учтите, что глубина горловины на линии полузаноса с опущенными лацканами проходит немного ниже, чем с приподнятыми.

*Плечо полочки*

При построении ширины плеча полочки необходимо принять во внимание, что она должна быть короче плеча спинки на 1–1,5 см.

Через полученные точки 12 и 5 (наклон плеча) проведите линию плеча, равную длине плеча спинки минус 1 см, обозначьте конец линии точкой П, которую соедините с точкой 4 (надсечка) слегка вогнутой линией. Вверх из середины этой новой линии постройте перпендикуляр длиной 0,5 см. Через полученные точки П, 0,5, 1,5, 1, 3, 7 и 1 начертите линию проймы.

*Боковой срез полочки*

Влево от имеющейся точки 16 отложите 2 см (выемка).

Обратите внимание на некоторые особенности для различных фасонов пиджаков: если предполагается, что изделие будет плотно облегать фигуру, то величина выемки уменьшается на 0,5 см, а для полуприлегающей формы увеличивается на 0,5–1 см. Вправо от точки 1 отложите 4 см.

Соедините точки 1, 2 и 4 слегка вогнутой линией, получится боковой срез полочки. Укоротите боковые срезы на 1 см.

*Боковая вытачка*

Вправо от точки 14 отложите 4 см и из этой новой точки опустите перпендикуляр ниже линии талии на шестую часть полуобхвата груди плюс 1 см (то есть на 9 см).

Эта величина изменяется в зависимости от положения талии и от моды.

Раствор боковой вытачки равен 2 см. Длина кармана равна третьей части полуобхвата груди минус 1 см:

$$ДК = ПоГ : 3 - 1 = 48 : 3 - 1 = 15 \text{ см}$$

*Передняя вытачка*

Влево от предыдущей точки 9 отложите по прямой линии 10 см, а вверх начертите перпендикуляр к линии груди. Таким образом, высота от линии талии будет равна 10 см, раствор вытачки — 1–2 см. На гладких тканях вытачка делается двусторонней, а на полосатых — в сторону бока.

*Построение полузаноса*

Ширина полузаноса в однобортном пиджаке равна 3,5–4 см с учетом обработки. В предлагаемом варианте средняя петля расположена на линии талии. Верхняя и нижняя петли расположены на расстоянии 11 см от средней. Расстояние между петлями зависит от роста и фасона.

*Построение лацкана*

В однобортных пиджаках лацкан может быть 2 видов: с приподнятыми концами кверху или с опущенными; форма лацканов может быть разнообразной. Длина лацканов обычно равна 8 см, а расстояние от лацкана до ворота (то есть уступ лацкана) — 3 см.

Ширина верхней части перегиба лацкана на середине — 10–12 см, ширина стойки — 3–4 см в зависимости от толщины шеи или от моды.

При построении воротника влево от точки 1, расположенной на линии AD, отложите 1 см, длину воротника, равную ширине ростка плюс 2,5 см (то есть 10 см), касательно линии горловины в точке 1,5. После этого от точки 1 под прямым углом вверх проведите вспомогательную линию и отложите ширину воротника — 9 см.

Вверх от точки 9 отмерьте 1 см и полученную точку соедините с точкой 10, образовавшейся в результате отложения 10 см влево от точки 1. Ширина стойки воротника равна 3,5 см, из которых 1 см дается на шов втачки

воротника. Ширина конца воротника равна ширине уступа лацкана, то есть примерно 3–4,5 см. При любом размере на обработку добавляйте по 5,5 см.

Ширина уступа лацкана равна 3 см.

Вверх от точки 3 отложите под прямым углом 3 см. Точки 1 и 3 соедините прямой линией, которую разделите на две равные части. На этой линии вниз под прямым углом отложите отрезок, равный 1,5 см. Через точки 1, 1,5 и 3 проведите линию воротника.

Перегиб стойки воротника и лацкана выполняйте следующим способом: вверх от точки 3,5 отложите 1 см (для всех размеров). От точки 1 проведите прямую линию к первой петле, которая и определит перегиб лацкана. От точки 3,5 проведите вогнутую линию, которая обозначит перегиб стойки воротника и лацкана после обработки.

Для построения рукава пиджака возьмите другой лист бумаги и начертите прямоугольник, длина которого равна длине рукава по мерке или по расчету (в нашем случае 64 см). Вершины данного прямоугольника обозначьте буквами А, В, С, D.

$$ДР = 0,3 \times Р + 12 = 172 \times 0,3 + 12 = 63,5 \text{ см.}$$

Ширина рукава определяется по формуле:

$$\text{ШР} = 1/3 \text{ ПоГ} + 8 = 48 : 3 + 8 = 24 \text{ см.}$$

*Высота оката.* Вниз от точки А отложите высоту оката, которая равна третьей части полуокружности груди плюс 2 см (то есть 18 см). Вправо от точки 18 проведите вспомогательную

линию и отметьте точку Р. Вверх от точки 18 отмерьте 4 см (надсечка). Вправо от этой же точки отложите середину рукава (СР) верхней половинки, которая будет равняться половине ширины рукава:

$$СР = 1/2 ШР = 24 : 2 = 12 \text{ см}$$

Из точки 12 начертите перпендикуляр по отношению к линии АВ и поставьте точку О, от которой влево отложите 2 см. Новую точку 2 соедините с точкой 4 (надсечка). Вниз от точки 2 отмерьте 6 см и поставьте точку 6. Под прямым углом от нее отложите 2 см, которые являются постоянной величиной для всех размеров.

*Пережат рукава.* Влево от точки 18 отложите 4 см. Эта величина, в отличие от предыдущей, не является постоянной и зависит от ткани. Ориентируясь на способ обработки ткани, на пережат следует брать не менее 3–4 см.

*Высшая точка локтевого шва.* Вниз от точки В отложите  $1/3$  высоты оката:

$$ВТАШ = 1/3 ВО = 18 : 3 = 6 \text{ см}$$

Точку 6 соедините с точкой О, от которой, продолжая вести линию, отложите еще 6 см. Под прямым углом от точки 6 отложите вверх постоянную величину 1,5 см. Точки 6, 1,5, 0, 2, 2, 4 и 4 соедините так, чтобы образовался окат с пережатом верхней половинки рукава.

*Линия локтевого шва* будет равна половине расстояния между точками 4 (насечка) и Д.

Проведите линию локтя и расставьте точки А, А1 и А2. В данном случае выгиб переднего переката АА2 равен 1 см.

*Ширина низа рукава.* Вправо от точки D отложите ширину низа рукава (верхней половинки), равную  $1/3$  полуокружности груди плюс 1 см, поставьте точку 17. Низ по линии локтя удлините на 3,5 см и соедините с точкой D.

По точкам 6, А1, 17, 3,5 и D начертите линию локтевого шва и низа рукава верхней половинки.

Нижняя половинка рукава (НПР) строится на основе верхней половинки.

Вправо от точек 18 и D отложите по 3 см и соедините новые точки прямой линией. Вправо от точки 3 отложите 1 см, влево от точки 6 — 4 см, вверх от точки 12 — 1 см и влево от точки А1 — 1 см. Через полученные точки 3, 1, 3, 6, 17, 1, и 4 проведите линию нижней половины рукава.

Обратите внимание, что на подгибку низа рукава пиджака дается припуск 3 см.

Чертеж пиджака приводится с припуском на швы, исключая низ пиджака и середину спинки.

При пошиве пиджака целесообразно отутюжить линии борта и проймы, так как горловиона расположена близко к полузаносу.

На основе приведенного чертежа пиджака, облегającego фигуру, можно смоделировать и пиджак свободной формы, но тогда боковой



срез полочки нужно будет провести через точки 1,3, 16, 4 и 1, а боковой срез спинки — через точки 1,3, 2, 18 и 1.

Не стоит делать выемку по линии талии, равную 1 см.

# Словарь терминов

**Бейка** — узкая полоска ткани, которую пришивают по краям изделия.

**Ворот** — вырез в изделии, предназначенный для шеи.

**Вметать** — временно соединить детали по вогнутым и выгнутым линиям.

**Втачать** — соединить две или более деталей по выгнутым или вогнутым линиям.

**Выкройка** — образец деталей одежды, чаще всего выполняемый из бумаги на половину фигуры в натуральную величину без прибавки на швы.

**Выкройка основная** — чертеж изделия, на основе которого можно разработать другие фасоны этой группы.

**Выметать** — вывернуть стачной шов, сделать переходный кант размером 0,1 см и закрепить его прямыми или косыми стежками.

**Вытачка** — часть ткани, ушиваемая в деталях изделия для придания ему нужной формы.

**Декатировка** — влажно-тепловая обработка ткани с целью ее усадки.

Долевая нить (основа) — нить ткани, идущая вдоль кромок.

Долевик — полоска ткани для укрепления входа в карман, выкроенная по долевой нити.

Желобок (след от стачивания) — углубление от соединительного шва на лицевой стороне ткани.

Заметать — временно закрепить прямыми или косыми стежками подогнутый край изделия.

Застрочить — 1) проложить машинную строчку; 2) соединить детали машинным швом.

Заутюжить — отогнуть оба среза шва в нужном направлении и приутюжить.

Изнанка (изнаночная сторона) — обратная сторона одежды (или ткани).

Крой — ткань, разрезанная по выкройке с припуском на швы.

Лекало — чертеж изделия (выкройка) с прибавкой на швы.

Наметать — временно соединить детали кроя, наложив одну из них на другую.

**Настрочить** — отвернуть стачной шов в нужном направлении и закрепить его, проложив отделочную строчку.

**Обметать** — обработать срезы швов соединенных деталей.

**Обтачать** — соединить две детали, после чего вывернуть их так, чтобы припуски ткани на шов оказались внутри.

**Обтачка** — выкроенная из ткани деталь, предназначенная для обработки краев изделия.

**Отпарить** — слегка проутюжить ткань с лицевой стороны, используя влажную марлю.

**Отстрочить** — соединить две детали, обтачать их, вывернуть, выметать, приутюжить, проложить отделочную строчку.

**Отстрочка** — расстояние между краем изделия и отделочной строчкой.

**Оттяжка** — увеличение горячим утюгом отлетного края (воротника, волана, баски). Используется для получения на смежном участке вогнутой поверхности (например, возле переднего края рукава).

**Оттянуть** — слегка натягивая, проутюжить ткань через влажную марлю или тонкую ткань

(оттягивание производят для увеличения какой-либо детали).

Отутюжить — с помощью горячего утюга удалить с поверхности ткани складки, изгибы, морщины.

Переходный кант — пережат соединительного шва по обтачному краю детали с лицевой стороны изделия на изнаночную.

Подзор — прямоугольная полоска из основной ткани высотой 7–8 см, которую нужно настрачивать на верхнюю часть нижней мешковины прорезного кармана.

Подрубочный шов — машинный шов, применяется при подшивке подогнутого среза (низа изделия). Для его выполнения нужно подогнуть срез с лица на изнанку на 0,5 см. Потом подогнуть весь припуск на подшивку, приметать и притачать на 0,1 см от первого сгиба.

Подшить — закрепить подгибку края детали изделия потайным швом.

Потайной шов — ручной шов, применяется для закрепления подогнутых краев изделия. Его стежки не заметны с обеих сторон изделия. Частота стежков в среднем составляет 4–5 стежков на 2 см подшивки.

Посадка — уменьшение длины среза деталей. При соединении двух деталей одна из них держится свободней другой, поэтому срез свободной детали укорачивается (припосаживается).

Приметать — временно соединить две детали.

Припосадить — уменьшить размер детали кроя. Для этого выше и ниже основной линии притачивания прокладываются сметочные стежки, ткань за нити стягивается до нужного размера.

Притачать — соединить машинной строчкой детали разных размеров.

Приутюжить — с помощью утюга уменьшить толщину складки или подгиба.

Пришить — прикрепить к готовому изделию фурнитуру (крючки, пуговицы, клепки и т. д.).

Прокладочный шов — ручной шов, применяется для обозначения середины спинки, переда, рукава и т. д. Его следует выполнять наметочными стежками на одном слое ткани. Длина стежка может варьироваться от 1 до 3 см. Расстояние между стежками на лицевой стороне составляет 0,5–0,7 см.

Разутюжить — разложить припуск и шва на обе стороны и прогладить утюгом.

Расстрочить — предварительно разутюженный соединительный шов закрепить с помощью машинной строчки.

Сметать — соединить две или несколько деталей временным стежками. Например, сметать плечевые или боковые швы.

Стачать — соединить машинной строчкой предварительно сметанные детали изделия.

Стежок — расстояние между двумя проколами иглы.

Сутюжка — придание ткани формы для сокращения в желаемом направлении. Для достижения такого эффекта место, подлежащее сутюжке, нужно увлажнить и с изнанки, припосаживая ткань, придавить ее горячим утюгом.

Сутюжить — проутюжить ткань через влажную марлю или тонкую ткань, уменьшая длину детали изделия.

Ширина шва — расстояние от среза детали кроя до соединительного шва.

## СОДЕРЖАНИЕ

ВВЕДЕНИЕ .....	3
ОСНОВНЫЕ СВЕДЕНИЯ О ТКАНЯХ .....	6
МАТЕРИАЛЫ И ИНСТРУМЕНТЫ, НЕОБХОДИМЫЕ ДЛЯ РАБОТЫ .....	17
ОСНОВНЫЕ СВЕДЕНИЯ О КРОЙКЕ .....	20
ВИДЫ ШВОВ .....	35
СБОРКА ИЗДЕЛИЯ .....	46
ШВЕЙНЫЕ МАШИНЫ .....	138
ЖЕНСКАЯ ОДЕЖДА .....	172
МОДЕЛИ ЖЕНСКОЙ ОДЕЖДЫ НА ОСНОВЕ ЖУРНАЛЬНЫХ РАЗРАБОТОК .....	318
ДЕТСКАЯ ОДЕЖДА .....	344
МУЖСКОЙ КЛАССИЧЕСКИЙ ПИДЖАК .....	430
СЛОВАРЬ ТЕРМИНОВ .....	441



*Практическое издание*

**Делаем выкройки на любую фигуру  
Более 300 самых модных моделей**

Составитель *И. А. Зайцева*

Генеральный директор издательства  
*С. М. Макаренков*

Редактор *О. Г. Рогов*  
Выпускающий редактор *Е. А. Крылова*  
Художественное оформление: *Е. Л. Амитон*  
Компьютерная верстка: *Т. В. Волчкова*  
Художники: *М. А. Ракутина, Е. В. Романенко*  
Корректор *В. С. Водяницкий*

*Издание подготовлено при участии  
ООО «М-Пресс»*

Подписано в печать 31.05.2007 г.  
Формат 84×108/32. Гарнитура «MyslC». Печ. л. 14,0.  
Тираж 5000 экз.

Адрес электронной почты: [info@ripol.ru](mailto:info@ripol.ru)  
Сайт в Интернете: [www.ripol.ru](http://www.ripol.ru)

ООО Группа Компаний «РИПОЛ классик»  
109147, г. Москва, ул. Большая Андроньевская, д. 23