

Израэль Регарди
ПОЛНАЯ
СИСТЕМА МАГИИ
Золотой Зари



Израэль Регарди
ПОЛНАЯ СИСТЕМА МАГИИ ЗОЛОТОЙ ЗАРИ

Перевод с английского: Анна Блейз
Редактор: Алексей Осипов
Редактор-консультант: Шаэн Еремян

ОТ ИЗДАТЕЛЯ

Почти полное собрание материалов Герметического ордена Золотой Зари было впервые опубликовано Израэлем Регарди в 4-томнике «Золотая Заря» в 1937—1940 гг. (Regardie, Israel. The Golden Dawn. Chicago: Aries Press, 1937—1940). Далее последовало несколько переизданий (1969, 1970, 1971, 1982 гг.) компании «Llewellyn Publications», воспроизведших первое практически без изменений (не считая того, что материал был объединен в два тома, а И. Регарди написал для каждого переиздания новую вступительную статью). В 1986 г. в «Llewellyn Publications» вышло новое, исправленное и дополненное издание «Золотой Зари» в одном томе, снабженное комментариями составителей (к сожалению, немногочисленными и недостаточно подробными) и полным алфавитным указателем; этот однотомник продолжает переиздаваться по сей день.

Несколько ранее, в 1984 г., издательство «Falcon Press» выпустило ограниченным тиражом самое полное на сей день собрание материалов Ордена — «Полная система магии Золотой Зари» (Regardie, Israel. The Complete Golden Dawn System of Magic). Этот однотомник, подготовленный к печати Израэлем Регарди и Кристофером Хайетом, и был положен в основу настоящего издания на русском языке. Помимо всех орденских материалов, вошедших в 1-е четырехтомное издание и в последующие публикации компании «Llewellyn», «Полная система...» издательства «Falcon Press» включает ряд дополнений: три ритуала «Братства Розы и Креста», организованного А.Э. Уэйтом на основе переработанного учения Золотой Зари; словарь енохианского языка, составленный И. Регарди; статьи разных авторов, посвященные отдельным аспектам учения Золотой Зари; практические разработки современных деятелей Ордена, а также новая вступительная статья, комментарии и примечания И. Регарди и алфавитный указатель.

Публикация на русском языке дополнена так называемыми Переходящими свитками Золотой Зари (документами, распространявшимися среди членов Ордена для факультативного изучения), не входившими в состав ни одного из перечисленных англоязычных собраний. Кроме того, в приложения включена работа С.Л. Макгрегора Мазерса «Таро: краткое руководство по истолкованию карт», помогающая составить более полное представление о системе Таро, использовавшейся в Ордене. Издание снабжено постраничными комментариями переводчика и редакторов, а также словарем терминов и краткими биографическими справками.

* * *

НАСТОЙЧИВОСТЬ И РЕШИТЕЛЬНОСТЬ

На протяжении многих лет меня снова и снова спрашивают, каковы те важнейшие качества, которыми должен обладать ученик, подступающий к Великому Деланию. Кроме нормального умственного развития и эмоциональной стабильности, для успеха, по моему мнению, необходимы ещё два качества. Лучше всего о них сказано в следующих строках:

Ничто на свете не сравнится с настойчивостью.

Ни талант: талантливые неудачники встречаются на каждом шагу.

Ни гений: непризнанный гений — настоящая притча во языцех.

Ни образование: мир кишит образованными отщепенцами.

И только настойчивость и решительность поистине всемогущи.

* * *

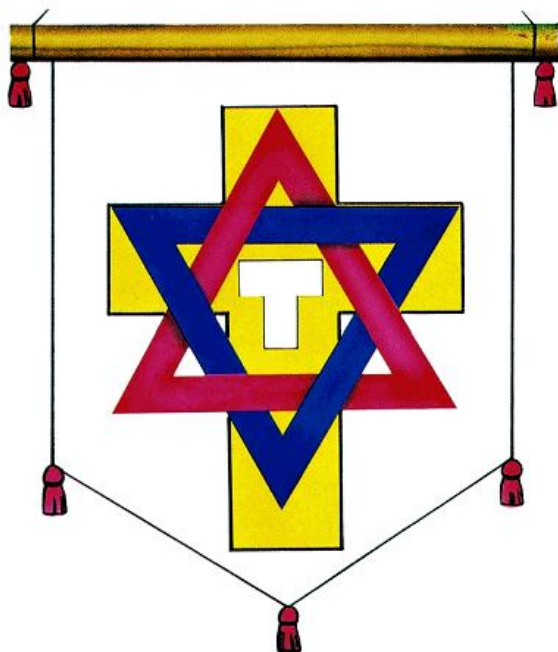

BANNER OF THE EAST



BANNER OF THE WEST

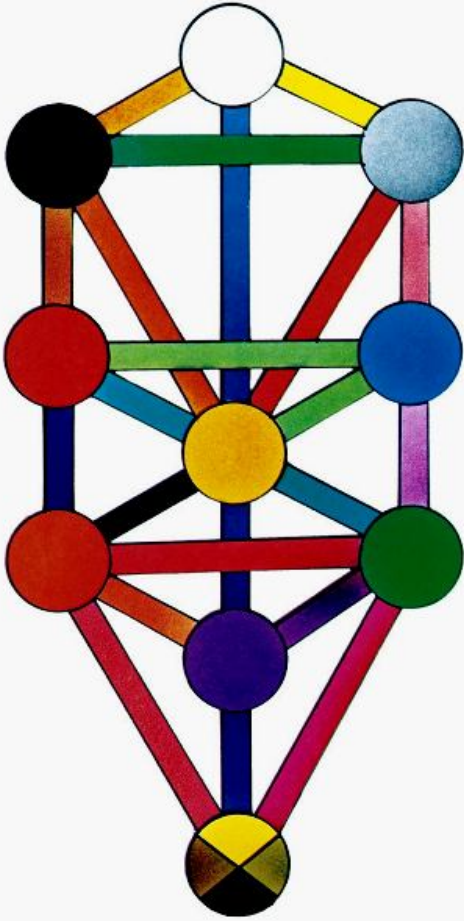

QABALISTIC TREE OF LIFE

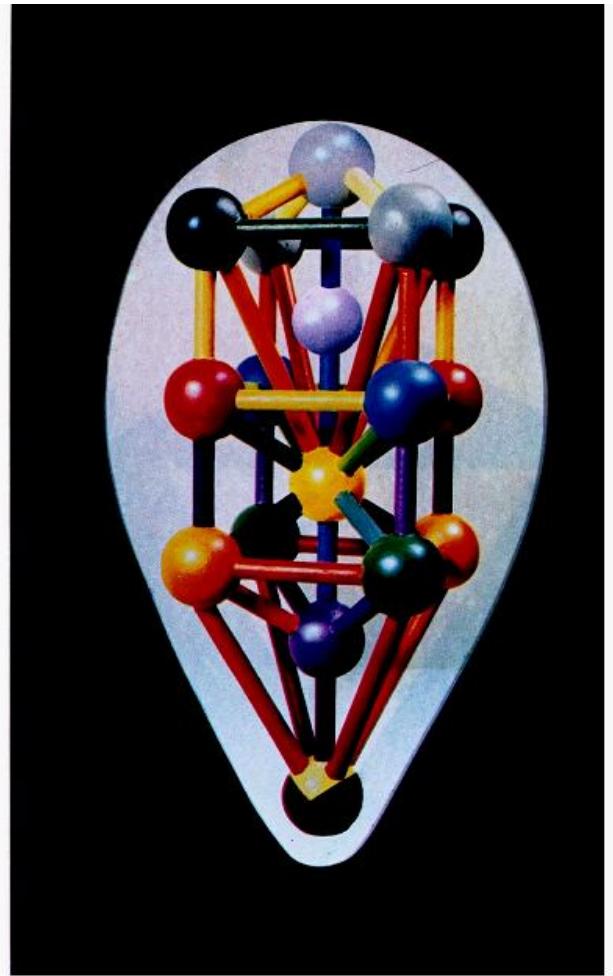

TREE OF LIFE IN A SPHERE

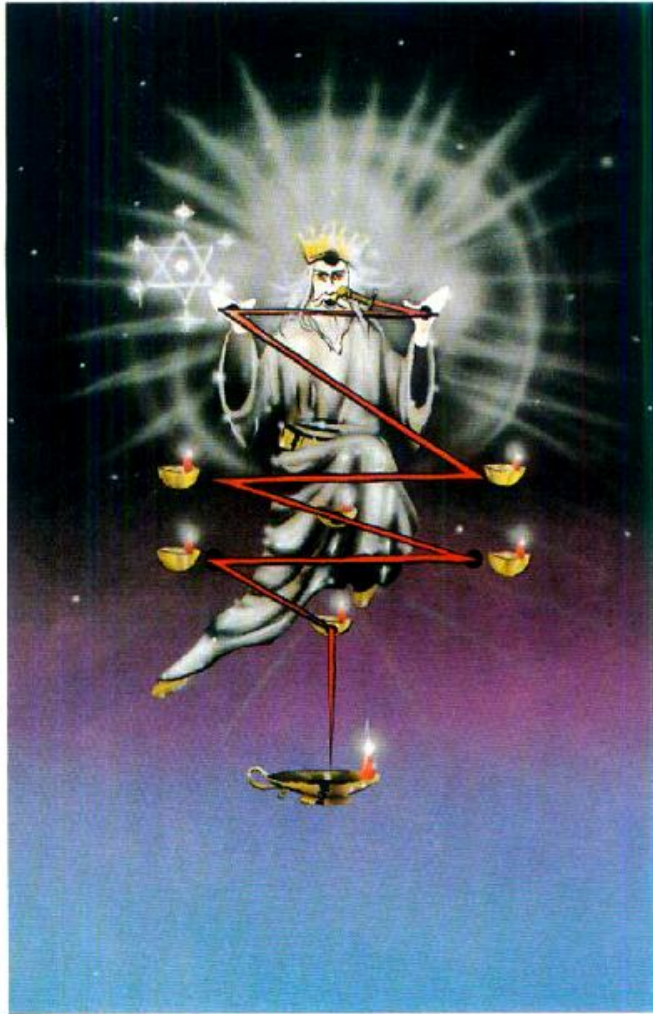

THE HIGHER AND DIVINE GENIUS

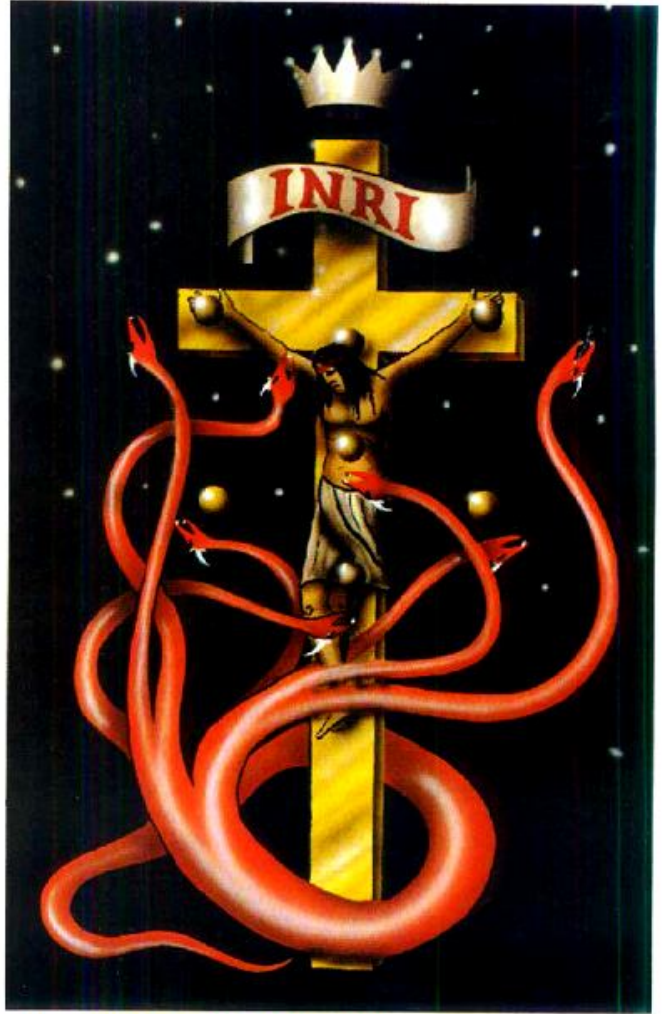

RESTORATION ON THE LID OF THE PASTOS



KERUB OF EARTH



KERUB OF WATER



KERUB OF AIR

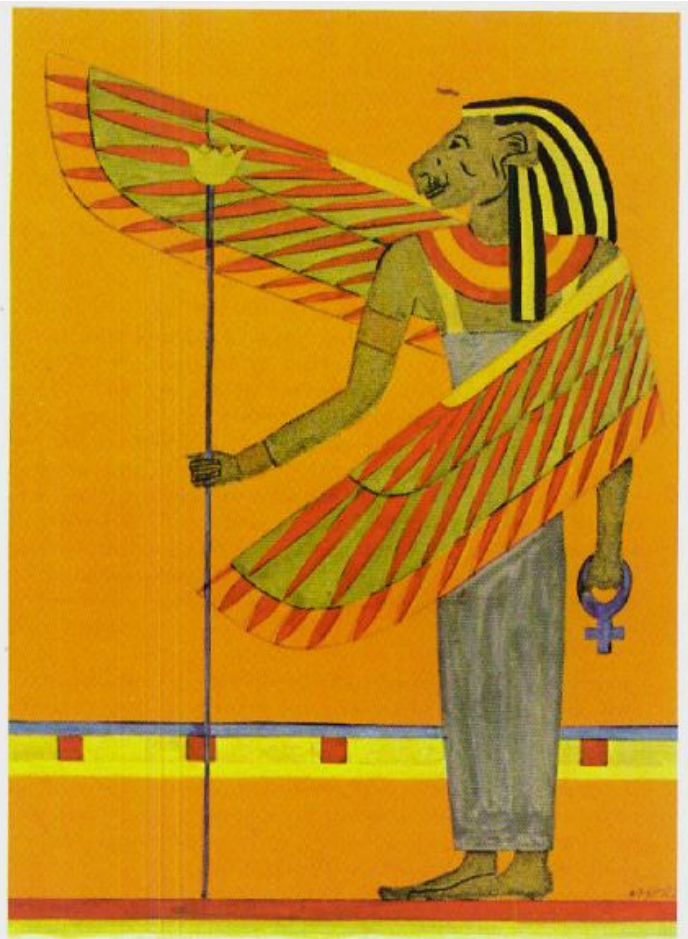

KERUB OF FIRE

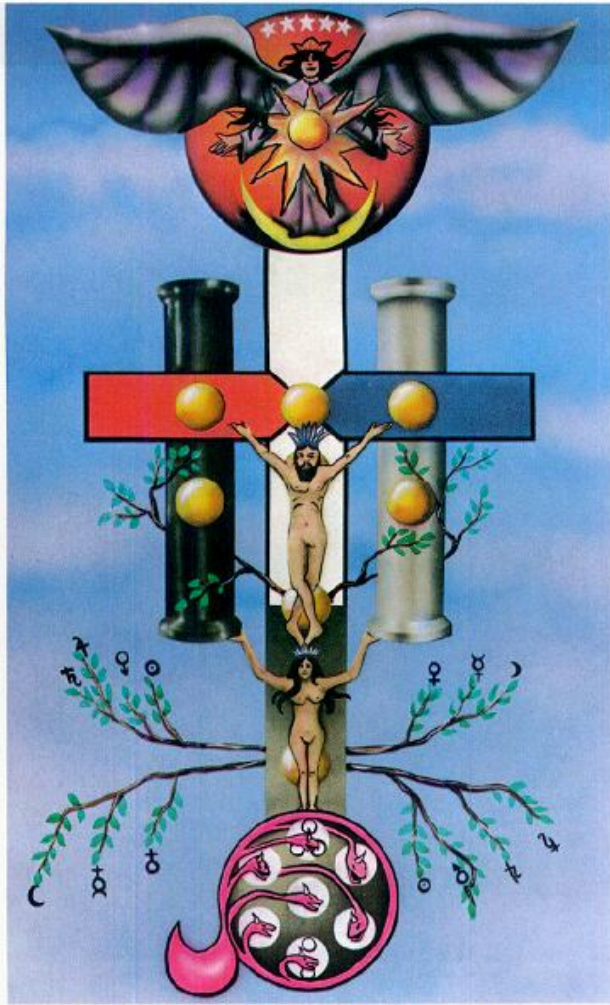

GARDEN OF EDEN BEFORE THE FALL

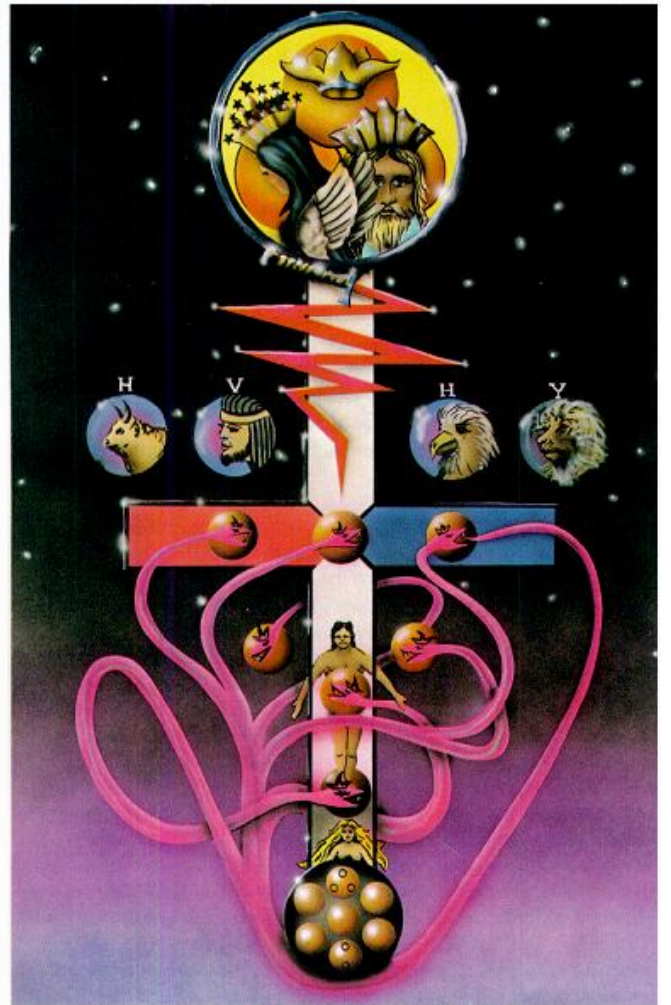

GARDEN OF EDEN AFTER THE FALL





ENOCHIAN CHESS PIECES (FIRE)

ENOCHIAN CHESS PIECES (AIR)

1. Слева: Знамя Востока. Справа: Знамя Запада
2. Слева: Каббалистическое Древо Жизни. Справа: Древо Жизни в сфере
3. Слева: Керуб Воздуха. Справа: Керуб Огня
4. Слева: Керуб Земли. Справа: Керуб Воды
5. Слева: Сад Эдема до Грехопадения. Справа: Сад Эдема после Грехопадения
6. Слева: Возрождение (изображение на крышке Пастоса). Справа: Высший Божественный Гений (изображение на крышке Пастоса)
7. Божественные формы
8. Вверху: Енохианские шахматные фигуры (Огонь). Внизу: Енохианские шахматные фигуры (Воздух)

Введение Израэль Регарди

История Золотой Зари (первые годы)¹

«Орден Золотой Зари, — повествуется в исторической лекции Ордена, — представляет собой герметическое общество, членам которого преподают принципы оккультной науки и магии Гермеса. В начале второй половины прошлого века умерло несколько видных Адептов и Вождей Ордена во Франции и Англии, вследствие чего служение в Храмах Ордена временно прекратилось.

Важное место среди Адептов нашего Ордена и в общественном мнении занимали Элифас Леви, величайший из современных французских магов; Рагон, автор нескольких книг по оккультизму; Кеннет М. Маккензи, автор знаменитой и весьма серьезной «Энциклопедии масонства», и Фредерик Хокли, который обладал даром созерцать видения в кристалле и оставил после себя ценнейшие рукописи. Эти и прочие современные Адепты Ордена восприняли свои знания и силу от столь же выдающихся, а подчас и более знаменитых предшественников. Они передали нам доктрину и систему теософии и герметической науки, а также высшей алхимии, получив эти познания от многих поколений исследователей, чья линия восходит к немецким Братьям Розы и Креста, общество которых было основано неким Христианом Розенкрейцером около 1398 года н.э. <...>

Розенкрейцерское возрождение мистицизма явилось лишь очередным этапом развития гораздо более ранней раввинистической традиции каббалистов и другого древнейшего оккультного искусства — магии египтян, в тайны которой, как вы можете прочесть в иудейском Пятикнижии, был посвящен Моисей, основатель этой еврейской системы».

В небольшой по объему, но чрезвычайно содержательной брошюре под заглавием «Факты из истории розенкрейцерства», опубликованной в 1916 г. доктором Уильямом Уинном Уэсткоттом², мы находим следующее заявление: «В 1887 г. с разрешения S.D.A.³, европейского Адепта-розенкрейцера, был основан храм Исиды-Урании для обучения членов Герметического ордена Золотой Зари средневековым оккультным наукам. Его возглавили Братья M.E.V.⁴, S.A.⁵ и S.R.M.D.⁶; последний написал для храма ритуалы на современном английском языке, дополнив

¹ Впервые опубликована в книге И. Регарди «Мое розенкрейцерское приключение» («My Rosicrucian Adventure», 1936), которая в переработанном виде была переиздана под заглавием «Что следует знать о Золотой Заре» (Falcon Press, 1983). — *Примеч. перев.*

² Уильям Уинн Уэсткотт (Westcott, 1848—1925) — английский ученый, антиквар, врач по образованию, коронер по профессии. Исследователь эзотерических традиций, член Английского общества розенкрейцеров, один из трех первых руководителей ордена Золотой Зари. — *Примеч. перев.*

³ Аббревиатура девиза «Sapiens Dominabitur Astris» (*лат.* «Мудрый повелевает звездами»), изречения древнегреческого астронома и астролога Клавдия Птолемея (87—165). Этот девиз принадлежал Анне Шпренгель (Sprengel) — одной из основоположников ордена Золотой Зари. Она предположительно являлась розенкрейцером высокой степени посвящения и вела обширную переписку с Уэсткоттом, в ходе которой были заложены основы учения Золотой Зари. — *Примеч. перев.*

⁴ Аббревиатура девиза «Magnum est Veritas et Praevalebit» (*лат.* «Велика истина, и она восторжествует»), из 2 Езд. 4:35 (в рус. пер. «...истина велика и сильнее всего»). Девиз принадлежал д-ру Роберту Уильяму Вудману (Woodman, 1828—1891), английскому врачу и исследователю эзотерических традиций, секретарю, а позднее Верховному магу Английского общества розенкрейцеров, одному из трех первых руководителей ордена Золотой Зари. — *Примеч. перев.*

⁵ Аббревиатура девиза «Sapere Aude» (*лат.* «Осмелюсь быть мудрым»), из «Посланий» Горация, I, 2. Девиз принадлежал У. У. Уэсткотту. — *Примеч. перев.*

⁶ Аббревиатура девиза «S Rhiogail Ma Dhream» (*ирл.* «Я королевского происхождения»), принадлежавшего Сэмюэлу Лидделу Макгрегору Мазерсу (Mathers, 1845—1918), одному из основоположников современной английской эзотерической школы, переводчику важных эзотерических текстов на английский язык, члену масонской ложи в Борнмуте и Английского общества розенкрейцеров, одному из трех первых руководителей ордена Золотой Зари. Избранный им девиз объясняется тем, что Мазерс претендовал на родство с шотландской королевской династией Стюартов. — *Примеч. перев.*

собственными разработками старинные розенкрейцерские манускрипты (находившиеся в собственности S.A.)».

В этих двух отрывках описывается возникновение Герметического ордена Золотой Зари — организации, которая оказала огромное влияние на новейший период истории оккультизма, пережившего настоящее возрождение в последней четверти XIX в. Нет никаких сомнений в том, что орден Золотой Зари вплоть до недавнего времени оставался единственным хранителем магических знаний, единственным сколь-либо значимым оккультным орденом в странах Запада, и что великое множество других оккультных организаций всеми своими скудными познаниями в магии обязаны утечкам информации из этого ордена и откровениям людей, покинувших его ряды.

В орден Золотой Зари принимали соискателей из всех слоев общества; среди его членов были представители самых достойных профессий и деятели всевозможных искусств и наук, не говоря уже о дельцах и торговцах. В нем состояли врачи и психологи, священники, художники и философы; простые мужчины и женщины, скромные и безвестные, пили из источника его мудрости, и, вне сомнения, были бы счастливы осознать и признать, сколь многим они ему обязаны.

На всем протяжении своей деятельности Орден предпочитал скрываться под непроницаемым покровом тайны. В целях сохранения секретности учение и методы наставления, принятые в Ордене, находились под строгой охраной чрезвычайно впечатляющих клятв, грозивших отступнику всевозможными карами. Клятвы эти, за одним-двумя исключениями, соблюдались так тщательно, что широкая публика не имела почти никакого представления об Ордене — ни о его учении, ни о его численности и деятельности его членов. Основы учения Золотой Зари мы рассмотрим в этой книге, однако о составе Ордена в целом не сможем сказать ничего, кроме того, что и так уже более или менее известно. Например, не секрет, что в нем, наряду со многими другими писателями и художниками, состояли У.Б. Йейтс⁷, Артур Мейчен⁸ и, если верить слухам, Арнольд Беннет⁹.

Чтобы по возможности избежать той почти неразрешимой путаницы, к которой приводили все предыдущие попытки проследить историю Ордена, мы должны уделить немного внимания именам, упомянутым в заявлении доктора Уэсткотта. M.E.V. — это аббревиатура девиза, принятого доктором Уильямом Робертом Вудманом, видным масоном XIX в. Девизы «Sapere Aude» и «Non Omnis Moriar»¹⁰ принадлежали доктору Уэсткотту — антиквару и ученому, коронеру по профессии. Девиз S.R.M.D., «S. Rhiogail Ma Dhream», носил С.Л. Макгрегор Мазерс, переводчик «Большого ключа царя Соломона», «Книги священной магии Абрамелина-мага» и «Разоблаченной каббалы» (последняя состоит из фрагментов книги «Зогар», предваренных весьма содержательным и глубоким предисловием)¹¹. Мазерс также использовал латинский девиз «Deo Duce Comite Ferro»¹². S.D.A. — аббревиатура девиза «Sapiens Dominabitur

⁷ Уильям Батлер Йейтс (Yeats, 1865—1939) — ирландский поэт-символист, драматург и критик, визионер и мистик, вдохновитель культурного движения «Ирландское возрождение»; один из крупнейших поэтов XX в., лауреат Нобелевской премии. В ордене Золотой Зари состоял в 1890—1922 гг. под именем «Daemon est Deus Inverus» (лат. «Демон — обратная сторона Бога», древний герметический афоризм, позднее принятый каббалистами). — *Примеч. перев.*

⁸ Артур Мейчен (Machen, наст. имя Артур Ллевеллин Джонс, 1863—1947) — валлийский писатель, переводчик и актер, автор мистических повестей и рассказов, один из основоположников жанра «черной» фантастики. В ордене Золотой Зари состоял в 1899—1900 гг. под именем Avallaunius («Аваллонец»). — *Примеч. перев.*

⁹ Арнольд Беннет (Bennett, 1867—1931) — английский писатель, автор бытописательных романов, пьес и новелл. — *Примеч. перев.*

¹⁰ «Весь я не умру» (лат.), из «Од» Горация, III, 30, 6. — *Примеч. перев.*

¹¹ «Большой ключ царя Соломона» и «Книга священной магии Абрамелина-мага» — магические гримуары XV в.; «Разоблаченная каббала» — антология каббалистических текстов, составленная немецким каббалистом Кнорром фон Розенротом (Knorr von Rosenroth, 1636—1689); «Зогар» («Книга Сияния») — один из важнейших каббалистических трактатов, опубликованный в 1280 г. испанским каббалистом Моше де Леоном. — *Примеч. перев.*

¹² «С Богом, моим повелителем, и мечом, моим другом» (лат.). — *Примеч. перев.*

Astris», который избрала для себя фрейлейн Анна Шпренгель из Нюрнберга (Германия). Таковы были основные актеры на этой оккультной сцене, таковы были действующие лица драмы, разыгранной у истоков Ордена. Из всех, кто когда-либо сыграл важную роль в руководстве и работе Ордена, именно эти четверо выдающихся деятелей внесли наибольший вклад в формирование организации, которая приобрела известность под именем Герметического ордена Золотой Зари.

О том, как этот орден появился на свет, в действительности ничего не известно. Точнее, истинная история его возникновения скрывается за множеством противоречащих друг другу версий и легенд. Но поскольку Орден зародился в Англии, истоки его, так или иначе, следует искать в Английском обществе розенкрейцеров. Эта организация была основана в 1865 г. группой видных масонов. Некоторые из них утверждали, что прошли розенкрейцерское посвящение на континенте. В числе последних был Кеннет Маккензи — исследователь масонства и энциклопедист, принявший посвящение от графа Аппони¹³ в Австрии. Это общество, в которое допускались только масоны с хорошей репутацией, ставило своими целями «обеспечивать взаимную помощь и поддержку в работе над раскрытием великих тайн Бытия и разрешением загадок природы, а также способствовать изучению философских систем, основанных на каббале и учении Гермеса Трисмегиста». Доктор Уэсткотт отмечает, что в то время члены Английского общества розенкрейцеров «исследовали действие и применение медицинских препаратов, а также их изготовление по старинным рецептам; кроме того, они изучали и применяли целебный цветной свет, а также практиковали мысленные упражнения, способствующие, как полагалось, духовному просветлению и расширяющие границы чувственного восприятия, в особенности развивая ясновидение и яснослышание».

Первым руководителем этого общества — так называемым Верховным магом — стал некий Роберт Уэнтворт Литтл, якобы нашедший в одном старинном масонском хранилище записи старинных ритуалов. Ритуалы общества были разработаны на основе некоторых из этих рукописей. В 1878 году Литтл умер, и на его место был назначен доктор Уильям Р. Вудман. И доктор Уэсткотт, и Макгрегор Мазерс состояли в Английском обществе розенкрейцеров и принимали активное участие в его работе. После смерти Вудмана Уэсткотт стал Верховным магом, а Мазерс получил должность Младшего мага. Согласно легенде, Уэсткотт однажды обнаружил в библиотеке подборку зашифрованных манускриптов и обратился к Макгрегору Мазерсу за помощью в их расшифровке. Сказано, что это была библиотека Английского общества розенкрейцеров, а зашифрованные манускрипты принадлежали к числу документов, найденных Литтлом в ее так называемом Франкмасонском зале. Однако другая версия гласит, что Уэсткотт приобрел эти манускрипты в книжной лавке на Фаррингдон-стрит, а некоторые апокрифические легенды утверждают, что они входили в собрание книг и рукописей, доставшееся Уэсткотту в наследство от мистика и ясновидца Фредерика Хокли, умершего в 1885 г. Так или иначе, когда манускрипты были расшифрованы с помощью Макгрегора Мазерса, в них якобы обнаружился адрес фрейлейн Анны Шпренгель из Нюрнберга, предположительно являвшейся Адептом-розенкрейцером. Разумеется, пренебречь подобным открытием было невозможно. С фрейлейн Шпренгель завязалась обширная переписка, в результате которой Вудман, Уэсткотт и Мазерс получили разрешение основать в Англии оккультную организацию полузакрытого типа, в систему которой входили бы сложный магический церемониал, каббалистическое учение и тщательно разработанная методика духовной подготовки. В пику политике Английского общества розенкрейцеров, которое состояло целиком из масонов, доступ в новую организацию открыли на основе полного равноправия как мужчин-мужчинам, так и женщинам. В 1887 г. был учрежден Герметический орден Золотой Зари, а год спустя открылся первый храм Ордена в Англии — храм Исиды-Урании.

¹³ Георг Аппони (Арпоу, 1808—1899) — венгерский граф, известный политический деятель. — *Примеч. перев.*

Известна и несколько иная версия, связывающая происхождение Ордена с именем брата F.R.¹⁴ — доктора Фелкина¹⁵, впоследствии возглавившего «Stella Matutina» и состоявшего в Английском обществе розенкрейцеров. Согласно этой версии, которую мы приведем здесь практически с его слов, до 1880 г. члены Ордена розенкрейцеров на континенте сами с величайшей осторожностью выбирали соискателей, которые, по их мнению, готовы были воспринять наставления. Каждый член Ордена нес личную ответственность за своих учеников и преподавал им традиционные теоретические знания, ныне используемые во Внешнем Ордене. Приблизительно через три года (или более) интенсивных частных занятий учеников представляли Вождям Ордена, и только получив их одобрение и сдав экзамены, они могли пройти обряд посвящения в Орден Красной Розы и Золотого Креста.

Политическая обстановка на континенте в те времена действительно требовала от этих деятелей строжайшей секретности. Но Англия, где беспрепятственно функционировало множество масонских лож и организаций полузакрытого типа, признавалась гораздо более свободной, нежели те страны, где проживали континентальные Адепты. Некоторые — хотя далеко не все — предлагали даже учредить в Англии храм и развернуть открытую деятельность. Описав ситуацию, доктор Фелкин добавляет (впрочем, не объясняя, какие средства были пущены в ход для достижения этой цели): «... так и произошло... Появились храмы в Лондоне, Брэдфорде, Уэстон-сьюпер-Мэр и Эдинбурге. На основе шифрованных манускриптов были разработаны церемонии, и некоторое время все шло хорошо».

Письменные свидетельства о том, что последовало за учреждением этих храмов, крайне скудны, хотя изложенная в одной из работ Алистера Кроули необщепринятая версия почти дословно совпадает с тем, что сообщил мне в устной беседе ныне покойный Император одного из храмов, действующих по сей день. «Через некоторое время S.D.A. умерла; на последующие просьбы о помощи коллеги S.D.A. ответили решительным отказом. Один из них сообщил в письме, что планы S.D.A. всегда вызывали неодобрение, но поскольку непререкаемое правило Адептов заключается в том, чтобы никогда не оспаривать мнение другого человека (не говоря уже о мнении особы, принадлежащей к их числу и пользующейся высочайшим уважением!), от открытого сопротивления они воздерживались. Далее тот же Адепт добавил, что английский Орден уже располагает знаниями, вполне достаточными для того, чтобы организация в целом или отдельные ее члены смогли установить магическую связь с Адептами-розенкрейцерами. Вскоре после этого некто, именовавший себя S.R.M.D, объявил, что ему удалось установить такую связь и что он с двумя своими товарищами встанет во главе Ордена. <...> Ввиду смерти одного из двух его коллег и слабости другого мы удовольствовались передачей единоличной власти в руки S.R.M.D. <...>»

В качестве пояснения можно добавить, что доктор Вудман скончался в 1891 г. после непродолжительной болезни, оставив Орден на попечение Уэсткотта и Мазерса. Судя по тому, что Орден процветал и расширялся, эти двое ученых неплохо ладили друг с другом на протяжении шести лет. По какой именно причине Уэсткотт покинул Орден (ибо это было следующее важное событие в истории Золотой Зари), установить непросто. На этот счет существует несколько версий. Согласно одной, он случайно забыл в кэбе портфель с документами Ордена, содержащими его подпись, а кэбмен нашел его и передал властям. Уэсткотт работал коронером в Восточном Лондоне, и высшие медицинские инстанции выразили недовольство тем, что сотрудник, занимающий эту официальную должность, имеет отношение — пусть даже косвенное — к чему-то связанному с оккультизмом. Его поставили перед выбором: либо выйти из Ордена, либо оставить службу коронера, так как в те времена два эти рода деятельности считались несовместимыми. Уэсткотт предпочел расстаться с Орденом. По

¹⁴ Аббревиатура латинского девиза «Finem Respice» («Помни о конце»). — *Примеч. перев.*

¹⁵ Роберт Уильям Фелкин (Felkin, 1853—1926) — английский врач и путешественник, один из деятелей ордена Золотой Зари. В 1903 г. покинул ряды ордена и основал храм «Амон», поставив целью новой организации продолжение изначальных традиций Золотой Зари и изменив название ордена на «Stella Matutina» («Утренняя Звезда»). — *Примеч. перев.*

другой версии, причиной его ухода стали личные разногласия, приведшие к разрыву с Мазерсом, но это объяснение не кажется более убедительным, чем вышеизложенное. Как бы то ни было, через шесть лет после смерти доктора Вудмана Уэсткотт покинул Орден, и с тех пор Мазерс возглавлял его единолично.

В упомянутой брошюре по истории розенкрейцерства сообщается, что после выхода Уэсткотта «из рядов этого общества в 1897 г. английские храмы вскоре пришли в упадок». Однако представляется, что в этом заявлении Уэсткотт выдает желаемое за действительное. Его оценка довольно близка к истинному существу дела, но все же не вполне согласуется с фактами. После ухода Уэсткотта Мазерс правил Орденом как самодержавный государь — полновластный, но далеко не всемилостивый, насколько можно судить по дошедшим до нас свидетельствам: слишком уж часто мистическое спокойствие храмов возмущали всевозможные недоразумения, а те члены Ордена, которые имели дерзость разойтись с Мазерсом во мнении или вступить с ним в спор, без промедления исключались и извергались во тьму внешнюю. Повидимому, слабым местом в его броне была духовная гордыня. К тому же, Мазерс был далеко не чужд заблуждений и самообмана. Последним объясняется, в частности, адресованное Ордену заявление, в котором Мазерс представил как реальное, объективное происшествие свою встречу в Булонском лесу с тремя Адептами: якобы те подошли к нему и облекли полномочиями на единоличное правление Орденом. На этом основании Мазерс распространил среди Теоретиков орденой степени Младшего Адепта красноречивый манифест, в котором, не обинуясь, объявил себя избранным сосудом, и потребовал от всех, получивших это воззвание, принести лично ему письменную клятву верности и подчинения. Те, кто отказался выполнить это требование, были исключены из Ордена либо понижены в звании.

Между тем в рядах Ордена уже назревал мятеж. Неуклонно и непрерывно нарастало недовольство деспотическим правлением S.R.M.D. Каких-либо конкретных, определенных причин тому никто не указывает: очевидно, претензии накапливались исподволь по мере того, как раздувалось самомнение руководителя Ордена. Некоторые утверждают, что S.R.M.D. проводил огромное множество магических операций весьма безответственного характера, чем навлек позор и на себя самого, и на вверенный ему Орден. Другие, настроенные более романтически, заявляют, что работа Мазерса над английским переводом «Священной магии Абрамелина-мага» явилась магическим действием великой силы, навлекшим на него злые силы столь ужасной природы, что противостоять им он не смог. Брат F.R. выдвигает более рациональное объяснение: духовная гордыня и жажда власти обуяли Мазерса до такой степени, что он потребовал от членов своей организации верности и повиновения лично ему, а не задачам Ордена в целом. Не правда ли, звучит очень знакомо? В той или иной форме это история злого рока, преследующего и, в конечном счете, разрушающего все религиозные и духовные сообщества. Подставив другие имена, теософы без труда узнали бы в ней историю своей собственной организации.

Заявив о своем праве на абсолютное главенство и отказавшись назначить двух соправителей на освободившиеся посты, Мазерс также пообещал некоторым из наиболее подготовленных членов Второго Ордена, что присвоит им дополнительные степени на пути Адептата и даже откроет новые эзотерические знания. Судя по всему, он не сдержал слово, хотя следует признать, что — несмотря на все недостатки Мазерса-руководителя и опубликованных им книг — глубина его познаний и обширность эрудиции не вызывают сомнений. Разумеется, Адепты не скрывали недовольства поведением Вождя, не спешившего выполнять свои обещания, и в конце концов стали поговаривать, что в действительности Мазерс просто не располагает никакими новыми знаниями и тайнами новых степеней. Последовавшие за этим малоприятные стычки побудили Мазерса к резкому заявлению: он-де не собирается тратить знания и степени на таких безнадежных тупиц. Как бы то ни было, он — их Вождь и руководитель, и все их дальнейшее продвижение в иерархии Ордена зависит исключительно от его решений. Короче говоря, взаимная неприязнь нарастала, и хотя довольно долго разногласия усугублялись лишь исподволь, в конце концов нарыв прорвало: внутри Ордена образовалась группа адептов, объединивших усилия с целью изгнать S.R.M.D. Накануне раскола, когда мятеж

ещё только набирал обороты, произошло несколько событий, о которых мы расскажем здесь не для того, чтобы прояснить обстоятельства, ибо это невозможно, а просто ради констатации факта.

Приблизительно в этот период к Мазерсу обратилась некая миссис Роза Хорос, и он признал ее посвященной высокой степени. Какие у него были для этого основания, опять же, сказать наверняка невозможно. В защиту Мазерса утверждалось, что миссис Хорос смогла пересказать ему беседу, состоявшуюся несколько лет назад между ним и мадам Блаватской в Денмарк-Хилл, и что, услышав из уст миссис Хорос обрывок того разговора, Мазерс уверился в правомерности ее притязаний. Однако она была отъявленной шарлатанкой, и допущенная Мазерсом ошибка наглядно свидетельствует о том, насколько ему недоставало здравого смысла и проницательности. Вскоре обнаружилось, что миссис Хорос и ее муж предаются сексуальным извращениям омерзительного свойства. Более того, предполагают, что именно супруги Хорос похитили у Мазерса полный свод документов Ордена. Уму непостижимо, как Мазерс опустил до подобного легковерия, ибо легковерие — единственная мыслимая причина, по которой он мог принять без дальнейших подтверждений оккультные притязания этой женщины и открыть ей доступ к ритуалам и учению Золотой Зари. Впоследствии преступная чета привлекла внимание полиции, и супруги Хорос были арестованы. На судебном процессе над ними, состоявшемся в декабре 1901 г., Орден Золотой Зари получил известность не самого лучшего свойства, незаслуженно связавшись в глазах общественности с похождениями этих авантюристов. Мистер Хорос упомянул со свидетельской трибуны о клятве Неофита Золотой Зари, заявив, что ее «сочинили Вожди Ордена, живущие в Индии». Разумеется, это был совершенный вздор, но, к сожалению, именно вздор такого свойства сохраняется в памяти широкой публики на долгие годы. Мистера Хороса приговорили к пятнадцати годам каторжных работ, а его супругу — к семи.

В этот же период Флоренс Фарр¹⁶ (Сестра S.S.D.D.), на протяжении нескольких лет, исполнявшая обязанности главы храма Исида-Урании, пока Мазерс вел исследовательскую работу в Париже, по ряду личных причин приняла решение отказаться от этого высокого поста. В письме из Парижа, датированном 16-м февраля 1900 г., Мазерс ответил отказом на ее просьбу об отставке, решив, что Флоренс Фарр намеревается «разыграть какую-то комбинацию с целью внести раскол в ряды Ордена, втайне или открыто действуя по указке Sapere Aude». В том же письме он позволил себе невероятное заявление: на самом деле S.A. никогда не состоял в переписке с фрейлейн Шпренгель из Нюрнберга, но попросту «подделал или заказал подделать послания, которыми они якобы обменивались». Как и следовало ожидать, обвинения в обмане и подлоге, направленные против Уэсткотта, потрясли Сестру S.S.D.D. до глубины души. Несколько дней она, пребывая на грани отчаяния, пыталась обдумывать ситуацию и наконец обратилась к S.A. с просьбой признать или опровергнуть обвинения. Затем она сформировала комитет из семи представителей Второго Ордена для расследования этого дела. Комитет предложил S.R.M.D. ради его собственного блага и блага Ордена предоставить доказательства выдвинутых обвинений. Поскольку, пояснили члены комитета, полномочия на учреждение Ордена были переданы Уэсткотту в ходе переписки с фрейлейн Шпренгель, то Орден утратит свой исторический статус преемника средневековой розенкрейцерской традиции, если окажется, что письма были поддельные. Этот аргумент был не вполне правомерным: S.R.M.D. вовсе не отрицал, что сам он поддерживал постоянную связь с S.D.A., утверждая лишь, что S.A. не состоял с ней в переписке. Между Мазерсом и комитетом завязался длинный диалог в письмах, которые впоследствии были собраны и опубликованы в форме объемистого досье. В конце концов Мазерс категорически отказался признать какие-либо полномочия и даже сам факт существования комитета, равно как и подкрепить доказательствами обвинения в адрес S.A. Сам

¹⁶ Беатрис Флоренс Фарр (Farr, 1860—1917) — актриса, член ордена Золотой Зари с 1890 г., автор ряда оккультных сочинений. Состояла в ордене под именем «Sapientia Sapienti Dona Data» (лат. «Мудрость есть дар, врученный мудрецам»). — *Примеч. перев.*

S.A. столь же категорически отрицал свою вину, но при этом также отказывался представить какие-либо факты в свое оправдание.

Вдаваться в подробности прискорбных событий, последовавших за этим скандалом, совершенно ни к чему. Этот период истории Ордена настолько запутан и запятнан грязью, а дошедшие до нас слухи о нем настолько бессвязны и противоречивы, что отделить правду от гнусной клеветы, оскорблений и взаимных обвинений оказалось практически невозможно. Мы не в силах воссоздать достоверную картину происшедшего. На первый взгляд может показаться, что Мазерс, попросту говоря, выгнал бунтовщиков, которые затем основали собственный орден. Но, с другой точки зрения, можно сказать, что мятежная фракция сама изгнала его из Ордена: на его стороне осталось всего с полдюжины приверженцев, при чьей поддержке, моральной и финансовой, Мазерс продолжал работу в своем храме.

Первым магическим актом, ознаменовавшим независимость отколовшейся группы, стало переименование ордена: новая организация получила имя «Stella Matutina» («Утренняя Звезда»). В течение года ее возглавлял комитет из двенадцати членов, однако затем стало очевидно, что такое положение дел многих не устраивает. Но поскольку бунт назревал несколько лет, прежде чем вылиться в открытый акт неповиновения, усмирить мятежный дух одним ударом теперь было невозможно. Подняв знамя революции и изгнав бывшего вождя, дух этот продолжал смущать Утреннюю Звезду месяц за месяцем. В конце концов, устав от почти невообразимых в своей мелочности взаимных придирок и ссор, мятежники были вынуждены под давлением обстоятельств отказаться от всех нововведений и вернуться к первоначальной системе, избрав для руководства орденом Трех Вождей. Но и эта система позднее была отвергнута, если не официально, то, по крайней мере, на практике: в ордене снова установилось единоличное правление, схожее с тем, что было при Мазерсе, но значительно уступающее ему в размахе. Революция оказалась напрасной. На должности Трех Вождей были избраны и назначены Братья Sub Spe¹⁷, Finem Respice¹⁸ и Sacramentum Regis¹⁹. Около года они правили орденом Утренней Звезды в мире и согласии. Затем по ряду причин Sacramentum Regis ушел со своего поста. На собраниях, проводившихся с целью избрания его преемника, вновь стали возникать разногласия самого мелочного свойства. Поистине, дух братской любви и мудрости покинул Орден, и в самое его сердце проник яд разложения. Назревал новый раскол. Представители одного лагеря, в своем буржуазном невежестве и страхе перед потрясениями, не так давно возмутившими спокойствие Ордена, приписали вину за этот новый цикл распада оккультному содержанию орденского учения и жаждали теперь отринуть всю магическую традицию, объявив ее бесполезной с духовной точки зрения. Они намеревались сохранить лишь некие смутные мистические идеалы, наподобие тех, из-за которых столь часто страдал в глазах общественности подлинный мистицизм. Они стали представлять свой храм неким придатком Церкви в одной из ее многочисленных форм или ведущим к ней потайным черным ходом — в особенности привлекательным, по моему мнению, для различных англокатолических сект. Другая, более влиятельная фракция, во главе которой встали Братья Finem Respice и Sub Spe, вела всю храмовую работу, до известной степени придерживаясь первоначального распорядка Золотой Зари, составленного Макгрегором Мазерсом.

В результате на место сплоченного братства пришли по меньшей мере три самостоятельные группировки, каждая из которых практиковала церемониальную систему Золотой Зари в открытом храме, в меру своего понимания продолжая традиции Магии Света. Во-первых, все еще действовала немногочисленная группа приверженцев S.R.M.D., удержавшая за собой изначальное название Ордена. Верность Мазерсу сохраняли храмы, учрежденные в США за несколько лет до окончательного распада. F.R. и S.S. некоторое время продолжали

¹⁷ «С надеждой» (лат.), девиз Джона Уильяма Броуди-Иннеса (Brodie-Innes, 1848—1923), специалиста по средневековому праву, до раскола возглавлявшего эдинбургское отделение Золотой Зари. — *Примеч. перев.*

¹⁸ «Помни о конце» (лат.), девиз Р. У. Фелкина (см. выше). — *Примеч. перев.*

¹⁹ «Тайна царева» (лат.), из Книги Товита, 12:7, девиз Артура Эдварда Уэйта (Waite, 1857—1942), исследователя эзотерических традиций, автора ряда оккультных трудов, один из создателей известной колоды Таро Райдера—Уэйта. — *Примеч. перев.*

совместно руководить храмом Утренней Звезды, хотя затем, насколько мне известно, также расстались и возглавили отдельные группы: первый — лондонский храм Амона, а второй — эдинбургский храм Амона-Ра. Кроме того, брат *Sacramentum Regis* открыл в Лондоне собственный храм, именованный «Возрожденным орденом розенкрейцеров». Его последователей отличала ревностная преданность христианскому мистицизму, а ритуалы являли собой нескончаемые парады велеречивой напыщенности.

Все эти храмы, некогда связанные воедино братскими узами, отмежевались друг от друга и, провозглашая прежнюю общность на словах, на деле не испытывали к остальным храмам ни малейшей приязни и расположения. Клеветнические измышления, распространявшиеся так стремительно, как может разлетаться только злобная ложь, настолько омерзительны, что не подлежат повторению. Лишь немногие сохранили истинное достоинство и сумели уклониться от этой сети интриг, опутавшей всю организацию. Кого-то объявили прелюбодеем, кого-то — алкоголиком, и эти сплетни не устают повторять даже теперь, по прошествии тридцати с лишним лет. Распад зашел настолько глубоко, что каждый из новоявленных храмов Утренней Звезды назначил собственного Императора, Канцлера и Провозвестника, демонстрируя тем самым свою самостоятельность. Так начала рушиться структура магического наставничества, проводившегося полуэзотерическими методами в Герметическом орденом Золотой Зари. Единую систему оккультных знаний следовало бы сохранить любой ценой. Старая поговорка «В единстве — наша сила, в разладе — наша гибель» — не пустые слова, тем более что очищение от «ереси разделения» — одно из основных условий Великого Делания. Но храмы предпочли путь разлада — и гибели, совершенно самостоятельной и не зависящей от того, как, почему и когда погибнут остальные. При этом каждый был вполне доволен собой и твердо уверен, что только он один продолжает подлинную магическую традицию. В результате на сегодняшний день все эти старые храмы уже мертвы или стоят одной ногой в могиле. Возможно, некоторые из них способствовали рождению новых организаций, однако и последние, все без исключения, влечат жалкое существование.

Невольно вспоминается зловещее предостережение, с которым S.R.M.D. обратился к зачинщикам раскола. Его заявление, позднее подтвержденное братом *Sub Spe*, сводилось к тому, что именно он, Мазерс, был верховным Вождем, в свое время организовавшим Орден с целью распространения магического учения. Вспомните, предупредил он, какая участь постигла Теософское общество после ухода Блаватской: лишившись ее наставничества, это всемирное общество, которое она некогда основала и вспоила кровью собственной жизни, сразу же начало распадаться. Очевидным образом, пророчество Мазерса сбылось. Подобно бесчисленным сектам, пытающимся выдать себя за изначальное Теософское общество и провозглашающим нерушимую верность учению Блаватской, несколько ветшающих храмов в наши дни претендуют на прямое происхождение от изначального храма Исиды-Урании. Каждый пылко настаивает на том, что он и есть подлинный Орден, а все остальные — отступники и шарлатаны. Как уже было сказано, все эти уцелевшие храмы без исключения поражены тяжким недугом. В сущности, они страдали им с первых дней своего существования. Забавную особенность человеческой природы приоткрывает тот факт, что в одной из Клятв, сохраненной этими обособившимися группами, до сих пор содержится следующий изначальный пункт: «Да не станешь ты зачинщиком раздора, раскола или мятежа против Вождей!»

Алистер Кроули был принят в Орден совсем незадолго до восстания, в конце 1898 г., по рекомендации брата *Volo Noscere*²⁰. Вскоре стало очевидно, что он одарен незаурядными способностями и, при всей своей несдержанности и недисциплинированности, обладает огромной магической силой. Из вычурного и довольно многословного описания, опубликованного капитаном Дж. Ф. Фуллером в журнале «Эквинокс», явствует, что Кроули быстро продвигался по лестнице орденовских степеней и без малейших затруднений усваивал все

²⁰ «Я желаю знать» (лат.), девиз Джорджа Сесила Джонса (Jones, 1870—?), британского химика, оккультиста, члена ордена Золотой Зари, а впоследствии одного из основателей ордена Серебряной Звезды (см. ниже). — *Примеч. перев.*

положенные знания. Он проходил по степени в месяц, за исключением тех степеней, которые в системе Ордена были разделены искусственной отсрочкой, а в отношении последних четко уложился в предписанные временные интервалы — три, семь и девять месяцев. К тому времени, когда он достиг степени Врат, революция уже была в полном разгаре: вера в мудрость Вождя изрядно пошатнулась, и авторитет его оспаривали со всех сторон. В этот же период Кроули навлек на себя обвинения в безнравственности и порочных пристрастиях, и верховные Адепты храма Исиды-Урании отказали ему в дальнейшем продвижении. Их не остановило особое предупреждение, высказанное Мазерсом в упоминавшемся выше манифесте: «Я решительно не одобряю и намереваюсь пресекать и наказывать все замеченные мною в рядах Ордена попытки осуждения или вмешательства в частную жизнь членов Ордена. <...> Частная жизнь человека — это личное дело между ним и его Богом». Быть может, на Мазерса произвела впечатление многообещающая личность Кроули, а быть может, он решил таким образом выказать свое презрение к Вождям храма Исиды-Урании, — наверняка мы не знаем. Но вскоре после этого Мазерс пригласил Кроули в Париж и там, в храме Ахатор, присвоил ему степень Младшего Адепта. Этот поступок подлил масла в огонь разгоравшейся вражды: многие из тех, кто прежде поддерживал Мазерса, теперь отвернулись него, а ненависть к Кроули, которую питали и питают по сей день члены Ордена, вспыхнула с новой силой.

К чести Кроули следует заметить, что, когда недовольство переросло в открытое восстание, он встал на сторону S.R.M.D. и согласился выступить его полномочным представителем на переговорах с бунтовщиками в Лондоне. Но Адепты наотрез отказались иметь с ним дело. Явившись на назначенную встречу в огромной маске и в костюме шотландского горца — в килте, тартане и с дирком, Кроули и впрямь выставил себя в таком нелепом виде, что принять его всерьез было нелегко.

Союз двух таких самовлюбленных упрямец, как Мазерс и Кроули, с самого начала был обречен. В конце концов они рассорились, и каждый пошел своим путем. О причинах этого разрыва опять же ходит множество разнообразных и самых фантастических слухов. Но в чем бы ни заключалась правда, события, последовавшие около трех лет спустя, побудили Кроули заявить, что Мазерс одержим демонами Абрамелина или злыми духами четы Хоросов, находившейся тогда в заключении, а ему самому Тайные Вожди Незримого Ордена предписали возглавить зримую организацию. Более или менее искаженные версии учения и ритуалов Золотой Зари в изводе Кроули можно найти в различных выпусках журнала «Эквинокс» — официального издания новой организации, созданной Кроули на основе переработанной орденской системы и получившей название «А.А.»²¹ (что вовсе не означает «Адепты Атлантиды», как предположил какой-то бестолковый обозреватель из «Оккалт Ревью»).

В связи с этим необходимо опровергнуть возражения со стороны некоторых членов Ордена, уверявших, будто Кроули не завершил обучение по орденской системе и не получил всех предписанных знаний. Некоторые из этих голосов звучат чересчур пылко, и вообще, «помоему, леди слишком много протестует»²². Во-первых, тщательно изучив все литературное творчество Кроули, я пришел к твердому убеждению, что он действительно был посвящен Мазерсом в степень Младшего Адепта после того, как лондонский храм отказал ему в продвижении. Это не вызывает ни малейших сомнений. Но даже если бы это было не так, прошедшие посвящение в степень Младшего Адепта Братья *Volo Noscere* и *Yehi Aour*²³, с которыми Кроули был близок, содействовали его оккультному образованию, делились с ним своими познаниями и обширным опытом и передавали ему всю информацию, какую только могли почерпнуть из документов Ордена. Таким образом, какими бы средствами Кроули ни пользовался для изучения орденской системы, честными или не слишком, можно с уверенностью утверждать, что от его внимания не ускользнула ни одна сколько-нибудь

²¹ Аббревиатура латинского названия «*Argentinum Astrum*» («Серебряная Звезда»). — *Примеч. перев.*

²² Цитата из «Гамлета» У. Шекспира (III, 2, 239, пер. Б. Пастернака). — *Примеч. перев.*

²³ «Да будет свет» (*др.-евр.*), девиз Алана Беннета (Bennett, 1872—1923), химика по образованию, члена ордена Золотой Зари, впоследствии ставшего буддийским монахом. — *Примеч. перев.*

существенная ее деталь. И хотя он не обнаружил эту систему полностью, многочисленные намеки, разбросанные в его трудах, свидетельствуют, что сам он владел учением Золотой Зари в совершенстве. Любой исследователь, хотя бы в общих чертах знакомый с системой Ордена, без труда различит в сочинениях Кроули признаки осведомленности во всех ее областях.

Если бы Кроули опубликовал весь свод орденского учения (подвергнув многословный и цветистый слог Мазерса легкой редактуре), если бы он представил это учение в форме, достаточно близкой к изначальному его состоянию и приоткрывающей истинную суть храмовой работы, значение этого поступка было бы трудно переоценить. Быть может, Кроули признали бы благодетелем человечества, несмотря на то, что впоследствии он подорвал свою репутацию, распространяя нелепые выдумки и предаваясь беспутной жизни. Но он избрал другой подход, не позволяющий читателю его трудов проникнуть в тайны ордена Ордена. В переработке Кроули ритуалы степеней утратили свою красоту и практическую ценность. Судить о подлинной структуре и эффективности этих церемоний на основании их бесчисленных теней, мелькающих на страницах «Эквинокс», невозможно. Можно предположить, что Кроули намеренно изъяснял из своих версий наиболее важные фрагменты в расчете на то, что заинтересованные читатели будут обращаться к нему лично за дополнительной информацией и руководством; тем самым он упрочит свои позиции и расширит влияние своего ордена. Судя по всему, именно этой целью он руководствовался, приводя отрывочные сведения по геомантии. В целом, ритуалы и учение Золотой Зари в его изложении сильно искажены и представлены в неверной последовательности, а вдобавок перемежаются наставлениями в йоге, рассказами, статьями о сексуальной магии, стихами (в большинстве своем сомнительного качества) и всякой бесполезной всячиной.

Наставления в искусстве йоги, которые Кроули публиковал как в журнале «Эквинокс», так и отдельными изданиями, сами по себе безупречны. Это одно из самых ясных и четких руководств по данной дисциплине и один из лучших образцов того великолепного слога, на который Кроули был вполне способен. Этой работой он внес ценнейший вклад в оккультную литературу. Но эпиграммы, рассказы, описания карточных игр и клеветнические нападки на бывших друзей едва ли можно признать достойным соседством для оккультного учения. По моему глубокому убеждению, без специального руководства или комментариев ни из выпусков «Эквинокс», ни из других сочинений Кроули практически невозможно извлечь представление об истинной сущности магии как прикладной системы со своими четкими правилами. Избранная им форма изложения и подбор материалов для «Эквинокс» только сбивают читателя с толку и заводят в тупик.

Раскрытие тайного учения Золотой Зари могло бы обернуться благом для человечества, однако сама манера, в которой это попытался сделать Кроули, свела все его усилия на нет. Если нарушение священной клятвы и может быть оправдано (а в отдельных случаях это возможно), то лишь при условии, что знание, защищенное этой клятвой, обнаружится с достоинством и благородством, а также в стиле, соответствующем его духу и содержанию. В таком случае человек не преступает и не оскверняет священные обязательства: отрекаясь от них во имя человечества, он обретает право отвечать за свой поступок лишь перед тем Единственным, в чьей власти связывать и разрешать от уз.

Я не испытываю желания повторять восторженные слова, сказанные мною о Кроули три года назад в «Древе жизни»²⁴. Я по-прежнему убежден, что в трудах этого исключительно одаренного человека содержится немало идей чрезвычайной важности. Но вышеизложенные факты произвели на меня глубокое впечатление. Для человека, не изучившего магию с опорой на более вразумительные и надежные источники, сочинения Кроули останутся по большей части непонятными, хотя он писал их на основании своего практического опыта. И напротив, всякий, кто понял и принял учение Золотой Зари, сможет распознать бесполезные искажения, встречающиеся в книгах Кроули, и решить для себя, какими из его разработок имеет смысл

²⁴ «Древо жизни» («The Tree of Life», 1932) — труд И. Регарди, в котором излагаются основы учения Золотой Зари. — *Примеч. перев.*

дополнить это учение, великолепное в своем первоначальном виде. Я счел своим долгом обнародовать систему Золотой Зари именно на том основании — наряду с другими, не менее важными причинами, — что в своем труде под названием «Магика», во многих отношениях превосходном, Кроули утверждает, будто он развил и усовершенствовал магию, оказав ей тем самым неоценимую услугу. Его притязания, на мой взгляд, чрезмерны. Система магической теории и практики, представленная в его трудах, без сомнения неординарна (учитывая, что она разработана на основе простых, базовых материалов Золотой Зари), однако я далек от мысли, что она в каком-либо отношении превосходит систему, изложенную С. Л. Макгрегором Мазерсом и его коллегами.

* * *

ТОМ I

МАГИЧЕСКИЙ АЛФАВИТ

СОДЕРЖАНИЕ

Введение 1
Посвящение 5
Западная эзотерическая традиция 6
Самопосвящение 8
Предостережение читателю 12
О психофизическом комплексе 17
Магический алфавит 22
Магия еврейского алфавита 25
Мистика алфавита 26
О древнееврейском произношении 29
Введение в «Разоблаченную каббалу» 31
Об иерархиях 43
Тетраграмматон 54
О минимуме необходимой работы 59

ТАБЛИЦЫ И ИЛЛЮСТРАЦИИ

Альбат 34
Айк Бекар 35
Иерархии сефирот 46—48
Иерархии планет 48—49
Иерархии стихий 50—51
АНН-ИНУН 55
Три триады 57

* * *

ВВЕДЕНИЕ

Одна из главных проблем, которые волнуют меня в последние пятьдесят лет — с тех пор, как я активно занялся изучением и распространением основных принципов магии, каббалы и оккультизма в целом, — заключается в противоречии между самим учением и структурой личности, характерной для среднего ученика и даже для руководителей оккультных организаций. Какое-то время меня это сильно беспокоило, поскольку я полагал, что ученик должен в известной мере соответствовать постигаемому учению.

Лишь много лет спустя я осознал, какую роль в связи с этим может играть психотерапия. У моих близких друзей были знакомые психотерапевты в Лондоне, где в то время жил и я сам. Я обсудил с этими специалистами волновавшую меня проблему, и некоторые из них согласились с моим предположением, что единственный способ разрешить упомянутое противоречие — пройти курс психотерапии. Последовав этому совету, я в течение нескольких лет посещал терапевта и, должен признать, это принесло мне огромную пользу. Даже сейчас, по прошествии трех или четырех десятилетий, мне время от времени приходят письма от людей, изучающих оккультизм, с заверениями в том, что я — один из немногих здравомыслящих авторов в данной области. Так это или нет, но в любом случае они чувствуют разницу между человеком, прошедшим курс психотерапии, и теми, кто этого не сделал.

Теперь я неизменно стараюсь убедить всех своих корреспондентов и посетителей в том, что изучение магии — это своего рода аспирантура, и для того, чтобы извлечь из нее максимум пользы, необходимо доучиться на последнем курсе, то есть пройти психотерапию. Это даёт огромные преимущества.

Долгое время мне казалось, что решить вышеописанную проблему позволяет юнгианская терапия. Однако иногда мои собеседники или корреспонденты жаловались, что такой метод психотерапии подобен Айн Соф, то есть, попросту говоря, бесконечен. И я пришел к выводу, что юнгианский анализ — это как герпес: стоит раз его подхватить — и уже никакими силами не отделаешься. В результате я всерьез усомнился в психотерапевтической эффективности юнгианской системы, да и как философия она не вполне меня устраивает, хотя многие авторитетные оккультные деятели считают ее единственной духовной формой психотерапии. Последнее — совершенный вздор. В психотерапии важно вовсе не то, насколько духовно ее содержание, а то, помогает ли она выявить и устранить латентный инфантилизм, постоянно ставящий нам в палки в колеса. И в свете этого фрейдистский психоанализ несравненно более эффективен, как бы к нему ни относились авторитетные деятели в сферах магии и оккультизма.

На основе фрейдистской школы развился принципиально новый и необычный подход к интересующей нас проблеме, который, вовсе к этому не стремясь, как ни странно дает гораздо более духовные результаты, нежели любая другая известная мне методика. Вильгельм Райх²⁵, первоначально преданный ученик Фрейда, разработал терапевтическую систему, которая на поверку оказалась связующим звеном между классической психотерапией и оккультным миром. Сам Райх ни за что не согласился бы с этим утверждением. Он скорее умер бы, чем признал это, но факт есть факт, и невозможно отрицать очевидное. Тридцать с лишним лет психотерапевтической практики подарили мне потрясающее открытие: многие пациенты, которые до обращения ко мне не проявляли никаких способностей к магии и т.д., по окончании курса терапии начинали испытывать глубокие переживания, которые можно назвать мистическими или религиозными. Отчасти именно поэтому после стольких лет я по-прежнему настаиваю на том, что изучению оккультизма должен предшествовать курс психотерапии, но теперь еще и добавляю, что это должна быть терапия райхианская или неорайхианская. Ученик эконоит массу времени, денег и нервов, если решит последовать моему совету и постарается найти терапевта или преподавателя, владеющего методикой Райха. Разумеется, это не так легко, но ничего невозможного здесь нет. Моим соотечественникам, готовым принять эту рекомендацию, но столкнувшимся с проблемами при поиске подходящего терапевта, я могу подсказать два решения. Во-первых, можно написать лично мне через издательство «Фолкон-пресс» в Фениксе. Я обещаю ответить незамедлительно и порекомендовать хорошего специалиста. Во-вторых, можно обратиться за советом к моему другу и коллеге Кристоферу

²⁵ Вильгельм Райх (Reich, 1897—1957) — выдающийся австрийский психоаналитик, биолог и мыслитель, основатель телесно-ориентированной терапии. Разработал ряд специальных техник, включающих в себя прямые манипуляции с телом, работу по имитированию и провоцированию эмоциональных состояний, выполнение специальных движений и физических упражнений, работу над освобождением звука при эмоциональных напряжениях. — *Примеч. перев.*

Хайету — также в письменной форме через издательство «Фолкон-пресс». Он сам не только первоклассный специалист в областях экспериментальной и психоаналитической терапии, но и чрезвычайно восприимчивый и тонко чувствующий психотерапевт и преподаватель с многолетним стажем. Кроме того, у Хайета за плечами богатый опыт работы с различными оккультными методиками, особенно с техниками медитации и восточными практиками. Всё это в сочетании с глубокими познаниями в западной эзотерике делает его идеальным наставником для тех, кто всерьез намеревается изучать оккультизм. Даже если он окажется слишком занят, то, по крайней мере, сможет порекомендовать других специалистов в данной области.

В других своих работах я не раз безапелляционно утверждал, что Золотая Заря много лет назад прекратила свое существование в качестве действующего оккультного ордена. Но здесь я наконец могу с удовольствием сообщить, что в последние несколько лет группа молодых учеников предприняла попытку организовать действующие Храмы, работа в которых ведется по традиционным методикам. В настоящее время в разных городах США действует несколько Храмов, которые я с радостью готов рекомендовать заинтересованным ученикам.

Герметический орден Золотой Зари опубликовал собственную версию своей истории. Согласно этой версии, он «представляет собой герметическое общество, членам которого преподают принципы оккультной науки и магии Гермеса. В начале второй половины прошлого века умерло несколько видных Адептов и Вождей Ордена во Франции и Англии, и смерть их повлекла за собой временную приостановку в деятельности Ордена». Далее утверждается, что эти адепты «передали нам доктрину и систему теософии и герметической науки, а также высшей алхимии, получив эти познания от многих поколений исследователей, чья линия восходит к немецким Братьям Розы и Креста, общество которых было основано неким Христианом Розенкрейцером около 1398 года н.э. <...>

Розенкрейцерское возрождение мистицизма явилось лишь очередным этапом развития гораздо более ранней раввинистической традиции каббалистов и древнейшего оккультного искусства — магии египтян, в тайны которой, как вы можете прочесть в иудейском Пятикнижии, был посвящен Моисей, основатель этой еврейской системы».

Таковы притязания Золотой Зари. Многие ставили под сомнение их правомерность. Но в настоящее время этот вопрос нас не волнует. Пожалуй, гораздо более точную и объективную справку по истории ордена, лаконичную и выразительную, дает Алистер Кроули в «Liber LXI vel Causae»²⁶. Первые несколько абзацев его изложения настолько хороши, что я позволю себе привести их полностью:

«Несколько лет назад некие исследователи обнаружили и расшифровали подборку зашифрованных манускриптов. Эти рукописи привлекли к себе самое пристальное внимание, поскольку были приняты за наследие розенкрейцеров. Нетрудно понять, что подобные претензии не стоят и ломаного гроша; о текстах такого рода следует судить по их содержанию, а не по предполагаемым источникам.

В одной из этих рукописей был приведен адрес некой особы из Германии, известной нам как S.D.A. Деятели, обнаружившие манускрипты, написали ей и получили указания, в соответствии с которыми был основан орден полузакрытого типа.

Через некоторое время S.D.A. умерла; на последующие просьбы о помощи коллеги S.D.A. ответили решительным отказом. Один из них сообщил в письме, что планы S.D.A. всегда вызывали неодобрение. Но поскольку непререкаемое правило адептов заключается в том, чтобы никогда не оспаривать мнение другого человека (не говоря уже о мнении особы, принадлежащей к их числу и пользующейся высочайшим уважением!), от открытого сопротивления они воздерживались. Далее тот же адепт добавил, что английский орден уже

²⁶ «Книга 61, или Причины» (лат.). — Примеч. перев.

располагает знаниями, вполне достаточными для того, чтобы организация в целом или отдельные ее члены смогли установить магическую связь с Адептами-розенкрейцерами.

Вскоре после этого некто, именовавший себя S.R.M.D, объявил, что ему удалось установить такую связь и что он с двумя своими товарищами встанет во главе ордена».

Существует еще один источник сведений по истории ордена — небольшая брошюра, написанная доктором У.У. Уэсткоттом. В ней утверждается: «В 1887 г. с разрешения S.D.A., европейского Адепта-розенкрейцера, был основан храм Исиды-Урании для обучения членов Герметического ордена Золотой Зари средневековым оккультным наукам. Его возглавили Братья M.E.V., S.A. и S.R.M.D.; последний написал ритуалы для храма на современном английском языке, дополнив собственными разработками старинные розенкрейцерские манускрипты (находившиеся в собственности S.A.)».

В этих нескольких отрывках описывается зарождение Герметического ордена Золотой Зари. Со времени своего учреждения в последней четверти XIX в. эта организация оказала огромное влияние на развитие и распространение теории и практики оккультизма — влияние, куда более значительное, чем могут себе представить большинство современных исследователей. Первоначально в ордене состояли английские интеллектуалы, представители творческих профессий и духовенства, но со временем в его ряды стали принимать соискателей из всех слоев общества.

В согласии с духом времени орден был окутан ореолом тайны. Вопреки различным слухам, ходившим на этот счет, добиться членства в нем было весьма непросто. Даже А.Э. Уэйт, которого многие считают крупным специалистом в области оккультизма, саркастически отмечает в своей автобиографии, что первое его заявление о вступлении в орден было отклонено. Впрочем, позднее он по настоянию друзей подал повторный запрос и на сей раз был принят.

В целях сохранения секретности учение и методы наставления, принятые в ордене, находились под строгой охраной чрезвычайно впечатляющих клятв, грозивших отступнику всевозможными карами. Эти клятвы приводятся в текстах ритуалов, публикуемых в настоящем издании. В настоящее время общеизвестно, что в этой престижной организации состояли, среди прочих, Артур Мейчен, Флоренс Фарр, У.Б. Йейтс, Эджернон Блэквуд²⁷, Алистер Кроули, Дион Форчун²⁸ и А.Э. Уэйт. Совершенно очевидно, что по крайней мере некоторые из ее членов были отнюдь не заурядными простофилями и чудаками, какими склонны представлять их иные критики, а людьми выдающимися и весьма неглупыми.

По-видимому, следует уделить немного внимания мирским именам тех деятелей, чьи орденские девизы были упомянуты в этой статье. Девизы «Sapere Aude» и «Non Omnis Moriar» принадлежали доктору Уэсткотту — лондонскому врачу, коронеру по профессии. M.E.V., или «Magnum Est Veritas», — девиз, принятый доктором Уильямом Робертом Вудманом, видным масоном XIX в., который умер в 1891 г., вскоре после основания ордена, и не успел сыграть сколько-нибудь заметную роль в его работе. Девиз S.R.M.D., «S. Rhigail Ma Dhream», носил Сэмюел Лиделл Макгрегор Мазерс, самый деятельный из вождей ордена. Мазерс также использовал латинский девиз «Deo Duce Comite Ferro». Подробно о его жизни и творчестве рассказывает Итель Кохун в биографическом исследовании «Меч мудрости»²⁹.

²⁷ Эджернон Блэквуд (Blackwood, 1869—1951) — английский писатель-фантаст, автор оккультных рассказов и произведений в жанре фэнтези. В ордене Золотой Зари состоял с 1900 г. под именем «Umbra Fugat Veritas» (лат. «Истина бежит от теней»). — *Примеч. перев.*

²⁸ Дион Форчун (Dion Fortune, от лат. «Deo, non Fortuna» — «Бог, а не удача») — псевдоним Вайолет Мэри Ферт (Firth, 1890—1946), английской оккультной писательницы, в 1919—1927 гг. состоявшей в ордене Золотой Зари, а позднее основавшей собственную организацию — «Общество внутреннего света». — *Примеч. перев.*

²⁹ Ithel Colquhoun. The Sword of Wisdom. GP Putnam's Sons, New York, 1975. — *Примеч. перев.*

Уэсткотт написал пару книжек, не имеющих особого значения, однако серии герметических и алхимических трудов, вышедших под его редакцией, высоко ценятся в наши дни. Кроме того, он занимал видное место в масонских кругах.

Мазерс перевел три средневековых магических текста: «Большой ключ царя Соломона», «Книгу священной магии Абрамелина-мага» и «Разоблаченную каббалу» (последняя состоит из фрагментов книги «Зогар», переведенных по латинскому изданию Кнорра фон Розенрота, и примечательна главным образом обширным, весьма содержательным и глубоким предисловием, вполне заслуживающим отдельного переиздания в качестве введения в предмет каббалы).

В этой связи я хотел бы порекомендовать книгу Кристофера Макинтоша «Разоблаченное розенкрейцерство: история, мифология и ритуалы одного оккультного ордена»³⁰.

Относительно того, почему у Мазерса и Уэсткотта было по два девиза, следует пояснить, что в обоих случаях один девиз использовался во Внешнем ордене Золотой Зари, а второй — во Внутреннем ордене R.R. et A.C.³¹

S.D.A. — аббревиатура девиза «Sapiens Dominabitur Astris», который избрала для себя фрейлейн Анна Шпренгель из Нюрнберга (Германия). Несмотря на то, что в задачи данного введения не входит полемика по спорным вопросам, справедливость по отношению к пытливному исследователю требует упомянуть труд Эллика Хоува «Маги Золотой Зари», исполненный уничтожающей критики³². Несмотря на все предубеждения автора (которые, впрочем, нетрудно опровергнуть), эта работа содержит некоторые чрезвычайно ценные исторические сведения.

Кроме того, я возьму на себя смелость упомянуть свой собственный труд по истории Золотой Зари — «Что следует знать о Золотой Заре»³³. В этой книге не только проясняются некоторые таинственные подробности происхождения ордена, но и дается общий обзор учения Золотой Зари. Посвящение в Таинства совершалось в ордене весьма организованным и систематическим образом.

ПОСВЯЩЕНИЕ

Посвящение — это подготовка к бессмертию. Человек лишь потенциально бессмертен. Бессмертие он обретает тогда, когда чисто человеческая его часть соединяется с той духовной сущью, которая не была ни сотворена, ни рождена, и которая никогда не умрет. Именно установлению этой духовной связи с высочайшим началом и служат все ритуалы и магические операции Золотой Зари.

Принять посвящение — значит, начать нечто новое³⁴. Посвящение — это начало новой жизни, подчиненной принципиально новой системе правил, не имеющей ничего общего с той, которой руководствуется, по презрительному выражению Вильгельма Райха, «homo normalis»³⁵. В свете того, какими стремительными темпами развивается научный прагматизм, можно предположить, что рано или поздно будут изобретены роботы или компьютеры, которые по существу освободят человека от бремени повседневных трудов. Если это произойдет, чем средний человек сможет заполнить свой досуг? Вопреки заявлениям многочисленных борцов за

³⁰ Christopher McIntosh. *The Rosy Cross Unveiled: History, Mythology and Rituals of an Occult Order*. Wellingborough: The Aquarian Press Limited. Melton, J. Gordon. 1986. — *Примеч. перев.*

³¹ Аббревиатура латинского названия «Rosae Rubae et Aureae Crucis» — «Красной Розы и Золотого Креста». — *Примеч. перев.*

³² Ellic Howe. *The Magicians of the Golden Dawn. A Documentary History of a Magical Order, 1887—1923*. N.Y.: Samuel Weiser Inc., 1972. — *Примеч. перев.*

³³ Israel Regardie. *What You Should Know About the Golden Dawn*. Falcon Press, Phoenix, Arizona, 1983. — *Примеч. перев.*

³⁴ Английское слово «initiation» означает как «посвящение», так и «начало, основание, учреждение». — *Примеч. перев.*

³⁵ «Человек обыкновенный» (лат.). — *Примеч. перев.*

светлое будущее человечества, я сомневаюсь, что большинство людей посвятят свое время и силы Великому Деланию в той или иной его форме. Большинство людей будут по-прежнему развлекаться охотой, рыбалкой и туристическими поездками, пить пиво, толстеть, проводить все больше и больше времени перед экраном телевизора, отдавая предпочтение зрелищным видам спорта, и в общем и целом вести совершенно обыденное и приземленное существование. И даже если когда-нибудь будут основаны внеземные колонии, я далек от уверенности, что они не разделят участь всех известных истории утопических общин. Лишь очень и очень немногие способны, не отводя взгляда, всматриваться в глубинную сущность того, что предлагает им жизнь.

Для этих немногих система Золотой Зари сможет стать ответом на терзающие их бесчисленные вопросы. Сама эта система вечна. Ее происхождение не связано с появлением оккультной организации, основанной в конце XIX в. и получившей название «Герметический орден Золотой Зари». Большая часть учения Золотой Зари существовала в том или ином виде на протяжении многих столетий — собственно говоря, испокон веков, причем, как правило, не в открытой форме, провоцирующей гонения со стороны светских и церковных властей, а под покровом тайны, гарантирующим безопасность. Те, кто нуждался в этом учении, неизбежно притягивали в свою жизнь одного из посвященных в его тайны, и в свою очередь получали посвящение. В прошлом это происходило точно так же, как и в наши дни. Когда приходит время, так сказать, для внутреннего пробуждения, всевозможные проявления синхронности, как назвал бы это Юнг, начинают вести человека в верном направлении — на путь западной эзотерической традиции.

ЗАПАДНАЯ ЭЗОТЕРИЧЕСКАЯ ТРАДИЦИЯ

Многочисленные легенды, распространенные среди приверженцев оккультизма, помогают объяснить, какой смысл обычно вкладывается в понятие западной эзотерической традиции — в отличие от традиции восточной.

Утверждают, будто несколько столетий назад где-то на Ближнем Востоке собрались мудрецы, чтобы обсудить, какими путями и средствами можно распространять вечную мудрость, не возбуждая при этом сопротивления со стороны заинтересованных кругов и в то же время привлекая внимание людей, достигших состояния психодуховной «готовности». После долгих споров было решено создать набор картинок, которые можно будет пустить в обращение в качестве игральных карт. В этих картинках заключалось повествование о человеке, его сущности и происхождении. С помощью этих картинок человек как личность мог соотнестись с миром в целом и найти в нем свое место. Короче говоря, так возникли карты Таро, предназначенные именно для этой цели. Первоначально их использовали для игры и для гадания. Цыгане и путешественники познакомили с ними весь Ближний Восток и Европу, и в конце концов карты Таро стали достоянием всех цивилизованных стран Западного полушария.

Другая легенда приводится в манифесте под названием «Fama Fraternitatis»³⁶, опубликованном в начале XVII в. В нем излагается предание о некоем Христиане Розенкрейце, молодом человеке, воспитанном в одном из немецких монастырей. Он отправился в странствие по Северной Африке и Ближнему Востоку, где был радушно принят местными мудрецами. Они открыли ему тайны алхимии, астрологии, каббалы и других оккультных дисциплин. Приобретая обширные познания в оккультных искусствах, Розенкрейц вернулся в Германию, в тот самый монастырь, где его воспитали. Мало-помалу он поверял оккультные тайны то одному, то другому монаху, и наконец собрал достаточно просвещенных последователей, чтобы основать общество, получившее название Ордена розенкрейцеров.

Значительная часть вышеизложенного — всего лишь легенда. Многие современные исследователи убеждены, что легенда здесь — всё, от первого и до последнего слова. Иного мнения придерживаются некоторые популярные псевдорозенкрейцерские организации наших

³⁶ «Слава Братства» (лат.). — Примеч. перев.

дней, притязавшие на неимоверно древнее происхождение. Но так или иначе, само наличие легенды служит свидетельством того, что уже несколько веков назад существовал некий свод оккультных знаний, которые могли передаваться — и передавались — неким упорядоченным и планомерным образом.

Третий фактор, который ни в коем случае не следует сбрасывать со счетов, связан с особой ролью монастырей в католических странах Европы. В этом невежественном мире — в Европе непросвещенных веков — монастыри были главными центрами учености. Они поддерживали развитие всех известных в то время наук и прилежно передавали все доступные им познания из поколения в поколение. Известно, что многие монахи изучали и применяли на практике алхимию и астрологию. Известно также, что в монастырях изучалась еврейская каббала, хотя непосвященным занятия в этой области могли представляться всего лишь попытками овладеть полезным средством для обращения несчастных евреев к радостям и благам христианства.

Католическая церковь, равно как и церковь Византии, славится великими мистиками обоого пола, шедшими по пути высочайшего призвания — поисков Бога. Во многих монастырях были мастера мистического созерцания и внутренней молитвы, готовившие избранных к этой высокой миссии. Религиозные убеждения таких наставников были весьма многообразны, и столь же богатым разнообразием отличались представления мистиков, возвращенных под их руководством. Все они оставили свой след в истории Церкви, несмотря на всю ее видимую неприязнь к мистицизму как таковому, ставившему под угрозу всеобщую приверженность традиционным догматам.

Кроме того, необходимо отметить еще одну цепь обстоятельств, которая зачастую не удостоивается должного внимания или понимается недостаточно глубоко. Она связана с одним из самых важных и интересных периодов европейской истории. Имеется в виду то время, когда арабы вторглись на территорию Европы и практически завоевали большую часть Испании. И с ними пришла не только победоносная армия, но и мусульманская культура. А последняя включала в себя не только математику (хотя имеет смысл задуматься о том, какую огромную роль сыграл даже один этот предмет в развитии европейской науки), но и древнегреческую литературу и философию, начиная от Аристотеля. Более того, арабы познакомили европейцев с алхимией, астрологией и другими оккультными искусствами. И, наконец, они принесли в Европу исламскую мистическую традицию — суфизм. Суфизм процветал не только в Северной Африке, но и в Испании, откуда теми или иными путями постепенно проник во все страны Европы и во все центры учености.

В тот же исторический период христианский мистицизм переживал пору расцвета как в Испании, так и в других странах Европы; некоторые поистине великие и замечательные люди не жалея сил распространяли и проповедовали мистические знания. То было время обновления и духовного роста — и для Испании, и для христианской церкви по всей Европе.

Далее, не следует забывать, что обстановка тогда чрезвычайно благоприятствовала странствующему народу изгнанников — евреям. Они внесли огромный вклад в развитие испанской науки и культуры; одновременно с этим начинал складываться и обретать определенные очертания самобытный иудейский мистицизм. Эта эпоха также ознаменовалась некоторыми весьма важными текстами — предшественниками «Зогара» — и некоторыми из величайших имен в каббалистической истории.

Таким образом, в Испании того времени сложились исключительно благоприятные и не имеющие себе равных за всю историю условия для формирования и расцвета трех мистических традиций: мусульманской, христианской и иудейской. Все три течения тесно взаимодействовали между собой, поддерживая и обогащая друг друга.

Каждое из этих течений (а все они были чрезвычайно мощными и влиятельными) внесло определенный вклад в развитие специфически западной системы эзотерических знаний и опыта. Бесчисленные черты сходства могли роднить ее с традициями, бытовавшими на Востоке, однако она обладала и своими особенными, неповторимыми чертами, придававшими ей уникальное своеобразие. Именно эту систему мы называем западной эзотерической традицией. Она различными способами заявляла о своем существовании в разных местах и в разные эпохи.

Нередко могло показаться, что она угасла и исчезла без следа. Но всякий раз она возрождалась, и с каждым новым рождением распространялась все шире, набирала все большее влияние и неизменно оказывала стимулирующее воздействие на те самые организации, которые более всех стремились ее уничтожить.

Время от времени в разных странах возникали организации, ставившие своей задачей сохранение и использование тайного герметического знания. Одним из таких обществ стал орден Золотой Зари, основанный ради того, чтобы поднять человечество на более высокую ступень психодуховного развития, и использовавший для этой цели мудрость прошлых веков, накопленную в рамках западной эзотерической традиции.

Этим обстоятельствам сопутствует еще одна «легенда», согласно которой на внутренних духовных планах или же прямо здесь, в обыденном мире, где живет большинство из нас, существует некий тайный орден, состоящий из Адептов и просветленных существ, надзирающих за человечеством и превратностями его судьбы. Члены этого ордена якобы стремятся содействовать эволюции человечества, не препятствуя сколь-либо *явно* свободному выбору каждого отдельно взятого человека, который волен сам выбирать путь своей судьбы — между личной гибелью и единением с Богом. Время от времени, как утверждается, эти существа позволяют или даже предписывают основать открытую организацию наподобие вышеописанных. Кроме того, периодически — либо на рубеже веков, либо во времена исторических кризисов — один из Адептов приходит к людям в том или ином обличье, и не только для того, чтобы предотвратить катастрофу, но и чтобы наставить некоторых или даже многих на новый, более перспективный путь.

Эти Адепты олицетворяют собой западную эзотерическую традицию, и орден их — не открытая организация, а общество хранителей этой традиции.

САМОПОСВЯЩЕНИЕ

Достопочтенный брат А.М.А.Г.³⁷

Ритуал Неофита и ритуал степени Младшего Адепта — важнейшие и самые эффективные из всех церемоний Золотой Зари. Ритуалы промежуточных степеней называются элементарными. К последним Кроули относился без особого энтузиазма. Фрэнсис Кинг³⁸ ошибочно предположил, что я разделял это предубеждение. В действительности же я считаю, что они играют вполне определенную и необходимую роль в процессе посвящения в целом. Я готов признать, что они слишком многословны и затянуты. Однако эта проблема вполне разрешима. На основе ритуала открытия Храма, опубликованного в моей книге «Церемониальная магия» (Ceremonial Magic. Aquarian Press, England, 1980) под названием «Открытие Сторожевой башни» (и впервые исполненного публично в составе церемонии освящения Усыпальницы Адепта), можно разработать эффективные сокращенные ритуалы посвящения в элементарные степени.

Коротко говоря, элементарное посвящение — это такой ритуал, в ходе которого дух той или иной стихии призывают оказать определенное воздействие на сферу чувственного восприятия, или энергетическое поле, соискателя. В результате в энергетическом поле запечатлевается ряд образов или символов, которые в дальнейшем служат соискателю своего рода пропуском в сферу действия данной стихии, обеспечивающим безопасный вход и свободу движения.

В свете этого очевидно, что, по существу, четыре ритуала посвящения в элементарные степени Внешнего Ордена дают ненамного больше, чем сокращенные церемонии Открытия

³⁷ Аббревиатура орденского девиза И. Регарди «Ad Majorem Adonai Gloriam» (лат. «К вящей славе Адонаи»). — *Примеч. перев.*

³⁸ Фрэнсис Кинг (Francis X. King, 1939—1994) — английский писатель, автор произведений оккультной тематики, в том числе книги «Ритуальная магия в Англии» («Ritual Magic in England», 1970), в которой излагается история ордена Золотой Зари. На русском языке книга опубликована под названием «Современная ритуальная магия» (М., Локид, Миф, 1999). — *Примеч. перев.*

Сторожевых башен. Приняв такую точку зрения, мы получаем некоторые преимущества. Во-первых, церемонии Открытия Сторожевых башен далеко не такие напыщенные, пространные и утомительные, как ритуалы элементарных степеней, которые Кроули именно из-за этих недостатков ошибочно счел бесполезными и решил отбросить за ненадобностью. Во-вторых — и это, я полагаю, самое главное, — ритуалы Сторожевых башен, изложенные в вышеупомянутой книге «Церемониальная магия», можно использовать как средство самопосвящения.

Приняв и этот момент как данность, мы получаем возможность осуществить на практике то, о чем я писал в нескольких своих первых работах по системе Золотой Зари. И хотя, как я утверждал уже тогда, Герметический орден Золотой Зари прекратил свое существование, любой ученик способен самостоятельно пройти посвящение в его тайны. Это не исключает вероятности возникновения новых храмов, независимых от других, ранее существовавших или ныне действующих. Несколько храмов, основанных в последние годы, действуют весьма успешно, и новые отделения Золотой Зари продолжают появляться и в наши дни.

Заявляя, что отдельно взятый ученик может пройти посвящение самостоятельно, мы подразумеваем одно непререкаемое условие. Оно состоит в том, что ученик должен проявлять при этом такую же настойчивость и тщательность, как если бы он действительно был исполнителем ритуала посвящения в действующем храме Золотой Зари и находился под постоянным наблюдением официальных вышестоящих лиц. Таким образом, ответственность за успех ритуала целиком и полностью возлагается на самого соискателя. Как мне представляется (хотя в этом отношении я опираюсь на наблюдения лишь за несколькими учениками), каждое элементарное посвящение, или церемонию Сторожевой башни, необходимо повторить несколько раз. Одна из учениц, которая вспомнилась мне в связи с этим, провела церемонии Открытия Сторожевых башен раз пятьдесят или шестьдесят. И в результате она, по моему мнению, добилась посвящения не менее эффективного и определенного, чем то, которое способна дать группа храмовых служителей. Все значимые «контрольные» символы, связанные со стихиями, запечатлелись в ее ауре, или энергетическом поле, настолько глубоко, что при попытке войти в сферу действия той или иной стихии через созерцание³⁹ духовным зрением, соответствующие духи не воспримут ее как врага, нарушившего священные границы их владений. Напротив, к ней отнесутся как к другу и божественному помощнику, поскольку теперь она обладает пропуском, который они признают единственно верным и имеющим законную силу.

На настоящий момент остается только одна серьезная проблема: как переработать ритуалы Неофита и Младшего Адепта в церемонии самопосвящения. Я склоняюсь к мнению, что ритуал Младшего Адепта такой переработке не подлежит. Для успешного проведения этого ритуала все же необходим подлинный хранитель традиции, облеченный полномочиями посвящать новых соискателей, и я не вижу никаких способов переработать его в ритуал для самостоятельного исполнения.

Однако с ритуалом Неофита, как мне думается, дело обстоит несколько проще. Известно, что его совершали иными способами, отличными от традиционного. К примеру Кроули в период своего пребывания в Мексике провел серию медитаций, по характеру близких к тантрическим, в ходе которых использовал образы видений Достопочтеннейшего Брата S.R.M.D. (С.Л. Макгрегора Мазерса). Последний описал в документах Z-1 и Z-3, что происходит с соискателем в процессе полноценного храмового ритуала Неофита. Я подробно рассказывал об этом в своей биографии Алистера Кроули «Око в треугольнике» (The Eye in the Triangle. Falcon Press, 1982). (Кроули у многих вызывает неприязнь, однако составить хотя бы общее представление о его жизни и о влиянии, которое оказала на него Золотая Заря, совершенно необходимо для более глубокого понимания деятельности ордена в более широком контексте.)

³⁹ Условным термином «созерцание» здесь и далее передается английское слово «skrying» — название принятой в системе Золотой Зари специальной техники выхода на астральный план, подробно описанной в т. 5 настоящего издания. — *Примеч. перев.*

Через несколько лет, в полной мере овладев искусством посвячительных церемоний, он написал книгу наставлений «Liber ННН», опубликованную в сборнике «Жемчужины “Эквinox”» (Gems from the Equinox, Falcon Press, 1982). В одном из разделов этой книги Кроули представил описание своих ранних медитаций и сопроводил его превосходными указаниями, которые я также привел в вышеуказанной биографии. Однако в настоящее время я предпочитаю двигаться в ином направлении. Я стремлюсь упростить использовавшийся в ордене ритуал Неофита, удалив ряд фрагментов, не обязательных для успешного посвящения как такового, и сохранив лишь каркас церемонии, на основе которого любой ученик сможет разработать посвячительный ритуал самостоятельно. К примеру, можно исключить весь раздел, в котором различные служители объясняют смысл некоторых символов и перечисляют дисциплины, освоение которых необходимо для дальнейшего продвижения по степеням. Если избавиться от этого раздела, мы только сбросим лишний груз и сократим ритуал, в результате чего соискателю будет легче заучить его наизусть. Весьма вероятно, что без ущерба для посвящения в целом можно удалить и значительную часть церемонии открытия храма, входящей в ритуал Неофита, оставив только реплику Иерофанта, возвещающего, что всякая сила пробуждается вновь и вновь именами и образами. Стоит ли сохранить обходы храма, я еще не решил: это мне предстоит выяснить опытным путем. Также неясно пока, есть ли принципиальная необходимость в очищении водой и освящении огнем — процедурах, повторяющихся в ходе ритуала несколько раз.

Таким образом, важнейшими элементами ритуала Неофита остаются клятва у алтаря, призыв Иерофанта расстаться с ночью и взыскать дня, процедура принятия в орден и эпизод, в котором Иерофант проводит только что посвященного Неофита между двумя Столпами, помещенными между алтарем и Престолом Востока.

Частично разрешить эту проблему мне удалось только благодаря беседе с достопочтенной Сестрой Sic Itur Ad Astra⁴⁰ в Лос-Анджелесе. Мы пришли к выводу, что посвящение Неофита вне официально действующего храма возможно лишь при условии сотрудничества двух учеников. Они должны будут доказать друг другу — причем не кому-нибудь еще, а только друг другу, — что они всецело преданы Великому Деланию и, в частности, готовы посвятить по крайней мере несколько месяцев совместной или индивидуальной отработке техники Срединного Столпа, описанной в «Основаниях практической магии» («The Foundations of Practical Magic», Aquarian Press, 1979). Усердная работа с этим упражнением пробуждает психодуховную энергию, которая не только ускоряет процесс внутреннего развития, но и позволяет стимулировать этот процесс в другом человеке приблизительно таким же образом, как это описано в документе Z-3.

Для того, чтобы ритуал прошел успешно, необходимо, чтобы посвящающий был хранителем тайнств, а не мирянином из непросвещенного стада. С ним должно произойти нечто такое, что избавит его от клейма «обыкновенности». Очень хорошо, если в какой-то момент своей жизни он воспринял непосредственный мистический опыт того типа, который описан в «Многообразии религиозного опыта» Уильяма Джеймса⁴¹. Но поскольку переживания такого рода невозможно вызвать искусственно, остается лишь полагаться на освященные временем традиционные методы развития и роста.

Я прекрасно отдаю себе отчет в том, что споры о возможности достижения мистического опыта (как бы мы его ни называли — «обращением», «самадхи», «сатори» или как-либо еще) посредством мистических или оккультных практик длятся много лет и пока еще далеки от завершения. Но так или иначе, эти практики способны если не вызвать подобный опыт

⁴⁰ «Так восходят к звездам» (лат.). — Примеч. перев.

⁴¹ Уильям Джеймс (Джемс) (James, 1842—1910) — американский философ и психолог, видный представитель прагматизма и функционализма. В своем труде «Многообразие религиозного опыта» («The Varieties of Religious Experience», 1902) он предпринял попытку классифицировать религиозные видения и объяснить их как результат вторжений в сферы бессознательного. — Примеч. перев.

непосредственно, то по крайней мере подготовить ученика к его восприятию. И если у нас хватит терпения «уповать на Господа», то эти упражнения несомненно пойдут на пользу.

Отрабатывая технику Срединного Столпа или какие-либо другие упражнения схожего рода, можно одновременно изучать ритуал Неофита и связанные с ним документы Z. Дополнительные материалы на эту тему можно найти в моей книге «Око в треугольнике». На основе видений Мазерса, описавшего, что в действительности происходит с соискателем между двумя Столпами, Кроули, как отмечалось выше, разработал медитацию, включающую тот же комплекс идей. Судя по всему, эта медитация оказалась эффективной, так как спустя много лет Кроули использовал ее в работе над текстом «Liber ННН», предназначенным для его собственного ордена, А.А. В первом разделе «Liber ННН» он подробно описал эту медитацию и превратил отчет о видениях Мазерса в поистине выдающийся образчик магической практики, восхищавший меня на протяжении многих лет, с тех самых пор, как я познакомился с выпусками «Эквинокс», публиковавшимися в 1909—1914 гг.

Из этих материалов ученики почерпнут полезные идеи и указания относительно того, как следует проводить самопосвящение и посвящение. Работая в паре, они будут помогать друг другу приблизиться в Свету не менее эффективно, чем если бы они готовились к посвящению в официально действующем храме. Собственно говоря, этими рекомендациями вполне могут воспользоваться и служители действующих храмов. Это им отнюдь не повредит, а, напротив, пойдет на пользу. Поскольку храмы Золотой Зари существуют не только в США, но и по всему миру, описанная мною процедура может поспособствовать развитию этих организаций.

Пройдя посвящение, партнеры могут расстаться и идти далее каждый своим путем, а могут и поддерживать сложившиеся отношения, и впредь помогая друг другу в магической работе. Но так или иначе, пройдя элементарные посвящения в упрощенной форме, основанной на церемониях Открытия Сторожевой Башни, они столкнутся с проблемой перехода к степени Младшего Адепта. Рассуждать о том, как поступить ученикам на этом этапе, я еще не готов. Как справедливо заметил один посвященный, все, что им остается — подготовить храм и молиться, чтобы дух избрал его своим обиталищем.

Впрочем, все изложенное в этой статье — это лишь гипотезы и предположения. Ученику, вступившему на путь этого великого приключения, во многом придется полагаться на собственную изобретательность. Верность избранному пути мало-помалу разовьет в нем интуицию, и новые перспективы будут разворачиваться перед ним естественным образом. Сказанного здесь достаточно, чтобы ученик твердо уверился: каким бы темным на первый взгляд ни казался этот путь в отсутствие наставников и храма, ему все же не придется скитаться во тьме внешнего мира в полном одиночестве, без света и помощи. Ибо, как сказано в ритуале Неофита, «душа моя блуждает во тьме, и я взыскую Света тайного Знания».

В заключение я настоятельно рекомендую ознакомиться с тремя статьями, включенными в это издание. Первая — следующее далее «Предостережение читателю». Вторая посвящена проблеме гипертрофированного эго — патологии, которой следует остерегаться всеми силами и избежать которой помогут тщательное самонаблюдение и самоанализ. И, наконец, третья статья, написанная мною в соавторстве с Кристофером Хайетом, касается некоторых серьезных заблуждений и ошибок, которые допускали в прошлом многие ученики. Кроме того, путь к достижению желаемых целей существенно облегчат другие вспомогательные тексты, помещенные в различных разделах этой книги.

ПРЕДОСТЕРЕЖЕНИЕ ЧИТАТЕЛЮ

В период, когда большая часть этой книги существовала только в рукописной форме, но многие разделы уже была переданы на машинописную обработку, меня обеспокоили поступающие от некоторых машинисток замечания по поводу системы Золотой Зари. Первым об опасности того, что у читателей может сложиться превратное представление о системе в целом, меня предупредил Кристофер Хайет, один из редакторов издательства «Фолкон-пресс». Он-то и

посоветовал мне включить в книгу пояснительную заметку, исключаящую возможность подобных заблуждений.

И он оказался абсолютно прав, поскольку некоторые машинистки, равно как и один или двое читателей рукописи, решили, будто вся система Золотой Зари сводится к одним только ритуалам посвящения. Меня это озадачило, поскольку в ходе подготовки издания я пребывал в совершеннейшем убеждении, что ритуалы сами по себе свидетельствуют о наличии в системе ордена великого множества других операций, а также поскольку значительная часть самого этого издания посвящена систематическому описанию магических практик, которые могут осуществляться совершенно независимо от посвячительных ритуалов.

Для меня это было само собой разумеющимся, и на замечания подобного рода я поначалу отвечал, что, отдохнув от работы над этим изданием, я предполагаю написать еще одну книгу — о взаимосвязях между тибетскими магическими практиками (наподобие тех, что изложены в работе Эванса-Венца «Великий йог Тибета Миларепа»⁴²) и системой Золотой Зари. Бесчисленные параллели между двумя этими традициями заслуживают самого тщательного исследования и классификации. Однако вскоре мне стало ясно, что погружаться в разработку этой темы не имеет смысла до тех пор, пока я не продемонстрирую со всей наглядностью, что магическая система Золотой Зари — это нечто безмерно большее, чем ритуалы посвящения и прочие церемониальные процедуры. Я вовсе не пытаюсь преуменьшить их роль в системе в целом, однако последняя настолько более обширна и многообразна, что у меня долго не укладывалось в голове, каким образом можно не заметить, что для успешного проведения ритуалов требуется владение множеством других знаний и навыков. Читатель, внимательно изучивший документы Z-1 и Z-3, не может не осознать, что эффективность любого из орденовских ритуалов целиком и полностью определяется опытностью и мастерством всех его участников в предписанной орденом магической работе.

Для продвижения по степеням (что само по себе не так уж важно) и, главное, для подлинного постижения искусства магии ученик должен не только теоретически, но и в полной мере практически овладеть множеством специальных приемов, начиная с элементарных техник призывания с помощью пентаграммы и гексаграммы. К примеру, облечение божественными формами и стоящее в одном ряду с этой техникой построение телесматических образов — это основание всей практической теургии. Чрезвычайно важна также техника Срединного Столпа — значимость ее невозможно переоценить. Ученик, не посвятивший достаточно сил и времени этому упражнению, будет сталкиваться с неудачами буквально на каждом шагу. И, наконец, исключительно важную роль играет вибрационная формула Срединного Столпа. Я просто не представляю себе, как можно с успехом провести хоть какой-нибудь ритуал, не достигнув мастерства в применении этой формулы. Усовершенствованный (смею надеяться) вариант вибрационной формулы Срединного Столпа приводится в одном из разделов этого издания, и я настоятельно советую ученику уделить должное внимание не только ей, но и всем вышеперечисленным техникам.

Кроме того, для успешного освоения системы Золотой Зари решительно необходимо выучить назубок основы каббалы, изложенные в теоретических лекциях ордена и во многих других книгах, посвященных этому предмету. Это костяк всей системы, базовый алфавит Магического Языка. В каждой науке и в каждом искусстве есть свой особый язык, без которого сколько-нибудь осмысленная передача знаний в данной области невозможна. Значительная часть университетской подготовки студента сводится к освоению языков различных наук, которые он изучает. Например, в физике есть своя терминология, без знания которой невозможно проникнуть в тайны этой сложнейшей науки. То же самое относится и к геологии,

⁴² Уолтер Илинг Эванс-Венц (Evans-Wentz, 1878—1965)— американский ученый-антрополог, автор исследований в области религиозных традиций Тибета. В сотрудничестве с тибетским ламой Кази Дава-Самдупом в 1919 г. выполнил первый перевод «Тибетской книги мертвых» на английский язык. Под редакцией доктора Эванса-Венца вышли также труды «Тибетская йога и тайные учения» (1935), «Великий тибетский йог Миларепа» (1951) и «Тибетская книга Великого Освобождения» (1954). — *Примеч. перев.*

которая навсегда останется загадкой для человека, не владеющего ее языком. Даже в поведенческих науках используется особый жаргон. Многие студенты овладевают подобными жаргонами так искусно, что собеседники в повседневной жизни перестают их понимать. Тем самым они навлекают осуждение не только на себя, но и собственно на жаргон, принятый в их науке. Однако следует понимать, что это — особый язык в своем праве. И для того, чтобы передавать и получать информацию в поле данной дисциплины, необходимо выучить и использовать ее язык. Точно так же обстоит дело и с языком магии. Магический язык чрезвычайно сложен, и **б**ольшая часть настоящей книги посвящена изложению его начальных принципов. Если ученик еще не владеет им, ему следует приложить все усилия к его освоению. И когда он изучит этот язык, ему станет очевидно, что «Полная система магии Золотой Зари» отнюдь не исчерпывается терминологией. Это обширная, поистине всеобъемлющая система, достойная того, чтобы включить ее в сферу своего сознания и мироощущения, несмотря на все усилия, которых требует ее освоение.

Кроме перечисленных выше приемов, в эту систему входит метод таттвического зрения, именуемый также «созерцание духовным зрением». Это исключительно важная техника. Однако мне представляется, что в прошлом ей уделяли чересчур много внимания в ущерб другим методам. В ранний период истории ордена многие его члены проявляли особый интерес к этой технике, поскольку она позволяла развить способности к ясновидению. Поэтому ее использовали слишком часто и, более того, пренебрегали при этом некоторыми защитными методами. Многие деятели ордена в результате впали в легкое верие и утратили тот природный скептицизм, без которого изучать магию решительно невозможно. Без него ученик непременно заблудится в дебрях иллюзий и фантазий. Никакое здание не устоит на столь шатком основании. Разумеется, в орденскую систему включены методы прорицания: геомантия и Таро. На первый взгляд, они служат для предсказания будущего и т.п., однако ученик допустит большую ошибку, если ограничит применение этих методов столь узкой областью. Они не только способствуют развитию интуиции и внутренних психодуховных чувств, но и позволяют открыть для себя и исследовать новый сокровенный мир: сами геомантические символы и карты Таро как таковые служат вратами, ведущие на иной план бытия, к иному аспекту нашего собственного «я», который мы почти не осознаем в обыденной жизни. И поскольку вся работа в ордене основана на раскрытии и познании собственного «я» (на что указывает призыв из ритуала Неофита «Расстанься с ночью и взыскай дня!», равно как и само название ордена — Золотая Заря, — символизирующее тот духовный опыт, на достижение которого направлены все наши труды), то ученику предстоит сперва осознать божественное начало, а затем привнести его в свою повседневную жизнь в этом мире — мире Малкут, который есть внешнее облачение Бога. Я до сих пор восхищаюсь старинным каббалистическим изречением: «Кетер пребывает в Малкут, Малкут же пребывает в Кетер, но иным образом». В известном смысле он близок другому афоризму, бытующему в традиции буддизма махаяны: «Нирвана есть сансара, а сансара есть нирвана».

Также я хотел бы привлечь внимание к еще одной теме, которой, к сожалению, слишком часто пренебрегают. Я имею в виду размышление о смысле и значении магических орудий. Члены ордена постоянно изготавливают, освящают и используют их в соответствии с рекомендациями, но редко кто задумывается о том, что стоит за привычным использованием этих предметов. Любому, кто изучал магию достаточно долго, должно быть очевидно, что, к примеру, Лotosовый жезл символизирует, среди прочего, позвоночный столб, продленный до темени и увенчанный лотосом, — канал, по которому движется духовный огонь позвоночника, энергия кундалини. (Кстати, постарайтесь разыскать и прочесть книгу под названием «Кундалини» индийского автора Го́пи Кришны.) И прочие магические орудия также имеют глубокий символический смысл. В связи с этим я настоятельно рекомендую изучить один из ранних трудов Алистера Кроули — великолепную книгу под названием «Вторая часть Четвертой книги», посвященную теории магии и магическим орудиям. В ней содержатся прекраснейшие описания медитаций на элементальные орудия, пройти мимо которых не позволит себе ни один прилежный ученик. Находки такого рода будут накапливаться по мере

духовного роста; подсказки извне будут развивать интуицию, а интуиция, в свою очередь, — способствовать новым находкам, пока наконец не будет достигнута конечная цель всей нашей работы — просветление.

Совершенствуя свое мастерство и углубляя понимание, ученик постепенно осознает, что все эти методы можно связать воедино и превратить в своего рода магический двигатель, который поможет ему подняться на Гору Посвящения и достичь Царства Небесного: так человек стремится к Богу, а Бог — к человеку.

Орден Золотой Зари — магический орден, однако, в его учении присутствует и мистицизм, неразрывно связанный с магией. Поначалу магия и мистика могут представляться принципиально разными методами достижения наивысшей цели. И на каком-то этапе это так и есть. Но если ученик осознал, что между двумя этими методами в действительности нет никакой разницы и что в конечном счете они суть одно и то же, это означает, что он стал настоящим адептом.

Иными словами — возвращаясь к вопросу, с которого начиналась эта глава, — система Золотой Зари вовсе не сводится к ритуалам посвящения и прочим церемониям. В одних только ритуалах Неофита и Младшего Адепта заключено столько ценной для соискателя информации, что даже предположив, что работа по системе ордена основана на ритуализме, мы оказались бы недалеко от истины — так много важного и нужного содержится в двух этих обрядах. Например, в ритуале Неофита одно из первых наставлений, которые слышит соискатель, — реплика Иерофанта, провозглашающего, что всякая сила пробуждается вновь и вновь именами и образами. Прошедший посвящение может потратить немало времени и сил на постижение смысла этого изречения. Но когда смысл все же откроется ему, он проникнет в одну из глубочайших тайн орденского учения и поймет, что стоит за всем многообразием методов Золотой Зари. Таким образом, я еще раз хочу предостеречь ученика от поверхностных суждений о методологии, принятой в ордене. Вы не составите сколько-нибудь глубокого представления о ней, бегло пролистав несколько ритуалов или даже всю книгу. Эта система требует тщательного изучения. И пусть вас не вводит в заблуждение ее мнимая простота. На самом деле система Золотой Зари чрезвычайно сложна и изощрена — и в то же время действительно проста и в своей простоте поистине великолепна. Чтобы осознать ее истинную простоту, ученику потребуется время — быть может, месяцы и годы, — однако все его усилия и терпение будут вознаграждены. В текстах ордена не так уж часто указывается на необходимость размышлений, но время от времени все же встречаются советы обдумать тот или иной предмет. И я от души надеюсь, что усердный ученик будет прилежно размышлять обо всем, что он узнает и сделает в ходе освоения орденского учения. Раздумья окупятся сторицей. Об этом нигде не сказано напрямую, однако в самой этой «невысказанности», или недосказанности, заключается основа основ всей системы.

Сравнительно недавно (на Пасху 1983-го г.) я столкнулся с еще одним замечанием (которое слышал и раньше, от одного из орденских «неудачников»), а именно — что ордену недостает культового элемента. Упреки такого рода можно было бы ожидать услышать от какого-нибудь завсегдатая церкви, с головой погрязшего в чтении Библии, или, что в сущности то же самое, от члена Братства Розы и Креста — «исправленной» Золотой Зари, организованной Артуром Эдвардом Уэйтом.

В обычных обстоятельствах подобная критика не заслуживала бы ни малейшего внимания, но проблема в том, что в последнем случае она раздалась из уст одного молодого ученика, недавно вернувшегося из какого-то индийского ашрама, где он наслушался проповедей по бхакти-йоге⁴³. И в этой ситуации критика мне вполне понятна, потому что в системе ордена мы действительно не найдем сколько-нибудь явных указаний на роль бхакти. Но если ученики будут постигать систему Золотой Зари со всем прилежанием — не менее усердно, чем индийские наставники предписывают изучать систему йоги, — они обнаружат в ней глубокое

⁴³ Бхакти-йога (от санскр. bhakti — «сопричастность, приверженность, преданность, почитание, поклонение») — разновидность йоги, основанная на эмоционально-личном почитании избранного божества.

эмоциональное содержание. К примеру, я сам, наблюдая посвящение Неофита, несколько раз оказывался на грани эмоциональной экзальтации: от нахлынувших чувств у меня перехватывало горло и даже наворачивались слезы. Иерофант одного из ныне действующих храмов, достопочтенная Сестра S.I.A.A.⁴⁴, участвовавшая в посвящении около сорока Неофитов, также призналась мне однажды, что на этих церемониях ей нередко лишь с трудом удается сдержать слезы.

Ученику, испытывающему сходные чувства, я горячо рекомендую перечитать мою книгу, опубликованную в издательстве «Фолкон-пресс» в 1983 г., «Что следует знать о Золотой Заре». В этой книге приводятся многочисленные цитаты из различных ритуалов — цитаты, которые не только заслуживают внимания благодаря красоте языка и изяществу слога, но и представляют собой отличные примеры культовой стороны орденовой системы. Обращаясь к ним почаще, ученик в полной мере сможет ощутить, что Золотая Заря отнюдь не лишена элементов бхакти.

Но если этого недостаточно, я возьму на себя смелость сослаться на труды Алистера Кроули, который, как бы то ни было, все же состоял одно время в Золотой Заре и очень многим обязан полученному в ордене посвящению. Я советую прочесть его наставление, посвященное восточным представлениям о бхакти. Оно называется «Liber Astarte vel Berylli»⁴⁵, и найти его можно в одном из выпусков журнала «Эквинокс» или в моей книге «Жемчужины “Эквинокс”»⁴⁶. Насколько я могу судить, эта книга — подлинный шедевр, знакомство с которым пойдет на пользу прежде всего тем, кто жалуется на недостаток культового элемента в системе ордена.

Еще более значителен в этом отношении великолепный сборник ранних произведений Кроули «Три священных книги», впервые опубликованный в «Сангрел Фаундейшн» с моим кратким предисловием и, насколько мне известно, готовящийся к переизданию в нью-йоркском издательстве «Сэмюел Вайзер». В него входят «Liber LXV» («Книга сердца, опоясанного змеем»), «Liber VII» («Liber Lapidis Lazuli»⁴⁷) и, наконец, «Liber DCCCXIII vel Ararita»⁴⁸. Все три отличаются изысканнейшим слогом и буквально каждое слово их дышит любовью к Богу. Особую радость доставляют мне книги LXV и VII, аудиозаписи которых, наряду с «Liber DCCCXIII vel Ararita», выпущены на кассетах издательством «Фолкон-пресс». Время от времени я прослушиваю их перед сном и засыпаю под эти дивные речи, пронизанные красотой и любовью. Возможно, мы не вправе включать эти произведения в корпус литературного наследия Золотой Зари, но лично с моей точки зрения, они вписываются в эту категорию гораздо лучше, нежели религиозные разглагольствования А.Э. Уэйта, который некогда тоже был членом ордена. Уэйт основал собственное братство и по-своему переработал орденовые ритуалы (три из которых приведены в одном из разделов настоящего издания), дополнив их многочисленными выдержками из Библии и, вероятно, из католического молитвенника. Не хотелось бы предстать в глазах публики противником священных писаний католицизма, но если мне предоставят возможность выбора, я без колебаний предпочту им так называемые священные книги Алистера Кроули. Именно они как ничто иное помогают мне проникнуться благочестием и любовью. И если ритуалам Золотой Зари действительно недостает культового элемента, то эту нехватку с лихвой возмещают труды одного из бывших членов ордена — Кроули. И на этом, я полагаю, в нашей дискуссии смело можно поставить точку.

О ПСИХОФИЗИЧЕСКОМ КОМПЛЕКСЕ

Израэль Регарди и Кристофер С. Хайет

⁴⁴ Аббревиатура латинского девиза «Sic Itur Ad Astra» («Так восходят к звездам»). — *Примеч. перев.*

⁴⁵ «Книга Астарты, или Бериллы» (лат.). — *Примеч. перев.*

⁴⁶ Israel Regardie. *Gems from the Equinox*. Falcon Press, 1982. — *Примеч. перев.*

⁴⁷ «Книга лазурита» (лат.). — *Примеч. перев.*

⁴⁸ «Книга 813, или Арарита» (лат.); Арарита — божественное имя, составленное из первых букв слов следующей фразы, записанной по-еврейски: «Едино его начало. Едина его индивидуальность. Его *темур*а едина». — *Примеч. перев.*

Вот уже около полувека я настаиваю на том, что всякий, кто желает всерьез изучать магию, должен пройти курс психотерапии. Это эффективная мера предосторожности, позволяющая избежать некоторых катастрофических последствий, с которыми, к сожалению, слишком часто сталкиваются даже самые многообещающие ученики.

Как представляется, проблемы возникают по следующим причинам.

А. Смещение понятий супер-эго и Высшего Божественного Гения.

Не следует путать фрейдистское понятие супер-эго (бессознательную инфантильную совесть) с принятым в ордене понятием Высшего Божественного Гения.

Многие ученики, так же как и люди, не занимающиеся магией, нередко принимают свою инфантильную совесть за ту или иную форму «Высшего Я». Это верный путь к катастрофе. Вместо того, чтобы руководствоваться указаниями Высшего Гения, человек оказывается во власти инфантильных «голосов» и ценностей, то есть так называемой «мозговой болтовни». Это не только порождает ненужные страдания и заблуждения, но и полностью прекращает всякое реальное продвижение по пути изучения теургических искусств и наук. Своей «дурной репутацией» в обществе оккультисты в большой мере обязаны именно этой путанице.

Читатель, знакомый с историей ордена, найдет в ней немало ярких примеров подобного недомыслия. Но углубляться в эту тему нет нужды. Едва ли не в каждой группе или ордене найдутся люди, угодившие в эту яму-ловушку, подстерегающую неосторожных.

Б. Гипертрофия эго.

Случаи гипертрофии эго (которую иногда именуют «инфантильной мегаломанией») встречаются с поистине пугающей частотой. Чтобы ученику легче было понять, в чем заключается эта проблема, определим здоровое эго как своего рода компьютер, принимающий решения. Функция эго — помогать человеку принимать решения на основании твердых данных. Предназначение этой функции — обеспечивать выживание и личную реализацию на различных уровнях или планах. В каком-то смысле здоровое эго более или менее безлично. Оно выявляет причины и следствия в Малкут и осознает свои ограничения.

Инфантильная мегаломания, со своей стороны, естественна для младенца, но по мере развития личности и формирования здорового взрослого эго она постепенно сходит на нет. Однако это — идеальная модель, редко осуществляющаяся на практике. Как правило, для избавления от инфантильной мегаломании требуется та или иная форма «терапии» по восточным или западным методам. При занятиях магией, как и при любой другой деятельности, высвобождающей из бессознательного огромное количество энергии, вновь активизируется инфантильно-мегаломаническая субструктура, что приводит к возвращению всех детских иллюзий и заблуждений по поводу собственной важности и величия. Эго, увы, не выдерживает такого самообольщения. Человек переносит на себя безличную и универсальную природу тех сил, которые он воспринимает, словно эти силы или опыт их восприятия сотворил не кто иной, как *он сам*.

Если подобное состояние, которое Юнг называл «мана-личностью»⁴⁹, продолжается слишком долго, человек превращается в эгоманьяка и закоренелого эгоцентрика. Это можно наблюдать и у пациентов, проходящих психотерапию, и у так называемых обычных людей на улице. Чрезмерное восхищение собой, или, по выражению Юнга, «наивная конкретизация праобразов»⁵⁰, влечет за собой гипертрофию эго, которая в конечном счете ведет к катастрофе и коренным образом противоречит цели Великого Делания.

Также следует иметь в виду, что противоположность инфантильной мегаломании — это отнюдь не робкое смирение и пассивность. Последние качества суть не что иное, как признаки более глубокой и потенциально более опасной формы все той же инфантильной мегаломании.

⁴⁹ Мана-личность — в концепции К.Г. Юнга отождествление сознательного «я» с архетипом, выражающим сильную личность, наделенную сверхъестественными силами (герой, вождь, маг, святой и т.п.). — *Примеч. перев.*

⁵⁰ К.Г. Юнг. Отношения между «Я» (Эго) и бессознательным. Мана-личность. — *Примеч. перев.*

В. Неадекватное отношение к инстинктам.

Еще одна опасность заключается в том, что ученик может либо пойти на поводу у своих инстинктов, искаженных в результате подавления, либо, напротив, принудительно подавлять их или вовсе отрицать их существование, что влечет за собой однообразие и неудовлетворенность в сексуальной сфере. Почти у всех людей, воспитанных по нормам иудео-христианской морали, сформировались чудовищно искаженные представления как по данному вопросу, так и в области биологических функций в целом. Не подлежит ни малейшему сомнению, что полноценная половая жизнь не просто приятна, но и способствует эволюции Души. Но что при этом необходимо, так это здоровое отношение ко всем функциям организма и твердое осознание того, что «Кетер пребывает в Малкут, Малкут же пребывает в Кетер, но иным образом».

Те, кто идет путем Великого Делания, нередко впадают в крайности того или иного рода, т.е. предаются либо излишествам, либо неуместному аскетизму. Наслаждение сексом в должной мере — необходимое условие обнаружения и развития Высшего Гения. Одним из очень и очень немногих, кто по-настоящему признавал актуальность этой проблемы, был Алистер Кроули, хотя и он, будучи воспитан плимутскими братьями⁵¹, временами сам попадал в эту ловушку. Многие из нас в той или иной степени страдают от внутренних запретов в сексуальной сфере или, что еще хуже, от навязчивой реализации подавленных сексуальных побуждений. Подобные установки отнюдь не способствуют ни развитию самовыражения, ни глубокой и полной релаксации, ни раскрытию нашего глубинного потенциала.

Проблема религии и Великое Делание.

Все вышеизложенное подводит нас к чрезвычайно серьезному вопросу, волновавшему меня с давних пор. Необходимость обсудить этот вопрос открыто возникает в связи с тем, что в настоящее издание включено несколько ритуалов А.Э. Уэйта. **Мазерс был христианином лишь номинально, и так же лишь номинально христианским является основанный им орден.** Можно скрупулезнейшим образом изучить все ритуалы и документы ордена, и все равно мы так и не найдем в них ни единого указания на то, что в системе Золотой Зари Иисус признается исторической фигурой в буквальном смысле слова. Упоминания об Осирисе как символе человека, достигшего совершенства, могут относиться к любому из превеликого множества распятых божеств, фигурирующих в средиземноморских мифах. Орден Золотой Зари представлял собой герметическое братство, и христианство играло в его деятельности ничтожно малую роль. Мазерс поддерживал дружеские отношения с Анной Кингсфорд⁵², основавшей другое герметическое братство, в котором роль христианства была велика. Однако он не позволил себе поддаться влиянию этой дружбы и не допустил, чтобы его организация уподобилась обществу Анны Кингсфорд.

Комплекс представлений, сложившийся вокруг этой темы, чрезвычайно интересен, хотя здесь мы сможем затронуть его лишь слегка. В общих чертах ситуация сводится к тому, что некоторые оккультные учителя постоянно пытаются христианизировать древнюю религию мудрости. Одна из них — вышеупомянутая Анна Кингсфорд. Другим, оказавшим огромное влияние на доктора Фелкина, был Рудольф Штайнер⁵³, стремившийся христианизировать оккультизм нелепыми способами, коренным образом противоречащими сущностной природе

⁵¹ Плимутские братья — протестантская секта, основанная в 1826 г. в Ирландии бывшим англиканским священником Дж. Н. Дарби, ставшая своей основной целью возврат к принципам раннего христианства, простоте жизни и культуре апостольских времен; отличается строгим этическим ригоризмом и морализмом. К секте принадлежали родители Алистера Кроули. — *Примеч. перев.*

⁵² Анна Кингсфорд (Kingsford, 1846—1888) — английская оккультистка и суфражистка, христианский мистик, переводчица и компилятор герметических фрагментов. Мазерс посвятил ей свой первый серьезный труд — «Разоблаченную каббалу». — *Примеч. перев.*

⁵³ Рудольф Штайнер (Steiner, 1861—1925) — австрийский философ и педагог, основатель Антропософского общества с центром в г. Дорнах (Швейцария). Антропософское движение ставит своей целью раскрытие заключенных в человеке тайных духовных сил с помощью особой системы воспитания. — *Примеч. перев.*

магии. В этом отношении он шел по стопам Анни Безант⁵⁴ и епископа Ледбитера⁵⁵, к тому времени уже с успехом извративших теософское учение Блаватской и превративших его в разновидность христианского оккультизма с налетом восточных традиций. Штайнер конфликтовал с ними, однако, без сомнения, находился под глубоким влиянием их идей, хотя его так называемое ясновидение вступало в противоречие с так называемым ясновидением Ледбитера⁵⁶.

Примеру вышеперечисленных учителей решил последовать и Уэйт, воспитанный в католической вере. В 1900 г., после раскола в Ордене Золотой Зари, он вошел в состав комитета, избранного для управления орденом, но позднее отказался от участия в работе комитета и основал собственное общество — Братство Розы и Креста. При этом он полностью переработал не только орденские ритуалы, но и весь философский контекст Золотой Зари. В настоящее издание включены три его ритуала. По ним вдумчивый читатель сможет составить представление о том, до какой степени Уэйт извратил всю методологию ордена. Между изначальным учением Золотой Зари и библейским духом, которым пронизаны ритуалы Уэйта, не прослеживается почти никакой связи.

Вместе с этим библейским духом практически во все труды Уэйта, разумеется, проникли и христианские концепции нравственности и чистоты. Весь его подход отмечен неприятием секса и оккультизма. Едва ли не делом чести для него стало искоренить все до единой ссылки на программу занятий по магии, составленную Мазерсом и Уэсткоттом. К счастью, со смертью Уэйта в конце 30-х гг. XIX в. прекратил существование и его орден, а заодно ушли в небытие и негативное отношение к сексу, и тот беспомощный напыщенный слог, которым печально знамениты его сочинения (он не мог обойтись без латыни даже там, где гораздо уместнее были бы простые английские слова). Вопреки распространенному мнению, Уэйт был крайне честолюбив, о чем свидетельствуют помпезные титулы, которыми он награждал себя и других служителей в своих ритуалах.

Самовлюбленность.

Одна из главных опасностей, подстерегающих ученика на пути постижения магии, равно как и прочих оккультных искусств, заключается в развитии предельной самовлюбленности, отличительные признаки которой — мессианские настроения, инфантильная вера в собственное всемогущество и полная неспособность к конструктивной самокритике. По-видимому, чем большего мастерства достигает ученик в медитации, прорицании или проведении церемоний, тем более он становится склонен к гипертрофии эго. Эта патология развивается медленно и коварно, и первые симптомы ее зачастую остаются незамеченными. Только близкие родственники и друзья ученика могут обратить внимание на совершающуюся с ним тонкую метаморфозу. Сам же ученик едва ли отдает себе отчет в этой бессознательной трансформации. Все попытки указать ему на то, что он стал жертвой самовлюбленности, обречены на провал: это все равно, что пытаться прошибить головой стену.

⁵⁴ Анни Безант (Besant, 1847—1933) — английская писательница, социалистка, общественный деятель, один из лидеров движения за самоуправление Индии, член Фабианского общества, преемница Е.П. Блаватской на посту главы Теософского общества. — *Примеч. перев.*

⁵⁵ Чарльз Уэбстер Ледбитер (Leadbeater, 1854—1934) — англиканский священник, писатель, член Теософского общества, тесно сотрудничавший с Анни Безант. — *Примеч. перев.*

⁵⁶ Людей, знакомых с антропософией Рудольфа Штайнера, это рассуждение И. Регарди наводит на следующую мысль. Регарди, по всей вероятности, считал, что нет, не было и не может быть полноценного христианского оккультизма. Весь жизненный путь Рудольфа Штайнера опровергает это мнение. Доктор философии, получивший серьезное естественно-научное образование, Штайнер считал своей задачей объединение христианства с учением о реинкарнации и вел свою оккультно-просветительскую деятельность целиком и полностью в рамках христианско-розенкрейцерского пути посвящения. Р. Штайнер не раз заявлял, что не высказывал ни одного оккультного факта без личной проверки и, даже действуя в рамках Теософского общества (до 1913 г.), отстаивал право делать сообщения исходя из собственного сверхчувственного опыта, даже если это и противоречило официальным установкам Общества. — *Примеч. редактора-консультанта.*

Чаще всего эта болезнь поражает тех, кто работает самостоятельно, вне рамок какого-либо оккультного ордена или официально учрежденной магической школы. В эту категорию входят большинство людей, изучающих оккультизм. Те, кто проходит обучение под эгидой официальной магической организации или под руководством опытного и мудрого гуру или наставника, в большей мере защищены от этой опасности — если только сам наставник не угодил в ловушку собственных мессианских фантазий и все той же гипертрофии эго. В последнем случае этот роковой недуг передается его ученикам. Или же такой учитель не успевает вовремя заметить грозящей ученику опасности.

Достаточно только окинуть беглым взглядом биографии большинства современных оккультистов (а я предпочитаю приводить их в пример по той причине, что факты их жизни легче поддаются проверке, чем биографии оккультных деятелей прошлых веков), чтобы убедиться в том, насколько распространен этот феномен. Очень и очень многие из них тешились фантастическими представлениями о собственной неповторимой роли в истории нашей планеты или даже всей Вселенной. Только недавно, к примеру, до меня дошли слухи об одном оккультисте, объявившем себя, ни много ни мало, учителем Иисуса Христа! И вариаций на эту тему — бесчисленное множество.

Таким образом, это весьма реальная и насущная опасность, помнить о которой следует всем, кто изучает оккультизм, неважно, самостоятельно или в рядах оккультной организации. Тот, кто закрыл на нее глаза, обречен. Вслед за кратким приливом жизненных сил, обострением чувств, щедрым урожаем новых знаний и осознанием того, что судьба его внезапно повернула в новом направлении, его постигнет полный провал, разочарование, бесчестье и презрение со стороны всех окружающих.

С теоретической точки зрения, постепенное расширение возможностей ограниченного эго посредством магических практик приводит к соприкосновению с «бессознательным». Обнаруживается и задействуется новый источник энергии — энергии, которая несет с собой не только новые ощущения, но и новые знания, а также укрепляет веру в себя и наделяет человека способностью производить впечатление на других людей и вести их за собой. Неподготовленное эго эта энергия ошеломляет обещанием почти беспредельных возможностей. Если ученик не подготовился должным образом ко встрече с этим феноменом или не находится под руководством опытного и сведущего наставника, он, скорее всего, примет это обещание за чистую монету. Всякая способность к конструктивной самокритике исчезнет без следа.

Свидетельства глубокого осознания этой проблемы можно найти в некоторых ранних работах Кроули. У него самого были превосходные учителя: Алан Беннет, Джордж Сесил Джонс⁵⁷ и Оскар Эккенштейн⁵⁸. В одном из разделов «Liber O», к примеру, Кроули пишет: «Эту книгу очень легко понять превратно; мы обращаемся к читателям с просьбой подойти к ее изучению вплоть до малейших деталей с той же критичностью, с какой мы подошли к ее подготовке. В этой книге повествуется о Сефирот и Путиях; о Духах и Заклинаниях; о Божествах, Сферах, Планах и многих других предметах, которые, быть может, существуют, а быть может, и нет. Существуют они или нет — в любом случае они нематериальны. **Определенные действия влекут за собой определенные результаты; но ученику ни в коем случае не следует приписывать им объективную реальность или философскую значимость.** <...> Опасность того, что ученику, даже самому ленивому или глупому, не удастся добиться некоторых результатов, не так уж велика; но велика опасность, что полученные результаты введут его в заблуждение, ввергнут в одержимость и погубят — даже если он достигнет именно того, чего должен был достичь. Более того, слишком часто он принимает последний привал перед восхождением за искомую цель и снимает доспехи, как победитель, когда битва еще даже не началась».

⁵⁷ Брат Volo Noscere, см. примеч. выше. — *Примеч. перев.*

⁵⁸ Оскар Эккенштейн (Eckenstein, 1859—1921) — английский альпинист, инженер-железнодорожник по профессии, наставник Кроули в области восточной философии и медитации. — *Примеч. перев.*

Схожие предостережения высказывали и некоторые другие оккультисты, знакомые с практической стороной дел. Блаватская в своем «Голосе безмолвия» также предупреждает, что «под каждым цветком свернулась змея», а в сноске к этому предупреждению добавляет: «Астральная сфера, психический мир сверхчувственного восприятия и обманчивых явлений — мир медиумов. Это великий “Астральный Змей” Элифаса Леви. Ни одного цветка, расцветшего в этой области, не удалось еще перенести на землю без обвившей его стебель змеи. Это мир **Великой Иллюзии**».

Только хороший наставник, обладающий почти сверхчеловеческими способностями к точной самооценке и самоанализу, способен защитить ученика от гипертрофии эго и последующей катастрофы. Третьим же средством защиты, после самооценки и самоанализа, почти всегда становится качественная психотерапия в той или иной форме. Она помогает найти отводное русло для мощного и неуправляемого потока высвободившейся энергии и направить его к новым, конструктивным целям. Эффективнее всего с подобными явлениями справляются те специалисты по райхианской терапии, которые хорошо разбираются в «оккультных» материях.

Юнг подробнее описал этот феномен в великолепном эссе из книги, озаглавленной «Два эссе по аналитической психологии». Однако методы терапии, предложенные Юнгом и применяемые его последователями, во многом оставляют желать лучшего. И все же каждый, кто приступил к изучению оккультизма, должен не просто прочесть эту книгу, а приобрести ее и держать у себя дома, чтобы по мере необходимости читать и перечитывать главу, посвященную гипертрофии эго.

Согласно Юнгу, объект психоанализа, т.е. пациент, проходящий терапию (точно так же, как и ученик, вступающий на путь оккультной деятельности), пытается отождествить свое эго с коллективной душой. Таким образом он пытается избежать страданий и тревоги, возникающих при распаде его сознательной персоны, или «я», — распаде, который представляет собой один из первых результатов психоанализа. Чтобы высвободиться из соблазнительных объятий коллективной души, он (в отличие от некоторых других, попросту отрицающих ее существование) принимает ее настолько полно, что растворяется и теряется в ней, утрачивая при этом способность воспринимать ее отдельно от самого себя. Как заметил один исследователь оккультизма, такой человек, вместо того чтобы осознать, что Бог послал ему озарение, заявляет, что он сам и есть Бог. С этого и начинается гипертрофия эго. А завершается она катастрофой: рано или поздно новоявленный «Бог» обнаруживает, что он отнюдь не всемогущ и не всеведущ. Но что-либо исправить к этому времени обычно уже становится слишком поздно.

Читателю не помешает вернуться к началу этой статьи, где мы с Кристофером Хайетом перечисляем проблемы, подстерегающие серьезно настроенного ученика на пути практического оккультизма. Кроме того, в данном контексте оказывается бесполезной возмутительная в некоторых отношениях книга Хайета «Как уничтожить себя усиленной медитацией» (Christopher Hyatt. «Undoing Yourself with Energized Meditation», Falcon Press, 1982).

МАГИЧЕСКИЙ АЛФАВИТ

Теоретические лекции Золотой Зари состояли из кратких разрозненных фрагментов оккультной информации общего характера и предоставлялись ученику по мере продвижения по степеням. Ученик должен был заучивать их наизусть и включать в свой умственный багаж.

Кроме начатков каббалистической теории, лекции включали в себя еврейский алфавит, простейшие сведения по астрологии, названия и основные соответствия карт Таро, некоторые геомантические символы и несколько образцов общей оккультной символики. Вся эта информация была достаточно поверхностной. Поэтому ученик, не посвятивший достаточно времени и сил серьезной самостоятельной подготовке и глубокому размышлению на предписанные к изучению темы, оказывался не у дел. Как нередко случалось на практике, он

безнадежно запутывался, так и не взяв в толк, для чего на самом деле нужны все эти сведения, и прекращал работу в ордене.

Книга С.Л. Мазерса «Разоблаченная каббала» вышла в свет незадолго до основания Герметического ордена Золотой Зари (Внешнего ордена). Большая часть каббалистической информации, вошедшей в несколько теоретических лекций, очевидным образом взята из его введения к этой книге. Для большинства учеников это введение — настоящая золотая жила, кладезь полезнейших знаний (хотя я не сказал бы так о тексте самой книги, который, скорее, можно назвать образчиком бессмысленной загадочности). Для демонстрации параллелей между «Разоблаченной каббалой» и теоретическими лекциями ордена мы включили в это издание большую часть упомянутого введения.

Кроме книги Мазерса, в то время имелось не так уж много авторитетных источников, содержащих дополнительную информацию по темам, на которые в теоретических лекциях содержались только намеки. Разумеется, существовала библиотека Британского музея, в которой сам Мазерс провел немало времени в поисках старинных материалов по магии. Но едва ли многие ученики давали себе труд воспользоваться этим великолепным хранилищем первоисточников. Так что Мазерс заслуживает величайшего уважения за свою энергичность, прозорливость и способность прояснять смысл невнятных, запутанных и архаичных текстов. Некоторые критики с необъяснимой неприязнью заявляют, будто проницательности и ума, необходимых чтобы раздобыть те сведения, которые искал Мазерс, хватило бы кому угодно. Я потратил бесконечные часы, месяцы и целые годы в тщетных попытках хотя бы воспроизвести то, что Мазерсу подсказали его интуиция и талант.

В тот период уже выходило много теософской литературы и изданий на смежные темы, в числе которых было несколько книг по астрологии. Для ученика они были ценным подспорьем. По крайней мере, в них давался общий обзор системы астрологических знаний — хотя и с точки зрения восточной традиции. Но последняя считалась основанием эзотерической традиции Запада.

Алхимических текстов в то время в свободном доступе не было. А.Э. Уэйт еще не начал редактировать и публиковать переводы с латыни и древнегреческого, выполненные некоторыми членами Золотой Зари старшего поколения, принадлежавшими к духовенству. С тех пор в обращении появилось множество алхимических текстов, повлекших за собой новый расцвет исследований в этой области. Глубокие пласты прежде не доступных материалов содержатся в недавно вышедшей книге Брата Альберта⁵⁹ «Справочник алхимика» (Frater Albertus. The Alchemists Handbook. Samuel Weiser Inc., New York, 1985). Она проясняет некоторые малопонятные места из теоретических лекций Золотой Зари, проникнуть в смысл которых без этого пособия было бы непросто.

По большому счету точно так же обстояло дело с Таро. В Англии книг на эту тему практически не печаталось. Брошюра Мазерса была бесполезна. По-моему, он написал и опубликовал ее не столько для того, чтобы помочь читателям, сколько чтобы сбить их с толку, — нелепая, но типичная для того времени установка. Писать и издавать ее явно не стоило. Книга о Таро, написанная Полом Ф. Кейсом⁶⁰, оказалась бы в те дни бесценной находкой для ученика, однако она вышла в свет гораздо позже.

⁵⁹ Брат Альберт (Frater Albertus, наст. имя Рихард Альберт Ридель, 1911—1984) — американский алхимик и оккультист немецкого происхождения, основатель и директор Исследовательского общества Парацельса, действовавшего в Солт-Лейк-Сити (Юта, США) в 1960—1984 гг. и занимавшегося экспериментами в области практической алхимии. — *Примеч. перев.*

⁶⁰ Пол Фостер Кейс (Case, 1884—1954) — американский музыкант и оккультист, член храма «Альфа и Омега», а позднее — «Ordo Templi Orientis» (O.T.O.); основатель ордена В.О.Т.А. (англ. «Builders of the Aedytum» — «Строители святилища»); епископ Свободной католической церкви. Автор серии книг «Тайная доктрина Таро». — *Примеч. перев.*

Франц Гартман⁶¹, поддерживавший связи с теософами, написал книгу о геомантии, основанную на старинных источниках. Инициативный ученик смог бы найти применение вошедшим в нее дополнительным материалам, хотя Гартман и не рассматривает эзотерическое значение символов, которое описано только в более позднем тексте Золотой Зари, предназначенном для Внутреннего ордена. Гартман был также автором-составителем небольшой по объему, но весьма содержательной книги «В пронаосе⁶² Храма», в которую включил несколько забытых розенкрейцерских легенд и материалы из некоторых первоисточников более раннего периода. Кроме того, следует упомянуть его «Тайные символы розенкрейцеров» — произведение, ныне признанное классикой розенкрейцерской и алхимической литературы.

С символикой общего характера можно было познакомиться по многочисленным и разнообразным источникам. В обществе пробуждался интерес к оккультным и духовным материям, и многие сведения по соответствующим темам буквально носились в воздухе.

Однако для среднего соискателя Мистерий, который не был ученым-исследователем и не имел склонности к самостоятельным штудиям, начальный теоретический материал оставался хаотичным скоплением разрозненных сведений и, по существу, закрытой книгой. Все, что ему оставалось, — зазубривать эти сведения наизусть и задавать вопросы служителям своего храма. Иногда это помогало, а иногда и нет. Нередко от учеников отделялись заявлениями, что разъяснение той или иной темы ожидает их после посвящения в одну из следующих степеней. Как же расхолаживают подобные отговорки!

Но так или иначе, пройдя все степени Внешнего ордена, ученик овладевал солидным багажом начальных теоретических знаний — гораздо более обширным, чем может показаться на первый взгляд. Информация преподносилась ему по частям, что весьма разумно: ведь если бы ему предоставили ее всю целиком, как в моей предыдущей публикации, он попросту задохнулся бы под этой грудой неудобоваримого материала. О том, многим ли соискателям к моменту вступления во Внутренний орден удавалось связать все полученные знания в единое целое, в осмысленную и пригодную для работы систему, история умалчивает. Современному ученику добиться этой цели гораздо легче, чем тем, кто работал по программе ордена сто лет назад.

И все же остается фактом, что теоретические лекции ордена составляли костяк, если можно так выразиться, магического алфавита. Для того, кто не знаком с этим алфавитом, магия и оккультизм по большей части остаются закрытой книгой. Тот же, кто выучил его (пусть даже не вполне понимая), уже владеет ключом к постижению некоторых глубочайших идей и практических методик личностного развития. Этот алфавит — каркас сложной и глубокой философской системы.

Задача, стоящая перед современным учеником, искренне стремящимся изучить основы оккультизма, не в пример легче той, с которой сталкивались его предшественники. В их распоряжении — превосходные труды, написанные бывшими членами ордена и способные стать отличным подспорьем в изучении магической философии. Первый и, пожалуй, главный из них — «Мистическая каббала» Дион Форчун, в которой великолепно изложены основные идеи Золотой Зари. Несмотря на критику придирчивого Эллика Хоува, эта работа и в наши дни остается одним из лучших введений в этот непростой для понимания предмет. Один из двух ее недостатков — то, что автор отводит слишком много места рассуждениям о Непостижимом, так и не вняв предостережению сэра Эдвина Арнольда в «Свете Азии»⁶³: «Да не канет нить мыслей

⁶¹ Франц Гартман (Hartmann, 1838—1912) — американский оккультист немецкого происхождения, член Теософского общества, один из основателей «Ordo Templi Orientis», автор множества книг на оккультные темы. — *Примеч. перев.*

⁶² Пронаос (*др.-греч.*) — преддверие храма, полуоткрытая часть античного храма между портиком и наосом (главным святилищем). — *Примеч. перев.*

⁶³ Эдвин Арнольд (Arnold, 1831—1904) — английский поэт и журналист, в 50-е гг. XIX в. — глава Санскритского колледжа в Пуне, переводчик ряда произведений из буддийского и индуистского наследия. Его эпическая поэма

твоих в Непостижимое! Кто вопрошает — заблуждается. Кто отвечает — заблуждается. Храни безмолвие». Другой недостаток заключается в излишней благосклонности к неотеософским представлениям группировки Безант-Ледбитера об Учителе Иисусе, в действительности не имеющем ни малейшего отношения к каббале; из-за этого Гарет Найт⁶⁴ и другие последователи Дион Форчун впоследствии даже отвергали эту книгу своей наставницы. Тем не менее, я настоятельно рекомендую изучить ее.

К этой же категории я отнес бы «Лестницу светочей» Уильяма Грэя (William Gray. The Ladder of Lights. Samuel Weiser Inc., New York, 1981). Это превосходный образчик каббалистической литературы, который в дальнейшем несомненно займет почетное место в своей области. Можно было бы порекомендовать еще немало книг, однако инициативному ученику, который хочет найти верный подход к этому сложному для понимания предмету, лучше всего начать именно с упомянутых трудов Дион Форчун и Уильяма Грэя.

Чтобы отчасти свести воедино разрозненный материал, представленный в теоретических лекциях, я решил включить в настоящее издание обширные цитаты из введения Макгрегора Мазерса в «Разоблаченную каббалу». О самой книге мне нечего сказать, кроме того, что она устрашающе туманна и невнятна, однако введение к ней великолепно. «Разоблаченная каббала» — это сборник переведенных с латыни на английский трудов Кнорра фон Розенрота — ученого эпохи Возрождения, который, в свою очередь, перевел фрагменты «Зогара» с древнееврейского на латынь. Не так давно вышел полный перевод книги «Зогар» на английский (Simon & Spierling, Soncino Press), и по этому изданию ученик сможет составить некоторое представление о ее содержании. Несколько раньше вышел в свет перевод первой части «Зогара», выполненный Уильямом Уильямсом (Wizard Bookshelf, San Diego, 1978), который печатался под псевдонимом Нурхо де Манхар (Nurho de Manhar; по-видимому, часть магического девиза, принятого им во Втором ордене R.R. et A.C.). Этот перевод читается очень легко. В начале XX в. он публиковался по частям в журнале, издававшегося Американским отделением Теософского общества. Цитаты из книги «Зогар» я буду приводить именно по переводу Уильямса.

Коснувшись этой темы, я не могу обойти вниманием критику со стороны некоторых враждебно настроенных авторов, заявлявших, будто вклад Мазерса в теоретические лекции и весь корпус учения Золотой Зари целиком и полностью основан на его изысканиях в библиотеке Британского музея. Иными словами, они утверждают, что в учении Золотой Зари нет ровным счетом ничего нового и оригинального.

В некотором отношении это правда. Но в более глубоком смысле — совершенная ложь. Обратимся, например, к ритуалу пентаграммы. Действительно, Элифас Леви упоминает этот ритуал, именуя его «заклинанием Четырех». В одной древнееврейской молитве, включенной в сефардский молитвенник, перечисляются четыре архангела и указываются соответствующие им стороны света. Но ни в одном источнике, насколько мне известно, не найдется ни описания самой пентаграммы, ни соответствий между ее углами и стихиями, ни связанных с ними божественных имен, ни разъяснения техники начертания пентаграммы. То же самое можно сказать и о ритуале гексаграммы, применяющемся для призывания и изгнания сил планет и сефирот Древа Жизни.

Это лишь простейшие примеры. Но они чрезвычайно важны. Упоминания обо всех этих идеях можно найти в предшествующей литературе, но необходимых описаний и объяснений мы не найдем нигде.

И это еще не все. Возможно, человеку мирскому или исследователю, изучающему эту тему со стороны, подобные детали покажутся несущественными, однако в систему Золотой Зари входит несколько очень полезных магических процедур, упоминаний о которых нет в других

«Свет Азии» (1879), представляющая собой жизнеописание Будды, пользовалась огромной популярностью в XIX в. — *Примеч. перев.*

⁶⁴ Гарет Найт (Gareth Knight, р. 1930) — современный английский оккультист, член Общества Внутреннего Света (лондонской школы эзотерики, основанной Дион Форчун). — *Примеч. перев.*

источниках. К их числу относятся, среди прочего, вибрационная формула Срединного Столпа, техника построения телесматических образов и оригинальный метод таттвического зрения.

Судя по всему, в намерения основателей ордена не входило построение законченной философской системы (наподобие той, что изложена в «Гайной доктрине» Блаватской, и т.п.). Предполагалось, что ученики будут углублять свои познания, обращаясь к дополнительной литературе, обдумывая изученный материал, а также, разумеется, получая информацию посредством созерцания (skrying). Тем самым они смогут самостоятельно, на индивидуальной основе разработать магический язык, а затем и философию. Плоды своих собственных изысканий такого рода я изложил в книге «Древо Жизни» (1932). В ней представлен систематический обзор магической философии и некоторых практик; и несмотря на то, что тогда я страдал многословием и пристрастием к эпитетам, в свое время об этой работе одобрительно отзывались как об одной из лучших книг в данной области.

В сущности, я советую ученику, не знакомому с основами оккультизма, подойти к излагаемому здесь материалу точно так же, как приходилось действовать соискателям сто лет назад. Изучайте его малыми порциями, чтобы не заблудиться в дебрях многочисленных фактов и имен, на первый взгляд, не увязанных ни в какую систему. В действительности система существует, но для того, чтобы постичь ее, необходимо сперва выучить наизусть эти предварительные сведения, — а с ними, во избежание умственного несварения, следует работать неторопливо и постепенно. Таким же способом желательно изучать дополнительную литературу, упомянутую в данном разделе: только так эти книги, равно как и теоретические лекции ордена в полной мере раскроют свой смысл и принесут ученику настоящую пользу.

МАГИЯ ЕВРЕЙСКОГО АЛФАВИТА

В различных разделах этого издания, излагающего учение Золотой Зари, неоднократно утверждается открытым текстом, что буквы древнееврейского алфавита представляют собой магические символы. Поэтому ученик должен овладеть искусством письма на еврейском языке. В прежние времена далеко не все члены ордена отличались хорошим почерком: мне попадались рукописи с давней историей, в которых еврейские буквы чудовищно искажены. А неверное начертание букв начисто уничтожает всякую магию алфавита. Поэтому ученик должен, не жалея усилий, научиться правильно отображать еврейские буквы на письме. Обязательно нужно приобрести хорошее каллиграфическое перо, позволяющее чертить как жирные, так и тонкие линии. В старину, разумеется, пользовались гусиными перьями, но теперь появились гораздо более удобные перьевые ручки.

Если вы не представляете себе, как подступиться к этой задаче, проще всего для начала заглянуть в ближайшее высшее учебное заведение, где преподают семитские языки, и попросить какого-нибудь студента-старшекурсника, чтобы он научил вас писать еврейские буквы. Другой вариант — обратиться в местную синагогу. Никто вас там не обидит, никто не попытается промыть вам мозги и обратить в иудаизм. Разве что кто-нибудь поинтересуется, зачем вам понадобились еврейские буквы, но в вашем распоряжении найдется добрых полдюжины правдоподобных объяснений, включая и совершенно правдивое — что вы изучаете каббалу. О каббале эти люди могут знать куда меньше вашего, но зато они в состоянии научить вас правильно писать буквы, а это умение — залог дальнейших успехов.

В очаровательной, довольно длинной, но выразительной легенде из книги «Зогар» рассказывается обо всех буквах алфавита и о том как буква Бет, вторая в алфавите, стала первой буквой первого слова Библии — «берешит», означающего «в начале».

Читать книгу «Зогар» можно в любом из двух основных ее переводов на английский. В некоторых библиотеках имеется перевод Саймона и Сперлинга, в других может оказаться не столь полная, но более ранняя версия Нурхо де Манхара (Wizard Bookshelf, San Diego, 1978). Прочтите эпизод, повествующий о том, как каждая из букв по очереди представала перед Богом, умоляя именно ее сделать первой буквой Книги Бытия. Это увлекательная история, исполненная

символического смысла, поможет вам понять, почему Мазерс утверждал, что еврейские буквы суть магические символы и поэтому к ним следует относиться со всем почтением и уважением.

МИСТИКА АЛФАВИТА

«Рабби Ханания заговорил и молвил: “До начала творения буквы алфавита располагались в обратном порядке; посему первые два слова Книги Бытия — ‘Берешит бара’ — начинались с Бет; следующие же два — ‘Элохим эт’ — с Алеф. Почему не начиналась она с Алеф, первой буквы? Причина этой перестановки такова: за две тысячи лет до сотворения мира буквы были сокрыты и запечатаны, служа лишь к наслаждению и восторгу Господнему.

Когда же пожелал Господь сотворить мир, все буквы предстали пред лицом Его в обратном порядке. Первая поднялась и сказала: ‘Господь Вселенной! Да будет угодно Тебе сотворить мир чрез меня, ибо я — последняя буква слова “Эмет” [“истина”], что вырезано на печати перстня Твоего. Ты и сам зовешься именем “Эмет”, и посему уместно будет Тебе, великий Царь, начать с меня сотворение мира’. Сказал Священный (да будет благословен Он): ‘Ты, о Тав, воистину достойна, но не могу Я сотворить мир чрез тебя, ибо назначено тебе не только служить отличительным знаком, кой носят верные знатоки закона, от начала и до конца, но и быть спутницей Мавет [“смерти”], коей ты — последняя буква. Посему не может и не должно совершиться чрез тебя сотворение мира’.

Когда скрылась Тав, поднялась Шин и сказала: ‘Я, носительница великого имени Твоего Шаддаи [“всемогущий”], молю тебя, Господь Вселенной, сотвори мир чрез меня — сим священным именем, что подобает лишь Тебе одному’. Сказал Священный: ‘Воистину ты, о Шин, достойна, чиста и правдива, но связаны с тобою буквы, творящие ложь и обман, — Коф и Реш: с ними составишь ты ШеКеР [“обман”]; а ложь, дабы приняли ее с доверием, начинается видимостью правды (Шин), кою ты обозначаешь; и посему не сотворю Я мир чрез тебя’. И Шин отошла, а Коф и Реш, услышав слова эти, не дерзнули явиться пред лицо Господне.

Затем предстала пред Ним Цадди, говоря так: ‘Я — знак Цаддиким (праведников), и сам Ты слышишь меня в имени Твоем Цаддик [“праведный”], и написано также: Господь праведен, любит правду⁶⁵, — а посему подобает Тебе сотворить мир чрез меня’. И сказал тогда Священный: ‘Цадди, Цадди, воистину праведна ты, но должно тебе пребывать сокрытой и не должен быть постигнут и явлен твой сокровенный смысл; и посему не послужишь ты к сотворению мира. Изначальный образ твой — жезл, символ мужского начала, увенчанный буквой Йод, буквой священного Имени, и Священного Завета, и знаком мужского начала. [Здесь содержится аллюзия на первого человека — двуликого андрогина, одно лицо которого было обращено вправо, а другое — влево, что символически отражено в форме еврейской буквы Цадди.] Но время придет, когда будешь ты разделена, и лица твои обратятся одно к другому’.

И Цадди отошла, а Пе поднялась и сказала: ‘Я — начало спасения [Перагна] и освобождения [Педут], кои свершишь Ты в мире. Уместно будет сотворить его чрез меня’. ‘Достойна ты, — отвечал Священный, — но ты же даешь начало Злу [Пешанг], и формой своей подобна тем зверям, что ходят, опустив голову, как нечестивцы со склоненной головой и простертыми руками. Посему не сотворю Я мир чрез тебя’.

Букве Айин, первой букве слова Авон [“беззаконие”], объявившей себя началом Анайи [«скромности»], Священный сказал: ‘Не сотворю Я мир чрез тебя’. И тотчас отошла Айин.

Тогда пришла Самех и взмолилась: ‘Я рядом [Самех] с падшими, ибо написано: Господь поддерживает [соумек] всех падающих⁶⁶. ‘Возвратись, Самех, на место твое, — отвечал Священный, — и не покидай его; ибо если покинешь его, что будет с падшими, у коих нужда в тебе и кои взыскуют в тебе помощи и опоры?’ Тотчас вернулась Самех, а за нею вышла Нун и сказала: ‘О Священный! дабы славили Тебя в восхвалениях [Нура техиллим], и также потому, что слава праведных есть Нава [“наслаждение”], да будет угодно Тебе сотворить мир чрез меня’.

⁶⁵ Пс. 11:7. — *Примеч. перев.*

⁶⁶ Пс. 144:14. — *Примеч. перев.*

Ей отвечал Он: ‘Нун, вернись на место твое среди падших [Нефелим], ради коих вернулась на место свое Самех, и найди в ней опору’.

За нею вышла Мем и сказала ‘Через меня Ты будешь зваться МеЛеК [“царь”]’. ‘Истинно так, — отвечал Он, — и все же не сотворю Я мир чрез тебя. Возвращайся на место свое со спутницами своими Ламех и Каф; ибо не пристало миру быть без Царя’. Тут Каф спустилась с престола света и великолепия, восклицая: ‘Я — слава Твоя, сотвори мир чрез меня!’ И когда предстала она пред Священным, трепеща от волнения, внезапный трепет охватил две сотни тысяч миров и сам престол, и, показалось, еще немного, и они обрушатся. ‘Каф, Каф! — воззвал Священный. — Что ты наделала? Не сотворю Я мир чрез тебя, ибо с тебя начинается Кала [“разрушение, гибель”]. Возвратись на место свое на престоле славы и там пребудь!’ И отступила Каф и вернулась на место свое.

Йод предстала следом и объявила, что чрез нее подобает вершить труд творения, ибо она — начальная буква божественного имени Йод-Хе-Вав-Хе. Но Священный ответил: ‘Довольствуйся тем, что имеешь! Ты — главная буква имени Моего и первая во всех моих замыслах; оставайся же там, где ты есть, и такой, как ты есть!’

Затем вышла Тет и заговорила пред Вечным: ‘Сотвори мир чрез меня, ибо во мне единой — благо Твое [Тоб] и справедливость, сии достоинства Твои’. ‘Не сотворю Я мир чрез тебя, — отвечал Священный, — ибо благо в тебе сокрыто и запечатано от взора, как написано: “Как много у Тебя благ, которые Ты хранишь для боящихся Тебя”⁶⁷. Врата храма впадут в землю, как написано: “Ворота ее вдалились в землю”⁶⁸, ибо надлежит тебе пребыть незримой для мира, кой Я сотворю, и далее, ибо благо в тебе сокрыто; и сверх того, со спутницей своею, буквой Хет, составляешь ты грех. Посему не войдут буквы сии в имена двенадцати священных колен’. Услышав слова эти, не предстала Хет пред Священным, а вернулась тотчас на место свое.

Тогда поднялась Зайин и заявила о праве своем, говоря: ‘Дети Твои чрез меня будут соблюдать день субботний, ибо написано: “Наблюдай [Зекор; букв. ‘помни’] день субботний, чтобы свято хранить его”⁶⁹. ‘Слишком воинствен твой облик, о Зайин, — отвечал Священный, — ибо ты подобна копыю. Не могу Я сотворить мир чрез тебя’.

Вняв приговору сему, отошла Зайин, как прежде нее — Нун, и уступила место букве Вав, коя сказала: ‘Я — буква священного имени Твоего’. Так ответил ей Вечный: ‘Довольствуйся же, о Вав, тем, что вместе с Хе входишь ты в великое имя. Не изберу Я вас для сотворения мира’.

Предстали пред лицом Господним Далет и Гимел. И было сказано им: ‘Довольствуйтесь тем, что, пока вы соединены и связаны, всегда будут на земле бедняки, нуждающиеся в вашей помощи и поддержке. Далет — бедность, а Гимел — помощь благодетеля. Посему держитесь друг друга и помогайте одна другой’. [В еврейском алфавите буквы Гимел и Далет стоят рядом.]

Затем вышла Бет и сказала: ‘Сотвори мир чрез меня, ибо я — начальная буква слова Бераха [“благословение”], и мною все будут благословлять Тебя, и в мире горнем, и в мире дольном’. ‘Воистину, о Бет, — отвечал Священный, — сотворю Я мир чрез тебя’.

Услышав слова эти, Алеф осталась на месте своем и не предстала пред лицом Господа, кой тогда воскликнул: ‘Алеф, Алеф! Почему не предстала ты предо мной, как другие буквы?’ И отвечала Алеф: ‘Господь и властитель Вселенной! Это потому, что я видела, как все они [кроме Бет], вернулись ни с чем. Для чего же мне представлять пред Тобою, когда Ты вручил уже букве Бет тот великий, драгоценный дар, коего все мы жаждали и желали? Да и не подобает Царю Вселенной отнимать дары у одного подданного, дабы вручить их другому’. Отвечал на это Священный: ‘Алеф, Алеф! Да будешь ты первой из букв и знаком того, что Я есмь единый. Во всех помышлениях и думах человеческих и божественных, в каждом поступке и деянии, начатом, совершаемом и свершенном, во всем этом пребудешь ты первой, пребудешь началом’.

Засим сделал Священный буквы небесного алфавита прописными, а буквы земного — строчными, поставив их в соответствие друг другу. Посему же Книга Бытия открывается двумя

⁶⁷ Пс. 30:20. — Примеч. перев.

⁶⁸ Плач 2:9. — Примеч. перев.

⁶⁹ Втор. 5:12. — Примеч. перев.

словами, начинающимися с Бет: ‘Берешит бара’ [‘В начале сотворил’], — а за ними следуют два слова, начинающиеся с Алеф: ‘Элохим эт’ [‘Бог’ и предлог винительного падежа], — дабы показать, что буквы обоих алфавитов, небесного и земного, суть одно, и все сотворенное и сущее во Вселенной создано и порождено чрез них”».

О ДРЕВНЕЕВРЕЙСКОМ ПРОИЗНОШЕНИИ

Не так давно некий известный оккультный писатель осведомился у меня в письме, почему правила древнееврейского произношения, которые я даю в одной своей ранней и уже всеми забытой книге о каббале, коренным образом отличаются от тех, которым следуют большинство современных авторов каббалистической литературы. Приступая к ответу, я намеревался указать, что уже привел все необходимые объяснения. Однако, пролистав эту давнюю книгу в поисках соответствующего раздела, я обнаружил, что в свое время по небрежности забыл включить его в рукопись. (Издательство «Фолкон-Пресс» недавно выпустило несколько аудиокассет, на которых большинство каббалистических и других терминов, использованных в этом тексте, даются в правильном произношении.)

Разъяснения по этому вопросу в ответном письме заняли полторы страницы. Чтобы впредь не приходилось тратить время и силы на подобные мероприятия, я предлагаю вниманию читателя следующую справку.

Позволю себе начать с заявления, что английский язык остается английским независимо от того, кто и где на нем говорит. Разумеется, на Севере Англии распространен совершенно иной выговор, чем, например, в Кенте или Суссексе, южных английских графствах. А уэльский английский, к примеру, звучит необыкновенно мелодично в сравнении с тем, который можно услышать в Суррее или Нортгемптоне. Однако все это лишь различные варианты одного и того же языка — английского.

Так же обстоит дело и в Соединенных Штатах. Акцент жителя Миннесоты не имеет ничего общего с акцентом обитателей Алабамы или Джорджии. Но все они говорят на одной и той же разновидности английского языка — американском английском. Какой из этих выговоров правильный?

Насколько я могу судить, такого «стандартного» акцента, который все и повсеместно признавали бы официальным и единственно правильным, не существует. Полагаю, то же самое можно сказать и обо всех других языках. Североитальянский язык во многом отличается от южноитальянского. То же и в Германии, и во Франции, и в любой другой стране. Многообразие акцентов и диалектов — неотъемлемое проявление лингвистического процесса.

Точно такая же картина наблюдается и в древнееврейском языке (иврите) — составной части магического языка так называемой западной эзотерической традиции. Существует две основных разновидности иврита: диалект евреев-ашкенази, распространенный в странах Северной Европы, в Англии и США, и диалект сефардов, на котором говорят в Средиземноморье и странах Леванта. История происхождения двух этих ветвей еврейского диаспоры не имеет отношения к теме данного раздела. Читатель, заинтересовавшийся этой темой, может найти информацию о ней в любой хорошей энциклопедии.

Как нам известно, в определенный период истории Средиземноморье далеко опередило в культурном развитии страны Северной Европы. Каббалистическая литература зародилась главным образом в Испании, где (как и на всей территории Леванта) появлению книги «Зогар» предшествовало удивительное слияние трех мистических традиций: христианской, арабской и иудейской. В результате этого культурного превосходства в разговорном иврите возобладал сефардский диалект. И впоследствии, когда ученые и христианские каббалисты взялись переводить тексты того времени, в их переводах или, точнее, транслитерациях, естественным образом использовались сефардские правила произношения.

Значительно позднее, уже в XVIII в., в период возрождения еврейского мистицизма в форме, известной как хасидизм, в Центральной Европе, Польше и России употреблялся акцент, или диалект, евреев-ашкенази. Но, невзирая на всю популярность хасидизма, английские

переводчики в большинстве своем продолжали использовать диалект сефардов. Это может показаться несколько странным, поскольку Баал Шем Тов, основатель хасидского движения, пользовался диалектом ашкенази. Однако сефардский вариант произношения был настолько тесно связан со всем корпусом каббалистической литературы в целом, что почти никто не представлял себе, как можно переводить с иврита по-другому. Такое положение дел во многом сохранилось до наших дней. Сефардский диалект использовали и С.Л. Мазерс в «Разоблаченной каббале», и Артур Э. Уэйт во всех своих каббалистических сочинениях, и Брат Альберт в одном из ранних «Алхимических бюллетеней», и многие другие известные авторы.

В ранней юности, когда я начал интересоваться каббалой, у меня появилась мечта: перевести с иврита некоторые книги и рукописи, прежде не переводившиеся на английский. Я познакомился с директором отделения семитских языков и литературы библиотеки Конгресса (должно быть, я со своими запросами о каббалистических текстах на английском показался ему ужасным малолетним занудой), и тот порекомендовал мне найти частного учителя для занятий ивритом. Я последовал его совету и в течение года усердно изучал иврит под руководством одного молодого человека из местного (вашингтонского) университета имени Джорджа Вашингтона.

Много лет спустя, овладев искусством манипуляций с буквами и числами (гематрией), я обнаружил, что в некоторых случаях транслитерации по правилам диалекта ашкенази оказываются гораздо полезнее и осмысленнее, чем сефардские варианты, — что я и продемонстрировал в книге по каббале, упомянутой в начале этого раздела. Люди, с которыми я попытался обсудить этот вопрос в ранней молодости, не выказали ни малейшего интереса к моим гипотезам, и я счел за благо впредь помалкивать.

Но шли годы, и у меня постепенно накопилось множество заметок и цитат из различных авторитетных источников. В 1931 г., когда я вращался в лондонских литературных кругах, работая секретарем сначала у одного, а затем и у другого писателя-романиста, мне посоветовали выразить мои идеи в книге. Так я и поступил. И в результате увидела свет первая из моих книг. Я надеялся, что использование диалекта ашкенази, разрешившее для меня ряд проблем с гематрией, привлечет внимание других учеников и специалистов в этой области и найдет полезное применение в работе с другими текстами. Но этого не случилось. С момента публикации этой книги в начале 30-х гг. я сталкивался с моими транслитерациями по правилам ашкенази всего у трех-четырех авторов. Признаться, я был разочарован — и до такой степени, что в последующих книгах отказался от своей затеи и вернулся к более традиционному варианту произношения и транслитерации букв еврейского алфавита и каббалистических терминов.

С провозглашением независимости государства Израиль в 1947 г. официальным вариантом иврита был принят диалект сефардов, поскольку Палестина входила в состав Леванта. Для меня это стало еще одним аргументом в пользу отказа от транслитерации по правилам ашкенази.

Однако из этого вовсе не следует, что от диалекта ашкенази отказались все еврейские общины в Европе и США. Кое-где он по-прежнему в ходу. Но если член общины ашкенази приедет в Израиль и начнет говорить по-своему, понять его местным жителям окажется так же трудно, как ему самому — разобраться в диалекте сефардов.

Схожим образом, например, человеку, который родился и вырос в Нортумберленде или Йоркшире, придется нелегко, если кто-то обратится к нему на кокни — диалекте, на котором говорят в отдельных районах Лондона. Некоторые австралийцы используют разновидность кокни со всеми его просторечными словечками, из-за чего многим коренным англичанам с непривычки бывает трудно их понять. Но, тем не менее, все эти люди говорят на одном и том же языке — английском. И точно так же на одном и том же языке — иврите — говорят все, кто использует любой из его диалектов, будь то наречие ашкенази или сефардов.

Такова, в общих чертах, суть основной проблемы, возникающей в связи с употреблением иврита в каббале. Поэтому, употребляя варианты «Бес», «Хес» или «Тес», я имел в виду те же самые буквы, которые в других источниках именуется «Бет», «Хет» и «Тет». Кесер, Тифарас и Малкус суть не что иное, как Кетер, Тиферет и Малкут, и так далее, и тому подобное. Я по-

прежнему полагаю, что ученику, желающему освоить КБЛ (как предпочитают именовать этот предмет Брат Ахад⁷⁰ и Брат Альберт), следует выучить оба диалекта. Один из них полезнее в одних областях, другой — в других. Например, анализируя с точки зрения нумерологии, или гематрии, свое имя, с помощью одного из этих диалектов можно добиться искомым результатов значительно быстрее, чем при работе по правилам другого наречия.

По результатам самостоятельных исследований и экспериментов ученик должен установить, какой из двух диалектов лучше согласуется с его личными склонностями и требованиями конкретной задачи. В учении Золотой Зари используется произношение сефардов, и я не дерзнул вмешиваться в эту систему со своими гипотезами. Я только изложил историю вопроса, который затронул здесь исключительно во избежание дальнейшей путаницы.

ВВЕДЕНИЕ В «РАЗОБЛАЧЕННУЮ КАББАЛУ»

С.Л. Макгрегор Мазерс

Первые вопросы, которыми может задаться читатель, не знакомый с каббалой, по всей вероятности, таковы: что такое каббала? Кто ее создал? Каковы ее подразделения? В чем состоит ее учение? И зачем нужно переводить каббалистические тексты в наши дни?⁷¹ <...>

Каббалу можно определить как эзотерическое учение евреев. На древнееврейском языке она именуется QBLH (Qabalah), каковое название происходит от корня QBL, означающего «воспринимать». Это именование подразумевает обычай передачи эзотерической традиции из уст в уста и во многом подобно английскому слову «tradition»⁷².

Ни в древнееврейском, ни в арамейском языке нет специальных знаков для обозначения чисел; таким образом, в них, как и в древнегреческом, каждой букве соответствует свое особое числовое значение, и из этого обстоятельства вытекает тот немаловажный факт, что **каждое слово есть число, а каждое число есть слово**. <...> Для передачи еврейской буквы Коф я выбрал латинскую Q, прецедент употребления которой без последующей «и» можно встретить в «Священных книгах Востока» Макса Мюллера⁷³. Читателю не следует забывать, что еврейский

⁷⁰ Брат Ахад (Achad, др.-евр. «единство») — магическое имя Чарльза Стенфилда Джонса (Jones, 1886—1950), ученика Кроули, видного деятеля О.Т.О. — *Примеч. перев.*

⁷¹ Далее пропущен следующий фрагмент: «Сперва отвечу на последний вопрос. В наши дни общество захлестнула могучая волна интереса к оккультизму; мыслящие люди начинают осознавать, что “есть многое на свете, что и не снилось их мудрецам”; и последняя, но не менее важная причина, — крепнет ощущение, что Библия, подвергаясь превратному истолкованию чаще всех прочих книг, в действительности содержит великое множество неясных и таинственных мест, остающихся совершенно непонятными без некоего ключа, который помог бы раскрыть их смысл. Этот ключ дает каббала. Именно поэтому эта книга должна заинтересовать каждого, кто изучает Библию и теологию. Пусть каждый христианин задастся вопросом: “Как я могу надеяться понять Ветхий Завет, ничего не зная о толковании, которое дает ему народ, чьей священной книгой он являлся изначально? И как я могу рассчитывать, что пойму Новый Завет, не понимая смысла Ветхого?”» Если бы люди лучше понимали истинную и возвышенную философию Библии, фанатиков и сектантов было бы гораздо меньше. А кто может оценить тот неизмеримый вред, который наносят людям впечатлительным и легко возбудимым все эти иступленные фанатики, то и дело выступающие в роли учителей человечества? Сколько самоубийств влечет за собой мания или депрессия на религиозной почве! И какую только мешанину кощунственных нелепиц не называли подлинным смыслом книг пророков и Апокалипсиса! Какое здание мы сможем воздвигнуть, если фундаментом его будет перевод древнееврейской Священной Книги, полный ошибок и неточностей, а строителем — воспаленный и неуравновешенный ум? Я без страха говорю фанатикам и сектантам наших дней: вы низвергли Верховного и Бесконечного с Его престола и возвели на Его место демона неуравновешенной силы; вы подменили Бога порядка и любви божеством беспорядка и ревности; вы извратили учение Распятого. Именно поэтому сейчас возникла почти неотложная необходимость в переводе каббалы на английский, тем более что книга “Зогар” до сих пор не переводилась ни на язык этой страны, ни, насколько мне известно, на другие современные европейские языки». — *Примеч. редактора-консультанта.*

⁷² В числе значений английского слова «tradition» — «традиция», «предание» и «устная передача». — *Примеч. перев.*

⁷³ Макс Мюллер (Müller, 1823—1900) — английский ученый, профессор Оксфордского университета, известный своими трудами по сравнительной мифологии, истории, религии, сравнительной филологии индоевропейских

алфавит почти целиком состоит из согласных; гласные же звуки в большинстве своем обозначаются маленькими точками и значками, чаще всего подстрочными. Еще одна сложность с еврейским алфавитом возникает в связи с тем, что некоторые буквы — например, V, Z и конечная N — очень похожи друг на друга по начертанию.

Лучшим ответом на вопрос о создателе и происхождении каббалы будет краткое изложение работы доктора Кристиана Гинзбурга⁷⁴ «Эссе о каббале», которое следует предварить замечанием, что слово это передается по-разному: Cabala, Kabbalah, Kabbala и т.д. Я остановил свой выбор на форме Qabalah как более сообразной с еврейским написанием данного слова.

[N.B. К этим словам Мазерса я хотел бы добавить слова благодарности и от себя. С тех самых пор, как я открыл для себя упомянутую книгу Гинзбурга (около 1925 г.), она постоянно служила мне справочным пособием, и именно частому ее чтению и перечитыванию я обязан основным содержанием одной из моих ранних книг, «Гранатовый сад». Исторический материал, приведенный у Гинзбурга, хотя и краток, но исключительно точен. Более подробную информацию можно найти в книге Гершом Шолема⁷⁵ «Основные течения в еврейской мистике». Это еще один клад бесценных сведений, которым ни при каких обстоятельствах не должен пренебречь ни один прилежный ученик. — И.Р.]

Система религиозной философии, или, точнее, теософии, которая не только на протяжении сотен лет оказывала исключительное влияние на интеллектуальное развитие народа столь пронизательного и практичного, как евреи, но и в XVI—XVII веках захватила воображение некоторых из величайших мыслителей христианского мира, заслуживает самого пристального внимания философов и теологов. Если добавить к этому, что среди пленников ее очарования оказались Раймунд Луллий⁷⁶ (ум. 1315), прославленный метафизик-схоласт и химик; Иоганн Рейхлин⁷⁷ (1455—1522), известный ученый, вновь познакомивший Европу с литературой Востока; Джованни Пико делла Мирандола⁷⁸ (1463—1494), знаменитый мыслитель и ученый-классик; Корнелий Генрих Агриппа⁷⁹ (1486—1535), незаурядный философ, богослов и врач; Ян Баптист ван Гельмонт⁸⁰ (1577—1644), выдающийся химик и врач; а также наши соотечественники знаменитый врач и философ Роберт Фладд⁸¹ (1574—1637) и доктор Генри Мор⁸² (1614—1687), — и что все эти люди, после неустанных поисков такой научной системы,

языков, истории индийской литературы, переводчик «Ригведы». Осуществил издание серии «Священные книги Востока» (49 томов, 1879—1904 гг.), в которую вошли подлинные тексты священных книг народов Востока, их переводы на английский язык и вступительные статьи, дающие научное освещение их содержания. — *Примеч. перев.*

⁷⁴ Давид Кристиан Гинзбург (Ginsburg, 1821—1914) — один из ведущих библеистов XIX в., исследователь каббалы. — *Примеч. перев.*

⁷⁵ Гершом Герхард Шолем (Sholem, 1897—1982) — выдающийся еврейский мыслитель и исследователь иудаики, один из основателей Израильской академии наук, в 1968—1974 гг. — ее президент. Автор ряда специальных исследований и трудов синтетического характера. — *Примеч. перев.*

⁷⁶ Раймунд Луллий (каталан. Ramon Llull, Ramon Lull; латиниз. Raymundus Lullius, 1235—1315) — средневековый философ-мистик, визионер, поэт и миссионер. — *Примеч. перев.*

⁷⁷ Иоганн Рейхлин (Johannes Reuchlin, 1455—1522) — немецкий философ-мистик, теолог, гебраист, исследователь пифагорейской и каббалистической философии. — *Примеч. перев.*

⁷⁸ Джованни Пико делла Мирандола (Pico della Mirandola, 1463—1494) — итальянский философ и богослов, знаток древних языков, исследователь каббалы и других мистических течений, создатель собственной синтетической философской системы. — *Примеч. перев.*

⁷⁹ Генрих Корнелий Агриппа, Агриппа Неттесгеймский (Agrippa von Nettesheim, 1486—1535) — немецкий философ, богослов, писатель, врач, автор знаменитых трактатов «Оккультная философия» (1510, опубл. 1531) и «О недостоверности и тщете всех наук и искусств» (ок. 1527, опубл. 1531). — *Примеч. перев.*

⁸⁰ Ян Баптист ван Гельмонт (van Helmont, 1579—1644) — голландский естествоиспытатель, врач, философ-мистик, химик и алхимик. — *Примеч. перев.*

⁸¹ Роберт Фладд (Fludd, 1574—1637) — английский врач, философ, оккультист, розенкрейцер, автор труда «Метафизическая, физическая и механическая история двух миров: большого и малого» (1617—1621). — *Примеч. перев.*

⁸² Генри Мор (More, 1614—1687) — английский философ-мистик и богослов, крупнейший представитель кембриджских неоплатоников XVII в. — *Примеч. перев.*

которая откроет им «глубины глубин» божественной природы и явит нить, связующую воедино все сущее, утолили жажду своего алчущего разума водами этой теософской системы, то всякий с готовностью согласится, что каббала и впрямь по праву притязает на внимание исследователей литературы и философии. Однако притязания ее обращены не к одним лишь философам и филологам: обильную пищу для своего возвышенного дара найдет в ней и поэт. Иначе и быть не может: ведь речь идет о теософии, что, как нас уверяют, была порождена в раю самим Господом, возвращена и взлелеяна на небесах отборнейшими из ангельских сонмов и вверялась только святейшим из сынов человеческих на земле! Выслушайте же рассказ ее приверженцев о том, как она родилась, окрепла и достигла зрелости.

Первым учителем каббалы был сам Господь Бог. Он открывал ее тайны избранным ангелам, составлявшим своего рода теософскую школу в раю. После Грехопадения ангелы милостиво поведали это небесное учение непокорным сынам земли, дабы снабдить прародителей человечества средствами вернуться к первоначальному величию и блаженству. От Адама оно перешло к Ною, а от Ноя — к Аврааму, другу Божию, который затем посетил Египет и уделил его обитателям частицу этого тайного учения. Именно так египтяне получили некоторое представление о каббале, благодаря чему и другие восточные народы смогли включить каббалистические идеи в свои философские системы. Моисей, постигший всю мудрость Египта, приобщился к тайнам каббалы еще в земле своего рождения, но в совершенстве овладел этой наукой только в скитаниях по пустыне, где не только посвящал ей часы досуга на протяжении всех сорока лет, но и получал наставления от одного из ангелов. С ее помощью законодатель преодолевал все трудности управления сынами Израиля, несмотря на раздоры, войны и бедствия, часто постигавшие его народ. Основы этой тайной науки он скрыто изложил в первых четырех книгах Пятикнижия, не включив каббалистические знания только во Второзаконие. Кроме того, Моисей посвятил в тайны божественного учения семьдесят старейшин, которые, в свою очередь, продолжили традицию устной передачи. Из тех, кто воспринял каббалистическую мудрость по непрерывной линии передачи, глубже всех постигли ее Давид и Соломон. Однако долгое время никто не осмеливался записать это учение. Первым на это решился Шимон бар Йохай, живший в период разрушения второго Храма⁸³... После смерти Шимона бар Йохай его сын рабби Елезар и писец рабби Абба, а также его ученики свели воедино труды покойного рабби и составили из них знаменитое произведение, именуемое ZHR — «*Зогар*» («Сияние»), грандиозную сокровищницу каббалистических знаний⁸⁴.

Обычно выделяют четыре раздела каббалы:

- а) практическая каббала;**
- б) буквенная каббала;**
- в) неписаная каббала;**
- г) догматическая каббала.**

В область практической каббалы входят талисманическая и церемониальная магия. В данной книге она не рассматривается, однако вся деятельность Золотой Зари, по существу, посвящена прояснению и разработке этой темы.

Буквенная каббала упоминается в этой книге несколько раз, поэтому необходимо составить представление о ее основных принципах. Она подразделяется на три части: GMTRIA — *гематрия*, NVTRIQVN — *нотарикон* и ThMVRH — *темура*.

Гематрия — это метатеза греческого слова *grammateia*. В ее основе лежит соотнесение вышеупомянутых числовых значений слов. Считается, что слова с одинаковым числовым значением поясняют друг друга; эта теория распространяется и на целые фразы. К примеру, буква *Шин* (Sh), имеющая числовое значение 300, эквивалентна сумме числовых значений букв,

⁸³ Т.е. ок. 70 г. н.э. — *Примеч. перев.*

⁸⁴ Настоящий автор книги «Зогар» Моше бен Шем Тов де Леон (XIII в.) выдавал ее за произведение Шимона бар Йохай. Мазерс поддерживал эту легенду. — *Примеч. редакци.*

из которых состоят слова RVCH ALHIM — *Руах Элохим* («дух Элохим»); следовательно, буква Шин — символ духа Элохим. Ибо R=200, V=6, Ch=8, A=1, L=30, H=5, I=10, M=40; сумма составляет 300. Аналогичным образом слова AChD — *Ахад* («единство, единое») и АНВН — *Ахеба* («любовь») равны между собой, ибо сумма букв каждого составляет 13: A=1, Ch=8, D=4, в сумме 13; A=1, H=5, B=2, H=5, в сумме 13. Точно так же равны между собой имя ангела MTTRVN — *Метатрон*, или *Метратон*, и имя Божества ShDI — *Шаддаи*: сумма букв каждого из этих имен составляет 314; следовательно, имена эти считаются символами друг друга. Полагают, что ангел Метатрон вел сынов Израиля через пустыню, и о нем Бог сказал: «Имя Мое в нем»⁸⁵. В соответствии с гематрией фраз, IBA ShILH — *Йеба Шилох* («Шилох придет», Быт. 49:10⁸⁶) — составляет 358, столько же, сколько и слово MShICh — *Мессия*. Отрывок из Быт. 18:2, VNNH ShKShH — *Вехенна Шалиша* («и вот, три мужа») — имеет то же числовое значение, что и фраза ALV MIKAL GBRIAL VRPAL — *Эло Михаэль Габриэль вэ Рафаэль* («Это Михаил, Гавриил и Рафаил»): каждая из двух этих фраз составляет в сумме 701. На мой взгляд, этих образцов вполне достаточно, чтобы прояснить сущность гематрии, тем более что читатель этой книги встретит еще множество других примеров.

Слово «нотарикон» происходит от латинского *notarius* — «писец, скорописец». Существуют два метода нотарикона. Согласно первому, каждая буква изучаемого слова принимается за начальную букву или аббревиатуру какого-либо другого слова; в результате из букв одного слова составляется целая фраза. Так, например, если принять каждую букву слова BRASHItH — *Берешит*, первого слова Книги Бытия, — за начальную букву другого слова, то можно получить фразу BRASHItH RAH ALHIM ShIQBLV IShRAL ThVRH — *Берешит Рахи Элохим Шейекебело Исраэль Тора* («В начале Элохим увидел, что Израиль примет закон»).

Второй метод нотарикона — прямая противоположность первого. Согласно ему, из начальных, конечных, тех и других или же средних букв слов изучаемой фразы составляется новое слово или несколько слов. К примеру, каббалу именуют ChKMh NSThRH — *Хокма Нестора* («тайная мудрость»); и если взять начальные буквы двух этих слов — Ch и N, то по второму методу нотарикона из них образуется слово ChN — *Хен*, «благодать». Или, например, из начальных и конечных букв слов MI IOLH LNV HShMIMH — *Ми Иаула Лено Ха-Шамайма* («Кто взошел бы для нас на небо?», Втор. 30:12) — получаются слова MILH — *Мила* («обрезание») и IHVH — *Тетраграмматон*, из чего делается вывод, что Бог заповедал обрезание как путь, ведущий на небеса.

Темура — это перестановка букв. Каждая буква слова по определенным правилам заменяется другой, предшествующей или следующей за ней в алфавите, и таким образом из одного слова получается совсем другое, с совершенно иным написанием. Для этого алфавит делится на две равные части и одна половина накладывается на другую, а далее путем поочередной замены первой буквы (или первых двух букв) в начале второго ряда получается двадцать два метода перестановки. Их называют «Таблицей сочетаний TzIRVP (*цируф*)». В качестве примера я приведу метод темуры, именуемый ALBTh — *Албат*:

11	10	9	8	7	6	5	4	3	2	1
K	I	T	Ch	Z	V	H	D	G	B	A
M	N	S	O	P	Tz	Q	R	Sh	Th	L

Название каждого метода темуры произведено от двух составляющих ее пар. Эта система буквенных пар служит основой для всего остального, так как каждая из букв пары заменяется другой буквой. Так, по методу Албат из RVCh — *Руах* — получается DTzO — *Децо*. Названия остальных двадцати одного метода таковы:

⁸⁵ Исх. 23:21. — *Примеч. перев.*

⁸⁶ Шилох (др.-евр.) — букв. «несущий мир, примиритель»; в русском синодальном переводе Библии — «Примиритель придет». — *Примеч. перев.*

ABGTh	AGDTh	ADBG	AHBD	AVBH
AZBV	AchBZ	ATBCh	AIBT	AKBI
ALBK	AMBL	ANBM	ASBN	AOBS
APBO	ATzBP	AQBTz	ARBQ	AShBR
AThBSh				

К ним следует добавить способы ABGD и ALBM. Далее следует «Рациональная таблица цифр» — еще один набор двадцати двух сочетаний. Кроме того, существуют три «Таблицы перестановок», именуемые соответственно «Прямая», «Перевернутая» и «Неправильная». Для составления каждой из них следует начертить квадратную сетку из 484 клеток и вписать в них буквы определенным образом. Для «Прямой таблицы» в верхней строке выписывается весь алфавит по порядку справа налево; во второй строке — то же самое, но со смещением на одну букву, т.е. от Бет до Алеф; в третьей строке — от Гимел до Бет, и так далее. Для «Перевернутой таблицы» в первой строке следует выписать весь алфавит справа налево в обратном порядке, от Тав до Алеф; во второй строке — то же самое, но со смещением на одну букву, т.е. от Шин до Тав, и так далее. Описывать «Неправильную таблицу» мы не станем, это заняло бы слишком много места. Кроме вышеперечисленных систем, существует метод под названием ThShRQ — *Таурак*, который заключается попросту в написании слова наоборот. Есть и еще один, очень важный способ, который называется «Каббала девяти палат», или AIQ BKR — *Айк Бекар*. Он основан на следующей таблице:

300	30	3	200	20	2	100	10	1
ooo	oo	o	ooo	oo	o	ooo	oo	o
Sh	L	G	R	K	B	Q	I	A
600	60	6	500	50	5	400	40	4
ooo	oo	o	ooo	oo	o	ooo	oo	o
M	S	V	K	N	H	Th	M	D
(конечная)			(конечная)					
900	90	9	800	80	8	700	70	7
ooo	oo	o	ooo	oo	o	ooo	oo	o
Tz	Tz	T	P	P	Ch	N	O	Z
(конечная)			(конечная)			(конечная)		

Числовые соответствия букв приведены здесь для того, чтобы продемонстрировать связь между буквами каждой палаты⁸⁷. Иногда эту систему используют как шифр: изображается ячейка таблицы, в которой находится буква, и для обозначения первой буквы в ней ставится одна точка, для второй — две, для третьей — три. Например, правый верхний угол таблицы, содержащий буквы AIQ, будет соответствовать букве Q, если в нем поставить три точки. Центральная ячейка таблицы будет обозначать буквы H, N или K конечную в зависимости от того, сколько точек в ней поставить: одну, две или три. И так далее. Но, помимо этого, «Каббала девяти палат» находила еще множество других применений, описывать которые здесь мы не будем за недостатком места. Упомяну лишь в качестве примера, что при помощи метода темуры, именуемого AThBSh — *Атбаиш*, обнаруживается, что слово ShShK — *Шешак*⁸⁸ (из Книги пророка Иеремии 25:26) означает то же, что и BBL — *Бабэль*⁸⁹.

⁸⁷ Т.е. ячейки таблицы. — *Примеч. перев.*

⁸⁸ В русском синодальном переводе — *Сесах*. — *Примеч. перев.*

⁸⁹ Вавилон (*др.-евр.*). — *Примеч. перев.*

Помимо всех этих правил, учитываются особые тайные смыслы, заключенные в самой *форме* букв еврейского алфавита. Скрытый смысл усматривается в тех буквах, которые стоят на конце слов, но отличаются по форме от обычных конечных; в тех, что стоят в середине слова, но имеют форму традиционной конечной буквы; во всякой букве, меньшей или большей по размеру, чем остальные буквы рукописи; в перевернутых буквах; в различных вариантах написания определенных слов — когда в некоторых местах рукописи в них оказывается на одну букву больше, чем в других; в необычном расположении точек или знаков огласовки, а также в определенных выражениях, которые кажутся лексически неполными или, наоборот, перегруженными.

Например, считается, что форма еврейской буквы Алеф (A) символизирует букву Вав (V), расположенную между Йод (I) и Далет (D); следовательно, эта буква сама по себе обозначает слово IVD — *Йод*. Аналогичным образом буква Хе (H) обозначает слово *Далет* (D) с добавленной в нижнем левом углу буквой Йод (I), и т.д.

В Книге пророка Исаии 9:6—7 в слове LMRBH — *Лемарба*, означающем «умножение», в середине стоит Мем конечная, а не обычная начальная или средняя Мем. В результате сумма числовых значений букв этого слова составляет не $30+40+200+2+5=277$, а $30+600=200+2+5=837$, что по гематрии равняется ThTh ZL — *Тат Зал* («щедро дающий»). Таким образом, из-за употребления Мем конечной вместо обычной Мем слово приобретает иное каббалистическое значение.

Во Второзаконии 6:4 и далее приводится молитва, известная как «Шема Израэль». Она начинается со слов «ShMO IShRAL IHVN ALHINV IHVN AChD» — *Шема Израэль, [Тетраграмматон] Элохину [Тетраграмматон] Ахад* («Слушай, о Израиль, [Тетраграмматон] наш Бог есть [Тетраграмматон] Единство») ⁹⁰.

Заключительная буква О в ShMO и D в AChD написаны гораздо крупнее, чем остальные буквы этой фразы. Каббалистическая символика этого обстоятельства объясняется следующим образом. Буква О, имеющая числовое значение 70, указывает, что закон может быть истолкован семьюдесятью различными способами, а буква D, равная 4, обозначает четыре стороны света и четыре буквы Священного Имени. Первое слово, ShMO, имеет числовое значение 410, а это — число лет, которые простоял первый храм, и так далее, и тому подобное. В этой молитве содержится еще немало интересных тем для размышления, однако обратиться к ним в данной работе не позволяет время...

Термином «*нетисаная каббала*» обозначается некое учение, никогда не вверявшееся бумаге и передававшееся только из уст в уста. Рассказать о нем подробнее я не могу и не имею права даже поведать, было ли оно открыто лично мне или нет. Также следует иметь в виду, что до рабби Шимона бар Йохай каббалистические знания вообще не записывались.

Догматическая каббала содержит доктринальную часть учения. Корпус писаной каббалы состоит из множества трактатов, различных по времени написания и по своим достоинствам, но в целом их можно разделить на четыре категории:

- а) «Сефер Йецира» и производные от нее;**
- б) «Зогар», его разработки и комментарии к нему;**
- в) «Сефер Сефирот» и ее разработки;**
- г) «Аш Мецареф» и толкования его символики.**

Авторство SPR ITzIRH — «*Сефер Йециры*», или «Книги формирования», — приписывается патриарху Аврааму. В ней излагается космогонический процесс, символически представленный через десять чисел и двадцать две буквы алфавита, которые в совокупности называются тридцатью двумя путями. Мистическое истолкование последних составил рабби

⁹⁰ В русском синодальном переводе Библии: «Слушай, Израиль: Господь, Бог наш, Господь един есть» (Втор. 6:4). — *Примеч. редактора-консультанта.*

Авраам бен Диор. Термином «путь» в каббале обозначается некая символическая идея или, скорее, круг идей, который можно соотнести с любым данным символом или знаком.

ZHR — «*Zogar*», или «Сияние», помимо множества других, не столь примечательных трактатов, содержит следующие наиважнейшие книги⁹¹. <...>

ASh MTzRP — «*Ash Mezarpef*», или «Очистительный огонь», представляет собой герметико-алхимический трактат, который известен лишь немногим, а понятен еще того меньшему числу читателей.

Основные положения каббалистической доктрины призваны разрешить следующие проблемы:

- а) Всевышний, Его сущность и атрибуты;**
- б) космогония;**
- в) сотворение ангелов и человека;**
- г) предназначение человека и ангелов;**
- д) природа души;**
- е) природа ангелов, демонов и стихийных духов;**
- ж) значение богооткровенного закона;**
- з) трансцендентальная символика чисел;**
- и) особые тайны, заключенные в буквах еврейского алфавита;**
- й) равновесие противоположностей⁹². [...]**

Что такое небытие? Что такое бытие? Разграничение двух этих состояний — еще одна из основополагающих идей каббалы. Дать четкое определение небытия невозможно, ибо, получив четкое определение, оно перестает являться небытием как таковым и переходит в некое фиксированное состояние. Поэтому каббалисты в мудрости своей объявили непостижимыми для смертного ума изначальные AIN — *Aйн*, Единое, пребывающее в небытии, и AIN SVP — *Aйн Соф*, беспредельную Протяженность. Даже об AIN SVP AVR — *Aйн Соф Аур*, безграничном Свете, можно составить лишь самое смутное представление. Если вдуматься, мы поймем, что такими и должны быть изначальные формы того непознаваемого и безымянного Единого, о наиболее проявленной форме которого мы говорим как о Боге. Он — Абсолют. Но

⁹¹ Далее пропущен следующий фрагмент:

а) «SPRA DTzNIOVTHa» — «Сефер Дцениута», или «Книга Сокровенной тайны», корень и основание «Зогара»;

б) «ADRA RBA QDIShA» — «Идра Рабба Кадиша», или «Великое Святое собрание», продолжение «Книги Сокровенной тайны»;

в) «ADRA ZVTA QDIShA» — «Идра Зуа Кадиша», или «Малое Святое собрание», своего рода дополнение к «Идра Рабба». Три эти книги повествуют о постепенном развитии Бога-Творца и сопутствующем развитии Творения. Источниками текстов Кнорру фон Розенроту (автору «Разоблаченной каббалы») послужили мантуанский, кремонский и люблинский кодексы — исправленные печатные версии, старейшими из которых являются мантуанская и кремонская. Комментарии к текстам заключены в скобки;

г) духовный трактат «BITh ALHIM» — «Бет Элохим», или «Обитель Элохим», составленный рабби Авраамом Коэном Ирирой на основе учения рабби Ицхака Лурии и повествующий об ангелах, демонах, стихийных духах и душах;

д) «Книга о Круговороте душ», трактат в повествовательной форме, излагающий развитый идеи рабби Лурии.

«SPR SPIRVTH» — «Сефер Сефирот», или «Книга Эманаций», описывает постепенный переход Божества из небытия в бытие».

⁹² Далее пропущен следующий фрагмент: ««Книга Сокровенной тайны» начинается словами: «Книга Сокровенной тайны — это книга о равновесии весов». Что означают эти слова — «равновесие весов»? Равновесие — это гармония, возникающая вследствие подобия противоположностей; это неподвижная середина, в которой движение сменяется покоем, ибо здесь противодействующие силы оказываются равны между собой. Это центральная точка. Это древний символ «точки внутри круга». Это живой синтез уравновешенных сил. Форму можно описать как равновесие света и тени: уберите любой из двух этих факторов — и форма утратит свой вид. Термином «весы» обозначается пара противоположных начал в каждой триаде сефирот, равновесие же им придает третья сефира каждого тернера. К этой теме я еще вернусь при рассмотрении сефирот. Учение о равновесии весов — одна из основополагающих идей каббалы. Далее в «Книге Сокровенной тайны» утверждается: «Равновесие пребывает в области небытия». — *Примеч. редактора-консультанта.*

как можно определить Абсолют? Он ускользает от самого процесса определения, ибо, получив определение, перестает быть Абсолютом. Должны ли мы в таком случае заявить, что Отрицательное, Безграничное, Абсолют, с логической точки зрения, абсурдны, поскольку представляют собой идеи, которым наш разум не может дать определения? Нет. Ведь если бы мы смогли определить их, то они, так сказать, оказались бы включены в содержимое нашего разума и перестали бы превосходить его. Определению поддаются только те объекты, которым можно приписать определенные границы. Но как можно ограничить Безграничное?

Первым принципом и аксиомой каббалы является имя Божества, в нашей версии Библии переведенное как «Я есмь то, что Я есмь»⁹³, — АНН AShR АНН, *Эхейе Ашер Эхейе*. Лучше было бы перевести это как «Бытие есть бытие» или «Я есмь Тот, кто есть».

Элифас Леви Захед, великий философ и каббалист нынешнего столетия, пишет в своей «Истории магии» (книга I, глава 7): «Каббалисты испытывают ужас перед всем, что напоминает идолопоклонство; правда, они приписывают Богу человеческий облик, но это образ чисто символический. Они представляют Бога разумной, живой Бесконечностью, исполненной любви. Бог для них не является ни совокупностью всех существ, ни абстрактным обобщением бытия, ни какой-либо сущностью, поддающейся философскому определению. Он пребывает во всем сущем, не тождествен ничему сущему и превосходит все сущее. Само Его имя неизреченно; однако даже это имя выражает всего лишь идеальные человеческие представления о Его Божественности. Что представляет собой Бог Сам по Себе, человеку знать не дано. Бог есть абсолют веры; бытие же есть абсолют разума, бытие является самосущим и существует постольку, поскольку оно существует. Смысл существования бытия — в самом его существовании. Можно спросить: “Почему существует данная конкретная вещь?”, то есть “Почему существует вещь такая-то или такая-то?” Но задаться вопросом: “Почему существует бытие?” — было бы абсурдно: это означало бы предположить, что бытие существовало прежде себя самого». Тот же автор рассуждает (там же, книга III, глава 2): «Сказать: “Я поверю, когда мне представят научное доказательство истинности догмата”, — то же самое, что сказать: “Я поверю, когда верить будет уже не во что, когда догмат прекратит свое существование в качестве догмата и превратится в научную теорему”. Иными словами, это все равно, что сказать: “Я признаю Бесконечное лишь тогда, когда оно будет объяснено, четко очерчено, ограничено и определено так, как мне это удобно; одним словом, тогда, когда оно превратится в конечное. Значит, я поверю в Бесконечное только тогда, когда удостоверюсь, что Бесконечного не существует. Я поверю в обширность океана лишь тогда, когда его разольют для меня по бутылкам”. Но когда какой-либо предмет получает четкое доказательство и становится доступным вашему пониманию, вы уже не *верите* в него — вы его *знаете*».

В «Бхагавад-гите» (глава 9) сказано: «Я — бессмертие, и я же — смерть; о Арджуна! я — то, что есть, и то, чего нет» [или «то, что обладает отрицательным бытием»]. И далее (глава 9): «О потомок Бхараты! узри чудеса во множестве, невиданном прежде. В теле моем, о Гудакеша⁹⁴, узри ныне всю вселенную, со всем подвижным и неподвижным, все сущее в одном». Далее (там же) Арджуна отвечает: «О Беспредельный Владыка Богов! О Ты, пронизающий всю вселенную! Ты — Нерушимый, [Ты] — то, что есть, и то, чего нет, и то, что за пределами того и другого. Ты — Предвечный Бог, Древний; Ты — наивысшая опора вселенной. Тобою пронизана вся вселенная, о Ты, обладатель бесчисленных форм [...] Власть Твоя безгранична, слава безмерна; Ты пронизаешь Собою все сущее, и посему Ты есть все сущее!»

Таким образом, идея небытия может существовать как идея, однако не поддается определению, поскольку по самой своей природе принципиально не совместима с идеей определения. Возможно, некоторые из моих читателей заявят, что используемый мною термин «небытие» некорректен и что состояние, которое описываю, правильнее было бы обозначить как «несуществование». Нет, отвечу я им, ибо несуществование не может быть ничем иным,

⁹³ Исх. 3:14; в русском синодальном переводе Библии — «Я есмь сущий». — *Примеч. перев.*

⁹⁴ Гудакеша — букв. «победивший сон» (санскр.). — *Примеч. перев.*

кроме несуществования; оно не может изменяться, не может развиваться; несуществования вообще не может быть — его никогда не существовало, его не существует, оно никогда не будет существовать. А в небытии заключена жизнь: в беспредельных глубинах бездны небытия скрывается способность восстать из самого себя, способность испустить вовне искру мысли и вовлечь эту мысль, уже оформленную, обратно внутрь. Это окутанная покровами тайны сосредоточенная напряженность в не имеющем центра вихре беспредельного расширения. Вот почему я говорю о бытии, а не о существовании.

Но между двумя столь несхожими понятиями, как бытие и небытие, должно существовать некое промежуточное состояние, некое связующее звено; и таковым становится потенциальное бытие, уже довольно близкое к собственно бытию, но все еще не поддающееся четкому определению. Это бытие в форме возможности бытия. Например, в семени сокрыто дерево, которое может из него вырасти; это дерево пребывает в состоянии потенциального бытия; в известном смысле оно уже есть, но дать ему определение невозможно. Что уж говорить о тех семенах, которые, в свою очередь, быть может, принесет когда-нибудь это дерево? Состояние, в котором находятся эти семена, до некоторой степени напоминает потенциальное бытие, но отстоит от собственно бытия еще дальше; по существу, его можно считать небытием.

С другой стороны, бытие всегда поддается определению; оно динамично; оно обладает некими явными качествами и, таким образом, представляет собой противоположность небытия (и тем более — несуществования). Это дерево, уже не сокрытое в семени, но развившееся во внешнем мире. Однако у бытия есть начало и конец, вследствие чего оно неизбежно оказывается зависимым от небытия: без сокрытого за ним небытийственного идеала оно оставалось бы неустойчивым и неполноценным.

Итак, в меру моих скромных сил и со всем подобающим благоговением я попытался запечатлеть в умах читателей некий прообраз идеи Безграничного. В связи же с этой идеей я могу лишь повторить слова древнего оракула: «В Нем — безграничная бездна сияния; единая искра из нее творит все сияние солнца, луны и звезд. Смертный! смотри, сколь мало знаю я о Боге; не тщись узнать о Нем более, ибо не дано это уму твоему, сколь бы ни был ты мудр; что же до нас, слугителей Его, то сколь же малая мы Его частица!»

Согласно каббале, существует три покрова небытия, представляющие собой *сокровенные идеи* еще не проявленных сефирот. Они сосредоточены в Кетер, которая в этом смысле есть Малкут скрытых идей сефирот. Поясню, что это значит. Первый покров отрицательного бытия — AIN, *Айн* — есть Небытие. Это слово состоит из трех букв и, следовательно, является прообразом первых трех сефирот, или чисел. Второй покров — AIN SVP, *Айн Соф* — есть Безграничность. Третий же покров — AIN SVP AVR, *Айн Соф Аур* — есть Безграничный Свет. Это последнее название состоит из девяти букв и символизирует первые девять сефирот — точнее, не сами сефирот, а только их скрытые идеи. Но, дойдя до числа девять, мы не можем продолжать счет, не вернувшись обратно к единству, к числу один, ибо число десять есть не что иное, как возврат к единству, вновь возникающему из небытия. Чтобы удостовериться в этом, достаточно взглянуть на обычную запись числа десять арабскими цифрами: окружность — 0 — обозначает Небытие, а 1 — Единство. Следовательно, безграничный океан света небытия *не исходит из центра, ибо не имеет его, а, напротив, собирается в центре*, который представляет собой первую из проявленных сефирот — Кетер, Венец; ее же можно назвать сефирой Малкут, или числом десяти скрытых сефирот. Поэтому «Кетер пребывает в Малкут, Малкут же пребывает в Кетер». Или, как пишет один выдающийся алхимик (Томас Воган, более известный под именем Евгений Филалет) [в трактате «Евфрат, или Воды Востока»], по-видимому, цитируя Прокла: «Небеса пребывают на земле, но в земном образе, земля же пребывает на небесах, но в небесном образе». Но поскольку небытие, как было показано выше, не поддается определению, каббалисты предпочитают рассматривать его не как самостоятельное понятие, а как обратную производную от числа один; вследствие чего к обоим этим понятием нередко применяются одни и те же названия и эпитеты. Среди таких эпитетов — *Сокровенное из Сокровенных, Древнее из Древних, Священнейший Древний* и т.д.

Теперь следует разъяснить подлинное значение терминов «сефира» и «сефирот». Первый из них — единственное число, второй — множественное число одного и того же слова. Смысл этого слова лучше всего передается выражением «числовая эманация». Существует десять сефирот. Это предельно абстрактные формы десяти чисел десятичной системы счисления, т.е. чисел 1, 2, 3, 4, 5, 6, 7, 8, 9 и 10. Подобно тому, как в высшей математике числа рассматриваются в их абстрактном смысле, так и в каббале для рассуждений о Божестве используются абстрактные формы чисел, то есть, собственно, SPIRVTh — *сефирот*. Именно из этой древней восточной теории Пифагор заимствовал свои представления о символических значениях чисел.

В системе сефирот в целом и в каждой сефире по отдельности заключено развитие ликов и атрибутов Бога. *Одни из них — женские, другие — мужские*. По той или иной причине, лучше известной им самим, переводчики Библии старательно вытеснили в небытие и искоренили все упоминания о том, что Божество сочетает в себе мужские и женские качества. *Множественное число женского рода — «Элохим» — они перевели единственным числом мужского рода*. Притом они отдавали себе отчет, что это множественное число, о чем по недосмотру оставили свидетельство в Быт. 4:26: «И сказал Элохим: сотворим человека»⁹⁵. Далее (4:27), как могли быть сотворены «по образу Элохим» мужчина и женщина⁹⁶, если сам Элохим не являлся также мужчиной и женщиной? Слово «Элохим» — это множественное число от единственного числа женского рода ALH, *Элох*, образованное с помощью окончания IM. Но IM обычно служит окончанием множественного числа мужского рода, а здесь оно добавлено к имени существительному женского рода. Это придает слову «Элохим» оттенок женской силы в сочетании с мужским началом, что открывает возможность для порождения потомства. Обыденные религии современности твердят об Отце и Сыне, но ничего не говорят о Матери. В каббале же Ветхий Деньми придает себе облик одновременно Отца и Матери и так зачинает Сына. Эта Мать и есть Элохим. Точно так же нам внушают, что Дух Святой — мужского рода. Но в действительности слово RVCh — *Руах* («Дух») — женского рода, что очевидно, например, в следующем отрывке из «Сефер Йецира»: «AChTh RVCh ALHIM ShIM» — *Ахат (женский род, не Ахад — мужской) Руах Элохим Хиим* («Одна Она, Дух Элохим Жизни»).

Далее, мы обнаруживаем, что до тех пор, пока Божество не проявилось таким образом, т.е. как мужчина и женщина, миры вселенной не могли поддерживать полноценное существование, или, по словам Книги Бытия, «земля <...> была безвидна и пуста»⁹⁷. Символом этих преисущих миров считаются «цари, царствовавшие в земле Едома, прежде царствования царей у сынов Израилевых»⁹⁸, поэтому в каббале миры эти именуются «царями Едомскими». Данная тема будет полностью разъяснена в других частях этой книги.

Перейдем теперь к рассмотрению первой сефиры, или Числа Один, пифагорейской Монады. В этом числе скрыты остальные девять. Оно неделимо и не поддается самоумножению: разделите единицу на саму себя — она останется единицей; умножьте единицу на саму себя — она по-прежнему останется единицей и нисколько не изменится. Таким образом, число 1 — подобающий символ великого неизменного Отца всего сущего. Далее, это число единства имеет двойственную природу и тем самым образует, так сказать, связь между небытием и бытием. Его неизменная единичность не позволяет считать его числом в полной мере; однако оно может участвовать в сложении, и поэтому мы вправе назвать его первым элементом числового ряда. Со своей стороны, ноль (0) не поддается даже сложению — точь-в-точь, как и небытие. Но если число 1 остается неизменным как при делении, так и при умножении на само себя, то как получить другую единицу для сложения с ним? Другими словами, откуда взять число 2? *Для этого необходимо получить отражение единицы*. Ноль не

⁹⁵ Ошибка автора. Точный источник цитаты — Быт. 1:26, в русском синодальном переводе: «И сказал Бог: сотворим человека». — *Примеч. редактора-консультанта*.

⁹⁶ Ошибка автора. Точный источник цитаты — Быт. 1:27, а не 4:26. В русском синодальном переводе: «И сотворил Бог человека по образу Своему, по образу Божию сотворил его; мужчину и женщину сотворил их». — *Примеч. редактора-консультанта*.

⁹⁷ Быт. 1:2. — *Примеч. перев.*

⁹⁸ Быт. 36:31. — *Примеч. перев.*

поддается определению, но единицу определить можно. А вследствие определения возникает эйдолон, двойник, отражение определяемого предмета. Так мы получаем диаду, состоящую из числа 1 и его отражения. При этом также *возникает вибрация*: число 1 колеблется от неизменности к определяемости и обратно. Таким образом число 1 становится отцом всех чисел и подходящим символическим обозначением Отца всего сущего.

Название первой сефиры — KThR, *Кетер*, Венец.

Соответствующее ей божественное имя — имя Отца, данное в Исходе (3:4): АНН — *Эхейе*, Я (Аз есмь). Оно символизирует Бытие.

К ней, среди прочих, применяются эпитеты, содержащие в себе идею небытия как обратной производной от этой сефиры:

TMIRA DTMIRIN — *Темира Де-Темирин*, **Сокровенное из Сокровенных**

OThQA DOThIQIN — *Отика Де-Отикин*, **Древнее из Древних**

OThQA QDIShA — *Отика Кадиша*, **Священнейший Древний**

OThQA — *Отика*, **Древний**

OThIQ IVMIN — *Отик Иомин*, **Древний Днями (Ветхий Деньми)**

Также ее именуют:

NQDH RAShVNH — *Некуда Рашуна*, **Первозданная Точка**

NQDH PShVTh — *Некуда Пешута*, **Однородная Точка**

RIShA HVVRH — *Риша Хавура*, **Белая Голова**

RVM MOLH — *Ром Меолах*, **Непостижимая Высота**

Еще одно очень важное имя, применяемое к этой сефире, символизирует великого Отца всего сущего. Это ARIK ANPIN — *Арик Анпин*, Великий Лик, или Макропрозоп. О Нем говорят, что Он частично скрыт (поскольку связан с небытием), а частично проявлен (как проявленная сефира). Поэтому Великий Лик символически изображают в профиль: зрителю видна лишь половина этого Лица, или как сказано в каббале, «все в Нем — правая сторона». Позднее я еще вернусь к этому названию.

Десять сефирот в целом символизируют Небесного Человека, или Первозданное Существо, именуемое ADM OILAN — *Адам Ойла*.

К этой сефире относится ангельский чин ChIVTh HQDSh — *Хайот ха-Кадош*, святые животные, керубим⁹⁹ или сфинксы из видения Иезекииля и Откровения Иоанна. В зодиаке их представляют четыре знака: Телец, Лев, Скорпион и Водолей — Бык, Лев, Орел и Человек. Знак Скорпиона как символ добра изображается в образе орла, как символ зла — в виде скорпиона, а как символ смешанной природы — в виде змеи.

Первая сефира содержит девять остальных и порождает их в следующем порядке.

Число 2, или диада. Название второй сефиры — ChKMh — *Хокма*, Мудрость, активная мужская сила, возникшая из Кетер посредством отражения, как я объяснил выше. Эта сефира — активный и проявленный Отец, с которым сочетается Мать и с которым связаны божественные имена ИH — *Ях* и IHVh — *Тетраграмматон*, а из ангельских чинов — AVPNIM — *Офаним*, Колеса (Иезек. 1). Вторую сефиру также именуют AB — *Аб*, Отец.

Третья сефира, или триада, — это негативная женская сила, именуемая BINH — *Бина*, Понимание, и уравненная с Хокмой. Ибо Хокма (число 2) подобна двум прямым линиям, не способным замкнуть пространство; поэтому она остается бессильной до тех пор, пока не появится число 3, образующее треугольник. Таким образом, третья сефира завершает и

⁹⁹ Здесь и далее мы транслитерируем еврейское слово KRVBIM как *керубим* (ед. ч. — *керуб*) вместо традиционного *херувимы*. — *Примеч. перев.*

проявляет божественную Троицу. Ее также называют АМА — *Ама*, Мать, и АИМА — *Айма*, великая плодородная Мать, навеки соединенная с АВ, Отцом, для поддержания порядка во вселенной. Поэтому она — наиболее проявленная форма, в которой мы можем познать Отца, и как таковая достойна всяческого почитания. Это божественная Мать, уравненная с Хокмой; это великая женская форма Бога — Элохим, по чьему образу мужчина и женщина сотворены, согласно учению каббалы, *равными пред Богом. Женщина равна мужчине и никоим образом не ниже его*, как настойчиво старались представить ее так называемые христиане. Айма — это женщина, описанная в Апокалипсисе (12). Иногда третью сефиру называют также Великим Морем. Ей соответствуют божественные имена ALHIM — *Элохим* и IHVH ALHIM — *Тетраграмматон Элохим*; ее ангельский чин — ARALIM, *Аралим*, Престолаы. Она — горная Мать, в отличие от Малкут — дольной Матери, Невесты и Царицы.

Число 4. От союза второй и третьей сефирот рождается ChSD — *Хесед*, Милосердие, или Любовь, именуемая также GDVLH — *Гедула*, Величие, или Слава. Это мужская сила, представленная божественным именем AL — *Эль*, Могучий, и ангельским именем ChShMLIM — *Хаималим*, Сверкающие Огни (Иезек. 1:4).

Число 5. Из предшествующей сефиры исходит женская негативная сила GBVRH — *Гебура*, Сила, или Суровость; другое ее имя — DIN, *Дин*, Справедливость. Она представлена божественными именами ALHIM GBVR и ALH, *Элох*, и ангельским именем ShRPIM — *Серафим* (Ис. 6:6). Эта сефира также именуется PChD — *Пахад*, Страх.

Число 6. От двух предшествующих сефирот исходит объединяющая сефира ThPARTh — *Тифферет*, Красота, или Кротость, представленная божественным именем ALVH VDOTh — *Элоа ве-Даат* и ангельскими именами ShNANIM — *Шинаним* (Пс. 59:18) или MLKIM — *Мелаким*, цари. Так из союза справедливости и милосердия рождается красота или мягкость, завершающая вторую троицу сефирот. Эту сефиру — иначе, «путь» или *исчисление*, как иногда называются эманации, — вместе с четвертой, пятой, седьмой, восьмой и девятой сефирот именуют в совокупности ZOIR ANPIN — *Зеир Анпин*, Малый Лик, или Микропрозоп. Шесть сефирот, из которых состоит Зеир Анпин, называются шестью Его членами. Другое Его имя — MLK, Мелек, Царь.

Число 7. Седьмая сефира — NTzCh, *Нецах*, или Стойкость и Победа, — соответствует божественному имени IHVH TzBAVTh — *Яхве Цебаот*, Господь Воинств, и ангельским именам ALHIM — *Элохим*, боги, и ThRShISHIM — *Таршишим*, Блистающие (Дан. 10:6).

Число 8. Далее следует женская пассивная сила HVD — *Ход*, Великолепие, соответствующая божественному имени ALHIM TzBAVTh — *Элохим Цебаот*, Боги Воинств, и ангельскому чину BNI ALHIM — *Бени Элохим*, Сыны Богов (Быт. 6:4).

Число 9. Две предшествующие сефирот порождают ISVD — *Йесод*, Основание, или Подножие, представленное божественными именами AL ChI — *Эль Хаи*, Могучий Живой, и ShDI — *Шаддаи*, и ангельским именем ASHIM — *Ашим*, Пламена (Пс. 103:4¹⁰⁰). На этом завершается третья троица сефирот.

Число 10. Из девятой сефиры исходит десятая, последняя, завершающая десятирицу чисел. Ее называют MLKVTh — *Малкут*, Царство, а также Царица — *Матрона*, дольная Мать, Невеста Микропрозопа, и ShKINH — *Шекина*. Ей соответствуют божественное имя ADNI — *Адонай* и ангельский чин KRVBIM — *Керубим*.

Каждая из сефирот в определенной степени андрогинна: она является женской, или воспринимающей, по отношению к сефире, непосредственно предшествующей ей в последовательности эманаций, и мужской, или передающей, по отношению к следующей за ней сефире. Однако не существует сефиры, предшествующей Кетер, и не существует сефиры,

¹⁰⁰ Нумерация некоторых псалмов в западных изданиях Библии отличается от нумерации в русском синодальном переводе. Это объясняется тем, что русская Библия следует нумерации греческой Библии, т. наз. Септуагинты, западные же придерживаются нумерации еврейской, т. наз. масоретской Библии. В настоящем издании нумерация псалмов приводится по русскому синодальному переводу. — *Примеч. редактора-консультанта.*

следующей за Малкут. На основании этого можно понять, почему мужская сефира Хокма обозначается именем существительным женского рода. Все сефирот связаны между собой посредством Руах — духа, исходящего от *Метекла*, тайного влияния.

* * *

Отвлечемся ненадолго от «Введения» Мазерса, чтобы дать разъяснения по одной важной теме, которой он касается в своем изложении.

ОБ ИЕРАРХИЯХ

Достопочтенный Брат А.М.А.Г. (И. Регарди)

С иерархиями разумных сущностей, соответствующих различным сефирот, знакам зодиака, планетам и стихиям, связана система имен и понятий, нередко порождающая путаницу. Изучая каббалу и структуру Древа Жизни по этой книге, читатель вскоре обнаружит, что имеются определенные магические техники призывания сущностей, входящих в эти иерархии. Для работы с подобными техниками необходимо составить абсолютно ясное представление о характере каждой данной иерархии и о том, какое место она занимает в системе в целом. Например, первая сефира именуется Кетер, Венец. Ее божественное имя — Эхейе, означающее «я буду». В древнееврейском языке это форма будущего времени 1-го лица глагола «быть». Архангел этой сефиры — Метатрон, ее ангельский чин — Хайот ха-Кадош, а ее чертог в мире Асия — Рашит ха-Гилгалим. Каждое из этих имен, в свою очередь, связано с одним из четырех каббалистических миров. Первое — с ATZILUTH, *Ацилут*, архетипическим миром. Второе — с BRIAN, *Брия*, миром творения. Третье — с YETZIRAN, *Йецира*, миром формирования. Четвертое — с ASSIAH, *Асия*, миром действия или проявления.

Эти и другие имена сущностей, составляющих иерархии, необходимо заучить наизусть. Чтобы облегчить себе задачу, можно начертить общую структуру Древа Жизни на листе бумаги и снять с него несколько копий на ксероксе. Затем нанесите на каждый из чертежей одну из систем соответствий и работайте параллельно со всеми системами: так вы будете наглядно видеть все ассоциации, связи и т.д.

Далее, одно из соответствий Кетер — Воздух, первоначальный Воздух. Стихия Воздуха обладает собственной иерархией: ее божественное имя — Шаддаи Эль Хаи, ее архангел — Рафаэль, ангел — Хасан, управитель — Ариэль, а царь — Паральда. Эта система соответствий располагается на Древе Жизни значительно ниже, чем Кетер: ее место — в области сефиры Йесод. Но к этому мы вернемся позже.

А пока что следует заострить внимание на том факте, что в некоторых источниках вышеприведенная иерархия стихии Воздуха приписывается также сефире Кетер, Венцу. Это грубая ошибка. Путать элементы одной иерархии с иерархией другой сферы может лишь тот, кто не понимает основных принципов каббалы. **Метатрон, архангел Кетер, не имеет ничего общего со стихией Воздуха. Архангел Рафаэль, повелевающий стихией Воздуха, не имеет ничего общего с Кетер.** И то же самое относится ко всем остальным элементам обеих иерархий. Каждую из них следует рассматривать по отдельности, не смешивая с другой.

Приведем еще один пример. С Гебурой, 5-й сефирой Древа, связаны планета Марс и стихия Огня (отраженная вниз от Хокмы; см. чертеж, на котором показано нисходящее диагональное отражение трех стихий на Древе). Из этого, помимо других, более сложных нюансов (если, конечно, кому-то они покажутся сложными), следует, что перед нами — три совершенно самостоятельные иерархии. Первая — иерархия Гебуры. Вторая — Марса. Третья — стихии Огня. **Их следует рассматривать по отдельности, не смешивая между собой.**

Божественное имя Гебуры — Элохим Гибор. Ее архангел — Камаэль, ее ангельский — Серафим, ее чертог в мире Асия — Марс, *Мадим*.

Далее, в иерархии Марса божественное имя все то же — Элохим Гибор, но ангел Марса — Замаэль, разум — Графиэль, а дух — Барцабель. Две эти группы иерархических имен никоим

образом не связаны между собой. В памяти их следует хранить на разных полочках и, желательно, подальше друг от друга, чтобы ни одно из имен не просочилось ненароком в чужую иерархию и не натворило путаницы. Я осознаю, что повторяюсь, но в эту ловушку, подстерегающую неосторожных, попадались даже некоторые из лучших знатоков. Ученик должен напоминать себе об этом снова и снова. Зарубите себе на носу: **иерархии никак между собой не связаны!** Нельзя сказать, что Марс **есть** Гебура. У Марса — своя иерархия, **никак не связанная** с иерархией Гебуры. Мы вправе сказать лишь, что Марс — это **одно из многих соответствий**, связанных с Гебурой (а таких соответствий — великое множество). И поскольку часть не может быть больше целого, то Марс со всей своей особой системой соответствий занимает меньше места, чем категория Гебуры, в которую он включен.

Как начинающему, так и подготовленному ученику зачастую бывает трудно усвоить, что с Гебурой связана самостоятельная система соответствий, не имеющая ничего общего с иерархиями Марса и Огня. Например, нередко можно услышать от ученика, что Гебура — это Огонь. **Ничего подобного!** Огонь, как и Марс, — всего лишь одно из множества соответствий этой сефиры, входящих все в ту же большую категорию Гебуры. Но при этом у Огня, как и у Марса, есть своя отдельная иерархия. Которую, в свою очередь, не следует путать ни с иерархией Марса, ни с иерархией Гебуры.

Иерархия стихии Огня, отражающейся по диагонали вниз от сефиры Хокма, не имеет ничего общего с двумя вышеприведенными системами соответствий — иерархиями Гебуры и Марса. Например, божественное имя Огня — Яхве Цебаот (что до некоторой степени роднит эту стихию с Нецах), его архангел — Михаэль, а ангел — Арал (**не путать с управителем Воздуха Ариэлем и с архангелом Земли Ориэлем!**). Царь стихии Огня — Сераф (не путать с Серафим — ангельским чином Гебуры), а ее управитель — Джин.

За годы работы я повидал огромное множество учеников, которые так не усвоили этот принцип организации соответствий и безнадежно путались в иерархиях. При этом они даже не пытались как-то навести порядок у себя в голове и оправдывали свое недомыслие мнимыми «пробелами в учении».

В связи с именами сущностей, составляющих иерархии, необходимо прояснить еще один вопрос. Например: Рафаэль — архангел Воздуха. Но архангел Тиферет — также Рафаэль. И ангел Меркурия — опять-таки, Рафаэль.

Эти три Рафаэля — одно и то же «лицо» или разные сущности?

С точки зрения практической магии, в ходе призывания этих сущностей используются разные божественные имена и разные пентаграммы или гексаграммы. Различны и намерения, с которыми их призывают, и это — решающий фактор, определяющий разницу между результатами операций. Архангела Воздуха призывают с помощью пентаграммы Воздуха, архангела Тиферет — с помощью гексаграммы Солнца, а ангела Меркурия — с помощью гексаграммы Ход. Так обстоит дело на практике.

Однако эти соображения не дают ответа на другой вопрос, более отвлеченного, метафизического свойства, — вопрос, как мне представляется, достаточно интересный и заманчивый. Как обстоит дело в теории? Достопочтеннейший брат S.R.M.D. (С.Л. Макгрегор Мазерс) попытался подступиться к этой проблеме в одной из статей по енохианской магии, но, на мой взгляд, так и не пришел к какому-либо удовлетворительному выводу. Так что проблема осталась неразрешенной.

Приблизиться к ее решению можно с помощью аналогии. Представим себе страну, многие обитатели которой носят одинаковые фамилии. В Англии, например, весьма распространенная фамилия — Смит, в Германии — Шмидт, в Уэльсе — Коллинз или Уильямс, и т.д. Возьмем для примера Уэльс. В одном большом городе в Уэльсе живет некий молочник по фамилии Уильямс. Там же проживает галантерейщик по фамилии Уильямс. Много лет назад, когда я жил в одном городке на границе Уэльсе, я знавал садовника по фамилии Уильямс. И вполне может статься, что где-нибудь обитает мистер Уильямс — бакалейщик. Все они Уильямсы. Если всех их зовут одинаково, означает ли это, что все они — одно и то же лицо? Разумеется, нет. Фамилия у них одна и та же, но личные имена, как и род занятий, вполне могут быть разные.

Приблизительно таким же образом можно различать архангелов и ангелов, о которых идет речь. Один из них принадлежит к иерархии Воздуха, другой — к иерархии Тиферет, третий — к иерархии планеты Меркурий. И у каждого из них — свой, если можно так выразиться, род занятий. Ничего общего между ними нет, хотя они и носят одно и то же имя. И божественные имена, связанные с тремя этими областями, различны. Поэтому, чтобы призвать эти сущности или воззвать к ним, необходимо знать, к какой сфере деятельности они принадлежат, и действовать соответственно. Все это — разные «люди», разные (по большому счету) имена и разные, так сказать, «орудия».

Кроме того, нужно твердо усвоить, в чем заключается разница между Воздухом, связанным с Кетер, Воздухом, связанным с Тиферет, и Воздухом, связанным с Йесод. Первый можно назвать (только в качестве удобного опознавательного знака) Небесным Воздухом. Чтобы призвать его, следует сначала воспользоваться божественным именем сефиры Кетер, и только затем — именами иерархии, относящейся к стихии Воздуха. Воздух, связанный с Тиферет, можно условно обозначить как Божественный Воздух (или, допустим, Гармоничный Воздух); призывая его, следует сначала воспользоваться божественным именем сефиры Тиферет, а затем — именами иерархии Воздуха. Наконец, Воздух, связанный с Йесод, можно назвать попросту Стихийным Воздухом; призывая его, следует сначала воспользоваться божественным именем сефиры Йесод, а затем — именами иерархии Воздуха.

Тот же принцип действует и применительно к трем «разновидностям» Огня, связанным с Хокмой, Гебурой и Нецах, — Небесному Огню, Божественному Огню и Стихийному Огню.

И с Водой дело обстоит точно так же. Эта стихия связана с Биной, Хесед и Ход — как Небесная Вода, Божественная Вода и Стихийная Вода. Используемые при ее призывании божественные имена варьируются точно так же, как и в случае с Воздухом. Эта процедура во многом помогает избежать путаницы.

Иерархии сефирот

Кетер

Божественное имя (Ацилут) Эхейе	Архангел (Брия) Метатрон	Ангельский чин (Йецира) Хайот ха-Кадош
------------------------------------	-----------------------------	---

Хокма

Божественное имя (Ацилут) Ях	Архангел (Брия) Разиэль	Ангельский чин (Йецира) Офаним
---------------------------------	----------------------------	-----------------------------------

Бина

Божественное имя (Ацилут) YHVH Элохим	Архангел (Брия) Цафкиэль	Ангельский чин (Йецира) Аралим
--	-----------------------------	-----------------------------------

Хесед

Божественное имя (Ацилут) Эль	Архангел (Брия) Цадкиэль	Ангельский чин (Йецира) Хашмалим
----------------------------------	-----------------------------	-------------------------------------

Гебура

Божественное имя (Ацилут) Элохим Гибор	Архангел (Брия) Камаэль	Ангельский чин (Йецира) Серафим
---	----------------------------	------------------------------------

Тиферет

Божественное имя (Ацилут)
YHVH Элоа ве-Даат

Архангел (Брия)
Рафаэль

Ангельский чин (Йецира)
Мелеким

Нецах

Божественное имя (Ацилут)
YHVH Цебаот

Архангел (Брия)
Ханиэль

Ангельский чин (Йецира)
Элохим

Ход

Божественное имя (Ацилут)
Элохим Цебаот

Архангел (Брия)
Михаэль

Ангельский чин (Йецира)
Бени Элохим

Йесод

Божественное имя (Ацилут)
Шаддаи Эль Хаи

Архангел (Брия)
Габриэль

Ангельский чин (Йецира)
Керубим

Малкут

Божественное имя (Ацилут)
Адонаи ха-Арец

Архангел (Брия)
Сандалфон

Ангельский чин (Йецира)
Ашим

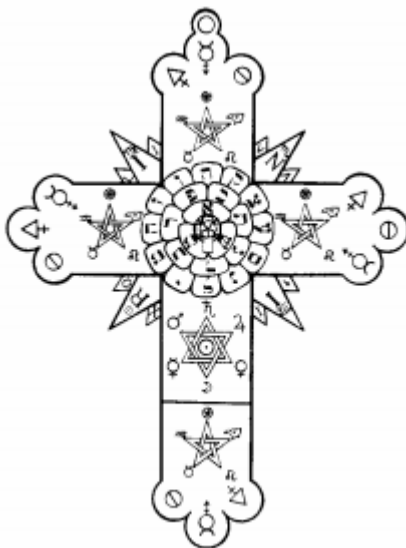

Иерархии планет

Одна из отличительных особенностей каббалы заключается в том, что каждая сефира, планета и стихия в ней обладают своей отдельной иерархией. Далее приводятся иерархии, связанные с планетами.

Сатурн

Планета Шаббатаи	Ангел Кассиэль	Разум Агиэль	Дух ¹⁰¹ Зазель
---------------------	-------------------	-----------------	------------------------------

Юпитер

Планета Цедек	Ангел Сахиэль	Разум Иофиэль	Дух Хисмаэль
------------------	------------------	------------------	-----------------

Марс

Планета Мадим	Ангел Замаэль	Разум Графиэль	Дух Барцабель
------------------	------------------	-------------------	------------------

Солнце

Планета Шемеш	Ангел Михаэль	Разум Накхиэль	Дух Сорат
------------------	------------------	-------------------	--------------

Венера

Планета Нога	Ангел Ханаэль	Разум Хагиэль	Дух Кедемель
-----------------	------------------	------------------	-----------------

Меркурий

Планета Кокаб	Ангел Рафаэль	Разум Тириэль	Дух Тафтартарат
------------------	------------------	------------------	--------------------

Луна

Планета Левана	Ангел Габриэль	Разум Малка бе Таршисим ве-ад Руахот Шехалим	Дух Шад Баршемот ха- Шартатан
-------------------	-------------------	---	-------------------------------------

Иерархии стихий

Земля — север

Древнееврейское название стихии	Арец или Офир	ארץ עפיר
Божественное имя	Адонай ха-Арец	אדני הארץ
Сторона света	Цафон	צפון
Архангел	Ориэль	אוריאל

¹⁰¹ Вследствие возникшего еще в средние века смешения терминов «даймон» (лат. daemon, «дух» вообще) и «демон» (ср.-лат. demon, «злой дух») традиционные имена планетных духов стали трактоваться по-разному у разных авторов. К примеру, использованное у Агриппы выражение «daemonium Solis Sorath» одни авторы впоследствии понимали как «демон Солнца Сорат», а другие — как «дух-управитель Солнца Сорат». — *Примеч. перев.*

Ангел	Форлак	פורלאך
Управитель	Керуб	כרוב
Царь	Гоб	
Стихийные духи	Гномы	

Воздух — восток

Древнееврейское название стихии	Руах	רוח
Божественное имя	Шаддаи Эль Хаи	שדי אל חי
Сторона света	Мизрах	מזרח
Архангел	Рафаэль	רפאל
Ангел	Хасан	חשן
Управитель	Ариэль	אריאל
Царь	Паральда	
Стихийные духи	Сильфы	

Вода — запад

Древнееврейское название стихии	Майим	מים
Божественное имя	Элохим Цебаот	אלהים צבאות
Сторона света	Маараб	מערב
Архангел	Габриэль	גבריאל
Ангел	Талиахад	טליהד
Управитель	Тарсис	תרשים
Царь	Нихса	
Стихийные духи	Ундины	

Огонь — юг

Древнееврейское название стихии	Аш	אש
Божественное имя	YHVH Цебаот	יהוה צבאות
Сторона света	Даром	דרום
Архангел	Михаэль	מיכאל
Ангел	Арал	אראל
Управитель	Сераф	שרף
Царь	Джин	
Стихийные духи	Саламандры	

А теперь продолжим наше знакомство с «Введением» Мазерса в «Разоблаченную каббалу».

* * *

Следует добавить несколько замечаний о каббалистическом смысле термина MThQLA — *Метекла*, “весы”. В каждой из трех триад, или троиц, сефирот присутствует диада противоположных полов и объединяющая сущность, плод их союза. Мужское и женское начало

здесь рассматриваются как две чаши весов, а объединяющая сефира — как коромысла, на котором они подвешены. Поэтому термин “весы” служит символом Триединства — Троицы в Единении, а Единение это символически представлено центральной точкой коромысла. Далее, в системе сефирот заключено тройное Триединство: верхняя, нижняя и средняя триады. Символы трех этих троиц таковы: верхней — Венец, Кетер; средней — Царь; нижней — Царица; и эти трое суть величайшее из триединств. Земными же соответствиями их являются перводвигатель, солнце и луна. Здесь сразу же обнаруживается алхимическая символика

Сефирот представлены в мире следующим образом¹⁰²:

1) RASHITh HGLGLIM — *Рашиит ха-Гилгалим*, **начало вихревого движения, Перводвигатель;**

2) MSLVTh — *Маслот*, **сфера зодиака;**

3) ShBThAI — *Шаббатаи*, **покой, Сатурн;**

4) TzDQ — *Цедек*, **праведность, Юпитер;**

5) MADIM — *Мадим*, **неистовая сила, Марс;**

6) ShMSh — *Шемеш*, **солнечный свет, Солнце;**

7) NVGH — *Нога*, **сверкающее великолепие, Венера;**

8) KVKB — *Кокаб*, **звездный свет, Меркурий;**

9) LBNH — *Левана*, **лунное сияние, Луна;**

10) ChLM ISVDTh — *Холом Йесодот*, **разрушитель основ, стихии.**

Далее, сефирот подразделяются на три столпа: правый, Столп Милосердия, состоит из второй, четвертой и седьмой эманаций; левый, Столп Справедливости, — из третьей, пятой и восьмой; срединный же Столп Умеренности — из первой, шестой, девятой и десятой эманаций.

В своей совокупности и единстве десять сефирот символизируют архетипического человека — ADM QDMVN, *Адама Кадмона*, Протогона¹⁰³. Взглянув на сефирот, составляющие первую триаду, сразу можно понять, что они представляют разум; поэтому данная триада называется миром разума — OVLМ MVShKL, *Олам Мевшекал*. Вторая триада соответствует нравственному миру — OVLМ MVRGSh, *Олам Моргаиш*. Третья символизирует силу и устойчивость и потому именуется материальным миром — OVLМ HMVTBO, *Олам ха-Мевебо*. Эти три аспекта называются ликами — ANPIN, *Анпин*. И вот как устроено древо жизни, OTz ChIM, *Оц Хайим*: первая троица помещается вверху, под ней — вторая, а под второй — третья; и располагаются они таким образом, что три мужские сефирот находятся справа, три женские — слева, а четыре объединяющие сефирот — посередине. Это и есть каббалистическое *Древо Жизни*, от которого зависит все сущее. Оно во много сходно с древом Иггдрасиль из скандинавской мифологии.

Выше упоминалось, что существует одна троица, охватывающая все сефирот, и что ее составляют Венец, Царь и Царица. (В определенном смысле она подобна христианской Троице Отца, Сына и Святого Духа, которые в своей наивысшей божественной природе представлены первыми тремя сефирот — Кетер, Хокмой и Биной.) Эта Троица сотворила мир, или, говоря каббалистическим языком, вселенная родилась от союза коронованных Царя и Царицы. Однако, согласно каббале, до того, как возникла совершенная форма небесного человека (десять сефирот), были сотворены некие первозданные миры. Но поскольку еще не установилось совершенное равновесие, они не могли существовать и погибли, сотрясенные неуравновешенными силами. Эти первозданные миры именуется «царями древности» и «царями, царствовавшими в земле Едома, прежде царствования царей у сынов Израилевых». В этом смысле Едом — мир неуравновешенных сил, а Израиль — уравновешенные сефирот (Быт.

¹⁰² Далее представлена таблица соответствий сефирот в обычном нисходящем порядке от Кетер до Малкут. — *Примеч. редакции.*

¹⁰³ «Перворожденного» (др.-греч.). — *Примеч. перев.*

36:31). Тот важный факт, что сотворению нынешнего мира предшествовали сотворение и гибель других миров, неоднократно повторяется в книге «Зогар».

Далее, сефирот в своей совокупности называются также Миром Эманаций, или миром Ацилут, или архетипическим миром, OVLM ATziLVTh, *Олам Ацилут*. Этот мир породил остальные три мира, в каждом из которых повторяются те же десять сефирот, но все менее и менее яркие.

Второй мир — Брия, OVLM HBRIAH, *Олам ха-Брия*, мир творения, именуемый также KQRSIA — *Корсия*, «престол». Это прямая эманация из мира Ацилут, и десять сефирот лишь отражаются здесь, а потому более ограничены, хотя все еще обладают чистой природой, без малейшей примеси материи.

Третий мир — Йецира, OLVM HITzIRH, *Олам ха-Йецира*, мир Формирования и мир ангелов. Он исходит из мира Брия и состоит из не столь утонченной субстанции, как последний, но все еще свободен от материи. Именно в этом ангельском мире пребывают те разумные бестелесные сущности, которые облечены в сияющие одеяния и принимают зримую форму, когда появляются перед человеком.

Четвертый мир — Асия, OVLM HOShIH, *Олам ха-Асия*, Мир Действия, именуемый также миром оболочек (или скорлуп) — OVLM HQLIPVTh, *Олам ха-клипот*. Это наш материальный мир, состоящий из более грубых элементов, нежели предыдущие три мира. В нем также находится прибежище злых духов, которые в каббале называются оболочками или скорлупами — QLIPVTh, *Клипот*, «материальные оболочки». Эти демоны также подразделяются на десять классов и имеют соответствующие обиталища.

Демоны — самая грубая и ущербная из всех форм. Десять их разрядов соответствуют десятице сефирот, но в обратной пропорции: тьма и скверна усугубляются с погружением на каждый следующий уровень. Первые два уровня суть не что иное, как отсутствие зримой формы и организации. Третий — прибежище тьмы. Далее следуют семь преисподних, населенных демонами, которые представляют воплощенные человеческие пороки и терзают тех, кто предавался этим порокам в земной жизни. Их князь — SMAL, *Самаэль*, ангел отравы и смерти. Его жена — блудница, или распутная женщина, AShTh ZNVNIM, *Ишет Зенуним*; вместе они именуются Зверем — CHIVA, *Хива*. Такова адская троица, представляющая собой, так сказать, извращенную карикатуру на божественную Троицу Творения. Самаэля отождествляют с Сатаной.

Имя божества, которого мы называем Яхве, записывается четырьмя еврейскими буквами — Йод-Хе-Вав-Хе, и истинное произношение его известно очень немногим.

* * *

ТЕТРАГРАММАТОН

Достопочтенный Брат А.М.А.Г. (И. Регарди)

Это латинское¹⁰⁴ слово, которое переводится как «имя, состоящее из четырех букв». Так принято обозначать древнееврейское имя ветхозаветного Бога — Яхве. Оно записывается четырьмя еврейскими буквами: IHVH, Йод-Хе-Вав-Хе, отсюда и это условное название.

В каббале каждая буква Тетраграмматона поставлена в соответствие одной из четырех стихий, или первоэлементов, которые выделяли древние натурфилософы. Йод соответствует Огню, Хе — Воде, Вав — Воздуху, а конечная Хе — Земле. Таким образом, Тетраграмматон, имя Яхве, символизирует четыре первоосновы жизни. Библейский Яхве — это Бог, пылавший огнем в неопалимой купине перед Моисеем, бушевавший в громах и молниях над горами Хорив и Синай, утопивший египтян с их колесницами в море Черномом и разверзавший недра земли, чтобы уничтожить врагов Израиля. Он изображается яростным и гневливым божеством — под

¹⁰⁴ В действительности — древнегреческое, от др.-греч. tetra — «четыре» и грамма — «буква». — *Примеч. перев.*

стать четырем стихиям. Иногда стихии бывают кроткими и ласковыми, но не следует забывать, что они также неистовы, опасны и губительны. Таков и Тетраграмматон.

Буквы этого имени соотносятся с различными элементами Древа Жизни, не теряя при этом связи со стихиями. Если букву Йод, зачастую именуемую Отцом, ассоциируют с сефирой Кетер, то при этом подразумевается огонь творения. Когда Хе — Мать — связывают с Хокмой и Биной, имеются в виду тонкие «небесные» воды этих сфер творения, та субстанция, в которой и из которой были созданы все миры. Вав иногда связывают с Тиферет — Сыном первых двух букв Тетраграмматона, Йод и Хе, — и при этом речь идет о всеобъемлющем Воздухе — не о том воздухе, которым мы дышим, не о смеси кислорода, азота, углекислого газа и т.д., а о жизненной силе всего сущего, живительной пране.

Конечная Хе — это Дочь, не искупившая свои грехи: Земля, сформированная первыми тремя стихиями букв Тетраграмматона и находящаяся под их влиянием. Она остается непрощенной Дочерью до тех пор, пока не начинает воспринимать влияние высших сознательно и намеренно, — после чего превращается в Невесту Микропрозопа, то есть буквы Вав сефиры Тиферет, вносящей гармонию и красоту в тяжелые, обременительные качества Земли.

Все эти стихии вкупе с их многообразными соответствиями и символами входят в категорию соответствий Тетраграмматона.

Но и сам Тетраграмматон, этот вспыльчивый ветхозаветный бог, вечно гневающийся и вечно кого-нибудь карающий Яхве, должен быть преображен и спасен нисхождением святого духа, представленного буквой Шин. (Числовой эквивалент Шин — 300. Сумма букв имени Руах Элохим — «Дух Богов» — также составляет 300.) Расколотый надвое буквой Шин, этот старый, «пещерный», закосневший в своей привычках Тетраграмматон преображается в Пентаграмматон — пятибуквенное имя Йод-Хе-Шин-Вав-Хе, спасенного, искупившего свои грехи и просветлившегося Адепта, сумевшего связать воедино небо и землю, Космос и Микрокосм. А теперь мы снова можем вернуться к Мазерсу и его обширному введению в «Разоблаченную каббалу». Вот что он пишет далее о Тетраграмматоне.

* * *

Лично мне известно несколько десятков вариантов его мистического произношения. Истинное же произношение этого имени — сокровеннейший секрет и тайна тайн. Тот, кто может верно произнести его, заставляет трепетать небо и землю, ибо звук имени этого разносится по всей вселенной. Поэтому когда верующий иудей, читая Священное Писание, встречает это имя, он либо вовсе не пытается произнести его и просто делает короткую паузу, либо заменяет его именем Адонаи — ADNI, Господь. Корень этого слова¹⁰⁵ означает «быть», поэтому оно, как и АНН, Эхейе, является символом бытия. Оно поддается двенадцати перестановкам букв, каждая из которых содержит в себе тот же смысл — «быть»; это единственное слово, допускающее столько перестановок без изменения смысла. Они называются *двенадцатью знаменами могучего имени* и, по мнению некоторых, управляют двенадцатью знаками зодиака. Вот эти двенадцать знамен: IHVN, IHNV, IVNH, NVNI, NVIN, NNIV, VNNI, VINN, VNIN, NINV, NIVN, NNVI. Существует еще три четырехбуквенных имени: АНН — *Эхейе*, бытие; ADNI — *Адонаи*, Господь; AGLA — *Агла*. Последнее, по большому счету, не слово как таковое, а нотарикон фразы AThH GBVR LOVLM ADNI — *Ата Гибор ле-Олам Адонаи*, «Твоя сила во веки веков, о Господи!» Условное толкование имени Агла таково: А — первое; А — последнее; G — Троица в Единстве; L — завершение Великого Делания.

Первое, что бросается в глаза, — то, что и АНН, и IHVN выражают идею бытия; в этом заключается первая аналогия между ними. Вторая состоит в том, что в каждом из этих имен буква Н занимает вторую и четвертую позицию; третья же — в том, что по гематрии АНН равняется IHV без конечной Н (символизирующей, как мы увидим позднее, десятую сефиру,

¹⁰⁵ Т.е. Тетраграмматона. — *Примеч. перев.*

Малкут). Далее, если выписать эти два имени одно над другим, разделив их пополам рукавами креста, как показано на рисунке:

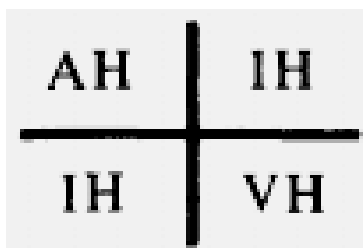

— они будут читаться одинаково как по горизонтали, так и по вертикали, — АНІН, ІНVН. Рассмотрев эти слова с позиций каббалистического учения, мы обнаружим причину аналогий. Эхейе, АНІН, есть Великий Лик, Древний, Макропрозоп, Кетер, первая сефира, Венец из величайшей каббалистической троицы сефирот (состоящей из Венца, Царя и Царицы или, иначе, из Макропрозопа, Микропрозопа и Невесты) и *Отец из христианской Троицы*.

Со своей стороны, ІНVН, Тетраграмматон, содержит, как мы увидим позднее, все сефирот, за исключением Кетер, и символизирует Малый Лик, Микропрозоп, Царя из величайшей каббалистической троицы сефирот и *Сына в его человеческом воплощении из христианской Троицы*.

И как Отец открывается и проявляется через Сына, так и АНІН, *Эхейе*, открывается и проявляется через ІНVН, *Яхве*.

ADNI же — это Царица, посредством коей только и можно постичь Тетраграмматон; ее возведение к сефире Бина соответствует христианскому вознесению Девы.

Тетраграмматон-ІНVН соотносится с сефирот следующим образом: верхняя точка буквы Йод, I, соответствует Кетер, сама буква I — Хокме, отцу Микропрозопа; буква H, или «горняя Хе», — Бине и божественной Матери; буква Вав — следующим шести сефирот, которые именуются шестью членами Микропрозопа (а 6 — это числовое соответствие V, еврейской буквы Вав); и, наконец, конечная H, «дольняя Хе», — Малкут, десятой сефире, невесте Микропрозопа.

Далее, существует четыре тайных имени, соответствующих мирам Ацилут, Брия, Йецира и Асия; кроме того, считается, что с каждым из этих миров соотносится определенным образом записанный Тетраграмматон. Тайное имя мира Ацилут — OB, *Об*; мира Брия — SG, *Сег*; мира Йецира — MH, *Ма*; мира Асия — BN, *Бен*. (BN, *Бен*, означает «сын».) <...>

Эти имена в сочетании с сефирот действуют посредством «231 врат», как именуются сочетания букв алфавита; но рассмотреть здесь эту тему полностью мы не сможем за недостатком места.

С буквами Тетраграмматона тесно связаны четыре керубим, о которых я упомянул в описании первой сефиры. Не следует также забывать, что в видении Иезекииля эти сущности поддерживают божественный престол, на котором восседает Небесный Человек — Адам Кадмон, образ сефирот, и что между престолом и этими животными расположена небесная твердь¹⁰⁶. Здесь перед нами снова четыре мира: Ацилут — божественный образ, Брия — престол, Йецира — твердь небесная и Асия — Керубим. Таким образом, керубим символизируют силы букв Тетраграмматона на материальном плане, представляя действие этих четырех букв в каждом из четырех миров. Таким образом керубим суть живые образы букв Тетраграмматона, представленные в зодиаке, как уже отмечалось, Тельцом, Львом, Водолеем и Скорпионом.

Тайна же человека земного и смертного подобна тайне божественного и бессмертного Человека, ибо сотворен он по образу Бога на земле. В форме тела его заключен Тетраграмматон.

¹⁰⁶ В русском синодальном переводе — «свод». — *Примеч. перев.*

Голова есть Йод, руки и плечи подобны Хе, торс — Вав, а ноги — Хе конечной. И как внешний облик человека соответствует Тетраграмматону, так животворящая его душа соответствует десяти сефирот; а поскольку последние находят свое наивысшее выражение в троице, состоящей из Венца, Царя и Царицы, то и душа также состоит из трех частей. Первая из этих частей — *Нешама*, NShMH, высочайшая ступень бытия, соответствующая венцу (Кетер) и символизирующая высшую триаду сефирот, именуемую миром разума. Вторая — *Руах*, RVCh, вместилище добра и зла, соответствующая Тиферет, нравственному миру. Третья — *Нефеш*, NPSH, животная жизнь и желания, соответствующая Йесод и материальному, чувственному миру. Все души предсуществуют в мире эманаций и в своем изначальном состоянии являются андрогинными, но, спускаясь на землю, разделяются на мужские и женские и вселяются в различные тела. Если в этой смертной жизни мужская половина одной души встретит женскую половину, между ними возникнет сильная привязанность, и поэтому говорят, что в браке разлученные половины воссоединяются вновь; скрытые же формы души сродни керубим.

Однако описанное выше тройственное членение души применимо лишь к тройственному подразделению сущего на миры разума, нравственности и материи. Не следует упускать из виду важнейшее положение каббалы, гласящее, что *всякая троица обретает совершенство и полноту осуществления в четверице*. Так IHV обретает совершенство и полноту осуществления в IHVN: троица

Венец	Царь	Царица
Отец	Сын	Дух
Абсолют	Формирование	Полнота осуществления

обретает совершенство в четверице:

Абсолютное Единое
Отец—Мать
Сын
Невеста

Макропрозоп — Великий Лик
Отец—Мать
Микропрозоп — Малый Лик
Малкут — Царица-Невеста

Ацилут — мир архетипов
Брия — мир творения
Йецира — мир формирования
Асия — мир материи

И в согласии с этим душа также разделяется на четыре части: Хия — Ацилут; Нешама — Брия; Руах — Йецира; Нефеш — Асия.

Однако Хия как часть души — это архетипический прообраз, аналогичный Макропрозопу. А Нешама, Руах и Нефеш символизируют Тетраграмматон сами по себе, без части Хия, символом которой, тем не менее, служит *высшая точка I (буквы Йод)*¹⁰⁷ души, — точно так же, как символом Макропрозопа считается высшая точка I (буквы Йод) имени IHVN. *Ибо Йод Древнего сокрыт и запечатан.* <...>¹⁰⁸

¹⁰⁷ Т.е. точка над буквой Йод. — *Примеч. редактора-консультанта.*

¹⁰⁸ Далее в тексте Мазерса перечисляются основные пункты каббалистического учения, изложенного в труде Элифаса Леви «Ключи к тайнам». — *Примеч. перев.*

Обратимся теперь к теме Арик Анпин и Зеир Анпин — Макропрозопа и Микропрозопа, Великого и Малого Ликов. Напомним, что Макропрозоп — это первая сефира, или Венец-Кетер, а Микропрозоп состоит из шести сефирот. В Макропрозопе всё — свет и сияние, но Микропрозоп сияет лишь отраженным светом Макропрозопа. Шесть дней творения соответствуют шести членам Микропрозопа. Поэтому символ из двух наложенных друг на друга треугольников, образующих шестиконечную звезду, называется Знаком Макрокосма или сотворения большего мира, и соответствует обоим Ликам из книги «Зогар». В «Книге сокровенной тайны»¹⁰⁹ полностью описывается символика Макропрозопа и Микропрозопа; поэтому, прежде чем приступить к ее изучению, следует составить представление о чертах их сходства и различия. Первый есть АНН, Эхейе; второй — V (Вав) Тетраграмматона. Первые две буквы Тетраграмматона — I и H, Йод и Хе, — суть Отец и Мать Микропрозопа, а Хе конечная — его Невеста. Кроме того, в этих образах выражается равновесие между Суровостью и Милосердием: символами Суровости являются обе буквы Хе, Мать и Невеста, причем Невеста — в большей степени, нежели Мать. Избыток Милосердия не означает склонности к злу, а скорее, несет в себе идею слабости и недостатка силы; но избыток Суровости порождает образ палача, исполняющего приговор суда, — злую, угнетающую силу, символом которой служит Левиафан. По этой причине говорится, что «змея поднимает голову из-за спины Невесты»¹¹⁰ — Невесты, а не Матери, ибо последняя есть Божественная Хе, попирающая его голову пятой. «Голову змея сокрушают воды великого моря»¹¹¹. Это море — Бина, божественная Хе, Мать. Змей — центростремительная сила, вечно жаждущая проникнуть в Рай (сефирот) и соблазнить Божественную Еву (невесту), дабы та, в свою очередь, соблазнила Божественного Адама (Микропрозопа).

Подробное исследование символики двух Ликов выходит далеко за рамки данного введения, тем более что оно, по существу, составляет предмет самой этой книги. Поэтому я просто отсылаю читателя за дальнейшими разъяснениями к тексту книги и надеюсь, что это введение в достаточной степени осветило для него основные положения каббалы.

* * *

Повторяя приведенные выше указания Мазерса, позволю себе предложить ученику следующее: изучив теоретические лекции и ознакомившись с использованными в них еврейскими именами и терминами, обратитесь еще раз к опубликованным здесь отрывкам из введения в «Разоблаченную каббалу». Не составит труда удостовериться, что упоминаемые в лекциях имена взяты именно из этого введения. Кроме того, в этом введении проясняется значительная часть материала, содержащегося в лекциях.

Дополнительные сведения можно найти в упомянутых выше книгах по каббале. Обратившись к ним, вы за очень короткое время (в сравнении с тем, что пришлось бы потратить ученику сто лет назад) составите хорошее представление о Древе Жизни, заложив тем самым надежную основу для дальнейшего изучения каббалы.

**О МИНИМУМЕ НЕОБХОДИМОЙ РАБОТЫ
ДЛЯ ПОСВЯЩЕННЫХ ПЕРВЫХ СТУПЕНЕЙ ОРДЕНА**
Достопочтеннейший брат S.R.M.D. (С.Л. Макгрегор Мазерс)

¹⁰⁹ «Книга сокровенной тайны» («Сефер Дцениута») — один из трактатов в составе «Зогара», перевод которого вошел в сборник Мазерса «Разоблаченная каббала». — *Примеч. перев.*

¹¹⁰ «Книга сокровенной тайны», 1:26. — *Примеч. перев.*

¹¹¹ «Книга сокровенной тайны», 1:28: «Но голову его сокрушают воды великого моря», как сказано в Пс. 73:14: «Ты сокрушил головы драконов водных» (в русском синодальном переводе Библии — «Ты сокрушил голову левиафана»). — *Примеч. перев.*

Что действительно необходимо на данном этапе, так это четко усвоить достаточное количество знаний, дабы внимательно следить за пояснениями и наставлениями, которые даются на последующих степенях, — дабы неосведомленность в терминологии не сбивала соискателя с толку и не мешала ему уловить смысл сказанного.

Именно для этой цели разработаны так называемые «теоретические лекции» — в отличие от «дополнительных лекций», которые не обязательно заучивать наизусть, хотя в них и содержатся интересные и важные материалы, предназначенные для каждой из степеней. В теоретические лекции включено ровно столько тщательно подобранных сведений, чтобы досконально изучивший их соискатель не только сдал экзамен на допуск к очередной степени, но и следил за церемониальным ритуалом посвящения в эту степень с должным пониманием. Поэтому на первый взгляд лекции могут показаться несколько более содержательными, чем требовалось бы только для сдачи экзамена. Однако в интересах самого ученика со всем прилежанием изучить то, что ему дается.

Предмет наших исследований поистине неисчерпаем, ибо с помощью этой сокровенной системы соответствий и формул мы стремимся постичь тайны самой Вселенной. Нашему ордену вверено особое знание — Ключи Премудрости всех времен. Степени посвящения нашего ордена суть ступени лестницы, по которой мы можем взойти к этой искомой цели, — лестницы, в которой нет ни единой прорехи и каждая ступень стоит на своем подобающем месте. К душе мы обращаемся посредством тайных формул, заключенных в наших церемониях; к разуму — через специальные исследования, посвященные различным вопросам орденского учения; к телу — через посты и движения служителей в Храме, и ко всему существу в целом — через все это в совокупности.

Далее, следует принять во внимание, что некоторым членам нашего ордена, людям, должен отметить, весьма достойным, по причине неотложных повседневных дел удается уделять работе и занятиям в ордене не так уж много времени; но это, хотя на первый взгляд и кажется недостатком, в действительности не так уж плохо, поскольку с одной стороны, наши занятия настолько отличаются от обязанностей обыденной жизни, что всегда пробуждают свежий интерес и несут душе отдохновение, а с другой — это позволяет избежать чрезмерного нервного напряжения и умственного расстройства, которые нередко возникают вследствие слишком длительного погружения в сверхчувственные и оккультные опыты и упражнения, как теоретического, так и практического свойства. Удивительно, сколь многого можно достичь, регулярно уделяя немного времени изучению какого бы то ни было предмета! И при таком графике занятий ученику не грозит умственное переутомление, наступающее при чересчур глубоком и длительном погружении в изучаемый предмет.

В теоретических лекциях затрагивается великое множество разнообразных тем, хотя и не столь далеких друг от друга, как может показаться на первый взгляд; начинающего ученика эти лекции устрашают своей мнимой сложностью, но тот, кто решительно приступил к их изучению, уже сделал больше, чем полдела. В действительности они далеко не столь трудны. Первое впечатление, которое они обычно производят на Неофита, можно выразить так: «О! Мне придется выучить древнееврейский язык со всей его грамматикой!» На самом же деле необходимо выучить всего-навсего алфавит — то есть запомнить формы букв, их значения и числовые соответствия, а также правописание названий десяти сефирот (божественных эманаций, соответствующих числам от 1 до 10) и нескольких божественных и ангельских имен. А это совсем не то же самое, что овладеть древнееврейским языком в совершенстве. Разумеется, если у кого-нибудь из Братьев и Сестер обнаружатся время и желание изучить иврит досконально, ничто не помешает им этим заняться, однако это вовсе не требуется ни для сдачи экзаменов на степени, ни для проведения ритуалов. Ибо наша задача не в том, чтобы сделать соискателя знатоком иврита, а в том, чтобы постепенно превратить его в подлинного мистика и мага. То же можно сказать и об алхимии, астрологии, египтологии и других дисциплинах, затронутых в теоретических лекциях. Использовать ли почерпнутые из этих лекций начальные

познания в упомянутых областях и если да, то как именно, — личное дело соискателя. Ибо по программе ордена он в действительности изучает совсем другую науку — науку о соответствиях между Божественными силами, с одной стороны, и Вселенной, человеком или различными планами и формами природной жизни — с другой.

Лучший способ выучить начертание еврейских букв, равно как и астрологических символов и т.п., — брать по 4-7 знаков за один прием и перерисовывать их как можно точнее до тех пор, пока они не запомнятся как следует. Работая с еврейскими буквами, всякий раз ставьте рядом с буквой ее числовое соответствие, чтобы буква и число прочно связались воедино в вашей памяти. Не забывайте, что еврейские буквы следует писать твердо и уверенно; горизонтальные линии в них должны быть толстыми, а вертикальные — тонкими (как в нотном письме и в отличие от обычной латиницы), и в целом начертание буквы должно воспроизводить стороны квадрата.

Может возникнуть вопрос, почему именно еврейскому алфавиту, а не какому-либо другому отведена столь выдающаяся роль. Причины этому следующие. Дело вовсе не в том, что это — алфавит древнееврейского языка, хотя то обстоятельство, что на иврите было записано учение каббалы (содержащее в себе немалую часть мудрости Древнего Египта), придает этому языку особую ценность, ибо тайны каббалы составляют наиважнейшую часть наших занятий. Дело в том, что древнееврейский алфавит заключает в себе некие примечательные особенности и свойства, выраженные в нем гораздо более, нежели в других, более привычных нам алфавитах европейских языков. А именно: 1) в отличие от обычной для нас практики, в нем нет системы цифр, по отдельности или в сочетаниях служащих для обозначения чисел, но при этом каждая буква имеет особое числовое значение. Когда буквы используются для обозначения чисел или как начальные буквы, служащие аббревиатурами слов, над ними ставят два коротких штриха, показывающих, что буква употреблена именно в этом качестве: к примеру, начальная буква названия сефиры Нецах обозначает также число 50, и т.д. 2) Древнееврейский алфавит состоит исключительно из согласных. Из сочетания пунктов 1) и 2) следует, что каждое слово на иврите есть число, и наоборот, большинство чисел суть слова; это позволяет проводить аналогии между словами, соответствующими одному и тому же числу, и данный метод находит применение в каббале (Qabalah; «Q» произносится как «К» с едва заметной выделением или «придыханием»). 3) Помимо звукового соответствия, каждая буква имеет особое название со своим значением, вследствие чего представляет собой иероглиф: так, буква, обозначающая звук «М», носит имя Мем, что означает «Вода». 4) В нашей системе каждой букве соответствует своя сфера мистических значений, так что каждое слово на иврите представляет собой не просто слово, а целую фразу. Есть и другие особенности, с которыми мы познакомимся позже.

Неофиту следует помнить, что по-еврейски всегда пишут справа налево, тогда как в английском, французском, немецком и т.п. языках, наоборот, принято письмо слева направо.

Что нередко ставит Неофита в тупик, так это мнимое отсутствие всяких закономерностей в еврейском правописании: ему представляется (хотя в действительности это не так), что в некоторых случаях в слово вставляются ненужные буквы, а в других — необходимые буквы по ошибке пропускаются. Нижеследующее замечание приводится для того, чтобы дать обоснование этой мнимой неопределенности, однако заучивать наизусть дальнейшие замечания не требуется: они призваны лишь облегчить понимание этого сложного вопроса.

Иврит — это семитский, а не европейский язык. А важнейшая отличительная характеристика языков семитской группы, таких как иврит, халдейский, арабский, эфиопский и т.д., заключается в том, что их алфавиты состоят исключительно из согласных. Даже те буквы иврита, которые, на первый взгляд, обозначают гласные звуки, нельзя в полной мере признать гласными в привычном нам смысле слова. Так, А — это не столько слог [Ah], произносимый на вдохе, сколько [H], или [EH], или [He], в зависимости от позиции в слове; и ни в коем случае не гласный [E]. V — это далеко не только [U]; Y приблизительно произносится как [I], [NG] или [AA] ([HAA]), как звук, подобный ржанию лошади или бляению козы, а отнюдь не как простое [O].

* * *

(В книге «Что следует знать о Золотой Заре» я высказал некоторые критические замечания по поводу преобладавших в ордене настроений. Точнее, по поводу установки на то, чтобы ограничиваться минимумом работы, необходимым для сдачи экзамена на очередную степень. В ранние годы существования ордена это было настоящее бедствие. Из приведенной статьи явствует, что Мазерс в ответе за подобный подход не в меньшей степени, чем прочие деятели ордена. В общем и целом я питаю к Мазерсу глубокое уважение, ибо, как удостоверятся читатели настоящего издания, он наряду с Уэсткоттом был автором большинства ритуалов посвящения и магических наставлений. Но в данном конкретном отношении он невольно способствовал укреплению этой пагубной установки, которая, по моему мнению, нанесла ордену неизмеримый вред, открыв недостойным соискателям дорогу к высшим степеням, к посвящению в которые они были совершенно не готовы. — *Примеч. И. Регарди.*)

ТОМ II
РОЛЬ И ЗНАЧЕНИЕ ПРОРИЦАНИЯ

СОДЕРЖАНИЕ

Прорицание 1
Основы Таро, геомантии и астрологии 3
Таро 3
Заметки о Таро 8
Старшие арканы Таро 12
Заметки о геомантии 27
Астрология 32
Эзотерическая астрология 33
Вводная статья о таттвах 35
Таттвы в восточной традиции 41
Цикл таттв 44
Таттва 45
Медитация и работа с таттвами 47
Врачевание болезней 48
Предсказание будущего 49
Алхимия 50
Алхимия Ганса Нинцеля 52
Видение Вселенского Меркурия 61
Переводы и примечания к записке о Меркурии 63

ТАБЛИЦЫ И ИЛЛЮСТРАЦИИ

Анаграммы Таро 4
Выбор сигнификатора 6
Эскизы карт Таро Израэля Регарди 10—12
Acquisitio 29—30
Таблица астрологических поправок 34
Соответствия таттв 45
Летящий Меркурий 61

ТОМ II
РОЛЬ И ЗНАЧЕНИЕ ПРОРИЦАНИЯ

ПРОРИЦАНИЕ

Достопочтенный брат А.М.А.Г. (И. Регарди)

Многим, возможно, покажется странным, что Орден, постулировавший в качестве главной цели наставление своих членов на пути духовного развития, включил в программу также и различные методы прорицания. Многих это, несомненно, озадачит. Ведь гадания и предсказания обычно относят к области низшей магии. Однако в системе Ордена методы прорицания считались незаменимыми упражнениями, служащими развитию таких необходимых для мага качеств, как интуиция, воображение и ясновидение. Толкования геомантических фигур и символов Таро приводятся в соответствующих разделах данной книги, однако все эти эмпирические, прямолинейные методы малопригодны для обнаружения духовных причин, стоящих за материальными событиями. Подобные толкования полезны только для новичков, поскольку они помогают усвоить базовые определения, создают фундамент, на котором затем

воздвигнется здание личного понимания прорицательных символов. Итак, описания карт Таро и геомантических фигур — не более чем отправная точка для развития внутренних способностей. Но они помогают пробить стену, преграждающую путь свободным проявлениям нашей интуиции и воображения. Способностями к прорицанию обладают в той или иной мере все люди без исключения; разница только в том, насколько эти способности проявлены. В большинстве из нас они спят глубоким сном.

Разумеется для зрелого, полностью развитого Адепта прорицание может оказаться не подспорьем, а помехой: чтобы узнать, произойдет ли какое-то событие и как будет развиваться ситуация, ему не нужны подобные искусственные подпорки. Однако для Неофита освоение методов прорицания является вполне уместным, полезным и даже необходимым упражнением.

Читатель может самостоятельно попытаться дать интуитивный ответ на какой-нибудь вопрос, не обращаясь к орудиям прорицания. Он сразу же убедится, насколько сложно выбрать отправную точку — тот факт или случай, который сможет запустить механизм интуитивного предвидения. Если же прибегнуть затем к одному из методов, рекомендуемых Орденом, сразу станет очевидно, насколько более полным и точным окажется ответ, если пользоваться гадальными инструментами рассудительно и трезво. Эти методы — надежное и эффективное средство пробуждения интуиции. Особенно полезен, несмотря на всю свою громоздкость, метод прорицания с помощью Таро, включенный в программу занятий Младшего Адепта. Разумеется, прорицанием, как и любыми магическими приемами, иногда злоупотребляют. Однако возможность злоупотребления еще не означает, что сама методика порочна. Просто занятия магией, как и любое другое дело, требуют здравомыслия.

Первоначально астрология также входила в учебную программу Ордена. Впоследствии все рекомендации на сей счет, по-видимому, были тщательно удалены из документов Золотой Зари. Однако в данном конкретном случае сокращение программы было вполне оправданно. За последние годы в области астрологии появилось множество добросовестных и честных исследователей; кроме того, увидело свет немало превосходных учебников, разъясняющих тонкости астрологического искусства. От Младшего Адепта Ордена требуется лишь понимание основных астрологических принципов и умение построить карту положений планет в знаках зодиака, которое необходимо при подготовке к операциям, включающим обращение к зодиакальным энергиям.

Относительно прорицания как такового членам Внешнего Ордена предоставляли крайне скудную информацию. Астрологию же и вовсе исключили из программы, поскольку, как уже было сказано, в продаже появилось множество достойных пособий по этому искусству и необходимость преподавать его в рамках орденского учебного курса отпала.

В области Таро ученикам Внешнего Ордена рекомендовали так называемый кельтский крест — расклад из десяти карт, который приобрел широкую известность благодаря «Иллюстрированному ключу к Таро» А.Э. Уэйта, книге, послужившей ценным источником информации для многих позднейших авторов. Этот метод чрезвычайно прост и прямолинеен, благодаря чему очень удобен для начинающего ученика. Однако у него есть один серьезный недостаток. Он не позволяет определить, насколько благоприятно аспектирована та или иная карта расклада. В такой ситуации начинающий прорицатель склонен выбирать самые благоприятные значения, соответствующие его желаниям. Иное дело — метод прорицания, применявшийся во Внутреннем Орденом: он включает превосходный способ оценки благоприятной или неблагоприятной аспектации каждой карты.

Возвращаясь к кельтскому, или цыганскому (как его называет в своих статьях Ли Гарднер) методу, отметим, что его можно усовершенствовать. Тасуя колоду, чтобы насытить ее энергией своей ауры, время от времени роняйте по одной карте. Возвращая выпавшие карты в колоду, переворачивайте их «вверх ногами». Или же не глядя вытаскивайте из колоды примерно половину карт, переверните эту стопку и возвратите в колоду, а затем тщательно перетасуйте, чтобы перевернутые карты распределились более или менее равномерно.

Перевернутым картам, выпавшим в раскладе, приписываются негативные значения. Благодаря этому можно получить более точный и адекватный ответ, не выдавая желаемое за действительное.

Более подробно об орденском методе прорицания речь пойдет далее. Цыганский метод будет описан исключительно для того, чтобы ученик мог потренироваться на простом раскладе и приобрести некоторый опыт, прежде чем возьмется за более сложный способ прорицания с помощью Таро, применявшийся в Ордене.

Кроме прорицания с помощью Таро, в систему Золотой Зари входит геомантия — «гадание на земле». Полное руководство по геомантии вручали Практику — посвященному одной из степеней Внешнего Ордена. Через несколько лет после раскола, едва не уничтожившего Орден, Макгрегор Мазерс и Броуди-Иннес восстановили один из храмов на Севере Англии (благодаря которому отделения Золотой Зари впоследствии появились в США) и дали ему название А.О. — «Альфа и Омега». Этот храм был прямым наследником традиций Золотой Зари. Но кроме программ и наставлений, изначально составленных для Золотой Зари, в нем использовались также некоторые новые документы. В их числе была и новая статья о геомантии. Ее основные положения я добавил к основному руководству: в совокупности два эти текста составляют превосходное учебное пособие по данной теме.

ОСНОВЫ ТАРО, ГЕОМАНТИИ И АСТРОЛОГИИ

Более подробные изложения систем Таро, геомантии и астрологии содержатся в последующих разделах этой книги. Здесь мы даем лишь краткий обзор этих предметов, дабы подготовить ученика к последующей встрече с более сложными материалами.

ТАРО

Стюарт Р. Каплан

«В настоящее время существует несколько колод *tarocchi* Висконти-Сфорца пятнадцатого века. Это первые из известных нам колод Таро. В 1975 году была опубликована массовым тиражом самая полная из них — Бергамо (колода Пирпонта Моргана), оригиналы карт которой распределены по трем коллекциям: часть хранится в нью-йоркской библиотеке Пирпонта Моргана¹, часть — в картинной галерее “Академия Каррара”, а часть — в собрании семейства Коллеони в Бергамо (Италия). Эта публикация стала важным событием как для коллекционеров Таро, так и для историков искусства.

Итальянским мастерам принадлежит честь создания нескольких самых ранних колод *tarocchi* с мистическими и аллегорическими изображениями на картах Старших арканов. На протяжении пяти столетий таинственная символика двадцати двух Старших арканов волновала воображение искусствоведов, художников и оккультистов. Вот уже пять веков разработчики колод и художники бережно сохраняют и воспроизводят основные символы Старших арканов, нередко добавляя к ним собственные интерпретации — внося в рисунки те или иные незначительные изменения под влиянием моды, исторических событий или актуальных в то или иное время идей. В музеях, библиотеках и частных коллекциях хранятся сотни вариантов колод, среди которых есть работы и таких знаменитых художников, как мастер пятнадцатого века Бонифацио Бембо² или современные гении Сальвадор Дали и Ларри Риверс³, и менее известных, но исключительно талантливых живописцев — Памелы Колман Смит (колода Райдера—Уэйта),

¹ Джон Пирпонт Морган (Pierpont Morgan, 1837—1913) — американский миллиардер, банкир, финансист, создатель компании «Дженерал электрик». Коллекционер произведений искусства. — *Примеч. редактора-консультанта.*

² Бембо, Бонифацио (даты жизни и смерти неизвестны) — итальянский художник кремонской школы, работал в Брешии и Кремоне в 1444—1477 гг. — *Примеч. перев.*

³ Риверс, Ларри (р. 1923) — американский художник, один из наиболее известных мастеров американского поп-арта. — *Примеч. перев.*

Фриды Харрис (“Таро Тота” Алистера Кроули), Фергюса Холла (“Таро Джеймса Бонда, агента 007”), Давида Палладини (“Таро Водолея”) и Доменико Бальби (“Таро Бальби”).

История символики Таро на протяжении пятисот лет, от первых известных нам итальянских колод *tarocchi* и до наших дней, поистине увлекательна и таинственна.

Терминология

В пятнадцатом веке в Италии двадцать два Старших аркана Таро в совокупности именовались *trionfi*⁴. Позднее, в начале шестнадцатого века, в обиход вошел термин *tarocchi*, которым сперва обозначали те же двадцать два Старших аркана, а позднее стали называть полную колоду из семидесяти восьми карт, включавшую двадцать два Старших аркана и пятьдесят шесть Младших, или карт мастей. Слова *tarocchi* и *tarocco* часто употреблялись как взаимозаменяемые, хотя в действительности *tarocchi* — это множественное число от *tarocco*. В английский язык вошла и утвердилась французская производная от *tarocchi* — *Tarot*. Конечная буква “t” в этом слове не произносится.

В 1888 году Макгрегор Мазерс раскрыл значение нескольких анаграмм слова «таро»:

Tora — “закон” (др.-евр.)

Troa — “врата” (др.-евр.)

Rota — “колесо” (лат.)

Orat — “говорит”, “утверждает” или “молит” (лат.)

Taor или **Taur** — древнеегипетская богиня тьмы⁵

Ator или **Athor** — древнеегипетская Хатор, богиня радости⁶

Слово *trumps*⁷ происходит от латинского *triumphi*⁸. Каждая из двадцати двух карт, именуемых Старшими, или Великими, арканами содержит определенное символическое или аллегорическое изображение. *Arcana* — это латинское слово, означающее “таинственный, секретный”; происходящее от него итальянское слово *arcana* имеет то же значение. По-французски Старшие арканы называются *atouts*, а по-итальянски — также *atutti*. Словом *atouts* обозначаются козыри — карты более высокого достоинства, чем прочие, старшие по отношению ко всем остальным.

По мнению некоторых исследователей, слово “таро” происходит от *tarotee* — названия узора на “рубашке” ранних колод: решетки из сплошных или пунктирных линий различной толщины. Однако более вероятно, что слово *tarotee*, наоборот, происходит от *tarocchi*, так как последнее вошло в употребление раньше. В уставе Парижской гильдии карточных дел мастеров от 1594 года изготовитель игральных карт именуется *tarotier* — еще одна производная от *tarot*.

Происхождение самих игральных карт — колоды из двадцати двух Старших арканов и пятидесяти шести Младших — остается загадкой. По-видимому, самая ранняя из дошедших до нас колод, содержащих только карты мастей (без Старших арканов), — немецкая “Охотничья колода” ручной работы из Штутгарта, датируемая приблизительно 1420—1430 гг. На картах изображены сцены охоты, а обозначениями мастей служат псы, олени, утки и соколы. Самая ранняя колода *tarocchi* Висконти-Сфорца относится к тому же периоду. Далее мы изложим некоторые гипотезы о происхождении карт *tarocchi*, выдвигавшиеся за последние несколько веков.

⁴ «Триумфы» (ит.). — Примеч. перев.

⁵ Таур — искаженное имя Таурт, древнеегипетской богини материнства и детства, изображавшейся в облике самки бегемота с головой крокодила. — Примеч. перев.

⁶ Атор — искаженное имя Хатор, древнеегипетской богини изобилия, радости и плодородия. — Примеч. перев.

⁷ Английское название козырей в карточных играх, а также совокупное название 22-х Старших арканов Таро. — Примеч. перев.

⁸ «Триумфы». — Примеч. перев.

Доисторический человек и бесписьменные культуры

Еще в доисторические времена начали складываться устные культуры и традиции, основанные на познаниях в астрономии и календарном летосчислении. По общему мнению исследователей, древний человек внимательно наблюдал за сменой суточных, месячных и годовых циклов и за движением планет. Астрономические явления такого рода легко поддавались изучению и фиксации с помощью календарных отметок на шкурах, кости или на стволах деревьев. В то же время значимые культурные события облекались в метафорическую или аллегорическую форму мифов, легенд и притч, изустно передававшихся из поколения в поколение на протяжении тысяч и даже десятков тысяч лет.

Некоторые пережитки этих древних устных преданий сохранились в форме популярных верований и мифов вплоть до изобретения письменности. Например, дьявол представлялся в образе рогатого существа и связывался со злым колдовством, а отшельник — человек в плаще с капюшоном и со свечой в руке — ассоциировался с зимним солнцестоянием. Оба эти персонажа присутствуют среди Старших арканов. Ход времени и ошибки толкователей привнесли немало искажений во многие образы Старших арканов. В большинстве изображений на картах Таро, бытовавших в последние пятьсот лет, распознать следы древних мифов и устных традиций уже практически невозможно. Но буквальные интерпретации многих древнейших мифов легли в основу многочисленных суеверий, равно как и обрядов, принятых и в наши дни в различных религиозных организациях, братствах, тайных обществах и оккультных группах.

Некоторые исследователи и в том числе Артур Корвин, изучавший этот предмет с 1960-х гг., усматривают в аллегорической символике карт Таро графические метафоры, отражающие интерес доисторического человека к летосчислению. Календарь играл в жизни древних людей очень важную роль. Люди вели точную летопись небесных явлений, отображая в форме календарных зарубок дневные, месячные и годовые циклы. Они наблюдали прецессию равноденствий, видимое движение звезд и планет и прочие повторяющиеся события. Календарь служил средством выживания, позволяющим планировать запасы пищи на зиму и вовремя подготавливать убежище от зимней непогоды; он помогал общаться изо дня в день с другими людьми и рассчитывать время от зачатия до рождения...»

Цыганский метод гадания на Таро

Этот метод прорицания с помощью Таро — самый удобный для быстрого получения ответа на четко сформулированный вопрос.

Прорицатель выбирает карту, символизирующую человека или предмет, относительно которого будет задан вопрос. Эта карта называется *сигнификатором*. Если вопрос связан с самим прорицателем, следует выбрать карту, соответствующую характеристикам его собственной личности.

Король символизирует мужчину в возрасте от 40 лет и старше

Рыцарь символизирует мужчину младше 40 лет

Королева символизирует женщину в возрасте от 40 лет и старше

Паж символизирует молодую девушку или юношу

Четыре придворные карты различаются по мастям:

Жезлы обозначают людей с очень светлыми, золотистыми или рыжеватыми волосами, светлой кожей и голубыми глазами

Кубки — людей со светло-каштановыми или пепельными волосами, сероглазых или голубоглазых

Мечи — людей с карими или серыми глазами, темно-каштановыми волосами и бледной кожей

Пантакли — людей с темно-каштановыми или черными волосами, темными глазами и желтоватой или смуглой кожей

В некоторых случаях выбор сигнификатора может определяться характером и темпераментом человека. Смуглого и темноволосого, но особо энергичного человека лучше представляет карта масти Мечей, а не Пантаклей. А человек светловолосый и светлокожий, но ленивый и бездеятельный связан скорее с Кубками, чем с Жезлами. Если вопрос касается не человека, а с какого-либо предмета или дела, то в качестве сигнификатора следует избрать Старший аркан или одну из числовых карт, относящуюся к теме вопроса.

Предположим, вас интересует вопрос «Понадобится ли судебное разбирательство?» Сигнификатором в данном случае должна стать карта «Правосудие», поскольку она связана с судебными делами. Но если вопрос сформулирован как «Выиграю ли я судебный процесс?», то в качестве сигнификатора следует взять ту придворную карту, которая характеризует вас как личность. Впоследствии можно будет сделать расклады на уточняющие вопросы, связанные с ходом судебного процесса и его результатами для каждой из сторон.

Выбрав сигнификатор, положите его на стол лицом вверх. Затем тщательно перетасуйте остальные карты, в ходе этого три раза сняв колоду. Наконец, держа колоду «рубашкой» вверх, возьмите верхнюю карту, переверните ее лицом кверху и положите поверх сигнификатора со словами:

1. Эта карта его покрывает.

Данная карта описывает основное влияние, под которым находится человек или предмет, то есть, атмосферу, в которой движется эфирный поток, связанный с вопросом. Возьмите вторую карту, переверните и положите крест-накрест на первую со словами:

2. Эта — стоит у него на пути.

Данная карта характеризует сущность препятствий, связанных с вопросом. Если карта благоприятна, то противодействие будет несерьезным либо человек или предмет, о котором задан вопрос, испытывает дополнительное благотворное влияние. Возьмите третью карту, переверните и положите над сигнификатором со словами:

3. Эта — его венчает.

Данная карта представляет, во-первых, цели или идеалы кверента⁹, связанные с вопросом, а во-вторых — лучшее, чего можно достичь в имеющихся обстоятельствах, но что еще не воплотилось в реальность. Возьмите четвертую карту, переверните и положите под сигнификатором со словами:

4. Эта — у него под ногами.

Данная карта показывает основу или истоки дела, связанного с вопросом, — то, что уже реализовалось и то, чем уже обладает лицо, обозначенное сигнификатором. Возьмите пятую карту и переверните ее со словами:

5. Эта — у него за спиной.

Данная карта описывает влияние, которое уже отошло или отходит в прошлое. Если сигнификатор — Старший аркан или карта, о которой нельзя сказать, смотрит ли она влево или вправо, прорицатель должен заранее решить, с какой стороны от сигнификатора будет помещена пятая карта. Поскольку большинство фигур на придворных картах смотрят влево, то чаще всего пятую карту помещают справа от сигнификатора. Так или иначе, желательно соотносить положение пятой карты с изображением на карте сигнификатора — возьмите это за правило и поступайте так всегда. Возьмите шестую карту, переверните, положите ее с той

⁹ Т.е. лица, задавшего вопрос. — *Примеч. перев.*

стороны от сигнификатора, в которую обращена лицом изображенная на нем фигура, и произнесите:

6. Эта ждет его впереди.

Данная карта показывает зарождающееся влияние, которое будет воздействовать на человека или предмет, связанный с вопросом, в ближайшем будущем.

Следующие четыре карты следует перевернуть по очереди и выложить колонкой снизу вверх. Колонка должна располагаться справа от первых шести карт, выложенных в форме креста с сигнификатором в центре.

7. Эта — он сам.

Данная карта обозначает самого человека или предмет, о котором задан вопрос, и показывает его положение в ситуации или отношение к ней.

8. Эта — его дом.

Данная карта обозначает окружение и те тенденции в окружении человека, которые оказывают влияние на предмет вопроса (например, положение человека в жизни, влияние его ближайших друзей и т.д.)

9. Эта — его надежды и страхи.

Карта описывает надежды и страхи человека, связанные с заданным вопросом.

10. Эта — конечный результат.

Данная карта — высшая точка развития ситуации, к которой приведут влияния, обозначенные всеми предшествующими картами расклада.

На этом прорицание завершается. Если в десятой позиции выпала придворная карта, это означает, что решение заданного вопроса в конечном счете окажется во власти человека, представленного этой картой, и будет зависеть главным образом от него. В таком случае можно сделать еще один расклад, взяв эту придворную карту как сигнификатор, и выяснить, как повлияет данный человек на рассматриваемое дело и каким образом он его разрешит.

Работая по этому методу, можно достичь значительных результатов за весьма недолгое время, с поправкой лишь на одаренность ученика, то есть на то, насколько проявлена или развита в нем способность к предвидению. В остальном же никаких сложностей данный метод не представляет.

Обратившись к «Иллюстрированному ключу к Таро» Уэйта, я обнаружил, что значительная часть приведенного выше материала взята почти дословно из этой книги. Дополнительную информацию об этом методе можно найти в книге Идена Грэя «Полное руководство по Таро».

ЗАМЕТКИ О ТАРО

Достопочтеннейший брат S.R.M.D. (С.Л. Макгрегор Мазерс)

(Этот документ одолжил мне несколько лет назад г-н Стюарт Каплан из корпорации «U.S. Games Systems», за что я выражаю ему глубокую признательность. — *Примеч. И. Регарди.*)

При соотнесении колоды Таро с Древом Жизни каждый Путь образует связующую нить между какими-либо двумя сефирот. Королям и Королевам в Таро соответствуют АББА и АЙМА в каждой данной масти; Рыцарям, или Принцам, — Микропрозоп, а Пажам, или Принцессам, в старину изображавшимся женскими фигурами, — Невеста, Кала или Малка.

Далее, совместив материальные соответствия Сефирот и Путей, мы получим:

0. Шут = Венец Мудрости, Перводвигатель, действующий на Зодиак через посредство стихии Воздуха.

1. Маг = Венец Понимания, первоначало материального рождения, Перводвигатель, действующий на Сатурн через посредство Философской Ртути.

2. Жрица = Венец Красоты, первоначало Верховной Власти и Красоты, Перводвигатель, действующий на Солнце через посредство Луны.

3. Императрица = Мудрость Понимания, союз сил Порождения и Зачатия; сфера Зодиака, действующая на Сатурн через посредство Венеры.

4. Император = Мудрость Верховной Власти и Красоты и их зачинатель; Сфера Зодиака, действующая на Солнце через посредство Овна и полагающая начало весне.

5. Иерофант = Мудрость и источник Милосердия, сфера Зодиака, действующая на Юпитер через посредство Тельца.

6. Влюбленные = Понимание Красоты и Рождение Красоты и Верховной Власти. Сатурн, действующий на Солнце через посредство Близнецов.

7. Колесница = Понимание, действующее на Суровость. Сатурн, действующий на Марс через посредство Рака.

8. Сила = Стойкость. Милосердие, укрощающее Суровость. Слава Силы. Юпитер, действующий на Марс через посредство Льва.

9. Отшельник = Милосердие Красоты, Величие Верховной Власти. Юпитер, действующий на Деву через посредство Солнца.

10. Колесо Фортуны = Милосердие и Величие Победы. Юпитер, действующий на Венеру через посредство Юпитера.

11. Правосудие = Суровость Красоты и Верховной Власти. Марс, действующий на Солнце через посредство Весов.

12. Повешенный = Суровость Великолепия. Отправление Правосудия. Марс, действующий на Меркурий через посредство Воды.

13. Смерть = Верховная Власть и итоги Победы. Солнце, действующее на Венеру через посредство Скорпиона, или Осирис под влиянием разрушительной силы Тифона, причиняющего горе Исиде.

14. Умеренность = Красота прочного Основания. Верховная Власть Основополагающей Силы. Солнце, действующее на Луну через посредство Стрельца.

15. Дьявол = Верховная Власть и Красота Материального (а, следовательно, иллюзорного) Великолепия. Солнце, действующее на Меркурий через посредство Козерога.

16. Башня = Победа над Великолепием. Венера, действующая на Меркурий через посредство Марса. Сила возмездия.

17. Звезда = Победа Основополагающей Силы. Венера, действующая на Луну через посредство Водолея. Надежда.

18. Луна = Победа Материального Начала. Венера, действующая на Космические Стихии через посредство Рыб; обманчивое влияние мнимой мощи Материальных Сил.

19. Солнце = Великолепие Материального Мира. Меркурий, действующий на Луну через посредство Солнца.

20. Суд = Великолепие Материального Мира. Меркурий, действующий на Космические Стихии через посредство Огня.

21. Мир = Основание Космических Стихий и Материального Мира. Луна, действующая на Стихии через посредство Сатурна.

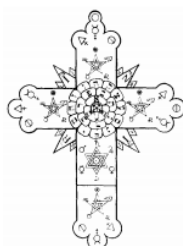

СТАРШИЕ АРКАНЫ ТАРО



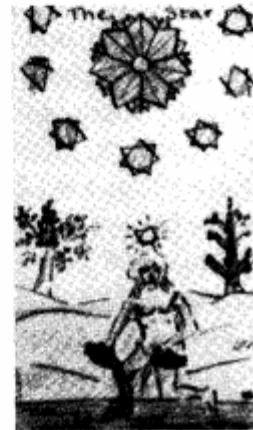

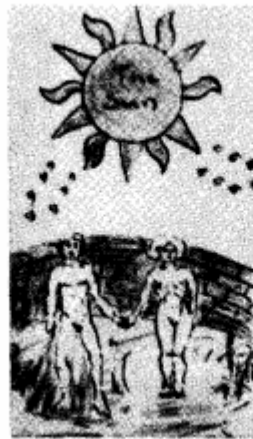

Следующие далее описания Старших арканов заимствованы большей частью из орденских ритуалов степеней и, таким образом, принадлежат перу Макгрегора Мазерса. Описания арканов, соответствующих буквам Ламед и Мем, взяты из ритуала Старшего Адепта (приведенном в том разделе данной книги, который содержит ритуалы посвящения, составленные, по всем признакам, в более поздний период Артуром Эдвардом Уэйтом).

Остальное представляет собой краткие компиляции из нескольких источников, призванные главным образом заполнить пробелы в теоретических лекциях и ритуалах. Членам Внешнего Ордена сообщали очень мало сведений о Таро; по-настоящему полезные материалы предоставлялись лишь по достижении степени Младшего Адепта. Но даже в них обнаруживается множество лакун, которые необходимо заполнять чтением дополнительной литературы и самостоятельной работой.

С моей нынешней точки зрения, серьезных трудов в данной области, с которыми следует ознакомиться ученику, очень мало — всего лишь три или четыре (не считая предназначенной для начинающих книги Уэйта «Иллюстрированный ключ к Таро», которая содержит многословные, в духе автора, описания карт и черно-белые репродукции разработанной им колоды). Пожалуй, самая основательная из них и достойная занять первое место в списке рекомендуемой литературы — «Книга Тота» Алистера Кроули (Aleister Crowley. *Book of Thoth*. Weiser, N.Y.). Следующая за ней — «Таро: Ключ к тайнам веков» Пола Кейса (Paul Case. *The Tarot, the Key to the Mysteries of the Ages*), где приводятся замечательные описания карт, наиболее близкие из всех мне известных к позиции Ордена. И, наконец, «Энциклопедия Таро» Стюарта Р. Каплана (Stuart R. Kaplan. *Encyclopedia of the Tarot*. © «U.S. Games Systems», 1978) — пожалуй, самое полное описание существующих ныне колод Таро с историей и репродукциями отдельных карт из некоторых колод. Этих четырех книг в сочетании с материалами Ордена вполне достаточно для большинства учеников¹⁰.

Перечисление и краткие характеристики Старших арканов были приведены в предыдущей статье, а здесь мы дадим более полные их описания.

21-й аркан — Мир

Внутри овального венка, сплетенного из 72 окружностей, помещена фигура обнаженной женщины, обвитой шарфом. Голову ее венчает полумесяц Иисиды, а в руках она держит два жезла. Левая нога ее согнута и скрещена с правой. В Апокалипсисе это Жена, облеченная в солнце; в каббале — Невеста из Песни Песней. Она же — египетская Исида. И она же —

¹⁰ Русскоязычному читателю имеет смысл ознакомиться с книгой: Г.О.М.: Курс энциклопедии оккультизма. М.: Энигма, 2003. — Примеч. редактора-консультанта.

великий ангел Сандалфон, имеющий женский облик, левый керуб Ковчега, восседающий на престоле Милосердия.

Жезлы в ее руках суть силы, направляющие потоки позитивной и негативной энергии. Гептаграмма, или семилучевая звезда, — символ семи чертогов мира Асия; скрещенные ноги — символ четырех букв Имени Бога.

Венчающий ее полумесяц воспринимает потоки энергии от Гебуры и Гедулы. Эта фигура — обобщенное изображение 32-го пути, соединяющего Малкут с Йесод.

Овал, состоящий из 72 малых окружностей, символизирует Шем ха-мефораш — 72-буквенное Имя Бога. Двенадцать больших окружностей представляют знаки зодиака. По углам карты размещены четыре керубим — олицетворения сил четырех букв Имени Йод-Хе-Вав-Хе, действующих в области стихий, через которую соискателя степени Ревнителя символически провели в ходе церемонии. Веер, светильник, чаша и соль, стоящие при этом на алтаре, символизируют четыре стихии — четыре области, населенные сифами, саламандрами, ундидами и гномами.

Магическое наименование этого аркана — Великий в Ночи Времени.

20-й аркан — Суд

Непосвященному покажется, будто на этой карте изображен всего лишь Страшный Суд: ангел трубит в трубу, и мертвые встают из могил. Но значение этой карты гораздо глубже и таинственней, ибо двадцатый аркан Таро — символ сил Огня.

Ангел помещен в кольцо радуги, блистающей отсветами Огня, и увенчан Солнцем. Это великий архангел Михаэль, повелитель Солнечного Огня.

Змеи, обвивающие радугу, — символы огненных *серафим*. Труба представляет влияние Духа, нисходящего от сефиры Бина, а знамя с крестом напоминает о четырех реках Рая¹¹ и четырех буквах Священного Имени.

Этот ангел — также Аксиер, первый из самофракийских кабиров; и он же — Зевс и Осирис.

Левая из фигур, изображенных внизу, — это восстающий из-под земли Самаэль, повелитель Вулканического Огня. Также он — Аксиокерс, второй кабир; и он же — Плутон и Тифон.

Правая из фигур, изображенных внизу, — это Анаэль, повелительница Астрального Огня. Она также — третий кабир, Аксиокерса; и она же — Церера и Персефона, Исида и Нефтида. Посему она представлена в двойственной форме; и поэтому же она поднимается из воды. Вокруг обеих нижних фигур сверкают вспышки молний.

Эти три основные фигуры образуют Треугольник Огня и, далее, символизируют Огонь, действующий через посредство трех остальных стихий — Земли, Воздуха и Воды.

Центральная из нижних фигур, повернутая к зрителю спиной и простирающая руки в Знаке Степени 2=9¹², — это Арель, повелитель тайного жара. Он восстает из-под земли, дабы воспринять качества остальных трех фигур. Это также Касмилл, соискатель в Самофракийских мистериях, и он же — египетский Гор. Он поднимается из-под кубического надгробия, высеченного из цельного камня. Эта фигура также символизирует соискателя, следующего по пути Огня. Три нижние фигуры в совокупности представляют еврейскую букву Шин, с которой связана стихия Огня. Семь еврейских букв Йод символизируют семь нижних сефирот, действующих через посредство каждой планеты, а также имя Шем-хамфораш.

Магическое наименование этого аркана — Дух Первозданного Огня.

19-й аркан — Солнце

¹¹ Фисон, Гихон, Хиддекель и Евфрат (см. Быт. 2:10—14). — *Примеч. редактора-консультанта.*

¹² Знак степени Теоретика, описанный в ритуале посвящения в эту степень. — *Примеч. перев.*

У Солнца, изображенного здесь, — двенадцать больших лучей, символизирующих двенадцать знаков зодиака. Волнистые лучи чередуются с прямыми, что символизирует чередование мужского и женского начал. Знаки зодиака в своей совокупности подразделяются на 36 деканатов — участков по 10 градусов, и на 72 полудеканата — участка по 5 градусов, которые соответствуют 72-буквенному имени Шем ха-мефораш. Таким образом, солнце объемлет своими лучами все творение.

С обеих сторон от солнца на этой карте в воздухе летит по семь еврейских букв Йод. Они символизируют нисходящую силу солнца. Стена — это зодиакальный круг, а камни в ней — различные градусы и подразделения зодиака.

На переднем плане изображены двое детей. Один ребенок стоит ногами в воде, другой — на земле. Это символ порождающего влияния стихий Воды и Земли, пробужденного лучами Солнца. Вода и Земля — две низших, пассивных стихии, а Солнце и воздушное пространство над ними соответствуют высшим, активным стихиям — Огню и Воздуху. Кроме того, двое детей соотносятся со знаком Близнецов, соединяющим земной знак Тельца с водным знаком Рака. Древние греки и римляне связывали знак Близнецов с Аполлоном и солнцем.

Магическое наименование этого аркана — Владыка Мирового Огня.

18-й аркан — Луна

Здесь изображены луна, четыре еврейские буквы Йод, подобные падающим каплям росы, две собаки, две башни, извилистая тропа, убегаящая за горизонт, а на переднем плане — рак, выползающий на берег из воды.

Луна в фазе приращения связана со стороной Гедулы и Столпом Милосердия. От нее исходят 16 больших и 16 малых лучей, в совокупности дающие число 32 - число путей «Сефер Йецира». Это Луна под ногами Жены, облеченной в солнце, из Откровения.¹³ Она управляет качествами Холода и Влажности, а также двумя пассивными стихиями — Землей и Водой. Следует обратить внимание на то, что символ знака Рыб образован двумя лунными серпами, связанными воедино. Это свидетельствует о лунной природе данного знака. Собаки — шакалы египетского Анубиса, сторожащие Врата Востока и Запада. Врата эти представлены в образе двух башен, между которыми вьется путь всех небесных тел, восходящих на востоке и заходящих на западе. Рак — это знак Рака, в древности связывавшийся со скарабеем, или Хефри, — эмблемой солнца, скрывшегося за горизонтом при восходе луны. Кроме того, рак на этой карте напоминает о том, что в период, когда Солнце проходит по знаку Рыб, Луна испытывает его благотворное влияние, когда находится в Раке, своей обители.

Магическое наименование этого аркана — Владыка Прилива и Отлива, Дитя Сыновей, порожденных Могучими.

17-й аркан — Звезда

У большой звезды, сияющей в небесах, 7 больших лучей и 14 малых. Это эмблема семерицы, умноженной на троицу, что составляет число 21 — число Божественного Имени Эхейе, которое относится к сефире Кетер.

В египетской системе это Сириус, Песья звезда, звезда Исиды-Сотис. Ее окружают семь планет, изображенные в виде малых семиконечных звезд.

Фигура обнаженной женщины с семилучевой звездой-гептаграммой на лбу — это Исида, Нефтида и Хатор в одном лице. Это также олицетворение планеты Венера, через сферу которой нисходит влияние Хесед. Она же — Айма, Бина и Тебуна, великая Божественная Мать, Айма Элохим, изливающая на землю Воды Творения. Воды эти, сливаясь в единый поток, образуют реку у ее ног, — реку, что течет из Божественного Эдема, струится и не иссыкает.

¹³ См. Откр. 12:1: «...жена, облеченная в солнце; под ногами ее луна, и на главе ее венец из двенадцати звезд». — *Примеч. редактора-консультанта.*

На этой карте Таро она полностью обнажена, тогда как на 21-й карте — лишь частично.

В двух сосудах заключены силы Хокмы и Бины. Справа возвышается Древо жизни, слева — Древо Познания Добра и Зла, на ветвях которого сидит Птица Гермеса. Следовательно, этот аркан Таро символизирует обновленный мир, пришедший на смену пустоте и тьме, а также нового Адама, лик Человека, явленный в знаке Водолея. А посему космическая пульсация этого знака символизирует волны на воде — зыбь на водах Реки, истекающей из Эдема; однако справедливо и то, что он соотносится со стихией Воздуха, а не Воды, ибо не что иное, как воздушная Твердь разделяет и вмещает Воды.

Магическое наименование этого аркана — Дочь Тверди, Живущая меж Водами.

16-й аркан — Башня

Здесь изображена башня, разрушаемая молнией. Молния исходит из круга с лучами и оканчивается треугольником. Это Вавилонская башня, поражаемая Огнем с Небес. Следует заметить, что треугольник на конце молнии, исходящей из круга, в точности воспроизводит астрономический символ Марса.

Эта молния — Сила Троицы, устремляющаяся сверху вниз и разрушающая Столпы Мрака. Три бреши, пробитые в стенах, символизируют утверждение Троицы в области мрака, а корона, венчающая башню, рушится, как низверглись короны царей Едомских. Эти цари изображены в виде людей, падающих с башни вниз головой. Справа от башни — Свет и символ Древа Жизни в виде десяти кругов.

Слева от башни — Тьма и одиннадцать кругов, символизирующих клипот.

Магическое наименование этого аркана — Владыка Сонмов Могучих.

15-й аркан — Дьявол

На этой карте, 15-й карте Таро, изображен сатириобразный демон с головой козла, волосатыми ногами, большими когтями и тяжелыми крыльями, подобными крыльям летучей мыши. Он стоит на кубическом алтаре. В левой руке, указывающей вниз, он держит зажженный факел; правая рука поднята и держит рог, наполненный водой. Левая рука опущена в знак того, что огонь этого факела — жгучее адское пламя, а не животворный небесный огонь. Точно так же в Козероге, холодном знаке Земли, связанном с данной картой, Солнце светит слабее, чем во всех прочих знаках. Качества Холода и Влажности здесь побеждают Теплоту и Сухость. Кубический алтарь символизирует вселенную. К кольцу на алтаре, олицетворяющему центр земли, привязаны веревкой стоящие справа и слева от алтаря два маленьких демона, один в мужском облике, другой — в женском. Они держат веревку в руках. Все это изображение в целом символизирует грубые производительные силы природы на материальном плане. Его ассоциируют с греческим Паном и с египетским Козлом Мендеса¹⁴ (символом Кем¹⁵). В некоторых своих проявлениях этот аркан символизирует свирепые природные стихии, которые, с точки зрения человека неверующего, лишь затемняют, а не отражают в себе лучезарный Лик Господа. Кроме того, данная карта служит символом сексуальной энергии и продолжения рода. Таким образом, она оказывается полноценным противовесом карте Смерть, расположенной по другую сторону Древа Жизни. Один из малых демонов указывает вниз, второй — вверх, как и руки большой фигуры.

Дьявол попирает ногами пентаграмму (отсюда происходит одно из названий пентаграммы — «след волшебника»), а голова его увенчана перевернутой пентаграммой — символом зла. В руках он держит факел и рог — символы Огня и Воды; его поросшее шерстью звероподобное тело связано со стихией Земли, а крылья летучей мыши — со стихией Воздуха. Таким образом,

¹⁴ Козел Мендеса — египетский бог Амон, которому поклонялись в г. Мендес. В действительности изображался с головой барана, а не козла. — *Примеч. перев.*

¹⁵ Кем, или Хем, — древнее название Египта. От него происходят слова «химия» и «алхимия». — *Примеч. перев.*

фигура Дьявола олицетворяет грубые материальные силы природы, и его можно было бы счесть воплощением Зла, когда бы не пентаграмма Света у него над головой, контролирующая и направляющая все его действия. Дьявол — вечный обновитель всех форм Творения, непрерывно видоизменяющихся в соответствии с Законом Всемогущего (да будет он благословен). Закон этот и представлен в образе пентаграммы Света, венчающей все изображение. Итак, данный аркан — символ грандиозной силы; тайны его многообразны и имеют универсальное значение.

Магическое наименование этого аркана — Владыка Врат Материи, Дитя Сил Времени.

14-й аркан — Умеренность

Этот рисунок — старинная форма 14-го аркана Таро, которую вскоре заменили новой, более привычной нам формой карты Умеренность. Новый вариант лучше отображает природную символику пути Стрельца. Старинная карта представляла не столько один этот путь, сколько сочетание нескольких путей, а новая имеет более узкое значение.

На старинной карте изображена женщина в короне с пятью лучами, символизирующими пять начал природы: сокровенный Дух и четыре стихии — Землю, Воздух, Воду и Огонь. Над головой женщины — ореол света. На груди у нее — Солнце-Тиферет. Корона с пятью лучами символизирует также пять сефирот: Кетер, Хокму, Бину, Хесед и Гебуру. К поясу женщины прикованы цепью Лев и Орел; между ними — большой котел, от которого клубами валит пар. Лев олицетворяет Огонь в сфере Нецах (Кровь Льва), а Орел — Воду в сфере Ход (Клейковина Орла¹⁶). Эти два элемента достигают примирения в Воздухе сферы Йесод: Воздух соединяется с Водой, испаряющейся из котла под действием Огня. Цепи, привязывающие Льва и Орла к поясу женщины, символизируют пути Скорпиона и Козерога, о чем свидетельствуют изображенные на заднем плане скорпион и козел. В правой руке женщина держит факел — символ Солнечного Огня, возносящего и превращающего в пар Воду в сфере Ход посредством огненного влияния Гебуры.левой рукой женщина льет из сосуда Воды Хесед, умеряющие и смягчающие Огни Нецах.

В новом, привычном нам варианте карты Умеренность отражена конкретная символика качеств пути Стрельца. Здесь изображен ангел в облике крылатой женщины. На ее челе — эмблема Солнца-Тиферет. Крылья — символ воздушной и летучей природы; в них сливаются воедино текучий Огонь и огненная Вода. Таким образом, Воздух объединяет и умеряет две эти противоположные стихии. Одна нога женщины покоится на сухой вулканической почве (на заднем плане изображен вулкан, извергающий потоки лавы), а другая — в воде ручья, вдоль берега которого тянется полоса свежей растительности, резко контрастирующая с сухим и бесплодным ландшафтом заднего плана. На груди женщины — квадрат, эмблема прямоты и честности. Все это изображение — символ того узкого пути, ведущего к высшей жизни, который находят лишь немногие¹⁷. Ибо следовать по этому пути, срединному между двумя крайностями, поистине нелегко, и велик соблазн свернуть вправо или влево, где — не забывай! — нет ничего, кроме грозных символов Смерти и Дьявола.

Магическое наименование этого аркана — Дочь Примирителей, Подательница Жизни.

13-й аркан — Смерть

На 13-й карте Таро изображен скелет, на котором еще кое-где сохранились частицы плоти. Косою Смерти он срезает молодую поросль на поле, где в могилах гниют и разлагаются трупы, части которых — руки, головы и ноги — виднеются и над землей. Одна из голов увенчана царской короной; другая, очевидно, принадлежала ничем не примечательной личности. Это означает, что в смерти все равны. Пять оконечностей тела — голова, руки и ноги — указывают на энергии числа пять, буквы Хе и пентаграммы, т.е. на сокровенный Дух Жизни и четыре

¹⁶ Алхимические аллегории. — *Примеч. перев.*

¹⁷ Ср. Мф. 7:14: «...тесны врата и узок путь, ведущие в жизнь, и немногие находят их». — *Примеч. перев.*

стихии, на принцип порождения всего живого. Знак Скорпиона ассоциируется со стоячей зловонной водой — тем аспектом качества Влажности, который соответствует гниению и распаду. Вечные превращения жизни в смерть и смерти в жизнь олицетворяет трава, растущая из разлагающихся тел и питающаяся ими; в свою очередь, растительность обеспечивает пищей животных и человека, а те, умирая, снова дают пищу растениям. Эта идея отражена и в образе самого скелета, который продолжает разлагаться, скашивая траву. «Дни человека — как трава; как цвет полевой, так он цветет»¹⁸. Рукоять косы образует тау-крест — символ жизни, указывающий на то, что разрушение — это еще и обновление.

В целом аркан Таро Смерть символически представляет вечную трансмутацию природной жизни, преображающую все сущее по новым образам и подобиям. Также это символ истребительного и разрушительного действия адского пламени, во всем противоположного Небесному Огню. Это образ Дракона Вод, египетского Тифона, убийцы Осириса (последний воскресает затем в лице Гора). В более древнем варианте рисунка перед фигурой Смерти изображался Скорпион, Змий Зла, указывавший на смешанный и переменчивый, а, следовательно, обманчивый характер данной карты. Символ Безымянного позади него символизирует семя и почку, еще не оформившиеся в самостоятельное живое существо и посему не поддающиеся определению. Скорпион — это эмблема безжалостного разрушения; змея имеет смешанную и обманчивую природу, она может служить как добру, так и злу. Наконец, орел, которого также изображают на этой карте, обладает возвышенной, божественной природой: это алхимический Орел дистилляции, Обновитель жизни. Как сказано, «...обновляется, подобно орлу, юность твоя»¹⁹. Итак, поистине велик сей аркан, внушающий ужас, и заключает в себе множество тайн.

Магическое наименование этого аркана — Дитя Великих Сил Преображения, Владыка Врат Смерти.

12-й аркан — Повешенный

Виселица Повешенного имеет форму тау-креста. Сама фигура человека, висящего вниз головой со скрещенными ногами, образует свастику, а также перевернутый алхимический символ серы.

Голову этой фигуры мученика окружает ореол. Следует отметить, что, 1) древо жертвоприношения здесь — живое дерево, о чем свидетельствуют зеленые листья на его ветвях; 2) судя по выражению лица, Повешенный не испытывает страданий, но погружен в глубокий транс, и 3) вся фигура в целом наводит на мысли о приостановленной жизни, но все же не смерти, а именно жизни. В этой карте заложен глубокий смысл, но распознать его с первого взгляда нелегко. Сложенные за спиной руки Повешенного образуют треугольник, обращенный вершиной кверху и излучающий Свет. Губы его решительно сжаты. Известно множество интерпретаций этой карты, но Уэйт не приводит их, ограничиваясь лишь простым заявлением, что для него она символизирует один из аспектов связи между Божеством и Вселенной. Тот, кто способен понять, что в этой символической заключена история его высшей природы, воспримет здесь намеки на возможность великого пробуждения и постигнет, что за священным таинством Смерти следует величественное таинство Воскресения.

Этот аркан соответствует букве Мем, стихии Воды и пути, соединяющему Гебуру с Ход — Марс с Меркурием.

Здесь следует вспомнить, что буква Мем занимает среднее место в ряду трех материнских букв. В книге «Зогар» говорится, что открытое состояние Мем есть нисхождение ее влияния в бездну, благодаря которому она не дает подняться тем великим водам, что иначе вновь наводнили бы всю землю. В своем же закрытом состоянии Мем удерживает от нисхождения силу правосудия. Сказано также, что она подобна сосуду, который то запечатывают, то

¹⁸ Пс. 102:15. — *Примеч. перев.*

¹⁹ Пс. 103:5. — *Примеч. перев.*

распечатывают сообразно тому, следует ли сдержать или поощрить приток нисходящих эманаций.

С более общим значением Повешенного соискатель уже знаком, но теперь ему предлагается рассмотреть этот аркан с новой точки зрения, которую при этом вполне возможно согласовать с прежними толкованиями, ибо она представляет собой лишь их дальнейшее развитие. Вынужденная жертва и наказание, невольная и роковая утрата, связываемые с этой картой в учении о Таро, здесь соотносятся с идеей Божественной смерти, с самопожертвованием Бога. Такая смерть тесно связана с истинным смыслом Высшей церемонии Тела Христова, в ходе которой Верховный Адепт олицетворяет собой одновременно и основателя Ордена розенкрейцеров, и Творца Вселенной.

Год за годом Орден в ходе одного из ритуалов на мгновение прекращает свое существование, дабы снова восстать из хаоса; и Созидатель его также удаляется в сокровенные недра Усыпальницы, как о том возвещает символика степени $5=6^{20}$. Основатель нашего Розенкрейцерского Братства был взят во гроб, дабы Свет снизошел на учеников Его; то же претерпел и Творец сего великого мира, ибо Бог умирает, дабы человек жил и не только искал Его, но и нашел.

Символика, о которой здесь идет речь, напоминает также об Агнце Апокалипсиса, убиенном от основания мира, и, в согласии с предшествующими объяснениями, означает, что главное несчастье мироздания, экзотерически именуемое Грехопадением Человека, наложило на Божественную Природу некое непостижимое обязательство; и тем самым замысел, известный всем под именем искупления, предстает перед нами как своего рода извечная необходимость и следствие свободной воли человека, а не Божества.

Признанное в наших Двух Орденах значение египетской символики должно также напомнить нам об аналогии между буквой Мем, связанной с жертвой Христовой, и преданием об умерщвленном Осирисе, одним из именованных коего был потерпевший кораблекрушение или пошедший ко дну Мореход, подобно этому грозному аркану, в истинном образе своем представленному как великан-утопленник.

23-й путь Древа связан со стихией Воды, и на рисунке этой карты великан-утопленник изображен покоящимся на каменистом дне океана. Радуга у его ног напоминает о другой радуге, в апокалиптическом видении осеняющей Престол Убиенного Агнца²¹. Символ, хорошо знакомый Братьям Второго Ордена, представлен здесь в самом своем возвышенном смысле.

Великан-утопленник есть то, что погрузилось в пучины феноменального мира вследствие извечно предопределенной жертвы, которая представляет собой, по крайней мере в одном из своих аспектов, необходимое ограничение, которому подвергается Божественная Природа в акте проявления. Иными словами, Божество тонет в водах природной жизни; Божественная Искра, вопреки всем законам здравого смысла и всякому логическому разумению, погружается в воды материального существования. Рассматриваемый символ соотносится с легендой о нашем Основателе, спящем в средоточии Усыпальницы, окруженной Радугой, как в Святая святых Израиля — обиталище Шехины.

Магическое наименование этого аркана — Дух Могучих Вод.

11-й аркан — Правосудие

Аркан Правосудие соотносится с буквой Ламед, которой приписывается множество соответствий. Авторы книги «Зогар» и древние толкователи задумываются о форме Ламед — самой высокой из всех букв, и указывают, что это буква составная, образованная из Вав и Каф. Таковы примеры их тонкой проницательности; но следует также знать, что буква эта властвует

²⁰ Младшего Адепта. — *Примеч. перев.*

²¹ Откр. 4:3: «...и Сей Сидящий видом был подобен камню яспису и сардису; и радуга вокруг престола, видом подобная смарагду». — *Примеч. перев.*

над часом планеты Шаббатаи, или Сатурн, ибо от Бины, коя есть великая Суббота и желанный всем нам покой, через Гебуру нисходит поток на путь Ламед.

Далее, буква эта символизирует Тайну Равновесия. На месте Гебуры могут выстоять только те, кто преодолевает свое вожделение, ибо Гебура есть Божественный Суд и в этом смысле обозначает силу воли, а Ламед есть состояние равновесия, символизирующее Врата Мистерий.

Выраженные таким образом идеи находят иное представление в символике другого порядка, а именно, в образах двух Столпов, стоящих к западу от алтаря (в ритуале степени $6=5^{22}$), один из которых увенчан зажженной свечой, а другой — человеческим черепом. Подробно распространяться здесь о традиционных соответствия света и самоочевидных мыслях, на которые наводит созерцание отсеченных членов человеческого тела, не имеет смысла. Эти символы говорят сами за себя.

Однако лишь немногие полностью осознают смысл этого видения смерти, наступающего нас в самой гуще обыденной житейской суеты. Кто не достигает мистической цели, не обретает и жизни живой, а вне ее мы обречены оставаться в сфере подобий...

Существует, однако, возможность озарить естественное состояние человека иным светом, пробуждающим стремление к истинной цели, поставленной перед всеми живущими, и к жизни той, что превосходит все зримое очам бытие. Лишь тогда человек будет готов пуститься на великие поиски, когда этот высший свет, вошедший в него, засияет и перед ним и в сердце его возгорится чаяние Священной Обители. С ним он пройдет испытания и тяготы избрания своего, за коими сокрыта любовь, что приведет его к искомой цели. Естественный человек подчиняется некоему примитивному чувству справедливости, сообразному его положению, но существует и горняя справедливость, повелевающая душами избранных, дабы они вкусили смерть и перешли в жизнь вечную, под покровительство Истинного Разума.

Магическое наименование этого аркана — Дочь Владыки Истины, Держательница Весов.

10-й аркан — Колесо Фортуны

В системе Золотой Зари принята значительно более простая форма Колеса Фортуны, чем в большинстве колод. На карте изображены всего три фигуры: вверху — крылатый Сфинкс, в центре — вращающееся колесо, а внизу — сидящая в задумчивости обезьяна-кинокефал²³.

Сфинкс — наполовину животное, наполовину человек (женского пола, на что указывает его женская грудь). Голова его покрыта немесом²⁴ и окружена ореолом. Таким образом, он символизирует человечество, развивающееся от первобытного животного состояния до человеческого самосознания. Но это еще не все. Сфинкс крылат, и его огромные крылья обозначают божественное начало. Так что эту фигуру в целом следует считать символом Истинного Я человека, скрытого завесой низших сефирот — низшего «я», или личности. На высшую триаду сефирот указывает и расположение Сфинкса над остальными двумя фигурами.

Колесо — символ времени, циклического развития и, следовательно, кармы. Колесо зодиака и астрологические циклы представляют космические часы, чей ход непрерывно пробуждает к новой жизни дремлющие семена прошлых деяний, вследствие чего мы и наши судьбы то возносимся, то низвергаемся в пропасть — колеблемся в самом широком смысле этого слова с течением времени.

²² Старшего Адепта. — *Примеч. перев.*

²³ Кинокефал — существо с головой собаки. Имеется в виду павиан, относящийся к надсемейству собакоголовых обезьян. — *Примеч. перев.*

²⁴ Немес — египетское название клафта, головного убора, который носил фараон. Клафт состоял из полосатой ткани, выкроенной особым образом и заложеной складками. Ткань накладывали на лоб поперечной стороной, укрепляли лентой, а сверху — металлическим обручем, украшенным уреем (украшение в виде змеи, символ царского достоинства). Сзади ткань клафта собирали, стягивали и обматывали концами ленты, а боковые стороны клафта, спускающиеся на плечи, вырезали полукругами — так, чтобы спереди ткань падала прямыми кусками. — *Примеч. перев.*

Кинокефала в нижней части карты нередко отождествляют с Германубисом — божеством, которое объединяет в себе Гермеса, вестника богов (связываемого с низшим разумом), и Анубиса, бога с головой пса или шакала, властвующего над смертью и мумификацией и хранящего усыпальницы. Бдение над усыпальницей необходимо для последующего воскресения, и поэтому Анубис ассоциируется с бессмертием, с вознесением на колесе жизни от превратностей мира сего к вечности, представленной фигурой Сфинкса.

Колесо Фортуны соотносится с буквой Каф, связанной с Юпитером на Древе Жизни. Каф — не сжатая в кулак рука и не раскрытая ладонь, а ладонь, согнутая «лодочкой», так, словно держит какой-то предмет.

Магическое наименование этого аркана — Владыка Сил Жизни.

9-й аркан — Отшельник

В большинстве колод Таро Отшельник изображается практически одинаково — как старик в плаще с капюшоном, держащий в одной руке посох, а в другой — светильник или фонарь. Подобно древнему мудрецу Диогену, это, быть может, искатель Истины — истины о человеке и его отношениях с миром. Отшельник одинок, у него нет спутников. Каждый искатель Божественного одинок на своем пути к Единому. В то же время эта фигура символизирует Глашатая в ритуалах посвящения — служителя, указующего путь к сокровенному знанию.

Отшельник соответствует букве Йод на Древе и знаку Девы, которым управляет Меркурий. Меркурий — это не само знание, но средство передачи знания, символ нервной системы со всеми ее связями, от самых примитивных до тех, которым еще только предстоит развиваться.

Ассоциируясь со знаком Девы, Отшельник связан также с человеческой сексуальностью в ее девственном, дремлющем состоянии до половой зрелости. Этот аркан олицетворяет человека на краю пропасти Становления, подростка, в котором пробуждаются латентные возможности, и адепта, еще не раскрывшего все свои способности, но движущегося к полноте самореализации.

Магическое наименование этого аркана — Маг Голоса Света, Пророк Богов.

8-й аркан — Сила

Известно множество версий этого аркана, но все они представляют вариации на тему Женщины со Львом. На некоторых изображениях женщина закрывает пасть льва, на других — открывает. В колоде Золотой Зари женщина изображена стоящей рядом со львом; между ними царят мир и согласие.

Женщина символизирует Природу во всем ее многообразии — Мать, породившую все миры. Лев в орденской системе — символ знака Льва, причем не только пятого знака в естественном зодиаке, связанного с пятым домом гороскопа (домом секса и любви, но не брака), но и первого знака в возрожденном, или тайном, зодиаке, знака, с которого начинается отсчет всех деканатов и полудеканатов. Следовательно, с эзотерической точки зрения, он символизирует Начало или Сотворение всего сущего и обладает многими возвышенными значениями.

Этот аркан связан с буквой Тет на Древе, которая обозначает змея — носителя сексуальной символики в Книге Бытия. Змей — это также сперматозоид, зачинающий во чреве женщины новую жизнь. В этом качестве он символизирует Кундалини — дремлющий в основании позвоночника духовный огонь, без которого невозможны трансмутация, духовный рост и новое рождение. Кундалини — это человеческая ипостась великой богини Шакти (или космической энергии, или энергии Фохат в других системах), семеро сыновей которой проделали в пространстве семь отверстий, где образовались семь планет или, применительно к человеку, семь чакр.

Сама карта таит в себе множество смыслов, и только путем глубоких размышлений можно постичь ее сокровенные тайны.

Магическое наименование этого аркана — Дочь Пылающего Меча, Укротительница Льва.

7-й аркан — Колесница

В системе Золотой Зари колесница не стоит на земле неподвижно, как в большинстве других колод. Она мчится по воздуху, увлекаемая двумя конями — позитивной и негативной силами природы — и направляемая головой Сфинкса, снова символизирующего Высшее начало. Колесничий — Царь, Йод Тетраграмматона, Отец всего сущего.

Однако во всех вариантах этой карты ее символическое значение одинаково. Это союз двух противоположностей, которые сообща способны направить колесницу Высшего человека к тем великим целям, коих он стремится достичь. Здесь содержится напоминание о Присяге Младшего Адепта, в которой тот клянется с Божьей помощью превзойти природу человека, соединившись со своим высшим божественным Гением.

Таков символ Великого Делания, представленный буквой Хет, которая обозначает Ограду и гематрическое число которой — 418. Цифры этого числа в сумме составляют 13, как числа слов Ахеба — «Любовь» и Ахад — «Единое» или «Единство». Вместе же они образуют число 26 — гематрическое число Тетраграмматона.

Магическое наименование этого аркана — Дитя Силы Вод, Повелитель Триумфа Света.

6-й аркан — Влюбленные

Этот аркан Таро в системе Золотой Зари не имеет ничего общего ни с одним из исторически известных вариантов данной карты. В большинстве других колод 6-й аркан представлен изображениями мужчины и женщины, стоящих перед огромной фигурой ангела. Здесь же изображена женщина, прикованная цепями к скале, а перед нею — чудовище, грозный дракон. Сверху, торопясь на подмогу беспомощной деве, спускается Персей в крылатом шлеме, с сияющим щитом в левой руке и мечом — в правой.

По одному из множества возможных толкований, в этих образах представлено спасительное влияние высшего Гения, нисходящего к человеку, освобождающее действие просветления. Роберт Уонг в книге «Таро Золотой Зари» пишет: «Здесь Персей освобождает Андромеду, прикованную к прочной скале материализма, и спасает ее от Дракона Страха. “Любовь” здесь — это любовь божественного Единения, тайна, которую даже отдаленно нельзя передать обычным образом мужчины и женщины, чей земной союз благословляет центральная ангельская фигура».

Еврейская буква, которой соответствует этот аркан, Зайин, обозначает меч — в данном случае не просто символ разделения и различия, но меч завоевания и освобождения. Ее число 7, что косвенным образом связывает эту букву с Победой-Нецах и с планетой Венерой, олицетворяющей любовь, союз и плодovitость.

Магическое наименование этого аркана — Дети Божественного Гласа, Оракулы Могучих Богов.

5-й аркан — Иерофант

В системе Золотой Зари эта карта также существенно отличается от вариантов, используемых в других колодах. На ней изображен бородатый человек, увенчанный тройной тиарой и восседающий на троне, подлокотники которого украшены бычьими головами. Объяснить это несложно: данный аркан соответствует букве Вав, связанной с Тельцом — быком зодиака.

В орденском учении Иерофант — Являющий тайны Мистерий, и престол его располагается в восточной части Храма. Олицетворяя Осириса, умершего и воскресшего египетского бога, во время церемоний он никогда не сходит с помоста. В движении же он

представляет Аруэриса, одну из ипостасей Гора-Старшего, и в этой роли принимает присягу соискателя, а впоследствии утверждает факт посвящения.

Посвящение в Орден в действительности совершается между двумя столпами, когда Высший Гений готовится соприкоснуться с устремленным к нему эго соискателя.

Одна из эмблем Иерофанта — Знамя Востока, символизирующее пробуждение Света — центральный момент посвящения. В некоторых старинных колодах Иерофант представлен в образе римского папы — главы католической церкви. Сам титул этого церковного иерарха обозначает Отца, и действительно, Иерофант как вершитель Посвящения — это авторитетная отцовская фигура, которая способна и должна положить начало процессу творения в Матери.

Магическое наименование этого аркана — Маг Вечных Богов.

4-й аркан — Император

Символика этой карты самоочевидна. На ней изображен восседающий на троне император; у ног его лежит баран (символ зодиакального знака Овна), а в руке его — жезл с навершием в форме бараньей головы. Поскольку знаком Овна управляет Марс, эта карта символизирует могучую творческую силу и, разумеется, власть. В одной из систем соответствий, принятых в Ордене, управляемый Марсом деканат знака Рыб считается окончанием годичного цикла, а управляемый Марсом деканат Овна — символом величайшей силы, связанной с возвращением весны, когда все живое в природе пробуждается от зимнего сна и вновь идет в рост.

Один из кажущихся парадоксов орденской символики состоит в том, что эта карта связывается не только с Марсом — исключительно мужским символом, но и с буквой Хе — явственно женской. Это первая Хе Тетраграмматона, обозначающая Мать. В каждом символе содержится его противоположность, и тем самым устанавливается равновесие противодействующих сил — необходимое условие существования вселенной.

Император — несомненный супруг Императрицы, изображенной на предшествующей карте и связанной с Венерой и Далет, так что две эти карты лучше рассматривать совместно. Одна из них — мужская, другая — женская. В одной — сила и огонь, в другой — красота, роскошь и плодородие. Стоит вспомнить слова поэта, сказавшего, что мужчина — это порядок, а женщина — сила и власть.

Магическое наименование этого аркана — Сын Утра, Вождь среди Могучих.

3-й аркан — Императрица

Императрица здесь во многом отличается от изображений в более ранних колодах. Она связана с буквой Далет, которая обозначает Врата и соответствует верхнему из так называемых взаимообратных²⁵ путей на Древе, соединяющему Хокму с Биной — небесного Отца с небесной Матерью. Венера связана с той стеной Усыпальницы Адепта, в которой находится вход; через нее открывается доступ к Пастосу, и поэтому она символизирует возрождение.

Императрица — величественная, царственного облика женщина в богатых одеяниях, восседающая на троне, как подобает (по словам Уэйта) дочери неба и земли. Справа от нее — спускающийся с неба голубь. В одной руке Императрицы — царский скипетр с шарообразным навершием, в другой — анх, символ Венеры и вечной жизни. Выражаясь восхитительным языком Уэйта, неизменно опасавшегося использовать английское слово там, где можно было употребить латинское, эта августейшая особа не Царица Небес, но все же Прибежище для всякого Грешника и плодоносная Мать тысяч. Некоторые особенности этой карты позволяют охарактеризовать ее и как олицетворение желаний и крыльев, на которых оно устремляется к своей цели, и как Жену, облеченную в солнце, и как *Gloria Mundi*²⁶ и завесу Святая Святых. Но прежде всего она — вселенская плодovitость и желание.

²⁵ Англ. *gesirgosal*; имеются в виду горизонтальные пути Древа Жизни. — *Примеч. перев.*

²⁶ «Слава мира» (*лат.*). — *Примеч. перев.*

В другой системе соответствий этот аркан символизирует дверь или врата, ведущие в земную жизнь — как в Сад Венеры или как в Усыпальницу Адепта. Выход же оттуда ведет к тайнам Верховной Жрицы, открывающимся лишь перед избранными.

Магическое наименование этого аркана — Дочь Могучих.

2-й аркан — Верховная Жрица

Эта карта в колоде Золотой Зари кажется почти примитивной по сравнению с другими ее вариантами, избыточными более сложной пояснительной символикой. Это, очевидным образом, лунный символ, представляющий путь Гимель, который ведет от Кетер через Бездну прямо к Тиферет.

В отличие от изображений в большинстве известных колод, лунный серп расположен не под ногами, а на челе Жрицы, немного выше глаз, а в руках на уровне груди Жрица держит чашу (подобную той, которая использовалась для воды в орденских ритуалах). Этим она сходна с Приготовителем (Stolistes) из церемоний Золотой Зари. По сторонам ее трона не возвышаются два Столпа — Яхин и Боаз, стопы Суровости и Милосердия, — как во многих других популярных колодах; таким образом, она не является олицетворением Гегемона — провожатого Соискателя.

Жрица облачена в струящиеся прозрачные одеяния синего цвета и вся окутана ореолом света, мерцающим сиянием. Снова приведем слова Уэйта: она — духовная Невеста и Мать, дочь Звезд и горний Сад Эдема; символ Шехины, вечное присутствие Наивысшего, сопresentствующая слава. Она — Царица Отраженного Света, ибо луна сияет отраженным светом солнца, но это — свет всего сущего.

Магическое наименование этого аркана — Жрица Серебряной Звезды; тем самым он есть ключ к вратам в незримый Третий, Наивысший Орден внутри Ордена.

1-й аркан — Маг

Это молодой человек в куртке с изображением кадуцея. Он стоит перед алтарем, на котором разложены четыре элементарных орудия, столь часто упоминаемые в текстах Золотой Зари. Эти орудия, имеющие почти универсальное применение, изображены в точности такими, как они описаны в тексте Золотой Зари, повествующем об их изготовлении. Они символизируют не только четыре масти Таро и четырех животных Апокалипсиса (четыре знака керубим), но и четыре буквы Тетраграмматона и как таковые считаются заместителями Священного Имени.

И в этом случае орденский вариант заметно отличается от изображений в большинстве колод, где маг воздевает одну руку к небу, а другой указывает вниз. Здесь руки Мага протянуты к одному из магических орудий, с помощью которых он вершит свои обряды.

Его широкополая шляпа напоминает цифру 8, повернутую горизонтально, — символ бесконечности, знак Святого Духа. Будучи подобна веревке без начала и конца и змию, пожирающему собственный хвост, она напоминает последнюю строку Воззвания к Нерожденным: «Я есть Он, Милосердие Мира. Сердце, опоясанное Змеем, — Имя Мое».

Этот аркан соответствует букве Бет и Меркурию, и на груди Мага изображен посох Меркурия. Следовательно, он олицетворяет высшего Меркурия — Тота, бога мудрости и речи, божество, являющееся из-за Завесы.

Магическое наименование этого аркана — Маг Силы.

0-й аркан — Шут

Эта карта не имеет почти ничего общего с изображениями из прочих колод. Вместо бредущего по дороге человека в лохмотьях и пса, кусающего его за ногу, здесь изображено нагое дитя под кустом, усыпанным желтыми розами. Эти цветы символизируют золотую Розу Радости и Розу Безмолвия. Протягивая одну руку к розам, второй рукой ребенок удерживает на

поводке серого волка — мирскую мудрость, подчиненную совершенной невинности и божественной природе.

Уэйт описывает этого ребенка как князя мира иного в странствиях по миру сему, озаренного сиянием утра и овеваемого свежим ветром. Он — Дух в поисках опыта.

Пожалуй, самое лучшее описание этого аркана содержится в основательнейшем труде Алистера Кроули «Книга Тота». Хотя рисунок Шута, выполненный по указаниям Кроули Фридой Харрис, совершенно непохож на орденскую версию, тем не менее, имеет смысл внимательно ознакомиться с его соображениями по поводу этой карты. Одного этого достанет, чтобы поколебать распространенное среди многих учеников убеждение, что тексты Кроули трудны и загадочны. В одном лишь этом описании и истолковании больше мудрости и глубины, чем во всех известных мне книгах обо всех арканах Таро вместе взятых. Более того, я посоветовал бы изучать всю колоду Таро Золотой Зари в сочетании с указанной книгой Кроули и даже с его собственной версией карт Таро.

Магическое наименование этого аркана — Дух Эфира.

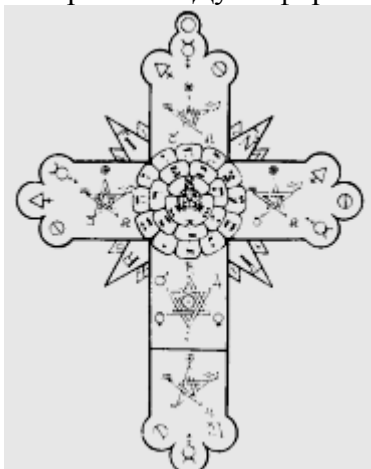

ЗАМЕТКИ О ГЕОМАНТИИ



Авторство этого документа в точности не установлено. Достаточно очевидно, что его составил не S.R.M.D. и не N.O.M.²⁷ Он не входит в число Переходящих свитков. Я предполагаю, что его написал кто-то из рядовых членов Ордена, увлекавшийся геомантией.

Многие ученики пренебрегают геомантией как предметом не особенно полезным и освещенным в литературе весьма скудно. Для них это всего лишь некий эксцентричный и ненаучный метод гадания — своего рода способ бросать жребий, усложнённый сверх всякой меры и сопровождающийся трудоёмкой интерпретацией. Причина такого отношения, по-видимому, заключается в том, что ни в одной из книг и рукописей, рассматривающих геомантию, не разъясняются сколько-нибудь внятно самые ее основы. Все авторы предполагают, что ученику эти начальные принципы известны заранее, — и переходят сразу к правилам построения фигур и подробным перечням имен и сигиллов Гениев и Правителей.

²⁷ N.O.M. — аббревиатура девиза У.У. Уэскотта. — *Примеч. перев.*

Естественным образом, это наводит скуку на неподготовленного читателя и вызывает раздражение.

Данный документ составлен именно для того, чтобы заполнить этот пробел, — в надежде, что некоторые ученики осознают, чего они лишились, отказавшись от геомантии. Прежде всего, присмотримся к самому названию метода. Все слова, заканчивающиеся на «-мантия» (от «мантис» — «прорицатель»), обозначают ту или иную форму прорицания. Под этим термином я понимаю не просто предсказание будущего (хотя и оно является составной частью прорицания), а, скорее, выявление того, что скрыто за завесой материи. Все вдохновенные речи (не исключая, в определенном смысле, и все великие образцы поэзии) суть пророчества. Священнослужитель — это всего лишь облечённый полномочиями исполнитель обрядов, и в этом качестве он занимает подчинённое место по отношению к пророку. Пророк сосредоточивается на некоем материальном явлении и приподнимает уголок завесы, обнаруживая сокровенную Божественную Истину, таящуюся за внешним обликом этого материального символа. Так, в хиромантии прорицают по ладони. В некромантии (относящейся к области черной магии) прорицают по мертвому телу (этим методом пользовались многие римские авгуры, гадавшие на внутренностях умерщвленных жертв). В геомантии же (от «гея» — «земля») прорицают по самой Земле. А теперь обратимся к вопросу о том, как приподнимается перед взором вдохновенного Провидца та завеса, за которой скрывается тайна творения. Ибо это не что иное, как Покров Исиды, проникнуть за который стремились провидцы Древнего Египта.

«Что наверху, то и внизу», — гласит «Изумрудная скрижаль» Гермеса²⁸. Нам объясняют, что звездная сфера, подобно книге с картинками, являет глазам, способным видеть, вечные Божественные идеи, и что эта звездная сфера отражается на Земле: каждая точка земной поверхности есть отражение какого-то из созвездий или группы звезд, между которыми странствуют планеты, подчиняясь своему порядку. Четыре великих архангела неусыпно охраняет четыре стороны света. Зная это, можно понять, почему различные страны, города и местности обладают определенными качествами, сохраняющимися в неизменности независимо от того, какой их населяет народ. Можно понять, почему в Риме всегда господствовал имперский дух, дух верховной власти: и в древнейшие времена, когда этот город был «великим убежищем» для изгоев и пестрого сброда из всех окрестных племен, и в период Республики, когда его население стало однородным, и в эпоху Империи, покорившей полмира, и позднее, когда в нем воздвигся престол церковной иерархии, распространившей свою духовную власть на все народы. Или почему разнообразные племена, приходившие в Китай, все до единого становились чистой воды китайцами. Дух местности всегда настолько силен, что подчиняет себе всех пришельцев или, в крайнем случае, оказывает на них заметное влияние. Таким образом, мы, по-видимому, вправе утверждать, что силы, скрытые за завесой, просвечивают сквозь нее и бывают доступны для восприятия. Если прорицателю удастся разглядеть и истолковать их, он может донести до своих собратьев ценнейшие знания. Но для этого он, естественно, должен полностью подавить и убрать с дороги свою собственную личность, ибо его разум способен воспринимать и оценивать только то, что находится по сю сторону завесы. До тех пор, пока его внимание сосредоточено на посясторонних вещах, он остается слеп к указаниям на то, что скрывается по ту сторону.

Теперь рассмотрим вкратце еще некоторые термины. «Ноmia» означает «закон»; например, астрономия — это наука о законах нашей звездной вселенной. Впрочем — поскольку в действительности мы ничего не знаем о законах, управляющих великим мирозданием, — здесь точнее будет сказать не «законы», а «систематизированный опыт наблюдений».

«Логия» — это «слово», божественная весть, извлеченная из проявленного мира; так, астрология — это весть, получаемая от звезд, рассуждение о звездах как их представляет астрономическая наука. Что касается Земли, то у нас есть геология — то есть рассуждение о

²⁸ «Изумрудная скрижаль» (лат. «Tabula Smaragdina») Гермеса Трисмегиста — один из древнейших герметических текстов, датируемый II вв. до н.э. — *Примеч. перев.*

земле, хотя и ограничивающееся лишь вопросами о возрасте нашей планеты, о живых существах, населявших ее миллионы лет назад, и о переменах, которые претерпевает ее поверхность. Есть также геометрия, то есть измерение земли, — наука более тонкая, ибо она имеет дело с абстрактными числами и фигурами.

Приступая к изучению геомантии по книгам и рукописям, мы с самого начала сталкиваемся с перечнями имен Правителей, Гениев, Ангелов и Разумов, смысл которых остается нам непонятен, и с некими, на первый взгляд, произвольными фигурами, которые именуются Сигилами. Многим кажется, что изучать это все утомительно и бесполезно. Но попробуйте представить, что перед вами — имена существ, с которыми вы вскоре познакомитесь лично. К примеру, вы знаете, что вашего друга зовут Джон или Дэвид, а вашего врага — скажем, Ганс или Карл. Когда вы слышите эти имена, вам тотчас приходят на ум идеи, связанные с соответствующими людьми. Рассуждать об этих дружественных или враждебных идеях, не употребляя имен, невозможно. Мы не знаем, почему нашего друга родители назвали Джоном, но мы принимаем это как факт. И точно так же следует относиться к Сигилам — как к буквам алфавита. Мы не знаем, почему буква «Д» обладает теми особыми качествами, которые ей присущи, но если мы хотим передать на письме идею, обозначаемую именем «Джон», мы используем именно эту букву; и прежде, чем научиться читать, необходимо выучить алфавит.

Теперь обратимся к техническому методу, который используют геоманты. Как уже говорилось, геомант должен свести на нет влияние своей собственной личности, своего рассудка, разума, человеческой воли. Он должен стать совершенно пассивным. Все слышали о так называемом автоматическом письме, когда прорицатель, подобно медиуму, отдает свою руку в распоряжение некой разумной сущности, стоящей выше или ниже человека во вселенской иерархии, и текст записывается помимо его воли, а зачастую даже и помимо его сознания. Но в этом случае прорицателю чрезвычайно трудно полностью смирить свою волю, так что послание зачастую окрашивается влиянием его собственного разума, иногда даже полностью преобразуется или, по крайней мере, видоизменяется в некоторых отношениях. А геомантический метод, состоящий в нанесении на бумагу точек или штрихов без счета, сводит участие разума к минимуму, насколько это возможно. От чего же тогда зависит, четным или нечетным окажется количество точек? Ответ очевиден: от ритма. Вспомните любое четверостишие, в котором чередуются мужские и женские рифмы²⁹. Этот ритм даст геомантическую фигуру: две точки — одна точка — две точки — одна точка.

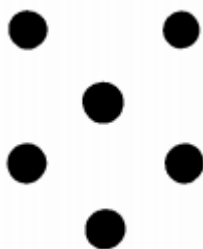

Когда ум погружается в безмолвие и неподвижность, появляется возможность воспринять весть из-за завесы в форме ритма — ритма, не осознаваемого, но оказывающего влияние на нервы и пульс, на движения руки. Некая музыка пронизывает наше тело, и ритм ее проявляется в штрихах, которые мы наносим на бумагу без участия сознания. Но откуда же берется эта музыка? Звездное небо — отражение мысли Бога о Себе Самом; земля — отражение небесной тверди; аура человека — отражение земли. Таким образом, в этом ритме проявляется идея, скрытая по ту сторону завесы. Геомантическая фигура выражает в геометрической форме ритм этой музыки и, следовательно, саму идею.

²⁹ Мужская рифма — рифма с ударением на 1-м слоге от конца строки (*огневой — роковой*); женская — с ударением на 2-м слоге от конца строки (*огневою — роковою*). — Примеч. редактора-консультанта.

Попробуем ответить на вопрос, что мы подразумеваем под идеей. Джон Хейдон³⁰, старинный и самый основательный автор, писавший о геомантии, определяет идею как незримый сотворенный дух. Чтобы понять это, представьте себе любой проявленный объект: человека, цветок, дерево... одним словом, что угодно. Возьмите совокупность всех известных вам качеств этого объекта и отобразите ее в мысленном представлении. Это и будет идея объекта. Она незрима, но она существует. Так, например, идея статуи существует в уме скульптора еще до того, как он сделает первый, самый приблизительный набросок. Гения же Хейдон определяет как некий божественный дух, чудесным образом вершащий в природе тайные деяния. Таким образом, добавляет он, разница между Гением и Божественной идеей не столь уж велика.

Далее, когда вы стоите на определенной точке земной поверхности и задаете вопрос, ответ на него уже существует: он заложен в самом вопросе, необходимо лишь каким-то образом до него добраться. И вопрос, и ответ заключены в божественной идее, а идея эта проявляется через ритмическое движение, через ту самую музыку, которую ваш дух улавливает из-за завесы.

Снова возьмем в качестве примера строфу, в которой чередуются мужские и женские рифмы. Как правило, такие стихи действуют ободряюще. Они передают танцевальный ритм, полный надежды и радости, говорящий о достижении некой желанной цели. Образованная на основе этого ритма геомантическая фигура выглядит так:

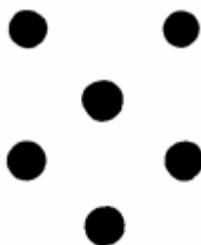

— и нет ничего удивительного в том, что ей дали название «Acquisitio»³¹. Далее поясняется, как изготовить талисманическую фигуру, соединив точки линиями:

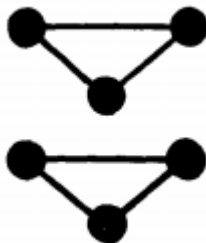

На первый взгляд эта фигура кажется совершенно произвольной и практически бесполезной. Однако попробуем взглянуть на нее под другим углом. Мы желаем воспринять искомую информацию, а для этого необходим некий «приемник», некое вместилище. Иными словами, нужна чаша для принятия вина божественной благодати, поэтому чаша — естественный символ фигуры «Acquisitio». Духовный дар скрывается за завесой, а его материальное отражение — это дар, который мы желаем обрести на Земле. Таким образом, вполне подходящий символ ответа на наш вопрос — две чаши.

Далее, как в древнеегипетском письме картинки-пиктограммы со временем превратились в условные иероглифические знаки, так и изображение двух чаш можно представить иероглифическим символом, состоящим из точек и линий фигуры «Acquisitio».

Эти точки и линии отображают ритм, идущий из-за завесы и несущий в себе ответ на заданный нами вопрос. Теперь следует принять во внимание, что каждая точка на поверхности

³⁰ Джон Хейдон (Heydon, 1629—1667) — английский философ-неоплатоник, оккультист и розенкрейцер. Автор труда «Священный путеводитель» (1662). — *Примеч. редактора-консультанта.*

³¹ «Приобретение» (лат.). — *Примеч. перев.*

Земли обладает особыми тайными силами, так или иначе проявляющимися на материальном плане. В известной мере с этим согласятся все. Мы знаем о существовании священных территорий (в древности нередко отмечавшихся кругами камней), оказывающих столь сильное влияние, что сменявшие друг друга различные племена и народы, подчас даже против собственной воли, воздвигали святилища на одних и тех же местах.

Многие верят, что осквернение таких мест неизбежно навлекает беду. Широко распространено представление и о том, что некоторые места обладают особой силой, благотворной или пагубной, которую могут чувствовать восприимчивые люди. Если это справедливо по крайней мере в отношении некоторых мест, то кажется логичным, что всем местам без исключения присущи особые скрытые силы, способные проявляться в той или иной форме. Однако это не значит, что силы, проявляющиеся в каждом данном месте, постоянны и неизменны.

Представьте себе, что вы стоите в какой-либо точке земной поверхности и озабочены каким-либо вопросом. Вам приходит на ум поискать ответ на этот вопрос за завесой. Вы ощущаете — пусть даже неосознанно — Божественную силу, управляющую местом, в котором вы находитесь. Вы знаете, что в этой силе уже заключен ответ — нужно только суметь его извлечь. Возможно, вы даже не прибегаете ни к какому специальному методу прорицания, но вот внезапно вас охватывают надежда и радость; вы приободряетесь и чувствуете, что все будет хорошо.

Ваша внутренняя сущность уловила ритм, сулящий успех. Геомантия же в данном случае помогла бы зафиксировать этот ритм, записать его черным по белому и истолковать во всех подробностях.

И это еще не все. Со смутными ощущениями, которые испытывает ваша внутренняя сущность, всегда связан значительный риск поддаться иллюзии. В данном случае невозможно полностью исключить участие материальной личности, влияние того, что находится по эту сторону завесы. Такие состояния, как радость или уныние, могут возникать по чисто физическим причинам.

А геомантия, как мы уже знаем, помогает свести участие личности (материальную мозговую деятельность) к минимуму и позволяет правильно уловить ритм, в котором содержится ответ на наш вопрос. Вы задаете вопрос, получите ли вы то, чего страстно желаете, — и ритм посылает вам идею «Acquisitio»; вы строите геомантическую фигуру, обнаруживаете в ней иероглифический символ двух чаш и понимаете, что вы подставили материальную чашу, а за завесой уже протянута чаша духовная, и в оба эти сосуда изольется вино благословения.

Далее, для того, чтобы обращаться к тому божественному духу, влияние которого вы восприняли, необходимо какое-то имя, — и нам сообщают, что этого духа зовут Хисмаэль.

Если угодно, можете считать это имя вымышленным. Просто считается, что данного духа следует называть именно так. Что нам о нем известно? Что это добрый и щедрый дух, исполняющий наши желания, — поэтому нетрудно признать его управителем идеи «Acquisitio». Кроме того, нам известен сигил Хисмаэля. Что означает этот графический знак и почему в качестве сигил Хисмаэля используют именно его, мы не знаем. И, возможно, никогда не узнаем. Но это не так уж важно. Может быть, вы никогда не узнаете, откуда взялась буква «Д» и почему она выглядит именно так, но это не мешает вам знать, что «Д» — первая буква имени «Джон», имени вашего друга. Чтобы нам легче было понять геомантические фигуры и постичь их смысл, в старинных книгах даются различные характеристики их управителей. Например, Хисмаэль — благородный, щедрый и учтивый, добродушный мужчина приятной наружности, смешливый, способный питать великую любовь и даровать искреннее прощение. Приводятся также описания мест, которые он чаще всего посещает.

Кроме того, перечисляются особо приятные ему плоды, травы и деревья, драгоценные камни, звери, птицы и рыбы, созвучные его природе, и так далее. Но начинающему ученику не обязательно все это заучивать. Эти сведения понадобятся ему лишь на этапе более углубленного изучения предмета. А покамест главное, что следует усвоить, — это тот факт, что штрихи или

точки, которые геомант наносит на бумагу, отнюдь не произвольны, не случайны и не бессмысленны: они помогают ему воспринять некий ритм, а этот ритм есть выражение идеи. Идея же представляет собой ответ на вопрос — ответ, ниспосланный управителем, имя и сигил которого геоманту известны наряду с некоторыми чертами его характера.

Как только вы это осознаете, станет гораздо проще понять, что означают все эти Гении, Ангелы, Архангелы и т.д.

Итак, мы увидели, как добиться определенного результата с одной фигурой, образованной четырьмя штрихами или точками. Но сторон света четыре, и стихий тоже четыре. Поэтому, чтобы получить достоверный ответ, следует задать вопрос четырежды. А значит, необходимы 16 штрихов или точек, дающие четыре фигуры. Но принцип остается прежним. Здесь мы рассмотрели только одну фигуру — «Acquisitio». Дальнейшие рассуждения о предмете геомантии отложим на будущее.

АСТРОЛОГИЯ

В Теоретических лекциях содержатся отрывочные сведения по самым разнообразным предметам. Но ни одна тема не рассматривается сколько-нибудь глубоко. Сам Мазерс признает это в статье, посвященной «минимуму знаний, необходимых ученику для сдачи экзаменов». Первоначально в лекции входили также материалы по астрологии, но впоследствии — если не в период деятельности Золотой Зари, то, по крайней мере, поколением позже, в ордена Утренней Звезды, — астрологические сведения изъяли, оставив лишь перечни планетных и зодиакальных символов и их соответствия элементам Древа Жизни. Причина тому была проста: постепенно в обращении стали появляться прекрасные книги по астрологии. Во время основания Ордена хороших астрологических книг было очень мало, так что в теоретических лекциях пришлось восполнить то, чего не сделали издатели и писатели. В наши дни в любом каталоге достойного книжного магазина, торгующего оккультной литературой, обнаружатся буквально сотни и сотни астрологических изданий. Разумеется, не все они по-настоящему хороши, но многие поистине превосходны.

Я не стал изымать из теоретических лекций элементарные сведения по астрологии, но, тем не менее, хочу порекомендовать несколько хороших учебников, которые принесут читателю большую пользу. Прежде всего, это две книги Гранта Льюи — «Астрология для миллионов» и «Звезды знают, что...», вышедшие в издательстве «Ллевеллин». Более полное и подробное, хотя и не столь увлекательно написанное руководство — «Астрология от А до Я» Ллевеллина Джорджа. Но, пожалуй, самые лучшие учебники для начинающих — опубликованная в том же издательстве «Ллевеллин» серия брошюр Ноэля Тила, посвященных всем областям астрологии. Кроме того, я советую обратить внимание на специализированное руководство по теме, которой ни в коем случае не следует пренебрегать, — книгу Лиз Грин «Сатурн» (издательство «Сэмюел Вайзер»). Изучив эту литературу, читатель значительно обогатит свои познания, ибо астрологические материалы в теоретических лекциях Ордена слишком скудны и поверхностны.

Но кроме того, в других документах Ордена рассматривается два предмета, которые имеет смысл включить в общий корпус астрологических знаний и практики. Во-первых, в материалах по Таро предлагается использовать зодиак, начинающийся от звезды Регул (альфы Льва), благодаря чему знаки зодиака совпадут с созвездиями. Это важная теоретическая концепция, которую не следует упускать из виду. Такая структура сродни сидерическому зодиаку, а не тропическому, и требует новой системы интерпретации. А во-вторых, имеется отдельная статья «Формулы витков Змея, окружающих Северный полюс», содержащая немало важных намеков и открывающая множество новых возможностей, о которых, насколько мне известно, прежде можно было лишь смутно догадываться.

ЭЗОТЕРИЧЕСКАЯ АСТРОЛОГИЯ

Фрэнсис Кинг

В период между 1908 и 1912 гг. Мазерс передал Храмам, сохранявшим ему верность, вспомогательные лекции и другие рукописи. Большая часть этих дополнительных материалов попала в орден Утренней Звезды (благодаря Броуди-Иннесу), но не все... Некоторые из этих позднейших рукописей представляют большой интерес, а одна, которую, по-видимому, вручали для ознакомления Младшим Адептам-Теоретикам, действительно очень важна: в ней излагается астрологическая система, в некоторых отношениях отличающаяся как от обычной западной астрологии, преподававшейся на степени Врат в ордене Золотой Зари и его ответвлениях, так и от сидерической («звездной») астрологии, которой пользуются индийцы и отдельные западные астрологи наших дней.

Вследствие этого я посоветовал бы читателям обратиться к любому современному руководству по сидерической астрологии, дабы составить некоторое представление о принятой в ней системе интерпретации. (Интерпретации и впрямь заметно разнятся. Например, в системе тропической астрологии мой асцендент приходится приблизительно на 0 градусов Скорпиона. А по расчетам Мазерса, его следовало бы сдвинуть назад, примерно на середину знака Весов. И смею заверить читателя, что по основным характеристикам своей личности я скорее Человек-на-Луне, чем Весы. — И.Р.)

Изучая эту «астрологию для посвященных», следует иметь в виду, что знаки зодиака, используемые в популярной астрологии, никоим образом не совпадают с границами одноименных созвездий. Такая ситуация сложилась из-за прецессии равноденствий — из-за того, что точка равноденствия (т.е. точка зодиака, в которой солнце пересекает экватор 21 марта каждого года) постепенно смещается по окружности зодиака в направлении, обратном движению планет. Несмотря на это, приверженцы тропической астрологии продолжают привязывать нулевой градус зодиакального знака Овна к этой реальной, хоть и невидимой, подвижной точке равноденствия, которая в настоящее время сместилась уже довольно далеко от созвездия, носящего то же имя.

В системе Мазерса вместо подвижного, или тропического, зодиака используется зодиак неподвижный, сидерический, в котором знаки и созвездия совпадают и который начинается от звезды Регул, принятой за нулевой градус Льва. При работе с этим сидерическим зодиаком следует учитывать поправку на тропические долготы, которые приводятся во всех эфемеридах (таблицах положений планет и куспидов домов), используемых астрологами, — а эта поправка каждый год меняется. Мазерс снабдил своих последователей таблицей поправок на период 1800—1911 гг. Поскольку представляется вероятным, что некоторые из читателей этой книги интересуются астрологией (недавно проведенный опрос показал, что астрологию принимают всерьез не менее двадцати процентов взрослого населения Англии и Уэльса), я счел нужным воспроизвести здесь эту таблицу. В столбце I повсюду указывается год, а в столбце II — градусы и минуты, которые следует вычитать из положений планет и куспидов домов, рассчитанных по эфемеридам.

Col I	Col II	Col I	Col II	Col I	Col II	Col I	Col II
1800	27 04	1828	27 27	1856	27 51	1884	28 13
1801	27 05	1829	27 28	1857	27 52	1885	28 14
1802	27 06	1830	27 29	1858	27 53	1886	28 15
1803	27 07	1831	27 30	1859	27 53	1887	28 15
1804	27 08	1832	27 31	1860	27 54	1888	28 16
1805	27 08	1833	27 31	1861	27 55	1889	28 17
1806	27 09	1834	27 32	1862	27 56	1890	28 18
1807	27 10	1835	27 33	1863	27 56	1891	28 19
1808	27 11	1836	27 34	1864	27 57	1892	28 20
1809	27 12	1837	27 35	1865	27 58	1893	28 21
1810	27 12	1838	27 36	1866	27 59	1894	28 22
1811	27 13	1839	27 37	1867	27 59	1895	28 23
1812	27 14	1840	27 37	1868	28 00	1896	28 24
1813	27 15	1841	27 38	1869	28 01	1897	28 25
1814	27 16	1842	27 39	1870	28 01	1898	28 26
1815	27 17	1843	27 40	1871	28 02	1899	28 27
1816	27 18	1844	27 41	1872	28 03	1900	28 28
1817	27 19	1845	27 42	1873	28 04	1901	28 29
1818	27 19	1846	27 43	1874	28 05	1902	28 30
1819	27 20	1847	27 44	1875	28 06	1903	28 31
1820	27 21	1848	27 44	1876	28 06	1904	28 32
1821	27 22	1849	27 45	1877	28 07	1905	28 32
1822	27 23	1850	27 46	1878	28 08	1906	28 33
1823	27 23	1851	27 47	1879	28 09	1907	28 34
1824	27 24	1852	27 48	1880	28 10	1908	28 35
1825	27 25	1853	27 49	1881	28 11	1909	28 36
1826	27 26	1854	27 50	1882	28 11	1910	28 37
1827	27 27	1855	27 50	1883	28 12	1911	28 37

На этом заканчивается фрагмент книги Фрэнсиса Кинга, посвященный эзотерической астрологии Макгрегора Мазерса. Таблица заканчивается 1911-м годом, однако аналогичная процедура применима и для более поздних дат. Ученик, знакомый с сидерической астрологией, легко поймет, как пользоваться этой системой; да и приверженцу тропической астрологии, если он пожелает расширить свои познания и освоить новый метод, не составит особого труда воспользоваться приведенными сведениями.

ВВОДНАЯ СТАТЬЯ О ТАТТВАХ

Достопочтеннейший Брат Sub Spe (Дж. У. Броуди-Иннес)

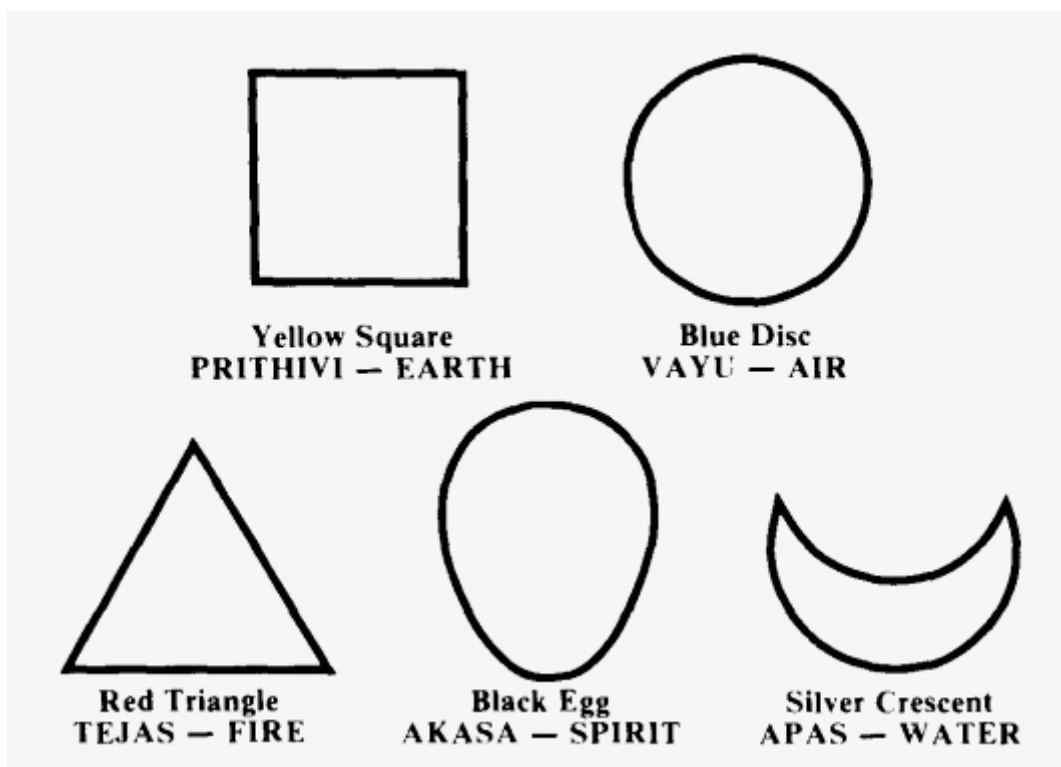

- 1) Верхняя строка слева:
Желтый квадрат
ПРИТХИВИ — ЗЕМЛЯ
- 2) Верхняя строка справа:
Синий диск
ВАЙЮ — ВОЗДУХ
- 3) Нижняя строка слева:
Красный треугольник
ТЕДЖАС — ОГОНЬ
- 4) Нижняя строка посередине:
Черное яйцо
АКАША — ДУХ
- 5) Нижняя строка справа:
Серебряный полумесяц
АПАС — ВОДА]

ТАТТВЫ

I. Что такое таттвы

Все условия, благодаря которым на Земле возможна жизнь — как для людей и животных, так и для растений, — исходят от Солнца: например, свет, тепло, электричество, магнетизм и т.д. Это называется «живительной силой Солнца» или «солнечной праной». Солнечная прана передается на землю через волновые колебания, распространяющиеся в эфире. Всё это волны весьма разнообразных длин и частот, но все они проходят через эфир одновременно, образуя чрезвычайно сложную систему.

Ученик должен приложить все усилия к тому, чтобы усвоить эту концепцию. Полезной аналогией здесь послужит образ большого оркестра: все звуковые волны, от самых длинных,

медленных и низких — фаготовых до самых коротких, быстрых и высоких — флейты пикколо достигают уха одновременно, но чувствительный слух способен различать звуковые волны, исходящие от каждого из инструментов. Другой пример — симфония цветовых волн, излучаемых каким-нибудь ландшафтом. Весь диапазон, от длинных и медленных волн красного цвета до коротких и быстрых — синего и фиолетового струится через светонесущий эфир одновременно, но глаз без труда различает каждый цвет по отдельности.

Образно представить эту идею можно и по аналогии с морскими волнами: на поверхности больших, медленных валов возникает множество маленьких и быстрых «барашков», катящихся одновременно в том же направлении. Далее, как в музыкальном звукоряде выделяется семь различных тонов, каждый из которых соответствует определенному числу звуковых колебаний в секунду, или как колебания светонесущего эфира подразделяются на семь цветов спектра, так и вибрации солнечной праны разделяются на семь групп, каждой из которых соответствует своя длина волны и частота колебаний. Две из этих семи групп мы не станем рассматривать в данной статье, но остальные пять вкратце обсудим.

Легче всего составить представление о солнечных пранах по их воздействию на видимую и осязаемую материю. Обозначать их следует только санскритскими названиями: они не вызывают посторонних ассоциаций и поэтому порождают меньше путаницы.

Итак, рассмотрим прежде всего процесс формирования материи из мулапракрити — «мировой субстанции». Первоначально это инертное, пребывающее в покое, бесформенное облако рассеянной материи, заключающее в себе лишь некий потенциал формы и вещественности. Это состояние известно под названием «АКАША». Затем начинается движение — вихревое вращение, в результате которого исходная масса рассеянной материи принимает сферическую форму и превращается в туманность. Это состояние называется «ВАЙЮ».

Далее представьте себе, как бесконечно малые частицы, увлекаемые вихрем и постоянно сталкивающиеся между собой, постепенно разогреваются и раскаляются, пока туманность не превратится в огненную массу. Это состояние называется «ТЕДЖАС». Мало-помалу масса остывает, но все еще остается текучей; это состояние называется «АПАС». И, наконец, со временем жидкая масса уплотняется и превращается в планету. В данном состоянии она носит название «ПРИТХИВИ».

Эти названия необходимо запомнить и крепко-накрепко связать в уме с состояниями, которые ими обозначаются. Нетрудно заметить, что они достаточно точно соотносятся с теми состояниями энергии/материи, которые обычно именуют «четырьмя стихиями». Вайю обладает качествами Воздуха, Теджас — Огня, Апас — Воды, а Притхиви — Земли. Но поскольку названия стихий имеют различные дополнительные значения в повседневном языке, употреблять их при обсуждении и осмыслении таттв не рекомендуется. Акаша в этом ряду соответствует небытию или пассивному состоянию покоя. Еще одну полезную аналогию можно обнаружить при рассмотрении действия таттв в обратном порядке. Хорошо знакомое всем химическое соединение H_2O в жидкой форме представляет собой воду. Если его заморозить, оно станет твердым и в категориях стихий приобретет качества Притхиви (или «Земли»). Это состояние возникает под действием Притхиви на H_2O . А теперь подвергнем то же вещество воздействию тепла. Глыба льда растает, и вещество возвратится в свое первоначальное состояние — снова станет водой. Теперь оно находится под влиянием таттвы Апас. Продолжим нагревать его, т.е. подвергнем дальнейшему воздействию таттвы Теджас, — и вода превратится в пар, т.е. окажется под влиянием таттвы Вайю. Наконец, пар рассеется и тем самым войдет в состояние таттвы Акаша, сохраняя потенциальную способность вновь сгуститься и вернуться на землю дождем.

Осмыслив эти примеры, ученик сможет составить четкое представление о сущности таттв — этих более или менее условных разновидностей солнечной праны.

II. Символы таттв

Сложилась традиция обозначать каждую таттву условным символом — фигурой определенной формы и цвета. Эти символы выбраны не произвольно, а в соответствии с формой и частотой той или иной волны и формообразующим действием, которое она оказывает на эфирную субстанцию. Однако это предмет чрезвычайно сложный, и его исследование требует очень напряженных усилий, поэтому на данном этапе мы рекомендуем ученику не касаться его вовсе и считать эти символы чисто условными формами, достаточно удобными для запоминания. Так, символ Акаши — яйцеобразная фигура темно-фиолетового, пурпурного или темно-синего цвета. Яйцо как источник жизни — весьма уместный символ для потенциальной жизненной силы, дремлющей в зародыше, пока ее не пробудили к активным действиям; фиолетовый же — цвет покоя и неподвижности.

Символ Вайю — круг чистого синего цвета: воздух естественно представляется в образе синей или голубой сферы. По поводу того, какой именно оттенок синего следует использовать, мнения расходятся; мы советуем ученику постараться воспроизвести самый глубокий и прекрасный оттенок небесной синевы, какой ему когда-либо доводилось видеть. Тот, кто бывал на Востоке или в странах Средиземноморья, окрасит круг таттвы Вайю в более глубокий и темный цвет, чем те, кто никогда не покидал северные широты.

Символ Теджаса — огненно-красный треугольник; в данном случае выбор формы и цвета совершенно очевиден.

Символ Апаса — серебряный полумесяц, намекающий на Луну как владычицу вод, и на серебристый цвет, который имеет вода, когда в ней не отражаются ни небо, ни какие-либо земные предметы.

Символ Притхиви — квадрат желтого цвета: устойчивость земли традиционно обозначается квадратом или кубом, а поскольку идеальной формой земли алхимики считают золото, желтый цвет здесь вполне уместен.

Ученику следует внимательно рассмотреть эти формы и научиться воображать или визуализировать их в связи с проявлениями соответствующих стихийных состояний. Так, когда сгущается ночная тьма, перед отходом ко сну, представляйте себе, как огромное яйцевидное облако, светящееся темно-фиолетовым светом, окутывает вас со всех сторон и погружает в теплую таинственную темноту, обитель сновидений. Глядя на небо или на дальние холмы, окрашенные в мягкие тона голубой дымкой воздуха, воображайте плывущую у вас перед глазами исполинскую синюю или голубую сферу Вайю, сквозь которую вы и наблюдаете окрестный пейзаж.

Глядя на огонь — будь то огонь домашнего очага или печи, костра или извергающегося вулкана, — представляйте, что у вас перед глазами стоит огромный треугольник Теджаса. Глядя на воду — море, реку, озеру или даже воду в своем умывальнике — старайтесь видеть серебряный полумесяц, обращенный рогами вверх. А при виде чего бы то ни было твердого и плотного, воображайте желтый куб Притхиви и старайтесь представить себе, что если бы этот мысленный образ принял плотную форму, он бы оказался подобен чистому золоту.

В совершенстве освоив это упражнение, можно перейти к обратному процессу: возьмите кусок льда и положите его на большую сковороду. На этом этапе вам уже не составит труда визуализировать над ней желтый куб или квадрат. Затем поставьте сковороду поближе к огню. Лед начнет подтаивать сверху; глядя воду, на стекающую по бокам ледяной глыбы, вообразите, что на поверхности желтого квадрата постепенно появляется серебряный полумесяц, занимающий примерно четвертую часть его площади. По мере того, как лед будет таять, этот полумесяц должен становиться все ярче и отчетливее. По мере того, как глыба будет растекаться водой, пусть полумесяц увеличивается в размерах и постепенно перерастает и вытесняет желтый квадрат. Когда лед полностью растает, перед вашим мысленным взором должен остаться только серебряный полумесяц.

Теперь поставьте сковороду на огонь и наблюдайте за тем, как нагревается вода. Представляйте, как на поверхности серебряного полумесяца образуется красный треугольник Теджаса, — точь-в-точь, как на поверхности квадрата в свое время возникал серебряный полумесяц. Пусть треугольник все растет и растет, а когда вода закипит, полумесяц должен исчезнуть — останется только треугольник. Наблюдая за тем, как вода превращается в пар, точно таким же образом представляйте синий круг, возникающий на поверхности красного треугольника; пусть круг растет и постепенно вытесняет треугольник. Когда вся вода испарится, должен остаться только круг. Далее, по мере того, как пар будет рассеиваться в воздухе, круг таким же образом должен уступить место фиолетовому яйцу Акаши. Благодаря этому упражнению ученик познакомится ближе с символами таттв, окрашенными так называемыми субтаттвами.

На данном этапе желательно изготовить комплект карт с символами таттв. По размерам и пропорциям они должны быть примерно такими же, как обычные игральные карты. Высота символа должна составлять не более половины высоты карты; например, если высота карты — четыре дюйма, то символ должен быть высотой в два дюйма, а над ним и под ним следует оставить свободное место высотой в дюйм. Символы следует аккуратно вырезать из цветной бумаги или нанести краской, соблюдая правильные пропорции и ровно обводя контуры. Содержите карты в идеальной чистоте. Обзаведясь таким комплектом, можно приступать к упражнениям. Смотрите на карту и вспоминайте какое-либо проявление стихии, которая ей соответствует: для Апаса — спокойное море; для Апаса, окрашенного Вайю, — взволнованное море в бурю; для Апаса, окрашенного Теджасом, — бурлящий горячий источник, и т.д.

Постепенно каждый символ так прочно свяжется у вас в уме с соответствующей ему стихией, что всякая мысль о первом будет немедленно вызывать ассоциацию со второй. Например, при одной мысли о Теджасе вам сразу же станет тепло даже в холодную погоду.

III. О Шваре и типах дыхания

Швара³² есть Дух, Душа Вселенной. Или, как сказано в санскритском трактате по искусству дыхания, «это проявление воздействия на материю той силы, которая знает саму себя». Поэтому ее называют Великим Дыханием. Само по себе дыхание двойко: оно состоит из выдоха и вдоха. На Востоке за символ выдоха принимается слог «СА», а состояние покоя между выдохом и вдохом обозначает словом «ХАМ»; отсюда происходит слово «ХАМСА»³³, обозначающее Бога и символически отображающая эти два вечные процесса.

Далее, если Швара — это Душа Вселенной, то все живое причастно природе Швары. А значит, солнечная прана, разновидностями которой являются таттвы, также должна оказывать оба типа действия — активное и пассивное. В физической материи, подготовленной к восприятию жизни (как в зародыше), должно обнаружиться некое средоточие, способное проявить две эти разновидности жизненной энергии. Так в яйце в период инкубации формируются два центра; из одного в конце концов развиваются нервная система и головной мозг, а из другого — кровеносная система и сердце; и каждый из них в ходе развития выполняет двойную функцию. Так же обстоит дело и с человеком, и со всяким живым существом, и даже со всем мирозданием в целом.

Солнечная прана поступает на Землю либо непосредственно от Солнца, либо через отражение от Луны. Первый тип праны считается активным, второй — пассивным. Активная

³² Швара — точнее, Ишвара (санскр. — «владыка»), в индуизме и индийской философии адвайта-веданты личный, имманентный Бог (в отличие от абсолютного, трансцендентного верховного существа — Брахмана), первоначало всего сущего. Очевидно, составители путают Ишвару и Брахмана. — *Примеч. перев.*

³³ Хамса (санскр. букв. «лебедь») — в индийской традиции птица, символизирующая мудрость и чистоту, а также обозначение подвижника, близкого к постижению истинной картины мира. Согласно «Геософскому словарю» Е.П. Блаватской, Хамса — также одно из мистических имен Брахмы, ваханой (ездовым животным) которого считался лебедь. По всей вероятности, здесь смешиваются понятия Брахмана как безличного божественного начала и Брахмы как личного бога-творца. — *Примеч. перев.*

солнечная прана называется «солнечным дыханием»; пассивная — «лунным дыханием». На данном этапе ученику рекомендуется принять эти термины как сугубо технические и не пытаться проводить дальнейшие аналогии, ибо это чрезвычайно сложный предмет.

Лунное дыхание как разновидность солнечной праны именуется «ИДА», а солнечное дыхание — «ПИНГАЛА»; нейтральная точка покоя и равновесия между ними — «СУШУМНА»³⁴. Наиболее полное свое проявление ида находит в нервных окончаниях левой стороны тела, пингала — правой, а сушумна — в нервных окончаниях вокруг позвоночного столба. Поэтому считается, что когда солнечная прана находится в иде, то при быстром вдохе воздух проходит главным образом через левую ноздрю, а когда в пингале — через правую.

Уделять слишком много внимания экспериментам с типами дыхания не стоит: во-первых, потому что даже при легкой простуде указанные эффекты теряются или видоизменяются; во-вторых, потому что при многих заболеваниях связь между типами дыхания и сторонами тела нарушается; и в третьих, потому что дыхание можно изменять произвольно, с тем чтобы оно в большей степени ощущалось с одной или с другой стороны тела, как это предписывается в определенных магических операциях. Кроме того, следует понимать, что так называемый перенос дыхания с одной стороны на другую в большей мере определяется ощущениями, возникающими благодаря нервной деятельности, чем прохождением материальных потоков воздуха в прямом смысле слова. В свое время обо всем этом будет рассказано подробнее.

Далее, можно рассчитать цикл смены типов дыхания (разновидностей солнечной праны), чтобы точно знать, какой тип дыхания действует в тот или иной момент дня или ночи. Цикл этот определяется фазами луны. Как известно, в течение двух недель, начиная от новолуния, луна растёт. Эти две недели называют «светлой половиной месяца». Светлая половина месяца начинается с первого восхода солнца после новолуния. Необходимо знать точное время этих астрономических событий. Если, например, солнце восходит в 6 утра, а новолуние приходится на 6:30 того же утра, то за начало светлой половины месяца принимается не этот восход, а следующий. В момент начала светлой половины месяца солнечная прана находится в иде, а дыхание — в левой ноздре. Так продолжается в течение двух часов (этот промежуток времени на санскрите называется гхари³⁵); затем дыхание переходит в пингалу и в правую ноздрю, где остается на протяжении следующих двух часов. Чередуясь далее через каждые два часа, за сутки солнечная прана проходит двенадцать гхари.

Каждые две гхари отделены друг от друга периодом сушумны — переходным периодом, продолжающимся около двадцати минут: в течение десяти минут дыхание переносится из той ноздри, где оно находилось на протяжении последней гхари, в центральное положение, затем на краткий миг обе ноздри становятся одинаково активны, после чего еще десять минут продолжается переход дыхания в другую ноздрю.

Такой цикл сохраняется на протяжении трех суток; на четвертые сутки он изменяется. В первую гхари после восхода солнца на четвертый день солнечная прана находится в пингале, а дыхание — в правой ноздре. С началом второй гхари она переходит в иду; и так продолжается еще трое суток. На седьмой день при восходе солнца первая гхари снова начинается с иды. Нетрудно подсчитать, что третьи сутки светлой половины месяца завершаются пингалой, и ею же начинаются четвертые. Шестые сутки завершаются идой, и ею же начинается седьмые. Учитывая, что продолжительность светового дня постоянно меняется, трехсуточные периоды оказываются неравны между собой. Этот принцип сохраняется на протяжении всей светлой половины месяца (т.е. до полнолуния).

При первом восходе солнца после полнолуния, т.е. с началом темной половины месяца, солнечная прана оказывается в пингале, независимо от того, завершился предшествующий

³⁴ В восточной эзотерической традиции «Ида», «Пингала» и «Сушумна» — названия не самих разновидностей праны, а трех основных энергетических каналов, по которым прана циркулирует в организме человека. — *Примеч. перев.*

³⁵ Далее, в статье «Таттвы в восточной традиции» указывается другая продолжительность «гхари» — 1/5 от двух часов, т.е. 24 минуты. — *Примеч. перев.*

трехсуточный период или нет. После чего вышеописанный процесс продолжается далее — вплоть до новолуния.

На протяжении каждой гхари сменяются пять таттв, начиная с Акаши. Период влияния каждой таттвы составляет около двадцати минут. Так, предположим, если солнце взошло в 8:00, то Акаша будет продолжаться с 8:00 до 8:20, Вайю — с 8:20 до 8:40, Теджас — с 8:40 до 9:00, и так далее. Когда прана находится в иде, действие таттв имеет пассивный характер, а когда в пингале — активный.

Более того, каждая таттва подразделяется на пять субтаттв, цикл которых начинается с субтаттвы той же природы, что и данная таттва. Так, Вайю начинается с Вайю, окрашенной той же Вайю, то есть с так называемой простой таттвы, которая продолжается четыре минуты. Далее следует Вайю, окрашенная Теджасом, за ней — Вайю, окрашенная Апасом, и так далее. Всем субтаттвам соответствуют свои символы, хорошо знакомые ученику, привыкшему работать с картами таттв. Освоив эту систему, можно быстро и без труда вычислить таттву или тип дыхания для любого времени суток и любого дня года.

Адепт, обладающий крепким здоровьем и в достаточной мере развивший свои способности, может безо всяких расчетов определить простыми методами, какая таттва действует в данный момент. Один из таких методов — носить в кармане пять маленьких шариков, окрашенных в цвета таттв, и вытаскивать один наугад; цвет его и будет цветом таттвы, действующей в данное время. Другой метод — закрыть глаза и постараться увидеть какой-либо цвет; первый же цвет, который возникнет перед вашим мысленным взором, и будет цветом текущей таттвы.

Как уже было сказано, для этого необходимы отменное здоровье и тренировка: ученик не вправе рассчитывать на успех, не посвятив упражнениям достаточно много времени и сил. Хорошо натренировавшись, он научится также различать физические признаки влияния различных таттв. Например, в таттву Вайю он будет ощущать некоторое беспокойство и непоседливость, в таттву Теджас — тепло и прилив энергии, в таттву Апас — холод и спокойствие, а в таттву Притхиви — устойчивость и стабильную силу. Поначалу эти ощущения могут быть едва ощутимыми, но со временем и с практикой станут вполне отчетливыми, и это может стать отличным подспорьем для принятия решений о том, в какое время лучше выполнять те или иные действия. Если, например, вы сидите в гостях и не знаете, когда лучше уйти, то почти наверняка стоит откланяться сразу же, как только начнется таттва Вайю.

Если вы хотите сделать что-то требующее расхода энергии, постарайтесь дождаться таттвы Теджас периода солнечного дыхания, а для различных воздействий на материальную сферу лучше всего подходит таттва Притхиви. Для работы с воображением и для любых действий, требующих пассивного подхода и восприимчивости следует использовать иду, лунное дыхание.

Составляя в течение некоторого времени расписание типов дыхания, таттв и субтаттв на каждый день и стараясь внимательно отслеживать, как они действуют на его состояние, ученик достаточно быстро освоит этот предмет и научится воспринимать циклы солнечной праны, что окажет ему огромную помощь в дальнейшей работе. Но не пытайтесь раньше времени удостовериться в существовании таттв, проверяя, способны вы ощущать их или нет: поступая таким образом, вы исходите из предположения, что их не существует. А это неизбежно притупит тончайшие инструменты восприятия и не только сведет на нет все усилия, но и затормозит развитие ваших оккультных способностей в целом.

ТАТТВЫ В ВОСТОЧНОЙ ТРАДИЦИИ

СОДЕРЖАНИЕ

Общие сведения
Швара в теле
Цикл дыхания
Цикл таттв
Ида
Пингала
Сушумна
Примечание
Таттвы
Распознавание таттв
Действия, соответствующие различным таттвам
Медитация и работа с таттвами
Исцеление болезней
Предсказания
О несоответствующем Шваре

(N.B. Этот документ датирован августом 1894 г. и первоначально был передан Ф.Л. Гарднеру, Брату De Profundis ad Lucem³⁶. Предположительно, его вручали для ознакомления членам Внешнего ордена Золотой Зари, достигшим степени Философа. После раскола Золотой Зари этот текст использовался в большинстве орденов, возникших на ее руинах. Некоторые полагали, что он в принципе противоречит западной эзотерической традиции, развивавшейся в Ордене, однако метод так называемого «созерцания духовным зрением» основан именно на этой восточной системе.

Читатель, знакомый с ранней теософской литературой, наверняка заметит, что перед ним либо краткое изложение, либо переработка самой интересной и содержательной книги Рамы Прасада «Тонкие силы в природе». Прочитать эту книгу следует *обязательно*. Насколько я могу судить, в настоящее время она уже вышла из оборота. Однако доступно фотографическое издание Научно-исследовательского центра здравоохранения в Моуклумн-Хилл, Калифорния [Rama Prasad. *Nature's Finer Forces*. Health Research of Mokelumne Hill, California].

Некоторые утверждают, что книга Рамы Прасада чрезвычайно сложна, хотя в действительности изложенная в ней система ничуть не сложнее, к примеру, той же каббалы. Однако имеется также интересное и весьма полезное упрощенное изложение общих сведений о таттвах — посвященная Раме Прасаду книга Эллы Аделии Флетчер «Закон ритмического дыхания» [Ella Adelia Fletcher. *The Law of the Rhythmic Breath*. R.F. Fenno & Co., N.Y., 1908]. Переиздается ли она до сих пор, я не знаю, но предполагаю, что в упомянутом центре здравоохранения можно заказать фотокопию. — *Примеч. И. Регарди.*)

Общие сведения

Существует пять таттв, или начал:

1. Акаша — эфир.

³⁶ «Из бездны — к свету» (*лат.*), орденский девиз Фредерика Ли Гарднера (1857—1930), биржевого маклера и торговца антикварными книгами, состоявшего в ордене Золотой Зари с марта 1894 г., а в 1900—1904 гг. занимавшего пост генерального секретаря Английского общества розенкрейцеров. — *Примеч. перев.*

- 2. Вайю — воздушное начало.**
- 3. Теджас — принцип Света и огненное начало.**
- 4. Апас — водное начало.**
- 5. Притхиви — земное начало.**

Но первопричиной всех этих начал является Великий Владыка всего сущего, Единый Свет, Внеформенный. От Него вначале появился Эфир; затем Воздух — движение, породившее в Эфире волны, которые дали начало Свету и Огню, и так далее, в вышеуказанном порядке.

Йог изучает и постигает принцип этих пяти таттв, их сукшма-шариру³⁷, — но каким образом? Скоро вы узнаете ответ на этот вопрос. Астролог, не обладающий знанием Швары, столь же бесплоден, как мужчина без женщины. Швара — душа сущего; Швара, Великий Владыка всего сущего, творит, и хранит, и разрушает, и является первопричиной всего в этом Мире. Опыт и Традиция единогласны: нет знания более ценного, нежели знание Швары. Ничто иное не может вскрыть тайные пружины механизмов, приводящих в действие этот мир.

Силою Швары можно уничтожить врага. Власть, богатство, наслаждение — всего это можно достичь силою Швары. Приступающий к изучению нашей Науки должен быть чист и спокоен душою и помыслами, добродетелен в поступках и исполнен безупречной веры своему духовному наставнику. Он должен быть тверд в своей решимости; он должен быть благодарен.

Швара в теле

В теле находятся десять проявлений Швары. Но прежде чем Неофиту сообщат об этом, он должен основательно изучить строение нервной системы. Это очень важно, и успех Неофита будет определяться его осведомленностью в упомянутом предмете. Понятия, с которыми нам придется работать в дальнейшем, мы рассмотрим в этой вводной лекции лишь в общих чертах. Существует десять основных «нервов» («каналов»). Это и есть десять проявлений Швары, по которым движутся десять так называемых вайю³⁸. Под этим термином мы понимаем десять сил, выполняющих десять различных функций. Важнейшие три «нерва», с которыми только и придется иметь дело новичку, таковы:

- 1. Ида — левый бронх.**
- 2. Пингала — правый бронх.**
- 3. Сушумна — центральный канал.**

Десять вайю таковы:

- 1. Прана — в груди.**
- 2. Апана — в области органов выделения.**
- 3. Самана — в пупке.**
- 4. Ундана — в средней точке горла.**
- 5. Вьяна — пронизывает все тело.**
- 6. Курмана — в глазах (помогает открывать их).**
- 7. Киркала — в желудке (порождает чувство голода).**
- 8. Наг — вызывает рвоту.**
- 9. Девадатта — вызывает зевание.**
- 10. Дхананджайя — сила, не покидающая тело после смерти.**

Эти десять вайю, десять сил, движутся по десяти главным «нервам» в разных сочетаниях, не ограничиваясь строго каким-либо одним из них. Они регулируют работу человеческого

³⁷ «Тонкое тело», «тонкую оболочку» (санскр.). — Примеч. перев.

³⁸ «Дыханий» (санскр.). — Примеч. перев.

организма. Если они функционируют нормально, человек сохраняет идеальное здоровье, но если нет — возникают различные болезни.

Йог постоянно поддерживает каналы в рабочем состоянии, а потому болезни обходят его стороной. Ключ ко всем «нервам» — действие прана-вайю, жизненного начала, проводящего воздух по трем главным каналам — иде, пингале и сушумне. Через иду проходит воздух, вдыхаемый или выдыхаемый левой ноздрей. Через пингалу проходит воздух, вдыхаемый или выдыхаемый правой ноздрей. Через сушумну проходит воздух, вдыхаемый или выдыхаемый обеими ноздрями одновременно. Левая и правая ноздря должны работать попеременно, в определенные промежутки времени. Если в любой данный момент дыхание проходит не через ту ноздрю, которая соответствует этому периоду времени, это верный признак того, что человека постигла какая-то болезнь.

Иду иногда называют чандра-нади, т.е. «лунным нервом», а пингалу — сурья-нади, т.е. «солнечным нервом». Также первую именуют чандра-шварой, а вторую — сурья-шварой.

Причина этого кроется в том, что дыхание, проходя через иду, охлаждает тело, а проходя через пингалу — нагревает. Древние Маги говорили, что место Луны в человеческом теле находится в иде, а место Солнца — в пингале.

Цикл дыхания

Лунный месяц, как известно, делится на две части: светлая половина растущей луны сменяется темной половиной убывающей луны. В первый день светлой половины лунного месяца, в момент восхода Солнца, дыхание должно войти в левую ноздрю, и так должно повторяться на протяжении трех дней. С началом четвертого дня дыхание должно войти в правую ноздрю, и так должно повторяться на протяжении следующих трех дней. Седьмой день лунного месяца должен вновь начаться с лунного дыхания, и так далее, в указанном порядке. Поэтому мы и говорим, что такие-то дни начинаются с такого-то дыхания.

Но сколько же времени дыхание должно оставаться в одной ноздре? На протяжении пяти гхари, то есть двух часов. Так, в первый день светлой половины лунного месяца, начинающийся с Лунного дыхания, Солнечное дыхание должно установиться через пять гхари после восхода солнца, а спустя такой же промежуток времени на смену ему вновь должно прийти Лунное дыхание. Так происходит и во все прочие дни.

Первый день темной половины лунного месяца начинается с Солнечного дыхания, которое через пять гхари сменяется Лунным, и так далее, в течение трех дней подряд. Теперь очевидно, что все дни месяца распределены между идой и пингалой. По сушумне Швара проходит лишь в моменты естественной смены Солнечного дыхания на Лунное и наоборот, а также в особых состояниях, о которых речь пойдет ниже. Таков ход вещей в Природе. Но йог повелевает Природой. Он подчиняет себе ход вещей. Правила, которым он следует с этой целью, будут в свое время изложены.

Цикл таттв

Как было сказано выше, дыхание пребывает в одной ноздре в течение пяти гхари — двух часов. За этот период успевают смениться пять таттв. В первую гхари господствует таттва Акаша, во вторую — Вайю, в третью — Теджас, в четвертую — Апас, в пятую — Притхиви. Следовательно, за одни сутки (60 гхари) сменяется 12 циклов таттв, каждая из которых преобладает в течение одной гхари и вступает в полную силу через каждые два часа. Кроме того, в течение одной гхари сменяется пять подразделений таттвы. Так, в пределах Акаша-таттвы друг за другом следуют Акаш-Акаша, Акаш-Вайю, Акаш-Теджас, Акаш-Апас и Акаш-Притхиви. Аналогичным образом подразделяются и остальные четыре таттвы.

Умение определить, какая таттва преобладает в любой данный момент времени, не прибегая к арифметическим расчетам, а полагаясь лишь на свидетельство своих чувств, —

исключительно важная часть практического владения нашей Наукой. Позже мы вернемся к этой теме.

Ида

Выполнять следующие действия благоприятно лишь в те периоды, когда дыхание пребывает в иде, т.е. в левой ноздре. Благоприятны действия, рассчитанные на прочность и устойчивость: строить дом, рыть колодец или искусственный водоем, отправляться в далекое путешествие, въезжать в новый дом, собирать коллекцию, дарить подарки, вступать в брак, обрабатывать драгоценные камни, изготавливать ткани, принимать лекарства и тонизирующие средства, встречаться с вышестоящими лицами и начальниками для решения любых деловых вопросов, копить богатство, засеивать поле, вести переговоры, заключать торговые сделки, встречаться с друзьями, раздавать милостыню, отправлять религиозные обряды, возвращаться домой, покупать животных, предпринимать действия во благо другим людям, помещать деньги на хранение, петь, танцевать, приобретать дом для жилья в деревне или в городе, пить и мочиться во времена скорби, болезни, лихорадки и пр. Все эти действия следует совершать, когда Швара пребывает в канале ида. Следует, однако, помнить, что таттвы Вайю и Теджас не подходят для этих действий, равно как и Акаша.

Действия эти следует совершать лишь в таттвы Притхиви и Апас. При лихорадке йог поддерживает работу чандра-швары и включает Апас — водную таттву, так что лихорадка проходит очень быстро. О том, как добиться власти над таттвами, будет сказано позже.

Пингала

Следующие действия следует совершать только в периоды сурья-швары: изучать и преподавать трудные науки, вступать в половую связь, перевозить грузы, охотиться, возводить насыпь или форт, ездить на осле, верблюде или лошади, переплывать реку, писать, рисовать, покупать и продавать, сражаться на мечах или врукопашную, представлять перед царем, совершать омовение, принимать пищу, бриться, пускать кровь, спать и т.п. Все эти действия обеспечат успех и здоровье, если совершать их в период сурья-швары.

Сушумна

Когда дыхание пребывает в обеих ноздрях одновременно, воздух проходит через сушумну. В такие времена не следует делать ничего, ибо всякое действие, предпринятое в этот период, обернется злом. То же относится к моментам, когда дыхание переходит из одной ноздри в другую. В такое время сядь и медитируй на Священные Слоги ХАНСА³⁹. Подобное соединение дыханий — время, подходящее только для сандхи (медитации).

(Занони⁴⁰ сумел обеспечить выигрыш Цетоксе и преодолеть действие отравленного вина князя N. следующим образом. В первом случае он перевел свое дыхание в правую ноздрю, а на соперника набросил оболочку Акаша-таттвы, в результате чего тот остался ни с чем, а деньги, поставленные на кон, потекли к сурья-шваре. Во втором случае он включил Апас, таттву Воды, и всей силой своей развитой воли направил ее на отравленное вино. В результате жгучий жар яда был нейтрализован на долгое время, и когда действие Апас-таттвы исчерпалось, отравы уже не могла причинить вреда. — *Примеч. S.R.M.D.*)

³⁹ Имеется в виду практика дыхательной медитации, описанная ниже в данном документе. — *Примеч. перев.*

⁴⁰ Занони — главный герой мистического романа «Занони» (1842) английского писателя Э. Бульвера-Литтона (1803—1873). В русском переводе: Бульвер-Литтон Э.Дж. *Призрак*. Лит. обработка и приложение Г. Пархоменко. М.: Радуга, 1994. — *Примеч. перев.*

Таттвы

Каждой из пяти таттв соответствует особый цвет: Акаше — черный или индиго, Вайю — синий или голубой, Теджасу — красный, Апасу — серебряный, а Притхиви — желтый. Именно по этим цветам опытный мастер распознает, какая таттва действует в тот или иной момент времени. Кроме того, каждая таттва имеет свою особую форму и вкус. Чтобы увидеть фигуру таттвы, следует взять чистое, блестящее зеркало и выдохнуть на его поверхность через нос. Форма туманного пятна, которое образуется на зеркальной поверхности, будет соответствовать действующей в этот момент таттве: для Притхиви — квадрат, для Аписа — полумесяц, для Теджаса — треугольник, для Вайю — сфера, для Акаши — яйцеобразная фигура.

Притхиви всегда движется посередине между путями Воздуха и Воды. Апас — вниз, прямо через нос. Теджас — вверх. Вайю — наискосок, в направлении правой или левой руки, в зависимости от обстоятельств. Акаша всегда движется по горизонтали.

Таттва	Цвет	Форма	Вкус	Расстояние, которое преодолевает воздух, выходящий из носа при выдохе, направленном вниз	Природное свойство
Притхиви	Желтый	Четырехуголь ик	Сладкий	12 пальцев	Громоздкая
Апас	Серебряны й	Полумесяц	Вяжущий	16 пальцев	Холодная
Вайю	Голубой или синий	Сфера	Кислый	8 пальцев	Подвижная
Теджас	Красный	Треугольник	Острый	4 пальца	Горячая
Акаша	Индиго	Овал	Горький	Поднимается вверх	Всепроникаю щая

Распознавание таттв

Для тренировки пусть ученик возьмет пять округлых грузов или гирек: красную, желтую, голубую (или синюю), серебряную и черную. Пусть положит их себе в карман, а затем, закрыв глаза, достанет одну наугад. Цвет этой гирьки и будет цветом таттвы, господствующей в данный момент. Не открывая глаз, пусть ученик попытается вызвать перед мысленным взором цвет этой гирьки.

Не следует рассчитывать, что это получится с первого раза. Но со временем ученик станет испытывать все больше уверенности, цвета будут проявляться четче и устойчивее, и в конце концов ученик научится различать цвет гирьки безошибочно. Так он обретет способность распознавать таттвы в любой момент.

Со временем и посредством усердных тренировок можно овладеть также особым методом сосредоточения ума, связанным с той же способностью к распознаванию таттв.

Находясь в кругу друзей, пусть ученик попросит одного из них вообразить предмет (например, цветок), окрашенный в любой из пяти указанных цветов. Ученику останется только закрыть глаза и определить текущую таттву, после чего он сможет поразить своих друзей точной «догадкой», назвав задуманный цвет. Если же ученик в кругу друзей обнаружит, что установилась Вайю-таттва, то пусть он знает, что те из его приятелей, кто пребывает в добром здравии и в нормальном состоянии тела и души, желают сейчас покинуть компанию. Пусть он попросит их признаться откровенно, не хотят ли они уйти, и они ответят утвердительно.

О том, как другие таттвы влияют на тело и разум, будет сказано позже. Некоторые высшие тайны могут быть открыты только тем, кто благополучно и честно преодолеет элементарные степени. Даже обретя способность распознавать все таттвы, ученик не должен полагать, что достиг совершенства.

Пусть продолжает упражняться — и он обнаружит, что внутренний взор его стал острее. Он научится распознавать пять подразделений каждой таттвы. Не остановившись на этом, он откроет в себе способность различать бесчисленные оттенки, соответствующие еще более дробным частям таттв. Поскольку различать тонкие градации цвета во время таких упражнений нелегко, работа на этом этапе может показаться скучной — но лишь поначалу. Ибо если ученик проявит настойчивость и терпение, тысячи оттенков закрепятся и обретут четкую определенность, и перед его мысленным взором развернется подвижная, вечно изменчивая панорама прекраснейших красок, которая даст достаточно пищи для размышлений на долгое время.

Чтобы избежать скуки, пусть ученик выполняет дыхательные медитации по методу, описанному ниже, в разделе о медитациях на таттвы.

Действия, соответствующие различным таттвам

Действия спокойного и стабильного характера, сходные с теми, которые рекомендуется совершать в периоды чандра-швары, следует выполнять в таттву Притхиви — земного начала. Действия подвижной природы, которые необходимо произвести и завершить быстро, следует совершать в таттву Апас. Действия жесткой природы, требующие от человека напряженной борьбы за свои интересы, следует предпринимать в таттву Теджас. Если йог пожелает убить человека, ему следует предпринять такую попытку в таттву Вайю. В Акаша-таттву можно только медитировать, ибо все прочие дела, начатые в этот период, не приводят к успеху. Преуспеть в вышеперечисленных деяниях можно лишь в том случае, если они предприняты в соответствующие им таттвы; тот же, чьи дела идут успешно, может удостовериться на опыте, что его поступки согласуются с циклом таттв.

Медитация и работа с таттвами

В предыдущем разделе мы описали в общих чертах правила, следуя которым, начинающий ученик сможет с великой пользой для себя распознавать различные таттвы по их цветам. Теперь же мы приступим к изложению заключительного метода работы с таттвами и к описанию упражнений, позволяющих развить эту способность. Это великая тайна, которую доверяли лишь самым многообещающим и развитым Адептам Йоги. Но достаточно лишь небольшой практики, и ученик поймет, сколь важных результатов можно достичь с помощью этого метода.

Мало-помалу он обретет способность заглядывать в будущее по своей воле и вызывать пред свои духовные очи весь мир, доступный телесному взору, — и он воистину сможет повелевать Природой.

В ясные, погожие дни пусть ученик один или два раза на час-другой отрешается от всех внешних вещей. Садясь в удобное кресло, пусть устремляет взор на любую точку чистого неба и пристально смотрит на нее, не мигая. Вначале он будет видеть только волны, как на поверхности воды: это те водяные пары в атмосфере, что окутывают нашу планету. Несколько дней спустя, когда глаза его привыкнут к таким упражнениям, он станет различать в воздухе разнообразные дома и постройки, а также множество прочих удивительных вещей. Достигнув этой стадии, неопит может не сомневаться, что он на верном пути.

Вслед за этим он научится различать в небе всевозможные смешанные цвета таттв, которые после упорной и старательной тренировки придут в соответствие с реальным таттвическим циклом.

Для проверки этого соответствия ученик во время упражнения должен время от времени закрывать глаза и сравнивать цвет, видимый в небе, с тем, что предстает перед его мысленным

взором. Если эти цвета совпадают, то операция удалась. Выше мы описали и другие способы проверки; также йогу будут явлены и многие другие чудеса, связанные с этой способностью. Упражнения эти следует проводить в дневное время.

Для ночного времени есть другое упражнение. Пусть ученик встанет с постели около двух часов ночи, когда повсюду царят спокойствие и тишина, когда холодный звездный свет дышит святостью, а душу человека охватывает экстаз волшебного покоя. Пусть ученик омоет холодной водой кисти рук, стопы, темя и затылок. Пусть преклонит колени и сядет на пятки. Руки пусть положит на колени, направив пальцы в сторону туловища. Затем пусть устремит взгляд на кончик носа и сосредоточит на нем внимание. Чтобы избежать чувства скуки, на протяжении всего этого упражнения ученик должен медитировать на свое дыхание, сосредоточившись на вдохах и выдохах.

Это упражнение дарует, кроме описанных выше, еще множество других преимуществ. Здесь можно упомянуть, что постоянная практика такой медитации позволяет человеку отчетливо сформировать в своих помыслах два священных слога. Делая вдох, человек издает звук, подобный слогу «ХАН». На выдохе же раздается звук, подобный слогу «СА». При постоянной тренировке вдыхание и выдыхание воздуха образует с этими слогами столь прочную связь, что слоги «ХАН-СА»⁴¹ возникают в уме сами собой: их даже не нужно произносить. Таким образом, один полный цикл дыхания составляет имя ХАНСА — Имя Владыки Вселенной и Его Сил. Силы эти проявляются в природных феноменах. На данной стадии совершенствования своих способностей йог должен поступать следующим образом.

Поднявшись с постели в два или в три часа ночи, он должен совершить омовение вышеописанным способом, распознать текущую таттву и сосредоточиться на ней. Если в это время будет в силе таттва Притхиви, пусть йог представит ее в виде квадратного предмета, окрашенного в чистый желтый цвет, издающего приятный, сладкий запах, имеющего небольшой размер и способного исцелить любой недуг. Сосредоточившись на этом предмете, пусть повторяет слог «ЛАМ». Создать такой образ перед мысленным взором очень легко.

Таким же образом следует поступать и с другими таттвами, создавая образы со свойствами, приведенными выше в таблице. Добавим только, что Апасу соответствует слог «ВАМ», Теджасу — «РАМ», Вайю — «ПАМ», а Акаше — «ХАМ».

Прилежно упражняясь, йог достигнет того, что эти слоги обретут неразрывную связь с таттвами. И тогда всякий раз, когда он станет повторять один из них, связанная с этим слогом таттва возникнет и проявится с нужной йогой силой. Так йог сможет вызывать все, что пожелает: молнию, дождь, ветер и так далее.

Исцеление болезней

При всякой болезни дыхание переходит в несоответствующую ноздрю и в силу вступает несоответствующая таттва. Но даже если дыхание вернется в правильную ноздрю и цикл таттв восстановится, не следует полагать, будто исполнено все необходимое. Если болезнь упорна и приступ очень силен, человеку придется выдержать весьма нелегкую и долгую борьбу.

Если начинающему ученику не удастся достичь успеха, пусть поддержит силу дыхания подобающим лекарством, и правильная Швара восстановится очень быстро.

Следует отметить, что для излечения болезней более благоприятна чандра-швара. Она помогает обрести крепкое здоровье. Лечить простуду, кашель и прочие заболевания лучше всего именно в этот период.

Ни одна из таттв, как и ни одна из Швар, не вызывает недугов, если течение их не нарушается. Вмешиваться в цикл в этом случае, как правило, не рекомендуется. Но если какая-либо таттва или Швара недолжным образом возобладает над другими и вызовет болезнь,

⁴¹ В раздел «III. О Шваре и типах дыхания» приведены другие обозначения для слогов СА и ХАМ (или ХАН). — Примеч. редактора-консультанта.

следует немедленно восстановить гармонию. Опыт показывает, что из всех таттв только Апас и Притхиви в целом благотворны для здоровья, и тот факт, что во время Апас-таттвы дыхание распространяется на 16 пальцев вниз от носа, а во время Притхиви-таттвы — на 12 пальцев, свидетельствует, что в эти периоды системы организма функционируют мощнее, чем в периоды, когда дыхание распространяется лишь на 8 или 4 пальца либо вообще направлено вверх.

Следовательно, Акаша наименее благоприятна для здоровья, и у человека в болезненном состоянии, скорее всего, преобладает либо Акаша, либо Вайю, либо Теджас.

Поэтому пусть больной при необходимости действует следующим образом. Переведя дыхание в подобающую ноздрю (обычно — из правой в левую) и заткнув вторую ноздрю тампоном, чтобы дыхание не сменилось самопроизвольно, он должен сесть в удобное кресло и перетянуть платком левое бедро немного выше колена. Через некоторое время, зависящее от опыта в подобных операциях и от тяжести состояния, больной почувствует, что таттва сменилась на следующую за ней в обычном порядке, затем на следующую и так далее. Если он будет внимательно следить за своим физическим состоянием, то почувствует, что оно постепенно улучшается. При необходимости можно затянуть повязку туже. Когда наконец установится Притхиви-таттва, больной обнаружит, что состояние его значительно изменилось к лучшему. Пусть он постарается на некоторое время удерживать таттву Притхиви (а еще лучше — Апас) и периодически повторяет это упражнение даже в течение нескольких дней после того, как болезнь отступит. И он непременно излечится.

Предсказания

С опытом йог обретает способность без помощи физических органов чувств узнавать все, что происходит, происходило или произойдет. Однако, как правило, он становится равнодушен к такому знанию, забывая себя в вечном предстоянии Свету, преисполняющему красотой все сущее в этом мире. Посему, говоря здесь о доступном йогу знании будущего, мы будем иметь в виду лишь ответы, которые йог дает на вопросы, поставленные другими людьми. Но наш ученик может и сам задавать вопросы, а затем находить ответы на них по изложенным далее правилам.

Когда йогу зададут вопрос, пусть он установит, какая таттва преобладает в данный момент:

- а) если это Притхиви, то вопрос, скорее всего, имеет какое-то отношение к растительному царству или к предмету, в котором преобладает стихия Земли;**
- б) если это Апас, то вопрос связан с жизнью, рождением, смертью и т.п.;**
- в) если это Теджас, то вопрос связан с металлами, прибылью и убытком и т.п.;**
- г) если это Акаша, то на самом деле вопрошающему не о чем спрашивать;**
- д) если это Вайю, то вопрос связан с путешествием.**

Все это лишь самые общие, приблизительные указания. Опытный йог, умеющий распознавать подразделения таттв, сможет точно и конкретно определить, чего касается вопрос.

Далее пусть йог установит, через какую ноздрю течет его дыхание, и определит, какая сейчас идет половина лунного месяца — светлая или темная, какой день сейчас в этой половине месяца и в какой стороне света от него самого находится вопрошающий.

Если дыхание течет через левую ноздрю, то в деле, о котором спрашивает посетитель, обеспечен полный успех, при условии, что оно будет сходно с действиями, предписанными для ИДЫ и что соблюдены все следующие требования: настоящий момент приходится на светлую половину лунного месяца, т.е. на растущую луну, и на четный — 2-й, 4-й, 6-й и т.д. — день лунного месяца, а вопрошающий стоит к востоку или к северу от йога. Если все эти требования соблюдены, человек добьется желаемого.

Если работает сурья-швара, настоящий момент приходится на темную половину месяца и нечетный день, а вопрошающий стоит к югу или к западу от йога, то можно также дать

благоприятный прогноз, но с меньшей определенностью. Действия вопрошающего должны иметь сходство с теми, что считаются благоприятными для ПИНГАЛЫ.

Если же не все необходимые условия соблюдены (как в первом, так и во втором случае), успех будет так или иначе неполным. Следует помнить, что в данный момент времени дыхание должно течь через подобающую ноздрю.

Если день начался с несоответствующей Швары (лунный день — с солнечной Швары или наоборот), то следует ожидать затруднений и неудач. Если это произошло в первый день текущей половины месяца, то можно с уверенностью предсказать некоторое душевное беспокойство. Если во второй день — потерю денег. В третий — путешествие. В четвертый — утрату ценного предмета. В пятый — потерю царства. В шестой — потерю всего состояния. В седьмой — недуг и боль. В восьмой — смерть.

Если солнечное дыхание приходится на утро и полдень, а лунное — на вечер, то человека ожидает досадное расстройство планов, но обратное предвещает победу и торжество.

Если человек, отправляясь в путь, делает первый шаг ногой, не соответствующей ноздре, через которую в этот момент проходит дыхание, то он не достигнет желаемого в этом путешествии.

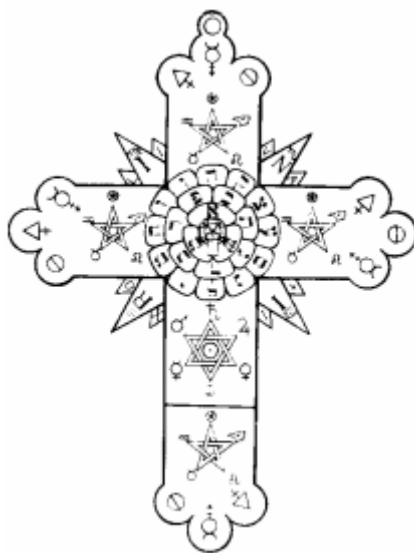

АЛХИМИЯ

Достопочтенный Брат А.М.А.Г. (И. Регарди)

В теоретических лекциях встречается очень много упоминаний об алхимии, кратко поясняются некоторые алхимические термины и приводится несколько чертежей. Предмету алхимии было посвящено несколько так называемых Переходящих свитков — неофициальных статей, написанных Вождями или другими более-менее сведущими членами Ордена. Однако ни одна из этих статей не раскрывает тему сколько-нибудь внятно и последовательно. Наконец, алхимический раздел содержится в достойном особого внимания документе Z-2, где подробно разбирается ритуал Неофита и показывается, как применять его составные элементы в других областях. Одна из этих областей — как раз алхимия. Но те, кто не познакомился с предметом алхимии по другим источникам (например, по работам Брата Альберта из школы Парацельса в Солт-Лейк-Сити), едва ли смогут воспользоваться приведенной в Z-2 схемой.

Надежные исторические данные свидетельствуют, что в некоторых из розенкрейцерских обществ, возникших в Германии значительно время спустя после обнародования трех розенкрейцерских манифестов, алхимия преподавалась по-настоящему. Однако, насколько мне известно, в программу Золотой Зари она не входила — если не считать перечисленных выше упоминаний общего характера.

Лишь несколько месяцев назад мне стало известно, что в одном Храме, ведущем свою родословную от группы Фелкина, алхимия все же была и остается одним из обязательных для

изучения предметов. Выяснить подробности мне не удалось, но приятно осознавать, что Орден в конечном счете сохранил и продолжает развивать эту ветвь оккультного знания.

Один из старейших членов Ордена, преподобный У. Эйтон, которого — возможно, и несправедливо, — чаще всего описывали как дряхлого, выжившего из ума фантазера, практиковал алхимию и проводил алхимические опыты. Что именно он делал и каких результатов достиг, для широкой общественности осталось тайной. Но, по слухам, он и еще несколько священников, состоявших в ордене Золотой Зари, были знатоками латыни и перевели на английский некоторые из самых знаменитых герметических текстов. Однако они старались не афишировать свой интерес к этому предмету — очевидно, опасаясь недовольства со стороны вышестоящих духовных лиц. Поэтому, если верить тем же слухам, они передали свои переводы Артуру Э. Уэйту, который объявил себя переводчиком и редактором и опубликовал эти тексты под своим именем. Английское издательство «Аквариан Пресс» высказывало намерение опубликовать «Архив Эйтона», то есть письма преподобного У.Э. Эйтона Фредерику Ли Гарднеру, который состоял в ордене под именем Брата De Profundis Ad Lucem (Ф.Л. Гарднера, у которого хранились многие документы, вошедшие в настоящее издание «Полной системы магии Золотой Зари»), — переписка за период с 1889 по 1904 г. Судить о ценности этих писем пока рано, но если в середине лета 1984 г. их действительно обнародуют, я смогу составить о них определенное мнение и изложить его в последующих статьях. Опасения у меня вызывает только то, что редактором будет Эллик Хоув, — прежде я уже недвусмысленно высказывал свое отношение к его редакторской деятельности. Впрочем, повторю: он полон предрассудков и предубеждений. [Критический анализ работ Хоува см. в книге «Что следует знать о Золотой Заре» (What You Should Know About the Golden Dawn. Falcon Press, Phoenix, Arizona, 1983).]

Так или иначе, в ордене Золотой Зари алхимию признавали, хоть и не преподавали по-настоящему. Некоторые члены ордена вели активную литературную работу со старинными рукописями и книгами, многие из которых были опубликованы в серии «Collectanea Chemica» (отдельные тома ее переиздаются и по сей день).

Один мой друг, Ганс Нинцель⁴² из Далласа (Техас), написал несколько очень полезных и несложных статей по алхимии и разрешил мне привести здесь отрывки из разных своих работ, благодаря которым мы можем наконец составить достаточно ясное представление об основах этой науки.

Нинцель пишет: «...Алхимия, как и каббала, принадлежит к западной традиции, несмотря на чрезвычайно тесные связи с традицией восточной. Соответствия металлов планетам — чисто каббалистические. <...> В завершение этой работы можно сказать: астрология помогает понять, КТО вы, каббала отвечает на вопрос, КУДА вы идете, алхимия же предоставляет СРЕДСТВА, с помощью которых туда можно добраться. <...> Если попытаться определить алхимию одним словом, то это будет слово “эволюция”. Имеется в виду духовное развитие, восхождение от низших, грубых состояний к той высокой частоте вибраций, на которой достигается радостное единение с Творцом. Это относится ко всей сотворенной материи — как к минералам и металлам, так и к человеку. Таким образом, цель алхимика — ускорять эту эволюцию. Содействовать духовному росту всех Божьих творений».

Позволю себе привести цитату из моей собственной статьи об алхимии, которую я написал несколько лет назад: «Алхимики былых времен были духовно просвещенными людьми, а не какими-то бестолковыми невеждами, вслепую ищущими открытий в химической лаборатории. Об этом ни в коем случае не следует забывать. Они стремились совершенствовать все аспекты человека — и тело, и разум, и дух. Нельзя пренебрегать ни одной из этих составляющих целостного организма. Алхимики верили, что совершенству человеческому нет предела. Они

⁴² Ганс Нинцель (Nintzel, 1932—2000) — практик и исследователь алхимии. Чрезвычайно начитанный и многогранный человек, переводчик множества книг по алхимии на английский язык. Читал лекции и вел практические занятия по алхимии и каббале, имел много учеников, тесно дружил с Дион Форчун и другими представителями различных оккультных направлений. — *Примеч. редактора-консультанта.*

были глубоко религиозны и отнюдь не склонны к мошенничеству и расточению казны тех государств, в которых они проживали.

Природа созидает, а искусство совершенствует. Человек, как и все плотные и тонкие составляющие природного мира, не может достичь совершенства сами по себе. Быть может, эволюция в конечном счете и ведет к совершенству, но одного взгляда на историю человечества достаточно, чтобы убедиться, насколько медленно, грузно, до отвращения неспешно происходит его развитие. Вот поэтому алхимики и стремились поставить свое искусство на службу эволюции — ускорить процесс роста и развития и тем самым споспешествовать работе Господа».

Далее, с любезного разрешения Ганса Нинцеля, я привожу полностью одну из его статей, посвященных алхимии.

АЛХИМИЯ

Ганс Нинцель

Интерес к алхимии пробуждается вновь. Еще несколько лет назад само это слово казалось неуместным для светской беседы, но сейчас время от времени уже стали появляться статьи и книги, посвященные этому предмету. Более того, алхимию даже преподают в некоторых университетах. Соответственно, настало время изложить ее основные принципы и объяснить, что собой представляет и откуда произошла алхимия, а также, по-видимому, уточнить, чем она не является. Эта Священная Наука настолько важна — и в наши дни, пожалуй, оказывается даже важнее, чем в прошлом, — что некоторые дополнительные сведения об этом, на первый взгляд, слишком сложном и старомодном предмете, пойдут на пользу многим и многим читателям. Начнем с распространенного представления, гласящего, что алхимики — это те, кто превращает свинец в золото. В этом определении есть известная доля истины, однако оно далеко не исчерпывающее. Что же может быть ценнее золота? Если вы задаете этот вопрос, значит, алхимия вам действительно необходима.

Прежде всего, алхимики, как современные, так и средневековые, исповедуют определенный символ веры. Их цель — облегчать страдания других людей. Страдания и физические, и духовные. Один из методов достижения этой цели — изготовление лекарств, способствующих развитию человека в обоих мирах. Речь идет о создании такого лекарства, или «эликсира», которое обладает двояким эффектом: с одной стороны, употребление лекарства, приготовленного алхимическим способом, помогает от телесных недугов, а с другой — очищает организм от шлаков, мешающих воспринимать тонкие вибрации. При том что алхимия, несомненно, представляет собой попытку продемонстрировать с физической точки зрения, экспериментальным образом и на материальном плане, истинность определенных философских воззрений на природу Вселенной, ее конечная цель заключается в совершенствовании объектов ее воздействия. Одним из таких объектов является сам человек.

Если попытаться определить алхимию одним словом, то это будет слово «эволюция». Его, в свою очередь, можно расценивать как синоним «трансмутации», хотя последний термин описывает скорее некое мгновенное и однократное действие. Под эволюцией мы понимаем, как правило, постепенный переход того или иного предмета из низменного, грубого состояния в более утонченное и возвышенное. Сразу же приходит на ум старинная аналогия, относящаяся к царству минералов: превращение свинца в золото. Однако принцип этот распространяется и на царство животных, и на человека. Иными словами, примитивный, эгоцентричный, невежественный человек может превратиться в благородного, любящего и сосредоточенного на Боге. Он может стать более духовным. С этим, я полагаю, согласятся все, — и более того, многие из нас в глубине души жаждут такой эволюции, такой трансмутации. Возможно, мы не рассуждаем о ней в алхимических терминах, но кто из нас не испытывал в своей жизни этой потребности сбросить грубые внешние одеяния и стать более духовным, приблизиться к своему Создателю? Эта трансмутация, эта эволюция и есть цель алхимии. Однако алхимик идет еще на шаг дальше и утверждает, что эволюционирует ВСЕ СУЩЕЕ. Не только человек, но все

творения во всех царствах природы. Развиваются деревья и травы, развиваются собаки и кошки, развиваются камни и металлы, и вся наша планета восходит по ступеням эволюции. Земля стремится стать просветленной, подобно Солнцу.

Эта, на первый взгляд, удивительная концепция и есть основной принцип алхимии. Алхимики, среди прочего, утверждают, что все низменные существа постепенно возвышаются и облагораживаются. Человек из грубой, звероподобной твари превращается в прекрасное и безгрешное создание. Металлы из низших форм, таких как свинец, переходят в более благородную форму золота. Чтобы свершилась эта трансмутация или эволюция, не надо предпринимать ничего. Медленно, но уверенно ВСЕ СУЩЕЕ рано или поздно поднимется на высшую ступень эволюционной лестницы. Все мы — словно частицы гигантской восходящей спирали. И эта спираль медленно увлекает нас «на небеса». Даже если предоставить этот эволюционный процесс самому себе, не торопя его и не ставя на его пути препятствий, все равно в один прекрасный день все сущее достигнет конечной цели — полного духовного развития. Однако благодаря алхимическим операциям развитие может совершаться быстрее. Иными словами, человек способен по своей воле ускорить цикл эволюции для себя самого и для других созданий — созданий, которые сами не могут повлиять на собственный духовный рост.

С другой стороны, поскольку Бог наделил человека свободой воли, люди с таким же успехом могут замедлять свою эволюцию. Оглядываясь вокруг, мы порой задаемся вопросом, не превратился ли эволюционный процесс в деградацию. НЕТ, ничего подобного, — хотя некоторые люди предпочитают погрязнуть в болоте материальности, из которого другие так стремятся вырваться. Цель алхимии можно сформулировать и по-другому: повысить уровень вибраций как самого человека, практикующего алхимию, так и объектов, с которыми он работает. Таковыми объектами могут быть, например, лекарства или минеральные соединения. К вопросу о том, каким образом алхимия помогает быстрее приблизиться к Божественному состоянию, мы вернемся позднее, а сейчас рассмотрим вкратце историю алхимической науки.

Составив представление об истоках алхимии, мы зложим прочную основу, на которую в дальнейшем лягут другие идеи и сведения. Обращаясь к прошлому, мы обнаруживаем, что в Египте золотых дел мастера существовали уже около 3000 года до н.э., а в Древнем Шумере — около 3500 года до н.э. В Индии и Китае в те далекие времена (как, разумеется, и сегодня) золото считалось магическим лекарством. Алхимические представления возникли в Китае еще в V веке до н.э. Китайская алхимия тесно связана с религиозно-философской системой даосизма. Ее последователи верили, что нефрит, жемчуг и киноварь способны излечивать болезни и даже продлевать жизнь. Эти убеждения были заимствованы древнегреческими алхимиками и впоследствии распространились по всей Европе, а затем и во всем западном мире. Алхимия процветала в Александрии IV—VII вв. н.э. Как и представители других культур, древние греки внесли свой вклад в развитие алхимии, дополнив древний свод знаний собственными идеями и методами.

Где именно зародилась алхимия, неизвестно. Самая правдоподобная гипотеза заключается в том, что основоположниками этого искусства — в том виде, в каком оно дошло до наших дней, — были древние египтяне, сведущие в химии и находившие ей практическое применение в металлургии, в окраске стекла и тканей. Египет был известен под названием «ХЕМ» — «темная земля». Соответственно, слово «Ал-Хем» по-арабски означало «отец темной земли», а в западных языках оно приобрело форму «Ал-Химия»⁴³. Далее, сохранился корпус текстов, в которых отцом алхимии объявляется Гермес Трисмегист. Гермес — греческий бог, аналогичный по функциям египетскому Тоту, божеству с головой ибиса. В книге Добермана «Творцы золота» выдвигается предположение, что алхимия зародилась на острове Атлантида. Когда в результате природного катаклизма Атлантида затонула, некоторым ее обитателям удалось спастись, и они расселились в дельтах Евфрата и Инда, на северном побережье Аравийского моря и далее в

⁴³ Согласно другим версиям, это название восходит через арабское к греческому *Chemeia* от *cheo* — «лью, отливаю», что указывает на связь алхимии с искусством плавки и литья металлов. Впервые термин «алхимия» встречается в одном из трудов Юлия Фирмика, римского астролога IV в. — *Примеч. редактора-консультанта.*

глубь континента, вплоть до Персидского залива. Эти люди, высокие и черноволосые, в конце концов смешались с ближневосточными племенами. Древним евреям они были известны под именем шумеров. Они умели работать с оловом, золотом, серебром, медью, свинцом, сурьмой и железом. Сплав олова и меди давал бронзу, столь широко распространенную у шумеров и племен, населявших бассейн Инда. При раскопках там были найдены свинцовые кубки, железные кинжалы и сосуд, изготовленный из чистой сурьмы. Впоследствии шумеры направились в земли, известные ныне как Египет, и принесли с собой свои ремесла и знания. Таким образом, именно от шумеров древние египтяне восприняли таинственное искусство алхимии.

Но каково бы ни было в действительности ее происхождение, главные принципы алхимии одинаковы у всех знакомых с нею культур. Один из таких принципов, лежащий в основе всей алхимии, — концепция четырех первоэлементов, или стихий. В Китае выделялось пять стихий, но принцип соблюдался тот же. Философскую разработку представлений о четырех стихиях традиционно приписывают Аристотелю, постулировавшему существование четырех основных «качеств», присущих всем предметам. Это теплота и влажность и их противоположности — холод и сухость. С этими «качествами» связали символическое значение четырех материальных стихий — огня, воздуха, воды и земли. Полагали, что каждая из этих стихий происходит от определенного сочетания указанных четырех свойств. Следует отметить, что графический символ огня представляет собой перевернутый символ воды. Символ воздуха выглядит как символ огня, пересеченный чертой. Совместив полярные противоположности с их взаимодополняющими парами свойств, мы получим еще один известный символ — звезду Соломона, гексаграмму. Она олицетворяет единство противоположностей.

Четыре качества, символически представленные через стихии, связывались с определенными физическими явлениями. Так, стихия Огня ассоциировался с теплом, или тепловым излучением, стихия Воздуха — с газами, стихия Воды — со всеми жидкостями, а стихия Земли — со всеми твердыми веществами. Соответственно, считалось, что все предметы состоят из этих четырех стихий, соединенных в различных пропорциях. Отсюда возникло представление, что любой предмет можно преобразовать в другой, попросту изменив соотношения между составляющими его стихиями. С этой идеей была связана концепция первоматерии («Prima Materia») — первозданного вещества, основного строительного материала природы. Это некая изначальная субстанция, из которой возникли все остальные вещества. И, как полагали, любое вещество можно свести обратно к этому наименьшему общему знаменателю всех веществ — к первоматерии. От этих представлений оставался всего один шаг до гипотезы, что какой-нибудь «низкий» металл, тот же свинец, можно свести к первоматерии, а затем, добавив требуемые стихии в нужных пропорции, преобразовать его в другое вещество — хоть то же золото. Первоматерия упоминается в древнеиндийских текстах под названием «мулапракрити». В китайской алхимии она обозначается термином «тай-ци». С течением времени эти исходные, простейшие алхимические теории развивались и совершенствовались, порождая новые идеи, живущие и по сей день. Так, было сформулировано положение, согласно которому все вещи состоят из трех основных компонентов, или «начал». В индийских текстах эти три начала фигурируют под названием «три гуны», а у алхимиков — как «сера», «соль» и «ртуть» («меркурий»). Древние алхимики облекали свое учение в загадочные символические и мифологические образы, стремясь оградить знания от непосвященных. Алхимическая Сера — это вовсе не обычная сера; Соль не имеет ничего общего с поваренной солью (хлоридом натрия); и Ртуть-Меркурий — отнюдь не то самое вещество, которым наполняют градусники. Между тремя алхимическими началами и одноименными веществами можно лишь провести некую аналогию, но не более того. Путаница с этими терминами стала причиной ослепления (и в прямом, и в переносном смысле) многих подающих надежды алхимиков. Интересно, что одно из трех начал, Ртуть, вновь включилось в систему четырех стихий и было отождествлено с «квинтэссенцией» — пятым элементом (не следует смешивать эту систему с принятой в китайской алхимии, где также выделялось пять стихий, но иных: вода, огонь, дерево, металл и почва). Квинтэссенция же, в свою очередь, и есть первоматерия, тай-ци.

Именно это ЕДИНСТВО, это ЕДИНОЕ породило закон противоположностей. Это «ЕДИНОЕ» и есть Господь, Бог, Все Сущее.

В китайской алхимии закон противоположностей выразился в форме представления об инь и ян: женском и мужском началах, отрицательном и положительном, пассивном и активном, воспринимающем и действующем. Инь и ян связывались также с луной и солнцем соответственно, а пять стихий — с планетами: Вода — с Меркурием, Огонь — с Марсом, Дерево — с Юпитером, Металл — с Венерой, Почва — с Сатурном. Идея инь и ян — пары взаимодополняющих противоположностей — присутствует во многих религиозно-философских и алхимических системах. Это Исида и Осирис древнеегипетской мифологии, Ртуть и Сера алхимии, понятия горячего и холодного, добра и зла, любви и ненависти, и т.д., и т.п. В современных «алхимических кругах» принята максима, объединяющая все эти идеи. Она формулируется так: «Единое стало двумя по закону противоположностей, проявленном в трех началах, содержащихся в четырех стихиях, в которых обнаружится квинтэссенция, состоящая не из четырех, но из одного и трех».

Принцип Серы — принцип горения. Сера придает окраску предметам; растениям она дает запах. Арабский алхимик Гебер⁴⁴ называл серу «жирностью». Алхимики связывали с серой принцип души, сознания. «Тинктуре» она придает силу. В животных она исполняет функцию коагуляции (свертывания), сосредоточивая жизненную силу. Это горячее, активное, мужское начало; его цвет — красный; его символ — солнце. Она ассоциируется с Золотом. Жизненная сила, или «прана», — это Ртуть-Меркурий. Женское, иньское начало, Ртуть наделяет золото блеском, подобно тому как Сера придает ему цвет. Ртуть обеспечивает ковкость и плавкость золота. Ртуть — это Дух, «вода мудрецов», первоматерия, луна, семя всего сущего. В телесных формах Сера проявляется как маслянистое вещество, а Ртуть — как летучая жидкость. В растительном мире носителем жизненной силы — Ртути — выступает алкоголь, Сера же проявляется как содержащиеся в растениях эфирные масла. И, наконец, Соль олицетворяет телесное начало всей материи. Это основополагающий принцип устойчивости и плотности. Она обеспечивает сопротивляемость огню. В растительном мире Соль — это пепел сожженного растения, серовато-белое «соленое» вещество. Соль представляет собой среду, в которой могут соединиться Сера и Ртуть.

«Химическая свадьба» Серы и Ртути совершается благодаря каталитическому действию Соли, переводящей оба эти начала в земное состояние. К этому соединению противоположностей, бракосочетанию солнца и луны, и стремятся алхимики. Достичь такого состояния можно в любом царстве природы. Поскольку все сущее исходно состоит из упомянутых трех начал, логично предположить, что одно вещество можно превратить в другое, изменив соотношение этих компонентов. Так, Василий Валентин⁴⁵ писал: «Установлено, что в железе содержится лишь малейшая доля Ртути, Серы и Соли же в нем больше. <...> Медь рождается из большого количества Серы, а Ртути и Соли в ней поровну. <...> Сатурн (свинец) рождается из малого количества Серы, малого — Соли и большого количества грубой, незрелой Ртути, тогда как в Золоте содержится Ртуть переваренная и очищенная до совершенной зрелости». Валентин имеет в виду, что металлы различаются между собой вследствие различного соотношения трех начал в их составе. Можно сформулировать ту же мысль и более современным языком: так, если соединить один протон, один электрон и один нейтрон, образуется атом «тяжелого водорода». Если же изменить соотношение этих трех «начал», добавив, к примеру, еще один протон и еще один электрон, получится атом другого химического элемента, отличающегося от водорода. Оба вещества будут газообразными, но существенно различными по своим свойствам. Таким образом, изменив соотношение начал, мы

⁴⁴ Гебер (Абу Муса Джабир ибн Хайян, 721—815) — багдадский алхимик, основатель научной школы, авторитетнейший ученый в арабском мире VIII—IX вв. Ему приписывается множество алхимических трактатов. — *Примеч. перев.*

⁴⁵ Василий Валентин — легендарный алхимик и врач XV в., настоятель бенедиктинского монастыря. Ему приписываются трактаты «Двенадцать ключей мудрости», «Триумфальная колесница сурьмы» и др. Предполагают, что это имя — псевдоним неизвестного автора или группы авторов 2-й половины XVI в. — *Примеч. перев.*

получили новое вещество. Совершилась трансформация. Очевидно, что превратить водород в гелий — задача не из легких. Однако в 1941 году физики Шерр, Бейнбридж и Андерсон сумели преобразовать радиоактивный изотоп ртути в чистое золото. Разумеется, стоимость этого эксперимента выходила за пределы разумного и пришлось использовать линейный ускоритель частиц. Но важно то, что все получилось. Трансмутация удалась. Подвести итог этой части дискуссии можно словами алхимика Ирины Филалета⁴⁶ из его трактата «Метаморфозы металлов»: «Семя всякого металла есть семя золота, ибо золото — цель устремлений природы в отношении всех металлов. <...> всякий металл — потенциальное золото».

Итак, мы рассмотрели представление о том, что все предметы и вещества состоят из трех начал: Серы, Соли и Ртути. Та же троица в других обликах встречается во многих религиозных, мифологических и символических системах: физические свойства твердых тел, жидкостей и газов; Отец, Сын и Святой Дух; три Грации; три Фурии; три Парки; Огонь, Вода и Земля; Осирис, Гор и Исида; Брахма, Шива и Вишну; закон треугольника; протоны, нейтроны и электроны, и так далее. Некоторые из этих аналогии не вполне прямые, но за всеми ними стоит одна общая идея. Однако какое применение можно найти ей в нашей повседневной жизни? Какой от нее прок? Какие практические выгоды? Чтобы дать исчерпывающий ответ на эти вопросы, пришлось бы написать целую книгу, но здесь мы можем привести по крайней мере одно предположение о том, как алхимия способна обогатить нашу жизнь. Более того, мы можем составить некоторое представление о том, каким образом алхимия не только приносит физическое благополучие, но и в то же время оказывает благотворное влияние на нашу «духовную жизнь».

Во-первых, отметим, что алхимия как особая дисциплина, основывается на некоторых других дисциплинах. Это астрология, магия и каббала. Невозможно быть хорошим алхимиком, не будучи хорошим каббалистом. Невозможно быть хорошим каббалистом, не освоив магию, а освоить магию невозможно, не изучив предварительно астрологию. Мы объясним, почему основы магии, каббалы и астрологии играют чрезвычайно важную роль в алхимической работе. Но прежде поговорим об одном из старинных авторов алхимических трактатов — Герхарде Дорне⁴⁷. Дорн был учеником великого Парацельса, и его перу принадлежат некоторые весьма убедительные соображения по поводу алхимии. Не станем отрицать, что Дорн не обладал познаниями в психологии, доступными в наши дни, и что словарь его было слишком беден для выражения всех посещавших его идей. Однако основы его воззрений просты и понятны, как явствует из его сочинений в переводе Марии-Луизы фон Франц⁴⁸, опубликованном в ее книге «Активное воображение алхимика». Дорн писал: «Через изучение (алхимической литературы) обретаешь знание, через знание — любовь, которая дарует опыт, добродетель и силу для свершения сего чудесного труда; и таков же по своим качествам труд самой природы». Фон Франц поясняет, что, согласно Дорну, чтение алхимических книг помогает обрести «любовь». Это «любовь» — своего рода бессознательное очарование, благодаря которому человек начинает постигать «истину» и страстно устремляется на ее поиски.

Хотя труды Дорна в свое время не произвели никакой революции, в этом замечании содержится чрезвычайно глубокий смысл. Имеется в виду, что сам ПРОЦЕСС РАБОТЫ — лабораторные эксперименты, размышления об алхимии и даже такое на первый взгляд безобидное занятие, как чтение алхимической литературы, — уже вызывает в человеке некие перемены. Допустим, кто-нибудь занимается физической алхимией — «варит» что-то в своей лаборатории или даже на кухне. Он старается добиться трансмутации в своих ретортах или кастрюлях. Дорн же утверждает, что при этом происходят ДВЕ трансмутации. Одна — зримая — в реторте, а другая — незримая — в самом алхимике. Более того, чем дольше он работает,

⁴⁶ Ириной Филалет — английский алхимик XVII в., автор трактатов «Источник химической истины», «Открытый вход в закрытый дворец короля», «Метаморфозы металлов». — *Примеч. перев.*

⁴⁷ Герхард Дорн — алхимик и врач XVI—XVII вв., автор трактата «Философские размышления». — *Примеч. перев.*

⁴⁸ Мария-Луиза фон Франц — юнгианский психолог XX в., выдающаяся исследовательница мифологических и символических систем. — *Примеч. перев.*

тем быстрее совершается трансмутация, поскольку усиливается обратная связь. А значит, чем дольше мы занимаемся каким-либо делом, неважно каким, тем больший нас ожидает успех. Может показаться, что речь идет об обычном совершенствовании навыков благодаря практике. Но Дорн имеет в виду нечто совсем другое. Что именно — проще показать на примере.

Представим себе двух человек. Первый немного занимается алхимией — читает книги или ставит какие-нибудь несложные эксперименты. Второй никогда в жизни алхимией не занимался. И вот в один прекрасный день первый человек решает поставить очередной опыт. Ему приходит в голову, что, если взять вещество А и добавить к нему вещество Б, то получится вещество В. Он смешивает А и Б — и действительно получает В. Казалось бы, ничего особенного. Но представим, что второй человек намеревается повторить этот опыт. Он берет те же самые вещества и то же самое оборудование, но получить вещество В ему не удастся. Почему? Потому, что с ним, в отличие от первого, не произошла внутренняя трансмутация. В первом человеке все время происходили неявные перемены, благодаря которым эксперимент и увенчался успехом. Эти перемены ЧРЕЗВЫЧАЙНО тонкие; возможно, они остаются незаметными даже для самого алхимика. Но тем не менее, они происходят — в той мере, в какой человек настроен на них и готов к ним. Если он готовит эликсир для очищения своего физического тела от шлаков в надежде, что это поможет ему стать более восприимчивым к тонким вибрациям, то перемены будут более явными.

Далее фон Франц ссылается на арабского алхимика Ибн Сину⁴⁹, утверждавшего, что посредством ЭКСТАЗА человек может приобрести некоторые божественные способности. С помощью медитации, алхимии, исполнения ритуалов и т.д. можно войти в состояние сознания, которое Ибн Сина называет «экстазом». И в этом состоянии хотя бы на краткий миг, но все же возможно обрести силы, подобные силам Бога. Суфии тоже могли достигать этого состояния посредством таких физических практик, как танец или кружение (т.наз. «вращение дервишей»)⁵⁰. В наши дни известно, что войти в это состояние можно и посредством магических практик каббалы. В книге Дома Пернети «Великое Искусство» содержится указание на то, что древние розенкрейцеры соединили алхимию и каббалу в единую согласованную систему. Более того, в основе их мистических воззрений лежали принципы, поддающиеся наглядной лабораторной демонстрации. Таким образом, многое свидетельствует в пользу того, что магия, каббала и астрология действительно связаны между собой очень тесно.

Выше отмечалось, что методами алхимии можно изготавливать различные лекарства и что эти эликсиры оказывают благотворное воздействие как в физическом, так и в духовном плане. Исходными материалами для таких лекарств служат растения и металлы. Но с чего начать? Какое растение, к примеру, следует использовать для лечения того или иного заболевания? Или какой металл? Ответ на этот вопрос дают каббала и магия (прежде всего, знание символики Древа Жизни), а также законы астрологии. К примеру, астрология утверждает, что люди, родившиеся под одним и тем же «знаком», обладают некоторыми общими качествами. Допустим, все люди, родившиеся в начале апреля, то есть под знаком Овна, скорее всего будут активными, напористыми, упрямыми, склонными бросать начатое дело и тотчас браться за другое и т.д. Овен — это зодиакальная «картина», характеризующаяся свойствами планеты Марс. Картина эта состоит из звезд, лучи которых падают на Землю и оказывают влияние на различные земные события. Солнце выполняет функцию «понижающего трансформатора»: часть лучей оно поглощает, а часть передает на Землю. Именно эти звездные влияния и «запечатлеваются» на личности человека в момент его рождения, и положениями планет в знаках зодиака определяется его характер. Тщательно изучив конфигурации планет в момент нашего рождения, можно понять, почему мы именно такие, какие мы есть.

⁴⁹ Ибн Сина (Авиценна, 980—1037) — великий персидский ученый, философ, врач, поэт, музыкант, математик, автор более 120 книг по различным отраслям знания, в т.ч. фундаментальной энциклопедии «Канон врачебной науки». — *Примеч. перев.*

⁵⁰ Крутящиеся, или вращающиеся, дервиши — суфийский орден, основанный в XIII в. поэтом-суфием Джалаладином Руми. Одна из основных мистических практик ордена, направленных на слияние с Богом, — танец «сема», основной элемент которого — вращение вокруг своей оси. — *Примеч. перев.*

Большинству читателей эти представления известны; но далеко не все, вероятно, знают, что, кроме людей-Овнов или людей-Весов, например, существуют также растения и минералы — Овны или Весы. И в этом состоит основной принцип алхимического изготовления лекарств. Например, мы знаем, что планета Меркурий «управляет» нервной системой. Кроме того, Меркурий управляет такими травами, как валериана и майоран. Далее, тот же Меркурий властвует над состоянием, известным как бессонница. Соответственно, из каких растений получится хорошее лекарство от нервных заболеваний и от бессонницы? Из валерианы и майорана, поскольку они «соответствуют» этим болезням, то есть находятся под властью того же управителя. Пойдем еще на шаг дальше и вспомним, что день недели, управляемый планетой Меркурий, — среда. Отсюда несложно прийти к заключению, что именно среда — самый подходящий день для сбора валерианы. Для уточнения наилучшего времени будем иметь в виду, что каждый день и каждая ночь делятся на семь частей, находящихся под влиянием той или иной планеты. Так, например, в течение любого четверга дважды наступает период, в который влияние Марса становится сильнее воздействий других планет. Определяя эти периоды, алхимик изготавливает лекарство не только в «правильный» день, но и в «правильное» время суток.

Те же принципы действуют и в царстве минералов. При головных болях или кровотечении можно использовать такие растения, как чеснок, анис или красный стручковый перец. Можно просто приготовить настойку («тинктуру») какого-либо из этих растений, а можно — если алхимик достаточно опытен — довести растение до полного совершенства и создать так называемый «растительный камень». Это наивысшая ступень эффективности любого лекарственного растения. Для того, чтобы растение поднялось на этот уровень эволюции, ему необходима помощь человека. С другой стороны, лекарство можно найти и в царстве минералов. В данном случае целебным средством будет железо, находящееся под управлением Марса, равно как и голова, и перечисленные выше растения (чеснок и т.д.). Но как можно изготовить лекарство из железа? Здесь-то и выходит на сцену алхимическая лаборатория. Чтобы освоить правильную процедуру, следует внимательно читать алхимические трактаты, а еще лучше — учиться у опытного наставника. Суть процесса в том, чтобы разделить железо (железную руду) на три начала, точно так же, как и при работе с растением. Для получения растительного лекарства нужно приготовить тинктуру, чтобы вытянуть из растения серное начало. Сера придаст окраску вытягиваемому компоненту, который назывался *menstruum* — растворитель. Растворитель экстрагирует Сера из растения, а Сера окрашивает тинктуру. Еще проще извлечь Сера путем паровой дистилляции. Ртутное начало растения — алкоголь. Алкоголь можно выделить из растения, подвергнув его гниению; можно получить путем перегонки вина (если у вас в стране это не запрещено законом); можно, наконец, просто купить этиловый спирт. Во всех разновидностях алкоголя, полученных из растительного сырья, содержится одна и та же Ртуть. И, наконец, для выделения Соли необходимо сжечь или перекалить «тело» растения. Следуя тому же принципу и аналогичным процедурам, можно выделить три начала из любого вещества, включая минералы.

Таким образом, можно взять железную руду или железо в какой-либо иной форме, и приготовить из него тинктуру, используя подходящий растворитель. Тинктура испарится, а Сера останется. Добытое таким образом масло железа само по себе будет весьма действенным лекарством — более мощным, чем лекарство растительное. Причина в том, что минералы «прожили на этом свете» не в пример дольше любого растения, а следовательно, впитали значительно больше астральных влияний — и, соответственно, обрели бОльшую силу. Им присущ более высокий уровень вибраций. Выделенную из сырья душу железа следует затем очистить, подвергнув нагреванию. Освоить технику нагревания можно либо с помощью опытного учителя, либо путем проб и ошибок, зачастую весьма мучительных. Очищенный препарат можно либо сразу употреблять, либо попытаться соединить его с минеральной Ртутью, которую алхимики именуют «алкагестом» или «универсальным растворителем». Получить минеральную Ртуть не так-то просто, но с ее помощью можно изготовить легендарный «Философский камень». Этот камень исцеляет все болезни и обеспечивает мгновенную

трансмутацию, или эволюционный скачок. Значит ли это, что он способен превращать грубую, низменную материю в благородную? Да, именно так.

Вернемся к Сере, или маслу, железа, и попробуем понять, что мы получили, если сумели изготовить этот препарат. Это средство не только от головных болей, но и от всех прочих заболеваний, находящихся под управлением Марса. Чтобы выяснить, чем управляет Марс, как и любая другая планета, достаточно обратиться к справочной литературе — например, к «Справочнику алхимика» Брата Альберта или «Книге управлений» Рекса Билла и т.п. Рассмотрим всего один пример: анемию. Люди, страдающие малокровием, принимают специальные медицинские препараты, например, геритол. Нет ни малейших сомнений, что этот препарат изготавливают из железосодержащего сырья, какого-нибудь оксида железа. Но это неорганическое вещество. Мы, конечно, можем усваивать некоторое количество неорганического материала: в каждом из нас есть такой «встроенный» внутренний алхимик, способный производить необходимые трансмутации (в данном случае речь идет о «биологической трансмутации»). И все же усваивается лишь около 3% процентов поглощенного неорганического материала. Разве не чудесно было бы получить некий совершенно нетоксичный медикамент, который усваивался бы на все 100% и не оказывал побочных эффектов, в отличие от некоторых препаратов, используемых в современной медицине? Как вы думаете, что я имею в виду? Ну конечно, масло железа. Это вещество способно усваиваться полностью и не оказывает нежелательных побочных эффектов. И при этом оно помогает справиться с анемией. В алхимии, как и в фармацевтике, минералы находят самое разнообразное применение. Василий Валентин посвятил целую книгу одному-единственному минералу и его использованию в различных медицинских целях. Эта книга называется «Триумфальная колесница сурьмы». Она представляет собой «сборник рецептов» — указаний к различным способам получения препаратов из сурьмы. Но ведь сурьма ядовита? Да, но благодаря алхимической обработке она не только перестает быть токсичной, но и может превратиться в панацею.

Чтобы читатель почувствовал дух этой невероятной книги и, быть может, «настроился» через него на алхимию, приведем здесь один из рецептов обращения с сурьмой, приведенных у Василия Валентина. Мы цитируем его по английскому изданию 1678 г. (издательство Дормана Ньюмана) в переводе доктора Тео Киркингия.

«Доза этого лекарства, не прошедшего коагуляцию⁵¹, — восемь зерен, принимать их следует в вине. Оно делает человека вновь совершенно молодым и избавляет от всякой меланхолии, а все, что в теле человеческого растет и увеличивается, как, к примеру, волосы и ногти, выпадает, и весь человек обновляется, подобно тому, как феникс (если только найдется на свете эта небывалая птица, упомянутая мною здесь только примера ради) обновляется огнем. Опалить же сие лекарство Огнем возможно не более, нежели перья саламандры, зверя неведомого; ибо, подобно алчному огню, коему уподобляют его по праву, оно пожирает все проявления болезни в теле; оно изгоняет всякое зло и всё, что способно изгнать Питьевое Золото».

Разве вам не хотелось бы увидеть собственными глазами действие этого лекарства? Так вот, это возможно. Валентин в своей книге описывает разнообразные приемы, помогающие «преуспеть» в алхимической работе. Он говорит как человек ЗНАЮЩИЙ, а не просто предполагающий. И Валентин — далеко не единственный серьезный автор алхимических трактатов. Парацельс, Гебер, Глаубер⁵², Воган⁵³, Сендивогий⁵⁴ и Фламель⁵⁵ — вот лишь

⁵¹ Коагуляция — сгущение, затвердевание жидкостей; одна из алхимических операций. — *Примеч. перев.*

⁵² Глаубер, Иоганн Рудольф (1604—1670) — немецкий алхимик и врач, большую часть жизни работал в Голландии. Совершил ряд значительных открытий в области химии и фармацевтики. — *Примеч. перев.*

⁵³ Томас Воган — английский розенкрейцер и алхимик XVII в., писавший под псевдонимом «Евгений Филалет». Автор трактатов «О земном небе», «Об адамической магии», «Евфрат, или Воды Востока» и др. — *Примеч. перев.*

⁵⁴ Сендивогий, Михаил (1566—1646) — польский алхимик, автор трактата «Новое химическое светило». — *Примеч. перев.*

некоторые из старинных авторов, заслуживающих особого внимания. Но и в наши дни встречаются достойные писатели, рассматривающие предмет алхимии: Брат Альберт, Филлип Херли, Арчибальд Кокрен. В своей книге «Алхимия, вновь открытая и возрожденная» Кокрен повествует о жизни и трудах ряда алхимиков. Особое впечатление на него произвел Исаак Голландец⁵⁶, который, по его словам, излагал свои мысли исключительно просто и ясно, но решительно никто не придавал значения его трудам. Увы, нет слепца хуже, чем тот, кто не желает видеть. Кроме того, Кокрен опубликовал дневник с записями о собственных алхимических экспериментах. Херли в своей книге «Алхимия растений» соединяет магические практики с лабораторными опытами, рассказывая, например, об изготовлении талисманов, способствующих лабораторной работе. Обсуждая литературу, посвященную алхимии, не следует упускать из виду труды доктора Карла Густава Юнга. Физической алхимией, Юнг, по видимому, не интересовался и не оставил никаких работ на эту тему, однако ему принадлежат глубочайшие прозрения в области психологических аспектов алхимии. В этом отношении он внес огромный вклад в развитие и популяризацию алхимических знаний. Доктор Юнг и многочисленные его последователи тщательно изучали старинные тексты, перевели некоторые из них на современные европейские языки и помогли нам понять особенности образа мысли, присущего алхимикам прошлого. Чтобы приобщиться к искусству алхимии, достаточно ознакомиться с перечисленными трудами и уделить достаточно времени и сил самостоятельным исследованиям. Разумеется, алхимия никогда не станет такой популярной, как персональные компьютеры, но вполне возможно, что в один прекрасный день в этой науке произойдет настоящий прорыв, если все новые и новые люди (особенно знакомые с навыками научных исследований) будут знакомиться с алхимией и пополнять обширный свод алхимических знаний. Мыслящие люди, стремящиеся ответить на глобальные вопросы, лучше понять самих себя и найти лекарства от болезней, считающихся неизлечимыми, рано или поздно наверняка откроют для себя алхимию. И пока они будут изучать алхимическую литературу и ставить лабораторные опыты в стремлении подобрать ключи к великим тайнам, LVX⁵⁷, исходящий от них, не только озарит им путь, но и, будем надеяться, привлечет к этой Священной Науке бесчисленное множество других исследователей.

⁵⁵ Фламель, Никола (ок. 1330—1418) — французский герметический философ и алхимик, по преданию, сумевший получить философский камень. Автор трактатов «Иероглифические фигуры», «Краткое изложение философии», «Книга прачек» и знаменитого «Завещания», в котором описывается процесс изготовления философского камня. — *Примеч. перев.*

⁵⁶ Иоанн Исаак Голландец. В XIV в. жили два Иоанна Исаака Голландца — отец и сын, нидерландские адепты-алхимики, просто и доступно изложившие свои исследования в области алхимии в трудах «De Triplici Ordinari Exiliris et Lapidis Theoria» и «Mineralia Opera Sue de Lapide Philosophico». — *Примеч. редактора-консультанта.*

⁵⁷ Свет (лат.). — *Примеч. перев.*

ВИДЕНИЕ ВСЕЛЕНСКОГО МЕРКУРИЯ



Мы стояли на темной скале, нависавшей над бурным морем. В небе над нами сияло некое великолепное светило, окруженное той сверкающей радугой, образ которой известен всем, кто вступил на Путь Хамелеона.

Я взирала на эту картину до тех пор, пока небеса не разверзлись и не явился из них некто, обликом подобный Меркурию древних греков (1), блистающий, словно молния; и реял он между небом и морем. В руке его был жезл (2), замыкающий сном очи смертных и пробуждающий спящих от сна; и необычайно яркие лучи исходили от шара, коим был увенчан этот жезл. И был при нем свиток, на коем было начертано:

**Lumen est in Deo,
Lux in homine factum,
Sive Sol,
Sive Luna,
Sive Stelloc errantes,
Omnia in Lux,
Lux in Lumine
Lumen in Centrum,
Centrum in Circulo,
Circulum ex Nihilo,
Quid scis, id eric. (3)**

F.I.A.T. (4)

E.S.T. (5)

E.S.T.O. (6)

E.R.I.T. (7)

In fidelitate et veritate universas ab aeternitate. (8)

Nunc Hora.

Nunc Dies.

Nunc Annus,

Nunc Saeculum,

Omnia sunt Unum,

et Omnia in Omnibus.
A.E.T.E.R.N.I.T.A.S. (9)

Затем Гермес громко воскликнул и молвил:

«Я Гермес Меркурий, Сын Божий, вестник, связующий Высших с Низшими. Без них меня нет, а союз их — во мне. Я омываюсь в Океане. Я заполняю пространство Воздуха. Я проникаю в нижние глубины».

И Брат, который был со мной, сказал мне:

«Так поддерживается Равновесие Природы, ибо сей Меркурий есть исток и начало всякого движения. Он, Она, ОНО (10) пребывает во всем сущем, но никому не дано сдержать полет его крыльев. И когда бы ни сказали: “Он здесь”, — его уже нет здесь, ибо за это время он уже унесся прочь, ибо он есть Вечное Движение и Вибрация».

И все же именно в Меркурии должно искать основу всего сущего. И не без причины наши Древние Братья говорили, что совершить Великое Делание значит «закрепить Летучее». Есть лишь одно место, где оно может быть закреплено, и место это — Сердцевина, центральная точка. «Centrum in trigono centri» (11). Центр центрального треугольника.

Если нет основы у души твоей, где найдешь ты точку опоры, дабы закрепить на ней Душу Вселенной?

**«Christus de Christi,
Mercury de Mercurio,
Per viam crucis,
Per vitam Lucis,
Deus te Adjutabitur! (12)**

ПЕРЕВОДЫ И ПРИМЕЧАНИЯ К ЗАПИСКЕ О МЕРКУРИИ

Достопочтеннейший Брат S.R.M.D. (С.Л. Макгрегор Мазерс)

1. Гермес — греческое имя, Меркурий — римское.

2. Ср. со строками из «Одиссеи»: «...И медлить не стал благовестник, Аргусоубийца. // К светлым ногам привязавши свои золотые подошвы, // Амброзиальные, всюду его над водой и над твердым // Лоном земли беспредельныя легким носящие ветром, // Взял он и жезл свой, по воле его наводящий на бодрых // Сон, отверзающий сном затворенные очи у спящих»⁵⁸.

3. Перевод: «Свет — в Боге, LVX воплощен в Человека. Солнце ли, луна ли, звезды ли блуждающие — все [пребывают] в Lux, Lux — в Свете, Свет — в Средоточии, Средоточие — в Круге, Круг [возник] из Небытия (Отрицание — Айн). Чем ты можешь быть (т.е. что бы ты ни заключал в себе; имеются в виду потенциальные возможности), тем будешь (или станешь).

4. Flatus. Ignis. Aqua. Terra (Воздух. Огонь. Вода. Земля.)

5. Ether. Sal. Terrae. (Эфир, Соль Земли.)

6. Ether. Subtilis. Totius. Orbis. (Тонкий Эфир всей вселенной.)

7. Ether. Ruens. In. Terra. (Эфир, устремляющийся в Землю.)

8. Да будет (или: да станет). Есть. Да будет так. Пребудет (или будет продолжаться). Во вселенской достоверности и извечной истине. Ныне час, ныне день, ныне год, ныне век, все сущее есть Единое, и Всё во Всем. ВЕЧНОСТЬ.

9. Эти десять букв — нотариконы следующих словосочетаний: Ab Keter. Ex Chokmah. Tu Binah. Ex Chesed. Regina Gebura. Nunc Tiphareth. In Netzach. Totius Hod. Ad Yesod. Saeculorum Malkuth. (От Венца, из Мудрости — Ты, о Понимание, есть Милосердие, Царица Суровости.

⁵⁸ Гомер, «Одиссея», V, 43—48. Пер. В.А. Жуковского. — *Примеч. перев.*

Ныне совершенная Красота в Торжестве и во всем Великолепии [полагается] в Основание на Веки вечные [бытия] Вселенной.)

10. Возможно, указание на Три Начала.

11. Предполагаю, но без полной уверенности, что таков был девиз одного из наших Братьев — графа Адриана Мейнзихта, известного также под именем Генриха Мадатана⁵⁹.

12. Христос от Христа. Меркурий от Меркурия. Через Путь Креста, через жизнь Света, да будет Бог тебе в помощь.

⁵⁹ Генрих Мадатан — немецкий алхимик, врач и поэт XVII в., советник и личный врач герцога Мекленбургского Адольфа Фридриха и нескольких других титулованных особ. Автор трактата «Возрожденная Золотая Заря». — *Примеч. перев.*

ТОМ III ЯДРО ТРАДИЦИИ

СТОЛПЫ

Достопочтеннейший Брат N.O.M. (У.У. Уэсткотт)

В вопросе о том, какой из Столпов сефирот на Древе Жизни следует считать правым, а какой — левым относительно левой и правой сторон человеческого тела, часто возникает путаница. Здесь, как и применительно к фазам Луны, имейте в виду следующее: на каждой схеме, на каждом рисунке по правую руку от наблюдателя располагается Столп Милосердия (сефирот Хокма, Хесед и Нецах), а по левую — Столп Суровости. Но если вы прилагаете Древо Жизни к своему телу, то правая сторона вашего тела, правая рука и правая нога должны соотноситься со Столпом Силы и Суровости (сефирот Бина, Гебура и Ход), а левая сторона, левая рука и левая нога — со Столпом Милосердия. Иными словами, рассматривайте всякую схему так, как если бы вы смотрели на стоящего перед вами человека или на свое отражение в зеркале: ваша правая рука соответствует его левой, и наоборот. Это же правило применяется и к фазам Луны. Поэтому серп растущей Луны находится на стороне Милосердия (правый Столп Древа Сефирот), а серп убывающей Луны — на стороне левого Столпа, Столпа Суровости. Итак, всякая схема Древа — это условное изображение Человека, стоящего перед вами, или обращенной к вам Луны. Так же обстоит дело и со Столпами Храма:

Черный Столп	Суровость	Левая сторона — север
Белый Столп	Милосердие	Правая сторона — юг
Черный Столп	Боаз	Приуготовитель
Белый Столп	Яхин	Факелоносец

Это означает, что белый Столп Милосердия, Иахин, оказывается по правую руку от вас, когда вы приближаетесь к алтарю с запада, со стороны Иерея (ср. II Пар. 3:17: «И дал имя правому Иахин, а левому имя Воаз»).

Боаз — Сила, Суровость, Бина, Черный Столп.

Яхин — Белый Столп Милосердия.

Итак, чтобы правильно начертать на своей груди Каббалистический Крест, сначала коснитесь лба и произнесите «Ате» («Ты есть»); затем — сердца, и произнесите «Малкут» («Царствие»); затем — правого плеча, и произнесите ве-Гебура («и Сила»); затем - левого плеча, и произнесите «ве-Гедула» («и Слава»), а затем сложите руки на груди, сцепив пальцы, и произнесите «Ле-олам, амен!» («вовеки, аминь!»).

СТОЛПЫ — II

При разъяснении символов степени Неофита вас призывали обратить внимание на общий мистический смысл двух Столпов, именуемых в ритуале Столпами Гермеса, Сета и Соломона. В 9-й главе «Обряда умерших»¹ они названы «столпами бога Шу»², «столпами богов рассветного света», а также «северной и южной колоннами у врат Зала Истины»³. В 125-й главе они предстают в образе правой и левой опор священных врат, в которые вводят усопшего после «Исповеди отрицания грехов». Изображения на одном из Столпов начертаны черным цветом на белом фоне, а на втором — белым на черном фоне. Так выражается идея взаимообмена и

¹ Имеется в виду древнеегипетская «Книга Мертвых».

² Шу — древнеегипетский бог воздуха, изображался в виде человека с распростертыми крыльями, держащим в руках символы жизни и воздуха. В погребальном ритуале обеспечивал умершему свободное дыхание.

³ Точнее, «Зала Двух Истин» или «Зала Обеих Истин»; подразумеваются две богини истины Маат, уподобляемые двум ладьям солнца — утренней и вечерней. — *Примеч. перев.*

примирения противоположных сил, идея вечного равновесия света и тьмы, благодаря которому существует зримая природа. Черные кубические основания столпов символизируют тьму и материю, в которой Дух, Руах Элохим, изрек Неизреченное ИМЯ — Имя, которое, по выражению древних раввинов, «проносится через вселенную, Имя, пред коим тьма отступает вспять до начала времен». Огненно-красные треугольные капители, венчающие эти Столпы, символизируют триединое проявления Духа Жизни, Трех Матерей из книги «Сефер Йецира»⁴, три природных начала в алхимии — Серу, Ртуть и Соль. Каждый Столп увенчан светильником, укрытым завесой от материального мира. От основания каждого Столпа поднимается цветок Лотоса — символ возрождения и переселения душ.

Эти древние изображения Столпов описаны по иллюстрациям к 17-й и 125-й главам «Обряда умерших» — египетской книги «Пер-Эм-Хру», или «Книге выхода в день», древнейшей книги в мире из найденных на сей день. В версии жрецов Она⁵ эта книга была записана на стенах и внутри камер пирамид в Саккаре⁶ (V и VI династии)⁷ и на внутренних стенках саркофагов XI и XII династий⁸, а в фиванской версии — на папирусных свитках XVIII династии и более поздних времен, как с иллюстрациями, так и без них. Удовлетворительных переводов этих текстов пока не существует, и еще ни один ученый, сведущий не только в египтологии, но и в мистике, не решился взяться за эту задачу⁹.

«Обряд умерших» представляет собой собрание гимнов и молитв, оформленное как последовательность ритуалов, которые призваны помочь человеку соединиться с Осирисом-Спасителем. Достигнув этого единения, он впредь именуется не человеком, а Осирисом, т.е. символически отождествляется с богом. «...и они да будут в Нас едино», — рек Христос в Новом Завете¹⁰. «Я Осирис», — говорит человек, очищенный и оправданный. Душа его сияет, омывшись от греха в бессмертном и извечном свете. Он соединился с Осирисом, а посему оправдан и возрожден и стал сыном Божиим; он очистился в страдании, закалился в борьбе и воскрес, принеся себя в жертву. Таков сюжет великого египетского ритуала.

17-я глава фиванской версии представляет собой чрезвычайно древний текст с несколькими комментариями, также весьма древнего происхождения, и в дополнение включает несколько молитв, не входивших в первоначальный вариант. Эту главу, наряду со 125-й, перевел для данной лекции брат М.В.Т.¹¹, а Сестра S.S.D.D. (Флоренс Фарр) внесла множество ценных предложений по их истолкованию. Зачин 17-й главы гласит:

«О возвышении Восславленных, входящих и вступающих в Божественную Обитель, о духах прекрасной страны Аменти¹². О выходе в день в любом желаемом облике, о голосах природных стихий, коим внемлет живой Ба¹³ в своей усыпальнице».

А подзаголовок таков:

⁴ Имеются в виду три «материнские» буквы древнееврейского алфавита — Алеф, Мем и Шин, которые символизируют три плана бытия (духовный, астральный и физический) и от которых произошли все остальные буквы. — *Примеч. перев.*

⁵ Он — библейское название египетского города Гелиополя; имеется в виду гелиопольская версия «Книги Мертвых». — *Примеч. перев.*

⁶ Саккара — населенный пункт в Нижнем Египте, к югу от Каира, где находится один из крупнейших некрополей древнего Мемфиса, существовавший на всем протяжении его истории: от I династии до эпохи Птолемеев. — *Примеч. редактора-консультанта.*

⁷ Т. наз. «Тексты пирамид». — *Примеч. перев.*

⁸ Т. наз. «Тексты саркофагов». — *Примеч. перев.*

⁹ В настоящее время египетская «Книга Мертвых» переведена на европейские языки. — *Примеч. перев.*

¹⁰ Ин. 17:21. — *Примеч. перев.*

¹¹ Аббревиатура девиза «Ma Wahanu Thesi», который принял для себя один из членов Ордена, Марк Уорсли Блэкен (1864—1934) — оккультист, художник и египтолог-любитель, близкий друг А.Э. Уэйта. — *Примеч. перев.*

¹² Аменти — в египетской мифологии царство мертвых, которым правит бог Осирис. — *Примеч. перев.*

¹³ В древнеегипетских религиозных представлениях одна из нескольких душ человека, воплощение его жизненной силы, сохраняющееся после смерти физического тела.

«Соединившийся с Осирисом да произнесет сие, войдя в Пристанище. Да сотворятся при сем на земле чудесные дела. Да исполнятся все слова Знающего».

Ритуал, составляющий основу этой главы, насыщен сложной символикой и без постоянных обращений к древнеегипетским комментариям труден для понимания даже в переводе. Поэтому здесь мы приведем его в пересказе, приближающем идеи древних египтян к восприятию современного человека. Это поистине величественная песнь торжества, гимн Души Человеческой, воссоединившейся с Осирисом-Спасителем:

«Я АТУМ¹⁴ (TUM), Единый со всем сущим.

Я стал НУНОМ¹⁵. Я Ра на восходе, властвующий по праву силы своей. Я великий бог, сам себя породивший, подобно НУНУ, что изрек Имена свои и тем сотворил весь сонм Богов.

Я день вчерашний; я ведаю завтрашний день. Я непобедим. Я ведаю тайну Осириса, чью жизнь почитает РА во веки веков. Я завершил деяния, замысленные в Начале, я — явленный Дух, и доспехи мне — два великих орлиных пера: Исида и Нефтида — их имена, единые с Осирисом.

Я пришел вступить в свое владение. Я искоренил грехи и победил страсти. Я — чистая белизна. Я пребываю во Времени. Я живу в Вечности, пока Посвященные приносят жертвы бессмертным Богам. Я прошел Путь. Я ведаю северный и южный Столпы, колонны у врат Зала Истины.

Прострите надо мною руки свои, о вы, Обитатели средоточия! Ибо я преобразился и стал среди вас Богом. Соединившись с Осирисом, я наполнил глазницу на заре того дня, когда бились между собой Добро и Зло.

Я поднял завесу облаков в бурном небе. И увидел я, как РА родился вновь из Великих Вод. Его сила — моя сила, моя сила — Его сила. Почтение вам, о Владыки Истины, предводители под властью Осириса, дарующие очищение от греха, следующие за Ма к упокоению во Славе. Вы, чей престол был воздвигнут Анубисом в день, когда Осирис сказал:

“Вот, человек проложил себе путь в Аменти! Я предстаю перед вами, дабы вы очистили меня от грехов, как вы сделали для Семи Восславленных, что следуют за своим господином Осирисом. Я — тот Дух Земли и Солнца”.

Меж двух Столпов Пламенных. Я — РА в его битве под Древом Ишед¹⁶, истребляющий врагов Древнейших Дней. Я — Обитающий в Яйце. Я — Вращающийся в Диске. Я сияю от горизонта, как золото из рудников. Я плыву по небу между Столпами ШУ. Нет мне равных среди Богов. Дыханье уст моих как пламя. Я озаряю Землю славой своей. Око не смеет взирать на мои стремительные лучи, что пронзают небеса и лижут Нил языками пламени. Могуч я на Земле мощью РА. Я вошел в Пристанище, как Осирис, превращенный в совершенного. Да приносят жрецы мне подношения, как одному из свиты Древнейших. Я парю в небесах, как Божественный Дух. Я ступаю в твердости Силы моей. Я струюсь Волнами, что катятся через Вечность. Осирис был призван громогласно и поставлен царем над Богам. Он воссел на престол во владении Гора, где пред ликом Древнейших соединились дух и плоть. В страдании искупил он грехи своей плоти. Он вошел во Врата Вечности, он пировал на новогоднем пиру с благовониями, на свадьбе Земли и Неба.

¹⁴ Атум — в египетской мифологии бог первотворения, символизировавший первоначальное и вечное единство всего сущего. «Создавший себя сам» из первобытного хаоса (Нуна). Отождествляясь с солнечным богом Ра, олицетворяет заходящее солнце. — Примеч. перев.

¹⁵ Нун — в египетской мифологии изначальное космическое божество, олицетворение первозданного водного хаоса, из которого возник бог солнца Атум-Ра. — Примеч. перев.

¹⁶ Ишед — сикомора, священное дерево жизни города Гелиополя, под которой бог Ра, согласно мифу, отрезает голову змею Апопу, воплощению сил зла. — Примеч. перев.

АТУМ воздвиг свой Брачный Чертог. РУРУРЕТ поставил свою усыпальницу. Шествие завершено. ГОР очищен, СЕТ освящен, ШУ соединился с ОСИРИСОМ, вступил в свои владения.

Как АТУМ вошел он в Царство, дабы соединиться с Незримым. О Осирис! Невеста Твоя — Исида, скорбевшая о Тебе, когда нашла Тебя убиенным. В Исиде возродился ты вновь. От Нефтиды ты вскормлен. Они омыли тебя при твоём Небесном Рождении. Юность ожидает тебя, жар ждет руки твоей. Руки их будут тебе опорой на миллионы лет. Посвященные вокруг Тебя, а враги Твои повержены. Спутники радости Твоей — с тобой. Боевые победы Твои ждут награды в Столпе. Силы природы покорны Тебе. Мощь Твоя безмерна. Кто проклинает Тебя, того проклинают Боги. Свершилось по чаянью Твоему. Ты — Владыка Великолепия. Истреблены те, кто преграждал Тебе путь».

125-я глава повествует о вступлении Посвящаемого в Зал Двух Столпов Истины. Начинается она с поистине прекрасного и глубоко символического описания Смерти как перехода из бесплодного и пустынного земного мир в мир иной — Страну Великолепия. Вот как звучит этот отрывок в буквальном переводе:

«Я пришел издалека увидеть твои красоты. Руки мои приветствуют Твое Имя Справедливости. Я пришел издалека, оттуда, где не растет Древо Акации¹⁷. Где не рождается дерево с густой листвой. Где не блестит под лучами трава. Я вошел в Обитель Тайны. Я говорил с Сетом. Сон снизошел на меня; объятый им, я склонялся пред сокровенным. Меня ввели в Дом Осириса. Я видел, какие там чудеса. Князья Врат во Славе их».

Зал Истины изображен на иллюстрациях к этой главе так, как его видит через приоткрытые створки двери вступающий в зал. Председательствует в этом зале бог, правой рукой касающийся клетки с соколом, а левой — пищи бессмертия. По обе стороны от него изображены карнизы, увенчанные орнаментом из чередующихся перьев и уреев¹⁸ — символов справедливости и огненной силы. Правая створка двери, ведущей в зал, именуется «Обладатель Истины, направляющей стопы», а левая — «Обладатель Силы, соединяющей животных мужского и женского пола». В зале сидят в ряд сорок два Бога-Судии. Посвящаемый должен назвать каждого Судию по имени и заявить, что не повинен в грехе, который находится в ведении этого божества¹⁹.

Далее в той же главе описывается, как АНУБИС вводит соискателя в Зал Истины. Задавая соискателю вопросы, Анубис выслушивает его рассказ о Посвящении и признает за ним право предстать перед судом. Соискатель рассказывает, что его ввели в преддверие Храма и там раздели донага. Ему завязали ему глаза, и он должен был искать вход в Зал на ощупь. Найдя же его, он получил обратно свою одежду и был умашен благовониями перед лицом Посвященных. Завершив этот рассказ, соискатель произносит особые слова-пароли и требует, чтобы Душу его взвесили на Великих Весах в Зале Истины. АНУБИС снова задает ему вопросы — на сей раз о символическом значении врат Зала. Если испытуемый отвечает правильно, АНУБИС говорит: «Проходи, ты знаешь это».

Среди прочего соискатель утверждает, что он был очищен четырежды (ровно столько же раз очищается и освящается кандидат в ритуале Неофита). Затем он приступает к обширной Исповеди отрицания грехов, заявляя перед каждым из Судей, что не повинен в грехе, которым тот заведует. Далее соискатель призывает Судей проявить к нему справедливость, после чего повествует, как он омылся в месте омовения на юге, и опочил на севере, в месте, именуемом «Сын Избавителей», и воссел под Оливой Мира, и как ему вручили сполох огня и скипетр из

¹⁷ Акация — в Древнем Египте священное дерево Осириса. — *Примеч. перев.*

¹⁸ Урей — в Древнем Египте священный знак в форме змеи, главный символ царской власти. — *Примеч. перев.*

¹⁹ Это и есть «Исповедь отрицания грехов». — *Примеч. перев.*

дыма²⁰, и как он спрятал их в чане с солью, в котором пеленают усопшего²¹. Затем он нашел рядом другой скипетр, из кремня; имя ему — «Податель Дыхания». И этим скипетром он погасил пламя, разбил скипетр из дыма и сотворил озеро.

После этого рассказа испытуемого подводят к Столпам, над которыми изображены Весы Равновесия. И он должен назвать имена Столпов и имена их частей. Затем соискатель должен назвать по имени Привратника, который преграждает ему путь. После этого его ждет еще одна преграда: пол Зала Истины не пропускает соискателя, восклицая: «Ибо я безмолвен, ибо я чист». Чтобы ступить на пол Зала, испытуемый должен быть так же чист и возвышен в своих устремлениях. Затем соискателю позволяют заявить пред самим Тотом, что он чист от греха и преодолел влияния планет. И тогда Тот спрашивает его: «Кто Он, чьи опоры — пламя, чьи стены — живые уреи, огни дома чьего — водная стремнина?» «Осирис!» — отвечает соискатель.

И тут же ему объявляют: «Пища твоя будет от Бесконечности, и питье твое будет от Бесконечности. Тебе дозволено выйти на погребальный пир на земле, ибо ты победил».

Итак, эти две главы, сопровождаемые изображениями Столпов²², повествуют о путешествии и очищении Души и о ее соединении с Осирисом-Спасителем в Золотой Заре Бесконечного Света, в коем Душа, преобразившись, становится всеведущей и всемогущей, ибо отныне она — одно целое с Вечным Богом.

КНАВС АМ РЕКНТ — КОНХ ОМ РАХ — СВЕТ В УСТРЕМЛЕНИИ!

СТОЛПЫ — III

Достопочтеннейший брат S.R.M.D. (С.Л. Макгрегор Мазерс)

Столпы и значение начертанных на них иероглифов, по виньеткам к 17-й и 125-й главам «Пер-Эм-Хру» — египетского «Обряда умерших».

При разъяснении символов степени Неофита вас призывали обратить внимание на общий мистический смысл противопоставления двух Столпов, поэтому я лишь попрошу вас заметить, что на одном из них иероглифы начертаны черным цветом на белом фоне, а на втором — наоборот. Так выражается идея взаимообмена и примирения противоположных сил, идея вечного равновесия Света и Тьмы, благодаря которому существует зримая Природа. Черные кубические основания столпов символизируют Тьму и Материю, в которой Дух, Руах Элохим, изрек неизреченное Имя — Имя, которое, по выражению древних раввинов, «проносится через вселенную, Имя, пред коим тьма отступает вспять до начала времен». Огненно-красные треугольные капители, венчающие эти Столпы, символизируют триединое проявление Духа Жизни, Трех Матерей из книги «Сефер Йецира», три природных начала в алхимии — Серу, Ртуть и Соль. Каждый Столп увенчан светильником, укрытым завесой от материального мира. От основания каждого Столпа поднимается цветок лотоса — символ новой жизни, возрождения и переселения душ.

Иероглифические изображения на Столпах взяты с виньеток к 17-й и 125-й главам «Обряда умерших», египетской «Пер-Эм-Хру». Эта знаменитая и чрезвычайно древняя книга представляет собой собрание гимнов и молитв, оформленное как последовательность ритуалов, которые призваны помочь душе после смерти соединиться с Осирисом-Спасителем. Достигнув этого единения, душа в ритуале именуется впредь Осирисом, ибо стала частью божества; «Я

²⁰ По другому варианту перевода — из горного хрусталя.. — *Примеч. перев.*

²¹ По другому варианту перевода — «в пахотной борозде богини Маат» (метафорическое описание созвездия Девы). — *Примеч. перев.*

²² Упомянутые здесь изображения приведены на иллюстрациях к следующим двум статьям о Столпах. — *Примеч. И. Регарди.*

есмь лоза, а вы ветви», — говорит Христос в Новом Завете²³; «Я часть Тела Осириса», — говорит очищенная и оправданная душа. Душа эта сияет, омывшись от греха в бессмертном и извечном Свете; она соединилась с Осирисом, оправданным сыном Божиим; она очистилась в страдании, закалилась в борьбе и воскресла, принеся себя в жертву, — таков сюжет этого великого египетского обряда.

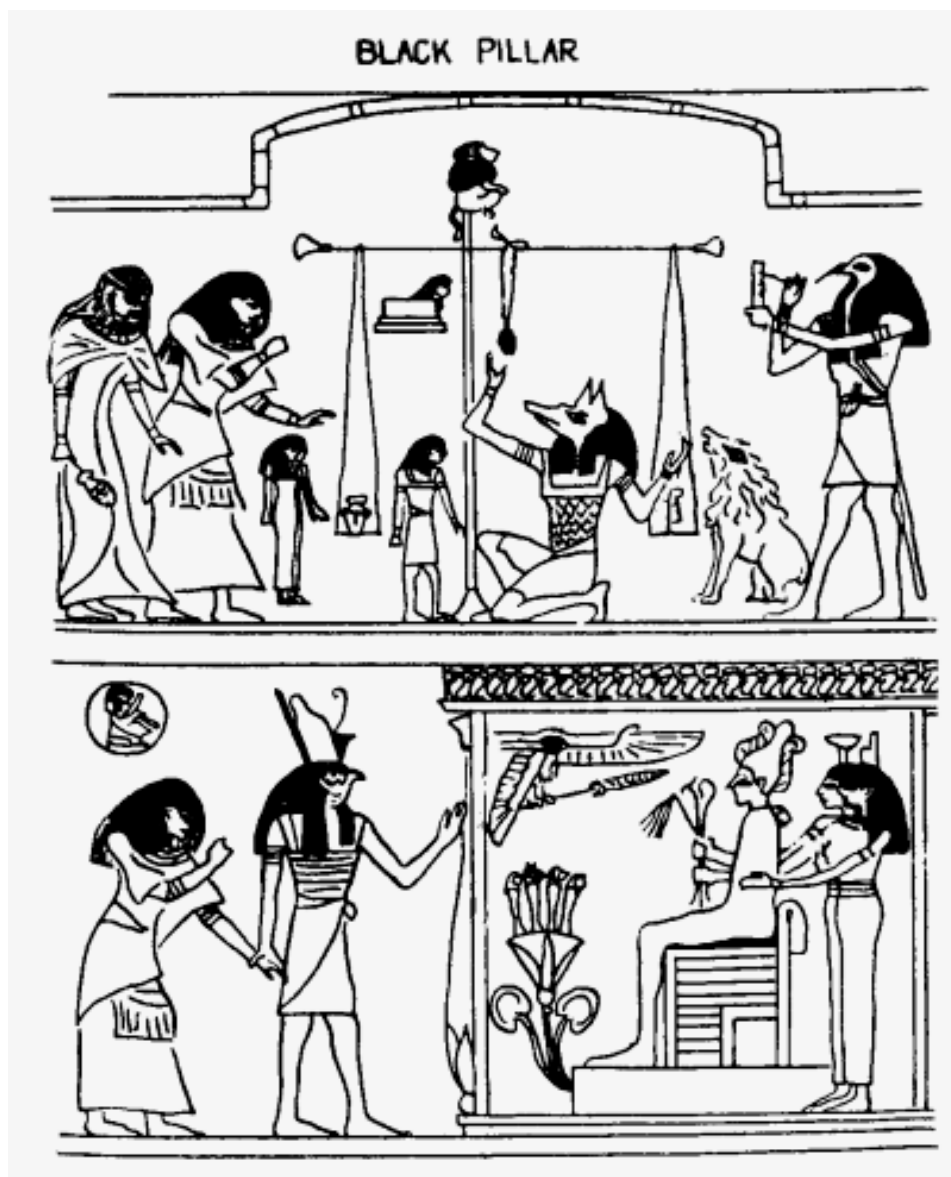

²³ Ин. 15:5. — Примеч. перев.

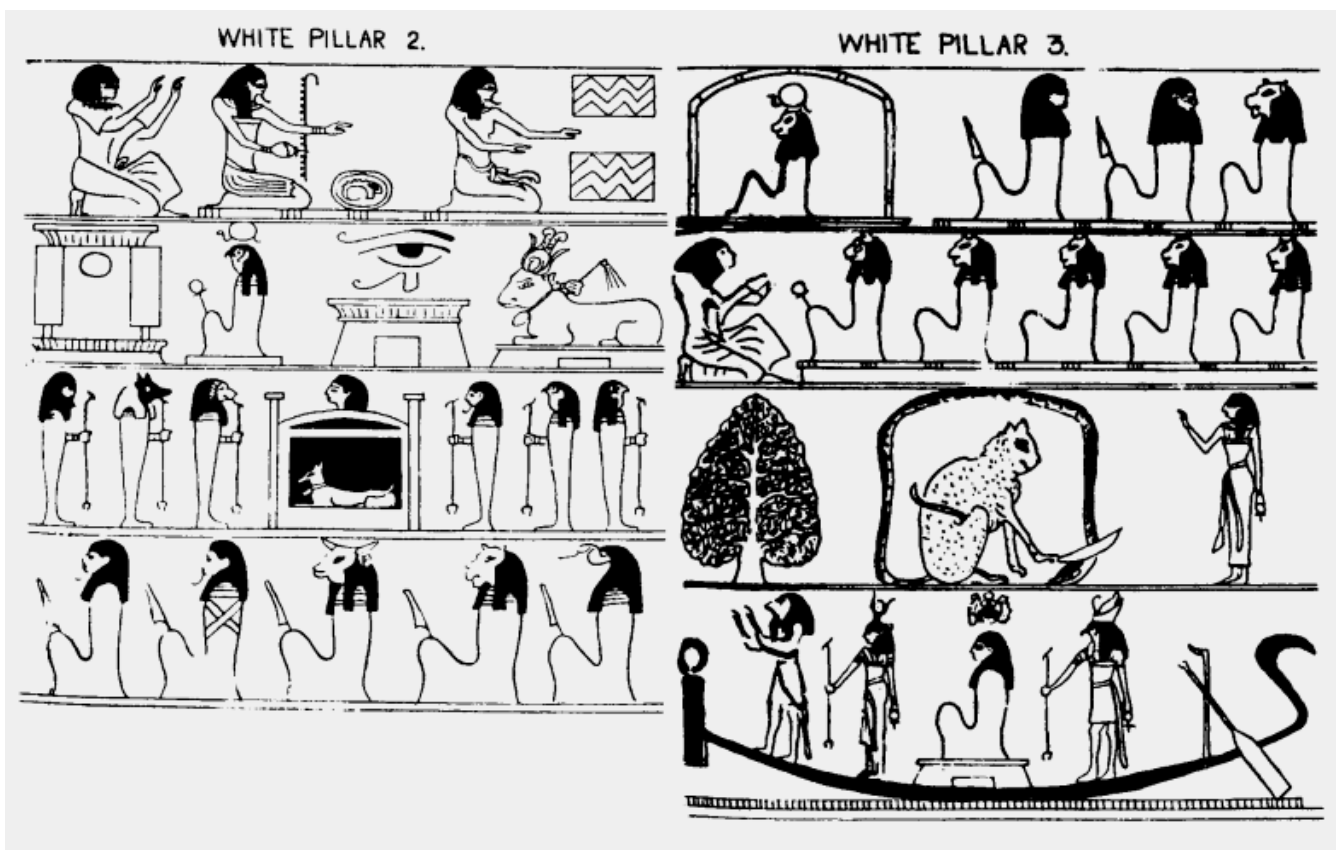
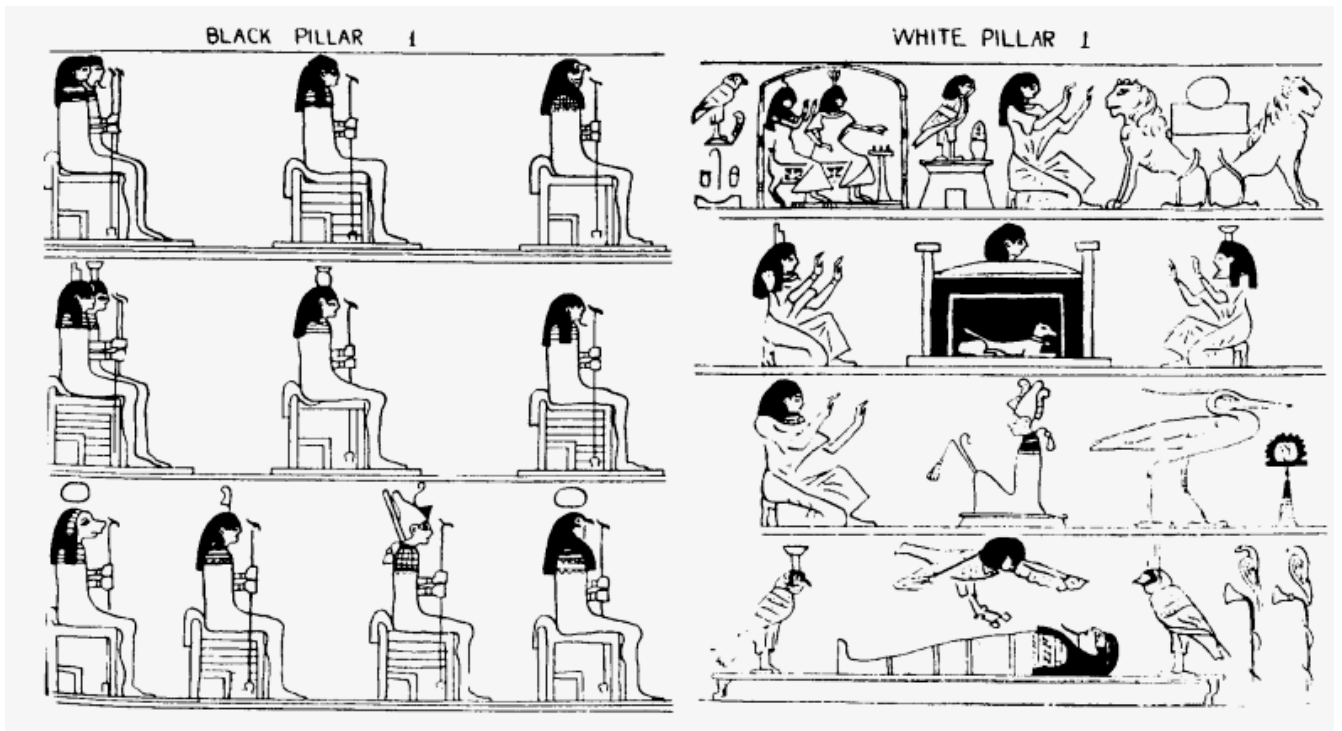

Слева сверху: Черный Столп 1
 Справа сверху: Белый Столп 1
 Слева внизу: Белый Столп 2
 Справа внизу: Белый Столп 3

«Обряд умерших» — книга весьма древняя: выдающиеся египтологи Берч²⁴ и Бунзен²⁵ утверждают, что составление ее началось еще до Менеса²⁶, в период Абидосской династии²⁷ (3100—4500 до н.э.), а из этого следует, что культ Осириса и мифы об этом божестве существовали уже в тот период²⁸. По преданию, цари, правившие до Менеса, были богами и полубогами, Менес же стал первым Царем-Человеком. 17-я глава — одна из древнейших глав «Пер-Эм-Хру», как свидетельствуют сопровождающие ее комментарии; именно из нее и из 125-й главы взяты представленные здесь рисунки, украшающие два Столпа. На папирусе с иероглифической записью этих глав несколько раз повторяется группа иероглифов, в буквальном переводе означающая «объяснение». За ними следуют краткие комментарии к предшествующим, более древним фрагментам текста. Согласно вышеупомянутым исследователям, эти комментарии были вставлены в текст еще около 2250 года до н.э., задолго до эпохи Иосифа²⁹ и Троянской войны³⁰; и сам факт, что уже в ту эпоху этот текст удостоился письменного толкования, свидетельствует о его глубокой древности. Он озаглавлен как «Книга египетского исповедания» и представляет собой своего рода гимн душе, соединившейся с Осирисом. Приведем его здесь в сокращении:

Речь отлетевшего Духа Осириса, Сына Божия

«Я — Атум (Тоом), заходящее Солнце, я единственный сущий на тверди Небес.

Я — Ра, восходящее Солнце, я прошел через врата Смерти в Жизнь.

Солнце, миновавшее закат, обновляется в силе своей и восходит вновь (так же и оправданный Дух человеческий).

Я — Великий Бог, сам себя зачавший; я не отступлю перед силами стихий; я Рассвет; я ведаю Врата. (Я вечно возрождаюсь к жизни. Я знаю путь, ведущий из смерти в жизнь.)

Отец Духа; Вечная Душа Солнца. Он испытал меня и нашел меня достойным. Он увидел, что в земной жизни я сражался на стороне благих Богов, как повелел мне Он, Отец мой, Господин Мира Незримого.

Я ведаю Великого Бога, сущего в Незримом.

Я Великий Феникс, обитающий в Анну³¹, я создатель своей Жизни и Сущности своей».

Символы в верхней части Столпа с черными фигурами на белом фоне служат иллюстрациями к 17-й главе: Атум — бог заходящего солнца, владыка прошлого и будущего; восхваление Атума — владыки Запада; Обитель Запада — с Шакалом-Анубисом в усыпальнице и коленопреклоненными Исидой и Нефтидой; восхваление Осириса; Феникс, или Бену.

Духовное преображение символически представляет Душа в облике птицы с человеческой головой, парящая над Телом усопшего; птицы, расположенные по обе стороны от покоящейся

²⁴ Сэмюэл Берч (1813—1885) — английский египтолог, переводчик и издатель древнеегипетских текстов, составитель «Словаря иероглифики», переводчик «Книги Мертвых». — *Примеч. перев.*

²⁵ Кристиан Карл Бунзен, барон фон (1791—1860) — прусский дипломат, богослов и филолог. Издатель монументального многотомного труда «Место Египта во всеобщей истории», в 5-й том которого вошли труды Сэмюэла Берча. — *Примеч. перев.*

²⁶ Менес — полупоупендарный древнеегипетский фараон, основатель I династии, объединивший Верхний и Нижний Египет. Египтологи XIX в. ошибочно отождествляли его с историческим фараоном Нармером (XXXII в. до н.э.). — *Примеч. перев.*

²⁷ Абидос — один из древнейших городов Верхнего Египта; под «Абидосской династией» следует понимать царей додинастического периода, захоронения которых найдены в Абидосе (Менес, Нармер). — *Примеч. перев.*

²⁸ Древнейшее известное упоминание Осириса относится к периоду IV династии (XXVII—XXV вв. до н.э.) — *Примеч. перев.*

²⁹ Имеется в виду библейский Иосиф, сын Иакова, служивший управителем у египетского фараона; библеисты XIX в. предполагали, что этот царь принадлежал к династии гиксосов (XVII—XVI вв. до н.э.). — *Примеч. перев.*

³⁰ Исследователи датируют Троянскую войну XIII веком до н.э. — *Примеч. перев.*

³¹ Анну — древнее египетское название г. Гелиополя, где находился храм феникса — божественной птицы Бену, символизовавшей возрождение. — *Примеч. перев.*

мумии, — та же преображенная Душа в двойном проявлении. Очистившись Душа продолжает свой путь вперед и вверх, все еще под звуки мистического гимна. Она достигает озер обеих Истин, изображенных в виде двух прямоугольников, проходит через Аменти и подступает к Северным вратам — вратам Тесерт. «Дайте мне свою силу, ибо я стал как вы», — обращается он к божественным Привратникам. Далее изображены мистическое Око Осириса³² — символ солнечной сферы и Корова — символ Великих Вод, голубой тверди Небес. Затем следует Восхваление Владык Истины у северного края Небес: «Почтение вам, о Владыки Истины, предводители под властью Осириса! Следующие за Владычицей упокоения». После этого душа приходит к Сокровенному озеру персей³³; здесь изображен Гор в образе Великого Кота, убивающий змея Апопа — воплощение зла. Ряд символов 17-й главы завершается Восхвалением Жизни Творца в Его ладье и соединением очищенной Души со своим Создателем.

125-я глава называется «Зал обеих Истин»; полное ее заглавие — «Книга вступления в Зал обеих Истин и очищения человека от грехов его в предстоянии Богам». Она начинается торжественным Восхвалением Владыки Истины и церемонией оправдания перед сорока двумя Богами посмертного суда, изображенными в виде сидящих фигур. Далее следует взвешивание души и раскрывается мистическое значение различных частей Зала, которые Душа по велению различных Стражей должна называть по именам; это подобно Мистическому обходу в церемонии Неофита, когда соискателя проводят путем Тьмы и он должен назвать по именам Стражей Врат Запада и Востока. Соответствующие этому эпизоду фигуры на Столпе изображают Душу, которую вводит в Зал Истины ее собственный проводник или шакалоглавый Анубис, проводник всех умерших. Затем душа наблюдает, как Маат³⁴ и Анубис взвешивают ее земные деяния на божественных Весах перед фигурой Истины. Ибисоглавый бог Тот записывает приговор суда; рядом стоит наготове Пожиратель душ, хватающий тех, чьи грехи оказались слишком тяжелыми.

После того, как душа пройдет это испытание, бог Гор провожает ее к Осирису. Осирис восседает на троне; в руках у него крюк³⁵ и плеть — символы Милосердия и Суровости; позади него стоят Исида и Нефтида — богини Природы и Совершенства; перед ним же, на цветке лотоса, символизирующем переселение душ, располагаются четыре Духа умерших.

Таким образом, символика Столпов в целом описывает загробное странствие и очищение Души и ее воссоединение с Осирисом-Искупителем в той Золотой Заре Беспредельного Света, где преображенная душа становится всеведущей и всеильной, как Вечные Боги, с которыми она отныне одно.

КНАВС АМ РЕКНТ — КОНХ ОМ РАХ — СВЕТ В УСТРЕМЛЕНИИ!

³² В действительности это око Гора — символ воскресения после смерти. Согласно мифу, Гор, сын Осириса и Исиды, лишился своего глаза в битве с богом пустыни Сетом, убийцей Осириса. Сет изрубил око Гора на куски, но бог врачевания Тот собрал его по частям, срастил и «воскресил». Затем Гор воскресил своего отца, дав ему проглотить это возрожденное око. — *Примеч. перев.*

³³ Персея (Mimusops Schimperi) — плодородное дерево, в Древнем Египте почитавшееся как священное. — *Примеч. перев.*

³⁴ Маат — в египетской мифологии олицетворение миропорядка и истины. Почиталась как дочь и око бога Ра, участвовала вместе с ним в сотворении мира из хаоса. Жена бога Тота. На загробном суде Осириса при взвешивании сердца покойного на чаше весов изображалась статуэтка Маат или ее иероглиф (перо). — *Примеч. редактора-консультанта.*

³⁵ Жезл с крюкообразным навершием. — *Примеч. перев.*

СТОЛПЫ — IV

Достопочтеннейший брат Sub Spe (Дж.У. Броуди-Иннес)

Белый Столп

Изображения на этом Столпе взяты с виньеток к 17-й главе «Книги Мертвых». Лепсиус³⁶ по ошибке принял их за 16-ю главу, но в действительности это не глава, а именно виньетки — орнаменты или иллюстрации, сопровождающие Гимн Восходящему Солнцу. В различных папирусах эти виньетки неодинаковы; в целом, самый лучший вариант содержится в папирусе Ани³⁷; для изображений на столпах подобраны виньетки из нескольких версий текста. Истолковать смысл этих изображений можно следующим образом.

Первая фигура в папирусе Ани отсутствует, а в других версиях изображается по-разному. Известно несколько различных ее истолкований. Возможно, это просто идеограмма, обозначающая гимн: душа, изображенная в виде птицы, созерцает знак Истины (перо). Следующие две фигуры, по мнению некоторых египтологов, изображают умершего и его супругу, играющих в шашки под балдахином. Но более вероятным представляется, что это не супруга, а духовная наставница или проводница усопшего, с помощью игры обучающая его обычаям загробного мира. Мужчина переставляет фигурку на доске; его головной убор увенчан лотосом; у женщины на голове — корона Нефтиды. Далее душа усопшего и его наставница изображены в облике двух соколов с человеческими головами; они восседают на верхушке арки. Обратите внимание, что покойный именуется в ритуале Осирисом, ибо считается, что он слился воедино с этим божеством. (Ср. христианский завет «Пребудьте во Мне, и Я в вас»³⁸.)

«Прибыв в это пристанище покоя, Осирис говорит: “Хорошо для человека прочесть эти слова вслух, пока он еще на земле”». Затем умерший изображен в позе поклонения перед парой львов, сидящих спина к спине и поддерживающих горизонт с солнечным диском. Тот лев, что справа, носит имя Сеф («Вчера»), а тот, что слева, — Тау («Завтра»). «Кто же это? Это Атум (ТЕМ), обитающий в диске своем, но другие говорят, что это Ра восходящий, у восточного края небес. Он говорит: “Я есмь Вчера, и мне ведомо Сегодня”. Вчера — это Осирис (Усопший), а Завтра — это Ра, когда он уничтожит врагов Неб-эр-Тера и возведет на престол как государя и правителя своего сына Гора».

Следующее изображение присутствует не во всех папирусах. Это саркофаг, перед которым возлежит Анубис в облике шакала; по обе стороны от него — коленопреклоненные богини Исида и Нефтида, а из-за края саркофага поднимается голова покойного. Возможно, эта сцена изображает воскресение. Саркофаг — символ обители Запада и заходящего солнца; соответствующий этому изображению гимн прославляет победу Ра над смертью. На следующей иллюстрации покойный воздает почести самому Осирису, вооруженному крюком и плетью, — вероятно, он восхваляет Осириса как владыку Воскресения, развивая таким образом тему предыдущей виньетки.

Этот ряд продолжается еще одним символом воскресения — птицей Бену, или фениксом, который, согласно преданию, каждые сто лет сжигает себя на костре, после чего из пепла восстает новый феникс (ср. с цветением алоэ³⁹). Птица Бену изображена перед столом для подношений. Далее следует мумия усопшего, над которой парит душа в облике птицы с человеческой головой; мумию охраняют Исида и Нефтида. Птица здесь символизирует Ба —

³⁶ Карл Рихард Лепсиус (1810—1884) — немецкий египтолог, профессор Берлинского университета, автор ряда исследований, издатель фундаментального описания египетских древностей «Памятники из Египта и Эфиопии». — *Примеч. перев.*

³⁷ Папирус Ани — наиболее полная, фиванская версия «Книги Мертвых». — *Примеч. перев.*

³⁸ Ин., 15:4. — *Примеч. перев.*

³⁹ В комнатных условиях алоэ цветет очень редко, по бытующему в народе поверью — «раз в сто лет» (отсюда его второе название — столетник). — *Примеч. перев.*

дух, разум или интеллект умершего, сосредоточенный или отделившийся от тела. (Ка — астральный облик — обычно изображается в виде фигуры покойного, как призрак или тень.)

Далее изображены два топора, увенчанные уреями — священными знаками царской власти. Топор — доисторический символ единого бога, ипостасями которого считались все прочие боги Египта. То, что символ повторен дважды, может означать единение Осириса с Отцом всего сущего, или усопшего — с Осирисом. Исида и Нефтида представлены в облике соколов, как и все сущности Астрального плана. «Кто это? Я — птица Бену, которая в Анну (Гелиополе). Я хранитель свитка книги вещей, которые есть, и вещей, которые будут. Кто это тело? Это Осирис или, как другие говорят, его мертвое тело; его грязные одежды. Вещи, которые есть, и вещи, которые будут, — это его мертвое тело. Они суть вечность и постоянство. Вечность — это день, Постоянство — ночь. Это отсечение тленного в теле Осириса».

Далее усопший изображен в коленапреклоненной позе. Он воздаёт хвалу богу Миллионов лет. В правой руке покойного — священный анх; за спиной у него — символ миллионов лет. Левую руку он протягивает к озеру, в котором покоится Око Гора. Душа покойного достигла озер обеих Истин, изображенных в виде двух прямоугольников, над которыми восседает божество, именуемое «Великая Зеленая Вода». Руки бога простерты над этими двумя озерами: правая — над озером Натра (Natron), а левая — над озером Селитры (Nitre). Так названия этих озер переведены у Баджа⁴⁰, но объяснить их смысл нелегко. Слова «natron» и «nitre» обозначают одно и то же вещество и происходят от одного греческого слова — «nitron». До XV века натр назывался «nitrum», а затем появилось современное название «natron». В Египте есть семь больших натровых озер. Раствор натра использовали при бальзамировании, и можно предположить, что образы этого фрагмента подразумевают долгую (на миллионы лет) сохранность тела, обработанного в Великом Зеленом озере, или озере Натра.

«Отец Миллионов лет — имя одного; Великое Зеленое озеро — имя другого. Что же касается обитающего там Великого Бога, то это сам Ра».

Далее изображена арка — врата Рестау, т.е. «врата коридоров Усыпальницы». «Что это? Это Рестау, иначе говоря — загробный мир к югу от Нерутефа (вероятно, то же, что и Анрутеф — место, где ничего не растет). Ныне врата Тесерт — это врата Столпов Шу, Северные врата Дуата⁴¹ (загробного мира). Другие, впрочем, говорят, что врата Тесерт — это два листа дерева, между которыми бог Атум (ТЕМ) проходит, выступая к восточному горизонту неба».

Следующий образ — Уаджет⁴², или Око Тота⁴³, расположенное над аркой и обращенное влево. «Что это? Это правое око, посланное Ра против Сета и обратившееся против него в неистовстве. Тот поднял волосы (т.е. тучу) и вернул Око, живое и невредимое, целое и без изъяна, его Владыке».

Очередная фигура — корова Мехурт, Око Ра с диском и рогами, менатом⁴⁴ и плетью. «Что это? Я вижу Ра, который был рожден вчера из бедер богини Мехурт. Его сила — моя сила; моя сила — его сила. Это водная бездна небес. Это образ Ока Ра на рассвете его ежедневного рождения. Мехурт есть Око Ра. Ныне Осирис (т.е. усопший) торжествующий велик среди богов из свиты Гора. Эти слова сказаны для того, кто любит своего Господина».

Следующая сцена на всех виньетках прорисована не вполне отчетливо. Вариации, по-видимому, объясняются стремлением включить в композицию те или иные местные символы

⁴⁰ Уоллис Бадж (Wallis Budge), Эрнест Альфред Томпсон (1857—1934) — английский ученый, главный хранитель отдела египетских и ассирийских древностей Британского музея, переводчик египетской «Книги Мертвых» и множества других древних текстов, автор трудов по египтологии. — *Примеч. перев.*

⁴¹ Дуат — в египетской мифологии место пребывания умерших, загробный мир; по древнейшим представлениям, находился на небе, на востоке, там где восходит солнце. — *Примеч. перев.*

⁴² Уаджет (букв. «зеленое», т.е. воскресшее) — часто встречающийся в древнеегипетской символике образ божественного ока, выступающий в двух основных ипостасях: как Око Гора (см. выше) и Око Ра — солнечный символ могущества и власти. — *Примеч. перев.*

⁴³ Очевидно, ошибка: должно быть Око Гора или Око Ра. — *Примеч. перев.*

⁴⁴ Менат — культовое ожерелье из бирюзовых или малахитовых бусин, символизирующее возрождение и победу над смертью. — *Примеч. перев.*

или просто фантазией художника. Расположенный в центре саркофага, украшенный изображением Анубиса, именуется областью Абту (Абидоса, места погребения на Востоке). Из-за края саркофага поднимается голова; иногда, как и в нашем варианте, это голова усопшего, а иногда — голова Ра, и тогда на виньетке видны еще две руки божества, в каждой из которых находится анх — эмблема жизни. Символика в обоих случаях одинакова: это погребение и воскресение — либо усопшего (и Осириса, сущность которого он воспринял), либо самого Ра, в облике солнца умирающего на закате и воскресающего на рассвете. Эта фигура и сопутствующие персонажи заключают в себе самую суть учения о посмертном возрождении. Справа и слева от саркофага стоят Боги Каноп⁴⁵ — четыре божества, призванные охранять сосуды, в которых хранятся внутренности умершего. Справа и слева от них, в свою очередь, располагаются два стража или вожатая с жезлами, увенчанными головой феникса. В тексте ритуала упоминаются семь Ху⁴⁶, которых Анубис поставил защищать мертвое тело Осириса, и еще семь божеств, функции которых не совсем ясны. На следующей виньетке представлены семь сидящих божеств, семь львиных фигур и умерший в позе поклонения. Полностью разъяснить здесь символику этой сцены невозможно. Смысл повторяющихся семичленных рядов будет раскрыт лишь на более высоких ступенях посвящения, как и значение коленапоклоненной фигуры усопшего перед львинообразным божеством со священным анхом — символом жизни.

Далее изображен кот — символ солнца-Ра, отрезающий голову змею Апопу (Апофису), олицетворению зла, под священным деревом — персеей или акацией, эмблемой восходящего солнца. И в заключительной сцене мы видим усопшего в священной ладье, направляемой Тотом, в сопровождении Ра (с символом солнца) и Гора (в коронах Верхнего и Нижнего Египта⁴⁷); оба божества держат в правой руке жезл с головой феникса, а в левой — священный анх (сгх ansata⁴⁸), эмблему жизни. Над головой умершего — Скарабей, символ Творца. Ладья плывет навстречу восходящему солнцу.

Таков в общих чертах символизм изображений, украшающих Белый Столп: здесь последовательно представлено освобождение души от тела, оставляемого для мумификации, соединение ее с Осирисом — Господином и Судией Мертвых и воскресение, подобное возрождению солнца на восходе. Эти же идеи заключает в себе гимн Восходящему Солнцу.

Черный Столп

Изображения на Черном Столпе требуют значительно меньше пояснений: в основном они достаточно подробно истолкованы в официальной лекции. Источником для них послужили виньетки к 125-й главе Книги Мертвых. Душа умершего предстает перед сорока двумя божествами загробного суда, вводится в Зал Истины и взвешивается на весах, после чего допускается пред лицо Осириса. На оригинальной виньетке из папируса Ани, воспроизведенной в цвете на фронтисписе «Книги Мертвых» Баджа, изображения богов загробного суда размещены над текстом. На Черном Столпе они занимают несколько верхних полос, а далее следует сцена введения в Зал Суда. Примите во внимание, что и на фронтисписе книги Баджа, и на Столпе изображены только двенадцать судей. Причины, по которым на Черном Столпе размещены именно эти божества, откроются лишь на более высоких ступенях посвящения; членам Внешнего ордена знать об этом не положено. Вот имена этих избранных судей: Сиа⁴⁹ и Ху (вместе на одном сиденье), Хатор, Гор, Исида и Нефтида (или, более вероятно, Маати — две

⁴⁵ Канопы — 4 высоких сосуда, в которые помещали внутренности покойного, извлеченные при бальзамировании. Крышки каноп делались в форме голов четырех сыновей Гора (павиана — Хапи, человека — Амсет, сокола — Кебексенуф и шакала — Дуамутеф), которые и называются богами каноп. — *Примеч. перев.*

⁴⁶ Ху — в египетской мифологии божество изреченного слова бога-творца, создателя вселенной. — *Примеч. перев.*

⁴⁷ Белая корона Верхнего Египта и красная — Нижнего, вставленные друг в друга. — *Примеч. редактора-консультанта.*

⁴⁸ «Крест с петлей» (лат.). — *Примеч. перев.*

⁴⁹ Сиа — в египетской мифологии богиня познания и мудрости. — *Примеч. перев.*

Маат в головных уборах Исида и Нефтиды, указывающих на то, что здесь они символически близки этим богиням), далее Нут⁵⁰, Геб⁵¹, Тефнут⁵², Шу, Атум и Ра-Хармахис⁵³. Ученик, знакомый с египтологией, может вспомнить атрибуты этих божеств, сопоставить их с постами, у которых останавливают соискателя в ходе Ритуала Неофита, и сделать некоторые выводы об их функциях и о причинах, по которым были избраны именно эти образы; исчерпывающие же сведения об этом будут предоставлены на более высоких ступенях.

Далее духовная проводница (или, как говорят египтологи, супруга) усопшего вводит его в Зал Суда, и здесь его личность разделяется на три части: Аб — сердце, изображенное в виде сосуда-урны, — помещают на чашу весов; Ка — двойник, тень, отпечаток человеческого облика усопшего — стоит рядом в ожидании приговора, а Ба — разум — представлен в образе сфинкса над головой этого двойника. На виньетке из папируса Ани в этой сцене присутствует также птица с человеческой головой и другие символы, хорошо знакомые всякому, кто интересовался египтологией. Эмблемой высших устремлений души покойного на Черном Столпе выступает Маати — двойная фигура богини истины Маат. Символическое значение этой фигуры будет рассмотрено позднее. На одну чашу весов помещают сердце усопшего, а на другую — символ истины: перо⁵⁴, послушное легчайшему дуновению и достоверно свидетельствующее обо всех деяниях покойного. (В некоторых папирусах на второй чаше весов помещена сама Богиня Истины в головном уборе из перьев.) Анубис в маске пса или шакала приводит душу на Суд и следит за тем, какая чаша весов перевесит. Ибисоглавый бог Тот записывает приговор. Чудовищный Пожиратель стоит наготове, чтобы схватить душу умершего, если обнаружится, что ее отягощают грехи. Когда испытание завершается, Гор вводит душу — теперь уже целостную (или воссоединенную) — пред лицо Осириса. Осирис восседает на престоле под балдахин; в одной руке у него крюк и плеть — знаки Милосердия и Суровости, в другой — жезл с головой феникса; он увенчан коронами Верхнего и Нижнего Египта и обернут погребальными пеленами (ибо он — бог мертвых). Перед ним на цветке лотоса — четверо сыновей Гора, боги каноп. За спиной у него — Исида и Нефтида, богини Природы.

Черный Столп символизирует путь тьмы, исповедь отрицания грехов, а Белый Столп — гимн Восходящему солнцу, путь света и исповедь утверждения добродетелей. Между двумя этими столпами пролегает тот путь, прямой и тесный, что надлежит пройти соискателю посвящения. Посему в ритуале каждой степени и в каждом прохождении между Столпами свершается часть Пути, и по мере восхождения на более высокие ступени символический смысл изображений на Столпах раскрывается все более полно. А пока что достаточно и того, что сказано здесь.

САД ЭДЕМА ДО ГРЕХОПАДЕНИЯ

(Изображения Сада до и после Грехопадения помещены на цветной вклейке. — *Примеч. И. Регарди.*)

Этот рисунок описывается в ритуале Практика. Это символическая иллюстрация к учению, которое открывается Практику при вступлении в область сефиры ХОД, коей он достигает по Путям ШИН и РЕШ, ведущим от МАЛКУТ и ЙЕСОД соответственно.

⁵⁰ Нут — в египетской мифологии богиня неба, мать множества богов. — *Примеч. перев.*

⁵¹ Геб — в египетской мифологии бог земли, супруг Нут. — *Примеч. перев.*

⁵² Тефнут — в египетской мифологии богиня влаги, супруга бога воздуха Шу. — *Примеч. перев.*

⁵³ Хармахис (Хор-Эм-Ахет, др.-егип. «Гор на небосклоне») — в египетской мифологии одна из ипостасей Гора, связанная с культом солнца. — *Примеч. перев.*

⁵⁴ Символ Маат и ее иероглиф — страусиное перо. — *Примеч. редактора-консультанта.*

В верхней части изображения помещены ТРИ ВЫСШИЕ СЕФИРОТ, представленные в едином образе АЙМА ЭЛОХИМ, Божественной Матери. Это «жена, облеченная в солнце; под ногами ее луна, и на главе ее венец из двенадцати звезд»⁵⁵.

Сказано: «Так Имя ЯХВЕ соединилось с именем ЭЛОХИМ, ибо ЯХВЕ насадил сад на востоке в Эдеме»⁵⁶.

Из этих трех Высших сефирот происходят остальные сефирот ДРЕВА ЖИЗНИ. От подножия ДРЕВА ЖИЗНИ, от сефиры МАЛКУТ, поднимается ДРЕВО ПОЗНАНИЯ ДОБРА И ЗЛА, которое располагается между Древом Жизни и миром Асия или миром Оболочек⁵⁷, представленным в образе свернувшегося кольцами ДРАКОНА о семи головах и десяти рогах⁵⁸, кои суть семь чертогов преисподней и десять извращенных сефирот. (Это описание присутствует в тексте Ритуала Практика, но не зачитывается соискателю в ходе церемонии. Изучая рисунок «Сад Эдема до Грехопадения», соискатель должен прочесть это описание, но в экзаменационную программу оно не входит.)

Река НАХАР (NANER) вытекает из Божественного Эдема, а в сфере ДААТ разделяется на Четыре Потока⁵⁹:

Фисон: Огонь — поток, впадающий в ГЕБУРУ, вместилище Золота⁶⁰.

Гихон: Вода — Воды Милосердия, впадающие в ХЕСЕД⁶¹.

Хиддекель: Воздух — поток, впадающий в ТИФЕРЕТ⁶².

Евфрат: Земля — поток, впадающий в МАЛКУТ⁶³.

Сказано: «В ДААТ разверзлись бездны, и облака кропят росой»⁶⁴.

Слово «Нахар» означает «вечный поток», «воды неиссякающие» — в отличие от прочих слов, обозначающих потоки и ручьи.

Эта река, вытекающая из Эдема, и есть Река Апокалипсиса, Воды Жизни, светлые, как кристалл, исходящие от Престола; и по обе стороны ее — Древо Жизни, приносящее многообразные плоды⁶⁵.

Итак, четыре потока образуют Крест, на котором распят ВЕЛИКИЙ АДАМ, СЫН, коему назначено править народами. Голова его — в сфере ТИФЕРЕТ, руки простираются к ГЕБУРЕ и ГЕДУЛЕ, а в МАЛКУТ восседает ЕВА, поддерживая руками ДВА СТОЛПА.

САД ЭДЕМА ПОСЛЕ ГРЕХОПАДЕНИЯ

Этот рисунок описывается в ритуале Философа.

Это символическая иллюстрация к учению, которое открывается Философу при вступлении в область сефиры НЕЦАХ, коей он достигает по трем Путям — КОФ, ЦАДДИ и ПЕ, ведущим от МАЛКУТ, ЙЕСОД и ХОД соответственно.

⁵⁵ Откр. 12:1. — *Примеч. перев.*

⁵⁶ Ср. Быт. 2:8: «И насадил Господь Бог (букв. Яхве Элохим) рай в Едеме на востоке». - Прим. пер.

⁵⁷ Т.е. клипот. — *Примеч. перев.*

⁵⁸ Ср. Откр. 13:1: «...и увидел выходящего из моря зверя с семью головами и десятью рогами: на рогах его было десять диадим, а на головах его имена богохульные». — *Примеч. перев.*

⁵⁹ Ср. Быт. 2:10: «Из Эдема выходила река для орошения рая; и потом разделялась на четыре реки». — *Примеч. перев.*

⁶⁰ Ср. Быт. 2:11: «Имя одной [реки] Фисон: она обтекает всю землю Хавила, ту, где золото». — *Примеч. перев.*

⁶¹ Ср. Быт. 2:13: «Имя второй реки Гихон». — *Примеч. перев.*

⁶² Ср. Быт. 2:14: «Имя третьей реки Хиддекель». — *Примеч. перев.*

⁶³ Ср. Быт. 2:14: «Четвертая река Евфрат». — *Примеч. перев.*

⁶⁴ Ср. Прит. 3:20: «Его премудростью (др.-евр. Даат) разверзлись бездны, и облака кропят росой». — *Примеч. перев.*

⁶⁵ Ср. Откр. 22:1—2: «И показал мне чистую реку воды жизни, светлую, как кристалл, исходящую от престола Бога и Агнца [...] и по ту и по другую сторону реки, древо жизни, двенадцать [раз] приносящее плоды, дающее на каждый месяц плод свой». — *Примеч. перев.*

Великая Богиня ЕВА, соблазненная плодами ДРЕВА ПОЗНАНИЯ (ветви которого простираются как вверх, к семи нижним сефирот, так и вниз, в Царство Оболочек), протянула к ним руки вниз, и Столпы остались без опоры.

Рухнуло Древо Сефирот. Ева пала, и с нею пал Великий АДАМ. И Великий Красный Дракон⁶⁶ поднял свои семь голов и десять рогов, и ЭДЕМ пришел в запустение, а Дракон обвил кольцами сефиру МАЛКУТ и соединил ее с Царством Оболочек.

И головы Дракона поднялись до семи нижних сефирот и дотянулись до самой ДААТ у подножия Айма Элохим.

Так осквернены были четыре реки ЭДЕМА, а из пасти Дракона в ДААТ изверглись Воды Преисподней, — и Дракон сей есть ЛЕВИАФАН, змей прямо бегущий и змей изгибающийся⁶⁷.

Но ТЕТРАГРАММАТОН ЭЛОХИМ поставил Четыре Буквы ИМЕНИ ЙОД-ХЕ-ВАВ-ХЕ и Пламенный Меч Десяти Сефирот между Эдемом опустошенным и Эдемом Божественным, дабы тот не увлекся в падение АДАМА⁶⁸.

Затем и должен был прийти Второй Адам⁶⁹, дабы исправить испорченное. И как первый АДАМ был распят на Кресте Четырех Рек, так и Второму АДАМУ пришлось претерпеть Распятие на четырех Реках Преисподних Креста ДААТ. Для того и должен Он был спуститься в низшую сферу, в самое царство МАЛКУТ, на Землю, и родиться от персти земной. (Псалтирь 74: «Ты сокрушил голову левиафана».)

На Головах Дракона же были начертаны имена восьми ЦАРЕЙ ЕДОМСКИХ, а на рогах его имена одиннадцати СТАРЕЙШИН ЕДОМСКИХ, ибо в ДААТ у Дракона выросла новая Голова, и Семиглавый Дракон о Десяти Рогах стал Восемглавым об Одиннадцати Рогах. (Быт. 36:31—43; 1 Пар. 1:43—54⁷⁰.)

Идумеи были потомками Исава, продавшего свое первородство. Поэтому цари Едомские стали символом незаконных и хаотичных сил.

Отнеситесь к этим двум Алтарным образам⁷¹ с должным вниманием. В них заключен подлинно глубокий смысл. Следует внимательно изучать их и обдумывать, стараясь соотнести со всем содержимым своей души. Возможно, в этой работе вам поможет выдержка из книги «Что следует знать о Золотой Заре» (What You Should Know About the Golden Dawn. Falcon Press, Phoenix, Arizona, 1983):

Все эти идеи развиты и обобщены в двух рисунках, которые устанавливаются на алтаре. Первый из них — «Сад Эдема», демонстрирующийся в ритуале Практика, а второй — «Грехопадение», используемый в ритуале Философа. Оба эти рисунка надлежит тщательно изучить и осмыслить, ибо в них содержатся решения многих духовных и психологических проблем, с которыми сталкивается странник на Пути. Более того, они в сжатом виде заключают в себе всю философию магии. В работе над этими рисунками сможет помочь раздел «“Проклятие” с философской точки зрения» из 2-го тома «Тайной доктрины» Блаватской, где анализируются миф о Прометее и процесс пробуждения манаса (ума).

На первом рисунке, именуемом «Сад Эдема», изображены персонификации трех фундаментальных первооснов Человека. Каждая из них представлена независимой: каждая

⁶⁶ Ср. Откр. 12:3: «И другое знамение явилось на небе: вот, большой красный дракон с семью головами и десятью рогами, и на головах его семь диадим». — *Примеч. редактора-консультанта.*

⁶⁷ Образ заимствован из Ис. 27:1: «В тот день поразит Господь мечом Своим тяжелым, и большим и крепким, левиафана, змея прямо бегущего, и левиафана, змея изгибающегося, и убьет чудовище морское». — *Примеч. перев.*

⁶⁸ Ср. Быт. 3:23—24: «И выслал его [Адама] Господь Бог [букв. Яхве (Тетраграмматон) Элохим] из сада Едемского [...]. И изгнал Адама, и поставил на востоке у сада Едемского Херувима и пламенный меч обращающийся, чтобы охранять путь к дереву жизни». — *Примеч. перев.*

⁶⁹ Т.е. Иисус Христос. — *Примеч. перев.*

⁷⁰ В указанных отрывках из Книги Бытие и 1-й Книги Паралипоменон перечисляются имя восьми царей и одиннадцати старейшин Едома (Идумеи). — *Примеч. перев.*

⁷¹ Иллюстрации, изображающие Сад Эдема до и после Грехопадения, помещались на алтаре в ходе ритуалов посвящения в степени Практика и Философа соответственно. — *Примеч. перев.*

функционирует самостоятельно на своем плане и не взаимодействует с остальными, поскольку не отдает себе отчета в их существовании. Этот символическое изображение человека на заре его развития, на самых ранних витках его эволюции, еще до того, как он пробудился к самосознанию или самостоятельно выработал его, — то есть, в ту эпоху, когда внутренняя и внешняя гармония и покой обретались от природы, а не завоевывались личными усилиями. Этот рисунок используется в ритуале Практика, связанном со стихией Воды, поскольку Вода — прекрасный символ подобного безмятежного покоя. В верхней части рисунка стоит жена из Апокалипсиса, облеченная солнцем славы; под ногами ее лунный серп, а на голове — венец из двенадцати звезд.

Она соотносится с божественной сущностью ума и символизирует сияющего Авгоэйда⁷² — Нешаму. Описывая аналогичное понятие в «Комментарии к “Тайне Золотого Цветка”», К.Г. Юнг отмечает: «Он [дух] — направление и принцип жизни, устремленной в сверхчеловеческое, в светлые высоты». У основания дерева стоит Ева — Нефеш, которая, в противоположность божественному Гению, символизирует «темное, земнородное, женское начало с его эмоциональностью и инстинктивностью, уходящими в глубины времени и к истокам физиологической преемственности». Между двумя этими фигурами, опираясь на коренную силу Евы, стоит Адам — Руах, или Эго, еще не пробудившееся и не осознавшее заложенных в нем сил и возможностей. С более общей точки зрения он олицетворяет род человеческий в целом и является «персонификацией коллективного Логоса — “Сонма”, а также Владык Мудрости или Небесного Человека, воплотившегося в человечестве”. Наконец, его можно понимать и как символ соискателя на той стадии Пути, когда, образно выражаясь, никто еще не разбудил спящих его в душе собак.

Под этими тремя фигурами дремлет, свернувшись кольцами, многоголовый дракон — безмолвный, неподвижный, еще не пробужденный. Ни один из персонажей рисунка, по видимому, не осознает присутствия этой затаившейся в глубине могучей силы. Сила эта, титаническая и прометеева, есть заключенная в человеке активная магическая энергия, его либидо, само по себе нейтральное, пребывающее по ту сторону добра и зла.

Рисунок, используемый при посвящении в степень Философа, во многом схож с вышеописанным. Но если в ритуале Воды демонстрировался безмятежный покой Эдема, то на ступени Философа главная роль отводится силе Огня, вызывающей катастрофу. Гидроглавый дракон, прежде покоившийся под корнями дерева, пробудился и занял положенное ему место. Теперь его рогатые головы вздымаются до самых ветвей Древа Жизни, достигая сефиры Даат. Соблазнившись плодом дерева познания (а здесь следует вспомнить, в каком значении употребляется в Библии слово «познать»), Ева (низшее «я») устремилась вниз, в «мир, преисполненный темного великолепия, вероломную глубь без конца и края», и в результате Адам утратил опору. Ева не смогла воспротивиться неотразимой притягательности пробуждающегося подсознания, упасть куда значительно легче, чем подняться в горние выси. И все-таки считать Грехопадение катастрофой следует только с одной точки зрения, с другой же — пробуждение Дракона даровало человеку сознание силы, а сила есть жизнь и прогресс. Дракон символизирует не только врага, которого необходимо победить, но и великую награду, которая достанется победителю.

Каббалистическая сефира Даат помещается в точке соединения Путей, ведущих от Хокмы и Бины, со стволем Древа Жизни и олицетворяет знание — дитя Мудрости и Понимания. Даат соотносится с символической сферой, образующейся внутри или над Руахом по мере накопления опыта: усвоенный опыт превращается в интуицию и мыслительные способности. Однако изначально сефира Даат обязана своим существованием подъему Дракона (или, если угодно, одержимости пробуждающимися архетипами Бессознательного). Самосознание — результат Грехопадения. «И теперь доказано, — утверждает Блаватская, — что Сатана или Красный Огненный Дракон, “Владыка Фосфора” [...] и *Люцифер* или “Светоносец” находится в

⁷² Авгоэйд (др.-греч. augoeides — «подобный свету») — неоплатонический термин, обозначающий высшее Я, высшего гения, святого ангела-хранителя. — *Примеч. перев.*

нас; это наш Ум, наш Искуситель и Искупитель, наш разумный Освободитель и Спаситель от чистого анимализма»⁷³. Согласно оккультной теории эволюции, Грехопадение случилось из-за того, что некий высший разум вступил в тесный контакт с новорожденным человечеством, пробудив тем самым его коллективную душу. Ритуал посвящения позволяет воспроизвести этот процесс в рамках индивидуальной сферы сознания: оплодотворяющие силы стихий пробуждают Красного Дракона. Когда магия таким образом берет на себя божественные прерогативы и активизирует Даат, то поначалу это влечет за собой катастрофические последствия, поскольку адекватно понять роль пробужденного подсознания удастся не сразу. Какое-то время кандидат злоупотребляет обретенными дарами, используя их в узко эгоистических целях. Однако сама эта катастрофа, сами эти злоупотребления помогают сформировать самосознание. Стрдание и понимание его причин неизменно побуждают соискателя вступить на путь Великого Делания (даже в том случае, если сначала ему придется обратиться за помощью к психоаналитику). Это побуждение и новорожденное самосознание суть первые проявления сефиры Даат. Даат олицетворяет высшую форму сознания и начало духовного возрождения. Она действует как самопроизвольно установившаяся связь между высшим Гением, безмятежно покоящимся в Божественном Эдеме, с одной стороны, и человеческой душой, которую Грехопадение приковало к миру иллюзий, чувств и материи, — с другой. Но до тех пор, пока обретенные знания и самосознание не обратятся на достижение благородных и альтруистических целей, неизбежными следствиями пробуждения Даат будут страдания и скорбь. Красный Дракон — обратная сторона силы эроса — будет опустошать малое царство нашего «я» до тех пор, пока мы не возвысимся до божественных частей нашей человеческой природы и не победим врага, водворив его на законное место. Тогда мы сможем использовать весь жизненный опыт и его плоды, не игнорируя и не подавляя ни одну из его составляющих, и это поможет нам преодолеть индивидуальные ограничения.

В связи с последствиями Грехопадения, в результате которого опора, поддерживавшая Руах, низверглась в царство оболочек, а Малкут отделилась от остальных сефирот, позволю себе процитировать несколько особенно уместных строк из Юнга: «Сознание, оторванное от корней и не способное более опираться на авторитет праобразов, обрело прометеевскую свободу, но вместе с нею и безбожную *hybris*⁷⁴. Оно воспаряет над землей и над самим человечеством, но этот полет чреват опасностью падения — разумеется, не для отдельного человека, но в коллективном смысле, для самых слабых членов такого сообщества, которое, опять же, подобно Прометею, приковано к скале Кавказа цепями бессознательного»⁷⁵. Таким образом, Адепту ни в коем случае нельзя отрываться от своих корней. Его задача — объединить и интегрировать все уровни Древа, воспитать и развить «титанические» силы своего бессознательного, дабы превратить их в могущественное, но покорное ездовое животное. (Иллюстрацию, о которой пойдет речь в следующем абзаце, см. на цветной вклейке.)

Сюжет двух вышеописанных рисунков получает дальнейшее развитие в ритуале Младшего Адепта. Соискателя вводят в Усыпальницу и показывают ему гроб Осириса — пастос, в котором покоится Отец наш, Христиан Розенкрейц⁷⁶. Изображение на крышке пастоса завершает историю, начатую предыдущими иллюстрациями. Рисунок разделен на две части. В нижней половине помещена фигура Адама, сходная с изображением на рисунке, используемом в ритуале Практика, однако головы Дракона здесь уже опускаются вниз, и перед нами — символ Оправданного, символ просветленного адепта, который своим самопожертвованием вырывает падшее царство естественного «я» из тисков свирепствующего эроса. В верхней же половине находится изображение, олицетворяющее истинную природу вещей, скрытую за обманчивой наружностью. Эта благородная и величественная фигура так описана в тексте ритуала: «И,

⁷³ Е.П. Блаватская, «Тайная доктрина», ч. 1, станца XII. — *Примеч. перев.*

⁷⁴ Гордыню (*др.-греч.*). — *Примеч. перев.*

⁷⁵ Из «Комментария к “Тайне Золотого Цветка”». — *Примеч. перев.*

⁷⁶ Ср. *Fama Fratemitatis*, в изд.: Химическая свадьба Христиана Розенкрейца в году 1459. М.: Энигма, 2003. — *Примеч. редактора-консультанта.*

обратившись, увидел я семь золотых светильников и, посреди семи светильников, подобного Бен Адаму⁷⁷, облеченного в подир⁷⁸ и по персям опоясанного золотым поясом: глава его и волосы его белы, как снег; и очи его, как пламень огненный; и ноги его подобны блестящей меди, как раскаленные в печи; и голос его, как шум вод многих. Он держал в деснице своей семь звезд, и из уст его выходил Меч Пламенеющий, и лице его было, как солнце, сияющее в силе своей»⁷⁹.

Итак, ритуал Младшего Адепта призван даровать искупление и свободу личности, преобразить чудовищную силу Красного Дракона и помочь соискателю хотя бы отчасти осознать свою потенциальную божественность. Именно поэтому я полагаю, что магические методы Золотой Зари имеют величайшее и неопределимое значение для всего человечества в целом. Академическая психология может обрести в ней свое логическое завершение, что позволит ей внести еще больший вклад в современную жизнь и культуру. Ведь система Золотой Зари подсказывает нам психологическое решение проблемы души: **«Восстань! Светись! Ибо пришел свет твой!»**⁸⁰.

ОБ ОБЩЕМ РУКОВОДСТВЕ И ОЧИЩЕНИИ ДУШИ⁸¹

Прежде всего, знай, о, Практик нашего Древнего Ордена, что истинное Равновесие есть основание Души. Если нет у тебя надежного основания, на что ты обопреешься, дабы повелевать силами Природы?

Знай далее, что Человек, рождаясь в мире сем, попадает во тьму природную и в гущу враждующих стихий, а потому первейшим его устремлением должны стать поиски Света через примирение этих сил. Ты, познавший испытания и муки этой жизни, радуйся им, ибо в них сила и путь к Божественному Свету.

Да и как же могло быть иначе, о человек, чья жизнь — лишь краткий день в неизмеримой Вечности, лишь капля в Океане Времени? Как бы очистил ты душу свою от скверны земной, когда б не великое множество испытаний?

Разве только твоя дорога к жизни горней полна опасностей и невзгод? Разве не так же было со всеми Иерофантами и Мудрецами прошлого? Они терпели гонения; их осыпали бранью и подвергали мучениям; но через это лишь возрастала их слава. А посему, о Посвященный, радуйся: чем тяжелее испытание твое, тем прекраснее твое торжество. Когда люди будут поносить тебя, и гнать, и злословить на тебя, вспомни, что сказал Учитель: «Блажен ты»⁸². И все же, о, Практик, да не ввергнут твои победы тебя в тенета тщеславия, ибо, умножая знания, должен ты умножать мудрость. Знающий мало думает, что знает много; но знающий много познал свое невежество. Где ты видел Человека, мудрого в тщеславии своем? Поистине, от глупца больше пользы, чем от спесивца.

Не торопись осуждать грех ближнего своего. Откуда тебе знать, что на его месте ты устоял бы перед искушением?⁸³ И даже если бы устоял, какое право имеешь ты презирать того, кто слабее тебя? Знай доподлинно, что в клевете и самодовольстве — грех великий. А посему

⁷⁷ Сыну Человеческому (*др.-евр.*). — *Примеч. перев.*

⁷⁸ Подир — длинное одеяние ветхозаветных первосвященников. — *Примеч. перев.*

⁷⁹ Ср. Откр. 1:12—16. — *Примеч. перев.*

⁸⁰ Ср. Ис. 60:1: «Восстань, светись, [Иерусалим], ибо пришел свет твой». — *Примеч. перев.*

⁸¹ Эта часть лекции во многом основана на толковании Нагорной проповеди Христа в духе учения Золотой Зари; см. Мф., главы 5—7. — *Примеч. перев.*

⁸² Ср. Мф. 5:11: «Блаженны вы, когда будут поносить вас и гнать и всячески неправедно злословить за Меня». — *Примеч. перев.*

⁸³ Ср. Мф. 7:1—5: «Не судите, да не судимы будете, ибо каким судом судите, [таким] будете судимы; и какою мерою мерите, [такою] и вам будут мерить. И что ты смотришь на сучок в глазе брата твоего, а бревно в твоём глазе не чувствуешь? Или как скажешь брату твоему: “дай, я выну сучок из глаза твоего”, а вот, в твоём глазе бревно? Лицемер! вынь прежде бревно из твоего глаза и тогда увидишь, [как] вынуть сучок из глаза брата твоего». — *Примеч. перев.*

прощай грешника, но не поощряй самого греха. Так Учитель не осуждал блудницу, но и не потворствовал ее греху.

Итак, о, желающий обрести дары магии, укрепи свою душу на основании неколебимом, ибо Враг будет пытаться овладеть тобою, потакая слабости твоей. Будь смиренен пред Господом, но не страшись ни человека, ни духа. Ибо страх есть поражение и предвестник гибели; отвага же — корень добродетели. А посему не страшись Духов, но будь с ними тверд и учтив, ибо нет у тебя права презирать и поносить их. Повелевай злыми духами и изгоняй их. Если понадобится, проклинай их Великими Именами Бога; но не насмехайся над ними и не брани их, ибо сие введет тебя во грех.

Человек таков, каким он сотворит себя в пределах, predetermined ему судьбою при рождении; он — частица человечества. Поступки его влияют благотворно или дурно не только на него самого, но и на всех, с кем он соприкасается.

Не боготвори свое физическое тело, но и не пренебрегай им. Оно дает тебе временную связь с внешним, материальным миром. А потому не допускай, чтобы события материального мира нарушали твое внутреннее равновесие. Сдерживай животные страсти и возвращай устремление к высшему; чувства очищаются страданием.

Твори добро ближнему ради Господа твоего, а не ради награды или благодарности и не из сострадания⁸⁴. Если ты воистину щедр, то не задержишься из желания потешить слух свой словами благодарности. Помни, что неуравновешенная сила — зло, что неуравновешенная суровость — не что иное как жестокость и насилие, но и неуравновешенное Милосердие — всего лишь слабость, которая влечет за собой потакание злу.

Искренняя молитва столь же действенна, сколь Слово Божие; в ней явлена Воля. И никакие боги не сделают для человека того, может сотворить он сам, положившись на свои Высшие Способности, если разовьет в себе Волю и Мудрость. Помни, что Земля — лишь пылинка во Вселенной, и сам ты на ней — всего лишь пылинка. И еще помни: даже сделавшись Богом на этой самой Земле, где сейчас ты ползаешь и пресмыкаешься в грязи, ты все равно останешься лишь одной из бесчисленного множества пылинок. Но все же, невзирая на это, должен ты чтить себя высоко, а посему не грехи против себя. Непростителен один грех — сознательно и своевольно отрицать духовную истину⁸⁵; однако и всякий другой грех, как и любой поступок, не проходит без последствий.

Дабы обрести магическую Силу, учись владеть мыслью. Принимай только истины, которые гармонируют с желаемой целью, и отвергай случайные идеи, что ей противоречат. Постоянство мысли — вот верное средство добиться цели; а посему не забывай о силе безмолвного созерцания и размышления. Материальное действие — это всего лишь внешнее выражение мысли, ибо сказано: «Помысл глупости — грех»⁸⁶. Таким образом, мысль есть начало действия, и если даже случайное помышление может повлечь за собой значительные последствия, то сколь же более действенным окажется постоянство мысли? А посему, как уже было сказано, твердо укрепись в Равновесии Сил, в центре креста стихий — того Креста, сердцевина коего порождена была Творящим Словом на заре всего сущего.

На Ступени Теоретика тебе было сказано: «Будь же проворен и деятелен, как Сильфы, но остерегайся легкомыслия и непостоянства. Будь энергичен и силен, как Саламандры, но остерегайся раздражительности и жестокости. Будь гибок и внимателен, как Ундины, но остерегайся праздности и переменчивости. Будь трудолюбив и терпелив, как Гномы, но избегай

⁸⁴ Ср. Мф. 6:1—4: «Смотрите, не творите милостыни вашей пред людьми с тем, чтобы они видели вас: иначе не будет вам награды от Отца вашего Небесного. Итак, когда творишь милостыню, не труби перед собою, как делают лицемеры в синагогах и на улицах, чтобы прославляли их люди. Истинно говорю вам: они уже получают награду свою. У тебя же, когда творишь милостыню, пусть левая рука твоя не знает, что делает правая, чтобы милостыня твоя была втайне; и Отец твой, видящий тайное, воздаст тебе явно». — *Примеч. перев.*

⁸⁵ Ср. Мф. 12:32: «...если кто скажет слово на Сына Человеческого, простится ему; если же кто скажет на Духа Святаго, не простится ему ни в сем веке, ни в будущем». — *Примеч. перев.*

⁸⁶ Прит. 24:9. — *Примеч. перев.*

грубости и скарденности. Так постепенно разовьешь ты силы своей души и станешь достойным повелевать духами стихий».

Ибо если ты призовешь Гномов, чтобы потворствовать алчности своей, то не ты будешь повелевать ими, а они тобою. Совершишь ли ты насилие над чистыми творениями Божьими, чтобы наполнить свои сундуки и утолить жажду Золота? Осквернишь ли ты Духов могучего Огня, заставив их служить твоему гневу и ненависти? Надругаешься ли ты над Духами Воды, понуждая их потворствовать твоей похоти и разврату? Станешь ли ты неволить Духов вечерней прохлады, чтобы поставить их на службу своим прихотям и капризам?

Знай, что с такими желаниями ты не привлечешь ничего, кроме зла, и это зло возобладает над тобою. В истинной религии нет места сектантству. Так что будь осторожен: не поноси того имени, под которым ближний твой знает своего Бога, ибо браня Юпитера, ты будешь богохульствовать на Йод-Хе-Вав-Хе, а понося Осириса, осквернишь имя Иешуа⁸⁷.

«Просите, и дано будет вам;
ищите, и найдете;
стучите, и отворят вам»⁸⁸.

ШЕМ ХА-МЕФОРАШ 72-ЧАСТНОЕ ИМЯ

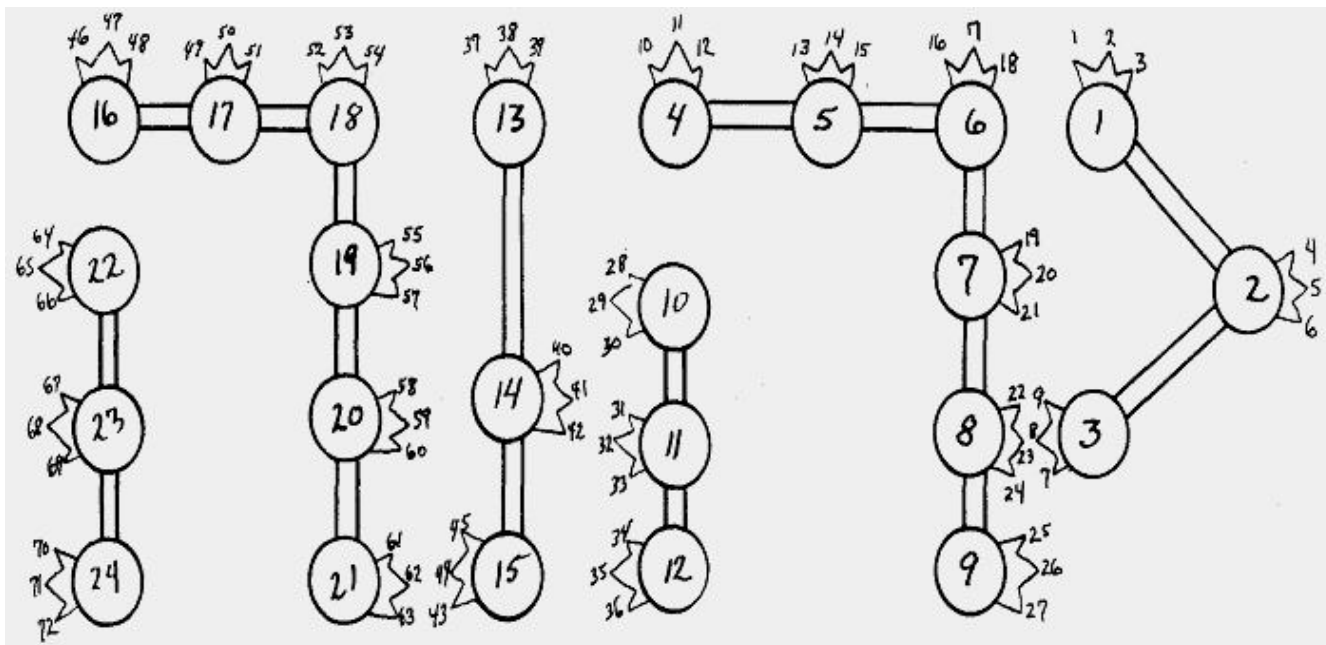

Здесь будет рассказано о семидесяти двух Именах, раскрывающих Силы имени YHVH (Яхве).

Четыре — число букв Тетраграмматона. Это также число букв имени ADNI (Адонаи) — его заместителя и ключа к нему. Соединив и связав второе имя с первым, получаем IANDVNHY, имя из восьми букв. Умножив 8 на 3 (число Высшей триады сефирот), получаем 24 престола старцев Апокалипсиса — каждый старец увенчан золотым венцом⁸⁹ с тремя лучами, на каждом луче начертано имя, и каждое из этих имен — Совершенная Мысль и Повелительная Сила великого имени YHVH-Тетраграмматон.

⁸⁷ Т.е. Иисуса. - Примеч. перев.

⁸⁸ Мф. 7:7. — Примеч. перев.

⁸⁹ Откр. 4:4: «И вокруг престола [Божия] двадцать четыре престола; а на престолах видел я сидевших двадцать четыре старца, которые облечены были в белые одежды и имели на головах своих золотые венцы». — Примеч. перев.

24 — число престолов, умноженное на 3 — число лучей в каждом венце составляет 72; это 72-частное имя Бога, сокрытое в имени YHVH. Как сказано в Книге Откровения, «...когда животные [четверо керубим, четыре буквы Имени] воздают славу и честь и благодарение Сидящему на престоле [...], тогда двадцать четыре старца падают пред Сидящим на престоле [...] и полагают венцы свои перед престолом»⁹⁰ — т.е. те самые венцы, на каждом из которых начертано три из семидесяти двух Имен; и эти же семьдесят два имени записаны на листьях Древа Жизни, служивших «для исцеления народов»⁹¹. И эти же семьдесят два имени — имена ступеней лестницы Иакова, по которой восходили и нисходили Ангелы Божии⁹².

Далее будет показано, как из семидесяти двух Божественных имен образуются семьдесят два Ангельских Имени и как устанавливается их значение.

Семьдесят два Имени Бога получаем исходя из того, что 19-й, 20-й и 21-й стихи главы 14 Книги Исход в оригинале состоят из семидесяти двух букв каждый.

19-й стих (в переводе): «И двинулся Ангел Божий, шедший пред станом сынов Израилевых, и пошел позади их; двинулся и столп облачный от лица их и стал позади их».

20-й стих: «...и вошел в средину между станом Египетским и между станом сынов Израилевых, и был облаком и мраком [для одних] и освещал ночь [для других], и не сблизилась одна с другими во всю ночь».

21-й стих: «И простер Моисей руку свою на море, и гнал Господь море сильным восточным ветром всю ночь и сделал море сушею, и расступились воды».

Каждый из этих трех стихов следует записать в одну строку: первый — справа налево, второй — под ним, слева направо, третий — еще ниже, справа налево. Поскольку каждый из них содержит по семьдесят две буквы, получится семьдесят два столбца по три буквы в каждом. Каждый столбец, таким образом, представляет собой трехбуквенное слово, а в общей сложности выходит семьдесят два трехбуквенных имени, которые суть Шем ха-Мефораш, или семьдесят два Имени Бога, раскрывающие Силы имени YHVH.

Семьдесят два Имени Ангелов образуются из этих имен путем добавления, в одних случаях, суффикса YH (-ях/-ах), означающего Милосердие и Доброту, а в других — суффикса AL (-эль), означающего Суровость и Суд. Сказано: «Ибо имя Мое в Нем...»⁹³.

Эти семьдесят два Ангела управляют семьюдесятью двумя термами зодиака (участками по 5°); в каждом деканате (участке протяженностью в 10°) содержится два терма, а в каждом зодиакальном знаке — 3 деканата, распределенные между планетами-управителями в обычном порядке⁹⁴. Эта система согласуется с приведенными выше числами: каждое Ангельское имя содержит 5 букв, а каждое Божественное имя — 3 буквы.

Далее, Шем ха-Мефораш или семьдесят два Ангела, носящих Имена от Бога, разделяются на девять групп (по восемь Ангелов в каждой), соответствующих девяти Ангельским чинам, а также на четыре больших группы (по восемнадцать ангелов), каждая из которых находится под управлением одной из четырех букв имени YHVH.

Далее они подразделяются в соответствии с деканатами зодиака: по два терма на каждый деканат. Кроме того, первая группа из трех зодиакальных знаков⁹⁵ находится под управлением Йод, буквы Огня. Вторая группа из трех знаков, возглавляемая водным знаком Рака⁹⁶, — под управлением Хе, буквы Воды. Третья группа из трех знаков, возглавляемая воздушным знаком Весов⁹⁷, — под управлением Вав, буквы Воздуха. Четвертая же группа из трех знаков, возглавляемая земным знаком Козерога⁹⁸, — под управлением Хе конечной, буквы Земли.

⁹⁰ Откр. 4:9—10. — *Примеч. перев.*

⁹¹ Откр. 22:2. — *Примеч. перев.*

⁹² См. Быт. 28:12—15. — *Примеч. перев.*

⁹³ Исх. 23:21. — *Примеч. перев.*

⁹⁴ Т.е. по скорости их обращения вокруг Земли. — *Примеч. редактора-консультанта.*

⁹⁵ Т.е. 1-й квадрант зодиака: Овен, Телец, Близнецы. — *Примеч. перев.*

⁹⁶ Рак, Лев, Дева. — *Примеч. перев.*

⁹⁷ Весы, Скорпион, Стрелец. — *Примеч. перев.*

⁹⁸ Козерог, Водолей, Рыбы. — *Примеч. перев.*

Но следует иметь в виду, что самое сильное влияние буква Йод из Тетраграмматона оказывает на тригон Огня⁹⁹, Хе — на тригон Воды¹⁰⁰, Вав — на тригон Воздуха¹⁰¹, а Хе конечная — на тригон Земли¹⁰².

В 22-й главе Откровения Иоанна сказано: «...древо жизни, двенадцать [раз] приносящее плоды, дающее на каждый месяц плод свой; и листья дерева — для исцеления народов. И ничего уже не будет проклятого; но престол Бога и Агнца будет в нем, и рабы Его будут служить Ему»¹⁰³.

Это представлено в образе, помещаемом на алтаре в ритуале степени 3—8¹⁰⁴. Двенадцать плодов — «на каждый месяц плод свой» — соответствуют двенадцати знакам зодиака и двенадцати коленам Израиля, происходящим от сыновей Иакова, а также двенадцати апостолам. Целебные листья — это Шем ха-Мефораш, разделенное Имя Зоир Анпина, Микропрозопа, Христа, Агнца Элохим, чей Престол утверждена на Древе, а от Престола исходит Река Воды Жизни¹⁰⁵.

Семьдесят два листа Древа Жизни суть Зоир Анпин, или Микропрозоп.

Двенадцать сыновей Иакова сошли в Египет, то есть в Царствие, сефиру Малкут, разрушенную при Грехопадении, и оказались отделены от Древа Сефирот кольцами тела великого Дракона, воцарившегося над Малкут, как представлено в образе, помещаемом на алтаре в ритуале степени 4—7¹⁰⁶. «Вот, Я — на тебя, фараон, царь Египетский, великий дракон, лежащий среди рек своих»¹⁰⁷. Первым же из сыновей Иакова сошел Иосиф, два колена коего, колена Ефрема и Манассии¹⁰⁸, уравнивают друг друга в Хесед и Гебуре. Иначе говоря, они первыми принесли на опустошенную Землю сочетание сил Милосердия и Суровости. Ефрем же, которому из знаков четырех керубим соответствует Телец, есть природный правитель Земли в Малкут, пребывающий под властью Хе конечной Священного Имени — Невесты, Евы и Царицы. Далее, Шем ха-Мефораш, семьдесят два, составляет число семейства сынов Иаковлевых — 70, а с Иаковом и Иосифом — 72. Правивший в те времена фараон соответствует Гадару, последнему из Едомских царей, как олицетворению меньшего из зол. Агнец Апокалипсиса и воздушный знак, с которого начинается Шем ха-Мефораш, — сефира Хесед¹⁰⁹, противостоящая символу зла, Дракону; так что всякий пастырь овец ненавистен египтянам, почитающим, однако символ Тельца, керуба, управляющего Землей; поэтому сыны Израилевы и говорили для них символически не об овцах, а о коровах¹¹⁰.

Однако имя YHVH, Сын, Микропрозоп, не утвердилось там до тех пор, пока Десять Сефирот не послали на землю Египетскую свой Суд — Десять Казней. Вот поэтому лишь тогда, когда YHVH встает между Египтом и Израилем, в Книге Исход появляются стихи, заключающие в себе Шем ха-Мефораш. Существуют и другие способы составить из этих стихов (Исход 14:19, 20, 21) семьдесят два имени по три буквы: например, можно записать их все справа налево, и т.п., а также воспользоваться перестановками букв по любому из правил

⁹⁹ Овен, Лев, Стрелец. — *Примеч. перев.*

¹⁰⁰ Рак, Скорпион, Рыбы. — *Примеч. перев.*

¹⁰¹ Близнецы, Весы, Водолей. — *Примеч. перев.*

¹⁰² Телец, Дева, Козерог. — *Примеч. перев.*

¹⁰³ Откр. 22:2—3. — *Примеч. перев.*

¹⁰⁴ Степень Практика; имеется в виду рисунок, изображающий Сад Эдема до Грехопадения. — *Примеч. перев.*

¹⁰⁵ Ср. Откр. 22:1: «И показал мне чистую реку воды жизни, светлую, как кристалл, исходящую от престола Бога и Агнца». — *Примеч. перев.*

¹⁰⁶ Степень Философа; имеется в виду рисунок, изображающий Сад Эдема после Грехопадения. — *Примеч. перев.*

¹⁰⁷ Ср. Иез. 29:3: «...вот, Я — на тебя, фараон, царь Египетский, большой крокодил, который, лежа среди рек своих, говоришь: ‘моя река, и я создал ее для себя’». — *Примеч. перев.*

¹⁰⁸ Ефрем и Манассия — сыновья Иосифа. — *Примеч. перев.*

¹⁰⁹ «...воздушный знак, с которого начинается Шем ха-Мефораш»: по-видимому, имеется в виду первый деканат первого по счету в зодиаке воздушного знака — Близнецов. Этим деканатом управляет Юпитер — планета, соответствующая сефире Хесед. — *Примеч. перев.*

¹¹⁰ По-видимому, имеется в виду сон фараона о семи тучных и семи тощих коровах, истолкованный Иосифом (Быт. 41:1—32). — *Примеч. перев.*

темуры. Однако здесь мы приводим имена и их значения, полученные обычным способом, описанным выше.

Обращает на себя внимание, что в Шем ха-Мефораш присутствуют все буквы алфавита, кроме Гимел. Поэтому буква Гимел, числовое значение которой — 3, является ключом ко всей этой системе: в каждом из семидесяти двух имен содержится по три буквы. Далее, в зодиаке 360°, и если разделить их на 5, то получим 72° — расстояние между углами правильной пентаграммы, вписанной в окружность. Кроме того, число 72 раскладывается как 6 x 12, что соответствует двенадцати кубам или гексаграммам: углы каждой гексаграммы представляют шесть терм одного из знаков зодиака, а изображение самого знака помещается в центре, и расположить эти символы можно в любом желаемом порядке.



Значения этих семидесяти двух божественных и ангельских имен, Шем ха-Мефораш, установлены по семидесяти двум стихам из различных псалмов, в каждом из которых встречается имя YHVH (за исключением 70-го имени, YBM).

Далее перечислены ангельские имена с их значениями, произведенными из псалмов.

72 АНГЕЛЬСКИХ ИМЕНИ И ИХ ЗНАЧЕНИЯ

1. Вахавиах (VAHAVIAN) — Господь возносящий¹¹¹.
2. Йелаель (YELAYEL) — Сила¹¹².
3. Саитель (SAITEL) — Прибежище, Крепость и Упование¹¹³.
4. Ольмиах (OLMIAN) — Сокровенный, Сильный¹¹⁴.
5. Махашиах (MAHASHIAN) — Прибежище в скорби¹¹⁵.
6. Лелахель (LELANEL) — Достохвальный, возвещающий дела Его¹¹⁶.
7. Акаиах (AKAIAN) — Долготерпеливый¹¹⁷.
8. Кехетель (KENETHHEL) — Возлюбленный¹¹⁸.

¹¹¹ Пс. 3:4: «...но Ты, Господи, щит предо мною, слава моя, и Ты возносишь голову мою». — Примеч. перев.

¹¹² Пс. 21:20: «Но Ты, Господи, не удаляйся от меня; сила моя! поспеши на помощь мне». — Примеч. перев.

¹¹³ Пс. 90:2: «...говорит Господу: “прибежище мое и защита моя, Бог мой, на Которого я уповаю!”». — Примеч. перев.

¹¹⁴ Пс. 6:5: «Обратись, Господи, избавь душу мою, спаси меня ради милости Твоей». — Примеч. перев.

¹¹⁵ Пс. 33:5: «Я взыскал Господа, и Он услышал меня, и от всех опасностей моих избавил меня». — Примеч. перев.

¹¹⁶ Пс. 9:12: «Пойте Господу, живущему на Сионе, возвещайте между народами дела Его». — Примеч. перев.

¹¹⁷ Пс. 102:8: «Щедр и милостив Господь, долготерпелив и многомилостив». — Примеч. перев.

9. Хазаель (HAZAYEL) — Милостивый¹¹⁹.
10. Альдиах (ALDIAN) — Воздающий с избытком¹²⁰.
11. Лавиах (LAVIAN) — Превозносимый¹²¹.
12. Хихаях (HIHAYAN) — Прибежище¹²².
13. Йезалель (YEZALEL) — Веселящийся обо всем сущем¹²³.
14. Мебахель (MEBANHEL) — Страж и Хранитель¹²⁴.
15. Хараель (HARAYEL) — Помощь¹²⁵.
16. Хакамиах (HAQAMIAN) — Молитва дневная и ночная¹²⁶.
17. Лавиах (LAVIAN) — Дивный¹²⁷.
18. Келиэль (KELIAL) — Достойный призывания¹²⁸.
19. Ливоях (LIVOYAN) — Поспешающий на помощь¹²⁹.
20. Фехилиах (PHENILYAN) — Избавитель, Освободитель¹³⁰.
21. Нелохиэль (NELOKHIEL) — Ты Единый¹³¹.
22. Йеяель (YEYAYIEL) — Десница Твоя¹³².
23. Мелохель (MELONHEL) — Избавитель от зла¹³³.
24. Хахавиах (SHANAVIAN) — Благо в Нем¹³⁴.
25. Нитахиах (NITHANIAN) — Облеченный славой и величием, дивно великий¹³⁵.
26. Хааях (HAAYAN) — Небесное святилище¹³⁶.
27. Йератель (YERATHHEL) — Спаситель¹³⁷.
28. Сахиах (SAHYAN) — Хранящий от зла¹³⁸.
29. Рейяэль (REYAYEL) — Упование¹³⁹.
30. Авамель (AVAMEL) — Надежда¹⁴⁰.
31. Лекабель (LEKABEL) — Учитель и наставник¹⁴¹.
32. Вешириах (VESHIRIAN) — Праведный¹⁴².
33. Йехавиах (YENAVIAN) — Всеведущий¹⁴³.

¹¹⁸ Пс. 94:6: «Приидите, поклонимся и припадем, преклоним колени пред лицом Господа, Творца нашего». — *Примеч. перев.*

¹¹⁹ Пс. 24:6: «Вспомни щедроты Твои, Господи, и милости Твои, ибо они от века». — *Примеч. перев.*

¹²⁰ Пс. 32:22: «Да будет милость твоя, Господи, над нами, как мы уповаем на Тебя». — *Примеч. перев.*

¹²¹ Пс. 17:47: «Жив Господь и благословен защитник мой! Да будет превознесен Бог спасения моего». — *Примеч. перев.*

¹²² Пс. 9:22: «Для чего, Господи, стоишь вдали, скрываешь Себя во время скорби?». — *Примеч. перев.*

¹²³ Пс. 103:16: «Насыщаются древа Господа, кедры Ливанские, которые Он насадил». — *Примеч. перев.*

¹²⁴ Пс. 9:21: «Наведи, Господи, страх на них; да знают народы, что человеки они». — *Примеч. перев.*

¹²⁵ Пс. 127:4: «...так благословится человек, боящийся Господа!». — *Примеч. перев.*

¹²⁶ Пс. 87:2: «Господи, Боже спасения моего! днем вопию и ночью пред Тобою». — *Примеч. перев.*

¹²⁷ Пс. 104:1: «Славьте Господа; призывайте имя Его; возвещайте в народах дела Его». — *Примеч. перев.*

¹²⁸ Пс. 24:14: «Тайна Господня — боящимся Его, и завет Свой Он открывает им». — *Примеч. перев.*

¹²⁹ Пс. 39:2: «Твердо уповал я на Господа, и Он приклонился ко мне и услышал вопль мой». — *Примеч. перев.*

¹³⁰ Пс. 20:2: «Господи! силою Твоею веселится царь и о спасении Твоем безмерно радуется». — *Примеч. перев.*

¹³¹ Пс. 30:15: «А я на Тебя, Господи, уповаю; я говорю: Ты — мой Бог». — *Примеч. перев.*

¹³² Пс. 146:11: «...благоволит Господь к боящимся Его, к уповающим на милость Его». — *Примеч. перев.*

¹³³ Пс. 20:10: «Во время гнева Твоего Ты сделаешь их, как печь огненную; во гневе Своем Господь погубит их, и пожрет их огонь». — *Примеч. перев.*

¹³⁴ Пс. 94:6: «Приидите, поклонимся и припадем, преклоним колени пред лицом Господа, Творца нашего». — *Примеч. перев.*

¹³⁵ Пс. 9:2: «Буду славить [Тебя], Господи, всем сердцем моим, возвещать все чудеса Твои». — *Примеч. перев.*

¹³⁶ Пс. 118:145: «Взываю всем сердцем [моим]: услышь меня, Господи, — и сохраню уставы Твои». — *Примеч. перев.*

¹³⁷ Пс. 139:2: «Избавь меня, Господи, от человека злого; сохрани меня от притеснителя». — *Примеч. перев.*

¹³⁸ Пс. 34:24: «Суди меня по правде Твоей, Господи, Боже мой, и да не торжествуют они надо мною». — *Примеч. перев.*

¹³⁹ Пс. 53:6: «Вот, Бог помощник мой; Господь подкрепляет душу мою». — *Примеч. перев.*

¹⁴⁰ Пс. 70:5: «...ибо Ты — надежда моя, Господи Боже, упование мое от юности моей». — *Примеч. перев.*

¹⁴¹ Пс. 30:15: «А я на Тебя, Господи, уповаю; я говорю: Ты — мой Бог». — *Примеч. перев.*

¹⁴² Пс. 32:4: «...ибо слово Господне право и все дела Его верны». — *Примеч. перев.*

34. Лехахиах (LEHACHIAH) — Милостивый и милосердный¹⁴⁴.
35. Кевекиах (KEVEQIAH) — Тот, о ком веселятся и радуются¹⁴⁵.
36. Мендиэль (MENDIAL) — Достославный¹⁴⁶.
37. Аниэль (ANIEL) — Благодатный¹⁴⁷.
38. Хамиах (CHAMIAH) — Упование для всех концов земли¹⁴⁸.
39. Рехайель (REHAIEL) — Многомилостивый¹⁴⁹.
40. Йеезиэль (YEYEZIEL) — Дарующий веселье¹⁵⁰.
41. Хахихель (HAHINEL) — Великий и неизмеримый¹⁵¹.
42. Михаэль (MICHAEL) — Кто подобен Ему¹⁵².
43. Вавалиах (VAVALIAH) — Царь и Владыка¹⁵³.
44. Йелахиах (YELAHIAH) — Сущий отныне и вовек¹⁵⁴.
45. Салиах (SALIAH) — Сотрясатель земли¹⁵⁵.
46. Ариэль (ARIEL) — Открывающий правду¹⁵⁶.
47. Ааслаях (AASLAYAH) — Праведный Судия¹⁵⁷.
48. Михель (MIVAL) — Милующий, как Отец¹⁵⁸.
49. Вехоэль (VEHOEL) — Великий и Достохвальный¹⁵⁹.
50. Денеель (DENEYEL) — Милосердный Судия¹⁶⁰.
51. Хехашиах (HECHASHYAH) — Тайный¹⁶¹.
52. Амамиах (AMAMIAH) — Просвещающий тьму¹⁶².
53. Нанаэль (NANAEL) — Унижающий нечестивых¹⁶³.
54. Нитаэль (NITHAEL) — Царь Небесный¹⁶⁴.
55. Мибахаях (MIBAHAYAH) — Вечный¹⁶⁵.
56. Поояэль (POOYAEEL) — Опора¹⁶⁶.
57. Немамиах (NEMAMIAH) — Благословляющий¹⁶⁷.
58. Йеелель (YEYELAL) — Внемлющий мольбам¹⁶⁸.

¹⁴³ Пс. 93:11: «Господь знает мысли человеческие, что они суетны». — *Примеч. перев.*

¹⁴⁴ Пс. 130:3: «Да уповаает Израиль на Господа отныне и вовек». — *Примеч. перев.*

¹⁴⁵ Пс. 114:1: «Я радуюсь, что Господь услышал голос мой, моление мое». — *Примеч. перев.*

¹⁴⁶ Пс. 25:8: «Господи! возлюбил я обитель дома Твоего и место жилища славы Твоей». — *Примеч. перев.*

¹⁴⁷ Пс. 79:20: «Господи, Боже сил! восстанови нас; да воссияет лице Твое, и спасемся!». — *Примеч. перев.*

¹⁴⁸ Пс. 90:9: «Ибо ты [сказал]: “Господь — упование мое”; Всевышнего избрал ты прибежищем твоим». — *Примеч. перев.*

¹⁴⁹ Пс. 29:3: «Господи, Боже мой! я воззвал к Тебе, и Ты исцелил меня». — *Примеч. перев.*

¹⁵⁰ Пс. 113:19: «Боящиеся Господа! уповайте на Господа: Он наша помощь и щит». — *Примеч. перев.*

¹⁵¹ Пс. 119:2: «Господи! избавь душу мою от уст лживых, от языка лукавого». — *Примеч. перев.*

¹⁵² Пс. 20:8: «...ибо царь уповаает на Господа, и во благодати Всевышнего не поколеблется». — *Примеч. перев.*

¹⁵³ Пс. 88:7: «Ибо кто на небесах сравнится с Господом? кто между сынами Божиими уподобится Господу?». — *Примеч. перев.*

¹⁵⁴ Пс. 118:108: «Благоволи же, Господи, принять добровольную жертву уст моих, и судам Твоим научи меня». — *Примеч. перев.*

¹⁵⁵ Пс. 93:18: «Когда я говорил: “колеблется нога моя”, — милость Твоя, Господи, поддерживала меня». — *Примеч. перев.*

¹⁵⁶ Пс. 144:9: «Благ Господь ко всем, и щедроты Его на всех делах Его». — *Примеч. перев.*

¹⁵⁷ Пс. 117:1: «Славьте Господа, ибо Он благ, ибо вовек милость Его». — *Примеч. перев.*

¹⁵⁸ Пс. 97:2: «Явил Господь спасение Свое, открыл пред очами народов правду Свою». — *Примеч. перев.*

¹⁵⁹ Пс. 144:3: «Велик Господь и достохвален, и величие Его неисследимо». — *Примеч. перев.*

¹⁶⁰ Пс. 9:3: «Буду радоваться и торжествовать о Тебе, петь имени Твоему, Всевышний». — *Примеч. перев.*

¹⁶¹ Пс. 103:31: «Да будет Господу слава во веки; да веселится Господь о делах Своих!». — *Примеч. перев.*

¹⁶² Пс. 7:18: «Славлю Господа по правде Его и пою имени Господа Всевышнего». — *Примеч. перев.*

¹⁶³ Пс. 118:75: «Знаю, Господи, что суды Твои праведны и по справедливости Ты наказал меня». — *Примеч. перев.*

¹⁶⁴ Пс. 103:19: «Господь на небесах поставил престол Свой, и царство Его всем обладает». — *Примеч. перев.*

¹⁶⁵ Пс. 101:13: «Ты же, Господи, вовек пребываешь, и память о Тебе в род и род». — *Примеч. перев.*

¹⁶⁶ Пс. 144:14: «Господь поддерживает всех падающих и восставляет всех низверженных». — *Примеч. перев.*

¹⁶⁷ Пс. 113:20: «Господь помнит нас, благословляет [нас], благословляет дом Израилев, благословляет дом Ааронов». — *Примеч. перев.*

59. Херохиэль (HEROCHIEL) — Вездесущий¹⁶⁹.
60. Мицраэль (MITZRAEL) — Избавитель угнетенных¹⁷⁰.
61. Вемибаэль (VEMIBAEL) — Имя во всем сущем¹⁷¹.
62. Йахохель (YAHONEL) — Всевышний¹⁷².
63. Аневель (ANEVEL) — Дарующий веселие¹⁷³.
64. Махайель (MACHAYEL) — Животворящий¹⁷⁴.
65. Дамабаях (DAMABAIAH) — Начало Мудрости¹⁷⁵.
66. Менкель (MENQEL) — Дающий пищу всякой плоти¹⁷⁶.
67. Айоэль (AYOEL) — Утешение сынам человеческим¹⁷⁷.
68. Хабооях (CHABOYAH) — Щедрый¹⁷⁸.
69. Рахаэль (RAHAEL) — Всевидящий¹⁷⁹.
70. Иабомаях (YABOMAYAH) — Созидающий словом Своим¹⁸⁰.
71. Хахаэль (HACHAYEL) — Господин Вселенной¹⁸¹.
72. Мевамаях (MEVAMAYAH) — Предел Вселенной¹⁸².

Кроме того, 78-й псалом («Внимай, народ мой...») состоит из семидесяти двух стихов, также соотносящихся с Шем ха-Мефораш.

Как было сказано выше, термы зодиака, находящиеся под управлением этих семидесяти двух ангельских имен, группируются по два, образуя тридцать шесть деканатов — участков протяженностью в 10°. У каждого зодиакального знака и каждого деканата, в свою очередь, есть собственные ангелы и разумы-управители.

МАГИЧЕСКИЕ ОБРАЗЫ ДЕКАНАТОВ

Каждому деканату соответствуют определенные магические образы и характеристики.

Овен

1-й деканат. Марс. Здесь возвышается мужчина рослый, темноволосый, мощный и беспокойный, облаченный в белую тунику и алую мантию. Взгляд его пристален, глаза горят огнем. И в руке его — острый меч. Это деканат храбрости, свирепости, решимости и бесстыдства.

2-й деканат. Солнце. Здесь возвышается женщина в зеленых одеждах, приоткрывающих одну ногу до колена. Это деканат гордости, благородства, богатства и власти.

3-й деканат. Венера. Здесь возвышается беспокойный мужчина в алых одеждах. На руках его золотые браслеты. Это деканат тонкости, красоты и т.д.

¹⁶⁸ Пс. 6:3: «Помилуй меня, Господи, ибо я немощен; исцели меня, Господи, ибо кости мои потрясены». — *Примеч. перев.*

¹⁶⁹ Пс. 93:22: «Но Господь — защита моя, и Бог мой — твердыня убежища моего». — *Примеч. перев.*

¹⁷⁰ Пс. 144:18: «Близок Господь ко всем призывающим Его, ко всем призывающим Его в истине». — *Примеч. перев.*

¹⁷¹ Пс. 8:2: «Господи, Боже наш! как величественно имя Твое по всей земле! Слава Твоя простирается превыше небес!». — *Примеч. перев.*

¹⁷² Пс. 118:159: «Зри, как я люблю повеления Твои; по милости Твоей, Господи, оживи меня». — *Примеч. перев.*

¹⁷³ Пс. 99:2: «Служите Господу с веселием; идите пред лице Его с восклицанием!». — *Примеч. перев.*

¹⁷⁴ Пс. 32:18: «Вот, око Господне над боящимися Его и уповающими на милость Его». — *Примеч. перев.*

¹⁷⁵ Пс. 89:13: «Обратись, Господи! Доколе? Умилосердись над рабами Твоими». — *Примеч. перев.*

¹⁷⁶ Пс. 37:22: «Не оставь меня, Господи, Боже мой! Не удаляйся от меня». — *Примеч. перев.*

¹⁷⁷ Пс. 36:4: «Утешайся Господом, и Он исполнит желания сердца твоего». — *Примеч. перев.*

¹⁷⁸ Пс. 131:13: «Ибо избрал Господь Сион, возжелал [его] в жилище Себе». — *Примеч. перев.*

¹⁷⁹ Пс. 15:5: «Господь есть часть наследия моего и чаши моей. Ты держишь жребий мой». — *Примеч. перев.*

¹⁸⁰ Пс. 144:17: «Праведен Господь во всех путях Своих и благ во всех делах Своих». — *Примеч. перев.*

¹⁸¹ Пс. 108:30: «И я громко буду устами моими славить Господа и среди множества прославлять Его». — *Примеч. перев.*

¹⁸² Пс. 114:7: «Возвратись, душа моя, в покой твой, ибо Господь облагодетельствовал тебя». — *Примеч. перев.*

Телец

1-й деканат. Меркурий. Здесь возвышается женщина с прекрасными длинными волосами, облаченная в одеяния огненного цвета. Это деканат пахоты и сева, строительства и житейской мудрости.

2-й деканат. Луна. Здесь возвышается мужчина, подобный предыдущей фигуре. Стопы его раздвоены наподобие коровьих копыт. Это деканат силы, благородства и власти над людьми.

3-й деканат. Сатурн. Здесь возвышается смуглый мужчина с крупными торчащими белыми зубами, телом, как у слона, и длинными ногами. Рядом с ним стоят лошадь, олень и телец. Это деканат несчастья, рабства, нужды, безумия и душевного расстройства.

Близнецы

1-й деканат. Юпитер. Здесь возвышается прекрасная женщина; рядом с ней — две лошади. Это деканат письма, счета, денежных расчетов, а также мудрости в делах, не связанных с получением прибыли.

2-й деканат. Марс. Здесь возвышается мужчина с головой орла, в стальном шлеме, увенчанном короной. В руке его — лук и стрелы. Это деканат трудов и тягот, угнетения, коварства и обмана.

3-й деканат. Солнце. Здесь возвышается мужчина, облаченный в кольчугу; при нем две стрелы и колчан. Это деканат пренебрежения, веселья и радости, а также многословия, не приносящего выгоды.

Рак

1-й деканат. Венера. Здесь возвышается мужчина с искаженным лицом и уродливыми руками. У него конское тело, перевитое гирляндой из зеленых листьев, а ноги белые. Это деканат господства, науки, любви, веселья, хитрости и государственной власти.

2-й деканат. Меркурий. Здесь возвышается женщина, прекрасная лицом. На голове у нее зеленый миртовый венок, а в руках — лира. Она поет о любви и радости. Это деканат удовольствия, веселья, изобилия и благоденствия.

3-й деканат. Луна. Здесь возвышается легконогий бегун. В руке у него гадюка, перед ним мчатся псы. Это деканат бега, охоты, преследования, завоеваний и раздоров.

Лев

1-й деканат. Сатурн. Здесь возвышается мужчина в грязной одежде, а рядом с ним — благородный всадник в сопровождении медведей и псов. Это деканат храбрости, щедрости, победы, жестокости, похоти и насилия.

2-й деканат. Юпитер. Здесь возвышается мужчина в белом миртовом венке. В руке у него лук. Это деканат любви, удовольствия, общения, избегания ссор и бережливости.

3-й деканат. Марс. Здесь возвышается смуглый мужчина с пышными темными волосами. В одной руке у него меч, в другой — щит. Это деканат ссор, невежества, притворной осведомленности, споров, победы над низостью и подлостью и развязывания войн.

Дева

1-й деканат. Солнце. Здесь возвышается Дева в льняных одеждах. В руке у нее яблоко или гранат. Это деканат сева, пахоты, разведения целебных трав, заселения неосвоенных земель и хранения денег и пищи.

2-й деканат. Венера. Здесь возвышается рослый, крупный мужчина со светлыми волосами, а рядом с ним — женщина, держащая в руке черный кувшин с маслом. Это деканат прибыли, алчности, приобретений и обогащения через бережливость и накопление.

3-й деканат. Меркурий. Здесь возвышается старик, опирающийся на посох и облаченный в мантию. Это деканат старости, лености, утраты и уменьшения численности людей.

Весы

1-й деканат. Луна. Здесь возвышается мужчина, держащий в левой руке копье и лавровую ветвь, а в правой — книгу. Это деканат справедливости, поддержки, истины и помощи бедным.

2-й деканат. Сатурн. Здесь возвышается темноволосый мужчина с неприятным лицом. Это деканат злодеяний, но также пения и веселья, а, кроме того, чревоугодия, содомии и приверженности порочным наслаждениям.

3-й деканат. Юпитер. Здесь возвышается мужчина верхом на осле. Перед ним бежит волк. Это деканат тишины, спокойствия, изобилия, благоденствия и танцев.

Скорпион

1-й деканат. Марс. Здесь возвышается мужчина, держащий в правой руке копье, а в левой — человеческую голову. Это деканат борьбы, печали, вероломства, обмана, разрушения и враждебности.

2-й деканат. Солнце. Здесь возвышается мужчина верхом на верблюде, держащий в руке скорпиона. Это деканат оскорблений, борьбы, разжигания ссор, а также науки и исследований.

3-й деканат. Венера. Здесь возвышаются лошадь и волк. Это деканат войны, пьянства, блуда и гордыни, а также гнева и насилия над женщинами.

Стрелец

1-й деканат. Меркурий. Здесь возвышается мужчина о трех телах: красном, белом и черном. Это деканат храбрости, свободы, процветания и щедрости, а также полей и садов.

2-й деканат. Луна. Здесь возвышается мужчина, ведущий за собой коров. Перед ним идут обезьяна и медведь. Это деканат страха, сетований, горя, тревоги и беспокойства.

3-й деканат. Сатурн. Здесь возвышается мужчина, схвативший другого мужчину за волосы и убивающий его. Это деканат враждебности, непостоянства, зависти, упрямства, злодеяний и вероломных поступков.

Козерог

1-й деканат. Юпитер. Здесь возвышается мужчина, держащий в правой руке стрелу или дротик, а в левой — чибиса. Это деканат дорожных тягот, трудов и радостей, чередующихся приобретений и потерь, слабости и нужды.

2-й деканат. Марс. Здесь возвышается мужчина, перед которым бежит обезьяна. Это деканат вечного стремления к непознаваемому и недостижимому.

3-й деканат. Солнце. Здесь возвышается мужчина с книгой, которую он попеременно то открывает, то закрывает. Это деканат алчности, подозрений и благоразумного ведения дел, но и постоянного недовольства.

Водолей

1-й деканат. Венера. Здесь возвышается мужчина со склоненной головой и с мешком в руке. Это деканат бедности, тревоги и приобретений, несущих одни неприятности, а также постоянных трудов, потерь и насилия.

2-й деканат. Меркурий. Здесь возвышается мужчина в царском облачении, вззирающий на все вокруг горделиво и высокомерно. Это деканат красоты, господства, тщеславия, хороших манер и самомнения, но при этом также скромности.

3-й деканат. Луна. Здесь возвышается мужчина с маленькой головой, облаченный в женскую одежду. Рядом с ним — старик. Это деканат изобилия и любезностей, расследований и оскорблений.

Рыбы

1-й деканат. Сатурн. Здесь возвышается мужчина с двумя телами и двумя головами, склоненными друг к другу. Это деканат постоянных размышлений и тревог, переездов с места на место, несчастий и поисков богатства и пищи.

2-й деканат. Юпитер. Здесь возвышается угрюмый мужчина, указывающий рукой на небо. Это деканат самовосхваления, благородных помыслов и стремления к великим и высоким целям.

3-й деканат. Марс. Здесь возвышается мужчина с привлекательным и задумчивым лицом. В руке у него птица. Перед ним идут женщина и осел. Это деканат удовольствий, блуда, спокойствия и миротворчества.

Некоторые авторы приводят другие образы деканатов, но значения остаются сходными с вышеописанными. Кроме того, свой символ и значение есть у каждого отдельного градуса. (В документах ордена они не перечисляются, но некоторые современные авторы приводят такие списки. Ученику, заинтересовавшемуся этим вопросом, рекомендуется прочесть книгу Марка Эдмунда Джонса «Сабианские символы»¹⁸³, где данный предмет рассматривается во всех подробностях.)

* * *

В следующих далее заметках демонстрируются дальнейшие связи между УНВН и Шем ха-Мефораш.

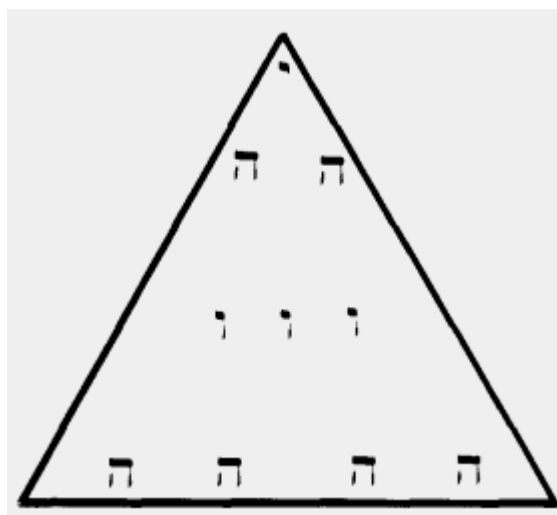

Впишем Тетраграмматон, как показано на этом рисунке, в треугольник, обращенный вершиной вверх, — так, чтобы составляющие его буквы сами по себе образовали треугольник: каждая следующая строка должна быть на одну букву длиннее той, что расположена над ней. У

¹⁸³ Марк Эдмунд Джонс (Jones, 1888—1980) — выдающийся американский астролог и оккультист. Разработал трактовку 360 градусов Зодиака (Сабианские символы). — *Примеч. редактора-консультанта.*

вершины будет находиться строка из одной буквы Йод, под ней будет располагаться строка, состоящая из двух Хе, еще ниже — строка из трех Вав и, наконец, у основания разместится строка из четырех Хе конечных. Так образуется треугольник, состоящий из десяти букв, соответствующих десяти сефирот: верхняя Йод соответствует Кетер, две Хе — Хокме и Бине, три Вав — Хесед, Гебуре и Тиферет, а четыре Хе конечных — Нецах, Ход, Йесод и Малкут.

Далее, если мы перевернем треугольник вершиной книзу и впишем в него в нисходящем порядке четыре буквы Йод, три Хе, две Вав и одну Хе конечную, то сумма числовых значений всех этих букв составит 72 — число Шем ха-Мефораш.

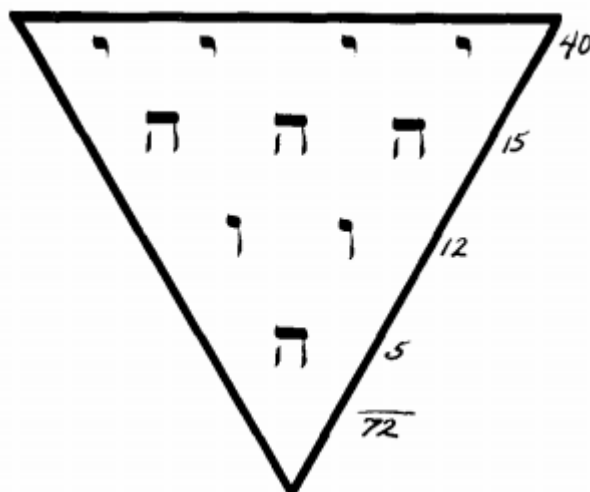

Но самая содержательная из фигур образуется, если вписать в треугольник четыре строки, последовательно прибавляя в каждой очередную букву Тетраграмматона. Тогда

Йод = 10 — соответствует миру Ацилут.

Йод Хе = 15 — соответствует миру Брия.

Йод Хе Вав = 21 — соответствует миру Йецира.

На этом этапе становится понятно, почему в «Сефер Йецира» сказано, что группа чисел, связанная с шестерицей «высота — глубина — восток — запад — север — юг», запечатана перестановками Йод Хе Вав, а не Тетраграмматона в целом.

Кроме того, 21 — это число имени Эхейе. Наконец,

Йод Хе Вав Хе = 26 — соответствует миру Асия.

Сумма всех этих чисел составляет $10+15+21+26 = 72$, число Шем ха-Мефораш.

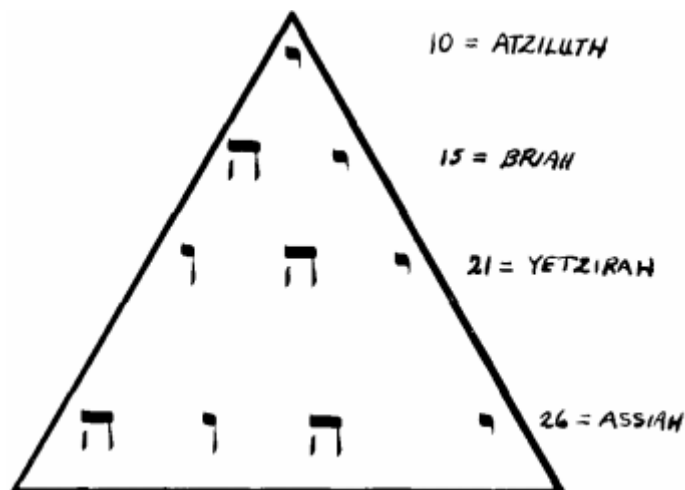

10 = Ацилут
15 = Брия
21 = Йецира
26 = Асия

HODOS CHAMELIONIS О ДРЕВЕ ЖИЗНИ

(См. иллюстрацию на цветной вклейке.)

Это Книга Пути Хамелеона — учение о цветовых соответствиях тех сил, которые действуют за пределами физического мира. Старательно обдумай изречение Гермеса: «То, что внизу, подобно тому, что наверху». Ибо если то, что внизу, приведено в соответствие с Законом Сокровенного Единого (да святится Имя Его), то знай и не сомневайся: чем тверже придерживаешься ты в своей работе Всемирного Закона, тем более достоин твой магический труд именоваться истинным и справедливым.

Воскреси в своей памяти все, что было сказано тебе в ритуале Путей ко Вратам, ведущим в Усыпальницу Адепта. «А посеми, следуя путем Самех, прямым и тесным, да мчится Философ к цели, словно стрела, выпущенная из Лука Кешет». Лук Кешет (Qesheth) есть Радуга Завета¹⁸⁴, раскинувшаяся над землей: имя ее образовано буквами Путей, восходящих от сефиры Малкут. Поскольку приблизиться к мудрости Адепта можно лишь Путем Самех, не уклоняясь ни в правую сторону, ни в левую — к обители зла и грозных символов Смерти и Дьявола, то прежде, чем ступить на Путь Стрелы, Философ должен познать Лук в безупречном совершенстве. Лук же окрашен в цвет блистающий и совершенный, разложение коего на части и сложение этих частей дают другие цвета той же шкалы. Потому и книга эта носит заглавие «Путь Хамелеона», под коим подразумевается тот единственный Путь, что устремляется ввысь силою Лука-Кешет.

Если в обучении своем и в применении тех внешних знаний, которыми ты уже овладел, станешь ты заблуждаться и ошибаться, то как удержаться тебе, чтобы не свернуть в сторону и не навлечь на себя беду? Потому не затверживай знания наизусть, как дитя неразумное, но размышляй, исследуй и сопоставляй; и того ради думай о себе самом как можно меньше, ибо только унижающий себя возвысится¹⁸⁵. Не затем дается тебе магическое знание, чтобы потешить твое тщеславие и самомнение, но затем, чтобы посредством его ты очищал свою духовную природу, и приводил ее в равновесие, и воздавал почести Великому Сокровенному Единому.

Вот разъяснение первой схемы Путей: Сефирот принадлежат женской цветовой шкале, а Пути — мужской, или шкале Короля. Это Ключ к Силам, сокрытым в Луке-Кешет. Сохрани его в сердце своем как великое сокровище и запомни его, ибо это ключ к познанию природы. Размышляй о нем и скрывай его от недостойных, ибо тайны его неисчислимы и велики.

Таковы четыре цветные шкалы, соответствующие Четырем Мирам:

Шкала Короля	Ацилут	Жезлы	Йод	Огонь
Шкала Королевы	Брия	Кубки	Хе	Вода
Шкала Рыцаря	Йецира	Мечи	Вав	Воздух

¹⁸⁴ Быт. 9:13: «Я полагаю радугу Мою в облаке, чтоб она была знамением вечного завета между Мною и между землею». — *Примеч. редактора-консультанта.*

¹⁸⁵ Ср. Лк. 14:11: «...ибо всякий возвышающий сам себя унижен будет, а унижающий себя возвысится». — *Примеч. перев.*

Шкала Паж **Асия** **Пантакли** **Хе** **Земля**

В каждом из Четырех Миров (или в зависимости от соотносящейся с ними буквы Великого Имени) цвета Сефирот и Путей различны.

Так, Путь Самех

в шкале Короля	темно-синий
в шкале Королевы	желтый
в шкале Рыцаря	зеленый
в шкале Паж	серо-голубой

Сефира Тиферет

в шкале Короля	ярко-розовая
в шкале Королевы	золотая
в шкале Рыцаря	нежно-розовая
в шкале Паж	темно-желтая

ДРЕВО ЖИЗНИ, с которым предписано работать Младшему Адепту, составлено из двух первых шкал. СЕФИРОТ на нем окрашены в женские, пассивные цвета, относящиеся к шкале Королевы, а ПУТИ — в мужские, активные цвета из шкалы Короля. Следовательно, в этом варианте Древа энергии мира Ацилут, отображенные в ПУТЯХ, связывают между собой СЕФИРОТ, принадлежащие миру Брия. Таков один из возможных способов распределения сил, заключенных в буквах Великого Имени ЙОД и ХЕ.

Основными в этой схеме Древа являются женские цвета Сефирот — цвета из шкалы Королевы. Кетер здесь окрашена в Божественный сверкающе-белый цвет, сияние и блеск Божественной Славы. Это Свет, озаряющий всю вселенную; Свет, затмевающий сияние солнца; Свет, рядом с которым все человеческие огни кажутся тьмою и рассуждать о котором далее нам не подобает. Сфера его действия именуется Рашит ха-Гилгалим — начало вихревого движения. Это Перводвигатель, Primum Mobile, ниспосылающий дар жизни всему существу и заполняющий собою всю Вселенную. Имя Божественной Сущности Кетер — Эхейе; архангел же этой сефиры — Князь Ликов, Метатрон, или Метратон, приводящий пред лице Божие тех, кто достоин. Ангельский чин Кетер именуется Хайот ха-Кадош, Святые Животные; также иногда их называют Серафим.

Хокма окрашена в дымчато-серый цвет, который включает в себе множество иных оттенков, подобно перламутровой пелене тумана, лучающейся изнутри, как если бы за ней скрывался ослепительный свет¹⁸⁶. Сфера ее влияния — Маслот, Звездное Небо, в коем сокрыты прообразы всех вещей. Ее Божественное Имя — Ях, вместилище идей и мудрости, архангел же ее — Рациэль, Князь Князей, коему ведомо все тайное и сокрытое, а имя ангельского чина — Офаним, «колёса», в которых заключена сила вихревого движения и которых называют также Керубим.

Бина покрыта густым покровом тьмы, за которым, однако, таится Божественная слава во всем своем блеске¹⁸⁷. Эта сефира — воплощенная тайна, глубина и безмолвие, но она же — обиталище Божественного Света. Ею завершается триада Высших Сефирот. Сфера действия ее — Шаббатаи, «покой, отдохновение». Она рождает формы и образы, организуя хаотическую материю, и правит сферой действия планеты Сатурн. Божественное Имя ее — Яхве Элохим, совершенство Творения и Жизни в Мире Грядущем. Архангел ее — Цафкиэль, князь духовной

¹⁸⁶ Каббалисты называют сефиру Хокма «внутренним одеянием» Божественной славы. — *Примеч. перев.*

¹⁸⁷ Сефиру Бина называют в каббале «внешним одеянием» божественной славы. — *Примеч. перев.*

борьбы со злом, ангельский чин же — Аралим, Сильные и Могучие, которых еще называют Престолами. С сефирой Бина связан также ангел Иофиэль.

В сефире Хокма пребывает корень синего цвета, и этот синий цвет, чистый и беспримесный, блистающий Светом Духа, отражается в сефире Хесед. Сфера действия Хесед именуется Цедек, или Справедливость. Она формирует образы материальных вещей и ниспосылает мир и милосердие. Правит же она сферой действия планеты Юпитер. С этой сефирой связано Имя Бога Эль — Бог сильный и могучий, царящий во славе, великолепии и милосердии. Архангел Хесед — Цадкиэль, князь милосердия и благодеяния, а имя ангельского чина — Хашмалим, «Сверкающие огни», коих называют также Господствами. Сефира Хесед имеет еще второе имя — Гедула, что означает «Великолепие и Слава».

В сефире Бина пребывает корень красного цвета, и этот красный цвет, чистый и сверкающий, пламенеющий огнем, отражается в сефире Гебура. Сфера действия Гебуры именуется Мадим, или стремительная яростная Сила. Она есть Огненный Меч Бога карающего; она ниспосылает силу духа и стойкость, но также сеет войны и убийства. Правит же она сферой действия планеты Марс. С этой сефирой связано Имя Бога Элохим Гибор — Господь могучий и страшный, судящий и карающий зло, царящий в ярости и ужасе, в грозе и буре, Тот, чьи шаги — пламена и перуны огненные. Архангел Гебуры — Камаэль, князь силы и мужества, а имя ангельского чина — Серафим, огненные ангелы, коих называют также Силами. Гебура имеет еще второе имя — Пахад, что означает «Ужас и Страх».

В сефире Кетер пребывает корень золотого сияния, и этот золотисто-желтый цвет, чистый и беспримесный, искрящийся блеском славы, отражается в сефире Тиферет. Ею завершается первая отраженная троица сефирот. Сфера ее действия — Шемеш, солнечный свет. Она ниспосылает Жизнь, Свет и Сияние в субстанцию металлов и правит сферой действия Солнца. С этой сефирой связано Имя Бога Иегова Элоа ве-Даат — Бог Познания и Мудрости, властвующий над Светом Мира; архангел же ее — Рафаэль, князь красоты, сияния и жизни. А имя ангельского чина — Мелахим, или Малахим, «Ангелы-Цари», ангелы и правители, коих именуют еще Властями. Также с этой сефирой связаны ангелы Фениэль и Фелиал. Под особым ее покровительством находится царство минералов.

Лучи Хесед и Тиферет сливаются в сефире Нецах, и так рождается чистый зеленый цвет, прозрачный и сверкающий, мерцающий как изумруд. Сфера действия Нецах — Нога, или Внешнее Великолепие. Она порождает рвение и усердие, любовь и гармонию. Властвует же она над сферой действия планеты Венера и над царством растений. Имя Бога, связанное с этой сефирой, — Яхве Цебаот, Бог Сонмов и Воинств, Торжества и Победы, царящий над миром в справедливости и вечности. Архангел Нецах, Ханиэль, — князь любви и гармонии, а имя ее ангельского чина — Элохим, или «Боги», которых называют еще Началами. С сефирой Нецах связан также ангел Цервиэль.

Лучи Гебуры и Тиферет сливаются в сефире Ход, и так рождается сверкающе-чистый, пламенеющий оранжевый цвет. Сфера действия Ход — Кокаб, звездный свет, дарующий изящество, проворство, познания в науке и способности к искусству, а также уверенность в речах. Правит он сферой действия планеты Меркурий. Божественное имя этой сефиры — Элохим Цебаот, Господь Сонмов и Воинств, повелитель милосердия и согласия, чести и хвалы, правящий миром в мудрости и гармонии. Архангел этой сефиры — Михаэль, князь великолепия и мудрости, а имя ее ангельского чина — Бени Элохим, Сыны Богов, которые также называются Архангелами.

Лучи Хесед и Гебуры сливаются в сефире Йесод, и так рождается насыщенный темно-фиолетовый цвет. Йесод завершает третью триаду сефирот. Сфера ее действия — Левана, лунный луч, вызывающий перемены, несущий прирост и ущерб сотворенным вещам. Правит она сферой действия Луны и человеческой природой. Имена Бога, связанные с сефирой Йесод, — Шаддаи, изливающий блага, всемогущий и утоляющий всякий голод, и Эль Хаи, Бог Живой. Архангел этой сефиры — Габриэль, князь перемен и превращений. Имя ее ангельского чина — Керубим; также их называют просто Ангелами.

Три цветовых луча, исходящие от этой триады, порождают, сочетаясь попарно, три цвета сефиры Малкут, а соединение всех трех дает четвертый цвет. Оранжевое сияние Ход и зеленое свечение Нецах образуют зеленовато-лимонный цвет, прозрачный и чистый. Смешавшись с фиолетовым лучом Йесод, оранжевый луч Ход порождает красновато-коричневый цвет, светящийся изнутри тайным пламенем. От зеленого луча Нецах и фиолетового Йесод рождается еще один оттенок — оливковый. И, наконец, соединение всех трех лучей — это черный цвет, граница царства Клипот.

Такова женская цветовая шкала, или Радуга, сефирот.

Далее, хотя Древо Жизни действует через все Десять Сефирот, сефире Тиферет отведена в нем особая роль. А в строении Древа Познания добра и зла, ветви которого простираются к семи нижним сефирот и вниз, в Царство Оболочек, столь же важное место занимает сефира Малкут. Наконец, Нецах и Ход заслуживают особого внимания как основания левого и правого Столпов.

Божественное Имя, связанное с сефирой Малкут, — Адонаи ха-Арец, Бог, Господь и Царь, властвующий над Царством и Державой — над Зримой Вселенной. Имя сферы действия Малкут — Холм Йесодот, Разрушитель Основ (или же Олам Йесодот — Мир Стихий). Ее также именуют Сферой Стихий, и в ней формируется все сущее. Архангелов у этой сефиры три: Метатрон, Князь Ликов, отражение архангела сефиры Кетер, Сандальфон, Князь Молитвы и Нефеш ха-Машиах, Дух — Спаситель Царства Земного. Ангельский чин этой сефиры — *Эшим*, или Пламена, как было сказано: «Ты творишь ангелами Твоими духов, служителями Твоими — огонь пылающий»¹⁸⁸. Также именуют их Чином Блаженных Душ, или душ праведников, вознесенных к совершенству.

Три Архангела, связанные с сефирой Малкут, соотносятся в христианской символике с Богом-Отцом, Богородицею и Христом.

В следующей таблице сведены цветовые шкалы для каждого из Четырех Миров. Числами от 1 до 10 обозначены сефирот, а числами от 11 до 32 — Пути.

Йод — Огонь Шкала Короля Ацилут Жезлы	Хе — Вода Шкала Королевы Брия Кубки	Вав — Воздух Шкала Рыцаря Йецира Мечи	Хе конечная — Земля Шкала Пажа Асия Пантакли
1. Яркое сияние	Яркое белое сияние	Яркое белое сияние	Белый, испещренный золотым
2. Чистый, мягкий синий	Серый	Жемчужный, синевато-серый, подобный перламутровому	Белый, испещренный красным, синим и желтым
3. Малиновый	Черный	Темно-коричневый	Серый, испещренный розовым
4. Насыщенный фиолетовый	Голубой	Насыщенный пурпурный	Насыщенный лазурный, испещренный желтым
5. Оранжевый	Ало-красный	Ярко-алый	Красный,

¹⁸⁸ Пс. 103:4. - Прим. пер.

			испещренный черным
6. Светло-розовый	Желтый (золотой)	Цвет сочной лососины	Золотисто-янтарный
7. Янтарный	Изумрудный	Яркий желто-зеленый	Оливковый, испещренный золотом
8. Фиолетово-пурпурный	Оранжевый	Красно-коричневый	Желтовато-коричневый, испещренный белым
9. Индиго	Фиолетовый	Очень темный пурпурный	Лимонный, испещренный лазурным
10. Желтый	Лимонный, оливковый, красновато-коричневый, черный	Те же 4 цвета, но с золотыми вкраплениями	Черный, отсвечивающий желтым
11. Яркий бледно-желтый	Небесно-голубой	Сине-изумрудно-зеленый	Изумрудный, испещренный золотым
12. Желтый	Пурпурный	Серый	Лиловый с прожилками синего
13. Синий	Серебряный	Холодный бледно-голубой	Серебряный с небесно-голубыми лучами
14. Изумрудно-зеленый	Небесно-голубой	Зелень ранней весны	Ярко-розовый или светло-вишневый с бледно-желтым отсветом
15. Алый	Красный	Сверкающее пламя	Пылающий красный
16. Красно-оранжевый	Темный индиго	Теплый темно-оливковый	Сочный коричневый
17. Оранжевый	Бледный розовато-лиловый	Свежий желтый	Красновато-серый, склоняющийся к розовато-лиловому
18. Янтарный	Темно-бордовый	Сочный и яркий красновато-коричневый	Темный зеленовато-коричневый
19. Зеленовато-желтый	Насыщенный пурпурный	Серый	Красновато-янтарный
20. Желтовато-зеленый	Аспидно-серый	Зеленовато-серый	Сливовый
21. Фиолетовый	Синий	Сочный пурпурный	Ярко-синий, отсвечивающий Желтым
22. Изумрудно-зеленый	Синий	Насыщенный сине-зеленый	Бледно-зеленый
23. Насыщенный синий	Цвет морской волны	Насыщенный оливково-зеленый	Белый с пурпурными вкраплениями, подобный

			перламутровому
24. Зеленовато-синий	Тускло-коричневый	Очень темный коричневый	Смесь синевато-серого, индиго и коричнево-черного
25. Синий	Желтый	Зеленый	Яркий темно-синий
26. Индиго	Черный	Иссиня-черный	Холодный темно-серый, приближающийся к черному
27. Алый	Красный	Венецианский красный	Ярко-красный с лазурными или изумрудными оттенками
28. Фиолетовый	Небесно-голубой	Голубовато-лиловый	Белый с легким оттенком пурпура
29. Малиновый (ультрафиолетовый)	Темно-желтый, испещренный серебристо-белым	Светлый полупрозрачный розово-коричневый	Цвет камня
30. Оранжевый	Золотисто-желтый	Сочный янтарный	Янтарный, отсвечивающий Красным
31. Пламя оранжеево-алый	Киноварь	Алый, испещренный золотом	Багряный с малиновыми и изумрудными включениями
32. Индиго	Черный	Иссиня-черный	Черный, отсвечивающий синим
31. Лимонный, оливковый, красновато-коричневый, черный*	Янтарный	Темно-коричневый	Черный и желтый
32. Белый, переходящий в серый*	33. Темно-пурпурный	7 цветов радуги (внешнее кольцо — фиолетовое)	Белый, красный, желтый, синий и черное внешнее кольцо*

* Это указывает на то, что благодаря дагешу¹⁸⁹ буквы Шин и Тав имеют второй вариант произношения. «Ложной» сефире Даат, пребывающей в бездне, соответствуют бледно-лиловый цвет в шкале Короля, серовато-белый — в шкале Королевы, чистый лиловый — в шкале Рыцаря и серый с золотыми точками — в шкале Пажа.

МИКРОКОСМ-ЧЕЛОВЕК

Да будет тебе известно, что вся сфера чувственного восприятия, окутывающая физическое тело человека, именуется «Магическим Зеркалом Вселенной». Ибо на поверхность этой сферы — выпуклую для внешнего наблюдателя и вогнутую с точки зрения самого человека —

¹⁸⁹ Дагеш – диакритический знак в иврите, точка в середине буквы. — Примеч. перев.

спроецированы все оккультные силы Вселенной. Сфера эта окружает физическое тело человека, подобно тому как Небесные Сферы окружают тело Звезды или Планеты, отображая свои энергии в ее атмосфере. Таким образом, по своему строению сфера чувственного восприятия повторяет строение Макрокосма, Великого Мира. И поэтому в ней отображены все Десять Сефирот — в форме Древа Жизни в сплошной сфере. (См. изображение Древа Жизни в сплошной сфере на цветной вклейке.)

Физическое тело человека находится внутри Десяти Сефирот, спроецированных внутрь этой сферы. Соответствия же между частями тела и сефирот таковы.

Кетер

Кетер располагается над теменем. Это Венец, наделенный поистине великим могуществом; однако носить его достоин не всякий. В темени заключена сила Нешамы — способность стремиться к запредельному. Теснее всего сила Нешамы соотносится с триадой Высших Сефирот в мире Асия, три манифестации которых включаются в общее понятие Нешамы. Хокма и Бина формируют два полушария мозга и, соответственно, две половины головы, правую и левую. В них заключены умственные способности — Мудрость и Понимание, нисходящие лучи которых озаряют среднюю часть души — Руах. Это обители законодательной власти разума, материальные проявления которой отражены в Руахе. В Магическом Зеркале Вселенной, в сфере чувственного восприятия, Человек помещается между четырьмя столпами Древа Жизни, спроецированного внутрь сферы. Сами по себе эти столпы НЕПОДВИЖНЫ¹⁹⁰, но сфера чувственного восприятия человека помещается в той точке зодиака, которая восходила при его рождении и зачатии (ибо при рождении всегда восходит тот же градус Зодиака, что и при зачатии, а иначе рождение невозможно)¹⁹¹. Другими словами, в оба эти мгновения на востоке поднимается одна и та же звезда, под которой и воплощается душа. И в течение всего срока своего воплощения человек обращен лицом к этой звезде — к одной и той же точке на поверхности его сферы чувственного восприятия. Иначе говоря, сфера эта НЕ ОБРАЩАЕТСЯ вокруг физического тела.

Хесед и Гебура

Хесед и Гебура формируют руки. Руки олицетворяют способность к практическим действиям и оканчиваются символами Четырех Стихий и Духа:

Большой палец — Дух

Безымянный палец — Огонь

Указательный палец — Вода

Мизинец — Воздух

Средний палец — Земля

В руках проявляется «исполнительная власть» Руаха, а кроме того они соотносятся с чувством осязания.

Тиферет

Тиферет формирует туловище — часть тела, которая не действует, а только воспринимает внешние влияния. В туловище помещаются жизненно важные внутренние органы. Кровь — это

¹⁹⁰ Т.е. отмечают четыре неподвижные точки на круге зодиака. — *Примеч. перев.*

¹⁹¹ Это одна из множества астрологических гипотез, применявшихся в пренатальной астрологии (основанной на гороскопе зачатия) и для ректификации гороскопов (уточнения времени рождения). Пренатальная астрология переживала всплеск популярности на рубеже XIX—XX вв. — *Примеч. перев.*

Дух смешанный с водным началом и правящий им. Легкие — это вместилище Воздуха, очищающего кровь, как ветер очищает морские волны: без рассеивающего влияния воздушной силы кровь, обращающаяся в теле, перенасыщается ядовитыми нечистотами, подобно тому как море в штиль застаивается и становится зловонным. Сердце — это великое средоточие силы Огня, передающее свою могучую энергию другим органам. От этой огненной природы сердца происходит красный цвет крови. Область над сердцем — главное вместилище Руаха, средней части души, принимающей и сосредоточивающей здесь влияния связанных с ней сефирот. Это место — срединная крепость тела, сосуд низшей, более физической воли. Высшая воля помещается в Кетер, но чтобы проявиться вовне, она должна сперва отразиться в сфере низшей воли через посредство НЕШАМЫ. Низшая воля же сосредоточена в области вокруг сердца и восседает там на престоле как Царь физического тела. Сосредоточение прочих способностей Руаха под началом Воли, а также отражение законодательной власти БИНЫ и ХОКМЫ — это и есть так называемое человеческое сознание. Иными словами, сознание есть отражение двух творящих сефирот, управляемое Четырьмя Стихиями, отражение Айма и Абба — матери и отца микрокосмического Яхве. Однако микрокосмическая Нешама существует лишь тогда, когда высшая воля, устремленная от Кетер вниз, отражается в низшем теле и когда главу Микропрозопа увенчивает пламенеющая буква ШИН. Только тогда человек становится вместилищем высшей Воли, с которой его и соединяет Нешама. Низшая воля — это микрокосмический Яхве, Бог гневный и ревнивый, Сотрясатель Стихий, вдыхающий в тело жизнь. Озаренный же высшей Волей, он превращается в Иешуа, не ведающего ни гнева, ни ревности, но жертвующего собою Искупителя и Спасителя.

Таковы проявления сефирот в области, более приближенной к физическому плану. Кроме того, в Руахе представлены отражения Макрокосмической Вселенной в сфере чувственного восприятия. Руах окружен ими, но, в случае «естественного» человека, ощущает их совсем смутно и совершенно не понимает. Силы Земли проявлены в органах, отвечающих за пищеварение, расщепление пищи и выведение нечистот, ибо Земля расположена непосредственно над царством Клипот. Здесь можно задаться вопросом: почему Руах отождествляется с мышлением, если все умственные способности происходят от Хокмы и Бины? Но следует понимать, что Руах — это «исполнительная власть», способность рассуждать, то есть применять и сочетать между собой те дары, которые нисходят из более высоких сфер. Следовательно, мышление — это использование и сочетание принципов Хокмы и Бины, а мыслительные способности берут начало в тех частях Хокмы и Бины, которые соприкасаются с Руахом. Сам по себе разум есть процесс и всего лишь подобие деятельности высших начал — Мудрости и Понимания. Так и Воздух — это не Свет, а лишь носитель Света. Однако без Воздуха Свет не мог бы выполнять все свои функции. Слово «Руах» означает не только «Дух», но и «Воздух». Воздух ведь тоже приходит неведомо откуда и неведомо куда уходит: «Дух дышит, где хочет, и голос его слышишь, а не знаешь, откуда приходит и куда уходит: так бывает со всяким, рожденным от Духа»¹⁹². Этот Дух-Воздух, Руах, пронизывает насквозь все физическое тело, но главное место его сосредоточения — область вокруг сердца. Однако без ограничивающей силы расположенных выше Хокмы и Бины, без окружающей все тело сферы чувственного восприятия и без сефиры Малкут, помещающейся ниже области сердца, Руах не смог бы сосредоточиться под началом Воли, и жизнь физического тела прервалась бы. Вот и все, что в общих чертах можно сказать о Руахе, то есть о действии Воли в сфере Тиферет.

Нецах и Ход

¹⁹² Ин. 3:8. В английском переводе в начале этого стиха стоит слово «wind» — «ветер». Православные комментаторы Нового Завета тоже трактуют слово «дух» в этом месте как «дыхание воздуха», т.е. ветер. Во второй же половине стиха речь безусловно идет о Духе Божием. В греческом оригинале в обоих случаях использовано слово «рпешта», которое может означать и «дух», и «ветер». — *Примеч. перев.*

Нецах и Ход формируют ноги человека. Пальцы ног являются символами Четырех Стихий и Духа, как и пальцы рук. Однако на ногах пальцы менее подвижны, что объясняется сдерживающим влиянием сефиры Малкут. В микрокосмических Нецах и Ход заключены качества опоры, твердости и равновесия; в них проявлены более близкие физическому плану свойства Руаха. Это сила, поддерживающая Руах. Нецах и Ход суть основания Столпов Сефирот, соответствующих пассивному началу, тогда как руки в большей мере связаны с активными Столпами. Это колонны Храма Человеческого.

Йесод

Йесод формирует органы размножения и выделения. Эта сефира — вместилище низших желаний, и природа ее двойная: с одной стороны, она есть отрицание Клипот, а с другой — подобие жизненных сил, заключенных в Тиферет. Йесод — сосуд Инстинктивного сознания, т.е. в ней заключена не сама Воля, но подобие Воли, пребывающей в Тиферет. Это низшая из сефирот, относящихся к Руаху, и символ «основных механизмов». Поэтому она управляет размножением.

Итак, в Йесод помещается Инстинктивное сознание, или подобие Воли, которое соотносится с Нефеш точно так же, как способности Даат — с Руахом. Следовательно, в частях тела, управляемых Йесод, наличествуют свои подобию, или отражения, сердца и других жизненно важных органов. А поэтому если сознание Тиферет полностью смещается в сферу Йесод, это влечет за собой болезни и смерть. Ибо животворные силы Имени истощаются, когда человек переносит их в сферу Йесод: последняя гораздо более уязвима, нежели цитадель Тиферет. Ибо Инстинктивное сознание обеспечивает нисходящее движение от Руаха к Нефеш.

Малкут

Малкут формирует все физическое тело в целом, пребывающее под властью и управлением Нефеш. Сама Нефеш — это тонкое тело, состоящее из чистого астрального Света; по очертаниям этого тонкого тела, как по невидимому шаблону, строится тело физическое. Физическое тело пронизано насквозь лучами Руаха и является ее материальным воплощением. А свет Нефеш, заключенной внутри физического тела, проникает его оболочку и образует вокруг него Магическое Зеркало, или Сферу чувственного восприятия. Это Магическое Зеркало, или Сфера чувственного восприятия, есть подобие Сферы Вселенной. Пространство между физическим телом и поверхностью Сферы чувственного восприятия заполнено эфиром — субстанцией астрального мира, воспринимающей и вмещающей Астральные Лучи Макрокосма. Нефеш разделена на семь Чертогов и сочетает в себе наиболее близкие к материальному плану влияния Сефирот — то есть мир страстей, подчиненный Руаху, или миру за пределами материального. Иначе говоря, сефирот, отображенные в Нефеш, обладают страстной природой, и в них проявляется власть страстей. Так, три Высшие Сефирот в Нефеш — Кетер, Хокма и Бина — выражаются в самой способности воспринимать и постигать впечатления. Хесед в сфере Нефеш проявляется в небрежных и вялых действиях, а Гебура — в насильственных. Тиферет выражается в более или менее чувственном созерцании красоты, а также в любви к радостям жизни. Ход и Нецах находят выражение в хорошем самочувствии и здоровье, Йесод — в плотских желаниях и удовольствиях. Наконец, Малкут в Нефеш проявляется в абсолютном господстве материи в физическом теле. Нефеш — это и есть настоящее, реальное тело человека. Физическое же тело — это лишь результат взаимодействия Нефеш и Руаха, сформированное Нефеш под влиянием лучей Руаха, в обычном состоянии не выходящих за пределы физического тела, то есть крайне редко проникающих в Сферу чувственного восприятия. Сияя сквозь бесчисленные миры и озаряя своими лучами самые дальние пределы, в Сфере чувственного восприятия помещается особый дар, подобный свету, который сосредоточен в отверстии в верхней части Руаха, воспринимающем лучи Хокмы и Бины, властвующие над разумом-Даат.

Дар этот может нисходить в сферу Руаха, а оттуда отражаться в Нефеш. Он имеет семь ипостасей, соответствующих Гексаграмме¹⁹³, и подобен Душе Микропрозопа или Элохим микрокосмического Тетраграмматона. Поэтому в голове — естественном и главном вместилище этого дара — имеется семь отверстий. Дар этот — Духовное Сознание, не тождественное сознанию человеческому. Он проявляется либо в семи ипостасях, как уже было сказано, либо в восьми — с добавлением Даат. Его Отец — Солнце (Хокма). Его мать — Луна (Бина). Ветер (Руах) носит его в своем чреве. Его Кормилица — Земля. Чтобы сила его стала явной, она должна снизойти в Землю и пронизать ее своими вибрациями¹⁹⁴.

Соответствия семи отверстий головы следующие:

Правое ухо — Сатурн
Левое ухо — Юпитер
Правый глаз — Солнце
Левый глаз — Луна
Рот — Меркурий
Правая ноздря — Марс
Левая ноздря — Венера

Уши представляют способность к восприятию звука. Правый и левый глаз — способность к восприятию света; поэтому они и подобны Солнцу и Луне, светилам Макрокосма. Через правую и левую ноздри, управляемые Марсом и Венерой, проходит воздух, необходимый для жизни физического тела. Рот же находится под властью Меркурия — вестника и оратора.

Духовное сознание — это центр, в котором сосредоточивается влияние Нешамы. Под управлением низшей воли духовное сознание нисходит в Руах, а оттуда — в Нефеш; до тех пор, пока оно не опустится в Нефеш, человек не может воспринимать образы, возникающие в его Сфере чувственного восприятия. Человек замечает лишь то, что озарено лучами духовного сознания, пронизывающими Руах. Дар духовного сознания — престол и основание Мысли. Мысль есть Свет лучей духовного сознания, пронизывающих Руах, подобно тому, как всякий Свет пронизывает Воздух, и выхватывающих из тьмы те символы, что отражаются в Сфере чувственного восприятия, в магическом зеркале Вселенной. Затем отражения этих символов переносятся при помощи все тех же лучей — лучей Мысли — обратно в Духовное Сознание и оттуда переходят под управление Разума и Низшей Воли. Иными словами, когда обычный, «естественный» человек бодрствует, мысль его действует через посредство Руаха, подверженного влиянию Низшей Воли и подчиненного силе разума, которая, как было сказано выше, происходит от Хокмы и Бины. Однако у спящих людей, а также у сумасшедших, идиотов и пьяниц этот процесс протекает иначе. Дело в том, что во время бодрствования Руах сосредоточивается в области сердца¹⁹⁵ и ослабевает в остальных пяти связанных с нею сефирот физического тела. Чтобы сохранить жизненно важную связь между Руахом и Нефеш в физическом теле (пределы которого определяются теми сефирот, что относятся к сфере Руаха), время от времени необходимо отводить избыток Руаха из Тиферет к другим сефирот. Это рассредоточение и происходит во время сна. Отток Руаха к пяти нижним сефирот естественным образом влечет за собой ослабление Низшей Воли, поэтому во время сна Разум отражается в Руахе не так четко, как при бодрствовании. Мысль, исходящая от духовного сознания, дает спутанные и смутные отражения, и низшая воля осознает их лишь частично. Так происходит у обычного «естественного» человека в состоянии сна. У сумасшедшего (если рассматривать его состояние вне одержимости навязчивыми идеями, которые часто сопутствуют мании, а еще

¹⁹³ Имеются в виду шесть концов гексаграммы и точка в центре. — *Примеч. редактора-консультанта.*

¹⁹⁴ Последний фрагмент представляет собой искаженную цитату из «Изумрудной скрижали» Гермеса Трисмегиста: «Отец же его — Солнце, а мать его — Луна; и выносил его во чреве своем ветер; и кормилицей ему была земля. [...] Состояние же его совокупно, когда оно оказывается на земле» (пер. Л.Ю. Лукомского). — *Примеч. перев.*

¹⁹⁵ Т.е. Тиферет. — *Примеч. перев.*

чаще оказываются ее причиной) мысль и низшая воля переразвиты, а сила разума ослаблена. Иными словами, совместное действие мысли и низшей воли пересиливает и сводит на нет то влияние, которое оказывают на разум Хокма и Бина. Человек, страдающий мономанией, обращает внимание лишь на какой-то один-единственный символ, который оказался чрезмерно привлекательным для Воли. Вообще, любая цепочка мыслей — это последовательность вибраций, или волн, порождаемая соприкосновением луча мысли с тем или иным символом. Находясь под управлением Разума и Воли, эти волны гармоничны и имеют равную длину. Но если низшая Воля и Разум теряют над ними власть, то волны становятся нестабильными и дисгармоничными. У пьяного человека равновесие в сфере чувственного восприятия, а соответственно и в Нефеш, нарушено. Поэтому каждая волна, порождаемая лучами мысли, испытывает сильные возмущения, так что у границ физического тела, где оканчивается область действия Руаха, Сфера восприятия Нефеш постоянно дрожит и колеблется. В результате символы, возникающие в Сфере чувственного восприятия, ослепляют мысль, подобно тому как слепит глаза дрожащее или качающееся зеркало. Создается впечатление, будто Сфера чувственного восприятия вращается вокруг тела, и это вызывает тошноту, головокружение и потерю ориентации в пространстве. Почти то же самое происходит при морской болезни и под действием определенных химических препаратов. Затем равновесие в Сфере чувственного восприятия восстанавливается, но это естественным образом влечет за собой отток Руаха от Тиферет. Поэтому у пьяного возникает непреодолимая потребность в сне. Если он будет противиться этой потребности, а также если равновесие под действием алкоголя будет постоянно, вновь и вновь, нарушаться, то лучи мысли станут пронизывать Сферу восприятия так беспорядочно и резко, что пробьют ее границу без санкции на то Низшей Воли, Разума или даже самой Мысли. Результатом станет *delirium tremens*¹⁹⁶, и в Сфере чувственного восприятия возникнет брешь, через которую смогут проникать враждебные влияния. Эти влияния проявляются как одержимость.

Вся мыслительная деятельность духовного сознания порождается излучением, а излучение связано с духовным сознанием так же неразрывно, как и с самим Светом. Влияния Нешамы сосредоточиваются в духовном сознании. Духовное сознание, в свою очередь, есть Престол или Орудие Жизни Духа — Хия; в сочетании же с Нешамой она становится Колесницей Высшей Воли, которая заключена в Кетер и являет собой особый дар Нешамы — способность стремиться к запредельному. Проявляется же Высшая Воля через посредство Йехиды¹⁹⁷. Хия — это истинное Жизненное Начало, в отличие от сравнительно иллюзорной жизни физического тела. Сияющее Пламя Божественного Огня, микрокосмическая Кетер, — вот истинное Я воплощенного человека. Но лишь очень и очень немногие сыны человеческие знают о нем и ощущают его присутствие. И еще меньше найдется таких, кто верует и постигает те Высшие Силы — Ангельские, Архангельские и Божественные, — проявления которых непосредственно связывают Йехиду с Высшим Гением. У обычного человека Йехида очень редко действует через посредство духовного сознания, поскольку для этого Царь Физического Тела (т.е. Низшая Воля) должен подняться со своего Престола и признать свою подчиненность высшему началу. Именно поэтому Высшая Воля иногда открывается обычному человеку лишь во сне. Впрочем, она может проявляться и в иных ситуациях — например, при искреннем отправлении религиозных обрядов или в случаях, когда человеку представляется возможность для самопожертвования. Во всех подобных обстоятельствах Низшая Воля на мгновение осознает и признает свою высшую форму, и микрокосмический УНВН становится образом Вечного Владыки Жизни Горней. Йехида — единственная часть человека, которая с полным правом может сказать: ЭХЕЙЕ, Я есмь. Иными словами, она есть Кетер в микрокосмическом мире Асия, т.е. высшая часть человека как Человека. Она соприкасается с высшим, величайшим планом Бытия, проявляет этот план. Йехида — это одновременно и Высшее Я Человека, и его Низший Гений, Бог Человека, Ацилут его мира Асия — подобно тому, как Хия и Нешама суть Брия Асии, а Руах —

¹⁹⁶ Белая горячка (лат.). — Примеч. перев.

¹⁹⁷ Йехида (от йихуд — «единство») — в каббале наивысшая сущность души. — Примеч. перев.

Йецира Асии. Итак, Йехида — это Высшая воля и Божественное сознание, Даат — Духовное сознание, Тиферет — Человеческое сознание, а Йесод — Инстинктивное сознание.

Божественное сознание — единственная часть человека, способная соприкоснуться с Всемогущими силами. За Йехидой стоят и в ней проявляются Ангельские и Архангельские силы. Посему Йехида — это Низший Гений, Наместник запредельного Высшего Гения, Ангела Могучего и Страшного. А за этим Великим Ангелом, Высшим Гением, стоят и в нем проявляются силы Архангельские и Божественные.

Вспомни пункт Тиферет из Присяги Младшего Адепта:

«Далее я торжественно обещаю и клянусь, что, с Божественного Соизволения, отныне и впредь я обращу свои усилия на Великое Делание и буду очищать и возвышать свою духовную природу, дабы с Божественной Помощью, наконец, превзойти человеческое естество, постепенно подняться к своему Высшему Божественному Гению и соединиться с ним, — и что, достигнув этой цели, я не стану злоупотреблять вверенной мне великой властью». Заметь, что эта статья поставлена в соответствии Тиферет: тем самым подразумевается, что труд Великого Делания должна взять на себя Низшая Воля — Царь Физического Человека.

Все Сияющие (которых мы именуем Ангелами) суть микрокосмические подобия макрокосмической Йециры, подобно тому как Человек — микрокосмическое подобие макрокосмической Асии. Все Архангельские сущности — микрокосмы по отношению к макрокосмическому миру Брия, а Боги Сефирот — соответственно, микрокосмы по отношению к макрокосмическому миру Ацилут. Поэтому рассматривай совершенствование своей Духовной Природы как подготовку Пути, по которому снизойдет к тебе Сияющий Свет, Свет Божественный.

Темная часть человеческого «я» — это сфера Клипот, а демоны — микрокосмы по отношению к макрокосмическому миру Клипот. Это темное «я» также имеет свои части и подразделения, и Кетер его сферы соприкасается с Малкут сферы человеческой Нефеш. Остерегайся сил зла, заключенных в тебе самом! И помни, что как над Кетер Человека возвышаются его Ангельские и прочие высшие сущности, так и под Малкут темного «я» таятся ужасные чудовища, о коих опасно даже рассуждать и думать.

ЗАДАЧА МЛАДШЕГО АДЕПТА

Итак, вот задача, за которую надлежит взяться Младшему Адепту. Он должен очистить сефирот собственной Нефеш от влияния темных сефирот. Он должен привести сефирот Руаха в равновесие и соответствие с сефирот сферы Нефеш. Он должен следить за тем, чтобы Низшая Воля и Человеческое Сознание не опустились в область, отведенную Инстинктивному Сознанию, и не захватили его место. Он должен следить за тем, чтобы Царь Тела, Низшая Воля, повиновался Высшей Воле и всегда был готов исполнить ее повеление; чтобы этот Царь Тела **не узурпировал власть, принадлежащую по праву Высшей Воле, и не превратился в сладострастного тирана, но стал Посвященным Владыкою, Царем-помазанником, наместником вдохновляющей его Высшей Воли и представителем ее в Царстве Человека.** Тогда Высшая Воля, она же Низший Гений, снизойдет во Дворец Царя сего. И когда Высшая Воля и Низшая Воля сольются воедино, Высший Гений снизойдет в Кетер Человека, озарив его ослепительным сиянием своей Ангельской Природы. И будет с Человеком то же, что стало с Енохом, о коем сказано: «И ходил Енох пред Богом; и не стало его, потому что Бог взял его» (Бытие, 5:24). Да будет тебе также известно, что Нефеш в сей миг уподобится Гению Темного «я» в человеке, так что само темное «я» обратится в подобие Божества для мира Клипот, ибо сказано: «Куда пойду от Духа Твоего, и от лица Твоего куда убегу? Взойду ли на небо — Ты там; сойду ли в преисподнюю — и там Ты» (Псалтирь, 138:7—8).

Посему даже Темное «я» становится уже не столь темным, исполнив свою задачу. Ибо в миг сей в сфере Клипот возникает отражение Света, хотя бы и смутное, и в этом тайный смысл

речения: «Тифон¹⁹⁸ — брат Осириса». А посему внемли тайне познания зла. В ритуале Младшего Адепта сказано: «Зло служит Добру». Когда темные сефирот изгоняются из Нефеш в область Темного «я», они в известной мере приходят там в равновесие. **С этого момента Темное «я» можно рассматривать как огромное и могучее, но дрессированное ездовое животное: сила его отныне укрепляет физическую основу действий человека.** Но эту Тайну следует хранить от Первого Ордена, а еще бдительнее — от Внешнего Мира, ибо это опасный секрет.

Постигнув его, ты начнешь понимать и смысл предания о сошествии Христа во ад и отчасти постигнешь силу зла и необходимость его существования в материальном мире. Поэтому не питай чрезмерного отвращения к силам зла: и у них есть свое место во Вселенной и свой долг, а следовательно, и право на существование. Но не позволяй им захватывать власть над тем, что не принадлежит им по праву, и свергай их обратно на их план, строго держа их в узде. Если понадобится, заклинай их Великими Именами Бога, но не насмехайся над ними и не брани их, ибо это введет тебя во грех.

И еще одну великую тайну надлежит узнать Младшему Адепту, а именно, каким образом духовное сознание может действовать за пределами сферы чувственного восприятия. «Мысль» — могучая сила, если она направляется к цели всюю мощью Низшей Воли, остается под управлением разума и озарена светом Высшей Воли. Поэтому тебе и советуют призывать на помощь в своих оккультных трудах Имена Божественные и Ангельские: когда ты взываешь к ним, твоя Низшая Воля с готовностью воспринимает потоки, исходящие от Воли Высшей, которая есть также Низший Гений, отображающий в себе всемогущие силы. В этом и состоит суть магических действий Посвященного при созерцании духовным зрением. Собственная его сокровенная мудрость открывает перед ним расположение и соответствия Макрокосмических Сил. Избрав из множества символов один-единственный и уравновесив его дополняющими символами, маг направляет луч мысли из своего Духовного Сознания, озаренного Высшей Волей, непосредственно в ту область своей Сферы чувственного восприятия, которая созвучна с избранным символом. И там перед ним открываются, словно в зеркале, свойства этого символа, отраженные из Макрокосма, сияющие из Беспредельной Глуби Небес. Сосредоточив все части своего сознания, слитые воедино, на избранной точке Сферы восприятия, Посвященный может воспринять непосредственное отражение луча, исходящего из Макрокосма. Как только этот макрокосмический луч отразится в его Мысли, Посвященный может слиться с лучом своей мысли и тем самым напрямую соединить средоточие своего сознания с соответствующей точкой Макрокосма. И даже если он не сосредоточится на реальной точке Сферы восприятия, не сольется с нею, а лишь слегка коснется ее лучом мысли, то и в этом случае он воспримет отражение Макрокосмического Луча, соответствующего данному символу в сфере его Сознания. Но поскольку объединенное сознание не смогло сосредоточиться на луче мысли, направленном к избранной точке Сферы восприятия, то к этому отражению будет примешиваться часть собственной природы мага, а потому оно в известной степени окажется неистинным. По этой причине духовные видения, воспринимаемые без должной подготовки, так часто изобилуют разнообразными неточностями. Ибо неподготовленный ясновидец, даже свободный от иллюзий и предубеждений, все равно не знает и не понимает, как слить воедино все ипостаси своего сознания и как гармонизировать свою сферу восприятия со Вселенной-Макрокосмом. Вот почему Младший Адепт обязан правильно понимать принципы и аксиомы тайного учения, содержащиеся в наших ритуалах и лекциях.

О ПУТЕШЕСТВИЯХ ПРИ ПОМОЩИ ДУХОВНОГО ЗРЕНИЯ

Избрав для себя символ, место, направление или План, на который предстоит отправиться, Адепт, как было сказано выше, посылает луч мысли в соответствующую область Сферы

¹⁹⁸ Тифон — эллинистическое имя египетского бога Сета, брата и убийцы Осириса. — *Примеч. перев.*

восприятия Нефеш. Луч Мысли летит, как стрела, выпущенная из лука. Он пронзает границу Сферы чувственного восприятия и попадает прямо в намеченную цель. Как только это произойдет, Низшая Воля, озаренная Волей Высшей, формирует сферу Астрального Света и посылает ее отражение по этому же Лучу Мысли. Материал для формирования сферы Астрального Света частично притягивается из окружающей атмосферы. Затем вдоль того же Луча Мысли внутрь сферы света посылается двойник Созерцателя, и в этого двойника проецируется объединенное сознание.

Сфера Астрального Света, таким образом, представляет собой копию Сферы чувственного восприятия. Как говорится, «просто поверь, что ты там, — и ты уже там». Однако при Астральной Проекции часть сознания должна оставаться в теле, чтобы охранять от враждебных влияний часть Луча Мысли, оказавшуюся за пределами Сферы восприятия (равно как и саму Сферу восприятия в той точке, где ее пронзил луч мысли). Поэтому сознание, заключенное в проекцию, не столь сильно, как сознание, сосредоточенное в человеческом теле в обыденной жизни. Возвращение выполняется в обратном порядке. Следует помнить, что операции Созерцания и Путешествия при помощи духовного зрения весьма утомительны, если только Нефеш и физическое тело мага не обладают исключительной силой и здоровьем. Более опытные и подготовленные Адепты пользуются также другой техникой астральной проекции. Сначала они формируют астральную сферу из своей собственной Сферы чувственного восприятия, затем помещают в нее свое отражение, а затем, как было описано выше, проецируют эту сферу целиком в желаемое место. Но этот способ непрост, и использовать его могут только опытные маги. Вот и все, что в общих чертах можно сказать о Созерцании и Путешествии при помощи духовного зрения.

О МИКРОКОСМАХ МАКРОКОСМА

Как тебе хорошо известно, Макрокосм населен не только Людями, Ангелами и Демонами, но и другими бесчисленными существами. Каждое животное — тоже своего рода микрокосм, хотя и не такой совершенный, как человек. У животных тоже есть свое «магическое зеркало» — сфера чувственного восприятия. Однако ее полюса расположены не на вертикальной оси, а на горизонтальной, поскольку сефирот в ней не отражены. Сфера восприятия у животных не ограничена Столпами сефирот: над ними властвует Звездная система без сефирот. Иными словами, они находятся под управлением Путей, а не сефирот, а также во власти соответствующих Путям стихий, планет и зодиакальных знаков. Следовательно, каждому животному соответствует некая формула, которую можно записать буквами, то есть особое имя, которое можно произнести. Ибо сказано: «И нарек человек имена всем скотам и птицам небесным и всем зверям полевым» (Бытие, 2:20). Над всеми животными властвует имя YHVH, однако разные группы животных находятся под особым покровительством различных букв.

Так, рыбы и т.п. находятся под влиянием Воды. Птицы — под влиянием Воздуха. Млекопитающие — под влиянием Огня. Пресмыкающиеся и насекомые — под влиянием Земли.

Некоторые животные сочетают в себе природу двух стихий, но одна из них всегда играет главную роль, а вторая — дополнительную. Кроме того, каждое животное находится под властью той или иной планеты и зодиакального знака.

В царстве растений действует несколько иной Закон. Каждое растение управляется какой-либо планетой и знаком зодиака, причем планета определяется через знак. Минералами правят только знаки зодиака. У растений имеется сфера чувственного восприятия, но в ней отображены только планеты и зодиакальные знаки. У минералов тоже есть сфера восприятия, но еще менее развитая: в ней отражаются одни лишь зодиакальные знаки. Металлы же, напротив, управляются только планетами, и в этом состоит разница между ними и минералами, а также причина, по которой металлы сильнее. Под особым покровительством Света находятся сверкающие камни: они — средоточия воздействия света на материальную тьму, ибо сказано:

«Свет мой сокрыт во всем, что сияет» (предположительно из «Зенд-Авесты»¹⁹⁹). Поэтому ими управляют три активных стихии, основанием которым служит Земля. Все сущее в целом пронизано лучами Макрокосма. Силы Макрокосма представлены, кроме этих классов жизни, и в других многообразных сущностях, каждая из которых также является микрокосмом. В их числе — Стихийные духи, Планетарные духи, Олимпийские духи, Феи, Царицы Фей, Гении и прочие силы, не входящие в упомянутые классы.

Таким образом, Макрокосмическая Вселенная — это бесконечно огромная сфера, вмещающая столь великое множество бесчисленных микрокосмических форм, что совершенное знание их доступно лишь опытному Адепту. Здесь же достаточно будет указать на особое место рода Четвероруких (*Quadrumana*, т.е. обезьян), которые занимают промежуточное положение между Человеком и Зверем. Ибо они ни то, ни другое, но опустившиеся и выродившиеся плоды невероятно древней магической попытки создать прямую материальную связь между человеческим и животным микрокосмами. Об этом подробно говорится в других источниках, поэтому здесь мы заметим лишь, что обезьяна — это не этап восхождения от зверя к Человеку, но вызванное ошибкой магов падение человека в животное царство. В давние времена обезьяны играли огромную роль в расстановке сил на нашей планете, ибо тогда в них еще было больше от человека, чем от зверя. Но теперь они стоят ближе к животным, чем к людям. Древние предания об их былом могуществе дошли до наших дней. К числу таких историй относятся легенды о великанах-людоедах, а также некоторые исторические свидетельства о каннибализме и связанных с ним обрядах.

Что касается собственно животных, то они в большинстве своем легко впадают в одержимость и не несут такой духовной ответственности, как человек. Но по природе своей они вовсе не злы. Они лишь следуют естественному закону, и если человек возглавляет мир творения Асия, то они, в свою очередь, стоят в иерархии этого мира выше растений и минералов. Также твердо помни о том, что все животные, меняющие свой облик, привержены жестокости. В особенности это относится к пресмыкающимся. У животных тоже есть свой Руах, только у человека Руах расположен вертикально на Древе Жизни, а у животных — горизонтально, ибо сказано: «Руах сынов человеческих восходит вверх (т.е. направлена вертикально вдоль Древа), а Руах животных сходит вниз (или поперек), в землю»²⁰⁰. Нешамы у Животного нет. Таким образом, животное состоит из Руах и Нефеш с зачаточной Даат, или Духовным Сознанием. Даат эта неустанно стремится выйти за пределы доступного. Вот почему животное не несет ответственности, но легко впадает в одержимость; и в этом великая тайна. И поэтому же человек стоит выше животного. Горе, горе ему, если он обучает зачаточную Даат животного жестокости и несправедливости, а не милосердию и верности. Ибо для Животного Человек — Бог, и устремление Животного — к Человеку, и велика служба, которую несет Животное, ибо оно готовит для Человека основание и опору. Человек несет ответственность за все творение, и как он от сотворения был поставлен и остается владыкой над всеми животными, то за ним покорно следует все творение. Поэтому Гений Народа может изменить климат страны и природу обитающих в ней животных. Но люди пали, утратив свое исконное право, и тогда не имевшие ни вида, ни образа обрели в воображении человека образ безобразный. И в этом тайна Демонического Плана, о которой не будет речи в этой главе.

Стихийные Духи и родственные им сущности устроены не столь совершенно, как человек. Духовное сознание человека более развито, но все же в духовном плане он в известном смысле уступает Стихийным Духам — хотя органически и превосходит их. Стихийные Духи — предшественники первозданного человека, то есть Человека Стихийного, и на них возложены иные и более обширные задачи, ибо они обитают во многих мирах и сферах, на многих планах бытия. Они как малые люди, как дети; и Человек несет ответственность также и за них, хотя и нанес им уже немало незаслуженных обид.

¹⁹⁹ Зенд-Авеста — собрание священных книг в зороастризме. — Примеч. редактора-консультанта.

²⁰⁰ Из Еккл. 3:21: «Кто знает: дух сынов человеческих восходит ли вверх, и дух животных сходит ли вниз, в землю». — *Примеч. перев.*

ОБ ОДЕРЖИМОСТИ, ТРАНСЕ И СМЕРТИ

Одержимость всегда начинается с разрыва между Высшей и Низшей Волей. Обычно первым толчком к ней становится исходящий от Духовного Сознания, но плохо управляемый Луч Мысли (по каковой причине и опасны дурные помыслы), пронзающий Сферу чувственного восприятия и оставляющий брешь, через которую проникает посторонняя сила, будь то сила человека воплощенного или человека, лишившегося плотской оболочки, сила стихийная или демоническая. Первая задача такой силы — улестить низшую волю, дабы получить постоянный и надежный доступ в Сферу чувственного восприятия. Разрыв в оболочке Сферы восприятия создает дополнительную нагрузку на Нефеш. Это сказывается и на физическом теле, и чтобы снять с него нагрузку, Руах рассредоточивается. Как только рассеяние Руаха достигает некой переломной точки, низшая воля ослабляется, и внешняя сила, вторгшаяся в Сферу восприятия, овладевает ею уже без труда. На этой стадии возникают обычные предвестники одержимости — озноб и сонливость. Теперь захватчику необходимо перекрыть все возможные пути сообщения высшей воли с низшей. Для этого ему нужно овладеть Даат, которая и становится главной целью атаки (особенно ее проекция на физическое тело — в области затылка, где находится сочленение с позвоночником). Теперь, если только низшая воля не попытается восстановить контакт с высшей собственными усилиями, высшая воля не сможет вмешаться в этот процесс, поскольку Царь Физического Тела — не высшая воля, а низшая. Помни, что никакая внешняя сила не сможет подчинить себе низшую волю, если та отважно и невзирая ни на какие преграды будет стремиться к Высшей.

Причиной транса может быть как одержимость, так и воздействие Высшей Воли. Поэтому существуют различные формы транса.

Смерть «естественного» человека наступает тогда, когда в физическом теле решительно и окончательно прекращается мыслительная деятельность Руаха и Нефеш. Смерть Адепта может наступить лишь с согласия Высшей Воли, и в этом великая тайна Эликсира Жизни.

О РАБОТЕ, КОТОРУЮ НАДЛЕЖИТ ПРОДЕЛАТЬ МЕЖДУ СТЕПЕНЬЮ ВРАТ И СТЕПЕНЬЮ МЛАДШЕГО АДЕПТА

Здесь выделяется шесть направлений подготовки:

1. Сочинение на тему «Ритуалы».
2. Медитация на символы, используемые в качестве Эмблем Допуска для различных степеней. Это подготовка к медитации, предшествующей посвящению в степень Младшего Адепта, к которой вы приступите по истечении седьмого месяца после прохождения Врат.
3. Составление полной схемы Древа Жизни.
4. Упражнения по контролю над Аурой.
5. Утверждение Древа Жизни в Ауре.
6. Таттвы — астрология — прорицание.

1. СОЧИНЕНИЕ. Прочитайте сценарии ритуалов. Разыграйте их в своем воображении. Сопоставьте эпизоды открытия и закрытия Храма в ритуалах различных степеней. Отметьте общие черты в структуре ритуалов четырех Элементальных степеней, а затем выделите различия между этими церемониями. Проследите за тем, в какой последовательности меняются роли служителей. Обратите внимание, на каком этапе то или иное действующее лицо исчезает из ритуала.

Законспектируйте все ритуалы, чтобы выявить для себя их общую структуру. Эти конспекты пригодятся, когда вас призовут исполнить роль какого-либо из служителей: тогда вам не придется все время пристально следить за ходом ритуала — достаточно будет обращаться к тем страницам, на которых ваш персонаж вступает в действие. Когда же ваши

реплики исчерпаются, вы сможете спокойно отложить текст и дожидаться завершения церемонии. Общая гармония ритуала во многом определяется умением служителей быстро включаться в действие и правильно двигаться.

Обращайте внимание на те места, которые предписано занимать различным служителям в ходе ритуала. Следите за тем, какие геометрические фигуры образуют в пространстве Храма посты служителей: это может быть треугольник, крест, пентаграмма и т.д.

Внимательно изучите речи различных служителей. Время от времени читайте их вслух, чтобы привыкнуть к звуку собственного голоса при произнесении предписанных реплик. Обратите внимание на то, что одни речи служат созданию торжественной атмосферы — они выдержаны в архаичном, возвышенном стиле, и читать их следует ритмично и звучно; в других же имеет значение только содержание, и при чтении их необходимо правильно расставлять акценты, чтобы слушателю был ясен смысл.

Примерами реплик в высоком стиле служат оклики, которыми Боги пытаются остановить соискателя: «Не дозволено тебе миновать Врата Западных Небес, пока не назовешь мое Имя». К этому типу относятся и речи Кабиров в ритуалах Практика и Философа. А чисто содержательными речами являются, к примеру, те, в которых соискателю рассказывают об арканах Таро и о символических иллюстрациях.

Обратите внимание на технику прохождения Путей — на те слова и эмблемы, которые открывают доступ на каждый Путь, на условную длину Пути и на его особую символику.

Стремитесь к тому, чтобы все эти сведения усваивались естественно и органично. Записывайте все мысли, которые приходят вам в голову в связи с ними. Со временем у вас сформируется личное представление о системе степеней, и тогда вы сможете написать требуемое сочинение без труда.

2. Перечислите списком и зарисуйте Эмблемы Допуска, врученные вам на всех предыдущих степенях посвящения, — от Свастики Ревнителя до Креста из пяти квадратов, который вы получили, стоя у алтаря во второй части церемонии Врат. Прочтите описания эмблем в текстах ритуалов и теоретических лекциях. Записывайте все мысли, которые будут посещать вас при работе с этими символами.

3. ДРЕВО ЖИЗНИ. Чертеж должен быть достаточно крупным, чтобы все надписи и символы были четко видны. В кругах, обозначающих сефирот, необходимо написать по-еврейски имена Бога, Архангелов и Ангелов. Пронумеруйте Пути и укажите на схеме их основные соответствия. Это изображение Древа Жизни должно стать итогом вашей индивидуальной работы над символикой Древа Жизни в рамках орденского учения. Схему можно сделать цветной.

4. КОНТРОЛЬ НАД АУРОЙ. Если вы еще не знакомы с устройством нервной, дыхательной и пищеварительной систем собственного организма, возьмите обычный учебник по анатомии, какие используются при подготовке санитаров, или прослушайте курс лекций по первой медицинской помощи. Прежде чем приступать к работе над тонким телом, вы должны хотя бы в общих чертах представлять себе строение тела физического.

Тонкое тело, или аура, пронизывает ваше физическое тело насквозь и окружает его со всех сторон, заключая в подобие светящегося яйца. Вам предстоит упражнения по контролю над аурой, или, как ее иначе называют, Сферой чувственного восприятия. Прежде всего, вы должны научиться сознательным усилием контролировать свои эмоциональные реакции. Вместо того, чтобы автоматически испытывать удовольствие от одних вещей и недовольство — в связи другими, старайтесь понять механизм, пробуждающий эти чувства. В этом вам может помочь изучение психологии. Книг по этому предмету существует множество, но прежде всего обратитесь к трудам, доступно и четко излагающим основные принципы:

Джеральдина Костер, «Психоанализ для нормальных людей».

Джанет Рейнуотер, «Ты за старшего».
Вильгельм Райх, «Функция оргазма»²⁰¹.
К.Г. Юнг, «Два эссе по аналитической психологии».
Г. Гроддек, «Исследование бессознательного».
Пауль Шилдер, «Образ и вид человеческого тела».
Уильям Джеймс, «Многообразии религиозного опыта»²⁰².

Составив некоторое представление о механизмах своих мыслительных процессов, учитесь произвольно вызывать в себе положительное или отрицательное отношение к тем или иным людям и идеям. Если вам предстоит встреча с человеком, который обычно вызывает у вас раздражение и досаду, сознательным усилием преградите раздражающему воздействию доступ в свою ауру и твердо решите сохранять спокойствие, что бы этот человек ни говорил. Выслушивать мнения, с которыми вы не согласны, иногда полезно: этот опыт учит вас не только достойно отвечать противнику в споре, но и держать свои чувства в узде. (Но не забывайте, что это только техника. В действительности же есть время говорить и время молчать. Нельзя допускать, чтобы техника входила в непреодолимую привычку. — *Примеч. И. Редгарди.*) Таким образом вы сможете понять, до какой степени ваше несогласие с собеседником вызвано предрассудками или субъективными причинами, а до какой степени — приверженностью некой абстрактной истине.

С другой стороны, учитесь открывать свою ауру воздействию людей или идей, стараясь взглянуть на мир с точки зрения собеседника.

Обрести равновесие и избавиться от нервной раздражительности помогает также техника глубокого дыхания. Вдыхая, расширяйте грудную клетку, а затем и диафрагму до отказа; выдыхайте медленно и постепенно, произнося при этом «ах» или «о»²⁰³.

Обратите внимание, что когда вы нервничаете, ваше дыхание становится поверхностным и частым, а мышцы напрягаются. Вы стискиваете руки и напрягаете брюшной пресс. Чтобы избавиться от этих симптомов, сделайте глубокий вдох и, задержав дыхание, трижды напрягите и расслабьте мышцы брюшного пресса. Затем опуститесь в кресло и полностью расслабьтесь. Пусть все ваши мышцы станут вялыми, а воздух полностью выйдет из легких. При необходимости повторите все упражнение, начиная с глубокого вдоха и заканчивая полным выдохом, три раза. Оно стимулирует солнечное сплетение — средоточие нервной системы, управляющее эмоциями.

Еще одно полезное упражнение — произносить вслух Божественные Имена. Сделайте глубокий вдох и негромко, медленно, ровным тоном, проговаривайте Имена, представляя себе, что звук вашего голоса разносится по всей Вселенной, до самых ее пределов. Можно совместить это упражнение с Ритуалом пентаграммы.

5. ДРЕВО ЖИЗНИ В АУРЕ. Вам предстоит создать дубликат Древа Жизни в своей собственной ауре, пронизывающей и окутывающей ваше физическое тело. Столп Суровости соответствует правой стороне тела, Столп Милосердия — левой, а Столп Благодеяния — центральной вертикальной оси тела.

Прежде всего рекомендуется оформить Срединный Столп. Для этого встаньте прямо и мысленно устремитесь к своей сефире Кетер — свету, сияющему у вас над головой. Представьте себе, как этот свет нисходит к Даат, расположенной в области затылка, а оттуда — к Тиферет, ярким солнцем пылающей в вашем сердце и озаряющей своим сиянием остальные

²⁰¹ Изд. в рус. пер.: Райх В. Функция оргазма. Классика зарубежной литературы, СПб., Университетская книга, М., АСТ, 1997. — *Примеч. перев.*

²⁰² Изд. в рус. пер.: Джеймс В. Многообразие религиозного опыта. СПб., 1993. — *Примеч. перев.*

²⁰³ См. книгу Кристофера Хайета «Как уничтожить себя усиленной медитацией» (Christopher Hyatt. «Undoing Yourself with Energized Meditation», Falcon Press, 1982). — *Примеч. И. Редгарди.*

сефирот. От Тиферет свет Кетер спускается к сефире Йесод, расположенной на уровне бедер, а от нее — к Малкут, охватывающей обе ваши стопы.

Сформировав четкий образ Срединного Столпа, утвердите на положенных местах остальные сефирот, произнося Божественные Имена. Следующим упражнением можно заменить Ритуал пентаграммы при подготовке к медитации.

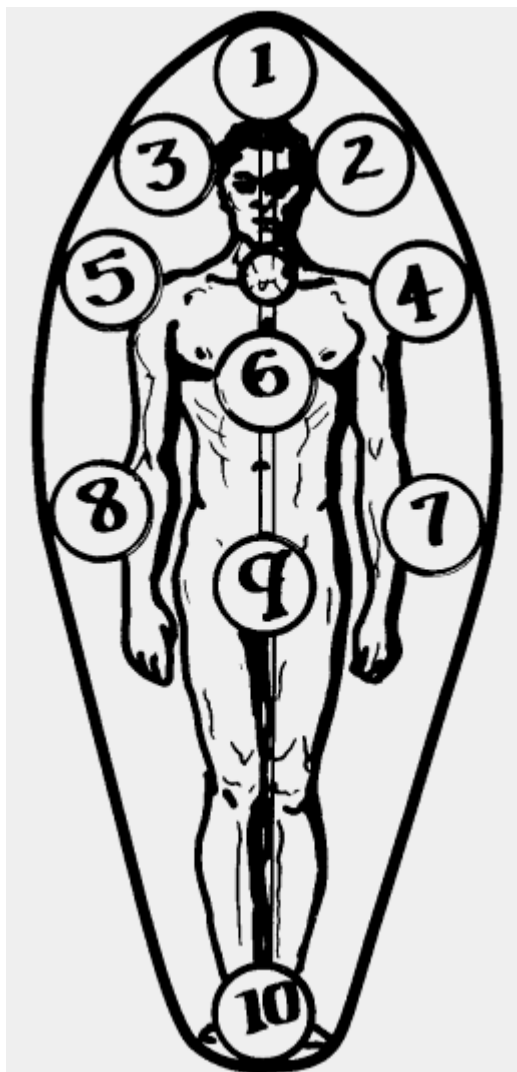

1. Представьте себе, что вы стоите в Храме, обратившись лицом к западу. Черный Столп Суровости будет справа от вас, а Белый Столп Милосердия — слева. Вы же, стоя между ними, олицетворяете собой Срединный Столп.

2. Далее представьте, что Черный Столп отражается на правой стороне вашего тела, а Белый — на левой.

3. Сделайте глубокий вдох, поднимите осознание в сефиру Кетер, сияющую у вас над головой, и произнесите имя ЭХЕЙЕ, означающее «Я ЕСМЬ». Представьте себе, как Свет струится вниз через Даат (в области затылка) к Тиферет.

4. Утвердите сефиру Йесод, произнеся имя ШАДДАИ ЭЛЬ ХАИ, а затем — сефиру Малкут, с именем АДОНаИ ХА-АРЕЦ.

5. Сотворите Каббалистический Крест: он послужит подтверждением того, что вы успешно призвали Свет КЕТЕР в свою ауру и уравнили его. Затем мысленно осмотрите свою ауру: представьте ее в виде ровного овала, чистого и пульсирующего светом ТИФЕРЕТ.

Если вам предстоит навестить больного, встретиться с человеком, которого что-либо угнетает или который оказывает угнетающее воздействие на вас, выполните предварительно это упражнение. Перед встречей с человеком, который действует на вас подавляюще, можно также представить себе, что границы вашей ауры уплотнились, что ваше тонкое тело приобрело

прочную «скорлупу», через которую нельзя проникнуть в ауру и истощить вашу жизненную силу (ощущение подавленности обычно возникает именно от недостатка жизненных сил).

Выполняя подобные упражнения, не забывайте важнейшее правило: «Сила — в молчании». (В оригиналах орденских документов, датируемых 1895 годом или еще более ранним периодом, не приводится ни единого указания на источники техники срединного столпа. Насколько мне удалось выяснить, эта методика представляет собой дополнительную разработку ордена Утренней Звезды, и в таком случае ее автором следует считать доктора Р. Фелкина. Вероятно, именно поэтому ни намек на знакомство с ней не обнаруживается в трудах Алистера Кроули, который работал с большей частью орденских методик и не преминул бы воспользоваться и этой, если бы получил к ней доступ. Впрочем, даже в документах Утренней Звезды она описывается лишь в самых общих чертах, т.е., попросту говоря, почти не разработана. Встречается только краткое упоминание о ней в статье о работе, которую необходимо проделать между церемонией Врат и посвящением в степень Младшего Адепта. А между тем в этой технике заключен огромный потенциал. Мне посчастливилось обнаружить практический подход к ее применению, более полно раскрывающий некоторые потенциальные возможности, упомянутые в статье Фелкина. В недавно изданную книгу «Основания практической магии» (Israel Regardie. *Foundations of Practical Magic*, Aeon Books Ltd., London, 2004) я включил свою старую работу «Искусство истинного исцеления», когда-то вышедшую отдельной брошюрой (Israel Regardie. *The Art of True Healing*. Helios Books, London, 1964). В ней подробно описывается эта техника, исключительная эффективность которой подтверждается многолетней практикой. Разработчик ее базовой структуры, будь то Фелкин или кто-то другой, создал поистине замечательное орудие личностного и духовного развития. — *Примеч. И. Регарди.*)

Если вы станете обсуждать эти упражнения с кем-либо, кроме вашего наставника, или попытаетесь анализировать их эффекты, то никакой пользы они не принесут. Прежде чем переходить к анализу, практикуйте их в течение года, ни о чем не рассуждая, сохраняя веру и молчание.

Сначала научитесь работать с аурой как замкнутой системой. Не торопитесь направлять на других потоки своей жизненной силы. До тех пор, пока вы не обретете уверенность и совершенное равновесие, все подобные действия останутся лишь пустой тратой энергии. До поры до времени избегайте всяких попыток врачевать недуги и «творить добро ближнему своему». Чтобы развить в себе такие способности, необходимо сначала освоить специальные методики врачевания, а это возможно лишь после должной подготовки и при условии стабильного умственного и физического равновесия. До тех пор, пока вы не приведете в порядок самого себя, не пытайтесь помогать другим людям иными способами, нежели те, что приняты во всяком добропорядочном обществе.

Уделив некоторое время упражнениям по формированию Срединного Столпа и научившись с легкостью визуализировать его, можете переходить к утверждению других сефирот в своей ауре.

6. ТАТТВЫ — АСТРОЛОГИЯ — ПРОРИЦАНИЕ. Таттвы — это вспомогательное средство для исследования Души Природы. Упражнения с таттвами первоначально следует выполнять лишь под руководством более опытного члена Ордена, находящегося на более высокой ступени. Позднее их можно будет проводить и самостоятельно или в обществе соискателя, стоящего на одной ступени с вами. Ни в коем случае не теряйте контроля, не допускайте того, чтобы созерцание превратилось в неуправляемые грезы наяву. Для упражнений следует выделить определенное время суток (предпочтительно в утренние часы) и строго придерживаться его. Если вы чувствуете, что слишком устали или поглощены другими заботами, лучше не пытайтесь работать с таттвами. Далее, упражнения не следует повторять слишком часто: вполне достаточно практиковаться раз в три недели или раз в месяц, а если позволяют обстоятельства — раз в неделю, но не чаще. Записи о работе с этими изображениями и символами заносите в особую тетрадь.

АСТРОЛОГИЕЙ занимайтесь по мере сил и возможностей. Предмет этот весьма обширен и требует овладения разнообразными специальными навыками. При желании можно посещать астрологическую школу или записаться на заочные курсы. Изучив лекции Ордена, вы научитесь строить полноценные гороскопы с учетом времени и места рождения. Практиковаться в построении гороскопов удобно с помощью «Круглой книги гороскопов»²⁰⁴. Составив карту рождения того или иного известного человека, попробуйте определить, чем примечателен этот гороскоп. Можете также построить гороскопы ваших знакомых. Когда вы почувствуете себя увереннее, добудьте данные о времени и месте рождения нескольких человек, о которых вы не знаете ничего. Постройте гороскопы, истолкуйте их и покажите свои интерпретации друзьям этих людей. Так вы сможете оценить уровень своего мастерства.

В Ордене от вас потребуется лишь умение строить точные гороскопы, рассчитывать аспекты и делать простые выводы о благотворных и негативных факторах хорарной карты. Однако если вы заинтересуетесь астрологией всерьез, перед вами откроется обширное поле для увлекательных исследований.

ПРОРИЦАНИЕ. Испытывать и развивать свою интуицию можно различными методами. Можете обратиться к хорарной и натальной астрологии, геомантии или гаданию на картах Таро по методу, описанному в учебнике А.Э. Уэйта.

Начинающему ученику рекомендуется гадать только на те вопросы, которые не затрагивают его эмоционально, поскольку все методики прорицания таят в себе соблазн самообмана, особенно для людей, обладающих особыми психическими способностями, но еще не постигших тайны собственного «я». Научитесь говорить не только «Я оказался прав», но и «Я был неправ». И даже если вы, как это обычно бывает, обнаружите только свои успехи, а о неудачах умалчиваете, по крайней мере будьте честны с самим собой.

Между ритуалами Врат и Младшего Адепта необходим длительный перерыв, чтобы Соискатель успел составить полное представление о собственном «я». Все вышеописанные методы помогут вам быстрее продвигаться по пути самопознания.

Вам предстоит осознать различные слои вашей сущности (через некоторые из них вас символически провели в посвятительных ритуалах Внешнего Ордена), которая «в известном смысле не выходит за пределы Малкут», Царства вашего «я».

Размышляя об этом и изучая ритуалы, вы в конце концов поймете, чего именно вы достигли в ритуале Врат и что теперь стараетесь довести до совершенства и возложить на Алтарь Духа.

В ритуале Врат нам сообщают, что в следующий раз Врата откроются перед Соискателем лишь через девять месяцев; этот срок соотносится с девятимесячным периодом развития эмбриона. Как зародыш в материнской утробе проходит все стадии эволюции рода человеческого, так и Соискатель в ритуале Врат обходит пространство Храма по периметру столько раз, на сколько ступеней посвящения он уже поднялся, вспоминая при этом каждую ступень. А в конце первой части ритуала он возлагает на алтарь символы всех этих степеней, словно части собственного тела, и созерцает их совмещенными в единое целое — как образ единства собственной личности.

Во второй части кандидат приносит в жертву свое имя — символ его представления о себе. Так перед ним открывается возможность выработать новое представление о собственном «я» и сформировать новый тип сознания.

²⁰⁴ Stephen Erlewine, *Circle Book of Charts*, Revised Edition, AFA Publications American Federation of Astrologers Inc., 1982. Это сборник гороскопов известных людей, включающий более 1300 карт рождения. Первоначально в Ордене рекомендовалась с той же целью книга Алана Лео «1001 гороскоп знаменитостей». — *Примеч. перев.*

Этот эпизод ритуала соотносится с рождением ребенка. Сбросив плаценту, которая прежде была частью его тела и источником жизни, новорожденный обнаруживает, что итог этой метаморфозы — вовсе не «смерть», а расширение сознания.

Таким образом, ритуал Врат символизирует то преобразование личности, которое необходимо для понимания символики степени Младшего Адепта.

Нам не известно, какого рода сознанием обладает ребенок в утробе матери. Мы не знаем, обладает ли он на этой стадии развития какими-либо возможностями выбора. Не понимаем мы и того, за счет чего развивается крошечная клетка-зародыш и каким образом она притягивает материалы, необходимые для роста. Просто свершается чудо. И это дает нам надежду, что схожее чудо творится с каждым из нас в течение всей земной жизни: где-то для нас формируется новое тело, которое окажется к нашим услугам в тот момент, когда тело физическое, представляющееся нам сейчас столь реальным, разделит судьбу плаценты, «умирающей» в момент рождения.

Согласно древней традиции, принятой в системе нашего Ордена и отраженной, хотя и не столь явственно, в экзотерических верованиях, процесс формирования этого нового тела можно ускорить сознательными усилиями. Более того, человеку рано или поздно придется приложить такие усилия, напрягая данные ему тело и ум. Осознав, что мы ищем Свет на ощупь, заблудившись на путях Пути Тьмы, мы должны прежде всего отыскать дорогу к пониманию смысла света и причины смерти.

Тем, кто почувствовал себя способным на подобные усилия, Орден предоставляет символическую систему, в которой отображено путешествие души к новой жизни. Медитации, предписанные для каждой степени посвящения, подводят соискателя к идеям, которые могут облегчить процесс самопознания. Это универсальные, безличные идеи, постигать которые каждый должен по-своему. Это «тайны, которые можно раскрыть лишь тем, кто их уже знает».

Соискателя призывают оглянуться на пройденный путь. Прежде всего он должен воздать должное эволюции, благодаря которой его ум обрел усовершенствованные механизмы для накопления и обработки информации. Затем с помощью медитаций он должен научиться не только воспринимать себя как самоосознающую личность (как того, кто впитывает впечатления; того, кто критикует и наблюдает; того, чья воля сталкивается с препятствиями; того, кто бывает неверно понят; того, наконец, для кого все прочие люди — лишь «персоны» или маски [от латинского *persona* — «маска»]), но и, выйдя за пределы своего «я», превратиться в того, кто стремится понять, как его собственную маску воспринимают другие (то есть воспринять себя как часть сознания других людей, как того, кто производит на других впечатление; того, кто оказывается объектом критики или наблюдения; того, кто ставит препятствия на пути чужой воли; того, кто порой понимает других людей неверно).

Чтобы достичь этой цели, соискатель может вспомнить те периоды своей жизни, когда его убеждения были непоколебимы, суждения — резки и несправедливы, а поступки — постыдны; вспомнить и взглянуть на себя со стороны, совершенно бесстрастно, как на некую сущность, действовавшую так, а не иначе с учетом определенных жизненных обстоятельств, или как на растущий незрелый плод, который не следует осуждать за горечь.

Совершенствуя представление о своем месте во Вселенной и о своей сравнительной значимости, соискатель постепенно обретет силу для противостояния самообману. Он научится быть честным с самим собой, не стыдиться своих мыслей, взирать на шалости своего «я» с терпеливой улыбкой и, самое главное, постоянно и неустанно учиться.

Он будет размышлять о словах и о силе слова. Он станет замечать, как искажает значение слов, чтобы обмануть других и самого себя. Он станет ловить себя на одержимости словами: он поймет, как слова фиксируют в нашем сознании те или иные события и эмоции и заставляют нас мысленно возвращаться к ним снова и снова. Постигнув же это, соискатель начнет осознавать, как влияют его слова на других людей.

Обнаружив, сколь велико и чудесно могущество слова, познав то удивительное волшебство — и доброе, и злое, — что таится в «обычном» словесном общении между людьми, соискатель начнет понимать, почему в учении Ордена столь важное значение придается

безмолвию. Истинный Маг должен хорошо знать свои орудия. И в периоды безмолвия, предписанные учением, он должен размышлять об одном из самых мощных магических орудий — о словах.

Встав на долгий путь, ведущий к бесстрастному самопознанию, соискатель понимает, что ему уже не нужно тратить силы на борьбу с обидчиками и нянчиться со своими оскорбленными чувствами, отстаивая принципиально ошибочное представление о своем «я». Усвоив эту идею, он переходит к медитациям на различные варианты символа креста, а это, в свою очередь, подводит его к размышлениям о Распятом, который был явлен западному миру под именем Иисуса из Назарета. (Однако необходимо следить за тем, чтобы мысли об Иисусе не ассоциировались с различными политическими религиями, сложившимися на основе его учения. — *Примеч. И. Регарди.*)

Земную жизнь и речения Иисуса, включенные в план медитаций, следует тщательно изучать и мысленно воспроизводить в образах и картинах.

Соискатель должен избавиться от привычки бессмысленно прокручивать в уме прошлые ситуации и мучиться пустыми опасениями за будущее. Конечно, это удастся не сразу, ибо человеку всегда нелегко расставаться со своими фантазиями. Но если постоянно прикладывать усилия, то, сколь бы мимолетными ни были первые результаты, с каждым следующим разом вам будет все легче и легче замещать бесполезные мысли размышлениями о могущественных символах вечной истины.

При условии постоянной работы к наступлению срока, назначенного для ритуала Младшего Адепта, соискатель научится воздерживаться от мыслей о посторонних предметах, и ум его заполнится священными символами.

Всякий раз, когда соискатель будет выходить на прогулку или заниматься механической работой, символы эти станут говорить с ним, повествуя о своих сокровенных смыслах. Чтобы проникать все глубже и глубже в значение этих символов, вовсе не требуется уделять им особое время: достаточно отвести им место в своем сознании. Семена их прорастают на самой бесплодной пустоши.

Но для медитации все же следует выделить особое время. Медитируя, соискатель должен развивать каждую предписанную идею до предела.

Перед сном соискателю следует выполнять ритуал Пентаграммы и внушать себе, что по пробуждении он непременно вспомнит все, что откроется ему во сне или видении. Чтобы легче восстановить это в памяти, при пробуждении следует вызывать перед мысленным взором восходящее солнце, прикрытое тонкой пеленой облаков.

Эти упражнения нужно выполнять ежедневно, приступив к ним по меньшей мере за неделю до ритуала посвящения в степень Младшего Адепта.

Этот ритуал окажется действенным лишь в том случае, если соискатель подготовится к восприятию истинного посвящения.

Как и всякое слово, этот ритуал — всего лишь символ, и его способность передать стоящий за ним смысл зависит от понимания и опыта слушателя.

(В ранних документах ордена нет ни единого указания на содержание этой важнейшей статьи. Очевидно, она была написана кем-то из ордена Утренней Звезды. Постоянная критика в адрес последнего временами меня утомляет: она совершенно несправедлива, как наглядно явствует из данной статьи. Автор ее демонстрирует основательные практические познания в области психологии, тщательно усвоить которые не помешало бы каждому читателю. Кроме того, автор прекрасно осознает, насколько серьезным препятствием на пути духовного развития могут оказаться проблемы идентификации, проекции, компенсации и эгомании. — *Примеч. И. Регарди.*)

ДРЕВО ЖИЗНИ В АУРЕ

Достопочтенный брат А.М.А.Г. (И. Регарди)

Эта методика впервые — очень кратко и в самых общих чертах — была описана в статье, посвященной работе соискателя между ритуалом Врат и степенью Младшего Адепта. Поначалу она не производит особого впечатления. Более того, она упоминается лишь как одна из множества различных областей, в которых надлежит работать соискателю, и ничто в данном контексте не указывает на ее исключительную значимость. Одним словом, она не кажется достаточно перспективной. Но, уделив этой технике немного внимания и изучив ее принципы, вскоре убеждаешься, что она далеко не так проста. В других документах можно обнаружить разрозненные указания на то, как на основе этого схематичного описания можно разработать великолепный практический метод. Прежде всего, следует вспомнить реплику Иерофанта в ритуале Неофита, представляющую собой одну из основ всей орденовой работы и в особенности тесно связанную с данным методом: «Всякая сила пробуждается вновь и вновь именами и образами». Далее необходимо учесть теорию проекции Древа Жизни внутрь сферы, при которой внутри сферы образуется не три столпа, а пять: Срединный столп, окруженный еще четырьмя столпами. В документе Z-3 церемониальный обход Храма соотносится с циркуляцией энергии в сфере чувственного восприятия, т.е. в Ауре. Отсюда я почерпнул идею трех типов циркуляции, которая послужила отправной точкой для разработки метода. Кроме того, разумеется, следует использовать описание ритмического дыхания, содержащееся в статье о таттвах. Все эти идеи наряду с некоторыми дополнительными указаниями из других орденовых документов легли в основу некой общей концепции, на основе которой и была разработана техника Древа Жизни в Ауре, принесящая немалую пользу и лично мне, и многим другим людям.

Овладеть этой техникой совсем несложно. В сущности, работать с ней значительно проще, чем объяснить, что она собой представляет. Как и в отношении прочих орденовых методик, я не ставлю перед собой задачи подробно описать результаты ее применения. Чтобы понять, что она дает, нужно просто освоить ее и применять достаточно часто, по возможности ежедневно.

Первый этап заключается в том, чтобы принять для себя философию Ордена в целом, осознать и оценить по достоинству эту великую сокровищницу духовных истин, определяющих нашу жизнь. Система Золотой Зари должна стать неотъемлемой частью вашего мировоззрения. Если вы постоянно будете прилагать к этому интеллектуальные усилия, то броня жестких стереотипов, ограничивающих ваши физические и психологические возможности, будет постепенно растворяться сама по себе. А на месте этих стереотипов мало-помалу будут развиваться новые, более духовные представления, и в конечном счете вся ваша картина мира кардинально изменится к лучшему.

Второй этап — освоение техники контролируемого дыхания. На самом деле в этом нет ничего сложного. Почаще напоминайте себе, что все жизненные процессы подчиняются определенным ритмам. И несколько раз в день выполняйте простое упражнение. Свободно, без напряжения, делайте вдох и мысленно считайте при этом до четырех, как можно более медленно: раз, два, три, четыре. Затем делайте выдох, точно так же считая до четырех. В действительности не так уж важно, будете ли вы считать до четырех или, скажем, до десяти, — делайте так, как вам удобно. Не забывайте только о главном: заданный ритм необходимо выдерживать на протяжении нескольких минут. Именно четкий ритм дыхания позволяет с легкостью поглощать жизненную силу извне и накапливать ее внутри.

Чтобы ускорить этот процесс, параллельно осваивайте методы релаксации. Они описаны во множестве пособий, которые без труда можно найти в любом крупном книжном магазине; для начала можете обратиться к моей книге «Руководство по релаксации для лентяев»²⁰⁵. Сочетая ритмическое дыхание с техниками релаксации, вы сможете гораздо быстрее и эффективнее активизировать потоки энергии в своем организме. При правильном выполнении

²⁰⁵ Israel Regardie, *The Lazy Man's Guide to Relaxation*, Falcon Press, 1983. Рус. пер. см.: Израэль Регарди. Руководство релаксации для лентяев. М.: Энигма, 2006. — *Примеч. перев.*

этих упражнений через несколько минут все ваше тело начнет вибрировать в унисон с ритмом дыхания. Буквально каждая клетка настраивается на этот ритм, и у вас возникает удивительное чувство: как будто весь ваш организм превратился в неисчерпаемый, заряженный до предела аккумулятор. Сильнее всего вибрация обычно ощущается в области диафрагмы.

Добившись этих результатов, можете обратиться к схеме, представленной в статье о работе между ритуалом Врат и степенью Младшего Адепта. Особое внимание уделите сефирот Срединного Столпа: Кетер, Даат, Тиферет, Йесод и Малкут. Можете называть их не «сефирот», а «психодуховные центры» или даже использовать индийский эквивалент — «чакры». Мы удобства ради соотносим их со стихиями, столь часто используемыми в различных орденских классификациях: Кетер — с Духом, Даат — с Воздухом, а остальные три сефирот — с Огнем, Водой и Землей соответственно.

В системе Золотой Зари применяются три средства, помогающие осознать эти центры и пробудить их, перевести из обычного пассивного качества в состояние активно действующих чакр. Это мысль, цвет и звук. Сосредоточиваясь последовательно на каждой из вышеперечисленных сефирот в своей ауре, произносите соответствующие им божественные имена. Каждый центр следует представлять определенного цвета и определенной формы. Используя эти три силы в сочетании, вы постепенно пробудите все сефирот Срединного столпа, и они заработают в полную силу. Каждый центр будет действовать все более и более активно, насыщая ваше тело и ум духовной энергией, созвучной его природе. Набравшись опыта, вы сможете выполнять это упражнение где угодно и в любое время, не беспокоясь о том, что окружающие что-то заметят. Достаточно будет просто сосредоточиться на том или ином центре — и он пробудится и заработает. Одним из признаков его пробуждения станет легкое покалывание в соответствующей области, постепенно распространяющееся на все тело.

Прежде всего необходимо запомнить расположение всех центров по схеме, прилагающейся к статье о работе между ритуалом Врат и степенью Младшего Адепта. Это не составит особого труда, тем более если вы предварительно изучите теоретические лекции по каббале. Выполнять медитацию (это упражнение вполне можно называть и так) следует сидя или лежа на спине, в совершенно расслабленном состоянии. Руки можно сложить на коленях, сцепив пальцы, или свободно вытянуть вдоль тела. Войдите в спокойное состояние ума и уделите несколько минут ритмическому дыханию — до тех пор, пока не возникнет ощущение вибрации в области солнечного сплетения.

Затем сосредоточьте внимание на Кетер — в области темени. Постарайтесь представить себе эту сефиру в виде шара или сферы ослепительно-белого цвета. Это нужно делать легко, не напрягаясь. Если поначалу вам никак не удастся сосредоточиться — что вполне естественно для человека, еще не развившего навыка концентрации, — то просто сделайте перерыв на несколько секунд, отдохните, а затем мягко, без принуждения, вновь направьте внимание на область Кетер. Одновременно вибрируйте²⁰⁶ божественное имя ЭХЕЙЕ, произнося его как Eh-huh-ya²⁰⁷. Через несколько дней усердных тренировок вы научитесь вызывать ответную вибрацию в активизируемом центре. Сефира Кетер и ее божественное имя суть обители осеняющего нас божественного начала — Йехиды, высшего божественного Гения, призвать которого по силам любому из нас.

Цель этого сосредоточения и вибрации заключается в том, чтобы перевести соответствующий центр в активное состояние. Если упражнение выполнено правильно, он пробуждается и начинает вибрировать и вращаться над теменем, изливая свет и энергию в области низших сефирот. Все тело, вплоть до кончиков пальцев, отзывается на пробуждение Кетер легким покалыванием, которое постепенно нарастает и превращается в мощную пульсацию. До тех пор, пока вы не овладеете техникой в совершенстве, божественное имя

²⁰⁶ Англ. *vibrate*, особая техника произнесения слов силы, близкая горловому (обертональному) пению или пению мантр. — *Примеч. перев.*

²⁰⁷ Ввиду невозможности передачи русскими буквами правильного произношения приводится латинское написание. — *Примеч. редактора-консультанта.*

следует произносить вслух — хотя и не обязательно в полный голос, если вы удерживаете в уме образ имени. В дальнейшем, когда вы накопите опыт, можно будет ограничиться беззвучной вибрацией имен в соответствующих центрах. Даже если вы часто отвлекаетесь, не прерывайте упражнение. Просто повторяйте имя вновь и вновь — это помогает сосредоточиться.

Уделите этой части упражнения примерно пять минут. Сфера Кетер к этому времени должна разгореться ярким светом. Затем представьте, что из ее центральной точки нисходит столп белого света, устремляющийся к Даат — в область шеи. Здесь он расширяется и образует еще одну белую сферу, размером с небольшое блюдо. Центральная точка этой сефиры, Даат, приходится на гортань, а радиус ее приблизительно равен расстоянию от гортани до шейного позвонка. Разумеется, у разных людей это расстояние различно. С Даат, которую мы называем центром Воздуха, следует проделать то же самое, что и со сферой Кетер. Как можно более отчетливо представляйте себе блестящую белую сферу, сияющую изнутри ярким светом. Божественное имя этой сферы — ЯХВЕ ЭЛОХИМ, произносится «Yuh-hoh-voH Eh-loh-heem».

Вибрируйте это имя до тех пор, пока физически не почувствуете ответную вибрацию в области гортани. Когда активизируемый центр пробудится, вы сразу это поймете — такие ощущения ни с чем не спутаешь. Формированию Даат — воздушного центра — следует посвятить примерно столько же времени, сколько вы уделили работе с Кетер. Затем представьте себе, что от горла к груди — к центру Тиферет — нисходит луч белого света. Чуть ниже грудины он расширяется и образует следующий центр — огненный. Его традиционное божественное имя — ЯХВЕ ЭЛОА ВЕ-ДААТ («Yuh-hoh-voH Eh-loh ve-Dah-ahth»), но некоторые ученики жалуются, что оно слишком длинное и произносить его неудобно. После длительных экспериментов я заменил его именем гностического божества ИАО, входящим в состав Пароля Младшего Адепта. Каббалистически оба они соответствуют Тиферет на Древе Жизни и, следовательно, равноценны. Опыт показывает, что имя ИАО не менее эффективно, чем традиционное имя на иврите, и лично я стал использовать его в этой медитации постоянно.

Имя ИАО следует вибрировать или энергично интонировать, как и прочие божественные имена, — «Еее-Ah-Oh». В сущности, это имя — одно из самых легких для произнесения, и порождаемые им вибрации чисты и сильны.

Поработав с этим центром, направьте из него луч света далее вниз, до тазовой области, к местоположению половых органов. Точно так же, как и на предыдущих этапах, сформируйте здесь сферу сияющей энергии света, приблизительно такой же величины — с небольшое блюдо. Здесь также следует произнести имя, вибрация которого пробудит данный центр и отзовется в каждой молекуле, в каждой клетке этой области тела. Божественное имя этого центра, сефиры Йесод, — ШАДДАИ ЭЛЬ ХАИ (произносится «Shah-die Ale Chue»; не забывайте, что звук «х» — горловой). В течение нескольких минут удерживайте сосредоточение на этом центре, визуализируя его как исполненное деятельной энергии белое сияние. Если будете отвлекаться, просто всякий раз возвращайте внимание к объекту медитации, продолжая вибрировать божественное имя.

Заключительный этап техники Срединного Столпа — низведение белого луча от тазовой области к стопам. Здесь, в точке чуть ниже щиколоток, луч должен расшириться и образовать пятую сферу Столпа — Малкут. Для удобства мы называем ее центром Земли — последней из четырех стихий. Сформируйте здесь сияющую белую сферу, приблизительно такой же величины, как и прочие. Как вам уже известно, божественное имя Малкут — АДОНАИ ХА-АРЕЦ (произносится «Ah-doh-nye hah-Ah-rett»). Сосредоточенная и усердная медитация на данную область должна пробудить этот центр, а вибрация имени — вызвать ощущение невероятного прилива энергии.

Как и на предыдущих этапах упражнения, поддерживайте сосредоточение на этом центре до тех пор, пока не почувствуете, что он пробудился. Завершив эту часть медитации, мысленно вернитесь к Кетер и визуализируйте весь Срединный Столп в виде луча серебристого света, на которую нанизаны пять великолепных, ослепительно блистающих алмазов. Удерживайте этот образ до тех пор, пока не почувствуете, что активизированы все пять центров.

Ученики с хорошо развитым воображением могут мысленно окрасить центры в разные цвета, в согласии с орденой системой соответствий между цветами и стихиями. В этом случае центр Кетер следует оставить сверкающе-белым; центр Даат окрасить в сиреневый цвет; сердечный центр — в красный цвет, соответствующий стихии Огня и сефире Тиферет; тазовый центр, связанный с Водой, — в голубой цвет, а центр Земли, то есть сефиру Малкут, — в красновато-коричневый, насыщенный цвет самой Земли, прочного основания, на котором мы все покоимся. Если же ученик не способен к столь ярким и живым визуализациям и убедился, что все попытки использовать усложненную цветовую схему не оправдывают затраченных усилий (я лично знал многих весьма сведущих и сообразительных учеников, которые не обладали такой способностью и находили подобные упражнения чрезвычайно трудными), то я бы посоветовал ему вернуться к первоначальной технике и представлять все центры белыми.

В статье о работе между ритуалом Врат и степенью Младшего Адепта рекомендуется затем таким же способом достроить остальные сефирот на Древе Жизни в сфере восприятия. Однако мой личный опыт показывает, что это излишество. Это ничем не поможет нам приблизиться к поставленной цели. Чтобы без труда утвердить остальные сефирот в ауре, лучше воспользоваться иным методом, который я называю техникой циркуляции.

Прежде всего следует направить внимание вверх — в теменной центр Кетер, вновь представляя себе, что он пробужден и активно действует. В таком состоянии он изливает мощную энергию во всю систему сефирот, преображая ее и подготавливая к отклику на любой процесс в человеческом организме. Затем представьте себе, что эта энергия устремляется вниз по левой стороне тела, или Древа; визуализируйте ее как широкий поток, выступающий на некоторое расстояние за пределы тела. Пока поток движется вдоль туловища и левого бедра к левой стопе, старайтесь синхронизировать течение энергии с дыханием. Не прерывая ритмического дыхания, представьте, что поток энергии переходит от левой стопы к правой, а затем устремляется вверх по правой стороне тела, возвращаясь к своему источнику — теменному центру. Затем снова направьте поток вниз по левой стороне. Продолжайте перемещать его по кругу, поддерживая ритмическое дыхание, до тех пор, пока не ощутите связь между течением энергии по правому и левому Столпам Древа и вашими вдохами и выдохами. Разумеется, эта циркуляция совершается на внутреннем, психическом плане, но у нее есть и физические соответствия.

Следующий этап активизирует циркуляцию другого типа, значение которой вы поймете без труда, как только усвоите принцип Древа с четырьмя Столпами (образующегося при проекции внутрь сплошной сферы, каковую и представляет собой аура). Мысленно вернитесь к Кетер и направьте оттуда поток энергии вдоль передней стороны тела к стопам, не забывая синхронизировать его с ритмом дыхания. На вдохе переведите поток от носков к пяткам, а затем верните его обратно в Кетер вдоль задней стороны тела. Поддерживайте циркуляцию до тех пор, пока не ощутите течение энергии со всей отчетливостью и определенностью. Если вам не удастся визуализировать этот процесс, не переживайте. Чтобы пробудить энергию Столпов, иногда хватает простого усилия воли вкупе с ощущением энергетических потоков.

Эти два метода циркуляции четко и прочно утверждают в ауре четыре Столпа, и если поддерживать потоки достаточно долго, то они станут ощущаться со всей определенностью, буквально физически. По опыту многих учеников и согласно общепринятым представлениям, аура человека — окутывающая его сфера энергии и света — простирается за пределы тела приблизительно на расстояние вытянутой руки. Физическое тело помещается в этой сфере, как ядро в орехе.

Наконец, последний метод циркуляции напоминает принцип работы фонтана; я так его и называю — фонтанной циркуляцией. Движение энергии под управлением воли и воображения здесь подобно тому, как в фонтане вода под давлением поднимается по трубе, а затем с силой бьет вверх и разбрызгивается во все стороны.

Направьте внимание вниз, в Малкут, и ощутите этот земной центр как сумму и сосуд энергий всех прочих центров, конечный пункт назначения и хранилище всей поступающей в ваш организм жизненной силы. Затем представьте себе, как эта сила поднимается вверх, словно

притягиваясь к Кетер, точке над теменем. Следуя велению воли, энергия восходит от низшего центра к высшему, бьет оттуда вверх мощной струей и разливается нисходящими потоками, а затем снова собирается и скапливается в Малкут, готовясь к очередному подъему. На практике вы быстро обнаружите, что легче всего энергия поднимается к Кетер на вдохе, тогда как выброс энергии над головой и падение обратно в Малкут естественным образом сопровождаются выдохом.

На этом и завершится формирование Древа — пяти Столпов, так красочно и ярко описанных в различных документах ордена. Старайтесь все время держать это в голове, когда будете работать с техниками циркуляции. Когда все пять Столпов полностью сформируются и будут ощущаться достаточно отчетливо, сосредоточьтесь на образе сферы света — LVX, духовного и целительного по своей природе, окутывающего и пронизывающего все ваше тело. Вы испытаете особое чувство спокойствия, силы и равновесия, какое приходит, когда ум совершенно безмятежен и умиротворен. Каждую частицу вашего тела, пребывающего в восхитительном состоянии покоя и расслабленности, будет пронизывать могучая живительная сила.

На этой стадии можно воспользоваться какой-либо молитвой или воззванием из тех, что применяются в церемониях ордена. К примеру, уместна будет молитва, которую возносит Иерофант в ритуале Неофита, спускаясь с престола Востока и приближаясь к соискателю, стоящему на коленях у алтаря: «Я иду в Силе Света. Я иду Свете Мудрости. Я иду в Милосердии Света. Свет несет на Крыльях своих исцеление».

Подойдет и другая молитва Иерофанта из того же ритуала — с ее помощью также можно призвать божественный свет: «О, Владыка Вселенной, необъятный и могучий, повелитель Света и Тьмы! Пред Тобою склоняемся мы, к Тебе мы взываем. Милостиво воззри на меня, ныне стоящего пред Тобой, и поддержи наивысшие стремления души моей, дабы удостоился я помощи Твоей на пути Великого Делания».

Можно также выучить наизусть и использовать речь, которую Верховный Адепт произносит в Усыпальнице во время ритуала 5=6:

«Я есмь воскресение и жизнь; верующий в Меня если и умрет, оживет; и всякий живущий и верующий в Меня не умрет вовек²⁰⁸. Я есмь Первый и Последний; и живой; и был мертв, и се, жив во веки веков, аминь; и имею ключи ада и смерти²⁰⁹. Ибо знаю, что Искупитель мой жив и восстанет в последний день на земле²¹⁰.

Я есмь Путь и Истина и Жизнь; никто не приходит к Отцу, как только чрез Меня²¹¹. Я очищен. Через врата тьмы я вышел к Свету. Я сражался за добро на земле. Я завершил свой труд. Я вошел в Незримое.

Я Солнце на восходе, прошедшее час облаков и ночи. Я Амон, Сокровенный²¹², начало дня. Я Осирис Оннофрис, Оправданный, Владыка Жизни, восторжествовавший над смертью. Нет во мне ни единой части, что не от богов. Я пролагаю Путь. Я Спаситель, выводящий к Свету²¹³. Да снизойдет Белый Свет Божественного Духа!»

²⁰⁸ Ин. 11:25—26. — *Примеч. перев.*

²⁰⁹ Откр. 1:17—18. — *Примеч. перев.*

²¹⁰ Ср. Иов 19:25—26: «А я знаю, Искупитель мой жив, и Он в последний день восставит из праха распадающуюся кожу мою сию, и я во плоти моей узрю Бога». — *Примеч. перев.*

²¹¹ Ин. 14:6. — *Примеч. перев.*

²¹² Амон — в египетской мифологии бог солнца, изначально небесное божество; почитался как царь всех богов и творец всего сущего. Его имя в переводе означает «сокровенный». — *Примеч. перев.*

²¹³ Реплики Верховного Адепта, начиная от слов «Я очищен», составлены на основе речений из египетской Книги Мертвых. — *Примеч. перев.*

Следующий ритуальный фрагмент²¹⁴ во многом отличается от приведенного выше, но оба оказывают примерно одинаковое личностное воздействие, если медленно произносить их вслух, обдумывая и стараясь глубоко прочувствовать каждое слово. Этот фрагмент состоит из двух частей: в первой содержится молитвенное обращение к высшему божественному Гению, а во второй выражается осознание тождественности с ним.

«К Тебе взываю, о Нерожденный! К Тебе, сотворившему Землю и Небо. К Тебе, сотворившему Ночь и День. К Тебе, сотворившему Тьму и Свет. Ты Человек, ставший Совершенным, незримый людям. Ты Бог, Ты — сам Бог. Ты отличил Праведное от Неправедного. Ты создал женщину и мужчину. Ты произвел семя и плод. Ты вложил в человека любовь к одним и ненависть к другим. Ты произвел влажное и сухое и То, что питает все созданное».

Перед второй частью необходимо выдержать долгую паузу. За время этого перерыва следует постараться осмыслить, что именно было заявлено в произнесенной молитве, и осознать, что она возвышает разум до постижения тайного, сокрытого в человеке Божества — творца всего сущего.

«Это Владыка Богов. Это Владыка Вселенной. Это Его страшатся ветры. Это Он, сделавший голос заповедью Своей, всевластный Владыка, правитель, царь и помощник. Внемли мне и сделай меня владыкой над всеми духами мира: каждый дух, что под сводом небесным, в эфире и на земле; под землей, на суше и в море; в вихре воздуха; в беге огня; каждая чара и каждый бич Бога Великого — мне да будут послушны!

Я есмь Он, Нерожденный Дух, зрячий стопами, могучий бессмертный огонь. Я есмь Он — Истина. Я есмь Он, ненавидящий зло, творимое в мире. Я есмь Он, сверкающий молнией, громом гремющий. Я есмь Он, от Кого происходит Жизнь на Земле. Я есмь Он, чьи уста вечно объаты огнем. Я есть Он, отец и родитель. Я есть Он, Милосердие Мира. Сердце, опоясанное Змеем, — Имя Мое».

Все эти молитвы — лишь варианты, предлагаемые ученику на выбор. Можно использовать любую из них по своему усмотрению, а можно и вовсе обойтись без молитвы. В документах ордена на этот счет нет определенных предписаний.

Упражнение на формирование Древа Жизни в ауре находит обширное практическое применение. Оно не только способствует развитию интуиции и достижению просветления, но и представляет собой совершенное магическое орудие для выражения воли просветленного адепта.

Прежде чем перейти к следующей теме, позволю себе заявить, что огромной практической ценностью обладают также основы астрологии: они предоставляют четкую и емкую систему классификации для самых разнообразных объектов. Речь идет не об искусстве астрологии как таковом, а лишь об удобстве той схемы, на котором оно основывается. Схема эта строится на образах семи планет, с которыми можно соотнести почти все мыслимые идеи и предметы. Каждому из этих базовых образов ставятся в соответствие два цвета — положительный и отрицательный, а также Божественное Имя для вибрирования. Вот перечень планет с их основными соответствиями.

Сатурн. Люди старшего возраста. Старые замыслы и намерения. Долги и возврат долгов. Сельское хозяйство и недвижимое имущество; смерть; завещания; стабильность; инерция.

²¹⁴ Имеется в виду так называемый «Ритуал Нерожденного» или «Воззвание Сердца, опоясанного Змеем», — ритуальный текст, опубликованный Алистером Кроули в 1904 году. Основой для него послужил египетский обряд экзорцизма, датируемый эллинистической эпохой и впервые увидевший свет на английском языке в 1852 году. — *Примеч. перев.*

Положительный цвет — индиго, отрицательный — черный. Божественное Имя — ЯХВЕ ЭЛОХИМ (произносится «Yuh-hoh-voh Eh-loh-heem»).

Юпитер. Изобилие, достаток, рост, расширение, щедрость. Духовность, видения, сновидения, мечты. Далекие путешествия как в переносном, так и в прямом смысле. Банкиры, кредиторы, должники, азартные игры. Положительный цвет — фиолетовый, отрицательный — синий. Божественное Имя — ЭЛЬ.

Марс. Энергия, торопливость, гнев. Созидание или разрушение (в зависимости от точки приложения силы). Опасность, риск. Хирургические операции. Жизненная сила и магнетизм, сила воли. Положительный и отрицательный цвет — один и тот же, ярко-красный. Божественное Имя — ЭЛОХИМ ГИБОР (произносится «Eh-loh-heem Gibor»).

Солнце. Начальники, работодатели, руководители, чиновники. Власть и успех. Жизнь; деньги; всякий рост и развитие. Просвещенность; воображение; сила мысли. Здоровье. Положительный цвет — оранжевый, отрицательный — желтый или золотой. Божественное имя — ЯХВЕ ЭЛОА ВЕ-ДААТ. Однако это традиционное имя слишком громоздкое и неудобное, поэтому я предлагаю заменить его гораздо более простым и также освященным традицией, — именем ИАО.

Венера. Светские мероприятия, привязанности и чувства; женщины; молодежь. Все удовольствия и искусства; музыка, красота; расточительство, роскошь, потворство своим желаниям. Положительный и отрицательный цвет — один и тот же, изумрудно-зеленый. Божественное Имя — ЯХВЕ ЦЕБАОТ (произносится «Yuh-hoh-voh Tzah-bah-oth»).

Меркурий. Деловые предприятия, литературная деятельность, договоры, судебные разбирательства, краткие поездки. Литературные способности, издательское дело; друзья-интеллектуалы. Книги, газеты и т.п. Положительный цвет — желтый, отрицательный — оранжевый. Божественное Имя — ЭЛОХИМ ЦЕБАОТ (произносится «Eh-loh-heem Tzah-bah-oth»).

Луна. Общественность в целом; женщины. Реакции органов чувств. Краткие путешествия и поездки на небольшие расстояния. Перемены и колебания. Личность. Положительный цвет — синий, отрицательный — красновато-коричневый. Божественное Имя — ШАДДАИ ЭЛЬ ХАИ (произносится «Shah-dye ale Chue», звук «х» — горловой).

Таковы в общих чертах соответствия планет, образующие почти универсальную классификацию. Эта классификация очень полезна: она значительно упрощает задачу физического и духовного развития. С ее помощью можно, по крайней мере в теории, существенно облегчить практическую работу в ордене и даже упростить и распределить по категориям всю массу заданий, предписанных ученику. Испытав этот метод на практике, вы сами поймете, с какими целями применять его в дальнейшей работе.

ТЕОРЕТИЧЕСКИЕ ЛЕКЦИИ

ПЕРВАЯ ЛЕКЦИЯ

Четыре стихии Древних суть сочетания:

Теплоты и Сухости	Огонь	△
Теплоты и Влажности	Воздух	△
Холода и Сухости	Земля	▽
Холода и Влажности	Вода	▽

Зодиак состоит из двенадцати знаков:

1. Овен (Aries)	♈
2. Телец (Taurus)	♉
3. Близнецы (Gemini)	♊
4. Рак (Cancer)	♋
5. Лев (Leo)	♌
6. Дева (Virgo)	♍
7. Весы (Libra)	♎
8. Скорпион (Scorpio)	♏
9. Стрелец (Sagittarius)	♐
10. Козерог (Capricornus)	♑
11. Водолей (Aquarius)	♒
12. Рыбы (Pisces)	♓

Эти двенадцать знаков распределены по так называемым четырем тригонам, или группам по три знака. Каждый тригон соответствует одной из четырех стихий и представляет сферу действия этой стихии в зодиаке.

Огню принадлежат Овен, Лев и Стрелец	♈	♌	♐
Земле принадлежат Телец, Дева и Козерог	♉	♍	♑
Воздуху принадлежат Близнецы, Весы и Водолей	♊	♎	♒
Воде принадлежат Рак, Скорпион и Рыбы	♋	♏	♓

Древним было известно шесть планет, кроме Солнца²¹⁵. К планетам в известной степени приравнивались также Северный и Южный Узлы Луны (точки, в которых орбита Луны пересекается с эклипстикой), именуемые

Голова Дракона (Caput Draconis) ♁
и Хвост Дракона (Cauda Draconis) ♁

Позднее были открыты еще две планеты — Нептун и Уран²¹⁶, частично принявшие на себя функции Лунных Узлов.

Влияние Головы Дракона подобно влиянию ♁²¹⁷
Влияние Хвоста Дракона подобно влиянию ♁²¹⁸

²¹⁵ Меркурий, Венера, Марс, Юпитер, Сатурн и Луна, также причислявшаяся к планетам. — *Примеч. перев.*

²¹⁶ Самая удаленная из известных нам планет Солнечной системы, Плутон, была открыта только в 1932 году, значительно позже, чем составлялись лекции Золотой Зари. В наши дни она была исключена из состава Солнечной системы. — *Примеч. перев.*

²¹⁷ Нептуна. — *Примеч. перев.*

²¹⁸ Урана. — *Примеч. перев.*

Планеты Древних таковы:

Сатурн	♄	Солнце	☉
Юпитер	♃	Венера	♀
Марс	♂	Меркурий	☿
Луна	♁		

ВТОРАЯ ЛЕКЦИЯ

В алхимии выделяется три начала, а именно:

Сера	♁
Ртуть	☿
Соль	♁

Соответствия металлов планетам таковы:

Свинец	♄	Золото	☉
Олово	♃	Медь	♀
Железо	♂	Ртуть	☿
Серебро	♁		

Следующие термины используются в алхимических трудах:

Философское Солнце (Sol Philosophorum) — чистый и живой алхимический дух золота, очищенная сущность теплоты и огня.

Философская Луна (Luna Philosophorum) — чистый и живой алхимический дух серебра, очищенная сущность теплоты и влажности.

Зеленый Лев — ствол и корень природной сущности металлов.

Черный Дракон — смерть, гниение, распад.

Король (красный) — каббалистический Микропрозоп; Тиферет; соответствует Золоту и Солнцу.

Королева (белая) — каббалистическая Невеста Микропрозопа; Малка; соответствует Серебру и Луне.

Древнееврейский алфавит

Буква	Звучание	Число	Название	Значение
א	А (A)	1	Алеф	Бык
ב	Б, В (B, V)	2	Бет	Дом
ג	Г (G, Gh)	3	Гимел	Верблюд
ד	Д (D, Dh)	4	Далет	Дверь
ה	Х (H)	5	Хе	Окно
ו	В, О, У (V, O, U)	6	Вав	Гвоздь, крюк
ז	З (Z)	7	Зайин	Меч, оружие
ח	Х (Ch)	8	Хет	Забор, ограда
ט	Т (T)	9	Тет	Змея
י	И, Й (I, Y, J)	10	Йод	Рука
כ	К (K, Kh)	20	Каф	Кулак
ל	Л (L)	30	Ламед	Бычье стрекало
מ	М (M)	40	Мем	Вода
נ	Н (N)	50	Нун	Рыба
ס	С (S)	60	Самех	Подпорка, опора
ע	А, Н (Aa, Ngh)	70	Айин	Глаз
פ	П, Ф (P, F)	80	Пе	Рот
ק	Ц (Tz)	90	Цадди	Рыболовный крючок
ר	К (Q)	100	Коф	Ухо; затылок
ש	Р (R)	200	Реш	Голова
שׁ	С, Ш (S, Sh)	300	Шин	Зуб
ת	Т (T, Th)	400	Тав	Крест

Каждая буква древнееврейского алфавита обозначает определенный звук и число. В позиции на конце слова пять букв приобретают другую форму и другое числовое значение. Такие буквы называются конечными. Особое положение среди конечных букв занимает Мем — единственная из них она имеет форму прямоугольника. Остальные четыре — Каф, Нун, Пе и Цадди — на конце слова приобретают длинные «ножки», опускающиеся ниже линии письма (см. следующую таблицу).

Иногда буквы изображаются очень крупными — это означает, что их числовое значение увеличивается в тысячу раз. Например, очень крупная Алеф обозначает число 1000, очень крупная Бет — 2000, и так далее. Упражняться в начертании древнееврейских букв следует на линованной бумаге. Не забывайте также, что буквы на письме располагаются справа налево. Согласно учению ордена, эти буквы — священные символы, поэтому писать и вычерчивать их нужно очень тщательно и аккуратно.

Таблица конечных букв

Буква	Звучание	Число	Название
ך	К (K, Kh)	500	Каф
ם	М (M)	600	Мем
ן	Н (N)	700	Нун
ף	П, Ф (P, F)	800	Пе
ץ	Ц (Tz)	900	Цадди

Дагеш — это точка, которую иногда ставят в середине буквы. Она изменяет звуковое соответствие буквы; в современном иврите таким способом обозначают гласные. Однако в этой книге дагеш не используется. S.R.M.D. утверждает, что она была введена достаточно поздно с целью стандартизации произношения.

Каббалисты связывают высочайшие и наиболее абстрактные идеи с эманациями Божества. Всего эманаций десять. Каждая из них носит название «сефира»; множественное число от этого слова — «сефирот». Расположенные определенным образом, они формируют Эц Хайим — Древо Жизни.

Эц Хайим, или Древо Жизни

1	Кетер	K-Th-R	Венец	כתר
2	Хокма	Ch-K-M-N	Мудрость	חכמה
3	Бина	B-I-N-N	Понимание	בינה
4	Хесед	Ch-S-D	Милосердие	חסד
5	Гебура	G-B-U-R-N	Суровость	גבורה
6	Тиферет	T-Ph-A-R-Th	Красота	תפארת
7	Нецах	N-Tz-Ch	Победа	נצח
8	Ход	H-O-D	Слава	הוד
9	Йесод	Y-S-O-D	Основание	יסוד
10	Малкут	M-L-K-U-Th	Царство	מלכות

Малый ритуал пентаграммы

Некоторые считают пентаграмму (пятиконечную звезду) символом «зла» и демонических сил. Но в действительности пентаграмма, обращенная вершиной вверх, олицетворяет одухотворение природных качеств человека. В некоторых современных школах используется также перевернутая пентаграмма — отнюдь не как орудие «зла», а как символ перемен. Существуют и оккультные группы «служителей зла», принявшие пентаграмму своей эмблемой. Однако эта практика не имеет никакого отношения к применению пентаграммы в ордене Золотой Зари.

Предназначение ритуала пентаграммы

Пентаграмма, изображаемая в ходе ритуала, должна быть достаточно большой. Некоторые ученики ужасали меня привычкой чертить у себя перед носом крошечные пентаграммы, от силы дюймов пять высотой.

Вычерчивая изгоняющую пентаграмму, опустите руку до середины левого бедра. Затем резко поднимите ее по диагонали до уровня темени. Отсюда опустите руку до середины правого бедра; затем поднимите к левому плечу, переместите по горизонтали к правому плечу и, наконец, верните в исходную точку, к середине левого бедра. Пентаграмму призывания следует вычерчивать в обратном порядке: от темени к левому бедру и далее по схеме.



INVOKING



BANISHING

Слева: Призывание, Справа: Изгнание

В ордене предлагалось использовать Ритуал пентаграммы как своего рода молитву: утром — призывающую Пентаграмму, вечером — изгоняющую Пентаграмму. Имена, приведенные далее в описании ритуала, следует произносить про себя, каждое — на одном выдохе, с как можно более мощной вибрацией. Направляя волну вибрации в каждую из сторон света, старайтесь ощутить ответную пульсацию и покалывание во всем теле. (Полное описание дается в моем собрании аудиозаписей: *Regardie Tapes*, Falcon Press, 1982. Если вам не нужен полный набор из шести кассет с сопроводительной книгой, можете заказать одну кассету с инструкциями по Ритуалу изгоняющей пентаграммы. — *Примеч. И. Регарди.*)

Утверждается, что изгоняющую Пентаграмму можно использовать также для защиты от негативных психологических состояний — как для себя, так и для других людей. Сформируйте перед собой мысленный образ того, что вас беспокоит и тревожит. Отбросьте его от себя примерно на три фута знаком приветствия Неофита (см. илл. далее в этой книге) и совершите знак безмолвия, чтобы образ не вернулся на прежнее место. Затем мысленно поместите этот образ на востоке от себя и выполните Ритуал пентаграммы изгнания, чтобы его уничтожить. Мысленным взором проследите, как он растворяется за пределами окружающего вас огненного кольца.

Кроме того, Ритуал пентаграммы может служить упражнением на сосредоточение. Сидя или лежа в позе для медитации, представьте себе, что вы стоите в орденском облачении и держите в руке кинжал. Перенесите сознание в этот мысленный образ себя и сделайте несколько шагов в восточном направлении. Чтобы полнее ощутить себя в этом образе, коснитесь стены, откройте глаза, топните ногой и т.п.

Оставаясь в этом образе, приступайте к ритуалу. Совершая предписанные движения и мысленно вибрируя слова, старайтесь ощущать, что они исходят из этого ментального образа. Завершите ритуал, обратившись лицом к востоку. Постарайтесь почувствовать результаты

проведенного ритуала. Затем вернитесь к своему физическому телу, встаньте за головой и вернитесь в него.

Как проводить ритуал призывающей пентаграммы

Возьмите стальной кинжал или нож в правую руку. Повернитесь лицом к востоку.

Коснитесь лба и произнесите: Ато (ты есть).

Коснитесь середины груди и произнесите: Малкут (Царство).

Коснитесь правого плеча и произнесите: ве-Гебура (и Сила)

Коснитесь левого плеча и произнесите: ве-Гедула (и Слава)

Сложите руки на уровне середины груди и произнесите: ле-Олам (во веки)

Удерживая кинжал между сложенными ладонями острием вверх, произнесите: Амен (да будет так)²¹⁹.

Заключительное слово «амен» (аминь) обозначает конец призывания. Его связывали с именем Амона — «Сокровенного». Кроме того, оно представляет собой нотарикон трех древнееврейских слов: Адонаи Мелех Неэмон (Neh-eh-mon), что означает «Господь — Царь Верный».

Обратившись лицом к востоку, начертите перед собой *большую* призывающую пентаграмму, как показано на рисунке. Затем вонзите острие кинжала в центр пентаграммы и провибрируйте божественное имя YHVH (Йод, Хе, Вав, Хе), представляя себе при этом, что вибрации вашего голоса достигают восточного предела Вселенной.

Держа кинжал перед собой острием вперед, повернитесь лицом к югу. Начертите такую же пентаграмму и провибрируйте божественное имя Адонаи.

Повернитесь лицом к западу, начертите еще одну большую пентаграмму и провибрируйте имя Эхейе.

Повернитесь лицом к северу, начертите пентаграмму и провибрируйте имя Агла.

Снова обратитесь лицом к востоку (круг всегда необходимо полностью замыкать) и еще раз вонзите острие кинжала в центр первой пентаграммы. Расставьте руки в стороны, образуя фигуру Креста, произнесите:

Передо мной	Рафаэль (Rah-phah-ale)
Позади меня	Габриэль (Gah-bree-ale)
Справа от меня	Михаэль (Mee-chah-ale)
Слева от меня	Ориэль (Or-ree-ale)

Затем произнесите:

Передо мной пламенеет пентаграмма

Позади меня сияет звезда о шести лучах.

Снова выполните Каббалистический Крест, как в начале ритуала.

Для Изгнания используется такой же ритуал, но пентаграмма чертится в обратную сторону.

²¹⁹ Ср. Мф. 6:13: «Ибо Твое есть Царство и сила и слава во веки. Аминь». — *Примеч. перев.*

Другие алхимические соответствия сефирот

Кетер	Ртуть	Корень металлов ²²⁰
Хокма	Соль	Свинец
Бина	Сера	Олово
Хесед	Серебро	Серебро
Гебура	Золото	Золото
Тиферет	Железо	Железо
Нецах	Медь	Двуполая латунь
Ход	Олово	Латунь
Йесод	Свинец	Ртуть
Малкут	Философская ртуть	Лекарство металлов ²²¹

Четыре чина Духов стихий таковы:

Духи Земли	Гномы
Духи Воздуха	Сильфы
Духи Воды	Ундины
Духи Огня	Саламандры

Этих духовных существ призывают восхвалять Бога в «Benedicite Omnia Opera»²²².

Керубим суть живые воплощения сил УНВН на материальном плане и правители четырех стихий. Они действуют через посредство фиксированных (керубических) знаков зодиака. Символы и атрибуты их таковы:

Керуб Воздуха	Человек	Водолей	
Керуб Огня	Лев	Лев	
Керуб Земли	Бык	Телец	
Керуб Воды	Орел	Скорпион	

²²⁰ Корень, или Источник, металлов (*лат.* Radix metallorum) — в алхимии изначальная субстанция, породившая все металлы и присутствующая в каждом из них. — *Примеч. перев.*

²²¹ Лекарство металлов (*лат.* Medicina metallorum) — одно из названий Философского камня. — *Примеч. перев.*

²²² «Благословите Господа, все дела господни», начальные слова «Песни трех отроков» (девятнадцатого канонического приложения к 3-й главе Книги пророка Даниила) — христианского гимна, который звучит во время литургии в воскресные и праздничные дни: «Благословите Господа, все дела господни; хвалите и возвеличивайте Его в веках. Благословите, небеса, Господа; благословите, ангелы господни, Господа. Благословите все воды, что есть над небесами, Господа; пусть всякий благословит добродетели господни. Благословите, солнце и луна, Господа; благословите, звезды небес, Господа. Благословите, всякий ливень и роса, Господа; благословите, все ветра, Господа. Благословите, огонь и зной, Господа; благословите, стужа и зной, Господа. Благословите, росы и иней, Господа; благословите, мороз и холод, Господа. Благословите, льды и снега, Господа; благословите, дни и ночи, Господа. Благословите, свет и тьма, Господа; благословите, молнии и облака, Господа. Да благословит земля Господа; да хвалит и возвеличивает его в веках. Благословите, горы и холмы, Господа; благословите, все произрастающие на земле, Господа. Благословите, моря и реки, Господа; благословите, родники, Господа. Благословите, киты и все, кто движется в воде, Господа; благословите, все крылатые в небе, Господа. Благословите, все звери и скоты, Господа; благословите, сыны человеческие, Господа. [...] Благословим, Отца и Сына с Духом Святым: давайте хвалить и возвеличивать его в веках. Благословен будь в тверди небесной и хвалим и прославляем в веках». — *Примеч. перев.*

«Тетраграмматон» — это четырехбуквенное имя (YHVN). Так обозначается непризнанное Имя Бога, символически замещаемое именем «Яхве».

Купель для Воды очищения²²³ соотносится с Водами Бины, Женской Силы, отраженной в Водах Творения.

Жертвенник всесожжений²²⁴, служащий для принесения в жертву животных, символизирует Клипот, злых демонов, которые обитают на плане, смежном с материальным миром и расположенном под ним. Этот символ напоминает о необходимости принести в жертву наши страсти. (Это означает всего лишь, что страсти следует поставить под контроль Воли, как указывается в статье «Об очищении души». — *Примеч. И. Регарди.*)

Жертвенник каждений в скинии был обложен золотом²²⁵. У нас он черный — как символ нашей задачи, состоящей в отделении Философского Золота от Черного Дракона Материи.

Клипот — это сущности (иногда именуемые «Злом»), обитающие ниже Малкут, и Оболочки Умерших.

Клипот на Древе Жизни

Кетер	Таумиэль	Две противоборствующие Силы
Хокма	Гогиеэль	Чинящие препятствия
Бина	Сатариеэль	Укрывающие
Хесед	Агшекелло	Разбивающие на части
Гебура	Голохаб	Сжигающие
Тиферет	Тагирирон	Оспаривающие
Нецах	Гараб Церек	Вороны смерти
Ход	Самаэль	Лжец, или Яд Божий
Йесод	Гамалиэль	Непотребные
Малкут	Лилит	Царица ночи и демонов

²²³ Соответствует ветхозаветному «умывальнику для омовения», Исх. 30:17—21: «И сказал Господь Моисею, говоря: сделай умывальник медный для омовения и подножие его медное, и поставь его между скинией собрания и между жертвенником, и налей в него воды; и пусть Аарон и сыны его омывают из него руки свои и ноги свои; когда они должны входить в скинию собрания, пусть они омываются водою, чтобы им не умереть; или когда должны приступить к жертвеннику для служения, для жертвоприношения Господу, пусть они омывают руки свои и ноги свои водою, чтобы им не умереть; и будет им это уставом вечным, ему и потомкам его в роды их». — *Примеч. перев.*

²²⁴ См. Исх. 27:1—9: «И сделай жертвенник из дерева ситтим длиною пяти локтей и шириною пяти локтей, так чтобы он был четырехугольный, и вышиною трех локтей. И сделай роги на четырех углах его, так чтобы роги выходили из него; и обложи его медью. Сделай к нему горшки для высыпания в них пепла, и лопатки, и чаши, и вилки, и угольницы; все принадлежности сделай из меди. Сделай к нему решетку, род сетки, из меди, и сделай на сетке, на четырех углах ее, четыре кольца медных; и положи ее по окраине жертвенника внизу, так чтобы сетка была до половины жертвенника. И сделай шести для жертвенника, шести из дерева ситтим, и обложи их медью; и вкладывай шести его в кольца, так чтобы шести были по обоим бокам жертвенника, когда нести его. Сделай его пустой внутри, досчатый». — *Примеч. перев.*

²²⁵ См. Исх. 30:1—10: «И сделай жертвенник для приношения курений, из дерева ситтим сделай его: длина ему локоть, и ширина ему локоть; он должен быть четырехугольный; а высота ему два локтя; из него [должны выходить] роги его; обложи его чистым золотом, верх его и бока его кругом, и роги его; и сделай к нему золотой венец вокруг; под венцом его на двух углах его сделай два кольца из золота; сделай их с двух сторон его; и будут они влагилицем для шестов, чтобы носить его на них; шести сделай из дерева ситтим и обложи их золотом. И поставь его пред завесою, которая пред ковчегом откровения, против крышки, которая на [ковчеге] откровения, где Я буду открываться тебе. На нем Аарон будет курить благовонным курением; каждое утро, когда он приготовляет лампы, будет курить им; и когда Аарон зажигает лампы вечером, он будет курить им: [это] — всегдашнее курение пред Господом в роды ваши. Не приносите на нем никакого иного курения, ни всесожжения, ни приношения хлебного, и возлияния не возливайте на него. И будет совершать Аарон очищение над рогами его однажды в год; кровью очистительной [жертвы] за грех он будет очищать его однажды в год в роды ваши. Это святыня великая у Господа». — *Примеч. перев.*

Алтарная схема Древа

На алтарной схеме Древа изображены и обозначены числами и именами Десять Сефирот и соединяющие их Пути. Вокруг каждого из Путей обвиваются кольца Змея. По окружности каждой сефиры начертаны Имена ее Божества, Архангела и Ангельского чина. Двадцать два Пути связаны воедино Змеем Мудрости. Он объединяет Пути, но не касается ни одной из Сефирот. Последние соединены между собой Огненным Мечом. Огненный Меч соединяет Сефирот в их естественном порядке. По форме он подобен молнии.

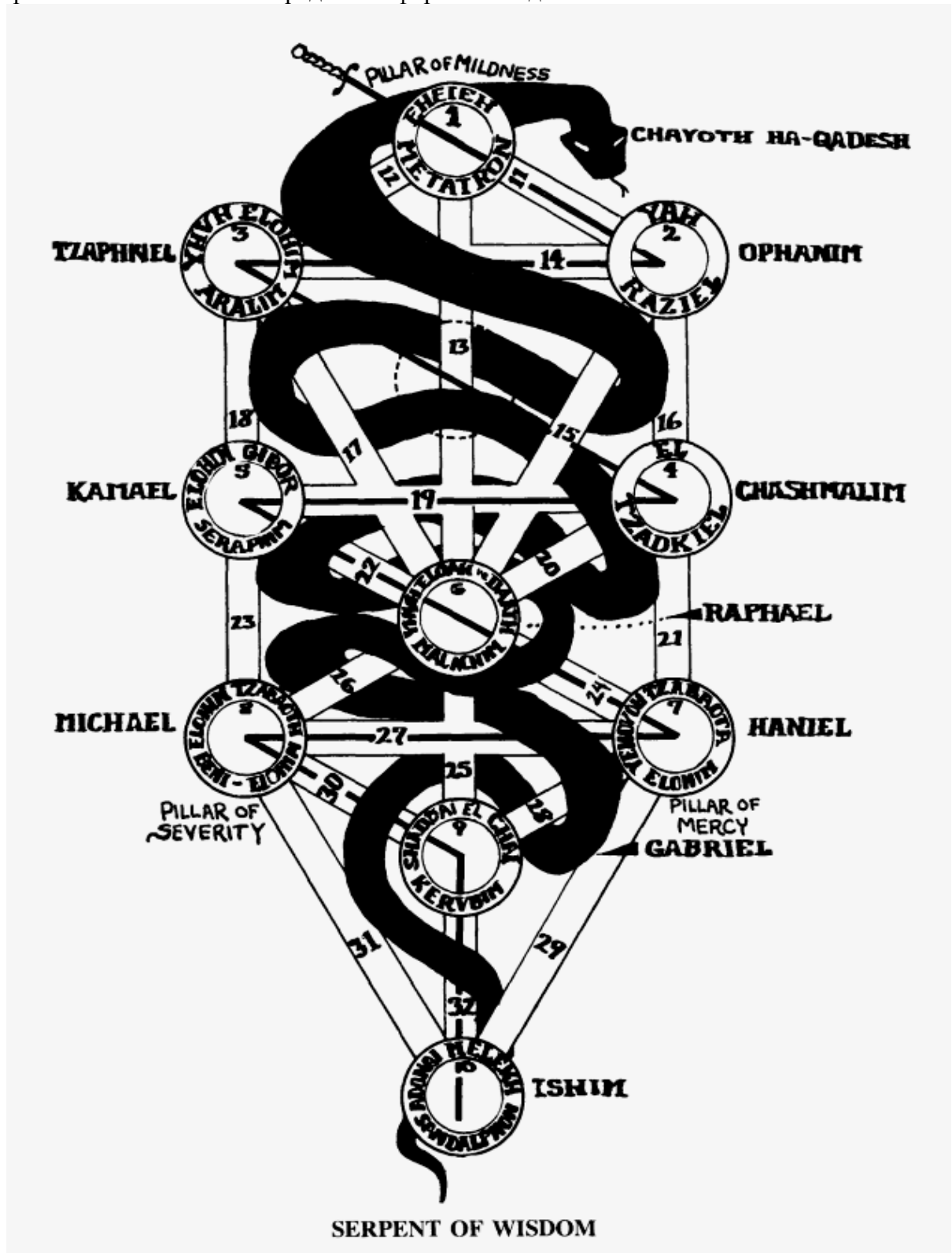

1. ЗМЕЙ МУДРОСТИ
2. Столп Умеренности
3. Эхейе
4. Метатрон
5. Хайот ха-Кадош
6. Офаним
7. Ях
8. Разиэль
9. Цафкиэль
10. Яхве Элохим
11. Аралим
12. Камаэль
13. Элохим Гибор
14. Серафим
15. Хашмалим
16. Эль
17. Цадкиэль
18. —
19. Рафаэль
20. Яхве Элоа ве-Даат
21. Мелеким
22. Ханиэль
23. Яхве Цебаот
24. Элохим
25. Михаэль
26. Элохим Цебаот
27. Бени Элохим
28. Столп Суровости
29. Столп Милосердия
30. Габриэль
31. Шаддаи Эль Хаи
32. Керубим
33. Ашим
34. Адонаи ха-Арец
35. Сандалфон

Два Столпа, стоящие по обе стороны от Алтаря, имеют следующие символические соответствия:

Активный: Белый Столп южной стороны.
 Мужское начало.
 Адам.
 Столп светлый и огненный.
 Правый Керуб.
 Метатрон.

Пассивный: Черный Столп северной стороны.
 Женское начало.
 Ева.
 Столп облачный.
 Левый Керуб.
 Сандалфон.

Четыре мира каббалы

Каббалисты выделяли четыре плана бытия между Богом и человеком:

АЦИЛУТ, прообразы	Чистая божественность	אצילות
БРИЯ, творение	Архангелы	בריאה
ЙЕЦИРА, формирование	Ангелы	יצירה
АСИЯ, действие	Материальный мир	עשיה

Асия — мир Материи, Человека, Оболочек и Демонов — подразделяется на десять обитателей, или небес:

Перводвигатель	Рашит ха-Галгалим	ראשית הגלגלים
Сфера зодиака	Мазлот	מזלות
Сфера Сатурна	Шаббатаи	שבתאי
Сфера Юпитера	Цадек	צדק
Сфера Марса	Мадим	מדים
Сфера Солнца	Шемеш	שמש
Сфера Венеры	Ногах	נוגה
Сфера Меркурия	Кокаб	כוכב
Сфера Луны	Леванах	לבנה
Сфера стихий	Олам Йесодот	עולם יסודות

Некоторые соответствия карт Таро

Традиционная колода Таро состоит из 78 карт. Она делится на Младшие Арканы — четыре масти (символы перечисленных выше четырех миров) по 14 карт в каждой и Старшие Арканы, числом 22, которые в своей последовательности излагают историю Души.

Каждая масть включает десять числовых карт (соответствующих десяти сефирот), как в современных игральных колодах. Но фигурных карт в них не три, а четыре: Король, Королева, Рыцарь и Паж.

Четыре масти таковы:

Жезлы соответствуют бубнам.

Кубки соответствуют червам.

Мечи соответствуют пикам.

Пантакли соответствуют трефам²²⁶.

²²⁶ Более распространен иной вариант, согласно которому Жезлы соответствуют трефам, а Пантакли — бубнам. Однако в системе Золотой Зари были приняты именно указанные соответствия. Дж.У. Броуди-Иннес в очерке «Карты Таро» приводит следующие соображения по этому вопросу: «...символ масти трэф [в игральных картах] по форме не имеет ничего общего с дубинкой или боевым шестом [т.е. символом масти Жезлов в картах Таро]. Но если мы принимаем масть денариев, или пантаклей, за обозначение земных сил и предполагаем, что символом материальных сил могут выступать деньги, или монеты, и, далее, что клевер или трилистник, будучи плодом земли, может также обозначать земные силы, то такая символика оказывается ничуть не хуже, чем [предложенное А.Э. Уэйта] происхождение трэф от мечей. Так или иначе, общепринятое мнение гласит, что кубки являются прототипами черв, а скипетры — бубен; если же мечи, или spadi [итал.], стали пиками [англ. spades], то единственно возможным соответствием для Пантаклей остаются современные трефы» (J.W. Brodie-Innes. *The Tarot*

ТРЕТЬЯ ЛЕКЦИЯ

Душа в каббалистической системе разделяется на три основные части:

НЕСАМА — наивысшая часть, соответствующая трем высшим сефирот и высочайшим устремлениям Души.

РУАХ — средняя часть, соответствующая шести сефирот от Хесед до Йесод включительно и разуму и мыслительным способностям

НЕФЕШ — низшая часть, соответствующая Малкут и животным инстинктам.

Нешама, в свою очередь, состоит из трех частей²²⁷:

ЙЕХИДА — соответствует Кетер

ХИЯ — соответствует Хокме

НЕСАМА — соответствует Бине

Три группы букв древнееврейского алфавита

В «Сефер Йецира» буквы древнееврейского алфавита подразделяются на три группы: первая группа включает 3 буквы, вторая — семь, третья — двенадцать.

Три материнские буквы	ש ב א
Семь двойных букв	ת ל פ כ ז נ ב
Двенадцать простых букв	ק צ ע ס נ ל י ט פ ז ה

Святолище Храма заключает в себе символику всех 22 букв. Стол для хлебов предложения²²⁸ — простые буквы²²⁹. Жертвенник каждений — три материнские буквы.

Астральные духи суть духи, принадлежащие к Астральному плану. Это иллюзорные и лживые формы, оболочки умерших, призраки и фантомы, иногда являющиеся на спиритических сеансах.

Стихийные духи суть духи, принадлежащие к природному царству стихий; одни из них благие, другие — злые.

Ангел есть чистый и возвышенный дух, совершенно благой по своим обязанностям и деяниям.

Cards. Цит. по: *The Sorcerer and His Apprentice*. Unknown Hermetic Writings of S.L. Mac Gregor Mathers and J.W. Brodie-Innes. Ed. R.A. Gilbert. Wellingborough, Northamptonshire, The Aquarian press, 1983, p. 125). — *Примеч. перев.*

²²⁷ Так называемая Большая Нешама. — *Примеч. редактора-консультанта*.

²²⁸ См. Исх. 25:23—30: «И сделай стол из дерева ситтим, длиною в два локтя, шириною в локоть, и вышиною в полтора локтя, и обложи его золотом чистым, и сделай вокруг него золотой венец; и сделай вокруг него стенки в ладонь и у стенок его сделай золотой венец вокруг; и сделай для него четыре кольца золотых и утверди кольца на четырех углах у четырех ножек его; при стенках должны быть кольца, чтобы вложить шести для ношения на них стола; а шести сделай из дерева ситтим и обложи их золотом, и будут носить на них сей стол; сделай также для него блюдо, кадилницы, чаши и кружки, чтобы возливать ими: из золота чистого сделай их; и полагай на стол хлебы предложения пред лицом Моим постоянно». - Прим. пер.

²²⁹ По-видимому, в связи с тем, что на этот стол возлагали 12 хлебов, по числу колен Израилевых: «И возьми пшеничной муки и испеки из нее двенадцать хлебов... и положи их в два ряда, по шести в ряд, на чистом столе пред Господом» (Лев. 24:5—6). — *Примеч. перев.*

В Таро десять числовых карт каждой масти соответствуют десяти сефирот. Сами же четыре масти соответствуют буквам YHVH: Жезлы — Йод, Кубки — Хе, Мечи — Вав, Пантакли — Хе конечной.

Кроме того, четыре масти соответствуют четырем мирам каббалы: Жезлы — Ацилут, Кубки — Брия, Мечи — Йецира, Пантакли — Асия.

Придворные карты в каждой масти Таро — «наместники» букв Великого Имени (YHVH) в том из четырех каббалистических миров, которому соответствует данная масть. Они также символизируют Отца, Мать, Сына и Дочь; или Рождение, Жизнь, Смерть и Воскресение.

Крест-свастика

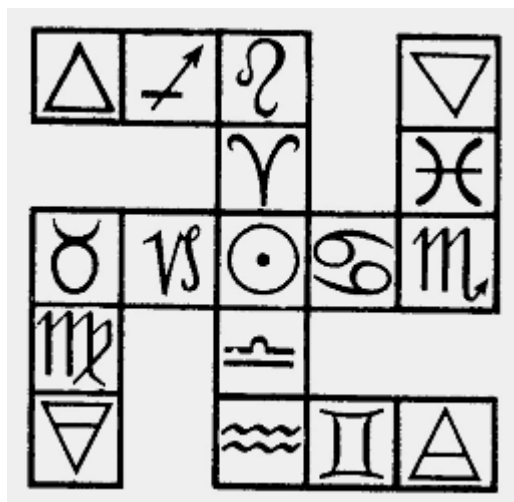

17 квадратов, вырезанные таким образом из большого квадрата, разделенного на малые, соответствуют Солнцу, двенадцати знакам Зодиака и четырем стихиям. Они расположены таким образом, что фиксированные знаки соседствуют с мутабельными по одну сторону и с кардинальными — по другую.

Кадуцей



На этой форме кадуцея Гермеса²³⁰ размещены одна под другой три материнские: Шин, Алеф и Мем. Он символизирует Воздух как посредника между Огнем наверху и Водой внизу.

²³⁰ Кадуцей Гермеса — атрибут древнегреческого бога Гермеса; имел форму жезла, обвитого двумя змеями. — *Примеч. перев.*

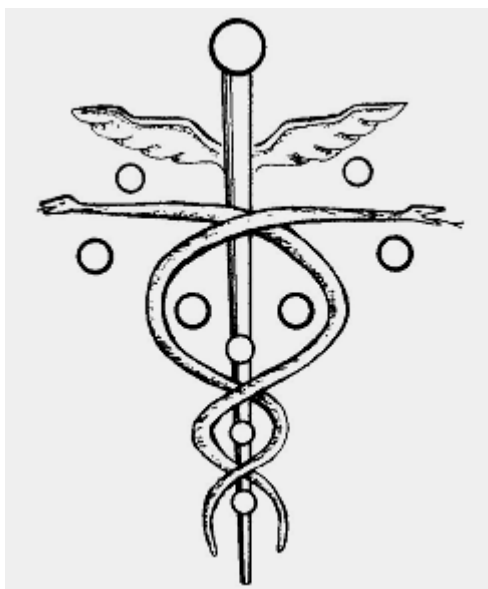

На Древе Жизни этот символ имеет другое значение. Крылья, расположенные в его верхней части, касаются Хокмы и Бины. Набалдашник касается Кетер. Это три высшие сефирот. Семь низших сефирот обвиты двумя Змеями, головы которых покоятся на Хесед и Гебуре.

Луна на Древе Жизни

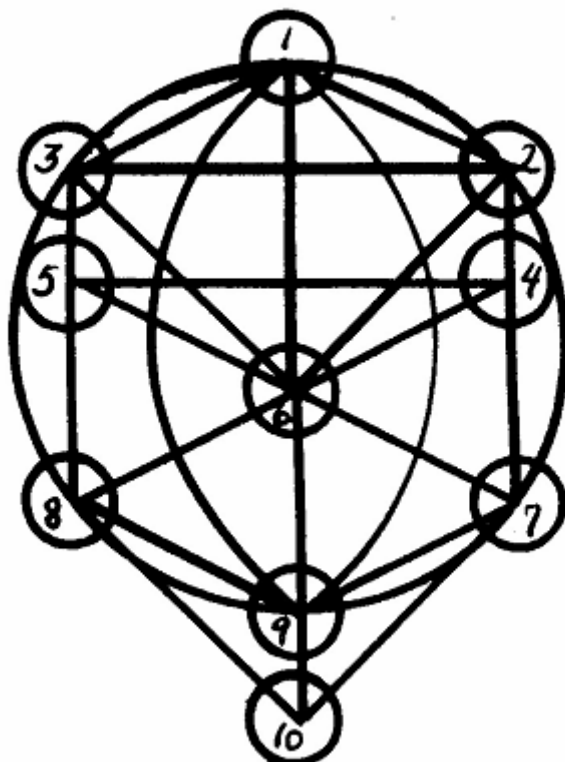

В период роста Луна охватывает Столп Милосердия. В период ущерба — Столп Суровости. В полнолуние она отражает Солнце сефиры Тиферет.

ЧЕТВЕРТАЯ ЛЕКЦИЯ

Геомантические фигуры и их зодиакальные соответствия:

☿		PUER ²³¹			PUELLA ²³²
♁		AMISSIO ²³³			RUBEUS ²³⁴
♁		ALBUS ²³⁵			ACQUISITIO
♁		POPULUS ²³⁶			CARCER ²³⁷
♁		VIA ²³⁸			TRISTITIA ²³⁹
♁		FORTUNA MAJOR ²⁴⁰			LAETITIA ²⁴¹
♁		FORTUNA MINOR ²⁴²			CAPUT DRACONIS ²⁴³
♁		CONJUNCTIO ²⁴⁴			CAUDA DRACONIS ²⁴⁵

²³¹ Мальчик (лат.). — Примеч. перев.

²³² Девочка (лат.). — Примеч. перев.

²³³ Потеря, убыток (лат.). — Примеч. перев.

²³⁴ Красный (лат.). — Примеч. перев.

²³⁵ Белый (лат.). — Примеч. перев.

²³⁶ Народ (лат.). — Примеч. перев.

²³⁷ Тюрьма (лат.). — Примеч. перев.

²³⁸ Путь (лат.). — Примеч. перев.

²³⁹ Печаль (лат.). — Примеч. перев.

²⁴⁰ Великое счастье (лат.). — Примеч. перев.

²⁴¹ Радость (лат.). — Примеч. перев.

²⁴² Малое счастье (лат.). — Примеч. перев.

²⁴³ Голова Дракона (лат.). — Примеч. перев.

²⁴⁴ Союз (лат.). — Примеч. перев.

²⁴⁵ Хвост Дракона (лат.). — Примеч. перев.

♄	☉	PUER	♅	☉	PUELLA
♃	☉	AMISSIO	♄	☉	RUBEUS
♂	☉	ALBUS	♃	☉	ACQUISITIO
♁	☉	POPULUS	♂	☉	CARCER
♁	☉	VIA	♁	☉	TRISTITIA
♁	☉	FORTUNA MAJOR	♁	☉	LAETITIA
♁	☉	FORTUNA MINOR	♁	☉	CAPUT DRACONIS
♁	☉	CONJUNCTIO	♁	☉	CAUDA DRACONIS

Геометрические фигуры планет

Соответствия планет числам и геометрическим фигурам таковы:

Сатурн	3	Треугольник
Юпитер	4	Квадрат
Марс	5	Пентаграмма
Солнце	6	Гексаграмма
Венера	7	Гептаграмма
Меркурий	8	Октаграмма
Луна	9	Эннеграмма

Эта тема подробно рассматривается в чрезвычайно важной статье «Многоугольники и полиграммы». Каждый пункт сопровождается иллюстрациями.

Магические квадраты планет

Эти квадраты, изображенные в другом разделе книги, для удобства называются камнями. Они строятся на основе того числа, которому соответствует данная планета. Количество секций в любом горизонтальном или вертикальном ряду квадрата равняется символическому числу данной планеты. Сумма всех чисел в каждом ряду и общая сумма всех чисел магического квадрата также связаны с этим символическим числом: они должны делиться на него без остатка. Так, число планеты САТУРН — 3; магический квадрат Сатурна состоит из 9 секций (по 3 в каждом вертикальном и горизонтальном ряду); сумма чисел в любой вертикали, горизонтали или диагонали составляет 15; общая же сумма всех чисел, входящих в магический квадрат, равна 45.

Эти числа преобразуются в Божественные Имена и Имена Духов, как будет показано в разделе книги, посвященном сиграмам.

Сплошной кубический греческий крест²⁴⁶

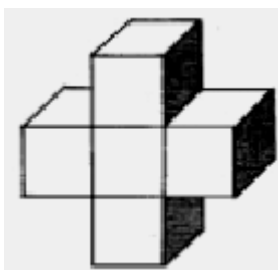

Это эмблема допуска на путь Тав. Он имеет 22 квадратные грани, соответствующие 22 буквам еврейского алфавита.

Сплошной тетраэдр

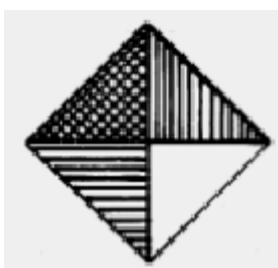

Другое название данной фигуры — Пирамида Огня. Это эмблема допуска на путь Шин. Он символизирует как простой природный Огонь, так и Огонь тайный, сокровенный.

Три верхних треугольных грани (обратите внимание, что эта фигура изображается в проекции на плоскость) соответствуют трем формам Огня: солнечному, вулканическому и астральному. Нижний треугольник (основание) — символ сокровенного жара.

Греческий крест

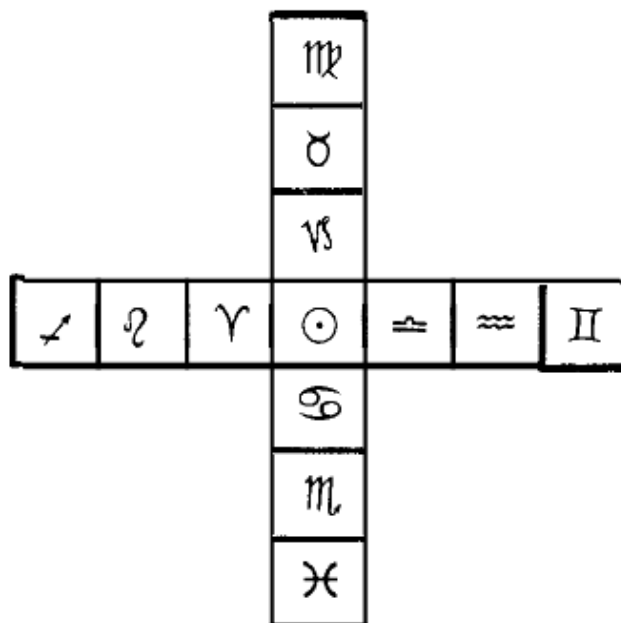

²⁴⁶ «Греческим» по традиции называется равноконечный крест. — Примеч. перев.

Это эмблема допуска на путь Реш. Она состоит из 13 квадратов, соответствующих Солнцу и двенадцати знакам Зодиака, распределенным по тригонам.

Чаша Приготовителя

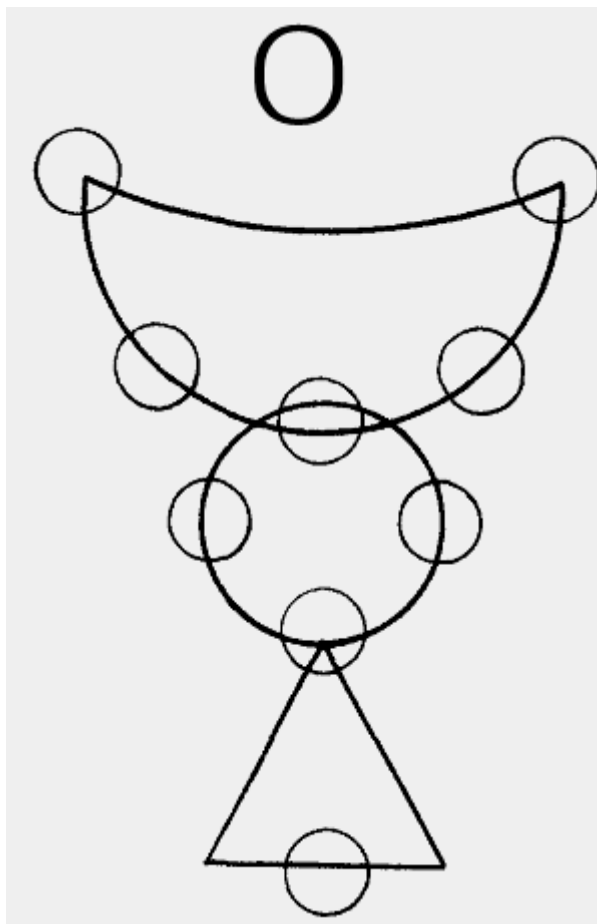

Это эмблема допуска на ступень Практика. Как отображено на рисунке, она символически связана с Древом Жизни и охватывает девять сефирот (все, кроме Кетер).

Йесод и Малкут помещены на нижнем треугольнике: первая — на его вершине, вторая — в центре основания. Подобно Кадуцею, этот символ также символизирует три из четырех стихий — Воду, Огонь и Воздух, но в другой последовательности. Полумесяц, венчающий Чашу, соотносится с «Водами над Твердью небесной», сфера под полумесяцем — с самой Твердью, а треугольник в основании — со всепоглощающим Огнем, противоположным тому Огню, которым увенчан Кадуцей.

Символ Меркурия



Этот символ на Древе Жизни также охватывает все сефирот, кроме Кетер. Венчающие его рога поднимаются от сферы Даат (Знание), которая, строго говоря, является не самостоятельной сефирой, а связью между Хокмой и Биной.

ПЯТАЯ ЛЕКЦИЯ, или АЗОТ

«Азот» — это слово, образованное из первых и последних букв греческого, латинского и еврейского алфавитов, т.е. А и Z, Алеф и Тав, Альфа и Омега. Различные авторы трактуют его по-разному, но общее его значение — «сущность». Оно часто употребляется в алхимических сочинениях.

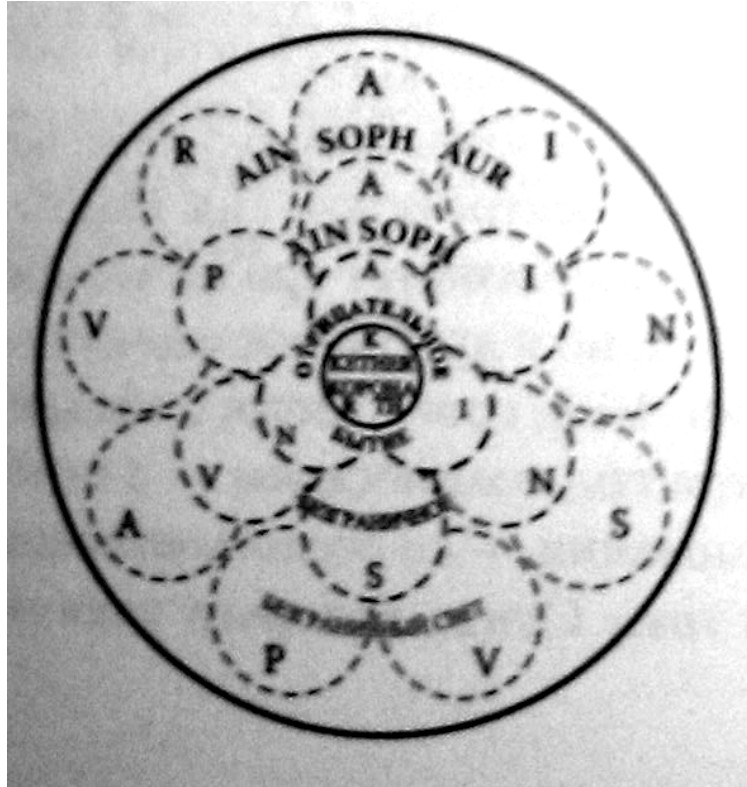

1. Айн
2. Соф
3. Аур
4. Айн Соф
5. Отрицательное бытие
6. Кетер
7. Безграничное
8. Безграничный Свет

В каббалистических трудах встречаются следующие имена:

Айн	Небытие, ничто
Айн Соф	Бесконечное
Айн Соф Аур	Бесконечный Свет

Таковы три Покрова отрицательного бытия, связанные с Кетер.

Арик Анпин — МАКРОПРОЗОП, или Великий Лик, один из титулов Кетер; еще один ее титул — Ветхий Деньми, Отик Йомин. Кетер, или Великий Лик, проявляется вначале как Абба — божественный Отец и Айма — божественная Мать. Абба соответствует букве Йод из YHVH, Айма — букве Хе из YHVH. Элохим — имя, которым обозначаются две эти ипостаси в соединении.

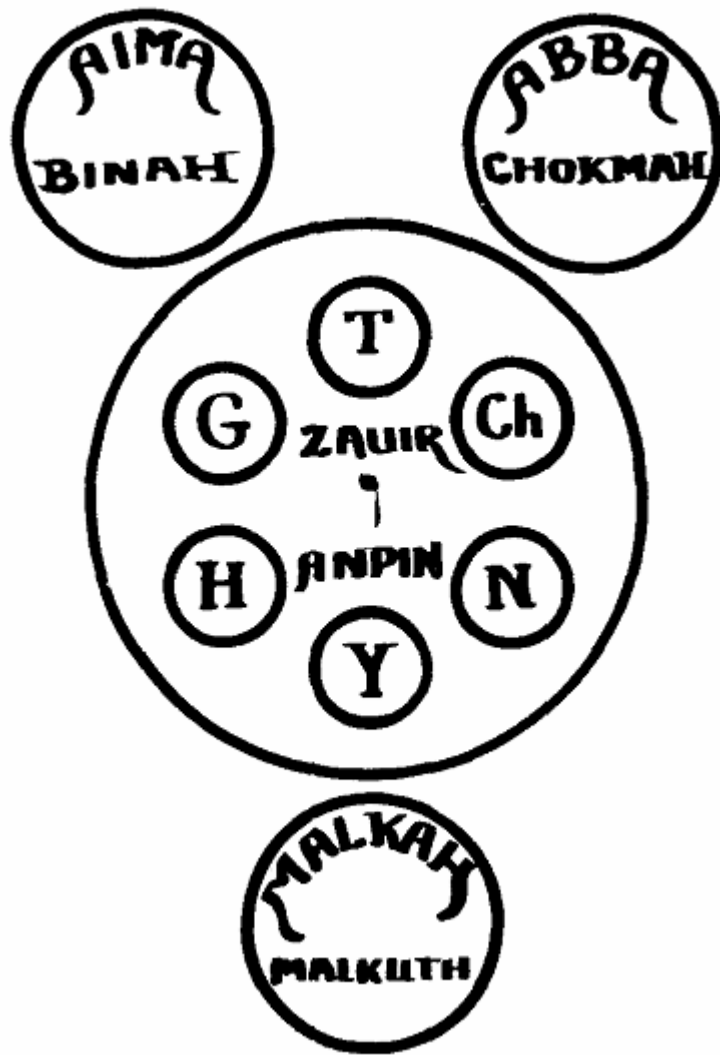

1. Айма
2. Бина
3. Абба
4. Хокма
5. Зоир Анпин
6. Хесед
7. Гебура
8. Тиферет
9. Нецах
10. Ход
11. Йесод
12. Малка
13. Малкут

В виде Элохим они порождают Сына — Зоир Анпина, другие имена которого — МИКРОПРОЗОП и Малый Лик.

Абба соответствует букве Йод и Хокме. Айма соответствует букве Хе и Бине. Зоир Анпин соответствует шести сефирот: Хесед, Гебуре, Тиферет, Нецах, Ход и Йесод, а из этих шести в первую очередь Тиферет.

Малка (Царица) и Кала (Невеста) — это титулы Малкут как супруги Зоир Анпина, Микропрозопа.

Эти значения заключены в буквах имени YHVH:

Букве Йод соответствует Абба.
 Хе — Айма.
 Вав — Зоир Анпин.
 Хе конечной — Малка.

Также эти Буквы связаны с четырьмя мирами и четырьмя мастями Таро:

Йод	Ацилут	Жезлы
Хе	Брия	Кубки
Вав	Йецира	Мечи
Хе конечная	Асия	Пантакли

В каждом из Четырех Миров содержатся свои десять сефирот. И каждая Сефира также включает свои десять сефирот. Итого общее число сефирот — 400, а это — число буквы Тав, Креста, Вселенной, Полноты всего сущего.

Карты Таро связаны с Древом Жизни следующим образом.

Четыре Туза помещаются на Престоле Кетер, а остальные числовые карты каждой масти — на сефирот с соответствующими числами: Двойки — на Хокме, Тройки — на Бине и т.д. Двадцать два Старших Аркана распределяются по двадцати двум путям в согласии с буквами, которым они соответствуют. Все четыре Короля помещаются рядом с Хокмой, четыре Королевы — рядом с Биной, четыре Рыцаря — с Тиферет, а четыре Пажа — с Малкут. Тем самым Старшие Арканы Таро приобретают равновесие соединяемых ими сефирот.

Эмблемы допуска, используемые на ступени Философа

Прежде всего — Крест Распятия, состоящий из двенадцати квадратов

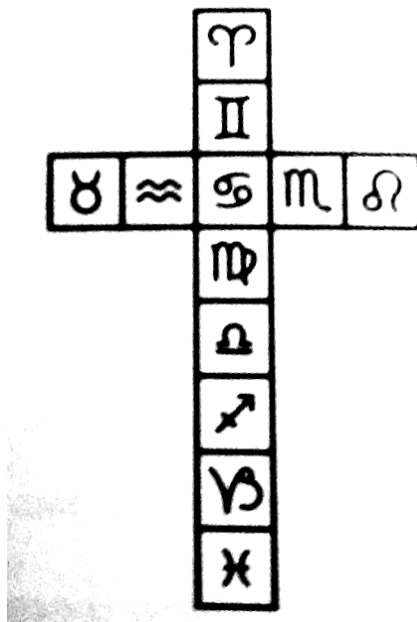

Это эмблема допуска на путь Коф, 29-й путь, связанная с двенадцатью знаками зодиака, а также вечной Рекой Эдема, разделенной на четыре потока:

Нахар (Naher) — Река

1. Хиддекель
2. Фисон
3. Гихон
4. Евфрат

Пирамида четырех стихий — эмблема допуска на путь Цадди, 28-й путь.

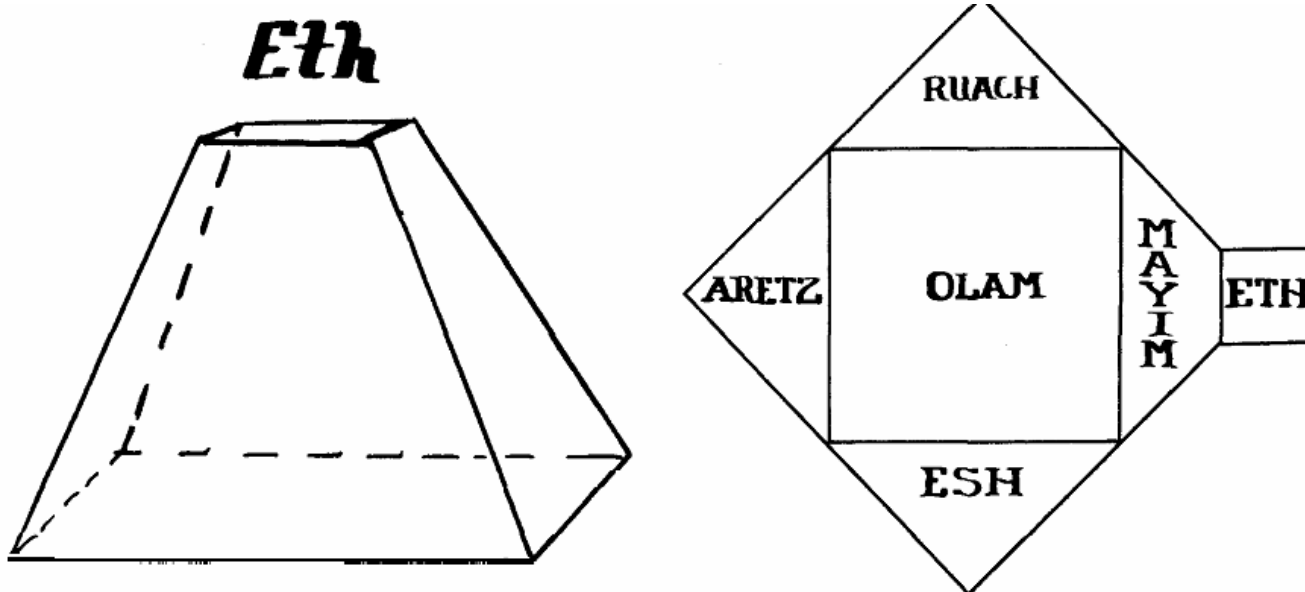

1. Эт
2. Эт
3. Руах
4. Майим
5. Олам
6. Арец
7. Эш

На ее боковых гранях начертаны еврейские имена стихий. На вершине — слово «Эт», означающее «сущность», а на основании — слово «Олам», означающее «мир, вселенная».

Следующая эмблема — Крест Распятия, состоящий из десяти квадратов — открывает доступ на путь Пе, 27-й путь, соответствующий Марсу.

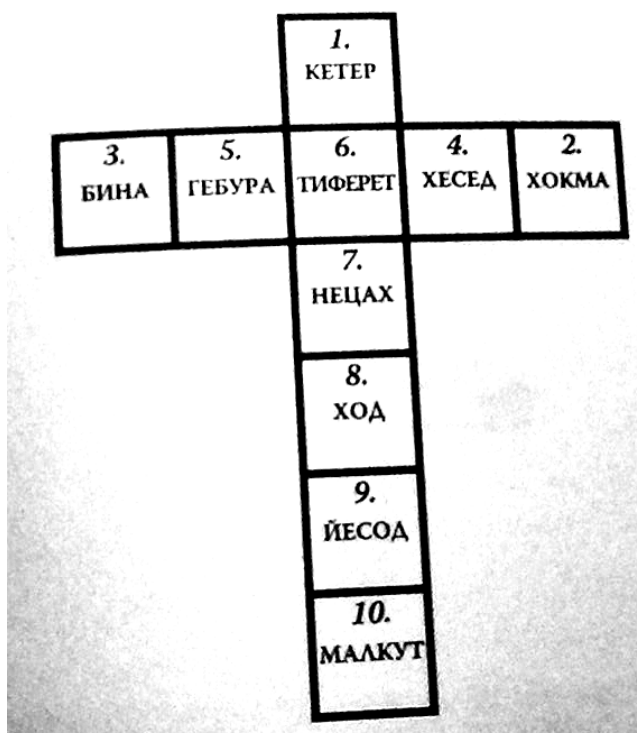

Десять квадратов соотносятся с десятью сефирот в равновесном расположении. Кроме того, этот знак представляет собой развертку двойного куба (такую форму имеет Жертовенник каждый).

Еще одна эмблема — Крест Гегемона, открывающий доступ на ступень Философа.

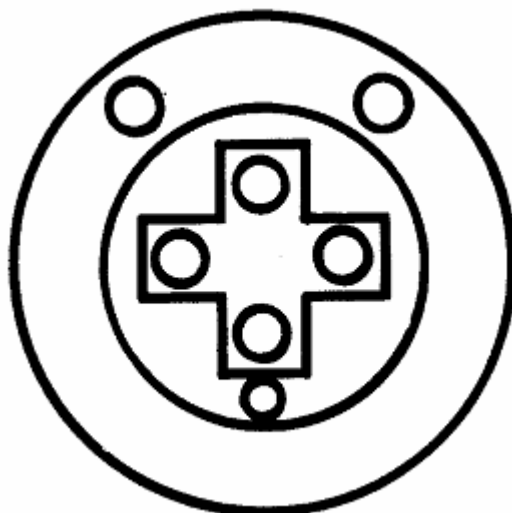

Этот крест включает в себя Тиферет, Нецах, Ход и Йесод, покоящиеся на Малкут. Кроме того, он соответствует шести сефирот Микропрозопа и представляет собой развертку куба.

И, наконец, символ Венеры на Древе Жизни:

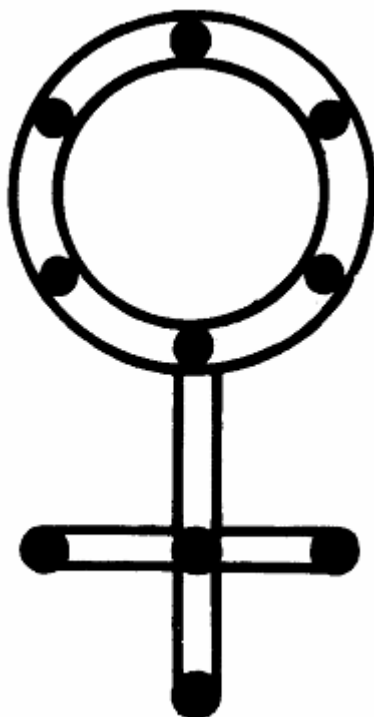

Он заключает в себя все десять сефирот Древа. Это эмблема Иисиды Природной. Поскольку этот знак содержит все сефирот, то окружность в нем должна быть большего диаметра, чем в изображенном выше символе Меркурия.

Другой вариант строения Древа

Существует несколько различных схем расположения сефирот. С наиболее распространенной вы уже знакомы, но имеется и другая общеупотребительная схема, иногда использовавшаяся для больших алтарных образов в ритуалах Практика и Философа. Обычно ее называют «Десять сефирот в семи чертогах Асии»:

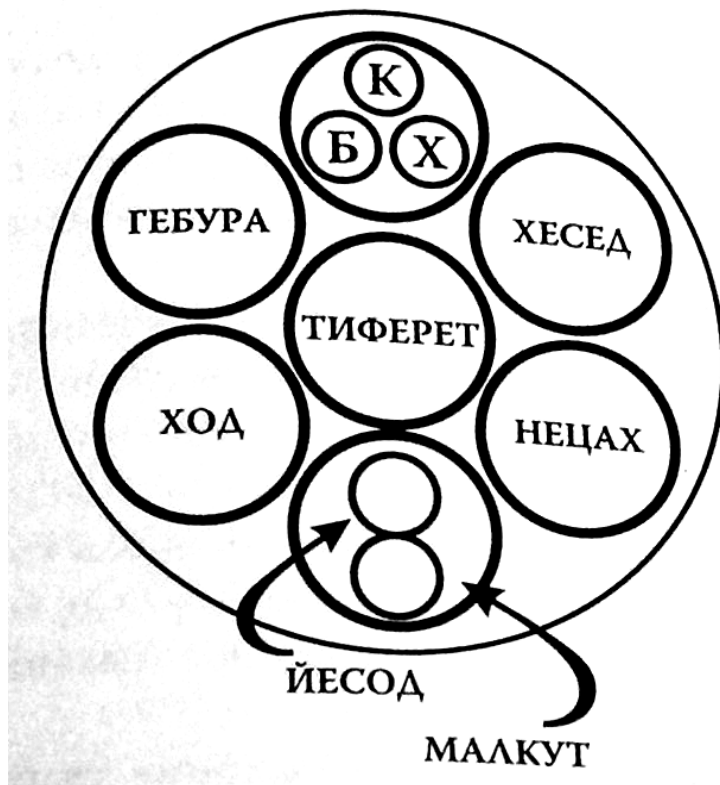

Нисхождение стихий по Древу

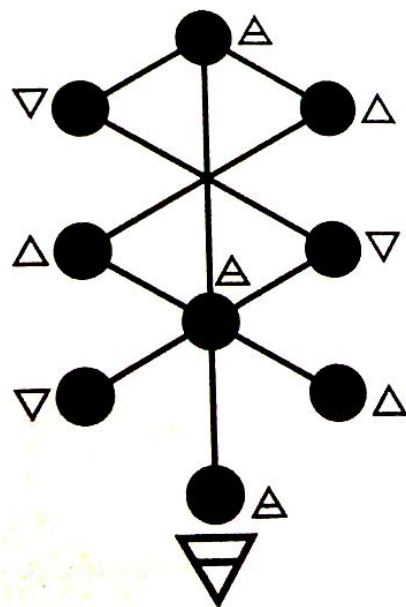

На этой схеме представлена троица стихий, действующих через сефирот и нисходящих по Древу в последовательных отражениях. Воздух отражается прямо вниз по Срединному Столпу: из Кетер через Тиферет и Йесод в верхнюю четверть Малкут. Вода нисходит зигзагом от Бины через Хесед в Ход. Огонь нисходит зигзагом от Хокмы через Гебуру в Нецах. Таким образом, Малкут оказывается сосудом, воспринимающим все три стихии.

МЕДИТАЦИИ

Медитация № 1

Неофиту следует медитировать на точку, как она определяется в математике, — объект, занимающий определенное положение в пространстве, но не имеющий протяженности. Следует отмечать идеи, приходящие в голову в связи с этим понятием. Сосредоточившись на нем, необходимо попытаться постичь имманентное присутствие Божества во всей Природе, в каждом ее проявлении.

Прежде всего займите равновесное, достаточно удобное положение. Ритмично дышите до тех пор, пока тело и разум не успокоятся. Удерживайте это состояние поначалу в течение нескольких минут (по мере того, как вы будете учиться не отвлекаться на посторонние мысли, это время нужно постепенно увеличивать). Затем просто подумайте о предмете медитации, выберите какую-нибудь мысль или образ, которые приходят вам на ум в связи с ним, и мысленно развейте эту мысль или образ до конца.

Простейший ритм для новичка — Четырехчастное Дыхание.

1. Сделайте полный выдох и задержите дыхание, считая до четырех.
2. Вдыхайте, считая до четырех, пока ваши легкие не наполнятся воздухом до отказа.
3. Задержите дыхание, считая до четырех.
4. Выдыхайте, считая до четырех, пока весь воздух не выйдет из легких.

Потренируйтесь, считая в разном темпе, то быстрее, то медленнее, пока не подберете лично для себя удобный ритм — такой, который оказывает на вас расслабляющее и успокаивающее воздействие.

Когда подберете ритм, дышите по этой схеме в течение двух—трех минут, пока не успокоитесь, а затем приступайте собственно к медитации.

Медитация №2

Ревнителю следует медитировать на прямую линию. Пусть он возьмет линейку или карандаш и отодвинет его от глаз на расстояние, равное ее длине, очертив таким образом квадрат.

Выполнив это, пусть он успокоит разум с помощью ритмичного дыхания, использовавшегося в первой медитации, и мысленно сформирует куб. Пусть постарается понять, в чем состоит символическое значение этой фигуры и каковы ее соответствия.

Необходимо также медитировать на минералы и кристаллы. Особое внимание Ревнитель должен уделить кристаллу СОЛИ. Мысленно войдите внутрь этого кристалла и постарайтесь почувствовать, что вы сами приобрели такую же кристаллическую структуру.

Взглянув на Вселенную с такой точки зрения, Ревнитель должен отождествиться в любви и сочувствии с духами Земли, вспоминая обращенную к ним молитву, которая возносится в завершающей части ритуала Ревнителя.

Кроме того, Ревнителю следует медитировать на зодиакальные знаки ТРИГОНА ЗЕМЛИ, визуализируя символы Тельца, Девы и Козерога, обозначающие керубическую²⁴⁷ Землю, мутабельную Землю и кардинальную Землю соответственно.

За разъяснением использованных выше терминов обратитесь к любому учебнику астрологии. Отмечайте все идеи и образы, которые будут приходить вам на ум во время этой медитации.

Медитация №3

Теоретику следует упражняться в Лунном дыхании, мысленно повторяя слово АУМ (Лунное дыхание — это дыхание только через левую ноздрю).

Следует медитировать на серпы растущей и убывающей Луны, визуализируя серебряный месяц на синем фоне.

Затем необходимо вызвать перед своим внутренним взором знаки зодиака, относящиеся к тригону Воздуха, и, погрузившись в них, медитировать на числа девять и пять и связанные с последним фигуры — пентаграмму и пятиугольник.

После этого Ревнитель должен мысленно вознестись над миром минералов в мир деревьев и цветов и отождествиться в любви и сочувствии с силами управляющих ими стихий.

Затем ему следует осознать открыт для себя ментальный план, в котором мысль правит материей, и медитировать на понятия видимости и реальности.

Медитация №4

Практику следует медитировать на символы ромбоида и мандорлы²⁴⁸.

Пусть пытается постичь, в чем состоит их значение и каковы их соответствия.

Пусть размышляет о символе Меркурия и о числе 8.

Далее он должен учиться контролировать свои эмоции и ни в коем случае не поддаваться гневу, ненависти и ревности. Силу, которую прежде он тратил на эти чувства, пусть обратит на достижение совершенства, дабы малярийное болото его природы преобразилось в чистое и прозрачное озеро, в коем Божественная Природа будет отражаться, как в зеркале, истинно и без искажений.

Пусть отождествится с Силами Воды, размышляя о зодиакальных знаках тригона Воды во всех проявлениях и со всеми их атрибутами и соответствиями.

Медитация №5

Философу следует медитировать на символ Огненного треугольника во всех его проявлениях.

Пусть он созерцает символ планеты Венера, пока не постигнет Вселенскую Любовь, которая выражается в безупречном служении человечеству и объемлет всю Природу, как зримую, так и незримую.

Пусть отождествится с силами Огня, всецело посвятив себя этой стихии до тех пор, пока не свершится Всесожжение и пока Христос не будет зачат от Духа.

Пусть медитирует на зодиакальные знаки тригона Огня и на их атрибуты и соответствия.

Медитация №6

²⁴⁷ Т.е. фиксированную. — *Примеч. перев.*

²⁴⁸ Мандорла (от ит. *mandorla* — «миндаль»), или *vesica piscis* («рыбий пузырь»), — священное сияние, изображаемое в форме овала, заостренного с узких сторон. — *Примеч. перев.*

Соискателю²⁴⁹ следует медитировать на знак Креста в различных его формах и вариантах, которые служат эмблемами допуска на различные ступени.

Следует осмыслить необходимость и широкую распространенность жертвоприношения в природе и в религии.

Необходимо постичь смысл речения Учителя: «Кто станет сберегать душу свою, тот погубит ее; а кто погубит ее, тот оживит ее»²⁵⁰.

«Если пшеничное зерно, пав в землю, не умрет, то останется одно; а если умрет, то принесет много плода»²⁵¹.

Пусть соискатель стремится осознать свое место и значение во Вселенной, стараясь при этом смотреть на себя со стороны и предъявляя к себе только те требования, какие предъявил бы и к другому лицу.

Пусть он всеми силами воздерживается от разговоров с другими людьми о себе, о своих чувствах и переживаниях, дабы выработать сдержанность в речах и научиться обуздывать бесплодную работу мысли.

Пусть он созерцает внутренним взором образ солнца, окутанного легким покровом облаков.

РАЗВИВАЮЩИЕ УПРАЖНЕНИЯ

СИГИЛ СВЯЩЕННОГО ИМЕНИ

Достопочтенный Брат А.М.А.Г. (И. Регарди)

В ордене предписывалось выполнять определенные медитации в перерывах между ритуалами посвящения. На этот счет отзывались по-разному — одни одобрительно, другие неодобрительно. Чтобы заполнить разрыв между изучением основ каббалы и более серьезной магической работой Внутреннего ордена, я в течение многих лет постепенно разработал серию упражнений, с моей точки зрения, весьма полезных. Строго говоря, эти упражнения или медитации не входят в систему Золотой Зари, однако они основаны на техниках, широко применявшихся в ордене. В них используются такие основополагающие для многих операций приемы, как ритмическое дыхание, вибрирование имен, визуализация образов, построение сигиллов на основе Розы и многие другие методы. Я рекомендую эти упражнения потому, что они образуют своего рода мост между теоретическими занятиями по орденской системе и значительно более сложными с технической точки зрения процессами, предписанными для исполнения на высших ступенях посвящения.

Многие из этих упражнений начинаются с ритмического дыхания, помогающего успокоить тело и ум. В ордене рекомендовалось четырехчастное дыхание: вдох на счет до четырех, задержка дыхания на счет до четырех, выдох на счет до четырех и снова задержка дыхания на такое же время. Чтобы освоить эту технику, достаточно тренироваться понемногу пару раз в день. Некоторые признаки успеха здесь таковы: ощущение физического и умственного спокойствия и умиротворения, ощущение прилива энергии и, самое главное, чувство пульсации в области над диафрагмой и вокруг. При регулярной тренировке вы добьетесь этого очень быстро. Затем можно переходить к следующему этапу. Варьируйте ритм дыхания. Можно задерживать дыхание на счет до двух, а не до четырех, если так будет удобнее. А можно и вовсе отказаться от пауз и просто вдыхать, считая до четырех, а затем сразу же выдыхать на такой же счет. Руководствуйтесь своими личными ощущениями.

На иллюстрации ниже изображена фигура человека с наложенным на нее сигилом. Сигил — это традиционный специальный термин, означающий «подпись». Его можно построить либо на основе Розы, как будет рассказано позднее в этой книге, либо на основе камеи (магического

²⁴⁹ Имеется в виду соискатель посвящения в степень Младшего Адепта. — *Примеч. перев.*

²⁵⁰ Лк. 17:33. — *Примеч. перев.*

²⁵¹ Ин. 12:24. — *Примеч. перев.*

квадрата), о чем также пойдет речь позже. Подпись, использованная на этом рисунке, происходит от еврейского слова Эхейе и построена на основе Розы. Техника построения сигила очень проста: сначала проводится прямая линия от первой буквы слова ко второй, от второй — к третьей и так далее, вплоть до последней буквы.

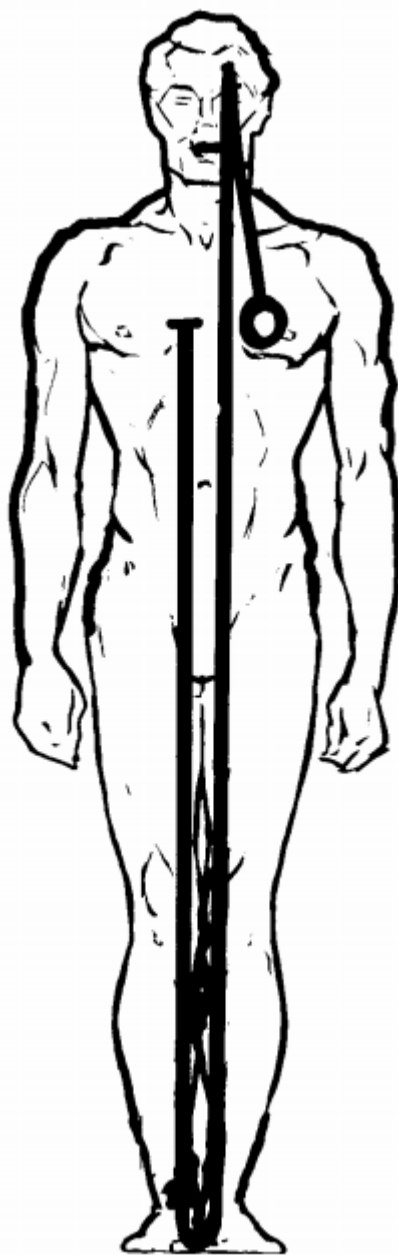

СИГИЛ ЭХЕЙЕ

На иллюстрации изображена фигура человека с наложенным на нее Сигилом. Прежде всего, тщательно изучите этот рисунок, чтобы затем, в процессе визуализации, иметь четкое представление о том, чего именно вы пытаетесь добиться. Сядьте в удобной позе на стул с прямой спинкой или лягте на кровать или кушетку. Для начала уделите несколько минут ритмическому дыханию. Затем визуализируйте этот Сигил Священного Имени, начертанный черным цветом, но не на поверхности вашего тела, а внутри, в глубине вашего существа, — так, чтобы он не оказался внешним по отношению к вам. Представьте себе, как он начинается в области сердца, оттуда поднимается к голове, затем спускается вертикально вниз до самых стоп

и, наконец, возвращается обратно к сердцу. Если вы время от времени или даже довольно часто будете отвлекаться, — ничего страшного. Просто всякий раз терпеливо и без самокритики возвращайтесь к предмету медитации и продолжайте упражнение. Чтобы добиться высокой степени сосредоточенности, необходима долгая и усердная практика. Один из вспомогательных способов поддержания концентрации — несколько раз провибрировать вышеуказанное имя (лучше вслух, а не про себя). Это всего лишь технический прием, повышающий сосредоточенность.

Выполняйте это упражнение ежедневно утром и вечером, при необходимости — на протяжении нескольких недель, пока не обнаружите, что с вами происходит нечто такое, чего вы прежде не замечали. Описывать здесь конкретные результаты я не стану, дабы не вводить вас в соблазн самовнушения, но знайте: какого бы результата вы ни добились, он укрепит в вас стремление и далее привлекать Божественный Белый Свет к воздействию на вашу сущность. Позднее, в медитации для соискателя, прошедшего ритуал Врат, эта техника будет переработана в так называемое упражнение Срединного Столпа. Но сейчас, на более раннем этапе, упражнение с Сигилом послужит отличной подготовкой к дальнейшей работе. Просто верьте и будьте терпеливы — а остальное придет само собой.

Усложняя упражнение, измените цвет Сигила с черного на белый. Форма должна оставаться прежней — не меняйте ничего, кроме цвета. Медитацию с белым Сигилом выполняйте точно так же, как и с черным.

ТРЕНИРОВКА ВОСПРИИМЧИВОСТИ

Возьмите колоду карт — либо обычных игральных, либо любую из множества имеющихся в продаже колод Таро. Не забывайте, что существует Таро Золотой Зари, которое можно приобрести в любом магазине оккультной литературы. Прежде чем приступать к упражнениям, ознакомьтесь со вводной статьей о Таро (см. выше в этом издании).

Тщательно перетасуйте карты, чтобы, с одной стороны, почувствовать их, а с другой — насытить колоду вашей собственной энергетикой и магнетизмом. Уделите несколько минут тому, чтобы рассмотреть карты и познакомиться с их внешним видом. Затем еще раз перетасуйте их и положите колоду рубашкой вверх. Прикоснитесь к верхней карте, не переворачивая ее. Постарайтесь при этом почувствовать (или угадать), какой она масти. Имейте в виду, что на этом этапе вас интересует исключительно масть и ничего более. Если вы используете обычные игральные карты, старайтесь почувствовать, принадлежит ли верхняя карта к трефам, пикам, бубнам или червам. Если же вы работаете с колодой Таро, старайтесь определить, относится ли эта карта к Жезлам, Кубкам, Мечам, Пантаклям или Старшим Арканам. Дайте волю своему воображению. Твердо помните: ошибетесь вы или окажетесь правы, когда перевернете карту, — не имеет ни малейшего значения. Воспринимайте весь этот эксперимент просто как упражнение или игру. Держите под рукой карандаш и лист бумаги, чтобы записывать результаты.

Прикоснувшись к верхней карте и попытавшись почувствовать, какой она масти, переверните карту. Запишите прежде свою догадку, а затем, перевернув карту, — какой масти она окажется на самом деле. Не исключено, что поначалу и, возможно, еще долгое время вы будете ошибаться постоянно. Но пусть это вас не огорчает. Просто продолжайте тренироваться. Через какое-то время вы обнаружите, что уже угадываете в среднем один раз из дюжины, — а это совсем не так уж плохо. Регулярно упражняясь, вы все чаще и чаще будете правильно определять масть. Обязательно записывайте все результаты. Ведь только по этим записям вы сможете наблюдать за тем, как развивается ваша восприимчивость и как продвигается тренировка. Не забывайте, что поначалу следует сосредоточиться исключительно на определении масти. Позднее вы сможете подвергнуть свою обострившуюся восприимчивость более суровым испытаниям. Но не спешите. Продвигайтесь к цели постепенно, шаг за шагом.

ТРЕНИРОВКА ВОСПРИИМЧИВОСТИ — II

Тщательно перетасуйте колоду, чтобы все карты перераспределились как следует. Держите под рукой карандаш и лист бумаги, чтобы записывать результаты упражнения.

Как и в предыдущем упражнении, положите колоду рубашкой вверх. Приложите к верхней карте правую ладонь и подержите ее так какое-то время. Сохраняйте спокойствие, дышите свободно. Затем попытайтесь угадать, принадлежит ли эта карта к нефигурным, т.е. числовым — от туза (1) до 10. На этом этапе не думайте ни о масти, ни о цвете, ни о прочих деталях. Сейчас вас интересует только номер карты.

Перед вами — выбор из десяти вариантов. Но не играйте в игры с самим собой: не думайте об этом выборе и не пытайтесь перебирать в уме последовательно все десять чисел. Сохраняйте спокойствие и, не убирая ладонь с карты, дожидайтесь, пока какое-нибудь число просто не придет вам на ум. Как и в предыдущем упражнении, поначалу вы, естественно, будете часто ошибаться. Но продолжайте тренироваться — и правильные догадки, к вашему удивлению, будут случаться все чаще и чаще. Правда, временами вам будет казаться, что ваши результаты, наоборот, ухудшаются. Но не обращайтесь на это внимания и не поддавайтесь унынию. Довольно скоро обнаружится, что в действительности вы делаете успехи и ваша восприимчивость медленно, но уверенно растет.

Сразу же записывайте все результаты. Это обязательно.

Когда вы увидите, что неплохо справляетесь и с этой игрой, усложните правила. Старайтесь теперь угадать не только число, но и масть.

Если вы работаете с колодой Таро, имейте в виду, что Жезлы совместимы с Мечами, а Кубки — с Пантаклями. Если, к примеру, вы предположили, что перед вами Шестерка Кубков, а она оказалась Шестеркой Пантаклей, это не так уж плохо. Точно так же обстоит дело и со второй парой мастей. Например, если вы примете Семерку Жезлов за Семерку Мечей, это можно считать вполне приличным результатом. И так далее.

Не требуйте от себя слишком многого и на первых порах не ожидайте никаких чудес. По мере тренировок ваши мастерство и восприимчивость будут расти. Эти упражнения приносят косвенную пользу и в некоторых других областях. Помимо всего прочего, о чем я здесь умолчу, они настраивают интуицию на восприятие знаков, исходящих от вашей высшей внутренней сущности. Тем самым они прокладывают путь к осознанию влияния и руководства вашего высшего божественного Гения, а в этом заключается одна из основных целей Великого Делания.

СВЯТАЯ ЗЕМЛЯ

Вспомните библейскую историю о том, как Моисей услышал в пустыне голос Божий, повелевший ему снять сандалии, ибо место, на котором он стоял, было святой землей²⁵².

На пути посвящения соискателю в равной мере необходимо как освятить свою Малкут и возвысить ее до сознания Кетер, так и низвести Божественность в это священное царство²⁵³. Таким образом, посвящение — двоякий процесс: с одной стороны, мы повышаем восприимчивость низших элементов нашей сущности, а с другой — призываем элементы высшие. Строго говоря, то и другое должно совершаться одновременно, но ради согласия с традицией было разработано данное упражнение, удостоверяющее подлинность этого двоякого процесса.

²⁵² Исх. 3:1—5: «Моисей пас овец у Иофора, тестя своего, священника Мадиямского. Однажды провел он стадо далеко в пустыню и пришел к горе Божией, Хориву. И явился ему Ангел Господень в пламени огня из среды тернового куста. И увидел он, что терновый куст горит огнем, но куст не сгорает. Моисей сказал: пойду и посмотрю на сие великое явление, отчего куст не сгорает. Господь увидел, что он идет смотреть, и воззвал к нему Бог из среды куста, и сказал: Моисей! Моисей! Он сказал: вот я! И сказал Бог: не подходи сюда; сними обувь твою с ног твоих, ибо место, на котором ты стоишь, есть земля святая». — *Примеч. перев.*

²⁵³ Т.е. в Малкут. — *Примеч. перев.*

Сядьте в удобной позе на стул с прямой спинкой и приступайте к ритмическому дыханию. Снимите обувь и расположите ноги так, чтобы стопы твердо опирались на пол. Затем постарайтесь представить, что снизу, из-под пола, вырываются языки пламени, не только пылающие вокруг ваших ног, но и пробивающиеся прямо сквозь них. Еще до начала упражнения закрепите в своем воображении образ пламени — какое-то время посмотрите на картину или фотографию с изображением открытого огня или даже на настоящую газовую горелку. Если у вас есть жаровня для барбекю или вы недавно разводили костер, воспользуйтесь этими воспоминаниями как моделями для мысленного образа пламени.

Работая над этим образом, старайтесь ощутить, как вашим ногам становится все жарче и жарче из-за разгорающегося внизу огня. Добиться ощущения жара довольно легко, а оно, в свою очередь, значительно облегчит процесс визуализации. Но если поначалу с этим все же возникнут трудности, без колебаний прибегайте к любым подручным средствам, способным вызвать необходимое ощущение. К примеру, купите мазь Слоуна, «Абсорбин Джуниор»²⁵⁴ или патентованный препарат от артрита под названием «НЕЕТ». Нанесите небольшое количество мази на стопы прямо под щиколотками или полосой вдоль подошвы, от пятки до большого пальца. Прежде чем мазь окажет раздражающее действие, возможно, вам придется повторить эту процедуру несколько раз, поскольку кожа на подошвах значительно толще, чем в других местах. Вам необходимо добиться физически ощутимого жжения. Благодаря этому вы гораздо легче и ярче сможете представить себе горящий под ногами огонь.

В рамках магической традиции стопы соответствуют Малкут на Древе Жизни, а Малкут, как и прочие сефирот, имеет свои божественные и ангельские имена. Пользуйтесь ими всякий раз, когда хотите усилить сосредоточение или призвать силы Земли и Огня. Адонаи ха-Арец — божественное имя, управляющее стихией Земли, а Яхве Цебаот — стихией Огня. Если вы не помните остальных имен, обратитесь к соответствующим таблицам или теоретическим лекциям. Произносите эти имена с должной силой и обязательно вслух. Система Золотой Зари по самой своей сущности обязывает вас призывать высочайшие божественные Имена в ходе любой магической работы.

Выполняйте это упражнение дважды в день по пятнадцать минут как минимум и по возможности не отказывайтесь от него как можно дольше. Разумеется, результаты надо записывать. Прежде чем использовать какую-либо из упомянутых мазей, испытайте ее, нанеся в небольшом количестве на кожу предплечья. Если аллергической реакции не возникнет, можете смело продолжать. Но при малейших признаках аллергии смойте мазь водой с мылом или антиаллергическим средством и больше ее не используйте.

КАББАЛИСТИЧЕСКИЙ КРЕСТ

Этот магический жест упоминается в документах Золотой Зари постоянно. Правильный способ его выполнения таков.

1. Станьте прямо, лицом на восток. Представьте себе, что вы очень высокого роста. Ваша голова поднимается выше облаков, а земля у вас под ногами превратилась в маленький шарик. В течение нескольких минут старайтесь четко визуализировать этот образ. От результатов данного этапа зависит успех всего упражнения.

2. Произнесите нараспев или провибрируйте слово «Ато» (Atoh), касаясь лба указательным пальцем правой руки. Представьте себе, что у вас над головой сияет Белый Свет Кетер, а из него исходит луч, который вступит в действие на следующих этапах.

3. Опустите руку от головы к середине груди и произнесите нараспев или провибрируйте слово «Малкут». Почувствуйте, как луч Свет опускается сверху до самых стоп, не

²⁵⁴ Мазь Слоуна (изобретенная в XIX в. филантропом Э.С. Слоуном) и «Абсорбин Джуниор» — жидкие мази, применяемые как отвлекающие и обезболивающие средства при мышечных болях, ревматизме, артрите и т.п.; при нанесении на кожу вызывают покраснение и жжение. — *Примеч. перев.*

останавливаясь на уровне груди, где находится ваша рука. Так сформируется столб креста Света.

4. Переместите руку к левому плечу и провибрируйте «ве-Гедула». При этом представьте, как все плечо вспыхнуло ярким светом, уже готовым устремиться к правому плечу и образовать перекладину креста Света.

5. Переместите руку к правому плечу и провибрируйте «ве-Гебура». Так сформируется перекладина и весь образ креста в целом.

6. Сложите руки перед грудью и провибрируйте «ле-Олам Амен». При этом старайтесь как можно более отчетливо и ясно осознавать этот гигантский крест света, пронизывающий все ваше тело — столь же огромное, поднимающееся в заоблачные высоты.

Не жалейте времени на отработку этой техники. Не торопитесь. Выполняйте все движения медленно, чтобы как можно более ясно визуализировать нисходящий столп света и перекладину на уровне плеч. Имена вибрируйте мощно и энергично, при необходимости повторяя каждое несколько раз: это не только поможет вам лучше сосредоточиться, но и позволит сформировать более четкий и яркий образ креста.

Имейте в виду, что по окончании упражнения весь процесс следует повторить в обратном порядке. Представьте себе, как вы постепенно возвращаетесь к своему обычному росту и впитываете всем телом светящийся крест. В заключение совершите Знак безмолвия. Со временем вы станете лучше осознавать осеняющую вас исполинскую фигуру высшего божественного Гения, на поддержку и руководство которого вы можете смело рассчитывать. Но сперва необходимо открыться ему навстречу, делая соответствующие жесты и проникнувшись подобающим устремлением.

Это упражнение можно выполнять так часто, как вы только пожелаете. Никаких специальных временных ограничений здесь нет. Чем чаще — тем лучше.

СВЯТОЙ ДУХ

Кетер — это Йехида в человеке, высший божественный Гений, Святой Дух. Об этом уже неоднократно говорилось в предшествующих статьях. Это положение — основа каббалистического учения и всей системы ордена. Данное упражнение поможет вам глубже осознать постоянное присутствие этого осеняющего нас божественного начала. Вся работа, проделанная вами до сих пор, — теоретическое изучение основ каббалы и т.д. — в действительности была направлена на то, чтобы обострить вашу интуицию и научить вас открываться указаниям высшего сознания.

Символ Святого Духа — еврейская буква Шин. Как вы знаете, каждой букве еврейского алфавита соответствует определенное число; число буквы Шин — 300. «Дух Богов» по-еврейски — «Руах Элохим» (Roo-ahch Eh-loh-heem), и буквы этих слов в совокупности также дают число 300. Именно поэтому буква Шин может служить замещающим их символом.

Сядьте на стул с прямой спинкой и сразу же приступайте к ритмическому дыханию. Можно предположить, что технику дыхания вы уже вполне освоили и выполняете ее привычно и без лишней суеты.

Визуализируйте у себя над головой большую букву Шин огненно-красного цвета. Старайтесь представить ее как можно ярче и отчетливее, пока не почувствуете, как она пульсирует над вами, едва не касаясь кожи головы. Божественное имя, соответствующее Кетер, — Эхейе. Вибрируйте его в ходе визуализации, повторяя вновь и вновь; как указывалось в описании предыдущего упражнения, это способствует сосредоточению и помогает установить связь с высшими силами вашей собственной сущности.

Как и в упражнении «Святая земля», если возникнут трудности с визуализацией, нанесите на кожу голову капельку мази: возникшее раздражение кожи поможет легче сосредоточить внимание на этом участке. И снова я настоятельно рекомендую заносить в специальную

записную книжку все результаты упражнений, даже в тех случаях, когда у вас ничего не получается.

ОЧИСТИТЕЛЬНОЕ ДЫХАНИЕ

Эта техника служит дополнением к ритмическому дыханию, и ею следует завершать все упражнения, описанные в данном разделе.

На практике она очень проста. Сделайте полный вдох, до отказа наполняя грудную клетку воздухом. Затем на несколько секунд задержите воздух в легких. После этого сложите и вытяните губы, как для свиста, но щеки не надувайте. И, наконец, с силой вытолкните воздух через щель между губами. Щель должна быть достаточно узкой, и выталкивать воздух через нее следует не за один раз, а постепенно, небольшими порциями.

Выпустив немного воздуха, сделайте паузу. Затем так же энергично вытолкните из легких еще часть воздуха. Снова сделайте паузу. Повторяйте эту процедуру до тех пор, пока не выпустите весь воздух. Когда выдох завершится, грудная клетка вновь расширится почти автоматически. Если у вас начнет кружиться голова из-за гипервентиляции, сделайте перерыв и просто посидите спокойно несколько секунд, а затем вернитесь к упражнению. Отрабатывайте эту технику дыхания до тех пор, пока не научитесь выполнять ее без особых усилий и неприятных ощущений.

ПРИТХИВИ

Вы уже познакомились в самых общих чертах с индийской системой таттв. Теперь же настало время научиться использовать эти знания на практике, и это станет одним этапов вашей подготовки к самостоятельному посвящению.

На одной из иллюстраций, приведенных на цветной вклейке, изображен желтый квадрат. Это символ Земли в индийской традиции — Притхиви. Он олицетворяет все плотное, материальное и осязаемое, а также имеет великое множество других значений, которые вы постепенно откроете для себя в ходе упражнений. Посмотрите на этот квадрат пару секунд, а затем закройте глаза и представьте, что вы находитесь внутри него. Постарайтесь ощутить, что вы сидите на нем или стоите, прислонившись к желтой стене. Не нужно никаких лишних ухищрений — не противопоставляйте желтизне дополнительные цвета, не пытайтесь представить, что вы входите в этот квадрат через воображаемые двери и т.п. Все, что вам нужно сделать, — это увидеть мысленным взором и ощутить большой желтый квадрат, внутри которого вы находитесь. Полностью сосредоточьте внимание на этом и только на этом.

Затем, как предписывает наша эзотерическая традиция, необходимо провибрировать ряд иерархических имен, дабы войти в совершенную гармонию с силами, с которыми вы работаете. Как явствует из ритуала Младшего Адепта, цвета — это не символы сил, а стихийные силы как таковые. Желтый цвет ничего не символизирует. Он сам по себе — особый тип тонкой энергии. Активизировать энергии такого рода можно с помощью соответствующих божественных и ангельских имен; пробудившись, эти энергии насыщают жизненной силой различные психосоматические механизмы и преобразуют их в высокочувствительные «приемники», что решительно необходимо для успеха в Великом Делании.

Божественное имя для этого упражнения — Адонаи ха-Арец, архангельское имя — Ориэль. Часто и энергично вибрируйте эти имена: это поможет вам сосредоточиться и ощутить вибрацию и сильное покалывание во всем теле. Достигнув этого ощущения, знайте, что вы на верном пути.

Выполняйте это упражнение пару раз в день на протяжении довольно долгого периода времени. Результаты записывайте.

ВАЙЮ

Это большой голубой круг, изображение которого вы также найдете на цветной вклейке. Представьте себе, что вы находитесь внутри него. Этот голубой круг называется Вайю. Он соответствует стихии Воздуха. Опять же, не забывайте, что данное упражнение — один из этапов медленной, но верной подготовки к посвящению. Продвигаться по этому пути следует небольшими шагами, чтобы ваше тело и ум успевали приспособиться к происходящим переменам без лишних нагрузок и перенапряжения.

Последовательность действий здесь подобна той, что описана в предыдущем упражнении. Представьте себе, что вы сидите на нем или стоите у стены, на которой изображен большой светло-голубой круг. Кроме этого, не делайте больше ничего.

Затем, в соответствии с предписаниями западной магической традиции, приступайте к вибрации уже известных вам высочайших божественных Имен, которые помогут вам войти в контакт с духовной реальностью и защитят от возможных опасностей. Божественное имя для данного упражнения — Шаддаи Эль Хаи. На настоящий момент буквальное значение имен для нас неважно. Достаточно помнить, что их вибрации оказывают мощное воздействие и способствуют сосредоточению. Выполняйте это упражнение так часто, как сочтете нужным, пока не научитесь без усилий сосредоточиваться на образе и не станете ощущать покалывание и вибрацию во всем теле.

Аналогичную процедуру следует проделать и со всеми остальными таттвами. Образ Апаса — серебряный полумесяц Воды, Теджаса — красный треугольник Огня, Акаши — черное яйцо Духа. Подходящие имена для каждой таттвы вы найдете в теоретических лекциях.

ЛЮБОВЬ

Это магический образ жизни, характеризующийся полным отсутствием сентиментальности. Его отличают прямота, непосредственность и недвусмысленность в обращении с различными составляющими вашего психодуховного облика и в последующих отношениях с окружающими вас людьми.

Но это не значит, что эмоциональные и духовные составляющие человека не получают должного уважения или не принимаются в расчет. Напротив: Любовь есть закон, любовь по велению воли²⁵⁵. Без любви все наши труды бесплодны и все усилия напрасны. Но любовь должна согласоваться с законом, ходом вещей и устройством мира, а также, разумеется, соответствовать общим философским и теоретическим основаниям магической традиции.

Интересно и очень полезно обратить внимание на тот факт, что из всех символов планет только один охватывает все сефирот на Древе Жизни. И, как явствует из приведенного рисунка, это происходит естественно, без натяжек и усилий. Планета, о которой идет речь, — это Венера, планета любви. В данном случае ее конкретные астрологические соответствия и значения неважны; важно лишь то, что Венера более или менее равнозначна любви. Соответствующее древнееврейское слово либо Ахаво (Ahavoh), либо Хесед, название одной из сефирот. «Хесед» означает милосердную доброту, исполненную любви. Мысленно свяжите эти слова с символом Венеры — кругом, венчающим крест.

²⁵⁵ Одна из аксиом учения Алистера Кроули. — *Примеч. перев.*

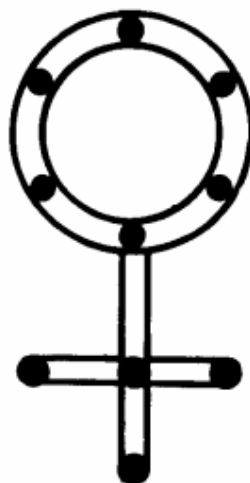

Сверившись со схемой Древа Жизни, удостоверьтесь, насколько четко все десять сефирот вписываются в эту геометрическую форму. Сядьте на стул с прямой спинкой, примите позу для медитации и приступайте к ритмическому дыханию. Затем визуализируйте символ Венеры, охватывающий собою все Древо, которое, как вы уже знаете, есть образ вашего собственного «я» во всей его целостности. Мысленно повернувшись к этому символу спиной, войдите в него и полностью с ним совместитесь.

Никаких специальных приемов и подсобных средств, способных помочь вам вызвать чувство любви, не существует. Но в ходе медитации можно размышлять о том, что такое любовь, о тех, кого вы любили в своей жизни, и о том, что вы при этом испытывали. Сосредоточьтесь на всех этих чувствах и эмоциях, мысленно отождествившись с символом Венеры. В процессе используйте простейшую разновидность ритмического дыхания: вдох на счет до четырех и выдох на счет до четырех.

Некоторое время — не очень долго — последите за своим дыханием, на вдохе думая: «Воздух входит», а на выдохе — «Воздух выходит». Это несложно. Выполняйте это упражнение ежедневно, пока не начнете ощущать некоторые связанные с ним тонкие эффекты.

Затем, когда это войдет в привычку, измените формулировки и на вдохе думайте: «Любовь входит в меня», а на выдохе — «Любовь исходит из меня». Представляйте при этом, что поток любви входит в вас из Кетер, сферы Высочайшего, а исходит из вас с благословением, обращенным ко всем до единого живым существам во Вселенной. Посылая всему мирозданию дыхание любви, при желании можете использовать какой-нибудь красивый отрывок из традиционных ритуалов Золотой Зари. Например, следующий: «Свят ты, Владыка Вселенной, ибо слава Твоя в ликованье стремится до самых пределов Вселенной».

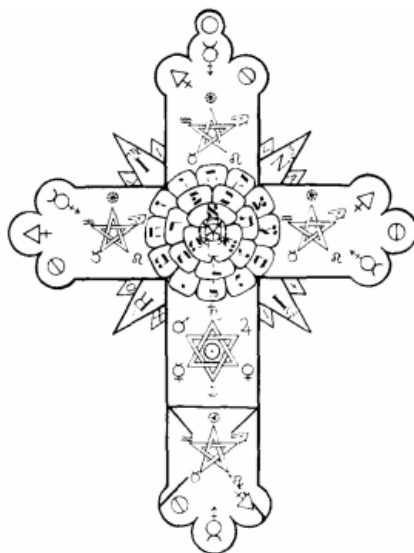

ТОМ IV
ОСНОВНЫЕ ТЕХНИКИ

СОДЕРЖАНИЕ

Общие предписания	1
Техники призывания	8
Ритуал пентаграммы	9
Высший ритуал призывающей пентаграммы	15
Ритуал гексаграммы	17
Четыре фигуры	25
Малый ритуал гексаграммы	26
Приложение	28
Магический меч	32
Четыре элементарных орудия	35
Ритуал освящения четырех элементарных орудий	38
Лотосовый жезл	44
Освящение Лотосового жезла	47
Описание Розы и Креста	50
Заметка об изготовлении Розы и Креста	54
Освящение Розы и Креста	54
Ритуал Розы и Креста	57
Предназначение ритуала Розы и Креста	60

ТАБЛИЦЫ И ИЛЛЮСТРАЦИИ

Пентаграммы Духа	10—11
Призывающие и изгоняющие пентаграммы	12
Зодиакальные пентаграммы	13
Символы и имена, изображаемые на пентаграммах	14
Высший ритуал пентаграммы	15—17
Соответствия гексаграммы	18
Изгоняющие и призывающие гексаграммы	18—22
Четыре фигуры, получаемые из гексаграммы	25—28
Уникурсальная гексаграмма	29—32
Магический меч	32
Жезл Огня	35
Кинжал Воздуха	36
Чаша Воды	37
Пантакль Земли	37
Схема Лотосового жезла	44
Кольца лепестков	45
Соответствия Лотосового жезла	45
Астрологические соответствия	46
Дополнительные астрологические соответствия	49
Буквы Розы	52
Роза и Крест ордена Золотой Зари	53
Символ Розы и Креста	57
Структура символа Розы и Креста	58
Разбор Ключевого слова	58—59

ТОМ IV *ОСНОВНЫЕ ТЕХНИКИ*

ОБЩИЕ ПРЕДПИСАНИЯ

Членам Второго ордена в Каледонии¹ не рекомендуется устраивать частные встречи для передачи учения Второго ордена с частными лицами, состоящими в ордене на территории Англии и других стран. Все инструкции и рукописи, содержащие орденское учение, следует предоставлять только после подачи заявления в руководство Каледонского ордена и назначения срока экзаменов.

Призываем всех членов ордена содействовать укреплению, а не подрыву авторитета центрального руководства, и сотрудничать в гармонии.

Одобрено Верховным Адептом ордена, достопочтеннейшим братом D.D.C.F. (С.Л. Макгрегором Мазерсом) 7—4² (сентябрь 1897, исправлено в 1898 г.)

Прием во Внутренний орден осуществляется только с разрешения Верховного Адепта. Членство сохраняется только при регулярном подтверждении Верховного Адепта Британии.

Членские взносы и ежегодная подписка отсутствуют. Но поскольку Вожди ордена понесли определенные затраты на устройство и содержание Обители ордена в Лондоне, они выражают надежду, что все члены ордена, сообразно своим средствам, будут оказывать ордену материальную поддержку в связи с необходимостью дальнейшего содержания Обители, расходов на собрания и пополнения Библиотеки.

Все официальные наставления ныне исходят из единого источника — от Верховного Адепта, достопочтеннейшего брата D.D.C.F. Его главный помощник, Заместитель Верховного Адепта, — достопочтеннейший брат N.O.M. (У.У. Уэсткотт). Последний ныне занимает также должность Секретаря Второго ордена, и именно ему следует направлять *все* сообщения и заявления. Достопочтенная Сестра Shemeber³ исполняет обязанности Помощника Секретаря, надзирая за обращением рукописей с текстами ритуалов и прочая.

Сохранение членства во Втором ордене подразумевает готовность вернуть Секретарю по первому его требованию, а также при добровольном или принудительном выходе из ордена, все документы, тексты ритуалов, списки членов Ордена, орудия и регалии, которыми Младший Адепт владел в качестве члена ордена.

Кроме того, членство подразумевает признание за Верховным Адептом права на обнародование среди всех членов Второго ордена фактов и причин добровольного или принудительного выхода из рядов ордена или временного приостановления членства.

Все члены ордена должны присутствовать на Ежегодной Церемонии Праздника Тела Христова или же ранее назначенной даты собрания сообщить Секретарю уважительные причины своего отсутствия. Факт существования Обители Второго ордена и адрес, по которому она находится, должны храниться в тайне от всех членов Первого ордена не менее строго, нежели от посторонних лиц.

Адепты, собирающиеся в Обители, составляют Совет, в ведении которого находятся все вопросы, способные повлиять на благополучие ордена Золотой Зари в целом и Второго ордена в

¹ Каледония — древнее название Шотландии. Имеется в виду внутриорденское тайное общество, образовавшееся в 1897 г. в столице Шотландии Эдинбурге с официального разрешения Макгрегора Мазерса и У.У. Уэсткотта. Другое аналогичное общество было учреждено в Лондоне. Оба они в совокупности назывались «Вторым» или «Внутренним» орденом, в который принимались только члены Золотой Зари, достигшие степени Младшего Адепта. — *Примеч. перев.*

² 7—4 — обозначение степени Свободного Адепта, следующей за степенями Младшего (5—6) и Старшего (6—5) Адептов. — *Примеч. перев.*

³ Шемевер — в Ветхом Завете имя царя Севоимского, освобожденного Авраамом от гнета царя Елама (Быт. 14:1—10). Это имя взяла для себя в качестве девиза Памела Карден Баллок, видная деятельница ордена Золотой Зари, жена Перси Уильяма Баллока, в 1892—1903 гг. занимавшего ряд руководящих должностей в ордене. — *Примеч. перев.*

частности. При условии, что этот Совет является **представительным**, он вправе передать Секретарю любую Резолюцию, одобренную большинством в две три голосов присутствующих на собрании, а Секретарь предоставит ее на рассмотрение Верховному Адепту.

Членство во Втором ордене подразумевает желание и стремление продвигаться в изучении преподаваемых его членам особых дисциплин. Как и во Внешнем ордене, Список членов обновляется раз в год, и если достопочтеннейшие Вожди сочтут, что кто-либо не приложил усилий для соответствующего разумным ожиданиям прогресса в указанных занятиях, они вправе потребовать от него объяснения причин. В случае, если последние не будут сочтены уважительными, достопочтеннейшие Вожди вправе вынести решение о временном приостановлении членства, понижении до степени Владыки Врат или исключении из ордена.

К наиболее тяжелым проступкам относится нарушение любого из пунктов Присяги Младшего Адепта; менее тяжелыми считаются нарушения административных распоряжений, за исключением повторных и не имеющих оправданий. Вожди ордена выражают надежду, что личные разногласия между членами ордена будут мирно разрешаться частным образом, ибо сами они не имеют желания вмешиваться в подобные конфликты.

Все члены ордена должны соблюдать осторожность, дабы не выказать какого-либо неуважения к религиозным чувствам других членов.

Время от времени в Библиотеке будут вывешиваться объявления с особыми предписаниями по отдельным вопросам, списки цен на книги и расписание занятий.

Если один Младший Адепт отправляет другому письмо, в котором упоминаются обстоятельства, связанные со Вторым орденом, он обязан наклеить марку особым способом, а именно: в том же углу конверта, что и обычно, но перевернутой, так, чтобы лицо было обращено кверху — как у С.Р.С.⁴ в Пастосе.

Особая просьба ко всем членам ордена — неизменно сохранять терпимость и уважение в отзывах обо всех прочих школах подлинного оккультизма, а также восточной философии, невзирая на все ее отличия от герметизма и розенкрейцерства.

Сочинений школы Лейка Харриса⁵ рекомендуется избегать. Учение Г.Б.Л.⁶ подлежит безоговорочному осуждению как люциферианское или палладианское⁷. Так называемому «ордену Розы и Креста» Пеладана⁸ это Имя присвоено лишь по невежеству: организация эта не владеет истинным знанием и недостойна даже считаться оккультным орденом. Черная месса — это, естественно, обряд черной магии, по собственному признанию тех, кто ее практикует. С мартинистами⁹ же — в той мере, в какой они придерживаются учения своего Основателя¹⁰, — у R.R. et A.C. разногласий нет.

⁴ Т.е. Христиана Розенкрейца, нетленное тело которого, согласно преданию, через 120 лет после его смерти было обнаружено его последователями в гробу (Пастосе), лежащим на спине и облаченным в парадные одежды. Эта легенда пересказывалась соискателям в ритуале посвящения Младшего Адепта. — *Примеч. перев.*

⁵ Томас Лейк Харрис (1823—1906) — американский священник и поэт, основатель сведенборгианской церкви в Нью-Йорке (середина 50-х гг. XIX в.) и мистической общины сектантского толка под названием «Братство Новой жизни» (1861), автор книги «Тайны христианства». — *Примеч. перев.*

⁶ Г.Б.Л. — Герметическое братство Луксора, оккультная организация, основанная в 1884 г. в Англии Максом Теоном (1850—1927) и вошедшая в состав Теософского общества. Теон и другие руководители Г.Б.Л. вели заочный курс обучения практическому оккультизму, чем вызывали недовольство у руководителей Теософского общества. Многие материалы Г.Б.Л. были опубликованы одним из членов братства Томасом Бергойном (Burgoyne) в книге «Свет Египта» (рус. перев.: Томас Генри Бургон. Свет Египта, или наука о звездах и о душе. М.: «REFL-book», 1994). — *Примеч. перев.*

⁷ Палладианское — здесь: сатанинское, от названия вымышленной масонской секты дьяволопоклонников «Новый Палладиум», псевдоразоблачения которой опубликовал в 1891 г. французский журналист-мистификатор Лео Таксиль (1854—1907). — *Примеч. перев.*

⁸ «Католический орден Розы и Креста, Храма и Грааля» — розенкрейцерская организация, основанная в 1890 г. в Париже французским писателем и оккультистом Жозефом Пеладаном (1858—1918). — *Примеч. перев.*

⁹ Мартинисты — имеется в виду оккультный орден, основанный в 1891 г. французским оккультистом Папюсом (наст. имя Жерар д'Анкосс, 1865—1916). — *Примеч. перев.*

Далее следуют предписания по подготовке к присвоению подстепени Младшего Адепта-Ревнителя и по дальнейшей работе на этой ступени.

Первая стадия: Младший Адепт-Неофит

1. Церемония приема¹¹. Затем получить ритуал А, состоящий из общих предписаний¹². Следует тщательно изучить ритуал Младшего Адепта и твердо запечатлеть в памяти пункты Присяги, соответствующие десяти сефирот.
2. Ритуал пентаграммы¹³. Заучить схему наизусть.
3. Ритуал гексаграммы¹⁴. Заучить схему наизусть.
4. Получить ритуал U¹⁵ — «Микрокосм». Внимательно ознакомиться с ним. Заучивать наизусть не обязательно.
5. Получить ритуалы Z-1 и Z-3¹⁶.
6. Получить ритуал D¹⁷. Изготовить Лотосовый жезл и освятить его после одобрения Верховного Адепта.
7. Получить ритуалы E¹⁸ и F¹⁹. Изготовить нагрудный знак Розы и Креста и освятить его после одобрения Верховного Адепта.
8. Получить ритуал G²⁰ и, как в предыдущих пунктах, изготовить и освятить пять Орудий.
9. Получить ритуал K²¹ — «Церемонию освящения», а также ритуалы M²² — «Видение Гермеса» и «Геометрические фигуры» и W²³ — «Hodos Chamelionis».
10. Получить и изучить Переходящие свитки от 1—10 включительно (в любой период на данной стадии)²⁴.

По завершении Первой стадии Адепт **обязан** сдать экзамены А и В²⁵ и таким образом получить подстепень Младшего Адепта-Ревнителя.

(С разрешения Верховного Адепта пункты 6, 7 и 8 можно исполнить сразу после 3-го пункта, а затем вернуться к 4-му и 5-му.)

Вторая стадия: Младший Адепт-Ревнитель

¹⁰ «Основателем» ордена мартинистов считался французский мистический философ Луи-Клод Сен-Мартен (1743—1803): Папюс объявил свою организацию прямой преемницей тайного общества, основанного Сен-Мартеном. — *Примеч. перев.*

¹¹ Т.е. прохождение ритуала Младшего Адепта, текст которого приведен в томе VII настоящего издания. — *Примеч. перев.*

¹² Т.е. данный документ. — *Примеч. перев.*

¹³ Тексты под названиями «Ритуал пентаграммы» и «Высший ритуал пентаграммы призывания»; см. ниже в томе IV настоящего издания. — *Примеч. перев.*

¹⁴ Тексты под названиями «Ритуал гексаграммы», «Четыре формы», «Малый ритуал гексаграммы» и «Приложение»; см. ниже в томе IV настоящего издания. — *Примеч. перев.*

¹⁵ Текст под названием «Микрокосм-Человек», см. в т. III настоящего издания. — *Примеч. перев.*

¹⁶ См. том VI настоящего издания. — *Примеч. перев.*

¹⁷ Тексты под названиями «Лотосовый жезл» и «Освящение Лотосового жезла»; см. ниже в томе IV настоящего издания. — *Примеч. перев.*

¹⁸ Тексты под названиями «Описание Розы и Креста», «Заметка об изготовлении Розы и Креста» и «Освящение Розы и Креста»; см. ниже в томе IV настоящего издания. — *Примеч. перев.*

¹⁹ Текст под названием «Сигилы на основе Розы»; см. том V настоящего издания. — *Примеч. перев.*

²⁰ Тексты под названиями «Магический меч», «Четыре элементарных орудия» и «Ритуал освящения четырех элементарных орудий»; см. ниже в томе IV настоящего издания. — *Примеч. перев.*

²¹ Текст под названием «Церемония освящения Усыпальницы Адепта»; см. том VIII настоящего издания. — *Примеч. перев.*

²² Тексты под названиями «Видение Вселенского Меркурия» (см. том II настоящего издания) и «Геометрические формы имен сефирот на Древе Жизни» (см. том V настоящего издания). — *Примеч. перев.*

²³ Текст под названием «Hodos Chamelionis»; см. том III настоящего издания. — *Примеч. перев.*

²⁴ См. Приложение к настоящему изданию. — *Примеч. перев.*

²⁵ Перечень и описание экзаменов см. ниже в данном документе. — *Примеч. перев.*

11. Получить и изучить Переходящие свитки 11, 12, 14, 20, 21, 26, 28, 29 и 30. После этого можно сдать экзамены С, G и E.

Третья стадия: система Таро

12. Получить и изучить ритуалы N²⁶, O²⁷, P²⁸, Q²⁹, R³⁰. После этого **обязательно** сдать экзамены G, C, D и E.

Четвертая стадия: енохианская система

13. Получить и изучить ритуалы H³¹, S³², T³³, X³⁴, Y³⁵. После этого **обязательно** сдать экзамен F.

Пятая стадия

14. Получить и изучить Ритуалы Z-2³⁶, освоить на практике Освящение и Призывание. **Обязательно** сдать экзамен H. Необходимо добиться практических успехов в церемониях Z-2.

Эти Ритуалы и Переходящие свитки могут быть пересланы Адепту почтой, запечатанными в непрозрачную упаковку. Те же меры предосторожности Адепт должен соблюдать при обратной пересылке документов. Желательно высылать их заказным письмом; иначе в случае утери при пересылке Адепту будет вменено в обязанность возместить утраченные документы.

Если на документе стоит пометка «вернуть через ... дней», указанный срок должен строго соблюдаться.

По прохождении данного курса обучения и после сдачи восьми вышеназванных экзаменов Верховные Адепты могут по своему усмотрению присвоить Младшему Адепту-Ревнителю подстепень Младшего Адепта-Теоретика. Однако сам Младший Адепт не имеет права требовать этого продвижения. Данный курс обучения рассчитан на два года.

Несколько слов об экзаменах, которые необходимо сдать для продвижения от подстепеней Младшего Адепта-Неофита и Младшего Адепта-Ревнителя на подстепень Младшего Адепта-Теоретика.

Экзамены принимаются частично в устной форме, частично — в письменной в присутствии экзаменатора и частично — в форме письменной домашней работы. В последнем

²⁶ Тексты под названиями «Таро» («Имена символов Таро») и «Заметка о Таро»; см. том IX настоящего издания. — *Примеч. перев.*

²⁷ Текст под названием «Проекция Древа Жизни внутрь сферы»; см. том IX настоящего издания. — *Примеч. перев.*

²⁸ Текст под названием «О влияниях и соответствиях проекции Древа Жизни внутрь небесной сферы»; см. том IX настоящего издания. — *Примеч. перев.*

²⁹ Текст под названием «Прорицание с помощью Таро»; см. том IX настоящего издания. — *Примеч. перев.*

³⁰ Текст под названием «Общие правила: как тасовать, снимать, сдавать и анализировать карты»; см. том IX настоящего издания. — *Примеч. перев.*

³¹ Текст под названием «Clavicula Tabularum Enochi» (лат. «Ключи к Енохианским скрижалям»). В 10 томе настоящего издания заменен статьей «Енохианская система. Вводные замечания Достопочтенного Брата S.I.A.». — *Примеч. перев.*

³² Тексты под названиями «Соответствия имени Йод-Хе-Вав-Хе», «Соответствия астрологическим факторам, картам Таро, буквам еврейского алфавита и геомантическим фигурам», «Общее замечание о соответствиях Таро» и «Пирамиды на основе квадратов»; см. том X настоящего издания. — *Примеч. перев.*

³³ Текст под названием «Сорок восемь Ангельских Ключей, или Кличей»; см. том X настоящего издания. — *Примеч. перев.*

³⁴ Текст под названием «Ключи к использованию и сочетанию квадратов, составляющих Скрижали»; см. том X настоящего издания. — *Примеч. перев.*

³⁵ Текст под названием «О розенкрейцерском ритуале взаимосвязи между шахматами и Таро»; см. том X настоящего издания. — *Примеч. перев.*

³⁶ См. том VI настоящего издания. — *Примеч. перев.*

случае экзаменуемый имеет право обращаться к рукописям ордена, но прибегать к личной помощи других членов ордена запрещается под страхом полного отстранения от экзаменов.

Ни одному Адепту не может быть присвоена подстепень Младшего Адепта-Теоретика, если он не продемонстрирует достаточных познаний по всем перечисленным предметам. Адептам, сдавшим тот или иной экзамен, надлежит воздерживаться от распространения информации об экзаменационных вопросах и процедуре среди Адептов, которым этот экзамен еще только предстоит. Последовательность сдачи экзаменов указана выше.

Главный экзаменатор оставляет за собой право вносить дополнительные распоряжения (например, относительно процедуры повторной сдачи экзамена в случае, если экзаменуемый потерпел неудачу) и при необходимости изменять вышеуказанную последовательность сдачи экзаменов.

Восемь экзаменов, необходимых для перехода от подстепени Младшего Адепта-Ревнителя (Z.A.M.) на подстепень Младшего Адепта-Теоретика (Th.A.M.) Z.A.M. to Th.A.M.

А. Подготовительная работа

Часть 1 — письменный экзамен в присутствии экзаменатора. Часть 2 — устный экзамен и практическая работа в присутствии экзаменатора. Домашняя письменная работа не предусмотрена.

Присяга: экзаменатор должен убедиться, что экзаменуемый знаком со всеми пунктами Присяги Младшего Адепта.

Схемы *Minutum Mundum*³⁷. Имена, буквы, цвета, карты Таро и соответствия карт Таро сефирот и Путям.

Сигилы на основе Розы и Креста. Начертать сигил для любого заданного имени.

Высший ритуал пентаграммы. Распределение стихий, имен и сил; способы начертания (какой-либо один или все).

В письменной работе экзаменуемый должен описать ход той или иной церемонии, изученной на первой стадии, соблюдая точность в словесных формулировках, и охарактеризовать практические результаты этой церемонии.

Z.A.M. to Th.A.M.

В. Стихийные орудия

Часть 1 — письменный экзамен в присутствии экзаменатора. Часть 2 — устный экзамен. Домашняя письменная работа не предусмотрена.

Магические орудия. Меч, Чаша, Кинжал, Пантакль и Лotosовый жезл.

Последовательность изготовления, строение и символика этих орудий и правила их использования. Опасные последствия ошибок, допущенных при изготовлении или неправильном использовании. Церемонии Освящения, формулы Призывания.

Z.A.M. to Th.A.M.

С. Развитие духовных способностей

Духовное зрение и астральная проекция.

Часть 1 — устный экзамен и практическая работа в присутствии экзаменатора. Описать результаты, полученные на экзамене в ходе работы с предложенными символами. Высказать суждения о картах таттв и видениях, полученных посредством этих карт.

Часть 2 — домашняя письменная работа (при необходимости экзаменуемый может пользоваться рукописями и лекциями ордена, но не имеет права обращаться к другим членам

³⁷ «Малого мира» (лат.), т.е. микрокосма; см. текст ритуала Младшего Адепта в томе VII настоящего издания. — *Примеч. перев.*

ордена за личной помощью). Эссе на тему личной практической работы с теми или иными символами таттв (по выбору экзаменатора), изготовленными соискателем.

Z.A.M. to Th.A.M.

D. Прорицание

Астрология, геомантия, Таро. Практика прорицания с помощью этих трех систем.

Часть 1 — прорицание на заданную тему с помощью всех трех систем. Домашний письменный отчет о выполненном задании (без посторонней помощи).

Часть 2 — при необходимости дополнительный устный экзамен.

Z.A.M. to Th.A.M.

E. Магия

Талисманы и Сверкающие Скрижали — изготовление и освящение. Восхождение на иные планы. Построение ангельских и телесматических образов на основе предложенных Букв Имени.

Метод вибрирования Божественных Имен. На практике: вибрирование имени АДОНаИ ХА-АРЕЦ вплоть до возникновения устойчивого сияния в Ауре.

Часть 1. В присутствии экзаменатора провести церемонию Призывания или Изгнания сил любого заданного знака зодиака, планеты или стихии.

От заданного символа подняться на соответствующий План, вибрируя надлежащие Имена и т.д. Провибрировать имя АДОНаИ ХА-АРЕЦ до возникновения достаточно устойчивого сияния в Ауре.

Часть 2. Домашняя работа. Изготовить и освятить талисман для заданной цели. Изготовить и зарядить три сверкающие скрижали: для заданных стихии, планеты и знака зодиака.

Начертить и окрасить соответствующие ангельские или стихийные фигуры.

Z.A.M. to Th.A.M.

F. Основы работы с Енохианскими скрижалями

Особое внимание уделить 10 Подчиненным квадратам каждого Малого угла и соответствующим ангелам, сфинксам и богам. А также шахматам и соответствиям фигур картам Таро, согласно ритуалам Y.1 и Y.2.

Часть 1. Письменный экзамен в присутствии экзаменатора. Продемонстрировать знание всех соответствий любого заданного Малого угла. При необходимости экзамен может проводиться устно.

Часть 2. Письменный отчет об астральном путешествии в заданные квадраты, с описанием устройства и окраски подразделений каждого квадрата и рисунками, окрашенными в цвета соответствующих ангелов, сфинксов и богов пирамиды.

G. Символика ордена

Символы и формулы, входящие в ритуал Неофита. Истолковать скрытый смысл любого заданного отрывка и символику облачения, нагрудного знака, жезла или действий любого служителя. Тайные слова Неофита и коптский алфавит.

Устный или письменный экзамен в присутствии экзаменатора по его усмотрению.

Освящение и Воззвание.

Экзаменуемый должен провести перед экзаменатором церемонию по одной из формул ритуала Z-2; оценивается метод, качество исполнения и результат церемонии.

Каждому Адепту следует завести небольшую записную книжку и самостоятельно вписать туда названия всех экзаменов и их подразделений. После каждого названия экзамена должна быть добавлена фраза, под которой будет подписываться экзаменатор:

«Я, нижеподписавшийся, сим удостоверяю, что провел предписанные испытания и удовлетворен достигнутыми успехами».

Эту книжку следует предъявлять на каждом экзамене, а также при присвоении степени Младшего Адепта-Теоретика.

Каталог рукописей

- A. Общие предписания
- B. Ритуал пентаграммы
- C. Ритуал гексаграммы
- D. Лotosовый жезл
- E. Роза и Крест
- F. Сигилы на основе Розы
- H. Enochi Clavis³⁸, или Скрижали Еноха
- I. Присяга Младшего Адепта
- J. Церемония Освящения
- K. История
- L. Видение Гермеса, геометрические фигуры
- M. Описание Таро
- N. Астрономия Таро
- O. Звездные карты Таро
- P. Ключ к прорицанию при помощи Таро
- Q. Общие правила Таро
- R. 1. Енохианские соответствия в изложении N.O.M.
- S. 2. Енохианские соответствия — официальный документ
- T. Енохианские Призывания
- U. Микрокосм
- V. Hodos Chamelionis
- X. Боги пирамид
- Y-1. Шахматы и Чатуранга
- Y-2. Формулы и правила шахмат
- Z-1 и Z-3. О ритуале Неофита
- Z-2. Церемониальная магия

Каталог Переходящих свитков

- 1. Предостережения
- 2. Чистота и воля
- 3. Административные указания
- 4. Духовное зрение
- 5. Воображение
- 6. Примечание к №2
- 7. Алхимия (физическая)
- 8. Геомантическая пентаграмма
- 9. Правый и левый Столпы
- 10. Самопожертвование
- 11. Ясновидение
- 12. Телесматические образы и Адонаи ха-Арец
- 13. Секретность и герметическая любовь
- 14. Талисманы
- 15. Человек и Бог

³⁸ Ключи Еноха (лат.). — Примеч. перев.

16. Fama Fraternitatis³⁹
17. Боковые стороны Усыпальницы
18. Продвижение по степеням в Ордене
19. Цели и средства Адептата
20. Основная структура Человека
21. Познай себя
22. Свободная воля
23. Видения таттв
24. Хорарная астрология
25. Эссе о ясновидении
26. Планеты и таттвы
27. Теургия
28. Работа с Орудиями
29. Административные указания
30. Правила созерцания духовным зрением
31. Эфиопский алфавит
32. Фиванский алфавит
33. Видения енохианских квадратов
34. Экзорцизм
35. Заметки о Введении в ритуал Z
36. О созерцании духовным зрением (V.N.R.⁴⁰)

ТЕХНИКИ ПРИЗЫВАНИЯ

Достопочтенный брат А.М.А.Г. (И. Регарди)

Далее описывается несколько основных техник призывания. Они относительно просты, но освоить их совершенно необходимо. Я заявляю это со всей ответственностью, прямо и недвусмысленно. Они настолько важны, что лучше всего заучить их наизусть, причем дословно.

Изучая некоторые ранние документы ордена Золотой Зари и отделившейся от него позднее организации — ордена Утренней Звезды (*Stella Matutina*), я то и дело сталкиваюсь с одним поразительным фактом, а именно: все ритуалы — как посвячительные, так и предназначенные для личностного роста и развития, — сопровождаются *графическими изображениями* пентаграмм и гексаграмм, необходимых для операции. Я не устаю этому удивляться. Несмотря на все рекомендации и даже настоятельные требования заучить статьи о ритуалах пентаграммы и гексаграммы наизусть, почему-то почти никто не принимал всерьез это предписание. И вместо того, чтобы ограничиться названием операции — например, указанием, что в таком-то случае следует начертать в воздухе призывающую пентаграмму Воздуха, а в таком-то — изгоняющую пентаграмму Меркурия, — все члены ордена, чьи работы мне довелось изучать, зачем-то изображали вдобавок соответствующую фигуру. Из этого явствует, что никто не помнил достаточно твердо, как эти фигуры выглядят, и в описаниях ритуалов приходилось каждый раз вычерчивать их заново, чтобы освежить память.

На самом же деле в этом нет никакой необходимости. Если вы всерьез намереваетесь освоить систему Золотой Зари, имейте в виду, что следующие далее статьи обязательно нужно заучить наизусть. При этом обращайтесь особое внимание на соответствия углов стихиям и

³⁹ Слава Братства (лат.). — *Примеч. перев.*

⁴⁰ Аббревиатура магического девиза «*Vestigia Nulla Retrorsum*» — «Ни шагу назад» (лат.), который приняла для себя Мойна Мазерс (1865—1928), сестра философа Анри Бергсона и супруга С.Л. Макгрегора Мазерса, вместе с мужем принимавшая активное участие в работе Ордена. — *Примеч. перев.*

планетам. Если в дальнейшем возникнет какое-то сомнение по поводу того, какую фигуру лучше использовать в том или ином случае, достаточно будет воспроизвести перед мысленным взором рисунок с этими соответствиями, а затем вспомнить основные правила начертания фигур. Правило относительно пентаграмм гласит, что для призывания следует чертить фигуру по направлению к интересующему вас углу, а для изгнания — по направлению от этого угла. В случае с гексаграммами для призывания следует чертить фигуру по часовой стрелке от интересующего вас угла, а для изгнания — от него же, но против часовой стрелки. Все очень просто.

Это *настолько* просто, что я каждый раз только диву даюсь, встречая рисунки пентаграмм и гексаграмм в описаниях различных ритуалов — например, ритуалов освящения элементарных орудий и т.п. Из этого может следовать только один вывод: ученики неградивы или относятся к этим техникам недостаточно серьезно. А между тем эти техники, несмотря на всю свою простоту, составляют наиважнейшую основу всего искусства Призывания. Все искусство Магии покоится на этом скромном основании, без которого у нас не останется ничего, кроме формы и пустоты.

Смею надеяться, что мудрому — достаточно. Твердо запомните основы, и вы избавите себя от множества лишних проблем. После этого можно будет переходить к следующей важной части ритуальной работы — к визуализации. Как уже говорилось, достичь прогресса в магии без визуализации геометрических фигур или Божественных форм невозможно. Не торопитесь, продвигайтесь к цели последовательно, от простого — к более сложному. Божественные формы и Телесматические образы ничуть не менее (и даже более) важны, нежели геометрические фигуры. Но чтобы научиться с ними работать, необходима большая практика. И тем резоннее сразу заучить наизусть те элементы магических процедур, которые без особого преувеличения можно назвать чисто механическими.

Один из самых эффективных способов изучения этих основ — разработать несложный ритуал, который вы сможете проводить ежедневно без особых хлопот. Он должен содержать как упражнения для отработки базовых навыков (например, Высший ритуал пентаграммы), так и некую творческую задачу, не сводящуюся к простой тренировке.

Почти полвека назад я составил ритуал такого рода — короткий и несложный, и повторял его ежедневно, практически целый год. Со временем, когда я более или менее освоил азы орденовой системы, этот простенький ритуал превратился в церемонию, которой я дал название **«Открытие Сторожевой башни»**. Она включала в себя все основные пункты Высшего ритуала пентаграммы, а также предполагала использование элементарных орудий. В результате не успел я и глазом моргнуть, как приобрел весьма неплохие навыки в операциях магического призывания и изгнания, — навыки, которые в дальнейшем, все эти годы, продолжали служить мне верой и правдой. Именно поэтому я так решительно настаиваю на том, что чертежам гексаграмм и пентаграмм не место в описаниях ритуалов, а в последнее время, в связи с тем, что мне приходится перепечатывать некоторые из самых ранних документов ордена, вид этих рисунков раздражает меня все больше и больше.

Ритуал Открытия Сторожевой башни с несколькими вариантами опубликован в моей книге **«Церемониальная магия»**, вышедшей в английском издательстве «Аквариан-пресс» (Ceremonial Magic. Aquarian Press, England, 1980). Не забывайте о том, что всякая простая тема допускает бесконечное разнообразие вариаций. Ученик, который по-настоящему стремится овладеть искусством магии, может взять любую из тем, которые я предлагаю в этой книге, и развить ее по собственному усмотрению и к вящей своей пользе. Таким образом он сможет проникнуть в самую суть прочих магических схем, которые на первый взгляд казались никак не связанными с его нынешней работой.

РИТУАЛ ПЕНТАГРАММЫ

Пентаграмма — это могущественный символ, олицетворяющий деяния Вечного Духа и четырех стихий под божественным водительством букв Имени **Иешуа**. Сами по себе стихии в символе Креста находятся под управлением Имени **Яхве**. Но буква Шин, символизирующая **Руах Элохим**, Дух Божий, будучи добавлена к Тетраграмматону, превращает его в Имя **Иешуа** (Yeheshuah) или **Иеоваша** (Yehovashah) — последний вариант получается при помещении буквы Шин между буквой, символизирующей Землю⁴¹, и остальными тремя буквами Тетраграмматона.

Каждый угол пентаграммы испускает луч, который символизирует излучение, идущее от Божества. Поэтому ее называют Пламенеющей пентаграммой или Звездой Великого Света: этими названиями утверждается присутствие в ней сил Божественного Света.

В качестве символа добра пентаграмму следует располагать одним углом вверх: этот верхний угол символизирует владычество Божественного Духа. Но если ты расположишь пентаграмму двумя углами вверх, то получишь символ зла, утверждающий превосходство материи над Божественным Духом, который по праву должен властвовать над нею. **Смотри, не поступай так!**

Но если возникнет непреложная необходимость работать или беседовать с Духом, по природе своей злым, и удерживать его перед собой, не причиняя ему страданий, тогда все же придется использовать знак перевернутой пентаграммы (ибо да будет тебе известно, что даже злым Духам ты не вправе причинять боль из любопытства или по собственной прихоти). В таком случае направь острие своего Магического Меча на нижний угол пентаграммы и держи его так до тех пор, пока не отошлешь этого Духа. И не оскорбляй духов зла: помни, что, по словам апостола Иуды, сам архангел Михаил, споря с Сатаной, не осмелился укорять его, но сказал лишь: «Да запретит тебе Господь»⁴².

Далее, если ты захочешь начертать пентаграмму и носить ее при себе как символ, изобрази ее на черном фоне и окрась так, как тебя учили. Символ этот должен включать, помимо самой пентаграммы, изображения Колеса, Льва, Орла, Тельца и Человека — каждое близ того из пяти углов, который отдано ему в управление. В этих соответствиях — основание Высшего ритуала пентаграммы: они определяют, от которого из углов чертится пентаграмма в том или ином случае. Круг или Колесо — символ вездесущего Духа; трудолюбивый Телец — символ Земли; Лев — ярость Огня; Орел — Вода, воспаряющая, словно на крыльях, под действием огненной силы; Человек же — Воздух, наделенный тонкостью и глубиной мысли, проникающий в сокровенные тайны.

Прежде чем приступать к призыванию, всякий раз необходимо очертить вокруг себя замкнутый круг.

Потоки силы, устремляющиеся от Огня к Воздуху и от Земли к Воде, суть истечения Духа — посредника между активными⁴³ и пассивными⁴⁴ стихиями. Две представленные далее пентаграммы Духа должны предшествовать всякому призыванию и заключать его, уравновешивая стихии и утверждая их гармоничное влияние. При завершении ритуала потоки меняют направленность на противоположную⁴⁵.

⁴¹ Т.е. конечной Хе. — *Примеч. перев.*

⁴² Послание Иуды 1:9. — *Примеч. перев.*

⁴³ Т.е. Огнем и Воздухом. — *Примеч. перев.*

⁴⁴ Т.е. Землей и Водой. — *Примеч. перев.*

⁴⁵ Т.е. в пентаграмме для активных стихий направляются от Воздуха к Огню, а для пассивных — от Воды к Земле. — *Примеч. перев.*

**SPIRIT
INVOKING PENTAGRAMS**

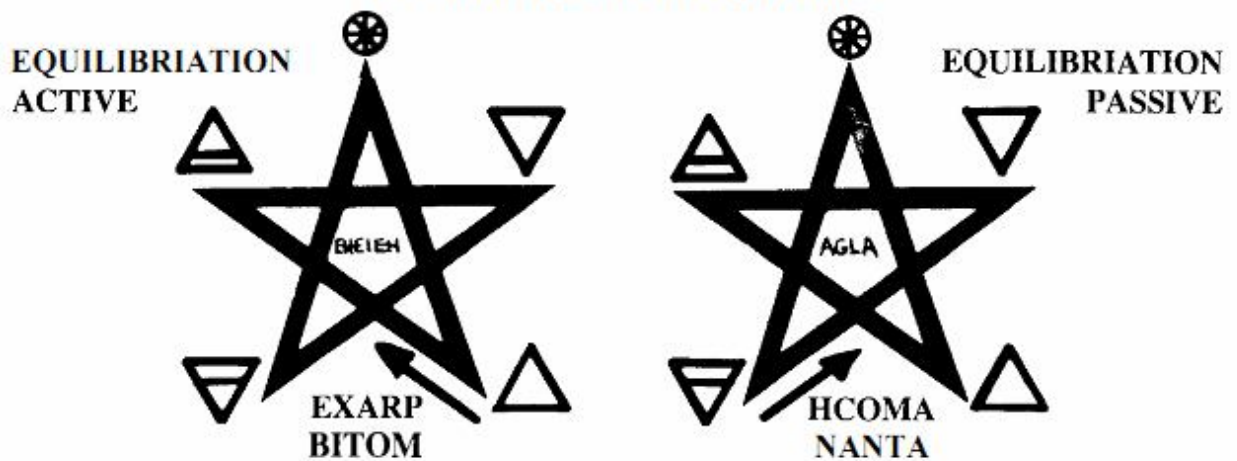

1. Призывающие пентаграммы Духа
2. Уравновешивание активных стихий
3. Эheyе
4. EXARP
BITOM
5. Уравновешивание пассивных стихий
6. Агла
7. HCOMA
NANTA

**SPIRIT
BANISHING**

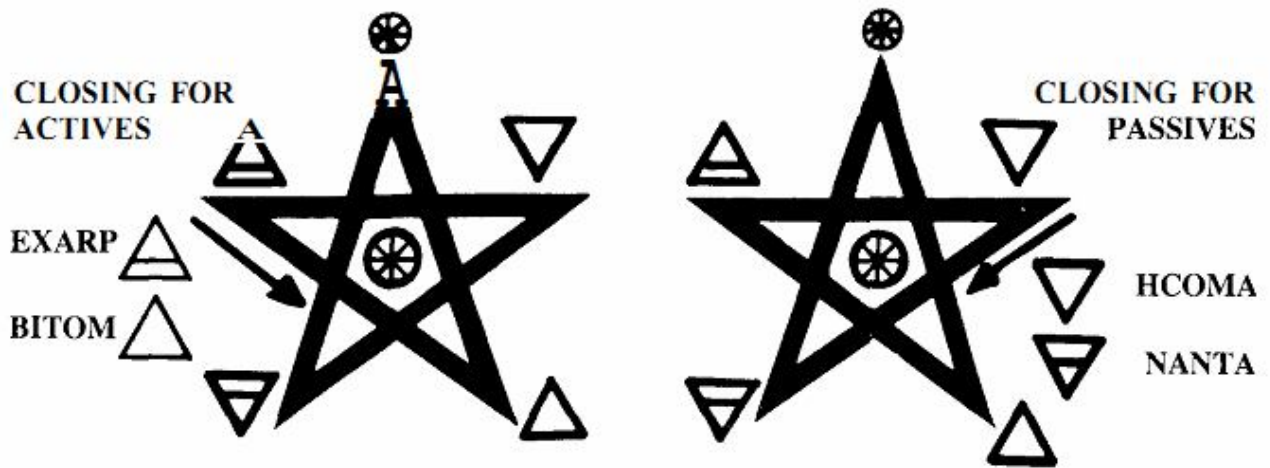

1. Изгоняющие пентаграммы Духа
2. Завершение для активных стихий
3. EXARP
4. BITOM
5. Завершение для пассивных стихий
6. HCOMA
7. NANTA

Таковы пентаграммы Духа, служащие для призывания и изгнания. В центре их следует изображать сигил Колеса.

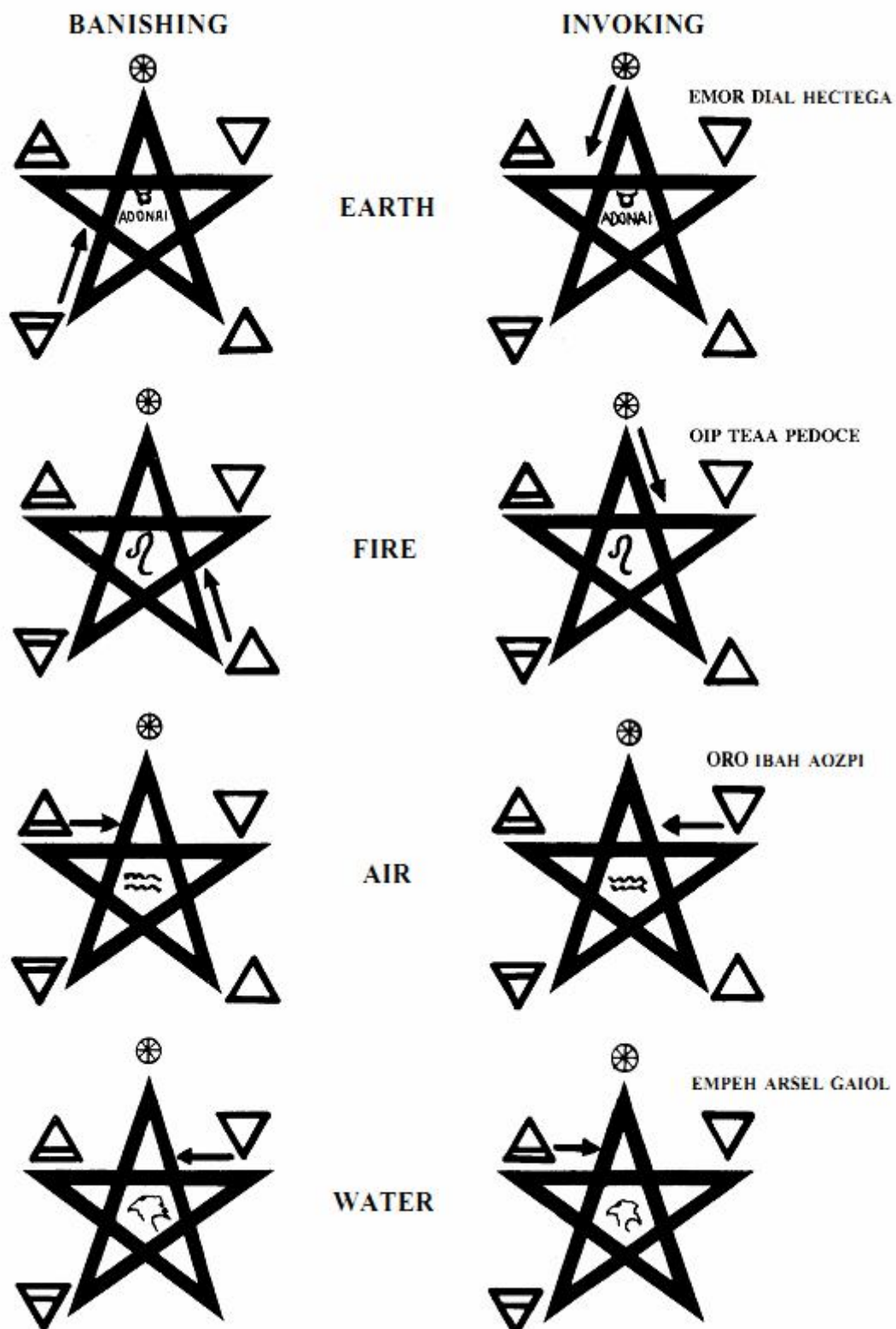

1. Изгоняющие пентаграммы
2. Призывающие пентаграммы
3. Земля

4. Адонаи
5. Адонаи
6. EMOR DIAL HECTEGA
7. Огонь
8. OIP TEAA PEDOCE
9. Воздух
10. ORO IBAN AOZPI
11. Вода
12. EMPEN ARSEL GAIOL]

В призывающей пентаграмме Земли поток нисходит от Духа к Земле, а в изгоняющей — движется в обратном направлении. В центре этой пентаграммы следует изображать сигил Тельца. Эти две пентаграммы служат для призывания и изгнания общего рода, и правила работы с ними — под названием «Малый ритуал пентаграммы» — в свое время были вручены Неофиту ордена Золотой Зари.

Однако этот Малый ритуал пентаграммы применяется лишь в легких и не особенно значительных призываниях общего характера. Членам Внешнего Ордена его вручают для того, чтобы Неофиты могли защищаться от враждебных сил, а также получили некоторое представление о том, как призывать духовные, незримые сущности и как общаться с ними. Изгоняющая пентаграмма Земли также послужит защитой от любой враждебной астральной силы. Вычерчивая пентаграмму, всегда следует тщательно замыкать ее, следя за тем, чтобы конечная точка совпала с начальной.

Призывающая пентаграмма Воздуха начинается с угла Воды, а призывающая пентаграмма Воды — с угла Воздуха. Призывающие пентаграммы Огня и Земли начинаются с угла Духа. В центре каждой из этих пентаграмм следует изображать эмблему Керуба, связанного с данной стихией. В изгоняющих пентаграммах потоки энергии меняются на противоположные. Но прежде, чем приступать к начертанию этих знаков, очерти кругом то место, где будешь работать. Помни: этот круг — залог твоего успеха.

Исключая те случаи, когда ты желаешь ограничить и сосредоточить силу, сами пентаграммы обводить окружностью не следует (разве только для того, чтобы не ошибиться в начертании пентаграммы). Однако для того, чтобы сосредоточить силу в каком-либо символе или талисмানে, пентаграмму следует вписывать в окружность.

ПРАВИЛО: Призывающие пентаграммы чертят по направлению к углу, которому соответствует призываемая стихия, а изгоняющие пентаграммы — в обратном направлении.

Стихии Воздуха соответствует водный символ (зодиакальный знак Водолея), по той причине что воздух — вместилище дождя и влаги. Огню соответствует символ Льва-Змея (зодиакальный знак Льва); Воде — алхимический Орел дистилляции (Голова Орла⁴⁶); Земле — трудолюбивый Бык (Телец). Дух — порождение Единого, коему подвластно все сущее.

Стихии колеблются между кардинальными точками, и ни у одной из них нет своей неизменной обители. В церемониях Первого Ордена каждая из них соотносена с одной из сторон света, однако эти соотношения основаны на природе ветров. Так, сущность восточного ветра по преимуществу воздушная. Южный ветер пробуждает огненную сущность. Западные ветры приносят влагу и дождь. Северные ветры холодны и сухи, как Земля. Юго-западный ветер яростен и порывист: в нем смешаны противостоящие друг другу стихии Огня и Воды. Северо-западный и юго-восточный ветры более гармоничны: в первом объединяются влияния двух пассивных, во втором — двух активных стихий.

Однако естественное расположение стихий в зодиаке иное: Огонь — на востоке, Земля — на юге, Воздух — на западе, Вода — на севере. Поэтому и говорится, что стихии колеблются: Воздух — между западом и востоком, Огонь — между востоком и югом, Вода — между севером и западом, а Земля — между югом и севером.

⁴⁶ Один из символов зодиакального знака Скорпиона. — *Примеч. перев.*

Дух также колеблется — между Высотой и Глубиной.

Таким образом, сторону света, в которую следует обратиться лицом во время призывания, лучше определять по ветрам, ибо Земля, вечно вращающаяся вокруг своей оси, подвержена их влиянию в большей мере. **Но для того, чтобы посетить при помощи духовного зрения обитель какой-либо из стихий**, лучше использовать их положение в зодиаке.

Воздух и Вода имеют между собой много общего, и поскольку первый — вместилище второй, символы их то и дело меняли местами (знак Орла порой приписывали Воздуху, а знак Водолея — Воде), но все-таки лучше использовать соответствия, указанные выше. Именно по этой причине призывающая пентаграмма Воды, как было упомянуто, тождественна изгоняющей пентаграмме Воздуха, и наоборот.

При работе с пентаграммой Духа следует совершать Знаки Приветствия степени Младшего Адепта; с пентаграммой Земли — Знак Ревнителя, с пентаграммой Воздуха — Знак Теоретика; с пентаграммой Воды — Знак Практика; с пентаграммой Огня — Знак Философа.

Для призывания и изгнания сил зодиакальных знаков следует использовать пентаграммы той стихии, к которой относится данный знак, а в центре пентаграммы помещать традиционный символ этого знака. Например:



WATERY: BANISHING
FOR PISCES



FIERY: INVOKING
FOR ARIES

1. Изгоняющая пентаграмма для Рыб — изгоняющая пентаграмма Воды
2. Призывающая пентаграмма для Овна — призывающая пентаграмма Огня]

Все сигилы следует чертить, начиная с крайней левой точки и двигаясь по часовой стрелке.

Если ты желаешь призвать силу самого зодиакального знака, а не действующей через него стихии, составь астрологическую карту **на момент проведения операции**, чтобы выяснить, в какую сторону следует обратиться лицом. Ибо в одно время суток всякий зодиакальный знак может находиться на востоке, а в другое — на западе.

Готовясь ко всякой магической работе или операции, желательно очистить и освятить рабочее место, совершив Малый ритуал изгоняющей пентаграммы. В некоторых случаях, особенно при работе с силами планет или через их посредство, разумно также использовать Малый ритуал изгоняющей гексаграммы.

Чтобы совместить в едином символе Силу, Поток, Цвет и Звук, каждому углу пентаграммы поставлены в соответствие определенные Божественные Имена на еврейском языке, а также Имена из Ангельских Скрижалей. Имена эти, приведенные на следующей далее схеме, следует произносить при начертании призывающих и изгоняющих пентаграмм.



1. Дух
2. Воздух
3. Яхве
4. ORO IBAN AOZPI
5. Вода
6. Эль
7. EMPEH ARSEL GAIOL
8. Земля
9. Адонаи
10. EMOR DIAL HECTEGA
11. Огонь
12. Элохим
13. OIP TEAA PEDOCE]

Эти соответствия углов — ключ ко всему Ритуалу пентаграммы. В ходе обычного призывания — без Енохианских Скрижалей стихий — при начертании пентаграммы Воды следует произносить Божественное Имя Эль, при начертании пентаграммы Огня — Элохим, и т.д. Но если ты уже работаешь с Енохианскими Скрижалями стихий, то используй почерпнутые из них Божественные Имена на ангельском языке. Для Земли такое имя — EMOR DIAL HECTEGA, и т.д., а для Духа — четыре слова: EXARP — на востоке, HCOMA — на западе, NANTA — на севере, BITOM — на юге.

Произносить эти Имена следует так: делай глубокий вдох, после чего произноси Имя на выдохе, растягивая его как можно дольше, не обязательно вслух, но непременно с мощной вибрацией: А-а-а-эл-л-ль (А-а-а-el-ll) (Поскольку это Имя состоит всего из двух букв, я взял за обыкновение вибрировать сначала названия этих букв по отдельности — Алеф Ламед, а в заключение — сам слог Эль, как указано в тексте. — *Примеч. И. Регарди.*) Или — EM-OR-R DI-A-LL HEC-TE-E-GA. При желании можно также чертить в воздухе буквы или сигилы этих Имен.

Чтобы призвать силы всех четырех стихий, со всех четырех сторон света, в ходе одной операции, начинай с востока. Начертай здесь уравновешивающую пентаграмму активных стихий и призывающую пентаграмму Воздуха, произнося соответственные Имена. Затем перемести конец жезла в точку юга и здесь начертай уравновешивающую пентаграмму активных стихий и призывающую пентаграмму Огня, произнося соответственные Имена. Затем обратись к западу и начертай уравновешивающую пентаграмму пассивных стихий и призывающую пентаграмму Воды, также произнося соответственные Имена; затем повернись на север, начертай уравновешивающую пентаграмму пассивных стихий и призывающую пентаграмму Земли, с соответственными именами; и, в заключение, сделав полный круг, вновь обратись лицом к востоку.

Тем же способом следует совершать изгнание, если только ты не желаешь на время задержать те или иные силы. Всякий ритуал призывания должен открываться и завершаться Каббалистическим Крестом. (Подробные указания о выполнении Каббалистического Креста приведены в моей книге «Что следует знать о Золотой Заре»: Israel Regardie. *What You Should Know About the Golden Dawn*, Falcon Press, 1983. — *Примеч. И. Регарди.*) В некоторых случаях можно произносить и другие Имена — например, Имена Ангелов и Духов — в соответствующих им сторонам света и чертить в воздухе буквы и сигилы этих Имен.

При работе с одной-единственной стихией правила таковы. Если это активная стихия — Огонь или Воздух — черти во всех четырех сторонах света уравнивающую пентаграмму активных стихий и призывающую пентаграмму той стихии, с которой ты работаешь. Если же это стихия пассивная — Земля или Вода — то черти во всех четырех сторонах света уравнивающую пентаграмму пассивных стихий и призывающую пентаграмму той стихии, с которой ты работаешь. По этим же правилам совершается изгнание. Не забывай произносить Имена в точном соответствии с пентаграммами.

ВЫСШИЙ РИТУАЛ ПРИЗЫВАЮЩЕЙ ПЕНТАГРАММЫ

Обратись лицом к востоку.

Сотвори Каббалистический Крест.

Начертай пентаграмму Духа, уравнивающую активные стихии.

Чертя пентаграмму, вибрируй: «EXARP».

Чертя Колесо, вибрируй: «Эхейе» (EHEIEN).

Заверши эту часть Знаками степени Младшего Адепта.



Начертай призывающую пентаграмму Воздуха.

Чертя пентаграмму, вибрируй: «ORO IBAN AOZPI».

Чертя сигил Водолея, вибрируй: «IHVN».

Заверши эту часть Знаком степени Теоретика.



Перемести конец жезла в точку юга.

Начертай пентаграмму Духа, уравнивающую активные стихии.

Чертя пентаграмму, вибрируй: «BITOM».

Чертя Колесо, вибрируй: «Эхейе» (EHEIEN).

Заверши эту часть Знаками степени Младшего Адепта.



Начертай призывающую пентаграмму Огня.
Чертя пентаграмму, вибрируй: «OIP TEAA PEDOCSE».
Чертя сигил Льва, вибрируй: «Элохим» (ELOHIM).
Заверши эту часть Знаком степени Философа.



Перемести конец жезла в точку запада.

Начертай пентаграмму Духа, уравнивающую пассивные стихии.
Чертя пентаграмму, вибрируй: «НСОМА».
Чертя Колесо, вибрируй: «Агла» (AGLA).
Заверши эту часть Знаками степени Младшего Адепта.



Начертай призывающую пентаграмму Воды.
Чертя пентаграмму, вибрируй: «EMPEH ARSEL GAIOL».
Чертя Голову Орла, вибрируй: «Эль» (AL).
Заверши эту часть Знаком степени Практика.



Перемести конец жезла в точку севера.

Начертай пентаграмму Духа, уравнивающую пассивные стихии.

Чертя пентаграмму, вибрируй: «NANTA».

Чертя Колесо, вибрируй: «Агла» (AGLA).

Заверши эту часть Знаками степени Младшего Адепта.



Начертай призывающую пентаграмму Земли.

Чертя пентаграмму, вибрируй: «EMOR DIAL HECTEGA».

Чертя сигил Тельца, вибрируй: «Адонаи» (ADONAI).

Заверши эту часть Знаком степени Ревнителя.



Перемести конец жезла в точку востока.

Заверши здесь ритуал так же, как завершается Малый ритуал пентаграммы, — с четырьмя Архангелами и Каббалистическим Крестом.

РИТУАЛ ГЕКСАГРАММЫ

Гексаграмма — это могущественный символ, олицетворяющий деяния семи планет под водительством сефирот и семибуквенного Имени Арарита (ARARITA). Иногда гексаграмму называют звездной печатью, или символом, Макрокосма, подобно тому как пентаграмма именуется звездной печатью, или символом, Микрокосма.

Арарита — это семибуквенное божественное имя, составленное из первых букв слов следующей фразы, записанной по-еврейски:

«Едино его начало. Едина его индивидуальность. Его *темура* едина».

Как и в случае с пентаграммой, из каждого угла гексаграммы исходит луч, который символизирует излучение, идущее от Божества. Поэтому ее называют Пламенеющей гексаграммой или Звездной Печатью о шести лучах. Обычно гексаграмму располагают одним лучом кверху. Однако, будучи обращена кверху двумя углами, она, в отличие от пентаграммы, не становится символом зла.

Если ты захочешь начертать гексаграмму и носить ее при себе как символ, изобрази ее на черном фоне и окрась так, как тебя учили. Углам гексаграммы соответствуют следующие планетные силы:

		Шкала Короля	Шкала Королевы
Самый верхний угол	h	Синий	Черный
Самый нижний угол	D	Голубой	Красновато-коричневый
Правый верхний луч	♃	Фиолетовый	Голубой
Правый нижний луч	♀	Зеленый	Зеленый
Левый верхний луч	♂	Красный	Красный
Левый нижний луч	♆	Желтый	Оранжевый
В центре помещается Солнце	☉	Оранжевый	Красный

Система соответствий здесь та же, что и у сефирот на Древе Жизни. В этих соответствиях — основание Высшего ритуала гексаграммы: они определяют, от которого из углов чертится гексаграмма в том или ином случае.

Самый верхний угол соответствует Даат, самый нижний — Йесод, а остальным углам — остальные сефирот Микропрозопа. Гексаграмма состоит из двух треугольников: треугольника Огня и треугольника Воды. Поэтому она не чертится сплошной, непрерывной линией, как пентаграмма, а составляется из двух треугольников, вычерченных по отдельности. (Исключение составляет уникальная, т.е. начерченная одной непрерывной линией, гексаграмма, о которой подробно будет рассказано в завершающей части данного раздела. — *Примеч. И. Регарди.*)

Все призывающие гексаграммы следует чертить по ходу солнца, то есть слева направо. Изгоняющие же гексаграммы чертятся справа налево от того же угла, что и соответствующие им призывающие гексаграммы, то есть против хода солнца. Гексаграмма каждой планеты составляется из двух треугольников. Первый треугольник начинай чертить с угла призываемой планеты, второй — с угла, противоположного углу призываемой планеты. Например, в призывающей гексаграмме Сатурна первый треугольник начинай чертить по ходу солнца от угла Сатурна, а второй — от угла Луны. Наоборот, в призывающей гексаграмме Луны первый треугольник начинай чертить от угла Луны, а второй — от угла Сатурна. Изгоняющая гексаграмма Юпитера, к примеру, начинается от того же угла, что и призывающая гексаграмма Юпитера, однако направленность потока меняется на противоположную.

В центре гексаграммы непременно начертай символ призываемой планеты. (На практике планетный символ следует изображать только в центре. Остальные символы планет приведены на схемах лишь для иллюстрации.) Чертя гексаграмму, вибрируй имя Арарита; изображая планетный символ, вибрируй Божественное Имя этой планеты.

BANISHING

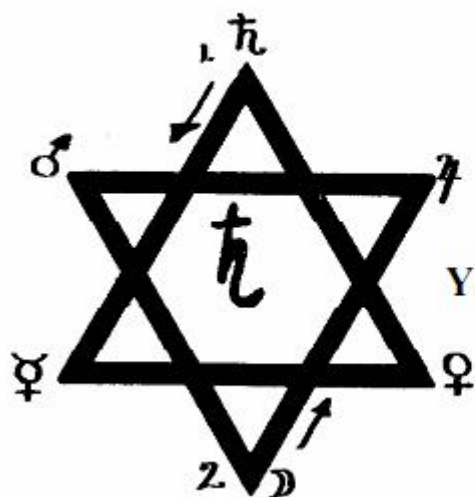

INVOKING

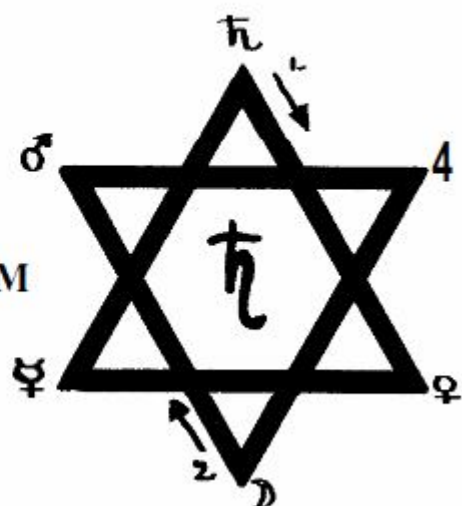

1. Изгоняющая гексаграмма
2. Призывающая гексаграмма
3. ЯХВЕ ЭЛОХИМ

BANISHING

INVOKING

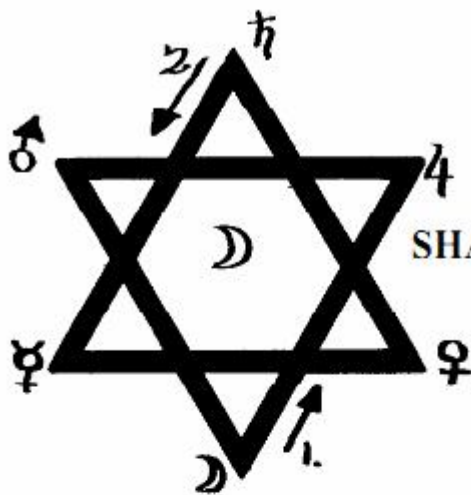

SHADDAI EL CHAI

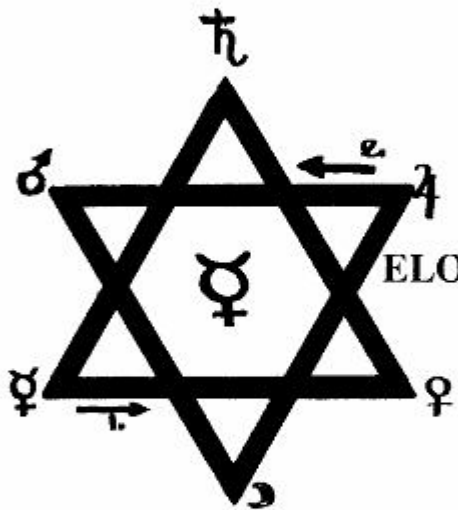

ELOHIM TZABAOOTH

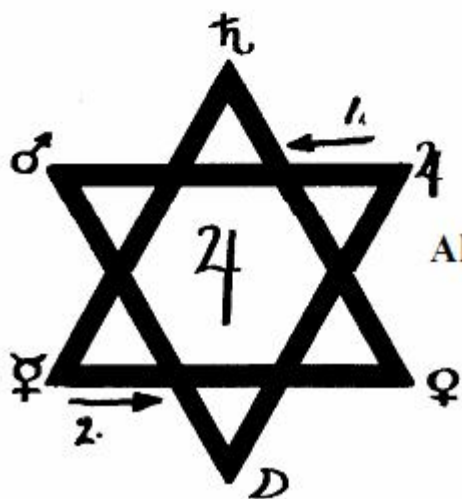

ALEPH LAMED
EL

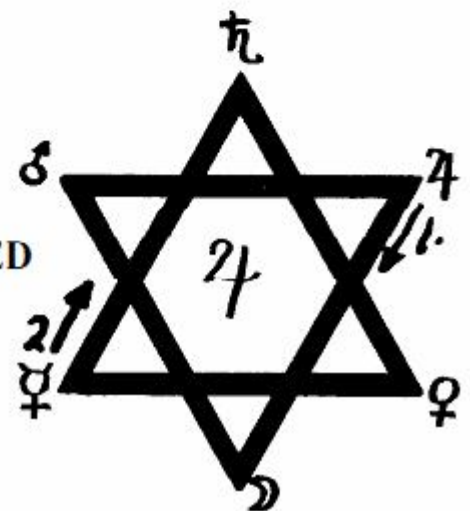

- 1. Изгоняющие гексаграммы
- 2. Призывающие гексаграммы
- 3. ШАДДАИ ЭЛЬ ХАИ
- 4. ЭЛОХИМ ЦЕБАОТ
- 5. АЛЕФ ЛАМЕД ЭЛЬ

BANISHING

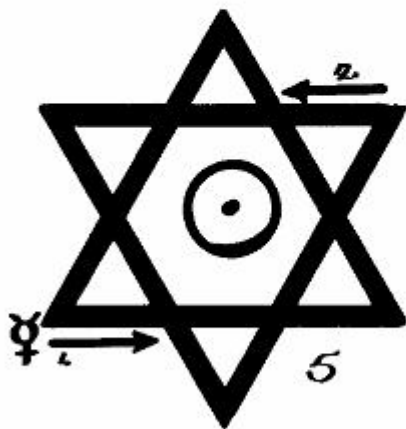
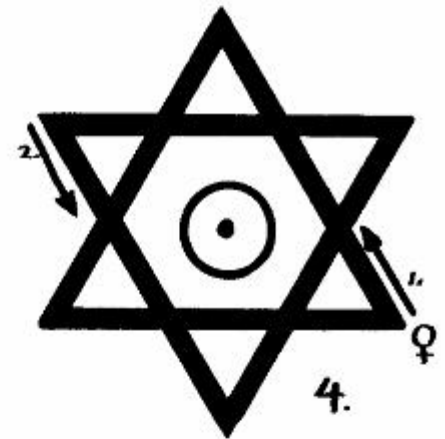
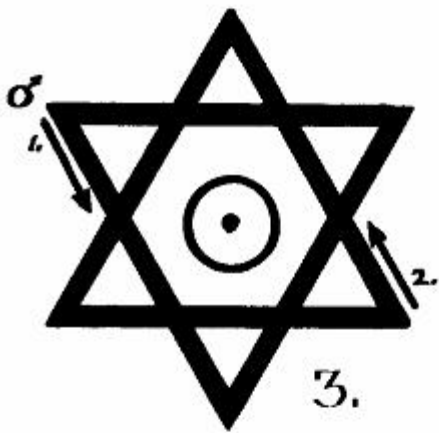
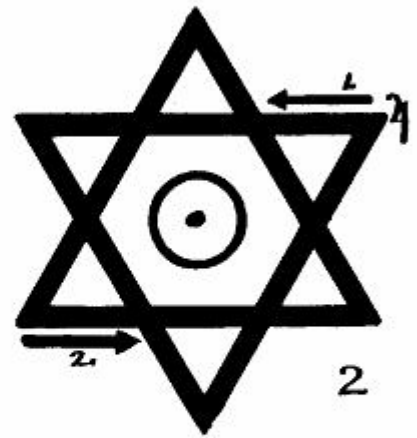
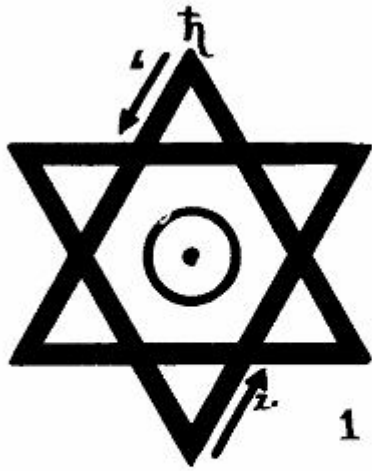

YHVH ELOAH VE - DAATH

BANISHING

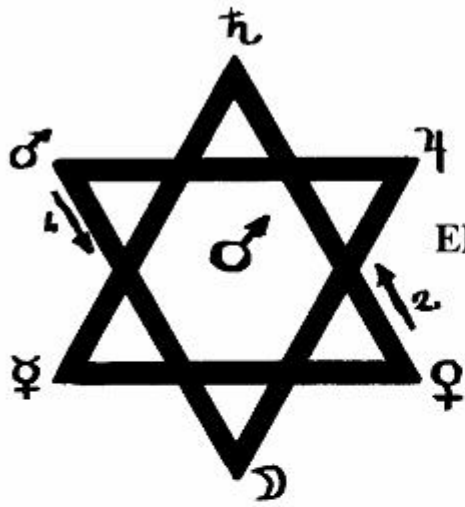

ELOHIM GIBOR

INVOKING

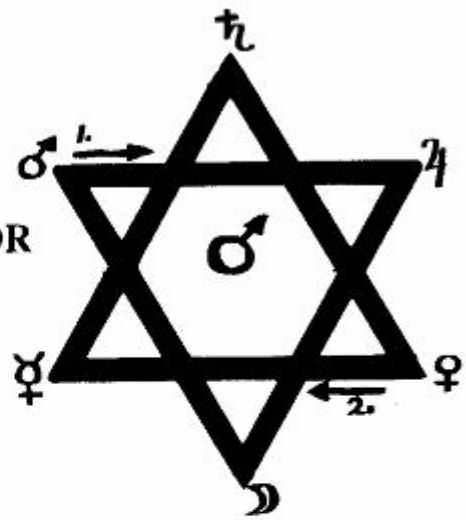

YHVH TZABAOTH

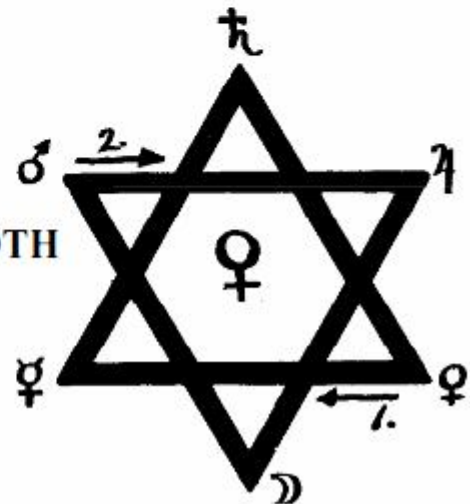

1. Изгоняющие гексаграммы
2. Призывающие гексаграммы
3. ЭЛОХИМ ГИБОР
4. ЯХВЕ ЦЕБАОТ
5. Изгоняющие гексаграммы
6. ЯХВЕ ЭЛОА ВЕ-ДААТ]

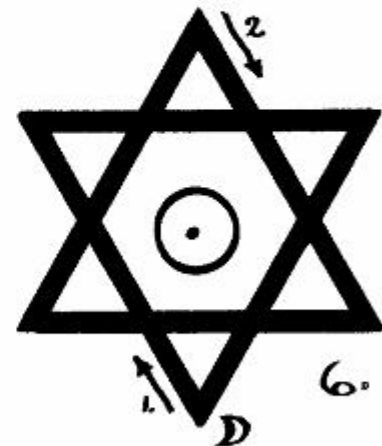
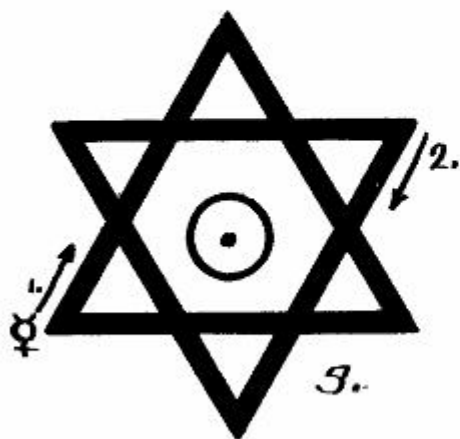
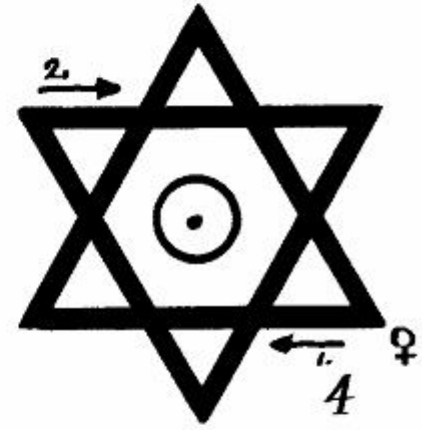
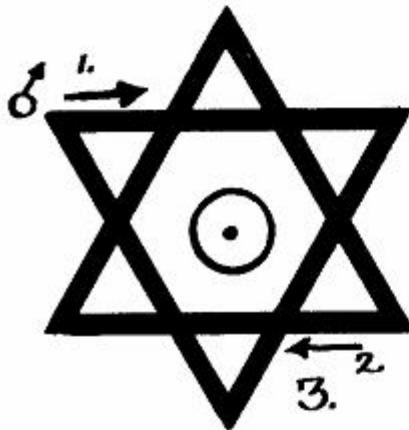

YHVH ELOAH VE - DAATH

- 1. Призывающие гексаграммы
- 2. ЯХВЕ ЭЛОА ВЕ-ДААТ]

Для призывания Солнца⁴⁷ следует начертать все шесть призывающих гексаграмм планет обычным способом, изобразив, однако, в центре каждой из них символ Солнца. Точно так же для изгнания Солнца следует начертать все шесть изгоняющих гексаграмм планет, изобразив при этом в центре каждой из них солнечный символ. (Все это получается несколько громоздко, поэтому уникальная гексаграмма имеет большое преимущество.)

Помни, что у Луны несколько символов. Растущая Луна благоприятна, но Луна на ущербе, оказывает не столь благотворное влияние. Если в момент совершения ритуала Луна прибывает, то в центре гексаграммы следует изображать символ растущей Луны; если же убывает — символ Луны ущербной. Не забывай при этом, что знак ущербной Луны символизирует ограничения и не столь благоприятен, как знак Луны растущей. Если ритуал проводится в полнолуние, изобрази в центре гексаграммы окружность, а если в новолуние — темный круг.

В последних двух формах Луна во многих отношениях неблагоприятна. Чтобы призвать силы Лунного Дракона, начертай призывающую гексаграмму Луны и в центре ее изобрази символ Головы или Хвоста Дракона⁴⁸. Силы Головы и Хвоста Дракона легче призвать в моменты, когда Солнце или Луна находятся с ними в соединении. Призывая эти силы, произноси те же Имена и Буквы, что и при начертании обычной гексаграммы Луны. Голова Дракона обладает благотворной природой, а Хвост Дракона - неблагоприятной (за очень редкими исключениями). Работая с силами Головы и Хвоста Дракона, а также с силами Солнца и Луны в моменты затмений, будь крайне осторожен. Помни, что Голова и Хвост Дракона связаны с солнечными и лунными затмениями: чтобы произошло затмение, Солнце и Луна должны соединиться с обеими этими точками, находясь при этом в соединении или оппозиции друг с другом.

Совершая любой ритуал гексаграммы, прежде всего очерти вокруг себя замкнутый круг (как и при работе с пентаграммами). Заключать в окружность каждую отдельную гексаграмму следует только в том случае, если ты желаешь сосредоточить в ней соответствующую силу (например, зарядить какой-либо символ или талисман).

Изучив соответствия планет углам гексаграммы, ты поймешь причину, по которой каждая из высших планет известным образом связана с одной из планет низших⁴⁹. Эти пары планет располагаются в гексаграмме строго друг напротив друга. Именно по этой причине треугольники их изгоняющих и призывающих гексаграмм меняются местами⁵⁰. Высшие планеты — Сатурн, Юпитер и Марс. Низшие планеты — Венера, Меркурий и Луна. В центре же помещается Солнечный Огонь. Сатурн (высшая планета) связан с Луной (низшей планетой), Юпитер — с Меркурием, а Марс — с Венерой.

В Высшем ритуале гексаграммы используются только Знаки степени Младшего Адепта, но не Знаки Первого ордена (хотя в Высшем ритуале пентаграммы последние применяются). И поскольку гексаграмма есть Звездная Печать Макрокосма, или Великого Мира, то именно ее всегда следует использовать для призывания сил сефирот, хотя действие сил сефирот в подлунном мире, в стихиях и человеке олицетворяет Звездная Печать Микрокосма — пентаграмма.

Для работы с силами Высшей Триады Сефирот воспользуйся гексаграммами Сатурна; для Хесед — гексаграммами Юпитера, для Гебуры — гексаграммами Марса, для Тиферет —

⁴⁷ Божественное Имя для призывания Солнца настолько длинное и громоздкое, что какое-то время назад я решил поэкспериментировать с другими именами, связанными с этой планетой. В результате я стал использовать с той же целью имя ИАО — ничуть не менее эффективное, но гораздо более удобное. — *Примеч. И. Регарди.*

⁴⁸ Т.е., символ Головы Дракона — для восходящего Лунного узла, а Хвоста Дракона — для нисходящего. — *Примеч. перев.*

⁴⁹ Под высшими планетами здесь подразумеваются небесные тела, лежащие вне орбиты Земли, а под низшими — те, которые лежат внутри орбиты Земли, и Луна. Поэтому их чаще называют внешними и внутренними планетами соответственно. — *Примеч. перев.*

⁵⁰ Т.е. для любой из этих пар планет треугольники призывающих гексаграмм чертятся от тех же углов и в том же направлении, но в обратной последовательности (треугольник, в призывающей гексаграмме одной планеты изображаемый первым, в призывающей гексаграмме другой изображается вторым); и так же обстоит дело с треугольниками изгоняющих гексаграмм. — *Примеч. перев.*

гексаграммами Солнца, для Нецах — гексаграммами Венеры, для Ход — гексаграммами Меркурия, а для Йесод и Малкут — гексаграммами Луны.

Знай также, что по всяким ничтожным поводам призывать силы сефирот не следует: обращай к ним только с должной осторожностью и торжественностью. Особой же чистоты и возвышенности сердца и разума требуют силы Кетер и Хокмы от того, кто стремится проникнуть в их тайны. Ибо знания столь высокие открываются лишь тому, чей Гений может предстоять Святым. Божественные Имена используй со всем благоговением и смирением, ибо проклят тот, кто произносит Имя Безграничного всеу⁵¹.

Изображая символ планеты в центре гексаграммы, соблюдай пропорции, чтобы знак этот поместился внутри шестиугольника. Черти этот символ слева направо, стараясь по мере возможности следовать ходу солнца. Это же правило выполняй, когда изображаешь Голову и Хвост Дракона.

Призывая силу какой-либо планеты или всех планет в совокупности, обратись лицом к той четверти зодиакального круга, в которой призываемая планета находится в момент операции. Ибо вследствие собственного движения в зодиаке и видимого суточного вращения зодиакального круга планеты постоянно меняют положение. Поэтому необходимо заранее построить астрологическую карту — схему расположения планет на небе во время, на которое ты наметил магическую операцию. По ней ты сможешь определить, в какой стороне света находится нужная тебе планета. При работе с планетами это условие еще более важно, чем при работе со знаками зодиака.

Если ты желаешь очистить или освятить какое-либо место, соверши Малый ритуал изгоняющей гексаграммы — либо вместо аналогичного ритуала пентаграммы, либо вместе с последним, в зависимости от обстоятельств. К примеру, если сначала ты работал в сфере стихий, а затем намереваешься перейти к работе с планетными энергиями, достаточно совершить Малый ритуал пентаграммы: с его помощью ты очистишь место от сил одного плана бытия, не гармонирующих с силами другого плана, однако не являющихся по своей природе враждебными или злыми. И не забывай очертить кругом место, в котором будешь работать!

ЧЕТЫРЕ ФИГУРЫ

Соединяя два треугольника гексаграммы различными способами, можно получить четыре фигуры, на которых основан Малый ритуал гексаграммы. Первая фигура такова:

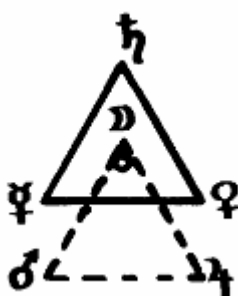

Соответствия углов указаны на схеме. Эта фигура родственна восточной четверти зодиака — области Огня. Чтобы превратить обычную гексаграмму в такую фигуру, передвинь ниже треугольник, обращенный вершиной вниз, а затем переверни его через основание так, чтобы угол Луны оказался вверху. Углы Марса и Юпитера менять местами не следует.

⁵¹ Ср. Прит. 30:9: «И употреблять имя Бога моего всеу». — *Примеч. редактора-консультанта.*

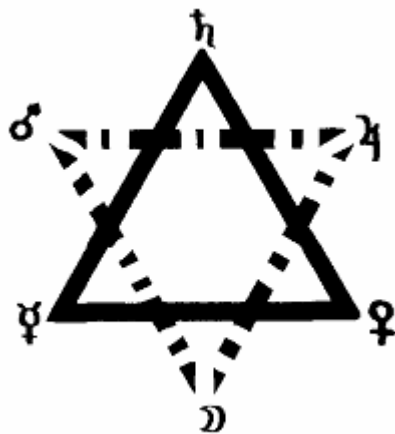

Вторая фигура — обычная гексаграмма с уже известными тебе соответствиями углов. Эта фигура родственна южной четверти зодиака — области Земли, месту полуденной кульминации Солнца.

Третья фигура такова:

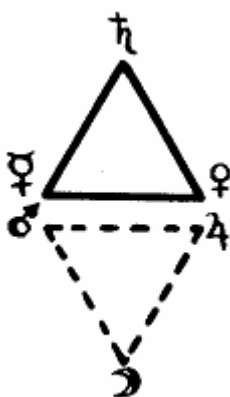

Соответствия углов показаны на схеме. Эта фигура связана с западной четвертью зодиака — областью Воздуха.

Четвертая фигура такова:

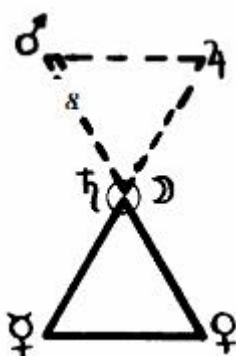

Соответствия углов показаны на схеме. Эта фигура находится в родстве с северной четвертью зодиака — областью Воды.

При начертании каждой из этих фигур следует произносить семибуквенное имя **Арарита**. Как и обычную гексаграмму, каждую из этих четырех фигур можно чертить семью различными способами, в зависимости от той конкретной планеты, с силами которой ты работаешь.

Гексаграммы Сатурна можно использовать для общих целей, в сравнительно простых и незначительных операциях, — практически в тех же случаях, что и пентаграммы. Каждую из

этих четырех форм гексаграммы начинай чертить с угла той планеты, в сфере которой ты работаешь. Для призывания черти фигуру по ходу солнца, для изгнания — против хода солнца. Иными словами, для призывания продвигайся слева направо, а для изгнания — справа налево. Твердо помни, что в качестве сигилос стихий используются эмблемы Керубим: Водолей, Лев, Телец и Голова Орла.

МАЛЫЙ РИТУАЛ ГЕКСАГРАММЫ

Как и в Малом ритуале пентаграммы, начни работу с Каббалистического знака Креста. Для начертания символов используй либо Лotosовый жезл, либо Магический меч, в зависимости от того, какое из этих орудий лучше соответствует цели твоей работы.

Обратись лицом к востоку. Для призывания начерти фигуру следующим образом:



Продвигайся по ходу солнца, слева направо. Указав концом магического орудия в центр фигуры, произнеси на выдохе имя Арарита, добиваясь как можно более мощной вибрации.

Для изгнания же начерти фигуру так:



Продвигайся справа налево и следи за тем, чтобы каждый треугольник точно замкнулся.

Перемести магическое орудие в точку юга и одновременно сам обратись лицом на юг. Для призывания начерти фигуру так:



Для изгнания же продвигайся справа налево:



Снова укажи концом магического орудия в центр фигуры и произнеси Имя **Арарита**. Повернись к западу. Для призывания начерти фигуру так:



Для изгнания — так:



Затем обратись к северу. Для призывания:



Для изгнания:



Затем вновь обратись к востоку, замыкая кольцо вокруг того места, где стоишь. Соверши знаки LVX⁵² и повтори используемый в ритуале Младшего Адепта разбор пароля INRI.

Приложение

Если в Высшем ритуале гексаграммы ты желаешь призвать не только силу планеты, но и силу зодиакального знака, в которой эта планета находится на момент операции, начерти в центре призывающей гексаграммы символ этой планеты, а под ним расположи символ зодиакального знака. Если этого окажется недостаточно, начерти также призывающую пентаграмму для данного знака, как описано в Ритуале пентаграммы.

Черта гексаграммы планет, произноси известным тебе способом, с вибрацией, и Божественное Имя сефиры, которая управляет данной планетой, и семибуквенное Имя Арарита полностью, а также, в дополнение, ту букву Имени Арарита, которая соотносится с данной планетой.

Чтобы призвать силу какой-либо одной планеты, определи, в какой четверти неба она будет располагаться на момент операции. Затем освяти и очисти место, в котором будешь работать, с помощью Малого ритуала изгоняющей гексаграммы. Затем соверши Малый ритуал призывающей гексаграммы, начиная чертить каждую из четырех вышеописанных фигур с того угла, которому соответствует избранная тобою планета (не забывай, что для каждой планеты применяется свой особый способ начертания фигур). Если хочешь призвать силу Солнца, то начерти по четыре фигуры для каждой из всех шести призывающих гексаграмм, и в каждой из них изобрази планетный символ, и для каждой произнеси Имя Арарита, как тебя учили.

Затем обратись лицом к той четверти неба, в которой находится данная планета, и начертай ее призывающую гексаграмму, и произнеси надлежащие Имена, и при необходимости призови Ангелов и Силы, связанные с ее природой, и начертай в воздухе их сигилы.

Завершая призывание, в большинстве случаев ты должен позволить призванным силам удалиться, совершив для них ритуал изгнания. Но если ты заряжаешь скрижаль, символ или талисман, то не черти на нем знаков изгнания, ибо они, напротив, разрядят его и возвратят к первоначальному состоянию — мертвому и безжизненному.

Если ты желаешь призвать лучи всех семи или нескольких планет одновременно, установи, в каких четвертях неба все они будут находиться на момент операции, и соверши сначала Малый ритуал призывающей гексаграммы общего рода, не обращенный к какой-либо определенной планете. Затем повернись лицом к той четверти, в которой находится первая из необходимых тебе планет, и призови ее силу, как описано выше; последовательно соверши то же для остальных избранных планет. Завершив же призывание, изгони призванные силы, как полагается, и в заключение выполни Малый ритуал изгоняющей гексаграммы общего рода. И не забывай обводить кругом место, в котором работаешь; круг же этот черти по ходу солнца.

⁵² Т.е. знаки степени Младшего Адепта. — *Примеч. перев.*

Примечание Израэля Регарди

Длинная серия гексаграмм для призывания и изгнания солнечной силы слишком монотонна, неудобна и утомительна. Для разрешения этой проблемы Кроули ввел уникальную гексаграмму, углам которой можно приписать все традиционные соответствия. Позднее я обнаружил, что в этом отношении Кроули не был оригинален: эта гексаграмма приводится еще в статье «Многоугольники и полиграммы»⁵³. Но в любом случае такое решение следует признать весьма удачным. Оно существенно упрощает и сокращает всю операцию. Впервые я опубликовал эти разработки в книге «Церемониальная магия», вышедшей в английском издательстве «Аквариан-пресс» (Ceremonial Magic. Aquarian Press, England, 1980). Здесь я воспроизвожу их, поскольку убежден, что современный ученик не пожелает тратить время и силы на неудобные традиционные фигуры, которые с успехом можно заменить более простыми и эффективными.

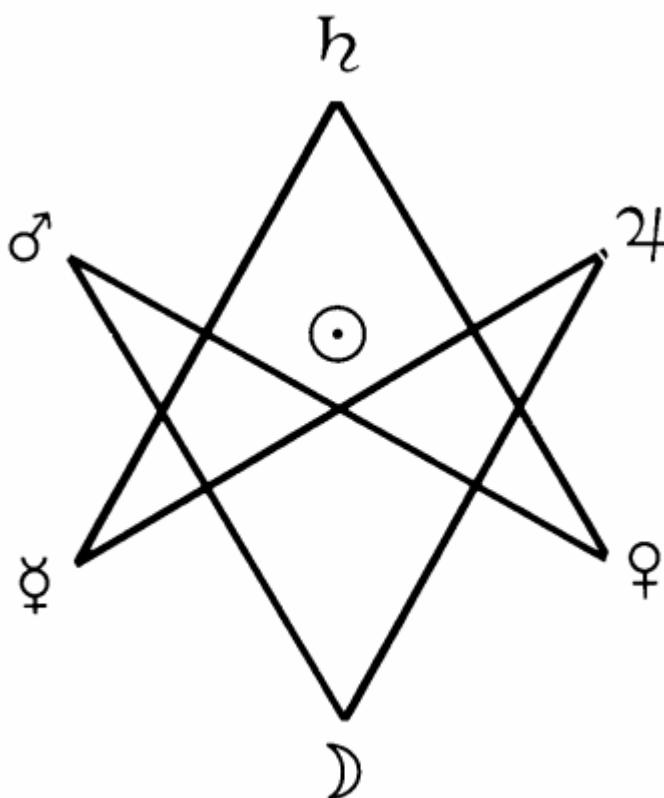

⁵³ См. том V настоящего издания. — Примеч. перев.

BANISHING

INVOKING

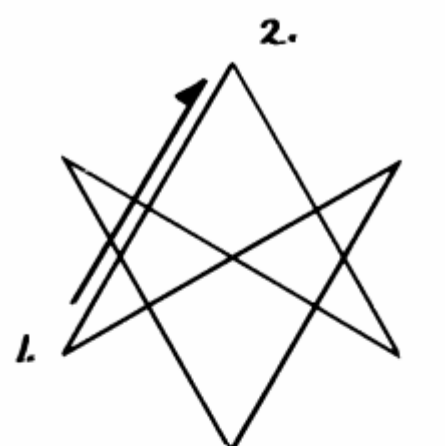
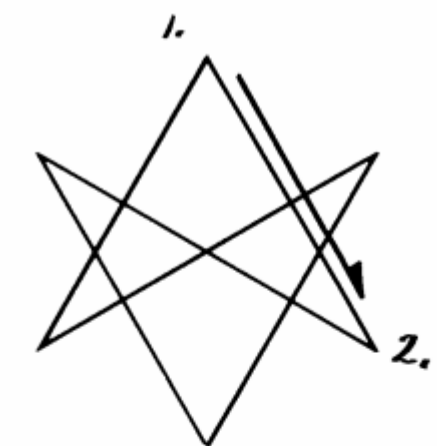

h

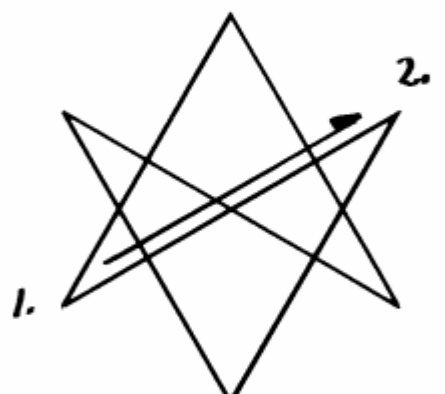
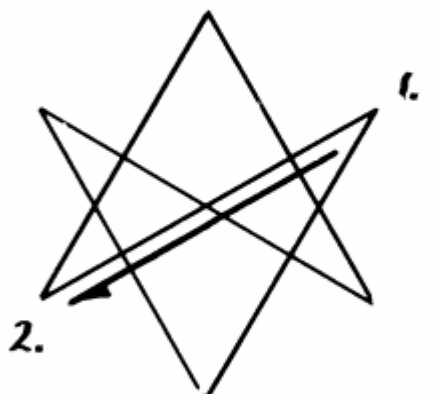

4

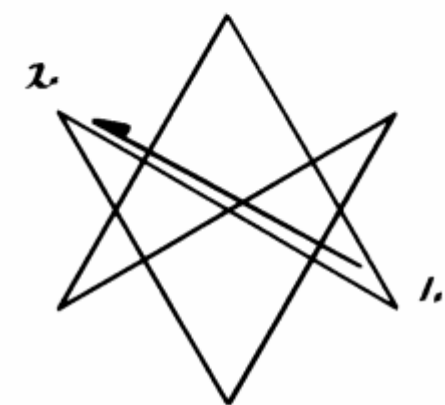
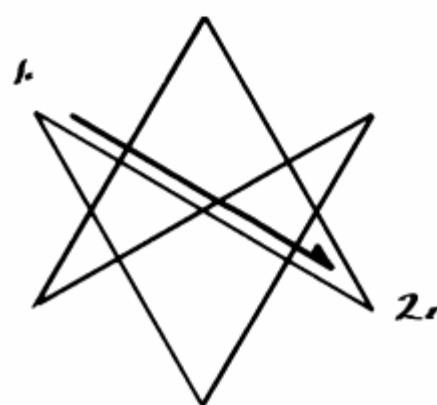

♂

- 1. Изгнание
- 2. Призывание]

BANISHING

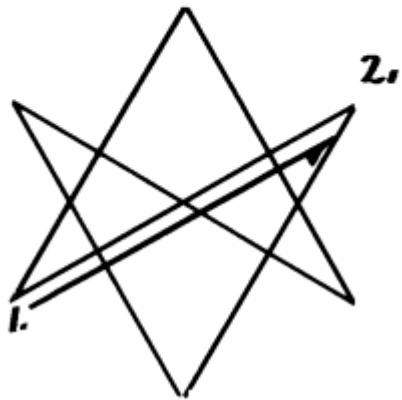
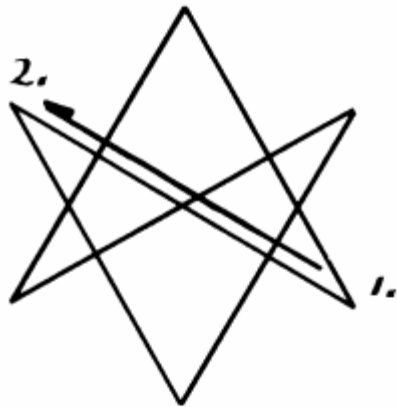
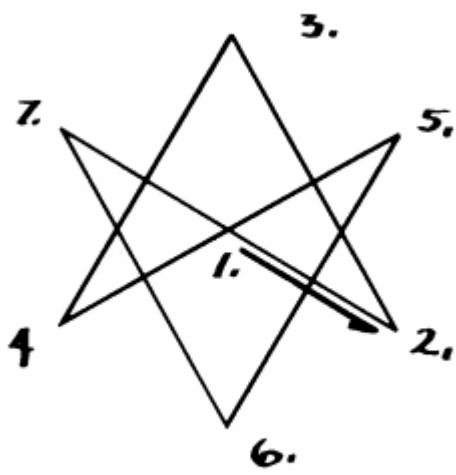

INVOKING

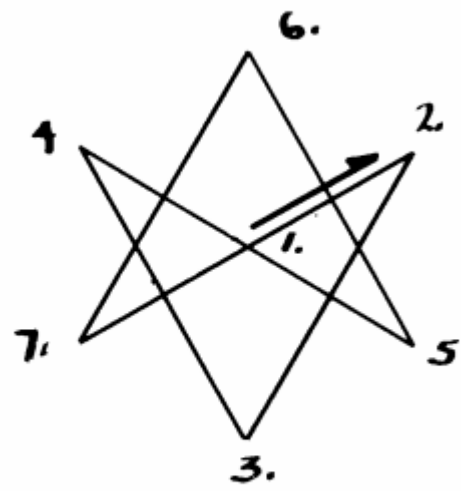

+0

+0x

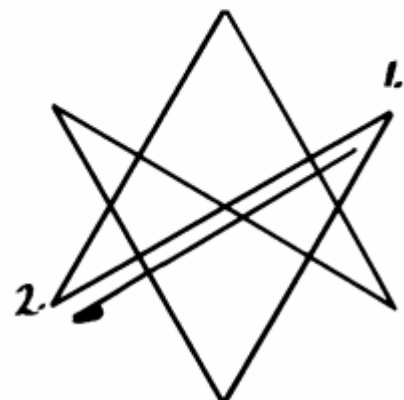
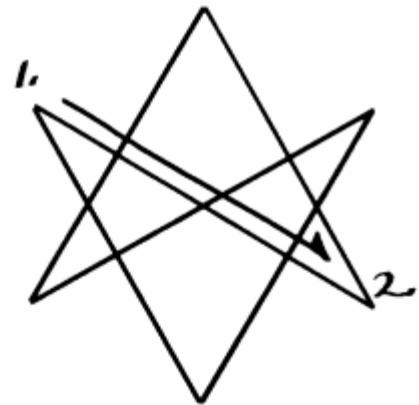

- 1. Изгнание
- 2. Призывание]

BANISHING

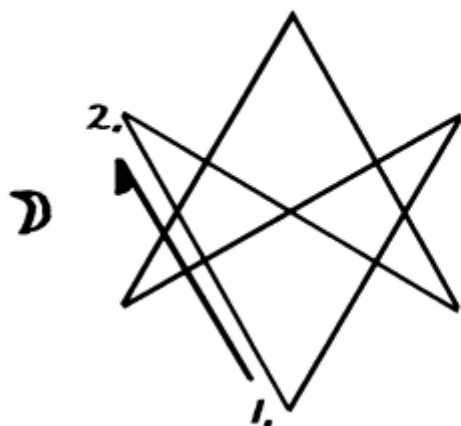

INVOKING

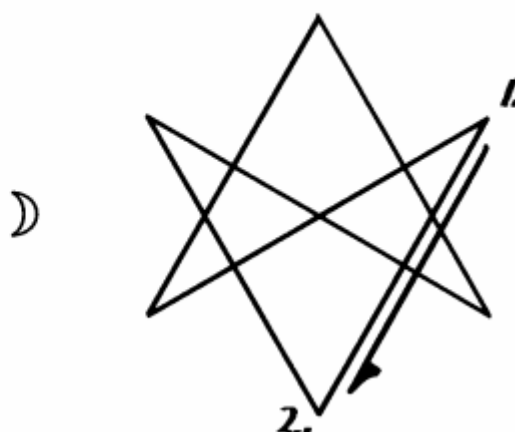

1. Изгнание
 2. Призывание]
-



МАГИЧЕСКИЙ МЕЧ

Далее следует описание самого меча и его предназначения, а также указания по освящению, методу использования, мерам предосторожности и необходимости почтительного отношения к работе.

Магический меч используется в операциях изгнания для защиты от сил и в некоторых операциях призывания.

Меч должен быть средней длины и среднего веса.

Для этой цели можно приспособить любой подходящий меч. Не обязательно, чтобы его эфес был именно такой формы, как изображено на рисунке. Однако рукоять, эфес и гарда должны быть достаточно большими, чтобы на них поместились необходимые надписи.

На выступающих частях гарды следует изобразить пентаграммы, ибо пентаграмма — это геометрическая фигура ГЕБУРЫ.

К ним следует добавить Божественные и Ангельские Имена, связанные с Гебурой, а также их сигилы, построенные на основе Розы.

Наряду с другими мистическими символами и Именами, на гарде или на эфесе следует начертать изумрудно-зелеными буквами Девиз Адепта.

Лезвие должно быть чистым и блестящим, а рукоять, эфес и гарду следует окрасить в яркий цвет. Надписи и символы наносятся изумрудно-зеленой краской на этот фон.

Меч нужно освятить должным образом.

Предназначение

Это орудие используют во всех случаях, когда требуется большая сила и мощь, но в первую очередь — для изгнания и для защиты от злых сил.

По этой причине магический меч находится под управлением ГЕБУРЫ и МАРСА Имена и силы Гебуры и Марса, соответственно, следует призывать при освящении этого орудия. Церемония освящения должна проходить в день и час Марса или в период Огненной Таттвы.

Напомним здесь Младшему Адепту-Ревнителю о Присяге, в коей он поклялся не направлять свои познания в практической магии на злые цели. И заверим его, что, буде нарушит он этот обет, то зло, к которому он воззвал, обернется против него самого. На себе самом и в собственной жизни он испытает в точности то же, что намеревался причинить другому.

И да погибнет он, и да будет вычеркнуто имя его из наших рядов.

Метод использования

Дабы сосредоточить и пустить в ход полную силу Меча, держи его следующим образом: обхвати головку эфеса ладонью, а большой и указательный пальцы вытяни вдоль эфеса в сторону гарды.

Предостережение

Относись к работе с должным почтением.

Помни, что даже в ритуалах Первого Ордена едва ли найдется хоть одно обстоятельство, которое не обладало бы особым значением и практической ценностью и в котором не была бы заключена могущественная магическая формула.

Эти церемонии позволили тебе соприкоснуться с некими силами, которые теперь ты должен научиться пробуждать в себе самостоятельно, читая, изучая и перечитывая все, что ты уже получил. Даже посвятив этим материалам много времени, ты не должен самонадеянно полагать, будто извлек из них все необходимое до последней капли.

А чтобы эти знания пошли тебе впрок, работать над ними должно твое внутреннее «я» — твое и только твое. Никто не может сделать эту работу за тебя. Только так ты постепенно приблизишься к постижению Божественных Сущностей

Ритуал освящения

Подготовь зал⁵⁴. Установи в центре алтарь, покрытый черной тканью. Для ритуала понадобятся: красный крест и белый треугольник, роза, благовоние, вода, светильник, блюдо с солью, знак Розы и Креста, освященный Лotosовый жезл, белая мантия (желательно), новый Меч, красный плащ и нагрудный знак степени.

Кроме того, необходимы: текст призывания, обращенного к Марсу и Гебуре, и астрологическая карта с отмеченным на ней положением Марса на момент совершения операции. При обращении к силам Гебуры и произнесении ее Имен требуется особая сила и мощь.

1. Положи Меч на алтарь — эфесом к востоку (где находится благовоние), острием к западу (где стоит сосуд с водой).
2. Встань близ сосуда с водой и возьми Лotosовый жезл.
3. Стоя у западной стороны алтаря, обратись лицом к востоку.

⁵⁴ Подробные указания по подготовке зала для магической работы приводятся в разделе об освящении Лotosового жезла; см. ниже в томе IV настоящего издания. — *Примеч. перев.*

4. Произнеси: **Hekas, Hekas, Este Bebeloi**⁵⁵.

5. Возьми воду и очисти зал, окропив последовательно восток, юг, запад и север.

6. Повторяй при этом: **«А посему священнослужитель, желающий повелевать деяниями Огня, должен прежде омыться очистительной водой звучного, многошумного моря».**

7. Поставь сосуд с водой на алтарь.

8. Возьми благовоние и обойди зал по кругу, взмахивая благовонием в сторону востока, юга, запада и севера.

9. Повторяй при этом: **«И когда все призраки рассеются, ты узришь сей священный, не имеющий формы Огонь — Огонь, мечущий молнии и пылающий в сокровенных глубинах Вселенной. Внемли гласу Огня!».**

10. Верни благовоние на алтарь. Возьми Лотосовый жезл.

11. Трижды обойди зал по ходу солнца, держа жезл за белую полосу. Возвратись к западной стороне алтаря, повернись лицом к востоку и произнеси слова Поклонения:

**«Свят ты, Владыка Вселенной!
Свят ты, не сотворенный Природой!
Свят ты, необъятный и могучий,
Владыка Света и Тьмы!»**

12. Соверши Малый ритуал призывающей гексаграммы Марса, держа жезл за белую полосу. Выполни Знаки степени Младшего Адепта и разбор Ключевого Слова.

13. Возвратись к западной стороне алтаря.

14. Обратись лицом в ту сторону, где, согласно твоим расчетам, сейчас находится Марс. Удобства ради встань так, чтобы алтарь оказался между тобой и местоположением Марса.

15. Начертай в воздухе призывающую пентаграмму того зодиакального знака, в котором сейчас находится Марс.

16. По-прежнему держа жезл за белую полосу, начертай в воздухе призывающую гексаграмму Марса, произнося при этом: **«ЭЛОХИМ ГИБОР».**

17. Прочти призывание, обращенное к силе сефиры ГЕБУРА и силам Марса, чертя при этом в воздухе их сигилы:

«О Великая Сила, коей подвластна ГЕБУРА, о могучий и ужасный Бог ЭЛОХИМ ГИБОР! Заклинаю Тебя: даруй сему Магическому Мечу власть и силу истреблять зло и несовершенство, кои встретятся мне на пути. В Огненной Сфере МАДИМ — сила и верность. Да ниспошлет мне Твой Великий Архангел КАМАЭЛЬ мужество, дабы употреблять сей Меч, как подобает. И да испепелят Могучие Ангелы чина СЕРАФИМ пламенем своим все колебания, кои могут стать преградой на пути моем к Истинному Свету».

18. Затем медленно начертай в воздухе над Мечом (так, как если бы он находился у тебя под ногами) призывающую гексаграмму Марса. Черти ее тем концом жезла, который увенчан Лотосом, и по-прежнему держи при этом жезл за белую полосу.

19. Затем начертай над Мечом буквы имен, произнесенных в призывании, и их сигилы.

20. Отложи Жезл.

21. Возьми воду и очисти новый Меч водой, начертав на нем крест. Поставь сосуд с водой на алтарь.

22. Возьми благовоние и помаши им над новым Мечом. Верни благовоние на алтарь.

23. Возьми новый Меч и острием его выполни Малый ритуал призывающей Гексаграммы, а затем начертай призывающую гексаграмму Марса, повторяя при этом: **«АРАРИТА»** и **«ЭЛОХИМ ГИБОР».**

⁵⁵ «Прочь, прочь, все непосвященные» (*др.-греч.*), реплика, восходящая к Элевсинским мистериям. — *Примеч. перев.*

24. Положи Меч на алтарь.
25. Возьми воду и очисти зал, как в начале церемонии.
26. Возьми благовоние и очисти зал огнем, как в начале церемонии.
27. Соверши тройной обход в обратном направлении и произнеси:
28. «Именем ИЕШУА (YEHESHUAN) освобождаю ныне всех Духов, которые могли оказаться в плену в ходе этой церемонии».
29. Острием меча соверши Малый ритуал изгоняющей гексаграммы.
30. Соверши Малый ритуал изгоняющей пентаграммы.
31. Заверши церемонию Каббалистическим Крестом.
32. Заверни Меч в белый либо алый шелк или лен. Отныне никто, кроме тебя, не должен к нему прикасаться.

ЧЕТЫРЕ ЭЛЕМЕНТАЛЬНЫХ ОРУДИЯ

Элементальные орудия — это символы четырех мастей Таро, соответствующих буквам Божественного Имени Йод-Хе-Вав-Хе, а также символы четырех стихий (элементов). Все они связаны между собой тесными узами. Поэтому даже если ты используешь в работе только одно из этих орудий, то все остальные тоже должны присутствовать в зале. Схожим образом каждая из четырех Скрижалей стихий разделена на четыре Малых угла, что символизирует связь трех остальных стихий с той, которой посвящена скрижаль в целом.

Посему да не забывает Младший Адепт-Ревнитель, что при работе с этими силами он также работает с силами букв Божественного Имени Йод-Хе-Вав-Хе.

Каждое орудие Адепт должен освятить лично, после чего никто не должен прикасаться к нему, кроме единственного владельца.

Жезл Огня



Ствол жезла изготовь из дерева. Сделай его округлым, гладким и полым, а в полость помести магнитный стержень такой длины, чтобы он выступал с обеих концов деревянного ствола примерно на дюйм⁵⁶.

Для простоты можно смастерить жезл из тростника: стебли этого растения от природы полые. В этом случае выбери стебель длиной в три сочленения, разделенные между собой узлами. Если же делаешь жезл из дерева, выточи деревянные кольца и расположи их на стволе жезла соответственно рисунку.

Предельная длина жезла — восемнадцать дюймов⁵⁷. Магнит должен быть мощным.

Вершину ствола укрась набалдашником в форме шишки. Северный полюс магнита (тот, от которого будет отталкиваться стрелка компаса) следует обратить к основанию ствола.

Окрась ствол жезла в огненно-алый цвет, а полосы, разделяющие его на три части, — в желтый.

Набалдашник также должен быть огненно-алым; на этом фоне изобрази на нем ярко-желтой краской орнамент в форме трех букв ЙОД, подобных языкам пламени.

⁵⁶ Около 2,5 см. — *Примеч. перев.*

⁵⁷ Около 45 см. - *Прим. пер.*

Затем яркой изумрудно-зеленой краской на стволе и набалдашнике начертай Божественные и Ангельские Имена стихии Огня. Добавь также их сигилы и свой девиз Адепта. (Сигилы в рукописи не приводятся, Адепт должен построить их самостоятельно. — *Примеч. И. Регарди.*)

Далее жезл следует освятить.

Использовать его следует во всех операциях, имеющих природу Огня и находящихся под управлением буквы ЙОД и карт Таро масти Жезлов.

Кинжал Воздуха



Магический кинжал можно изготовить из любого удобного кинжала, ножа или меча. Чем короче он будет, тем лучше. Эфес, головку эфеса и гарду окрась в чистый ярко-желтый цвет.

Фиолетовой краской начертай на этом желтом фоне Божественные и Ангельские Имена стихии Воздуха, их сигилы, построенные на основе Розы, и свой девиз Адепта.

После этого можно будет приступать к церемонии освящения.

Используя Кинжал Воздуха в ритуальной работе, можно держать его либо как обычный кинжал или нож, либо так же, как рекомендовано держать Жезл и Меч

Этот кинжал служит для всех операций, имеющих природу Воздуха и находящихся под управлением буквы ВАВ и карт Таро масти Мечей.

Не следует путать Кинжал Воздуха с Магическим Мечом. Они относятся к разным планам бытия, и подмена одного другим влечет за собой опасные последствия.

Магический Меч находится под управлением сефиры Гебура и служит для проявления силы и для защиты. Кинжал Воздуха же связан со стихией Воздуха и буквой ВАВ из Имени Йод-Хе-Вав-Хе, и использовать его следует в сочетании с остальными тремя элементарными орудиями.

Чаша Воды



Для этого орудия можно приспособить любую подходящую чашу из прозрачного стекла.

По форме чаша должна напоминать цветок крокуса с восемью лепестками. Подойдет чаша из гладкого стекла, но желательно, чтобы на ней было восемь надрезов или граней.

Эти восемь лепестков следует окрасить в ярко-голубой цвет - не слишком блеклый, но и не слишком темный. Затем их следует окаймить ярко-оранжевым цветом, который надо подобрать очень тщательно — так, чтобы он в точности дополнял голубой, создавая эффект сверкающей скрижали. Оформить лепестки можно краской или цветной бумагой, наклеенной на стекло. (Последний вариант в действительности не слишком практичен. Если вода перельется через край, бумага может отклеиться. Поэтому лучше использовать краску. — *Примеч. И. Регарди.*)

Затем начертай оранжевой краской на лепестках подобающие Божественные и Ангельские Имена с их сигилами, построенными на основе Розы. Добавь также свой девиз Адепта. Ножку и основание чаши можно также окрасить в голубой цвет, но никакого практического смысла в этом нет.

Далее чашу следует освятить, совершив надлежащую церемонию.

Работая с чашей, брызгай из нее водой в необходимом направлении.

Это орудие служит для всех операций, имеющих природу Воды и находящихся под управлением буквы ХЕ и карт Таро масти Кубков.

Пантакль Земли



Пантакль, или Пентакль, следует изготовить из деревянного диска диаметром около шести дюймов⁵⁸ и толщиной от половины до одного дюйма⁵⁹. Диск должен быть гладко отполирован, иметь четкую форму круга и равную толщину во всех своих частях.

С обеих сторон обведи диск по краю белым кольцом и начертай на нем белую гексаграмму. Внутреннюю часть диска — от центра до белой каймы — следует разделить на четыре сектора двумя диаметрами, пересекающимися под прямым углом.

Окрась сектора следующим образом:

Верхний — лимонный цвет — воздушная часть Земли.

Правый — оливково-зеленый цвет — водная часть Земли.

Левый — красновато-коричневый — огненная часть Земли.

Нижний — черный — земная часть Земли.

Черной краской по кругу вдоль белой каймы начертай Божественные и Ангельские Имена элемента Земли; рядом с каждым Именем изобрази его сигил, построенный на основе Розы. Добавь также свой девиз Адепта.

Пантакль должен выглядеть одинаково с обеих сторон. Держать его в руке следует лимонным сектором вверх, если только нет особой причины использовать какой-либо другой сектор.

Далее пантакль следует освятить, совершив надлежащую церемонию.

Это орудие служит для всех операций, имеющих природу Земли и находящихся под управлением буквы ХЕ конечной и карт Таро масти Пантаклей.

РИТУАЛ ОСВЯЩЕНИЯ ЧЕТЫРЕХ ЭЛЕМЕНТАЛЬНЫХ ОРУДИЙ

(В самых ранних документах ордена данная церемония описана не слишком систематически и довольно беспорядочно. Эти материалы были организованы и упорядочены только в ордене Утренней Звезды, образовавшемся в результате раскола. Кому принадлежит честь этой систематизации, мне не известно, и моей заслуги здесь нет, хотя я был бы счастлив поставить свое имя под такой замечательной переработкой. — *Примеч. И. Регарди.*)

⁵⁸ Около 15 см. — *Примеч. перев.*

⁵⁹ Около 1,3—2,5 см. — *Примеч. перев.*

Общие указания о ритуале освящения четырех орудий

Адепт должен быть облачен в белую ризу с белой перевязью и знаком Розы и Креста.

Возьми Лotosовый жезл и Магический меч и подготовь зал так же, как для ритуала освящения Меча⁶⁰.

На алтаре должны находиться все четыре элементарных орудия⁶¹ и символы всех четырех стихий⁶².

Помести Жезл Огня рядом со светильником, Чашу — рядом с водой, Кинжал — рядом с благовонием, Пантакль — рядом с солью.

Каждое элементарное орудие должно освящаться в тот 24-минутный период, когда активнее всего действует таттва соответствующей стихии.

Освящение каждого орудия — это отдельная церемония, хотя их можно проводить и последовательно, одну за другой. В последнем случае не обязательно проводить начальную и завершающую церемонию для каждого освящения: можно ограничиться общим введением и общим заключением.

Периоды таттв Адепт должен рассчитать самостоятельно и приурочить к ним церемонии освящения соответствующих орудий.

Для каждой стихии подготовь Призывание Короля и шести Старейшин из Скрижалей Стихий, согласно наставлениям из раздела этой книги, посвященного енохианской системе.

После освящения каждое орудие следует завернуть в шелк белого цвета или цвета, соответствующего данной стихии.

Примечание достопочтеннейшего брата N.O.M. (У.У. Уэсткотта)

Перед тем, как приступить к этим четырем церемониям, разумно будет полностью расписать последовательность ритуала со всеми необходимыми пентаграммами и прочими фигурами, сигилами и призываниями, опираясь на приведенную далее схему. В противном случае Адепт рискует перепутать имена из Скрижалей.

(При всем уважении к мудрости достопочтеннейшего брата N.O.M. смею заметить, что этот совет решительно вреден. К этому времени ученик или Младший Адепт-Ревнитель уже должен так хорошо отработать основы церемониальной магии, что никакой необходимости в подробном расписывании ритуала быть не может. Если Младший Адепт-Ревнитель не круглый идиот, он согласится, что совет, который я даю в начале этого раздела, гораздо более практичен. — *Примеч. И. Регарди.*)

Ритуал освящения

1. Возьми Лotosовый жезл за черную полосу и произнеси: «**Hekas, Hekas, Este Bebeloi**». Отложи жезл, возьми Магический Меч и ступай с ним на восток.
2. Соверши Малый ритуал изгоняющей пентаграммы.
3. Положи меч и очисти зал водой, повторяя при этом: «**А посему священнослужитель, желающий повелевать деяниями Огня, должен прежде омыться очистительной водой звучного, многошумного моря**».

⁶⁰ Подробные указания по подготовке зала для магической работы приводятся в разделе об освящении Лotosового жезла; см. ниже в томе IV настоящего издания. — *Примеч. перев.*

⁶¹ Т.е. Жезл Огня, Кинжал Воздуха, Чаша Воды и Пантакль Земли. — *Примеч. перев.*

⁶² Т.е. светильник, сосуд с водой, благовоние и блюдце с солью. — *Примеч. перев.*

4. Очисти зал огнем⁶³, повторяя при этом: **«И когда все призраки рассеются, ты узришь сей священный, не имеющий формы Огонь — Огонь, мечущий молнии и пылающий в сокровенных глубинах Вселенной. Внемли гласу Огня!»**.

5. Возьми Лotosовый Жезл за белую полосу.

6. Трижды обойди зал по ходу солнца.

7. Произнеси слова Поклонения, после каждой строки совершая Знак степени Неофита:

**«Свят ты, Владыка Вселенной!
Свят ты, не сотворенный Природой!
Свят ты, необъятный и могучий,
Владыка Света и Тьмы!»**

8. Освящение каждого из орудий следует проводить в подходящий для него день. Можно также делать 20-минутные перерывы между обращениями к различным стихиям, чтобы успела смениться таттва. Лotosовым Жезлом соверши Высший ритуал призывающей пентаграммы той стихии, с которой связано данное элементарное орудие. Жезл при этом держи за полосу, соответствующую керубическому знаку данной стихии.

9. По-прежнему держа в руке Лotosовый Жезл и стоя у алтаря лицом в ту сторону света, с которой связана стихия освящаемого орудия, начертай в воздухе над элементарным орудием (так, как если бы оно было у тебя под ногами) призывающую пентаграмму данной стихии.

10. Воззови к уже запечатленным на орудии Божественным и Ангельским Именам, Лotosовым жезлом чертя их буквы и сгилы в воздухе над освящаемым орудием:

«О Извечный, сотворивший все сущее и облекшийся Силами Природы, словно ризою! Именем Твоим, Святым и Божественным (для Пантакля провибрируй имя АДОНаИ, для Кинжала — ЯХВЕ, для Чаши — ЭЛЬ, для Жезла — ЭЛОХИМ), под коим пребываешь Ты в той четверти, что именуем мы (для Пантакля и стихии Земли провибрируй имя севера — ЦАФОН, для Кинжала и стихии Воздуха — имя востока, МИЦРАХ, для Чаши и стихии Воды — имя запада, МЕАРАБ, для Жезла и стихии Огня — имя юга, ДАРОМ)!

Молю и заклинаю Тебя ниспослать мне силу и прозорливость в поисках Сокровенного Света и Мудрости. Повели дивному Архангелу Твоему, имя коему (для Пантакля провибрируй «ОРИЭЛЬ, правящему деяниями Земли», для Кинжала — «РАФАЭЛЬ, правящему деяниями Воздуха», для Чаши — «ГАБРИЭЛЬ, правящему деяниями Воды», для Жезла — «МИХАЭЛЬ, правящему деяниями Огня») направить меня на Путь; и Ангелу Твоему, имя коему (для Пантакля провибрируй имя ФОРЛАК, для Кинжала — ХАСАН, для Чаши — ТАЛИАХАД, для Жезла — АРАЛ) повели надзирать на Пути за шагами моими.

Пусть Управитель (название стихии), могучий Князь (для Пантакля и стихии Земли провибрируй имя КЕРУБ, для Кинжала и стихии воздуха — АРИЭЛЬ, для Чаши и стихии Воды — ТАРСИС, для Жезла и стихии Огня — СЕРАФ), с милостивого соизволения Беспредельного Высочайшего возвеличит и укрепит тайные силы и сокровенные достоинства сего (название орудия), дабы мог я подобающим образом совершать те магические действия, для коих он изготовлен. С этой целью ныне совершаю я сей мистический обряд Освящения в Божественном Присутствии (для Пантакля провибрируй имя АДОНаИ, для Кинжала — ЯХВЕ, для Чаши — ЭЛЬ, для Жезла — ЭЛОХИМ).

11. Отложи Лotosовый жезл.

12. Возьми Магический меч и произнеси призывание Царя, чертя в воздухе призывающую пентаграмму стихии:

⁶³ С помощью благоволия. — *Примеч. перев.*

«Тремя Великими, Тайными и Священными Именами Бога, начертанными на Знаменах (для Пантакля и стихии Земли провибрируй имя севера — EMOR DIAL HECTEGA, для Кинжала и стихии Воздуха — имя востока, ORO IBAN AOZPI, для Чаши и стихии Воды — имя запада, EMPEN ARSEL GAIOL, для Жезла и стихии Огня — имя юга, OIP TEAA PEDOCE), призываю Тебя, о Великий Царь (для Пантакля провибрируй имя Царя севера — IC ZOD HEN CHAL, для Кинжала — имя Царя востока, BATAIVAN, для Чаши — имя Царя запада, RA AGIOSEL, для Жезла — имя Царя юга, EDEL PERNAA) посетить эту Церемонию, в коей я освящаю сей магический (название орудия), и присутствием Своим увеличить ее действенность. Надели сие орудие величайшей сокровенной силой и достоинствами так, дабы, по суждению Твоему, стало оно способно ко всем деяниям природы (название стихии) и послужило мне надежной защитой и могучим оружием, коим буду я править и повелевать Духами Стихий».

13. Начертай Мечом в воздухе над освящаемым орудием гексаграмму Сатурна и произнеси призывание шести Старейшин:

«О могучие Князья Четверти (название Четверти), известные мне под почетным званием Старейшин и занимающие сей возвышенный чин! Я призываю вас. Внемлите мольбе моей, о могучие Князья, о шесть Старейшин (название той же стороны света⁶⁴) четверти земли, носящие имена (для стихии Земли — LAIDROM ALPHCTGA ACZINOR AHMLLICV LZINOPO LIANSA, для стихии Воздуха — HABIORO ANAOZPI AAOZAIF AVTOTAR HTMORDA HIPOTGA, для стихии Воды — LSRANPM SLGAIOL SAIPNOR SONIZNT LAOAXRP LIGDISA, для стихии Огня — ААЕТРОИ ААРДОСЕ АДОЕОЕТ АНОДОИН АЛНДВОД АРИННАР), и пребудьте в день сей со мною. Наделите этот (название орудия) могуществом и чистотою подвластных вам стихийных Сил, дабы его внешняя материальная форма пребывала истинным символом силы внутренней и духовной».

14. Затем прочти призывания Ангелов, управляющих четырьмя Малыми углами. Произнося каждое из них, черти над освящаемым орудием призывающую пентаграмму той стихии, к которой оно относится. При обращении к Малому углу этой стихии, пентаграмму черти Мечом, а при обращении к остальным трем Малым углам — орудиями соответствующих им стихий.

Жезл Огня

Малый угол Огня:

«О Могучий Ангел BZIZA, Правитель и Властитель четырех Ангелов Малого угла Огня в Четверти Огня! Призываю Тебя запечатлеть на этом орудии силу и огненную мощь Царства Твоего и Служителей Твоих, дабы смог я с его помощью повелевать ими ради всех целей справедливых и праведных».

Начертай Мечом призывающую пентаграмму Огня с Керубом Льва.

Малый угол Воды:

«О Могучий Ангел BANAA, Правитель и Властитель четырех Ангелов Огня текучего! Заклинаю Тебя запечатлеть на этом орудии магическую силу Твою, дабы смог я с его помощью повелевать подчиненными Тебе Духами ради всех целей справедливых и праведных».

Начертай Чашей призывающую пентаграмму Огня.

Малый угол Воздуха:

«О Могучий Ангел BDOPA, Правитель и Властитель четырех Ангелов и Управителей тончайшего Огня эфирного, воспаряющего в горние сферы! Заклинаю Тебя

⁶⁴ Соответственно «северной», «восточной», «западной» или «южной». — *Примеч. перев.*

даровать этому орудию силу Твою и огненную устремленность, дабы смог я с его помощью повелевать Духами Царства Твоего ради всех целей справедливых и праведных».

Начертай Кинжалом призывающую пентаграмму Огня.

Малый угол Земли:

«О Могучий Ангел BPSAC, Правитель и Властитель четырех Ангелов плотного Огня земного! Заклинаю Тебя даровать этому орудию силу Твою и огненную стойкость, дабы смог я с его помощью повелевать Духами Царства Твоего ради всех целей справедливых и праведных».

Начертай Пантаклем призывающую пентаграмму Огня.

Чаша Воды

Малый угол Огня:

«О Могучий Ангел HNRLX, Владыка и Правитель Вод огненных! Заклинаю Тебя наделить эту Чашу магическими Силами, над коими Ты властвуешь, дабы смог я с ее помощью править подчиненными Тебе Духами в чистоте и приверженности единой цели».

Начертай Жезлом призывающую пентаграмму Воды с Керубом Орла.

Малый угол Воды:

«О Могучий Ангел HTDIM, Владыка и Правитель стихии Воды, текучей и чистой! Заклинаю Тебя наделить эту Чашу магическими Силами, над коими Ты властвуешь, дабы смог я с ее помощью править подчиненными Тебе Духами в чистоте и приверженности единой цели».

Начертай Мечом призывающую пентаграмму Воды.

Малый угол Воздуха:

«О Могучий Ангел HTAAD, Владыка и Правитель эфирных и воздушных свойств Воды! Заклинаю Тебя наделить эту Чашу магическими Силами, над коими Ты властвуешь, дабы смог я с ее помощью править подчиненными Тебе Духами в чистоте и приверженности единой цели».

Начертай Кинжалом призывающую пентаграмму Воды.

Малый угол Земли:

«О Могучий Ангел HMAGL, Владыка и Правитель плотных и твердых свойств Воды! Заклинаю Тебя наделить эту Чашу магическими Силами, над коими Ты властвуешь, дабы смог я с ее помощью править подчиненными Тебе Духами в чистоте и приверженности единой цели».

Начертай Пантаклем призывающую пентаграмму Воды.

Кинжал Воздуха

Малый угол Огня:

«О Блистательный Ангел EXGSD, правящий огненными сферами Воздуха! Молю Тебя наделить этот Кинжал Силами Твоими, таинственными и магическими, дабы смог я с его помощью повелевать подчиненными Тебе Духами ради целей чистых и честных».

Начертай Жезлом призывающую пентаграмму Огня с Водолеем в качестве керубической эмблемы.

Малый угол Воды:

«О Блистательный Ангел EYTPA, правящий сферами Воздуха текучего! Молю Тебя наделить этот Кинжал Твоими таинственными Силами, дабы смог я с его помощью повелевать подчиненными Тебе Духами ради целей чистых и честных».

Начертай Чашей призывающую пентаграмму Воздуха.

Малый угол Воздуха:

«О Блистательный Ангел ERZLA, управляющий сферами Воздуха чистого и всепроницающего! Молю Тебя наделить этот Кинжал магическими Силами, над коими

Ты властвуешь, дабы смог я с его помощью повелевать подчиненными Тебе Духами ради целей чистых и честных».

Начертай Мечом призывающую пентаграмму Воздуха.

Малый угол Земли:

«О Блистательный Ангел ETNBR, управляющей плотными сферами Воздуха, символ коих — Малый угол Земли! Молю Тебя наделить этот Кинжал магическими Силами, над коими Ты властвуешь, дабы смог я с его помощью повелевать подчиненными Тебе Духами ради целей чистых и честных».

Начертай Пантаклем призывающую пентаграмму Воздуха.

Пантакль Земли

Малый угол Огня:

«О Сияющий Ангел NAAOM, правящий огненными соками Земли! Призываю Тебя наделить этот Пантакль магическими Силами, коими Ты повелеваешь, дабы смог я с его помощью править Духами, подвластными Тебе, со всею вдумчивостью и стойкостью».

Начертай Жезлом над красновато-коричневым сектором Пантакля призывающую пентаграмму Земли с Керубом Тельца.

Малый угол Воды:

«О Сияющий Ангел NPHRA, правящий влажными и текучими соками Земли! Призываю Тебя наделить этот Пантакль магическими Силами, коими Ты повелеваешь, дабы смог я с его помощью править Духами, подвластными Тебе, со всею вдумчивостью и стойкостью».

Начертай Чашей над оливковым сектором Пантакля призывающую пентаграмму Земли.

Малый угол Воздуха:

«О Сияющий Ангел NBOZA, правящий воздушной и тонкой сущностью Земли! Призываю Тебя наделить этот Пантакль магическими Силами, коими Ты повелеваешь, дабы смог я с его помощью править Духами, подвластными Тебе, со всею вдумчивостью и стойкостью».

Начертай Кинжалом над лимонным сектором Пантакля призывающую пентаграмму Земли.

Малый угол Земли:

«О Сияющий Ангел NROAM, правящий Землей плотной и твердой! Призываю Тебя наделить этот Пантакль магическими Силами, коими Ты повелеваешь, дабы смог я с его помощью править Духами, подвластными Тебе, со всею вдумчивостью и стойкостью».

Начертай Мечом над черным сектором Пантакля призывающую пентаграмму Земли.

15. Возьми только что освященное орудие и соверши с его помощью в четырех сторонах света Высший ритуал призывающей пентаграммы той стихии, с которой он связан, предваряя каждую пентаграмму этой стихии подобающей уравновешивающей пентаграммой⁶⁵. В завершение сотвори Каббалистический Крест и Молитву. Затем заверни каждое орудие в шелк или лен белого цвета или же цвета, соответствующего его стихии.

16. Очисти зал водой, как в начале церемонии, повторяя те же слова.

17. Очисти зал огнем, как в начале церемонии, повторяя те же слова.

18. Соверши обратный обход⁶⁶.

19. Встань у западной стороны алтаря и произнеси:

«Именем ИЕШУА (YENESHUAN) освобождаю ныне всех Духов, которые могли оказаться в плену в ходе этой церемонии».

⁶⁵ Т.е., если призываемая стихия активная (Воздух или Огонь), ее следует предварить пентаграммой уравновешивания активных стихий, а если пассивная (Вода или Земля) — пентаграммой уравновешивания пассивных стихий. — *Примеч. перев.*

⁶⁶ Т.е. следует трижды обойти зал против хода солнца. — *Примеч. перев.*

20. Соверши в четырех сторонах света Малый ритуал изгоняющей пентаграммы.

21. Если в ходе одной церемонии освящалось одно, два или три орудия, но не все четыре, при желании можно совершить также Высший ритуал изгоняющей пентаграммы соответствующих стихий.

ЛОТОСОВЫЙ ЖЕЗЛ

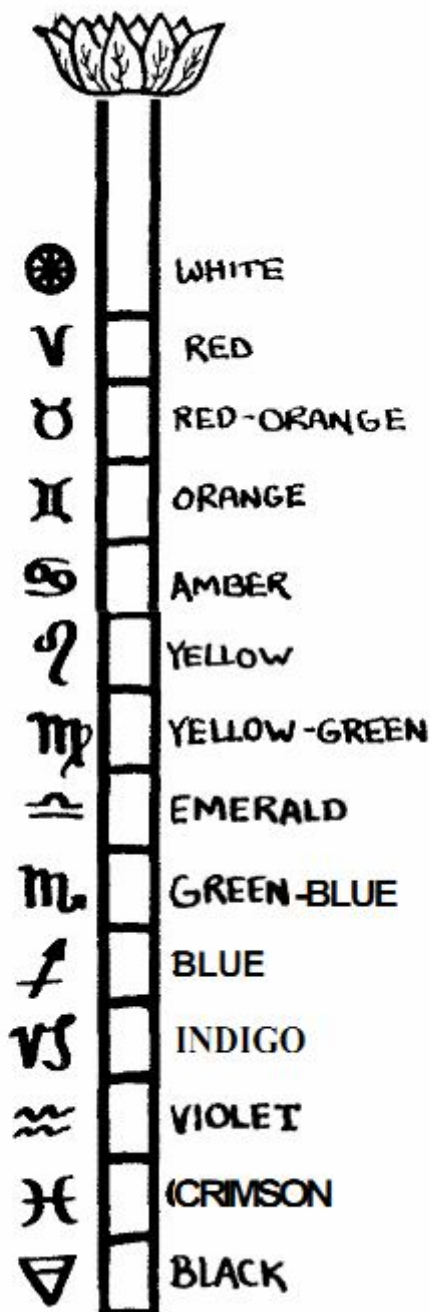

1. Лотосовый жезл (для степени Младшего Адепта-Ревнителя)
2. Белый
3. Красный
4. Красновато-оранжевый
5. Оранжевый
6. Янтарный
7. Желтый

8. Желтовато-зеленый
9. Изумрудный
10. Зеленовато-голубой
12. Голубой
13. Синий
14. Фиолетовый
15. Малиновый
16. Черный

Лотосовый жезл — магическое орудие общего характера. Младший Адепт-Ревнитель должен приносить его с собой на все собрания Второго ордена, которые ему дозволено посещать.

1. Адепт должен изготовить Лотосовый жезл самостоятельно и без посторонней помощи.
2. Освятить его самостоятельно.
3. Никому не позволять использовать его.
4. Никому не позволять к нему прикасаться.
5. Хранить обернутым в белый шелк или лен.

Владелец Лотосового жезла должен защищать его от всех посторонних влияний на человеческом плане.

Верхний конец Лотосового жезла — белый, нижний — черный. Между ними располагаются 12 цветных полос, соответствующих зодиакальным знакам в активной, мужской цветовой шкале. На верхнем, белом конце укрепляется цветок Лотоса из 26 лепестков, расположенных тремя кольцами: во внешнем кольце — 8 лепестков, в среднем — также 8, во внутреннем — 10. Чашечка цветка состоит из четырех долей, окрашенных в оранжевый цвет. Сердцевина цветка — также оранжевая.

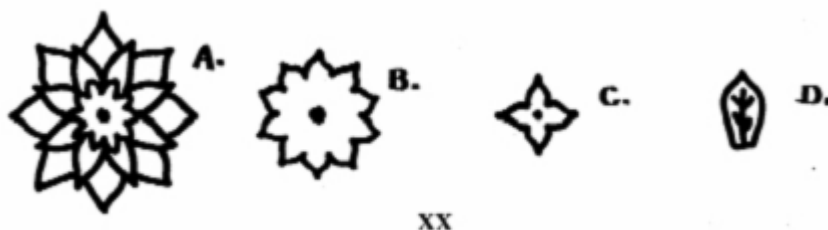

Лотосовый жезл изготавливается из дерева. Длина его должна составлять от 24 до 40 дюймов⁶⁷, а толщина — около полудюйма⁶⁸. Белые, черные и 12 цветных полос можно нанести краской или эмалью; можно также оклеить жезл полосками цветной бумаги. Белая полоса должна быть самой широкой. Черная немного уступает ей по ширине, а 12 цветных полос — еще уже, но равны между собой по ширине. Все цвета должны быть правильно подобранными, чистыми и яркими.

Цвета эти таковы:

⁶⁷ От 60 см до 1 м. — *Примеч. перев.*

⁶⁸ 1—1,5 см. — *Примеч. перев.*

Белый

Овен	Красный
Телец	Красновато-оранжевый
Близнецы	Оранжевый
Рак	Янтарный
Лев	Лимонно-желтый
Дева	Желтовато-зеленый
Весы	Изумрудный
Скорпион	Зеленовато-голубой
Стрелец	Ярко-голубой
Козерог	Синий
Водолей	Фиолетовый
Рыбы	Малиновый

Черный

Цветок лотоса можно изготовить из металла или картона. Следует вырезать три кольца лепестков: в первом и втором — по 8 лепестков, в третьем — 10. Кончики лепестков нужно слегка загнуть внутрь. С внутренней стороны лепестки окрашивают в белый цвет, с наружной — в оливково-зеленый; на каждый лепесток наносят 5 прожилок, как показано на рисунке.

Сердцевину цветка следует окрасить в оранжевый цвет или изготовить ее из медного болта, скрепляющего все лепестки.

На белой полосе жезла можно начертать девиз владельца.

Символика и предназначение Лотосового жезла

Как правило, для призывания используют белый конец жезла, а для изгнания — черный. Однако белым концом также можно чертить изгоняющий символ для защиты от злой, враждебной силы, устоявшей против иных попыток изгнать ее.

Имей в виду: за какую бы полосу ты ни держал Лотосовый жезл — за белую ли для работы ради духовных целей, за черную ли при стремлении достичь целей земных, за синюю ли, желая призвать силу Стрельца, за красную ли, обращаясь к силам огненного тригона, и т.д., — в любом случае при призывании направляй белый конец жезла в подобающую сторону света. Когда же изгоняешь какую бы то ни было силу, направляй в соответствующую сторону черный, то есть нижний, конец жезла. Но помни, что жезл **ни в коем случае** нельзя переворачивать цветком вниз. При работе с самыми плотными и грубыми материальными силами для призывания может лучше всего послужить черный конец, однако при этом следует соблюдать величайшую осторожность.

Для работы с силами знаков зодиака держи жезл большим, указательным и средним пальцами за ту полосу, к знаку которой ты взываешь. Для работы с силой той или иной планеты держи жезл за полосу, соответствующую дневной или ночной обители данной планеты либо же знаку, в котором эта планета находится в момент совершения ритуала.

ПЛАНЕТА	ДНЕВНАЯ ОБИТЕЛЬ	НОЧНАЯ ОБИТЕЛЬ
Сатурн	Козерог	Водолей
Юпитер	Стрелец	Рыбы
Марс	Овен	Скорпион
Венера	Весы	Телец
Меркурий	Близнецы	Дева
Солнце	только Лев	
Луна		только Рак

Для работы со стихиями выбери один из знаков ее тригона — сообразно природе той стихии, которую намереваешься призывать.

Помни, что наиболее мощно действие стихии проявляется в керубических знаках:

Лев — летний зной.

Овен — весеннее возвращение тепла.

Стрелец — последние теплые дни осени⁶⁹.

Для работы с божественными и духовными силами и влияниями сефирот, а также во всех операциях восхождения на высшие планы держи жезл за белую полосу.

За черную полосу жезл следует держать лишь при работе с силами материальными и приземленными.

Десять верхних, расположенных ближе всего к сердцевине, лепестков лотоса символизируют чистоту десяти сефирот. Восемь лепестков среднего кольца соотносятся со взаимодействующими между собой природными и духовными силами Воздуха и Огня. Восемь лепестков внешнего кольца соотносятся с силами Земли и Воды. Сердцевина цветка — символ Духовного Солнца, а наружная чашечка из четырех оранжевых долей олицетворяет влияние Солнца на четыре стихии, совершенствующее жизнь всего сущего посредством проведения различий.

Жезл ни в коем случае нельзя переворачивать цветком вниз.

Также нельзя прикасаться к цветку лотосу во время работы. Когда будешь работать с сефиротическими и духовными силами, наклоняй цветок ко лбу, а при восхождении на высшие планы направляй прямо ко лбу оранжевую сердцевину лотоса.

ОСВЯЩЕНИЕ ЛОТОВОГО ЖЕЗЛА

1. Подготовка:

- 1) отдельное помещение;
- 2) белый треугольник;
- 3) красный крест, состоящий из шести квадратов;
- 4) благовоние и розу;
- 5) светильник или иное вместилище для огня;
- 6) воду в сосуде;
- 7) соль на блюде;
- 8) астрологическую карту, построенную на время проведения ритуала;
- 9) текст ритуала пентаграммы;
- 10) новый Жезл;
- 11) белый лен или шелк, в который следует завернуть Жезл после освящения;
- 12) стол, который будет использоваться в качестве алтаря;
- 13) черную ткань, которой следует покрыть алтарь.

2. Определи направление на восток.

3. Подготовка призывания, обращенное к силам зодиакальных знаков.

4. Установи алтарь в центре комнаты и накрой его черной тканью, так, чтобы она со всех сторон ниспадала до пола.

⁶⁹ Возможно, ошибка Регарди, т.к. керубическими знаками являются Телец и Скорпион. — *Примеч. редактора-консультанта.*

5. Расположи на алтаре крест и треугольник⁷⁰. Сосуд с водой помести ниже основания треугольника, благовоние и розу — над крестом, на востоке, светильник — на юге, блюдо с солью — на севере.

6. Зажги светильник.

7. Возьми Лotosовый жезл и встань у западной стороны алтаря, обратившись лицом к востоку.

8. Возьми Жезл за черную полосу.

9. Произнеси: **«Неkas, Неkas, Este Bebeloi»**.

10. Соверши Малый ритуал изгоняющей пентаграммы.

11. Положи Жезл на алтарь.

12. Зажги благовоние от светильника.

13. Добавь немного соли в воду.

14. Очисти комнату — сперва водой, а затем огнем, как в ритуале Неофита, произнося при этом два отрывка из ритуала 31-го Пути. Работая с водой, повторяй: **«А посему священнослужитель, желающий повелевать деяниями Огня, должен прежде омыться очистительной водой звучного, многошумного моря»**.

15. Работая с огнем, повторяй: **«И когда все призраки рассеются, ты узришь сей священный, не имеющий формы Огонь — Огонь, мечущий молнии и пылающий в сокровенных глубинах Вселенной. Внемли гласу Огня!»**.

Возьми Жезл — на этот раз за белую полосу. Трижды обойди комнату по кругу. Вернись в точку запада, обратись лицом к востоку и произнеси слова Поклонения:

**«Свят ты, Владыка Вселенной!
Свят ты, не сотворенный Природой!
Свят ты, необъятный и могучий,
Владыка Света и Тьмы!»**

16. Соверши Высший ритуал призывающей пентаграммы в четырех четвертях комнаты, чертя в каждой четверти соответствующую пентаграмму соответствующей стихии.

17. Встань в восточной четверти и обратись лицом на восток. Держа Жезл за белую полосу, соверши знак степени Младшего Адепта. Посмотри вверх, высоко подними Жезл и произнеси:

«О Гарпократ⁷¹, Владыка Безмолвия, восседающий на Лотосе! В лotosовом цветке этого Жезла — двадцать шесть лепестков. О Владыка Творения! Это число Имени Твоего. Во имя Яхве, да снизойдет Божественный Свет!»

18. Последовательно обращаясь лицом в ту сторону, где, согласно астрологической карте, находится в настоящее время каждый из двенадцати знаков зодиака, повтори в каждой из двенадцати сторон следующее далее призывание, подставляя в него подобающие Божественные и Ангельские Имена и Буквы. Начни с Овна. Всякий раз бери жезл правой рукой за цветную полосу, соответствующую очередному знаку зодиака; левой же рукой при этом бери с алтаря символ стихии, соответствующей данному знаку. Далее следует пример для знака Овна:

«Вверху — Небо, внизу — Земля, а между Светом и Тьмой колеблются цвета.

Величием Божественного Имени YHVH заклинаю я силы, правящие сферой, местом и владениями знака Овна, коим в жизни земной и земном языке соответствует буква Хе, коим выделено колено Гадово и над коими поставлен Ангел Малхидаэль, и молю их в этот

⁷⁰ Крест должен располагаться над треугольником, ближе к восточной стороне алтаря. — *Примеч. перев.*

⁷¹ Гарпократ — греческая форма египетского имени Гор-Па-Херд, буквально означающего «Гор-ребенок». Эту ипостась Гора изображали в виде маленького мальчика, держащего палец у рта: так у египтян вообще было принято изображать детей. Греки же истолковали этот жест как знак молчания. — *Примеч. перев.*

день и час наделить своим влиянием, тайным и могучим, Красную полосу этого Лотосового жезла, который ныне посвящаю я чистоте и сокровенным трудам. И впредь да укрепляет меня прикосновение к этой полосе в трудах, имеющих природу и соответствия Овна».

Призывания сил зодиакальных знаков

Знак	Предмет	Перестановка букв Имени	Еврейская буква	Колено Израиля	Ангел	Цвет
Овен	Светильник	YHVH	Хе	Гад	Малхидаэль	Красный
Телец	Соль	YHHV	Вав	Ефрем	Асmodelь	Красновато-оранжевый
Близнецы	Роза	YVHH	Зайин	Манассия	Амбриэль	Оранжевый
Рак	Сосуд	YVHY	Хет	Иссахар	Муриэль	Янтарный
Лев	Светильник	HVYH	Тет	Иуда	Верхиэль	Лимонно-желтый
Дева	Соль	HHVY	Йод	Неффалим	Хамалиэль	Желтовато-зеленый
Весы	Роза	VHYH	Ламед	Асир	Зуриэль	Зеленый
Скорпион	Сосуд	VHHY	Нун	Дан	Бархиэль	Зеленовато-голубой
Стрелец	Светильник	VYHH	Самех	Вениамин	Адвахиэль	Голубой
Козерог	Соль	HYHV	Айин	Завулон	Ханаэль	Синий
Водолей	Роза	HYVH	Цадди	Рувим	Камбриэль	Фиолетовый
Рыбы	Сосуд	HHYV	Коф	Симеон	Амнициэль	Малиновый

19. Произнеся призывание для каждого зодиакального знака, черти в воздухе лотосовым концом Жезла призывающую пентаграмму этого знака. В левой руке при этом держи соответствующий символ стихии, взятый с алтаря, и стой лицом в сторону, где в данный момент находится призываемый знак.

20. Завершив призывания, положи Жезл на алтарь лотосовым концом к востоку. Встань у западной стороны алтаря, повернись лицом к востоку и произнеси:

«О Исида! Великая Богиня Сил Природы! Да снизойдет Твоя сила и освятит этот Жезл, который я посвящаю Тебе ради свершения трудов Магии Света».

21. Заверни Жезл в шелковую или льняную ткань.

22. Очисти комнату водой и огнем, как в начале обряда, затем соверши тройной обход в обратную сторону.

23. Встань у западной стороны алтаря, повернись лицом к востоку и произнеси:

«Именем Иешуа (YEHESHUAN) освобождаю ныне всех Духов, которые могли оказаться в плену в ходе этой церемонии».

Желательно совершить Малый ритуал изгоняющей пентаграммы.

ОПИСАНИЕ РОЗЫ И КРЕСТА

Лучи — белые с черными буквами и символами

Воздух — желтый фон, фиолетовые символы и пентаграмма

Огонь — алый фон, изумрудные символы и пентаграмма

Вода — голубой фон, оранжевые символы и пентаграмма

Белая часть — белый фон, черные символы и гексаграмма

Земля — лимонный, красновато-коричневый, оливковый, черный; белые символы и пентаграмма

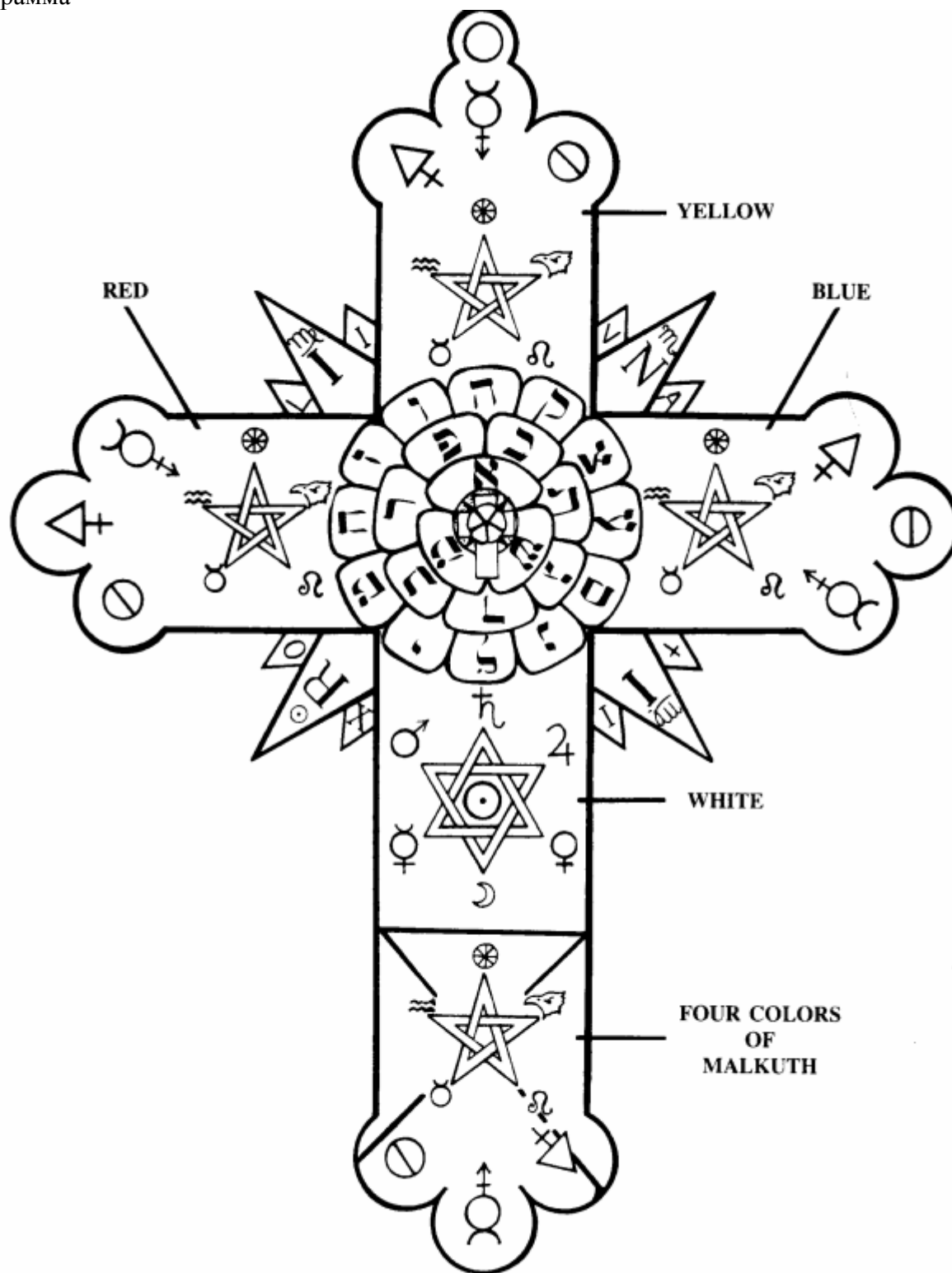

THE GOLDEN DAWN ROSE CROSS

1. Роза и Крест Золотой Зари
2. Желтый
3. Красный
4. Голубой
5. Белый
6. Четыре цвета Малкут

Роза и Крест

Эмблема Розы и Креста служит для общих целей магической работы. Младший Адепт-Ревнитель должен являться с ней на все собрания Второго ордена, на которых ему дозволено присутствовать. Носить Розу и Крест следует на шее, подвесив на желтую шелковую ленту.

Каждый Адепт должен изготовить и освятить для себя эту эмблему самостоятельно, без посторонней помощи, и хранить обернутой в белый шелк или лен. Как и в случае с Лotosовым жезлом, ничья рука, кроме его собственной, не должна касаться этого знака после освящения.

В знаке Розы и Креста присутствуют все цвета позитивной, мужской, или радужной, шкалы цветовых соответствий, которую также называют «шкалой Короля». Четыре конца Креста соотносятся с четырьмя стихиями, белая часть — с Духом и семью планетами, 22 лепестка Розы — с 22 Путиями. В целом, эта эмблема представляет Крест в сефире Тиферет, вместилище и средоточие сил всех Сефирот и Путей. Самая сердцевина Розы окрашена в белый цвет. Это отражение духовного сияния Кетер, на коем утверждены Красная Роза и Золотой Крест, давшие имя Второму ордену, — символы освобождающей и спасающей силы.

Вокруг гексаграммы, изображенной на белой части эмблемы, под Розой, помещаются символы планет. Порядок их расположения — ключ к Высшему ритуалу гексаграммы. Вокруг пентаграмм, изображенных на каждом из четырех рукавов Креста, начертаны символы Духа и четырех стихий. Порядок их расположения — ключ к Высшему ритуалу пентаграммы. На каждом конце Креста, разделяющемся на три лепестка, изображены символы трех алхимических первоначал — в различном порядке, в зависимости от того, какой стихии соответствует данный рукав Креста: так эти символы отображают действие трех первоначал в сфере каждой данной стихии.

Верхний рукав Креста, соответствующий Воздуху, окрашен в желтый цвет Тиферет. В нем главенствует текучая природа Философской Ртути; ничто здесь не препятствует ее движению, и этим объясняется вечно подвижная природа Воздуха. Начало Серы в этой стихии происходит от огненной части; отсюда — светоносные и электрические свойства Воздуха. Принцип Соли происходит от Воды; отсюда — облака и дожди, возникающие под действием Солнечных сил.

Нижний рукав Креста, соответствующий Земле, окрашен в четыре цвета Малкут, ибо Земля по своей природе воспринимает и вмещает влияния остальных стихий. Лимонный цвет соответствует воздушной части Земли, оливковый — водной, красновато-коричневый — огненной, а черный — низшей, земной части. В сфере Земли также главенствует начало Ртути, однако смешанная природа этой стихии противодействует ей, из-за чего Ртуть проявляется здесь не столько как подвижное начало, сколько как среда, способствующая развитию и произрастанию. Сера и Соль происходят, соответственно, от противоположных друг другу стихий Огня и Воды, из-за чего их естественное взаимодействие здесь почти сводится на нет, и это придает Земле неподвижность и устойчивость.

Рукав Креста, связанный с Огнем, окрашен в алый цвет Гебуры, и в нем господствует начало Серы, определяющее такие силы Огня, как тепло и горение. Соль происходит от Земли, что указывает на необходимость в постоянной подпитке топливом, а Ртуть — от Воздуха, чем объясняется порывистое, колеблющееся движение пламени, особенно под действием ветра.

Рукав Креста, связанный с Водой, окрашен в синий цвет Хесед. Здесь владеет начало Соли, воплощенное в соленой воде Океана, к которому стекаются все воды. Кроме того, Соль придает Воде свойство всегда сохранять горизонтальную поверхность. Ртутная часть Воды

происходит от Земли, чем объясняется непреодолимая мощь приливов и отливов. Серная часть Воды происходит от Воздуха, и с этим связаны волны и штормы. Итак, распределение трех Первоначал на руках Креста дает ключ к их алхимическому действию в сфере стихий.

Белые лучи, исходящие из-за Розы во внутренних углах, между руками Креста, — это лучи Божественного Света, которые испускает отраженный Свет Кетер в сердцевине Розы. Буквы и символы на этих лучах соответствуют разложению Ключевого Слова Младшего Адепта:

I.N.R.I.

С его помощью совершается открытие Усыпальницы.

Соответствия букв этого слова таковы.

Первая I соответствует знаку Девы, как и L в слове LVX; N соответствует Скорпиону, как и V в слове LVX; R соответствует Солнцу, как и X в слове LVX; в последней же букве I просто повторяются некоторые из соответствий остальных букв.

Двенадцать букв, начертанные на двенадцати внешних лепестках, располагаются в порядке следования знаков Зодиака.

Верхняя из них — ХЕ, буква Овна.

Нижняя — ЛАМЕД, буква Весов.

Семь двойных букв, расположенные на среднем кольце лепестков, соотносятся с планетами в порядке следования знаков их экзальтации, ибо планеты — странницы⁷², а звезды относительно Земли неподвижны.

Семь двойных букв Розы

7	Тав	Сатурн
6	Реш	Солнце
5	Пе	Марс
4	Каф	Юпитер
3	Далет	Венера
2	Гимел	Луна
1	Бет	Меркурий

Три материнские буквы соответствуют стихиям. Но располагаются они особым образом. Только лепесток Воздуха находится под рукавом Креста, связанным с Воздухом. Лепестки же Огня и Воды меняются местами: лепесток Огня помещается на рукаве Воды, и наоборот. Это необходимо для того, чтобы стихийные силы рукавов Креста не подавляли силы планет и знаков зодиака, что могло бы случиться, если бы лепесток Огня располагался на рукаве Огня, а лепесток Воды — на рукаве Воды. Подчиниться же власти планет необходимо, дабы обрести Славу Солнца.

Способ построения сигиллов на основе Розы объясняется далее в этой книге⁷³.

На обороте Креста надписи располагаются следующим образом.

В самой верхней части Креста, в окружении четырех мальтийских крестов — символизирующих четыре пирамиды стихий, развернутые на плоскости, — начертана латинская надпись, означающая: «Владыка Иисус Христос, Бог и Человек».

Эта надпись помещена в самой верхней части Креста, поскольку в ней утверждается нисхождение Божественной Силы в Тиферет — центральную точку между Божественными и низшими сефирот.

⁷² Слово «планета» происходит от греческого planetes — «блуждающий». — Примеч. редактора-консультанта.

⁷³ См. том V настоящего издания. — Примеч. перев.

В нижней же части на обороте Креста начертан девиз Младшего Адепта-Ревнителя, ибо в нем утверждается возвышение Человека к Божеству.

Однако возвышение это невозможно без содействия Божественного Духа, исходящего из Кетер, а поэтому на лицевой стороне Креста участок над Малкут окрашен в белый цвет: белый цвет — символ Духа, освобожденного от оков Материи.

В центральной части на обороте Креста между символами трех алхимических Первоначал (наивысшая из которых здесь Сера — очистительный Огонь страдания и самопожертвования) начертана латинская надпись, означающая: «Да будет благословен Господь Бог наш, вручивший нам этот символ SIGNUM». Последнее слово состоит из шести букв, символизирующих шесть периодов сотворения Вселенной. Пока не достигну Сияние Солнца, система планет совершенно необходима.

Примечание S.R.M.D. об изготовлении эмблемы Розы и Креста

Крест можно вырезать из картона и либо раскрасить красками, либо оклеить кусочками цветной бумаги соответствующей величины и формы. **Все цвета должны быть правильно подобранными, чистыми и яркими.** В противном случае этот символ не станет ни подлинным Символом, ни Эмблемой отличия. **Если цвета не будут достаточно чистыми и яркими, это даже может повлечь за собой опасность. Поэтому если ты ошибешься в окраске хотя бы одного участка, уничтожь весь знак,** ибо неверные цвета и формы Божественных Символов суть уничтожение Божественного и настоящее святотатство, как подмена добра беспорядком и злом.

Что касается лепестков, то можно начертить нужный рисунок на одном листе картона и подложить под него еще несколько листов. Таким образом можно вырезать по несколько лепестков за один раз. Затем лепестки следует раскрасить или оклеить цветной бумагой.

Подобающие пропорции символа Роза и Креста официально не указаны, но здравый смысл подсказывает, что длина его должна составлять 7—8 дюймов⁷⁴.

ОСВЯЩЕНИЕ РОЗЫ И КРЕСТА

1. Подготовь помещение и текст призывания Тиферет.
2. Установи в центре комнаты алтарь, покрытый черной тканью.
3. Положи на алтарь треугольник и крест, как в Ритуале степени Неофита.
4. Размести на алтаре розу и благовоние, сосуд с водой, соль и сосуд с огнем (светильник). Воду помести между крестом и треугольником, как в Ритуале степени Неофита, а розу и благовоние — у восточной стороны алтаря.
5. Положи новый Знак Розы и Креста **на треугольник.**
6. Встань у западной стороны алтаря и возьми Лотосовый жезл (ранее освященный).
7. Зажги светильник и благовоние, брось немного соли в воду.
8. Возьми Жезл в правую руку.
9. Произнеси: «**Hekas, Hekas, Este Bebeloi**».
10. Соверши Малый ритуал изгоняющей пентаграммы.
11. Соверши Малый ритуал изгоняющей гексаграммы.
12. Положи Жезл на алтарь.
13. Очисти водой четыре четверти зала, повторяя: «**А посему священнослужитель, желающий повелевать деяниями Огня, должен прежде омыться очистительной водой звучного, многшумного моря**».
14. Очисти огнем четыре четверти зала, повторяя:

⁷⁴ Т.е. около 18—20 см. — *Примеч. перев.*

«И когда все призраки рассеются, ты узришь сей священный, не имеющий формы Огонь — Огонь, мечущий молнии и пылающий в сокровенных глубинах Вселенной. Внемли гласу Огня!».

15. Возьми Жезл.

16. Трижды обойди зал по ходу солнца.

17. Возвратись на прежнее место и произнеси слова Поклонения:

**«Свят ты, Владыка Вселенной!
Свят ты, не сотворенный Природой!
Свят ты, необъятный и могучий,
Владыка Света и Тьмы!»**

После каждой строки совершай Знак Неофита, а в завершении сотвори Знак Безмолвия.

18. Исполни Высший ритуал призывающей пентаграммы в каждой из четырех четвертей зала.

19. Встань у западной стороны алтаря лицом к востоку, держа Лотосовый жезл за белую полосу.

20. В воздухе над Знаком Розы и Креста (так, как если бы ты стоял в центре Розы) начертай Лотосовым жезлом символ⁷⁵ и призови все Божественные и Ангельские Имена Тиферет следующим образом:

«О высочайшее Величие горних высей, в положенные времена года подобающе представленное Сияющим Солнцем Тиферет! Божественным Именем ЯХВЕ (YHVH) и Великим Именем ЯХВЕ ЭЛОА ВЕ ДААТ (ELOAH VE DAATH) молю и заклинаю Тебя наделить наивысшими добродетелями этот символ Розы и Креста, созданный мною во славу Твою и ради Великого Делания, в духе чистоты и любви. Молю тебя со смирением: дозвожь Великому Архангелу РАФАЭЛЮ и Могучему Ангелу МИХАЭЛЮ укрепить этот символ и через сферу блистающего светила ШЕМЕШ одарить его силой и достоинством, кои будут направлять меня к разгадке Великой Тайны».

Читая эту молитву, подними руку и устрями взор к небесам, а завершив ее, закрой глаза.

21. Произнеси слова из Книги Бытия:

«Из Едема выходила река Нахар (NAHAR) для орошения рая; и потом разделялась на четыре реки»⁷⁶.

22. Начертай над белой частью Розы и Креста (так, как если бы она была у тебя под ногами) призывающие гексаграммы планет, произнося все положенные имена и держа Жезл за белую полосу.

23. Начертай уравнивающие пентаграммы Духа и слова EXARP — ВТОМ — НСОМА — NANTA в соответствии с данными выше указаниями.

24. Над каждым из четырех цветных рукавов креста по очереди начертай призывающую пентаграмму соответствующей стихии, произнося все положенные имена, совершая Знаки Степеней и читая тот из стихов 11—14 второй главы Книги Бытия, который соответствует данной стихии. Жезл при этом держи за полосу, соответствующую керубическому знаку данной стихии.

⁷⁵ Необходимый здесь символ — крест и круг — приводится в следующем разделе под названием «Ритуал Розы и Креста». — *Примеч. перев.*

⁷⁶ Быт. 2:10. — *Примеч. перев.*

Во-первых, над красным рукавом Огня произнеси:

«Имя одной Фисон: она обтекает всю землю Хавила, ту, где золото; и золото той земли хорошее; там бдолах⁷⁷ и камень оникс»⁷⁸. Начертай призывающую пентаграмму Огня, держа Жезл за желтую полосу Льва, и соверши знак Огненной степени.

Во-вторых, над голубым рукавом Воды произнеси:

«Имя второй реки Гихон: она обтекает всю землю Куш»⁷⁹. Начертай призывающую пентаграмму Воды, держа Жезл за голубовато-зеленую полосу Скорпиона, и соверши Знак степени Практика.

В-третьих, над желтым рукавом Воздуха произнеси:

«Имя третьей реки Хиддекель: она протекает пред Ассириею»⁸⁰. Начертай призывающую пентаграмму Воздуха, держа Жезл за фиолетовую полосу Водолея, и соверши знак степени Теоретика.

В-четвертых, над черным рукавом Земли произнеси:

«Четвертая река Евфрат»⁸¹. Начертай призывающую пентаграмму Земли, держа Жезл за красновато-оранжевую полосу Тельца, и соверши Знак степени Ревнителя.

25. Наконец, снова взяв Жезл за белую полосу, очерти круг слева направо над внешним кольцом Розы, состоящим из двенадцати лепестков, и произнеси при этом с вибрацией имя АДОНАИ (ADONAI), как тебя учили.

26. Начертай такой же круг над семью лепестками среднего кольца и произнеси при этом слово АРАРИТА (ARARITA).

27. Начертай такой же круг над тремя внутренними лепестками и произнеси при этом: ЯХВЕ (YHVH).

28. В заключение проведи от центра Розы вниз прямую черту и произнеси при этом: ЭХЕЙЕ (EHIEH).

29. Проведи перпендикулярную ей горизонтальную линию слева направо и произнеси при этом: ЭЛОХИМ (ELOHIM).

30. Заверни символ Розы и Креста в белый шелк или лен.

31. Для закрытия церемонии очисти зал водой.

32. Для закрытия церемонии очисти зал огнем.

33. Соверши тройной обратный обход.

34. Встань у западной стороны алтаря лицом к востоку и произнеси:

«Именем Иешуа (YEHESHUAN) освобождаю ныне всех Духов, которые могли оказаться в плену в ходе этой церемонии».

35. Соверши Малый ритуал изгоняющей пентаграммы.

РИТУАЛ РОЗЫ И КРЕСТА

1. Зажги палочку благовония. Ступай в юго-восточный угол комнаты. Начерти перед собой большой крест и круг следующим образом:

⁷⁷ Латинизированная калька древнееврейского слова «bdolakh» с неясным значением. В разных книгах Библии может означать «карбункул», «хрусталь», «жемчуг» или цвет, присущий этим материалам. — *Примеч. редактора-консультанта.*

⁷⁸ Быт. 2:11—12. — *Примеч. перев.*

⁷⁹ Быт. 2:13. — *Примеч. перев.*

⁸⁰ Быт., 2:14. — *Примеч. перев.*

⁸¹ Быт., 2:14. — *Примеч. перев.*

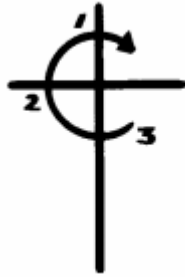

Указав концом благовония в центр этой фигуры, провибрируй слово **Иешуа** (Yeheshuah).

2. Вытянув перед собой руку на уровне центра этого креста и по-прежнему держа ароматическую палочку, ступай в юго-западный угол. Начертай здесь точно такую же фигуру и повтори Слово.

3. Ступай в северо-западный угол, начертай фигуру и повтори Слово.

4. Ступай в северо-восточный угол, начертай фигуру и повтори Слово.

5. Завершая круг, вернись в юго-восточный угол и укажи концом благовония в центр первого креста, сохранившегося здесь в астральной форме.

6. Высоко подняв благовоние и держа его горящим концом вверх, ступай по диагонали, проходящей через центр комнаты, в сторону северо-западного угла. Дойдя до центра комнаты, остановись, начертай у себя над головой крест и круг и провибрируй Имя.

7. По-прежнему высоко держа благовоние, ступай в северо-западный угол и укажи концом благовония в центр креста, сохранившегося здесь в астральной форме.

8. Повернись лицом к юго-востоку и ступай обратно в юго-восточный угол, но теперь держи благовоние горящим концом вниз. В центре комнаты остановись. Начерти крест и круг параллельно полу, как бы у себя под ногами, и провибрируй Имя.

9. Завершая круг, возвратись в юго-восточный угол и снова укажи благовонием в центр креста. Затем, вытянув руку с благовонием перед собой, ступай в юго-западный угол.

10. Укажи концом благовония в центр креста, сохранившегося здесь в астральной форме. Затем, подняв благовоние над головой, как на 6-м этапе, ступай по диагонали в направлении северо-восточного угла. В центре комнаты снова остановись. Найди астральную форму начертанного ранее у тебя над головой креста и еще раз провибрируй Имя. Повторно чертить крест нет необходимости.

11. По-прежнему держа благовоние над головой, ступай в северо-восточный угол и укажи концом благовония в центр креста, сохранившегося здесь в астральной форме. Затем, держа благовоние горящим концом вниз, ступай по диагонали обратно в юго-западный угол. Задержись в центре комнаты, чтобы указать концом благовония в центр креста, начертанного прежде у тебя под ногами.

12. Возвратись в юго-западный угол и укажи концом благовония в центр креста, сохранившегося здесь в астральной форме. Вытянув перед собой руку с благовонием, ступай в северо-западный угол и укажи концом благовония в центр сохранившегося здесь креста. Далее иди к северо-восточному кресту и укажи благовонием в его центр. Завершая круг, вернись в юго-восточный угол и снова укажи благовонием в центр самого первого креста.

13. Еще раз начерти здесь крест, но большего размера, чем прежде. Затем обведи его большим кругом. Чертя нижнюю половину круга, вибрируй: **Иешуа (Yeheshuah)**. Чертя верхнюю половину круга, вибрируй: **Иеоваша (Yehovashah)**.

14. Вернись в центр комнаты и визуализируй шесть крестов, расположенных вокруг тебя с четырех сторон, сверху и снизу. В завершение церемонии можно провести разбор Ключевого Слова следующим образом.

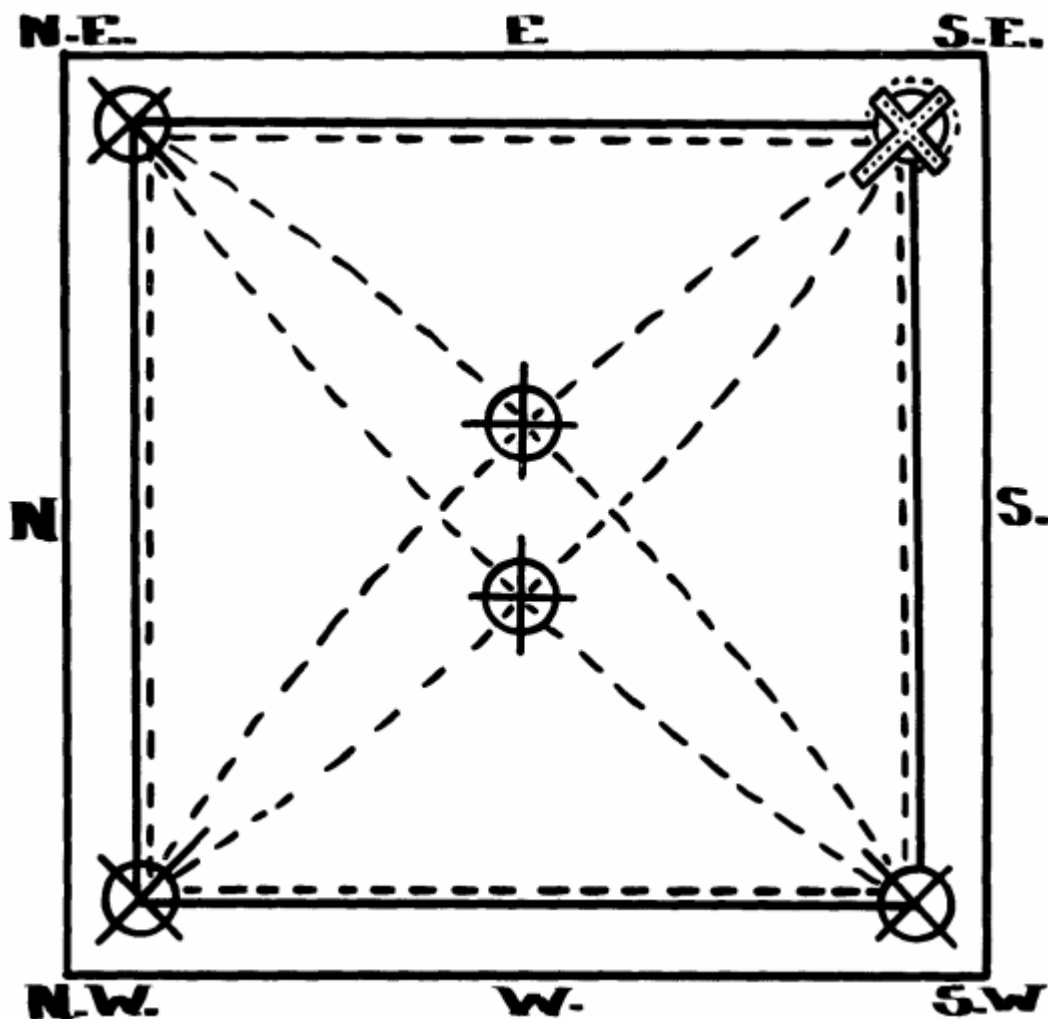

1. Северо-восток
2. Восток
3. Юго-восток
4. Север
5. Юг
6. Северо-запад
7. Запад
8. Юго-запад]

Разбор Ключевого Слова

1. Встань и распрости руки так, чтобы твое тело образовало подобие креста. Обратись лицом к востоку.

2. Провибрируй следующие слова:

I. N. R. I.
Йод Нун Реш Йод
Знак Осириса Убиенного.

3. Подними правую руку вверх, а левую вытяни в сторону от плеча; наклони голову к левой руке.

L — Знак Исиды Скорбящей.

4. Подними обе руки вверх, воспроизводя форму буквы V.

V — Знак Тифона и Апофиса⁸².

5. Скрести руки на груди и склони голову.

X — Знак Осириса Возрожденного.

6. Снова соверши эти три знака, повторив:

L.V.X.

LUX

7. Скрести руки на груди и склони голову.

Свет Креста.

8. Распрости руки в Знаке Осириса Убиенного.

Дева	Исида	Могучая Мать
Скорпион	Апофис	Разрушитель
Солнце	Осирис	Убиенный и Возрожденный

9. Медленно подними руки.

Исида Апофис (Aporhis) Осирис

10. Руки подняты над головой, голова запрокинута.

I. A. O.

11. Если ты проводишь эту церемонию не в Усыпальнице, провибрируй четыре Имени из Скрижали Единения, дабы уравновесить Свет.

EXARP HCOMA NANTA BITOM

12. Устремись к Свету и низведи его через голову к ступням.

Да снизойдет Божественный Свет.

ПРЕДНАЗНАЧЕНИЕ РИТУАЛА РОЗЫ И КРЕСТА

(Этот текст не относится к числу изначальных документов ордена. По-видимому, его написал доктор Р. Фелкин в период деятельности ордена Утренней Зари. — *Примеч. И. Регарди.*)

⁸² Тифон и Апофис — эллинистические имена персонажей древнеегипетской мифологии: Сета — убийцы Осириса и Апопа — змея, с которым сражается бог солнца Ра. — *Примеч. перев.*

1. Этот ритуал окутывает ауру защитной сферой, оберегающей от внешних влияний, подобно покрову. Пентаграммы тоже защищают, но при этом они светятся в астрале и привлекают к тебе внимание астральных существ. Они больше подходят для магических операций. Если тебе кто-то сильно мешает, используй пентаграммы для изгнания, а ритуал Розы и Креста — для поддержания спокойствия.

2. Этот ритуал переводит сознание в качественно иное состояние и позволяет отгородиться от материального мира. Он помогает подготовиться к медитации, а в сочетании с разбором Ключевого Слова является также одной из форм призывания Высшей Мудрости. Поэтому он способствует разрешению различных проблем и подготовке к напряженным переговорам, а также дарует спокойствие и силу, необходимые для помощи другим людям.

3. После того, как вы освоите этот ритуал и привыкнете к нему (но ни в коем случае не раньше!), его можно будет проводить в воображении, сидя или лежа. Часть вашего «я» покинет пределы физического тела и будет ходить по комнате; при этом возникнет ощущение, что вы действительно ходите вокруг собственного тела, покоящегося в неподвижности. В сочетании с ритмическим дыханием этот ритуал снимает боли (только не очень сильные), помогает расслабиться и уснуть. Для разбора Ключевого Слова можно «встать» за головой своего физического тела. Призвав блистающе-белый Божественный Свет, вы сможете увидеть духовным взором, как оно струится через все ваше тело, гармонизирует облик вашего эфирного двойника и несет с собой мир и покой.

4. Этот ритуал можно совершать в помощь другим людям, страдающим от боли или попавшим в беду. Для этой цели сформируйте в центре комнаты астральный образ человека, которому вы желаете помочь, и призовите на него Свет, предварительно окружив его шестью крестами. Завершив церемонию, велите сотворенному вами астральному образу вернуться к человеку, которому вы помогаете, и принести ему мир и покой **Иешуа**.

5. Этот ритуал защищает от вторжения мыслей посторонних людей в вашу психику и от душевной тревоги, которая возникает, например, в месте, насыщенном страхом из-за происшедших там когда-то ужасных событий.

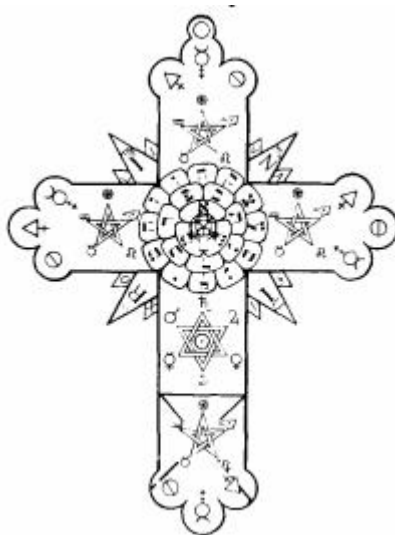

ТОМ V
ОСНОВЫ МАГИИ

СОДЕРЖАНИЕ

Геомантические символы для талисманов 1
Свойства геомантических фигур 6
Талисманы и сверкающие скрижали 8
Метод изготовления талисманов и пантаклей 14
Геометрические формы имен сефирот на Древе Жизни 15
Многоугольники и полиграммы 21
Крест в круге 38
Сигилы 39
Телесматические фигуры 48
Телесматические соответствия букв древнееврейского алфавита 52
Техника вибрирования Божественных Имен 55
Другой способ вибрирования Божественных Имен 56
Геомантия 59
Созерцание духовным зрением 84
О созерцании духовным зрением 99

















ТАБЛИЦЫ И ИЛЛЮСТРАЦИИ

Геомантические символы 1
Геомантические символы на пентаграмме 2
Геомантические символы на гексаграммах 3
Геомантическое Древо Жизни 4
Соответствия геомантических символов енохианским буквам 5—6
Геомантические фигуры для талисманов 10—14
Круглый талисман 15
Древо Жизни 16
Геометрические символы на Древе 17—20
Многоугольники и полиграммы
 Треугольник 21
 Квадрат 22
 Пентагон 23
 Пентаграмма 23
 Шестиугольники 24—25
 Семиугольники 26—27
 Восьмиугольники 27—28
 Девятиугольники 29—30
 Десятиугольники 31—32
 Одиннадцатиугольники 33—34
 Двенадцатиугольники 35—37
 Одиннадцатиугольник 37
Четыре основных символа 38
Роза для построения сигиллов 39
Сигиллы 40—41
Сигиллы на основе камей 43—46
Сигиллы олимпийских духов планет 47
Телесматический образ 53
Мужские и женские качества букв 54

Эксперименты со звуком 57
 Бланк для геомантического прорицания 60
 План геомантического прорицания 61
 Геомантические соответствия 63—64
 Четыре Матери 65
 Четыре Дочери 65
 Таблица домов 68—69
 Распределение геомантических фигур по двенадцати домам 69—70
 Описание символов 70—78
 Таблица достоинств 79

ТОМ V
ОСНОВЫ МАГИИИ

ГЕОМАНТИЧЕСКИЕ СИМВОЛЫ ДЛЯ ТАЛИСМАНОВ
 Достопочтеннейший брат S.R.M.D. (С.Л. Макгрегор Мазерс)

PUER	AMISSIO	ALBUS	POPULUS
			
VIA	FORT. MAJ.	FORT. MIN.	PUELLA
			
RUBEUS	ACQUISITIO	CARCER	TRISTIA
			
LAETITIA	CONJUNCTIO	CAPUT DRAC.	CAUDA DRAC.
			

Если рассмотреть количество точек, из которых состоят шестнадцать геомантических фигур, сразу станет очевидно, что в каждой фигуре содержится от четырех до восьми точек.

Восемь точек — наибольшее количество — заключает в себе только одна фигура. Столько же букв содержится в имени YHVH ADNI.

Четыре фигуры — Rubeus, Albus, Tristitia и Laetitia — состоят из семи точек каждая, и в общей сложности это число 28, соответствующее количеству стоянок Луны в зодиаке.

Шесть фигур — Carcer, Conjunctio, Fortuna Major, Fortuna Minor, Amissio и Acquisitio — содержат по шесть точек каждая, и в общей сложности это число 36, соответствующее количеству деканатов зодиака.

Четыре фигуры — Puer, Puella, Caput Draconis и Cauda Draconis — состоят из пяти точек каждая, и в общей сложности это число сефирот в двух аспектах (положительном и отрицательном) и слова YOD — Йод, записанного по буквам: Y (Йод) — 10, Вав — 6, Далет — 4, в сумме — 20.

Только одна фигура — Via — состоит из четырех точек, и это — количество букв Имени УНВН.

Совокупное количество точек во всех фигурах — $8+28+36+20+4=96$. 96 — это 8×12 , восьмibuквенное имя¹, помноженное на двенадцать частей зодиака. Количество классов фигур, выделяемых по количеству содержащихся в них точек, как показано выше, — пять, что соответствует пяти углам пентаграммы.

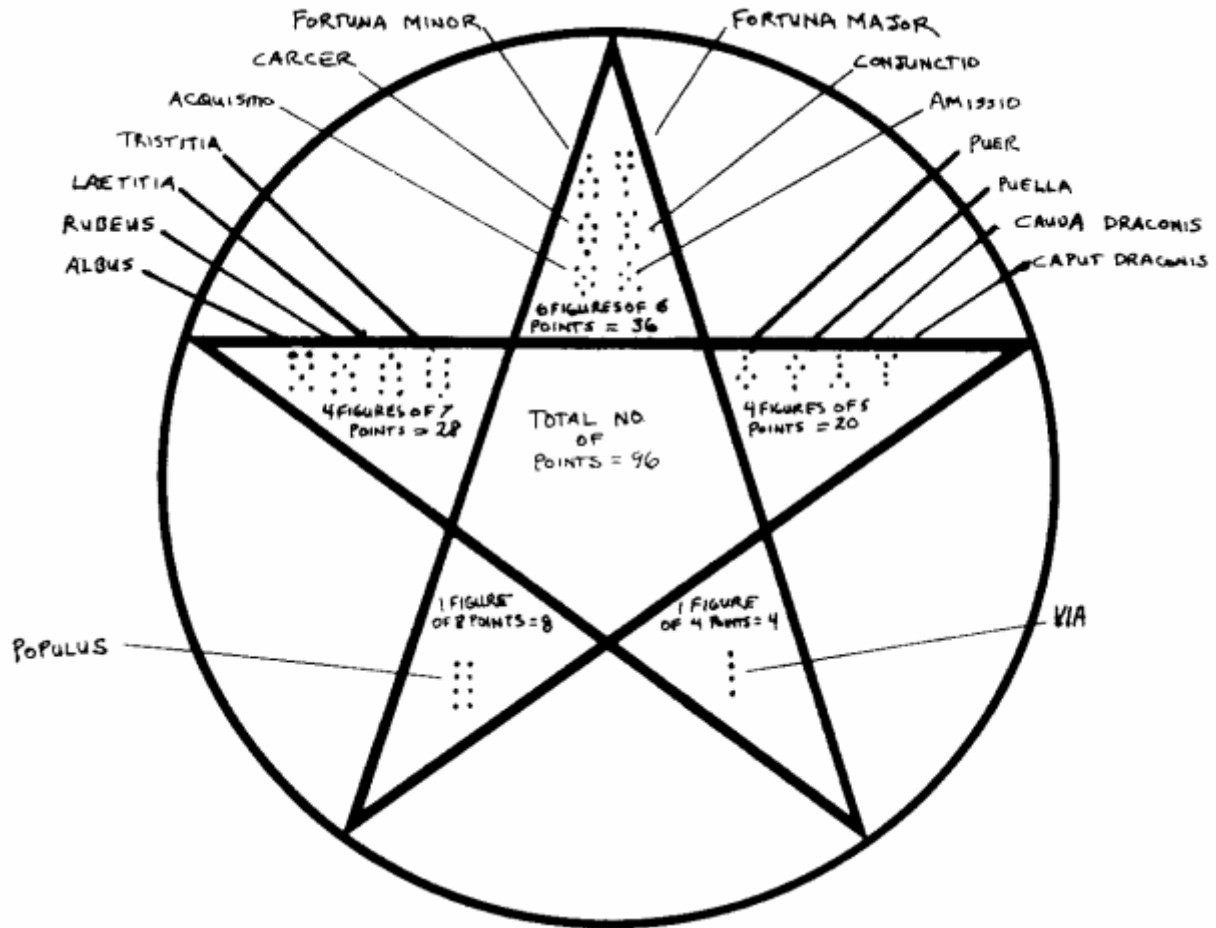

1. Fortuna Minor
2. Carcer
3. Acquisitio
4. Tristitia
5. Laetitia
6. Rubeus
7. Albus
8. Populus
9. 4 фигуры по 7 точек = 28
10. 6 фигур по 6 точек = 36
11. Общая сумма точек = 96
12. 1 фигура из 8 точек = 8
13. Populus
14. 4 фигуры по 5 точек = 20
15. Fortuna Major

¹ О восьмibuквенном имени (Яхве Адонаи) см. ниже в этом томе: раздел «Многоугольники и полиграммы», подраздел «Восьмиугольник: октагон». — Примеч. перев.

16. Conjunctio
17. Amissio
18. Puer
19. Puella
20. Cauda Draconis
21. Caput Draconis
22. Via]

Кроме того совокупное число точек — 96 — равняется 16×6 , то есть количество геомантических фигур, помноженное на 6 — число гексаграммы. Эта классификацию фигур на основе количества точек представлена на следующих схемах.

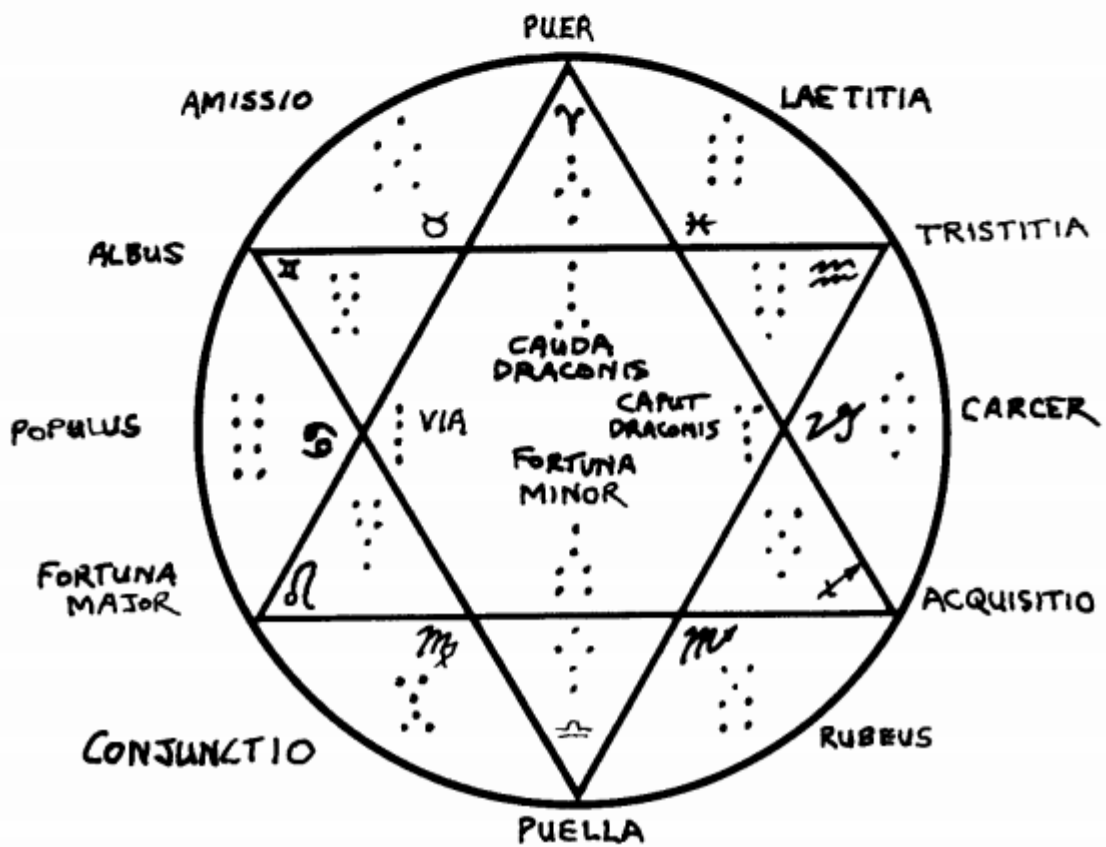
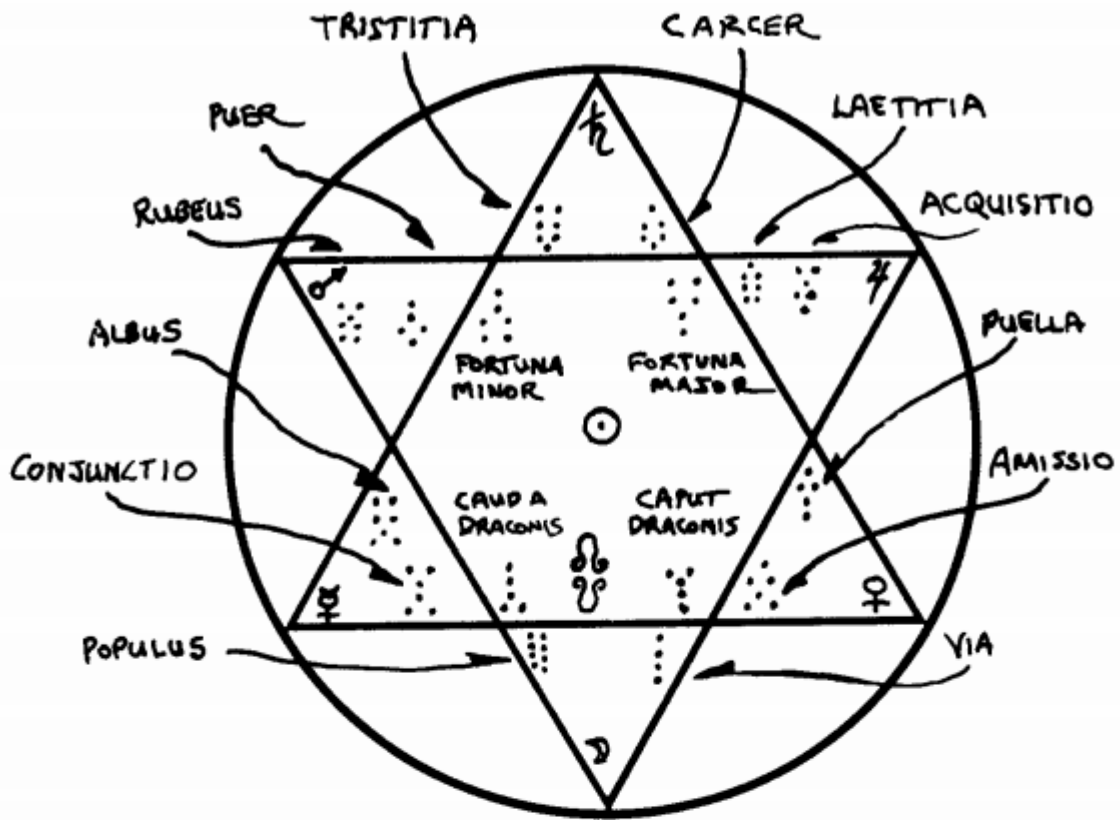

Вдобавок, 16 геомантических фигур классифицируются по соответствиям четырем стихиям: с каждой стихии соотносится четыре фигуры.

ЗЕМЛЕ соответствуют три 6-точечные фигуры и одна 5-точечная: Carcer, Amissio, Coniunctio и Caput Draconis; общее количество точек — 23.

ВОЗДУХУ соответствуют две 7-точечные фигуры, одна 6-точечная и одна 5-точечная: Tristitia, Puella, Albus и Fortuna Minor; общее количество точек — 25.

ОГНЮ соответствуют две 6-точечные фигуры и одна 5-точечная: Acquisitio, Puer, Fortuna Major и Cauda Draconis; общее количество точек — 22.

ВОДЕ соответствуют одна 8-точечная фигура, две 7-точечные и одна 4-точечная: Laetitia, Rubeus, Populus и Via; общее количество точек — 26.

Геомантическое Древо Жизни образуется путем распределения 16 фигур по областям десяти сефирот, связанных с теми же планетами, что и данные фигуры, как представлено на следующей далее схеме. Здесь три Высшие сефирот — Кетер, Хокма и Бина — представлены Сатурном, а Caput Draconis и Cauda Draconis соотнесены с 10-й сефирой, Малкут.

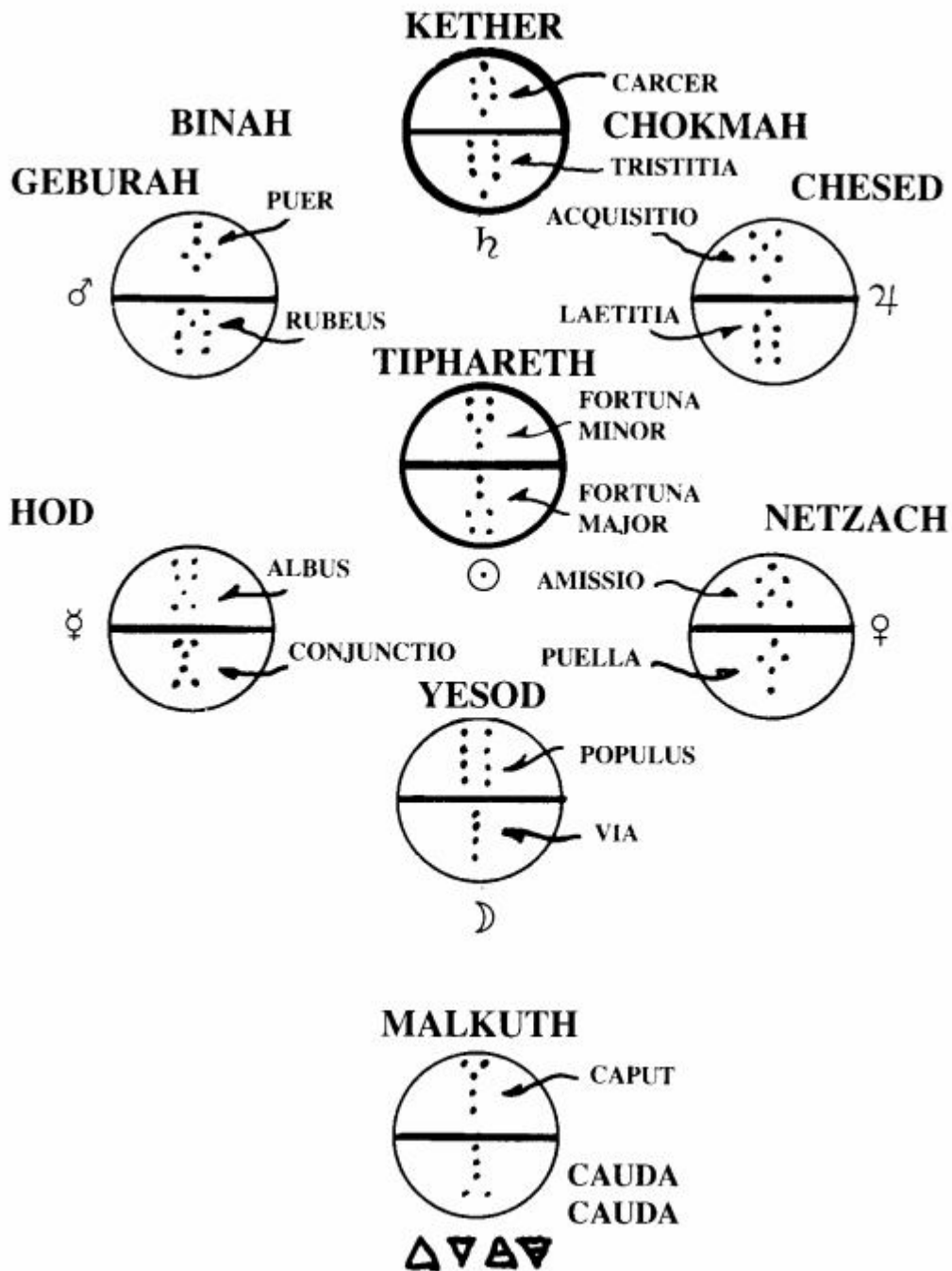



1. КЕТЕР
2. Carcer
3. ХОКМА
4. Tristitia
5. БИНА
6. ГЕБУРА
7. Puer
8. Rubeus
9. ХЕСЕД
10. Acquisitio
11. Laetitia
12. ТИФЕРЕТ
13. Fortuna Minor
14. Fortuna Major
15. ХОД
16. Albus
17. Conjunctio
18. НЕЦАХ
19. Amissio
20. Puella
21. ЙЕСОД
22. Populus
23. Via
24. МАЛКУТ
25. Caput Draconis
26. Cauda Draconis]

Следующие далее особые знаки — буквы Ангельского, или Енохианского, алфавита — соотносятся с семью планетами — управителями двенадцати знаков зодиака и с шестнадцатью геомантическими фигурами.

(В своем введении к книге Кроули «Видение и Голос» (Aleister Crowley. *The Vision and the Voice*. Dallas, TX: Sangreal Foundation, 1972) я отметил некоторые сложности, возникающие при попытке следовать приведенным у Кроули соответствиям тридцати Эфиров буквам Енохианского алфавита. Вскоре один из читателей, господин К. Кампос из Сиэтла (Вашингтон), прислал мне письмо, в котором справедливо указал, что проблема разрешается с помощью Енохианских соответствий, приведенных в данной статье. Я хочу выразить ему признательность — по меньшей мере за этот дополнительный аргумент в пользу моих заявлений о том, что одним из «университетов» Кроули несомненно был орден Золотой Зари. Знания, которые Кроули приобрел в ордене, хранились в его Бессознательном и могли произвольно «всплывать» оттуда в ходе его собственной работы. — *Примеч. И. Регарди.*)

[] Ангел — Муриэль, геомантическая фигура — Populus, дух — Хасмодаи, планета — растущая Луна в Раке.

[] Ангел — Муриэль, геомантическая фигура — Via, дух — Хасмодаи, планета — убывающая Луна в Раке.

[] Ангел — Верхиэль, геомантическая фигура — Fortuna Major, дух — Сорат, планета — Солнце к северном полушарии².

[] Ангел — Верхиэль, геомантическая фигура — Fortuna Minor, дух — Сорат, планета — Солнце в южном полушарии³.

[] Ангел — Хамалиэль, геомантическая фигура — Coniunctio, дух — Тафтартарат, планета — Меркурий в Деве.

[] Ангел — Зуриэль, геомантическая фигура — Puella, дух — Кедемель, планета — Венера в Весах.

[] Ангел — Бархиэль, геомантическая фигура — Rubeus, дух — Барцабель, планета — Марс в Скорпионе.

[] Ангел — Адвахиэль, геомантическая фигура — Acquisitio, дух — Хисмаэль, планета — Юпитер в Стрельце.

[] Ангел — Ханаэль, геомантическая фигура — Carcer, дух — Зазель, планета — Сатурн в Козероге.

[] Ангел — Камбриэль, геомантическая фигура — Tristitia, дух — Зазель, планета — Сатурн в Водолее.

[] Ангел — Амнициэль, геомантическая фигура — Laetitia, дух — Хисмаэль, планета — Юпитер в Рыбах.

[] Зазель и Барцабель во всех их проявлениях, геомантическая фигура — Cauda Draconis, планета — Хвост Дракона⁴.

[] Хисмаэль и Кедемель во всех их проявлениях, геомантическая фигура — Caput Draconis, планета — Голова Дракона⁵.

[] Ангел — Малхидаэль, геомантическая фигура — Puer, дух — Барцабель, планета — Марс в Овне.

[] Ангел — Асmodelь, геомантическая фигура — Amissio, дух — Кедемель, планета — Венера в Тельце.

[] Ангел — Амбриэль, геомантическая фигура — Albus, дух — Тафтартарат, планета — Меркурий в Близнецах.

² Т.е. в зодиакальных знаках от Овна до Девы включительно. — *Примеч. перев.*

³ Т.е. в зодиакальных знаках от Весов до Рыб включительно. — *Примеч. перев.*

⁴ Т.е. Южный (нисходящий) узел Луны, традиционно соотносящийся с влияниями Сатурна (Зазель — дух Сатурна) и Марса (Барцабель — дух Марса). — *Примеч. перев.*

⁵ Т.е. Северный (восходящий) узел Луны, традиционно соотносящийся с влияниями Юпитера (Хисмаэль — дух Юпитера) и Венеры (Кедемель — дух Венеры). — *Примеч. перев.*

СВОЙСТВА ГЕОМАНТИЧЕСКИХ ФИГУР

(Источником для описания свойств геомантических фигур в этом разделе достопочтеннейшему брату S.R.M.D. послужила «Теомагия» Хейдона⁶; сведения для предыдущих разделов почерпнуты из старинных шифрованных манускриптов Золотой Зари. — *Примеч. И. Резарди.*)

Далее перечислены особые свойства шестнадцати геомантических фигур. Следует отметить, что все фигуры, содержащие в верхней части больше точек, чем в нижней, именуются **входящими** (кроме Tristitia). Те же, которые содержат больше точек в нижней части, именуются **исходящими** и считаются неблагоприятными (кроме Laetitia). Те, которые содержат поровну точек в верхней и нижней части, считаются нейтральными (кроме Carcer). Таково их естественное значение.

Благоприятное и скорое путешествие: Acquisitio, Caput Draconis, Fortuna Major, Fortuna Minor, Laetitia.

Благоприятное путешествие по суше: Populus, Laetitia, Albus, Coniunctio, Via.

Благоприятное путешествие по воде: Populus, Laetitia, Puella, Albus, Acquisitio.

Не слишком быстрое, но выгодное путешествие: Puella

Опасность в дороге: Rubeus, Coniunctio, Populus, Tristitia.

Ограбление в дороге: Cauda Draconis, Rubeus.

Избавление от страха: Coniunctio, Acquisitio, Rubeus, Caput Draconis, Fortuna Major, Albus.

Почести и слава: Acquisitio, Fortuna Major, Fortuna Minor, Laetitia, Albus, Caput Draconis, Coniunctio.

Бесчестие: Amissio, Via, Rubeus, Puella, Tristitia.

Обретение свободы и выход из заключения: Fortuna Minor, Via, Cauda Draconis, Puer, Amissio, Laetitia.

Невозможность выйти из заключения: Acquisitio, Fortuna Major, Tristitia, Carcer.

Трудности с выходом из заключения: Rubeus, Puella, Albus.

Благоприятны для тела: Populus, Coniunctio, Fortuna Minor.

Неблагоприятны для тела: Fortuna Major, Albus, Puella, Puer.

Опасны для тела: Carcer, Rubeus, Amissio.

Благоприятны для женщины (беременной): Amissio, Fortuna Minor, Via, Laetitia.

Смерть ребенка: Tristitia.

Роды средней тяжести: Amissio, Fortuna Major, Cauda Draconis, Populus.

Более удачные роды: Via, Cauda Draconis, Laetitia, Tristitia.

Хороший брак: Fortuna Major, Laetitia, Caput Draconis.

Счастливый брак: Tristitia.

Не самый благоприятный брак: Cauda Draconis, Carcer.

Несчастливый брак: Amissio, Via, Fortuna Minor, Rubeus.

Сильный ужас и страх: Amissio, Via, Cauda Draconis, Puer, Fortuna Minor.

Добиться любви женщины будет легко: Laetitia, Caput Draconis, Puer, Fortuna Major.

Добиться любви женщины будет трудно: Amissio, Via, Rubeus, Cauda Draconis.

Благоприятствуют возвращению украденных вещей: Acquisitio, Caput Draconis, Coniunctio, Carcer, Puer, Tristitia.

Менее благоприятна для возвращения украденного: Puella.

Не благоприятствуют возвращению украденного: Fortuna Minor, Laetitia, Caput Draconis, Populus, Via.

Благоприятны для морских перевозок: Acquisitio, Laetitia, Fortuna Major, Fortuna Minor, Via.

⁶ «Теомагия, или Храм Мудрости» — книга английского оккультиста Джона Хейдона, впервые опубликованная в Лондоне в 1663 г. — *Примеч. перев.*

Менее благоприятна для морских перевозок: Cauda Draconis.

Неблагоприятны для морских перевозок, судно утонет: Coniunctio, Populus, Amissio, Tristitia.

Благоприятны для переезда: Fortuna Major, Cauda Draconis, Laetitia, Caput Draconis, Acquisitio.

Менее благоприятны для переезда: Albus, Coniunctio, Puer, Amissio.

Неблагоприятные фигуры, обозначающие зло: Via, Carcer, Puer, Tristitia, Caput Draconis, Rubeus, Amissio.

Нейтральная фигура: Coniunctio.

Фигуры целомудрия и девственности: Albus, Fortuna Major, Laetitia, Carcer, Caput Draconis, Tristitia, Puella.

Фигуры невоздержанности и распутства: Puer, Cauda Draconis, Amissio, Rubeus, Populus, Coniunctio, Via, Acquisitio, Fortuna Minor.

Фигуры, указывающие, что кражи НЕ было (все прочие свидетельствуют, что кража произошла): Acquisitio, Fortuna Major, Albus, Caput Draconis, Laetitia.

Фигуры, обозначающие войну: Tristitia, Rubeus, Puer, Cauda Draconis, Fortuna Minor, Amissio.

Фигуры, обозначающие мир: Fortuna Major, Acquisitio, Caput Draconis, Laetitia, Albus, Puella.

Фигуры, обозначающие убыток: Carcer, Coniunctio, Albus, Laetitia, Populus, Via, Amissio, Puer, Rubeus, Fortuna Minor, Cauda Draconis.

Фигуры, обозначающие прибыль: Acquisitio, Fortuna Major, Tristitia, Puella, Caput Draconis.

Фигуры благородства: Acquisitio, Laetitia, Puella, Fortuna Major, Fortuna Minor, Caput Draconis.

Фигуры низости: Tristitia, Carcer, Via, Cauda Draconis, Coniunctio.

Фигуры жизни: Albus, Fortuna Major, Laetitia, Puella, Acquisitio, Populus, Caput Draconis, Via.

Фигуры смерти (если попадают в 8-й дом): Tristitia, Cauda Draconis, Carcer, Rubeus, Puer, Coniunctio, Acquisitio, Amissio, Fortuna Minor.

Фигуры щедрости: Amissio, Cauda Draconis, Fortuna Minor, Via.

Фигуры скупости и жадности: Tristitia, Carcer, Coniunctio, Fortuna Major.

Фигура справедливости: Puer.

Фигура благоразумия: Acquisitio.

Фигура стойкости: Amissio.

Благоприятны для приобретения скота: Puella, Populus, Caput Draconis.

Неблагоприятны для приобретения скота: Tristitia, Carcer.

Фигура умеренности: Coniunctio.

ТАЛИСМАНЫ И СВЕРКАЮЩИЕ СКРИЖАЛИ

Достопочтеннейший брат D.D.C.F. (С.Л. Макгрегор Мазерс)

При изготовлении талисмана символы должны быть точно подобраны и созвучны силам вселенной.

Сверкающая скрижаль составляется из двух дополнительных друг к другу цветов (относящихся к Шкале Короля).

Сверкающим цветом называется дополнительный цвет, который при соединении с основным позволяет тому привлечь поток Акаши, отчасти из атмосферы, а отчасти от самого оператора; таким образом создается вихрь, притягивающий из атмосферы вспышки света. Дополнительные цвета таковы:

Белый — к черному и серому

Красный — к зеленому

Голубой — к оранжевому
Желтый — к фиолетовому
Оливковый — к оранжевому
Голубовато-зеленый — к красновато-коричневому
Фиолетовый — к лимонному
Красновато-оранжевый — к зеленовато-голубому
Темно-янтарный — к синему
Лимонно-желтый — к фиолетовому
Желтовато-зеленый — к малиновому.

Сущность и метод формирования телесмы

1. Изготавливать талисман с намерением **полностью** изменить **поток** Кармы другого человека — не всегда законно и правильно.

2. Талисман, оказывающий поддержку в материальном плане, часто становится препятствием в духовной сфере: чтобы действовать эффективно, он должен притягивать стихийные силы с определенными свойствами, которые могут до некоторой степени представлять опасность для вашей духовной сущности.

3. При изготовлении талисмана для какого-либо человека полностью отстранитесь от него: изгоните любовь, ненависть, раздражение и любые другие чувства.

4. Вы должны пребывать во внутреннем согласии с тем результатом, которого желаете добиться.

5. При освящении желательно очистить зал, проведя ритуал изгоняющей пентаграммы.

6. Желательно завершить всю работу над телесмой за один прием.

7. Талисман или символ, исполнивший свое предназначение, следует тщательно **разрядить**, а затем уничтожить. Разряжают талисманы с помощью пентаграмм или гексаграмм, сообразных их планетной или зодиакальной природе. Так же следует поступать и со сверкающими скрижалями. Эту работу можно провести астрально.

8. Все сверкающие скрижали, окрашенные в два цвета, должны быть как можно более точно уравновешены по пропорциям цветов — основного и дополнительного.

Существует также способ, позволяющий использовать в планетарных талисманах три цвета. Для этого следует разместить семь цветов на лучах гептаграммы и провести от одного луча две линии к лучам, расположенным напротив него. Так вы получите два пары сверкающих цветов.

9. Метод зарядки и освящения должен соответствовать задачам операции. При этом необходимо обращаться к определенным словам и буквам: например, для зарядки скрижали — к буквам, которые управляют зодиакальными знаками, соответствующими природе операции, и связанными с ними планетами (для планетного талисмана — только к последним). В операциях со стихиями берутся буквы зодиакальных знаков соответствующего тригона и к ним добавляется AL — *ЭЛЬ*. Так образуется ангельское имя — выражение силы данной стихии. Еврейские имена, как правило, обозначают функции определенных сил, а имена из Енохианских скрижалей — более конкретные понятия. В подобных операциях следует использовать оба класса имен.

Подготовив зал для работы, прежде всего проведите в четырех четвертях Высший ритуал пентаграммы. Затем призовите Божественные имена, повернувшись лицом в сторону призываемой стихии. Затем, сидя или стоя перед Скрижалю и обратившись лицом в соответствующем направлении (т.е. в направлении той силы, которую вы желаете призвать), сделайте несколько глубоких вдохов и, задержав дыхание, мысленно произнесите буквы призываемой силы. Повторите их несколько раз с закрытыми глазами, пока не почувствуете присутствие стихии. После этого несколько раз провибрируйте эти буквы, как бы выдыхая их на Скрижаль. Затем стоя совершите над Скрижалю знак Розы и Креста. Повторяя необходимую формулу или другие подобающие слова, сперва очертите вокруг освящаемой телесмы круг

подходящим магическим орудием, а затем пять раз начертайте над ней призывающую пентаграмму стихии, с которой вы работаете (так, чтобы эти пентаграммы как бы стояли вертикально прямо на телесме), вибрируя при этом буквы связанного с нею тригона с окончанием *ЭЛЬ* (например, для Огня — Халсаэль). Далее торжественно прочтите необходимые призывания; произнося имена, чертите подходящие сигилы, построенные на основе Розы.

Первая из описанных операций предназначена для того, чтобы вызвать Вихрь из самого оператора. Вторая — чтобы привлечь в сформированный Вихрь силу из атмосферы.

Затем прочтите Стихийную молитву, как в ритуале посвящения в степень соответствующей стихии (например, для Огня — молитву, обращенную к Саламандрам), и, совершив Ритуал изгнания, завершите работу знаком Круга и Креста. Помните, что изгнание следует проводить в стороне от освященной телесмы.

Аккуратно заверните телесму в шелк или лен, предпочтительно белый.

Далее представлены талисманические символы (или телесматические эмблемы, как их иногда называют), полученные из геомантических фигур путем соединения их точек различными линиями.

Следующие знаки соответствуют планетам, ангелам и духам, управляющим геомантическими фигурами.

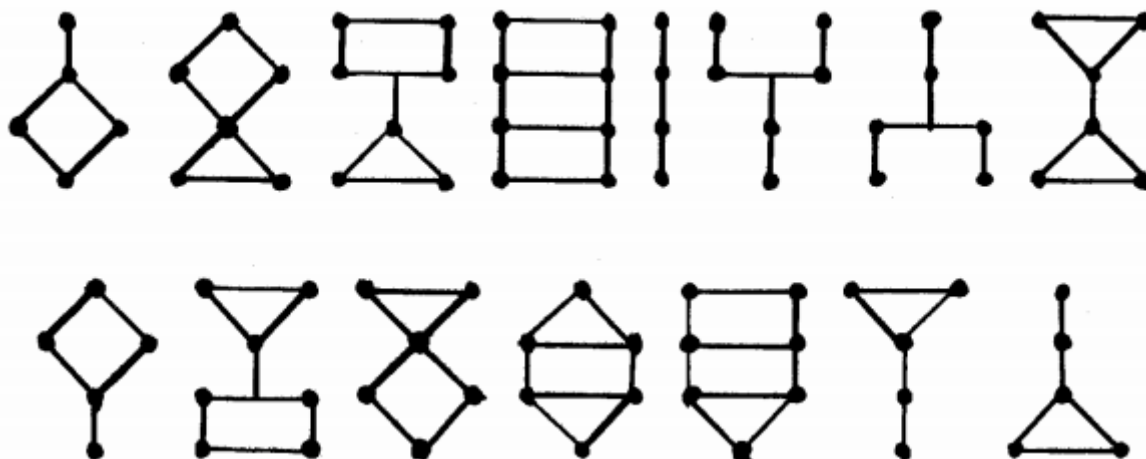

Далее приводится полная таблица всех талисманических фигур, классифицированных по планетам и знакам.

Знаки Сатурна и Зазеля, образованные из фигуры Carcer, соответствуют Козерогу.

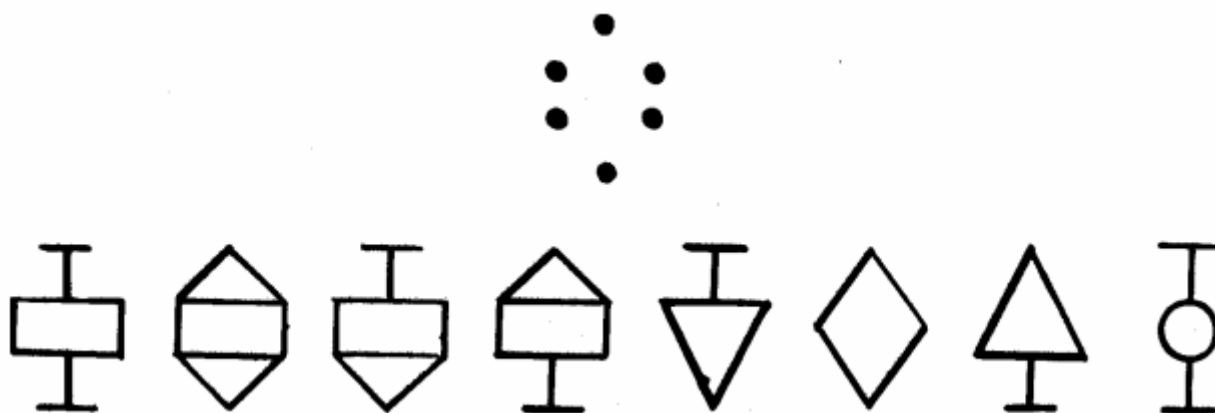

Знаки Сатурна и Зазеля, образованные из фигуры Tristitia, соответствуют Водолею.

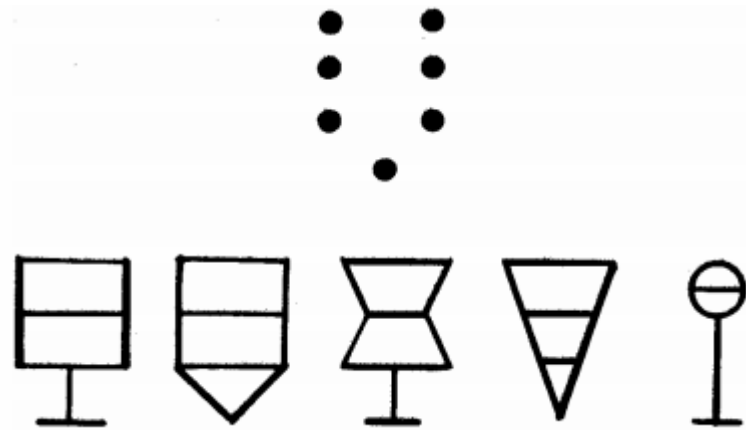

Знаки Юпитера и Хисмаэля, образованные из фигуры Acquisitio, соответствуют Стрельцу.

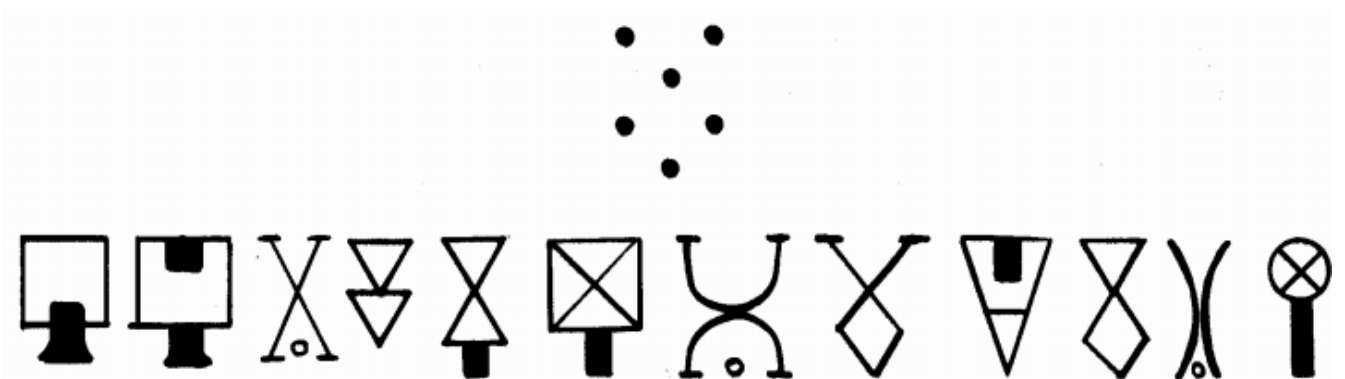

Знаки Юпитера и Хисмаэля, образованные из фигуры Laetitita, соответствуют Рыбам.

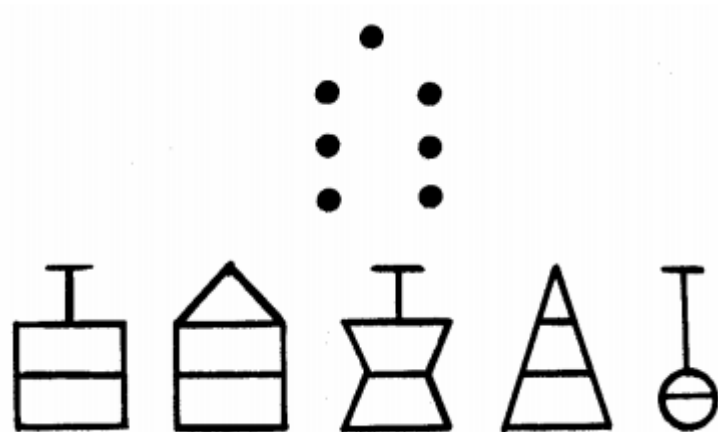

Знаки Марса и Барцабеля, образованные из фигуры Rubeus, соответствуют Скорпиону.

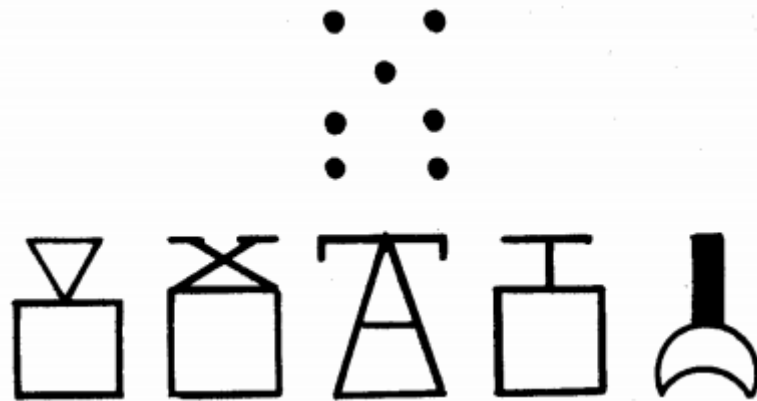

Знаки Марса и Барцабеля, образованные из фигуры Ruer, соответствуют Овну.

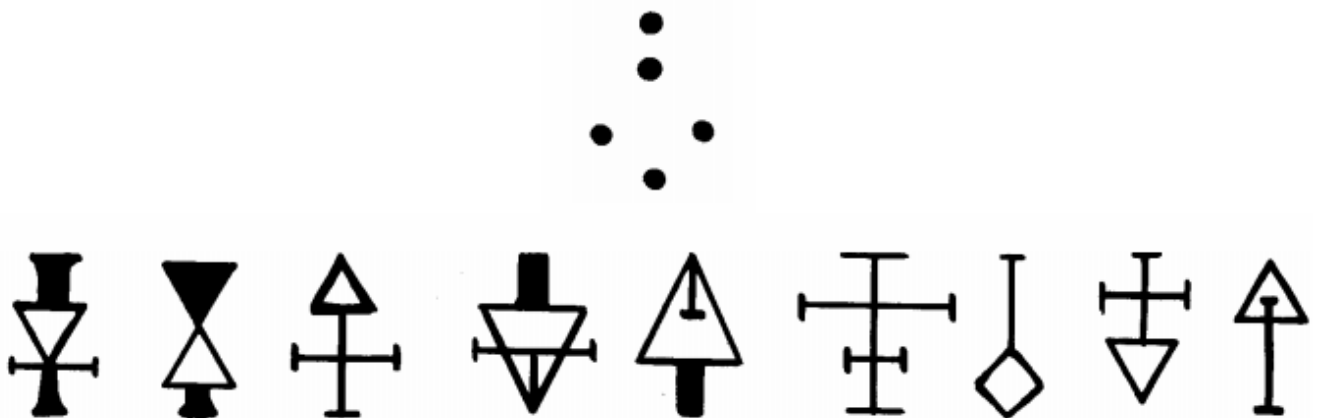

Знаки Солнца и Сората, образованные из фигуры Fortuna Major, соответствуют Льву.

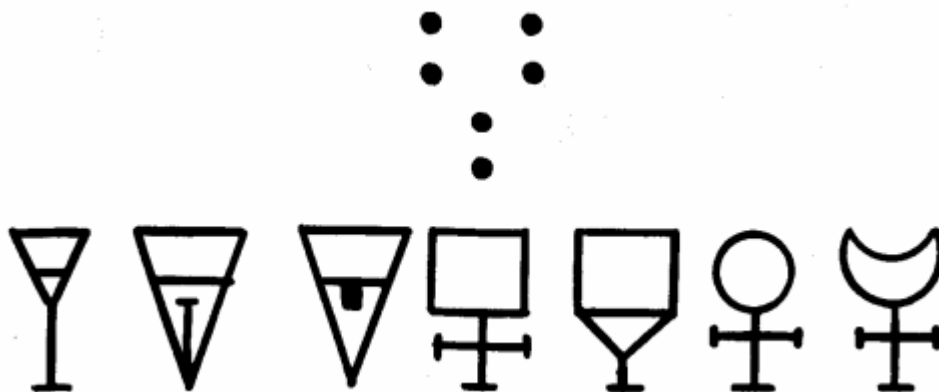

Знаки Солнца и Сората, образованные из фигуры Fortuna Minor, соответствуют Льву.

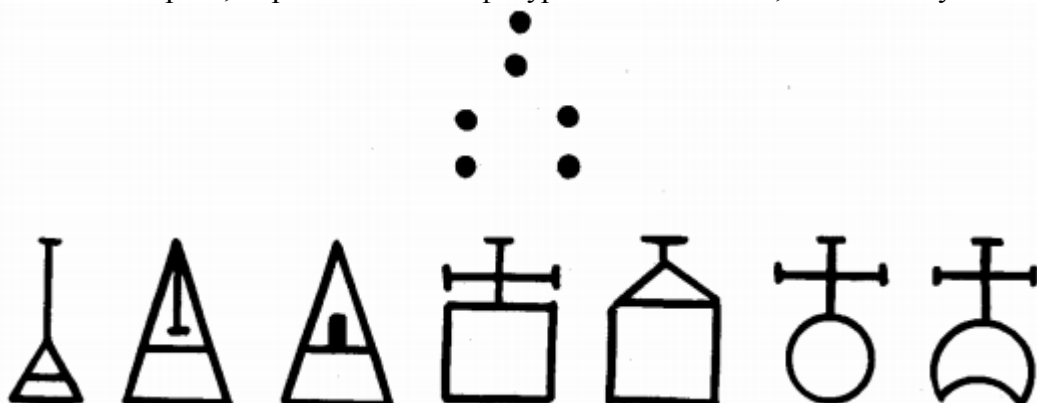

Знаки Венеры и Кедемеля, образованные из фигуры Amissio, соответствуют Тельцу.

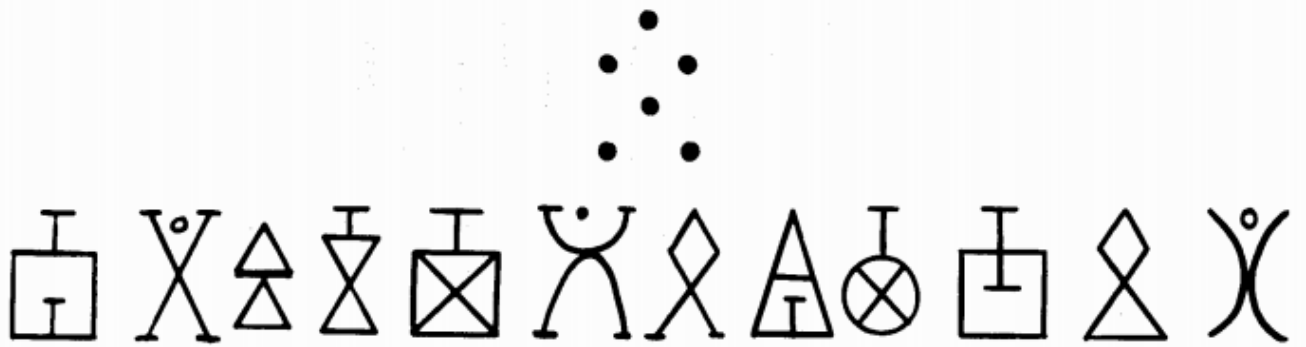

Знаки Венеры и Кедемеля, образованные из фигуры Puella, соответствуют Весам.

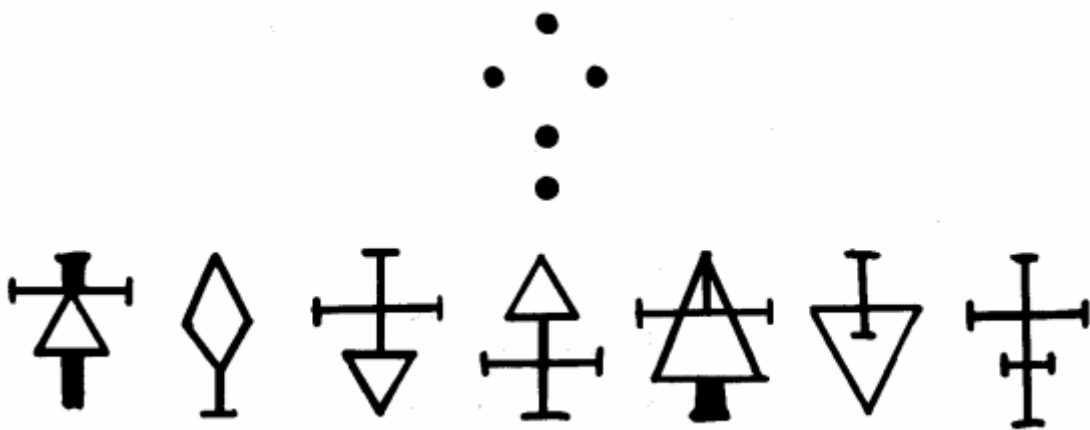

Знаки Меркурий и Тафтартарата, образованные из фигуры Albus, соответствуют Близнецам.

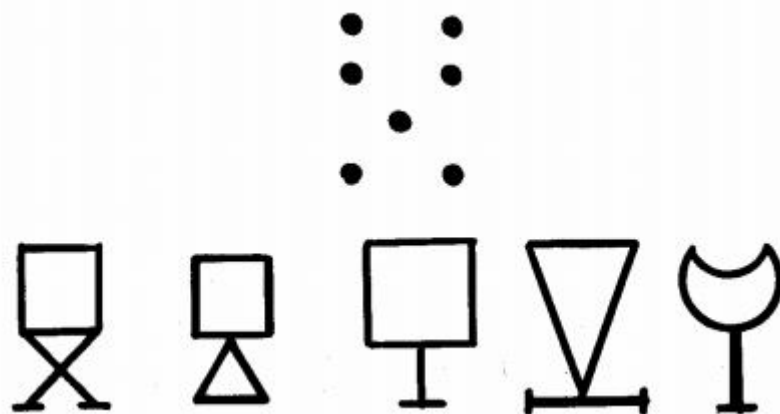

Знаки Меркурия и Тафтартарата, образованные из фигуры Conjunctio, соответствуют Деве.

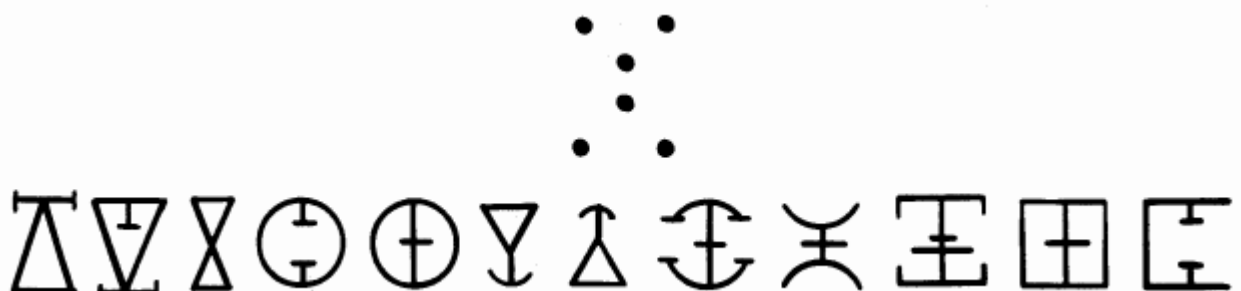

Знаки Луны и Хасмодаи, образованные из фигуры Populus, соответствуют Раку.

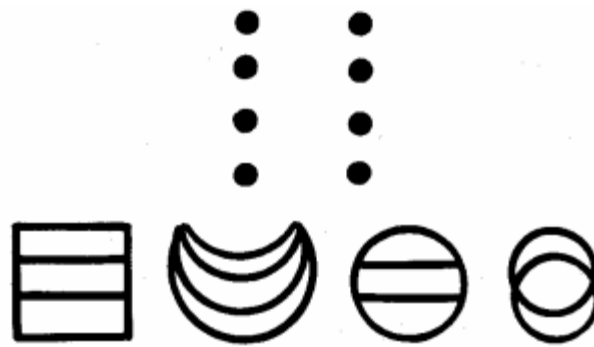

Знаки Луны и Хасмодаи, образованные из фигуры Via, соответствуют Раку.

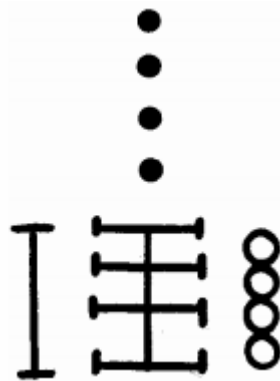

Знаки Головы Дракона и фигуры Caput Draconis таковы:

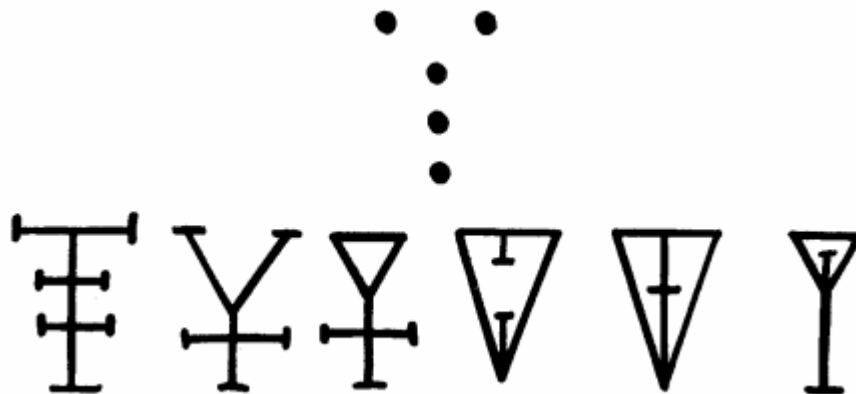

Знаки Хвоста Дракона и фигуры Cauda Draconis таковы:

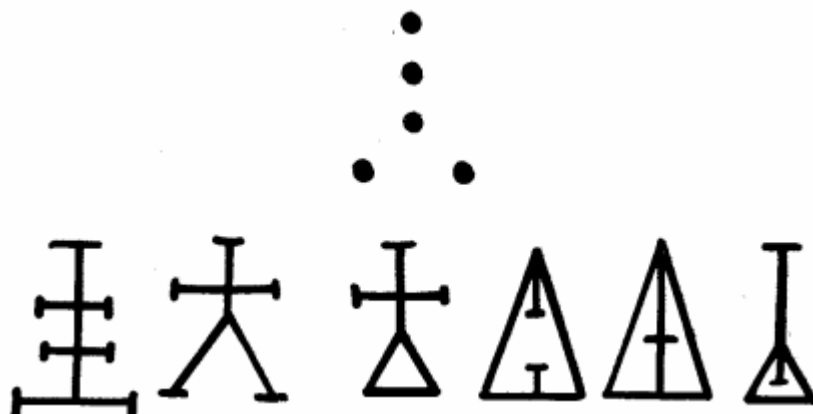

МЕТОД ИЗГОТОВЛЕНИЯ ТАЛИСМАНОВ И ПАНТАКЛЕЙ

При изготовлении талисмана или пантакля эти Талисманические знаки, образованные из Талисманических фигур, используются следующим образом: берутся знаки, соответствующие необходимой планете, и помещаются либо вдоль окружности колеса с восемью спицами, как показано на рисунке, либо в ячейках квадрата. Затем по ободу талисмана вписывается подобающий стих.

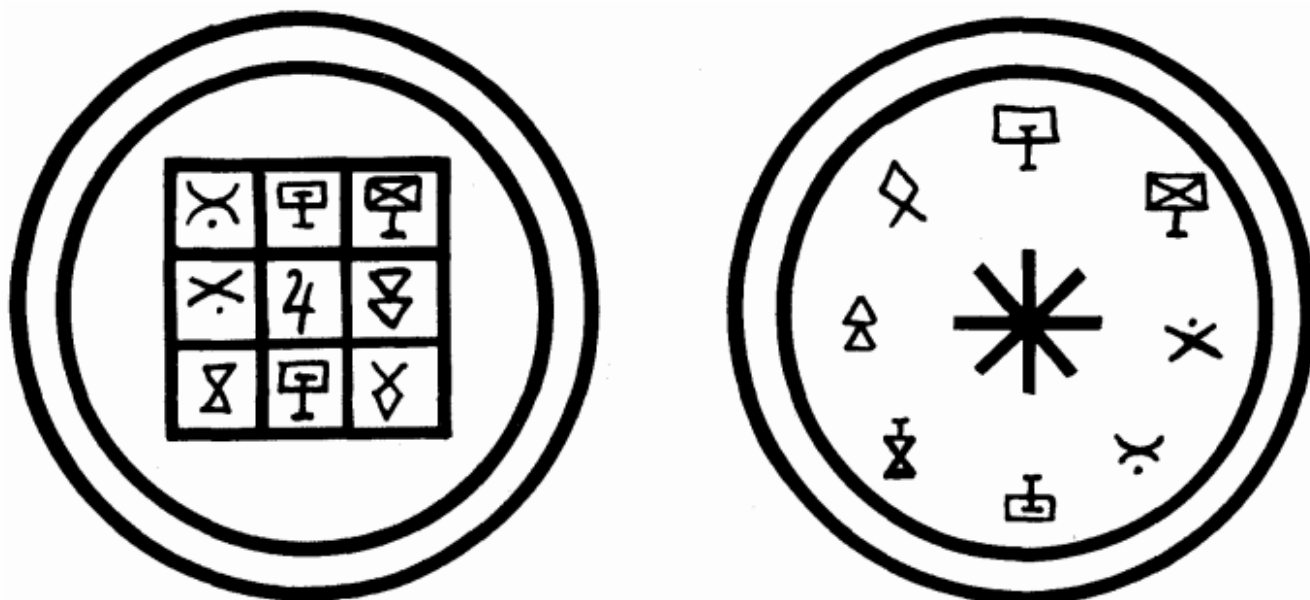

ГЕОМЕТРИЧЕСКИЕ ФОРМЫ ИМЕН СЕФИРОТ НА ДРЕВЕ ЖИЗНИ

В ранний период деятельности ордена к этой статье прилагалась заметка доктора Уэсткотта, подписанная его орденским именем Non Omnis Moriar. В ней говорилось, что данная статья предназначена только для членов Внутреннего ордена, освоивших ритуалы пентаграммы и гексаграммы и освятивших свои элементарные орудия.

В оригинале имена сефирот здесь приводились на еврейском. Но поскольку еврейские начертания этих имен содержатся в одной из теоретических лекций, я для удобства решил их транслитерировать. Однако имейте в виду, что количество букв, используемых для описания соответствующих геометрических фигур, равняется количеству **еврейских** букв в названии сефирот. Не забывайте об этом, иначе вы совершенно запутаетесь.

Эти материалы могут показаться слишком сложными, но я призываю вас не поддаваться первому впечатлению и не пренебрегать изучением данной статьи. Она стоит того, чтобы уделить ей достаточно внимания. Можно сказать, что она чисто умозрительна и представляет собой виртуозное интеллектуальное упражнение. Однако упражнение это, подобно работе с дзенским коаном, ведет к переходу на более высокий уровень восприятия. Ученик, работающий с дзенским коаном, может совершить скачок на тот же уровень восприятия, на котором находился создатель этого коана. Во многом то же самое происходит и при изучении этих геометрических фигур и связанных с ними божественных имен.

БИНА

КЕТЕР

ХОКМА

ДААТ

ГЕБУРА
ПАХАД

ХЕСЕД
ГЕДУЛА

ТИФЕРЕТ

ХОД

НЕЦАХ

ЙЕСОД

МАЛКУТ

1. Кетер
2. Бина
3. Хокма
4. Даат
5. Гебура
6. Пахад
7. Хесед
8. Гедула
9. Тиферет
10. Ход
11. Нецах
12. Йесод
13. Малкут

Изучая количество еврейских букв в именах сефирот на Древе Жизни, вы увидите, что Кетер состоит из трех букв. Следовательно, ее эквивалент среди геометрических фигур — треугольник. Имена Хокмы, Бины и Йесод состоят из четырех букв каждое; следовательно, их геометрическая фигура — прямоугольник. Имена Гедулы, Гебуры, Тиферет и Малкут состоят из пяти букв каждое; значит, их фигура — пентаграмма. Наконец, имена Хесед, Пахад, Нецах и Ход содержат по три буквы каждое, как Кетер, а также как и Даат.

Совокупное количество букв всех имен на Древе — 50, и таково же количество Врат Понимания, как сказано в каббале.

При переводе Имен сефирот в геометрические символы сразу же бросается в глаза совершенное гармоничное равновесие получаемых фигур. Пахад — другое название Гебуры, означающее «Страх». Гедула — другое название Хесед, означающее «Величие».

Из сказанного очевидно, что высший треугольник (триада) сефирот представлен треугольником, венчающим два прямоугольника.

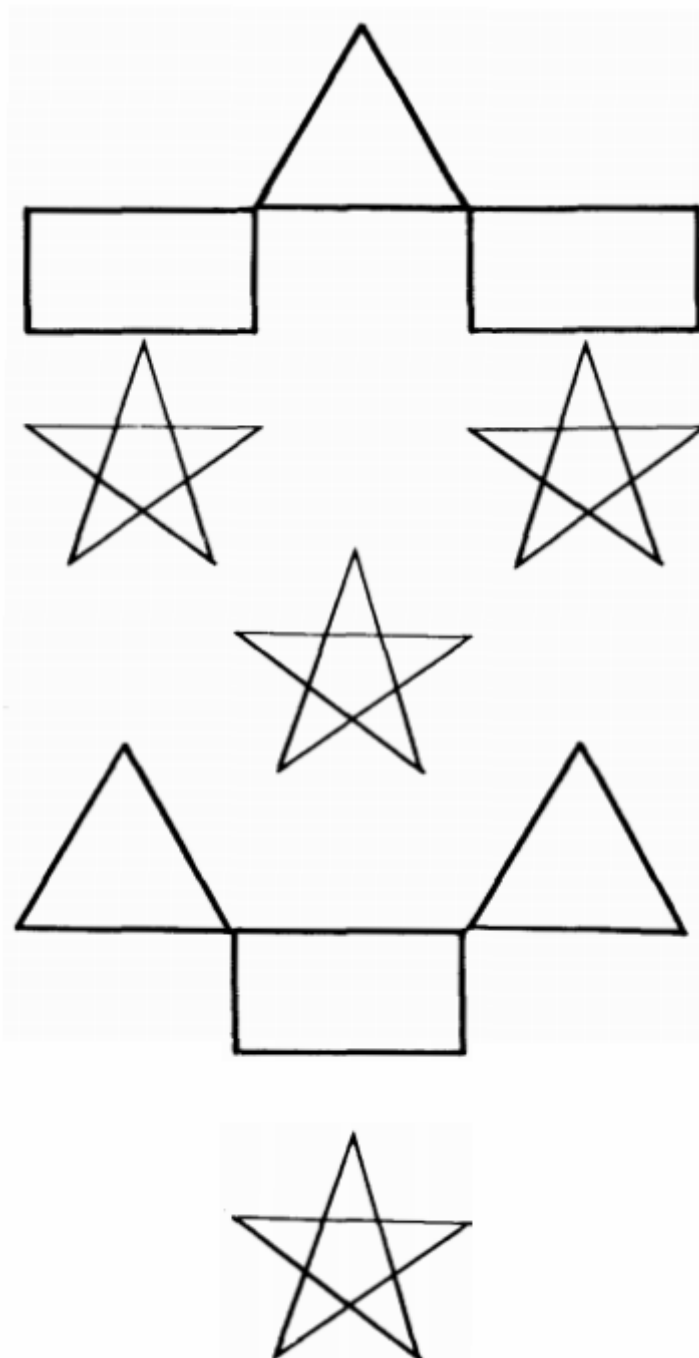

Таким образом, имена сефирот можно разделить на три класса: треугольники, прямоугольники и пентаграммы, как геометрические эквиваленты, соответственно, Хесед, Бины и Гебуры. К классу треугольников относятся шесть сефирот: Кетер, Пахад, Хесед, Нецах, Ход и Даат. К классу прямоугольников — три: Хокма, Бина и Йесод. К классу пентаграмм — четыре: Гедула, Гебура, Тиферет и Малкут. Теперь, как на следующем далее чертеже, соединим между собой отрезками те сефирот, имена которых относятся к одному классу геометрических эквивалентов. И обнаружится, что количество этих отрезков — 22, столько же, сколько и Путей на Древе: чтобы соединить сефирот, представленные треугольниками, понадобится 13 отрезков, сефирот, представленные прямоугольниками, — 3 отрезка, а сефирот, представленные пентаграммами, — 6 отрезков, что в сумме дает 22.

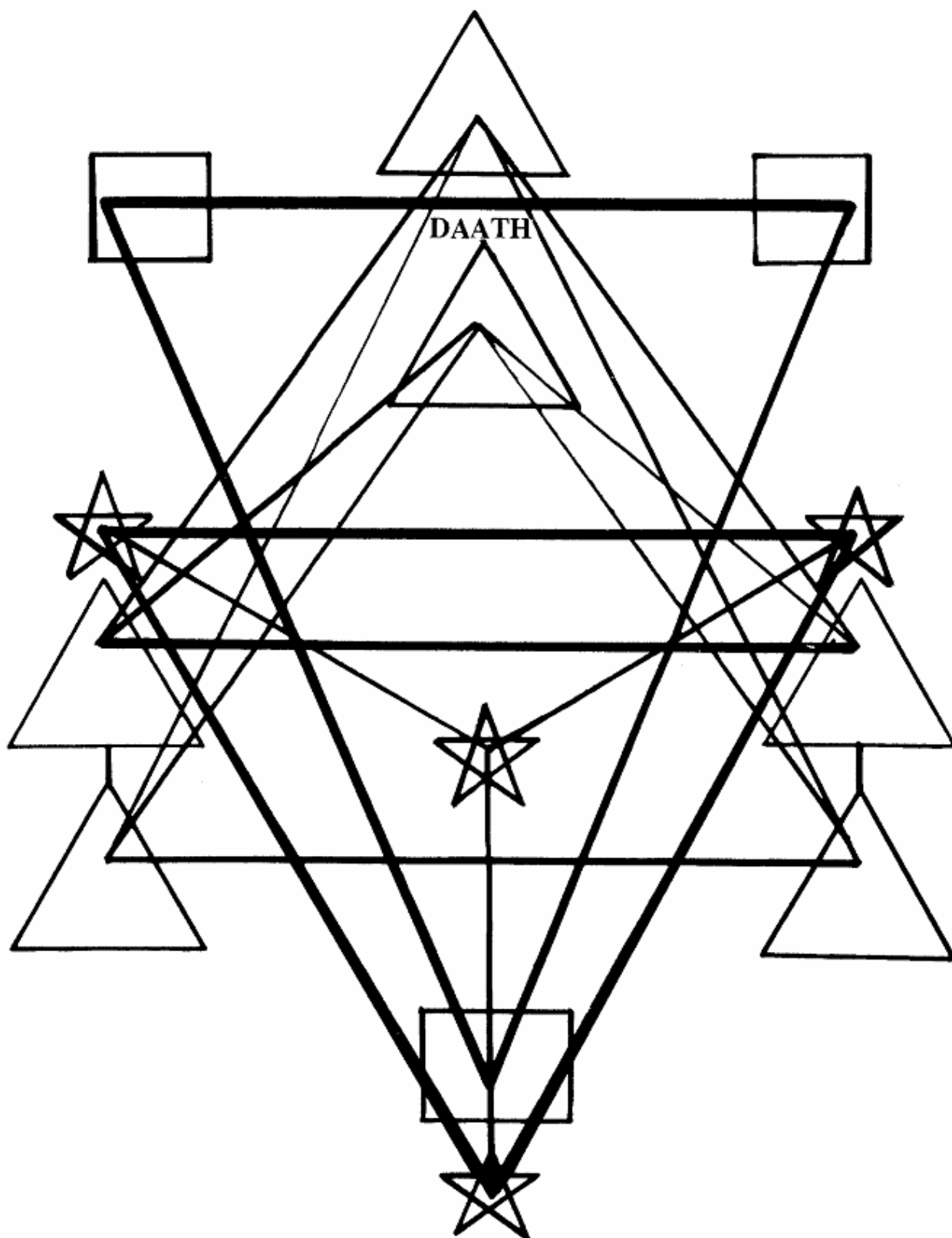

Затем буквы каждого из имен сефирот можно перевести в геометрические символы сефирот, числовые значения которых указаны в каббале Девяти палат.

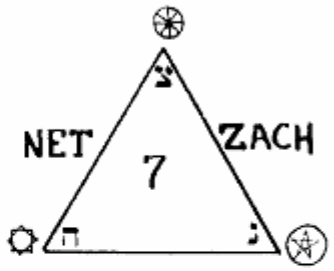
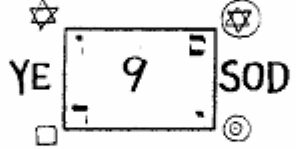
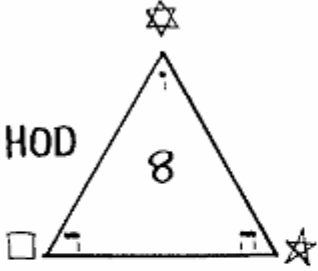
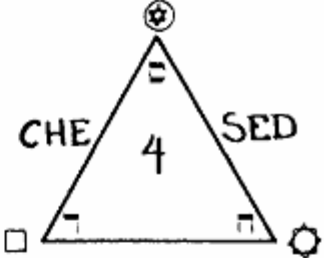
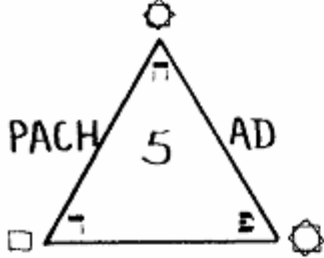
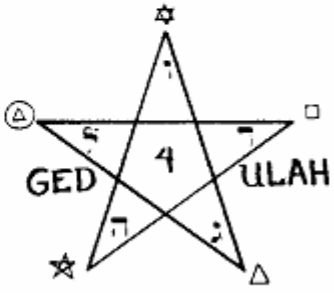
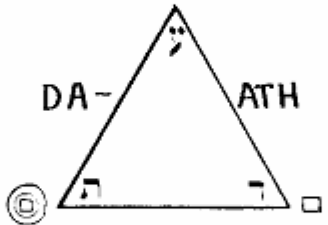
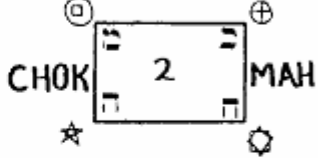
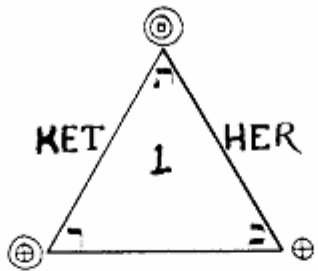
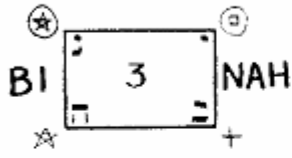

1. КЕТ
2. ЕР
3. ХОК
4. МА
5. БИ
6. НА
7. ГЕБ
8. УРА
9. ДА
10. АТ
11. ГЕД
12. УЛА
13. ПАХ
14. АД
15. ТИФ
16. ЕРЕТ
17. ХЕ
18. СЕД
19. ХОД
20. ЙЕ
21. СОД
22. НЕ
23. ЦАХ
24. МАЛ
25. КУТ

Если же эти Буквы затем снова перевести в их соответствия по книге «Сефер Йецира» и совместить результат с предыдущей схемой, мы получим совокупный анализ по двум уровням толкования.

На следующее далее схеме **геометрические фигуры для десятков и сотен обведены, соответственно, одной или двумя окружностями**, чтобы можно было отличить их от фигур для чисел первого десятка.

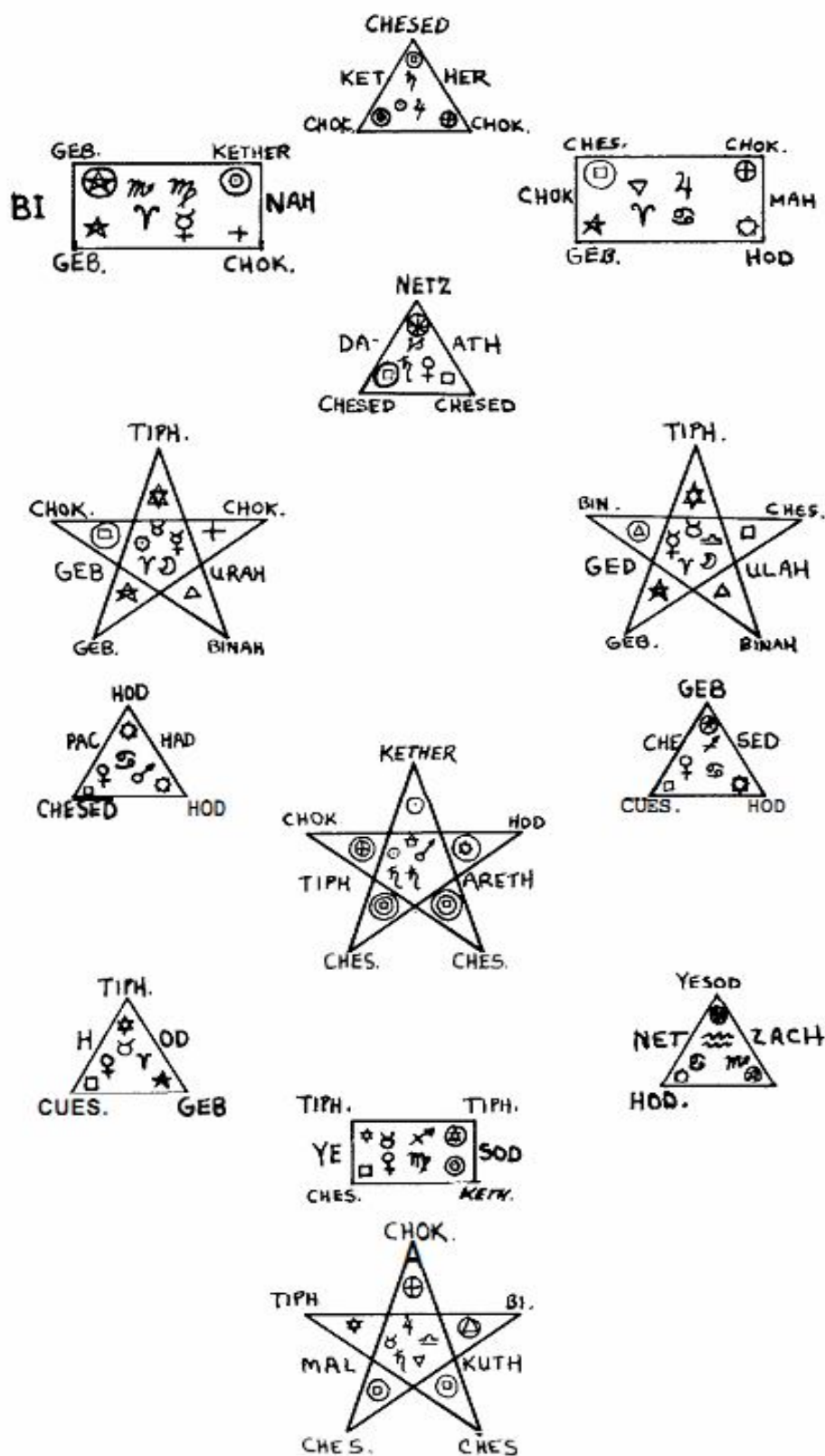

1. Хесед
2. КЕТ
3. ЕР
4. Хокма
5. Хокма
6. Гебура
7. Кетер
8. БИ

9. НА
10. Гебура
11. Хокма
12. Хесед
13. Хокма
14. ХОК
15. МА
16. Гебура
17. Ход
19. Нецах
20. ДА
21. АТ
22. Хесед
23. Хесед
24. Тиферет
25. Хокма
26. Хокма
27. ГЕБ
28. УРА
29. Гебура
30. Бина
31. Тиферет
32. Бина
33. Хесед
34. ГЕД
35. УЛА
36. Гебура
37. Бина
38. Ход
39. ПА
40. ХАД
41. Хесед
42. Ход
43. Кетер
44. Хокма
45. Ход
46. ТИФ
47. ЕРЕТ
48. Хесед
49. Хесед
50. Гебура
51. ХЕ
52. СЕД
53. Хесед
54. Ход
55. Тиферет
56. Х
57. ОД
58. Хесед
59. Гебура
60. Йесод
61. НЕ

- 62. ЦАХ
- 63. Ход
- 64. Гебура
- 65. Тиферет
- 66. Тиферет
- 67. ЙЕ
- 68. СОД
- 69. Хесед
- 70. Кетер
- 71. Хокма
- 72. Тиферет
- 73. Бина
- 74. МАЛ
- 75. КУТ
- 76. Хесед
- 77. Хесед]

Если поместить эти фигуры внутрь геометрической фигуры целого Имени, то образуется своего рода Иероглифическая форма сефиры. Ее, в свою очередь, можно представить через родственную ей Ангельскую форму, как объясняется в статье о формировании Сигиллов на основе Розы.

Далее из каббалы Девяти палат мы узнаем, что числовые соответствия 22 Путей распределены между сефирот следующим образом:

AIQ	Kether (Кетер)	1, 10, 100	Воздух, Дева, Рыбы
BKR	Chokmah (Хокма)	2, 20, 200	Меркурий, Юпитер, Солнце
GLSh	Binah (Бина)	3, 30, 300	Луна, Весы, Огонь
DMT	Chesed (Хесед)	4, 40, 400	Венера, Вода, Сатурн
HN	Geburah (Гебура)	5, 50	Овен, Скорпион
VS	Tiphareth (Тиферет)	6, 60	Телец, Стрелец
ZO	Netzach (Нецах)	7, 70	Близнецы, Козерог
ChP	Hod (Ход)	8, 80	Рак, Марс
T Tz	Yesod (Йесод)	9, 90	Лев, Водолей

Эту классификацию, опять же, можно связать с геометрическими фигурами следующим образом:

Воздух, Дева, Рыбы	Точка в круге
Меркурий, Юпитер, Солнце	Крест
Луна, Весы, Огонь	Треугольник
Венера, Вода, Сатурн	Квадрат
Овен, Скорпион	Пятиугольник
Телец, Стрелец	Шестиугольник
Близнецы, Козерог	Семиугольник
Рак, Марс	Восьмиугольник
Лев, Водолей	Девятиугольник

МНОГОУГОЛЬНИКИ И ПОЛИГРАММЫ

Треугольник

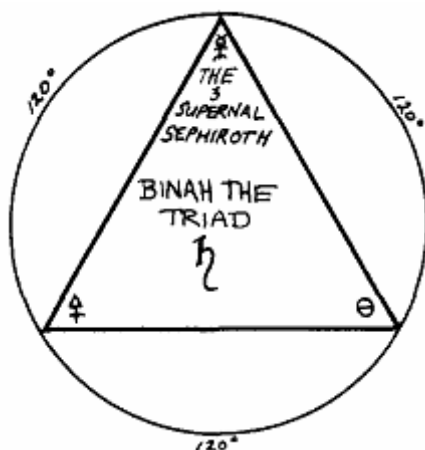

1. Три Высшие сефирот
2. Бина
3. Триада

Треугольник — это единственная геометрическая фигура, к которой можно свести все остальные правильные многоугольники: каждый правильный многоугольник можно разделить на треугольники, проведя отрезки от углов к центру. Таким образом, треугольник — первая и простейшая из геометрических фигур.

В целом он соотносится с Тριάдой (Троицей), действующей во всем сущем, — с тремя Высшими Сефирот, а в более частном плане — с Биной, третьей сефирой. Из планет треугольник соответствует Сатурну, а из стихий — Огню. Поскольку цвет Сатурна — черный, а треугольник — символ Огня, то черный треугольник является символом Сатурна и красного Огня.

Кроме того, три угла символизируют три алхимических Первоначала: Ртуть, Серу и Соль.

Поскольку окружность состоит из 360 градусов, угловое расстояние между вершинами треугольника, вписанного в окружность, равняется 120 градусам, что из астрологических аспектов соответствует тригону. Вписать треугольник в окружность можно только одним способом: соединив между собой отрезками все его вершины последовательно.

Квадрат

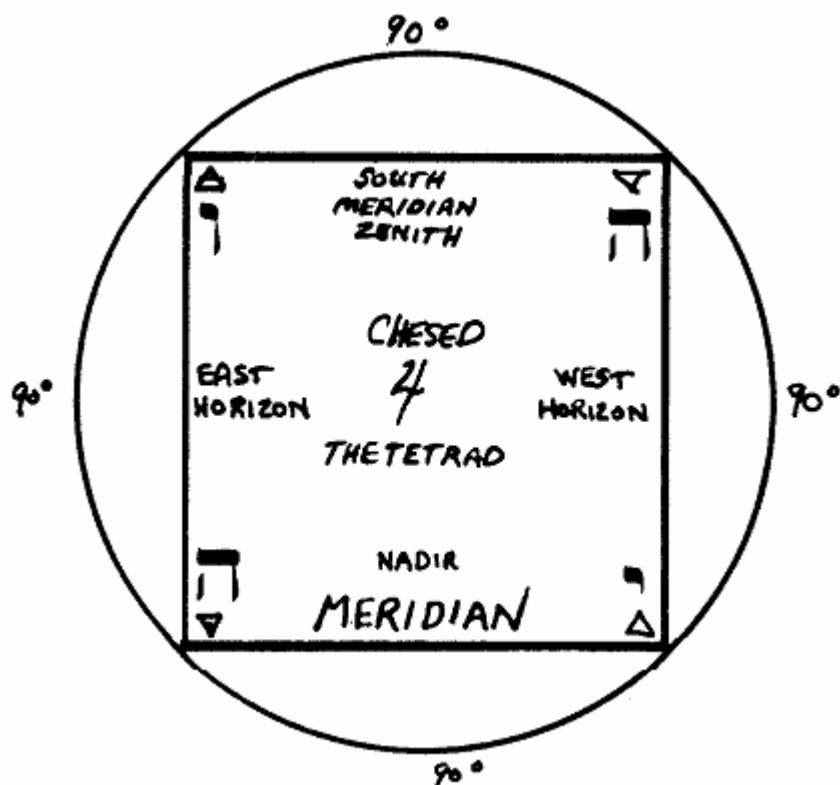

1. Юг
2. Меридиан
3. Зенит
4. Восток
5. Горизонт
6. Запад
7. Горизонт
8. Надир
9. Меридиан
10. Хесед
11. Тетрада]

Квадрат — одна из важнейших геометрических фигур, естественным образом символизирующий стабильность и равновесие. Кроме того, с ним связаны идеи поверхности и ее измерения.

Он соотносится с Кватернером во всем сущем и с Тетрадой Священного Имени Тетраграмматон, действующей через посредство четырех стихий — Огня, Воды, Воздуха и Земли. Из сефирот он соответствует Хесед, 4-й сефире, а из планет — Юпитеру. Как представитель четырех стихий, квадрат символизирует их проявление в материальной форме. Его четыре угла связаны также с понятиями двух крайних точек горизонта и двух крайних точек меридиана (последние обычно именуется зенитом и надиром), а также с четырьмя сторонами света.

Угловое расстояние между вершинами квадрата, вписанного в окружность, составляет 90 градусов, что из астрологических аспектов соответствует квадратуре — аспекту могущественному и неблагоприятному.

Вписать квадрат в окружность можно только одним способом: соединив между собой отрезками все его вершины последовательно.

Пятиугольник: пентагон

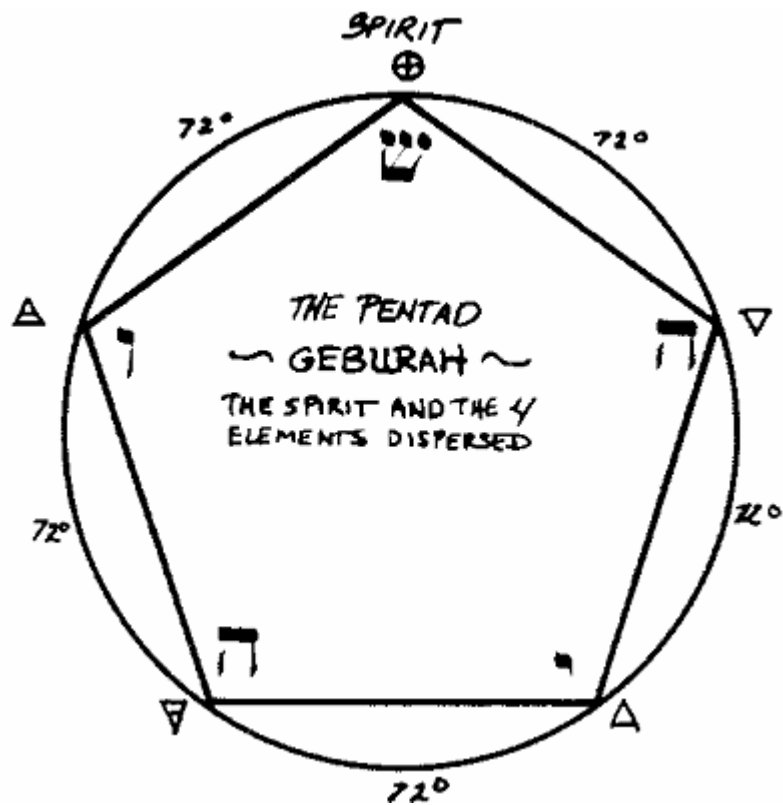

1. Пентада
2. Гебура
3. Дух и 4 стихии в рассеянии
4. Дух

Первая форма: пентагон, вершины соединены последовательно.

Пятиугольник можно вписать в окружность двумя способами: соединяя отрезками либо каждые две соседние вершины, либо каждые две вершины, между которыми лежит еще одна. В первом случае получится пентагон, во втором — пентаграмма.

Обе формы пятиугольника соответствуют пятой сефире — Гебуре.

Пентагон символизирует силу Пентады (Пятерицы), которая проявляется в природе посредством рассеяния Духа и четырех стихий. Кроме того, он соответствует рассеивающейся во всем сущем силе пяти букв имени ИЕШУА.

Пентагон не в такой мере созвучен природе Марса, как пентаграмма, и, в общем и целом, уступает пентаграмме в могуществе.

Угловое расстояние между вершинами пятиугольника, вписанного в окружность, составляет 72 градуса, что из астрологических аспектов соответствует квинтилю — аспекту, благоприятному по природе и действию.

Пятиугольник: пентаграмма

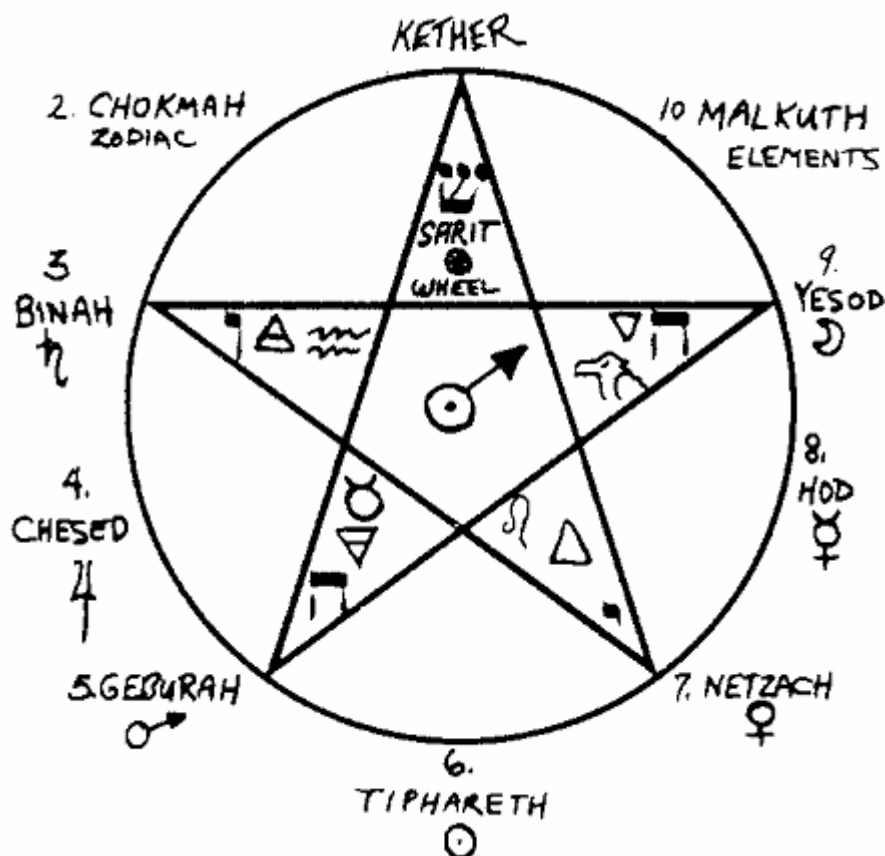

1. Кетер
2. Хокма, зодиак
3. Бина
4. Хесед
5. Гебура
6. Тиферет
7. Нецах
8. Ход
9. Йесод
10. Малкут, стихии
11. Дух
12. Колесо

Вторая форма: пентаграмма, вершины соединены через одну.

«Прямая» пентаграмма, т.е. направленная одним углом вверх, именуется «Знаком Микрокосма» и является благим символом. Это схематическое изображение человека, распростершего руки и ноги в молитве, обращенной к Творцу. Кроме того, это символ власти Духа над четырьмя стихиями, а следовательно — власти разума над материей.

Но «перевернутая», т.е. обращенная одним углом вниз, пентаграмма — символ, исполненный зла. Это «Голова козла» или «Голова дьявола», обозначающая униженное положение разума, подчиненного слепым материальным силам, а также господство анархии над порядком, преобладание противоборствующих сил, влекомых случайностью, над Богом.

Пентаграмма олицетворяет сосредоточенную силу Духа и четырех стихий под властью Восстановителя всего сущего — ИЕШУА. Кроме того, она символизирует 10 сефирот, разделенных на пары: 5 четных и 5 нечетных. В более конкретном плане пентаграмма

соответствует планете Марс. Кроме того, ею представлены Керубим и Колесо Духа. Это символ могущественной силы и буквы ХЕ — буквы Великой Божественной Матери АЙМА.

Шестиугольник: гексагон

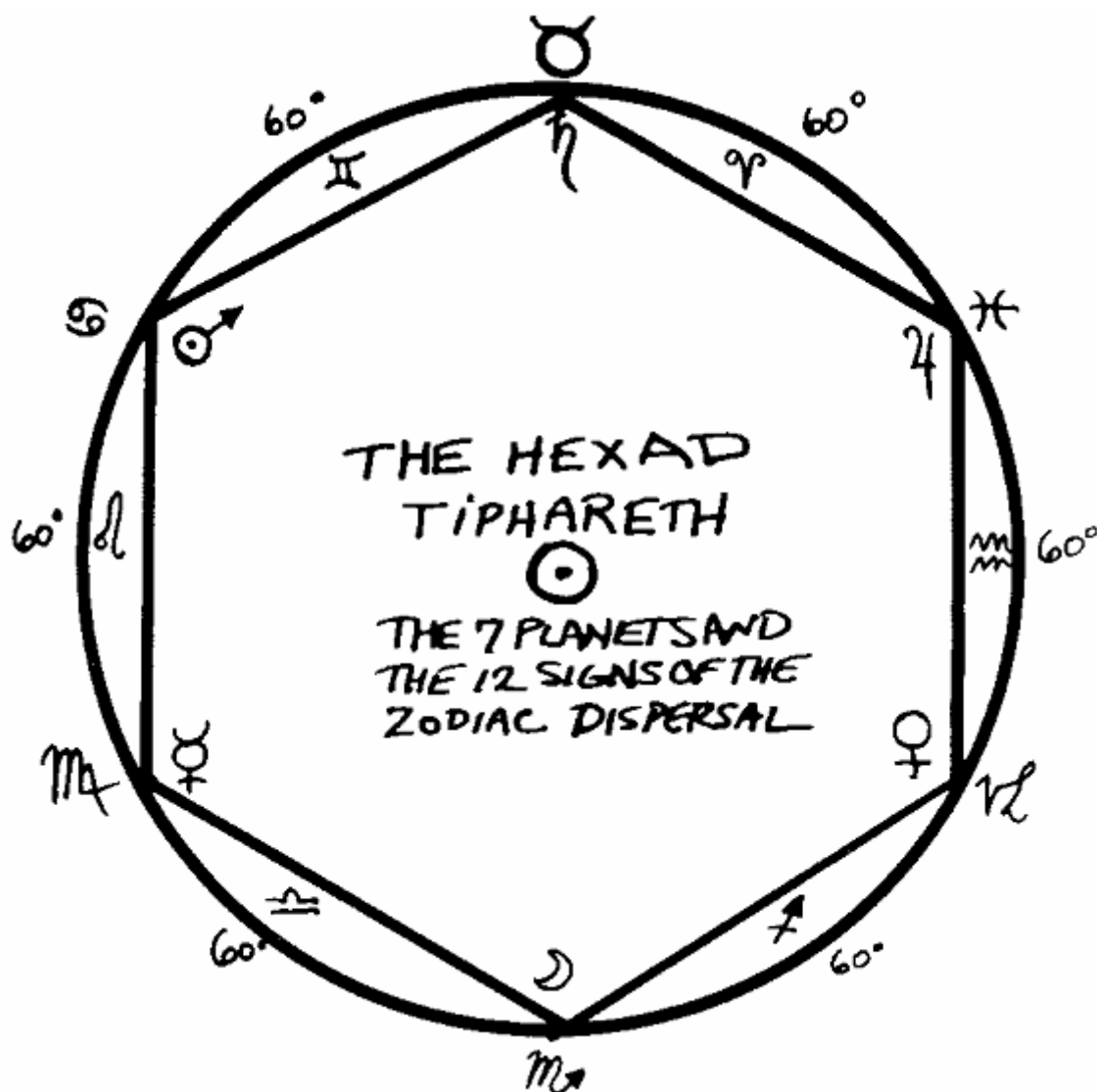

1. Гексада
2. Тиферет
3. 7 планет и 12 знаков зодиака в рассеянии]

Первая форма: гексагон, вершины соединены последовательно.

Шестиугольник можно начертать двумя способами: соединяя отрезками каждые две соседние вершины, либо две вершины, между которыми лежит еще одна. В первом случае получится гексагон, во втором — гексаграмма. Существует также третья форма — так называемая псевдогексаграмма.

Все шестиугольные фигуры соответствуют 6-й сефире — Тиферет.

Гексагон естественным образом символизирует силу Гексады (Шестерицы), которая действует в природе посредством рассеяния лучей планет и знаков зодиака, исходящих от центральной точки — Солнца.

Угловое расстояние между вершинами шестиугольника, вписанного в окружность, составляет 60 градусов, что из астрологических аспектов соответствует секстилю — весьма благоприятному аспекту.

Гексагон не столь созвучен природе Солнца, как гексаграмма. Не следует забывать, что он символизирует рассеяние, распределение и излучение силы, а гексаграмма — сосредоточение. Поэтому гексагон используют для распространения, а гексаграмму — для концентрации и закрепления. При необходимости можно сопоставлять эти фигуры, накладывая их друг на друга и сочетать, однако следует помнить, что «-гон порождает вихрь».

Сущность этого «вихря» описана в статье о вибрационной формуле Срединного столпа и о формировании Телесматических образов.

Шестиугольник: гексаграмма

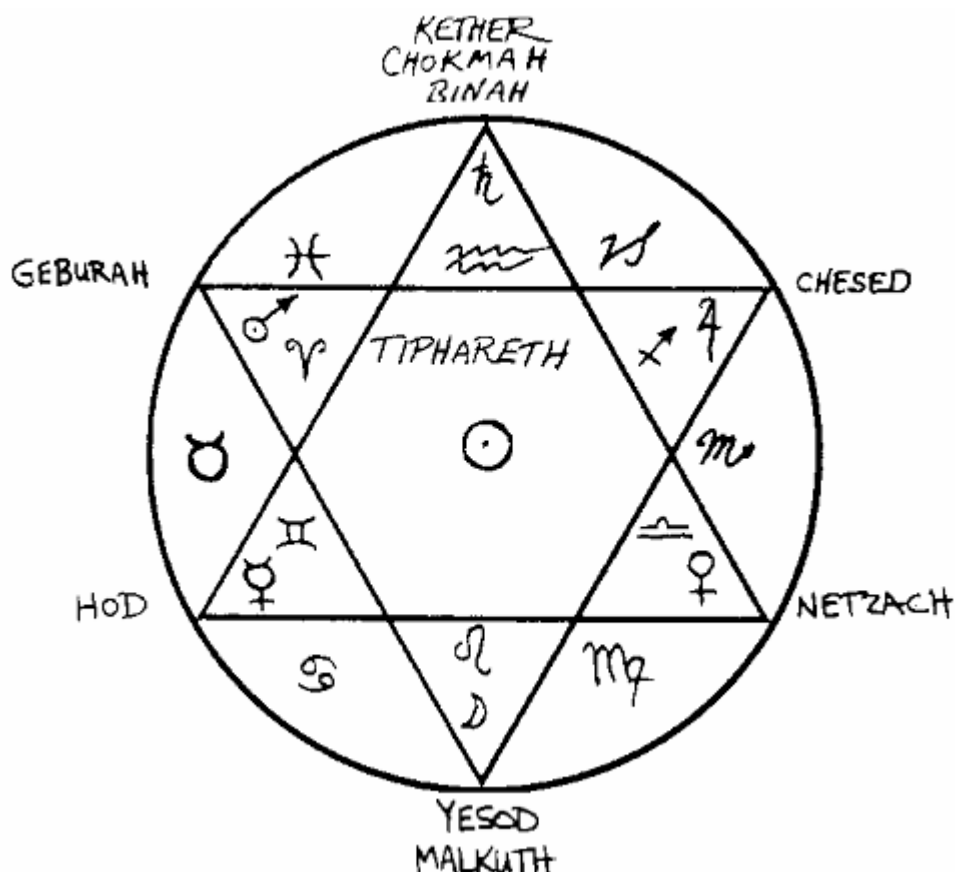

1. Кетер
2. Хокма
3. Бина
4. Тиферет
5. Гебура
6. Хесед
7. Ход
8. Нецах
9. Йесод
10. Малкут]

Вторая форма: гексаграмма, вершины соединены через одну.

Гексаграмма, направленная одним углом вверх, именуется «Знаком Макрокосма», великого мира, ибо шесть углов — подходящий символ шести дней, или периодов, Творения, развивавшегося из проявления Триединого. Центральная же точка гексаграммы — символ седьмого дня, или периода отдохновения.

Гексаграмма символизирует сосредоточенную силу планет, действующую через посредство зодиакальных знаков и тем самым запечатлевающую Астральный образ природы

под началом сефирот; также это — символ Семи дворцов сефирот. В более конкретном плане гексаграмма соответствует Солнцу. Эта фигура — знак великой силы и власти, вместе с крестом и пентаграммой образующий триаду могущественных и благих символов, пребывающих между собой в гармонии.

Шестиугольник: псевдогексаграмма

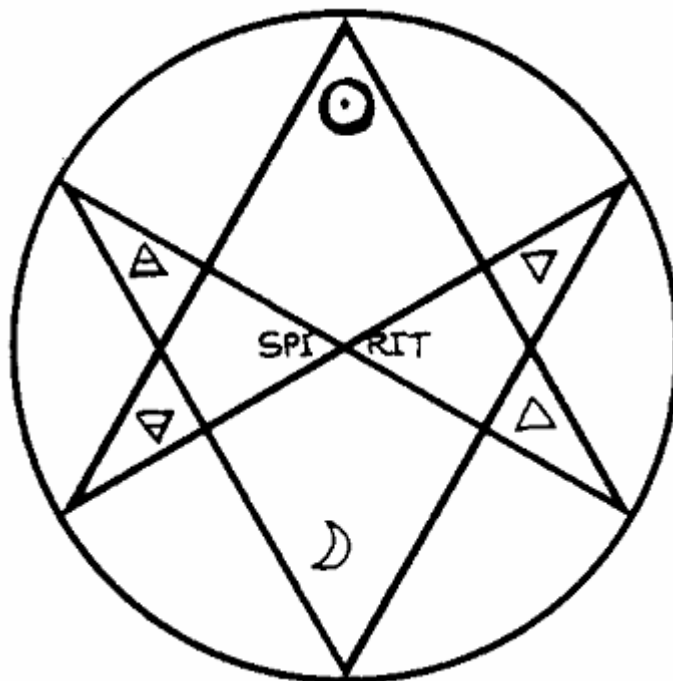

Третья форма: псевдогексаграмма (неправильная гексаграмма).

Псевдогексаграмма иногда используется как символ власти Солнца и Луны над четырьмя стихиями, объединенными в Духе и проистекающими из него.

(Вплоть до недавнего времени я полагал, что уникарсальную гексаграмму изобрел Алистер Кроули. Но, пересматривая данный документ, я обнаружил, что она была известна и до него. Подробнее об этой гексаграмме и ее применении в магических ритуалах я рассказываю в разделе, посвященном Ритуалу гексаграммы⁷. — *Примеч. И. Регарди.*)

Семиугольник: гептагон

⁷ См. том IV настоящего издания. — *Примеч. перев.*

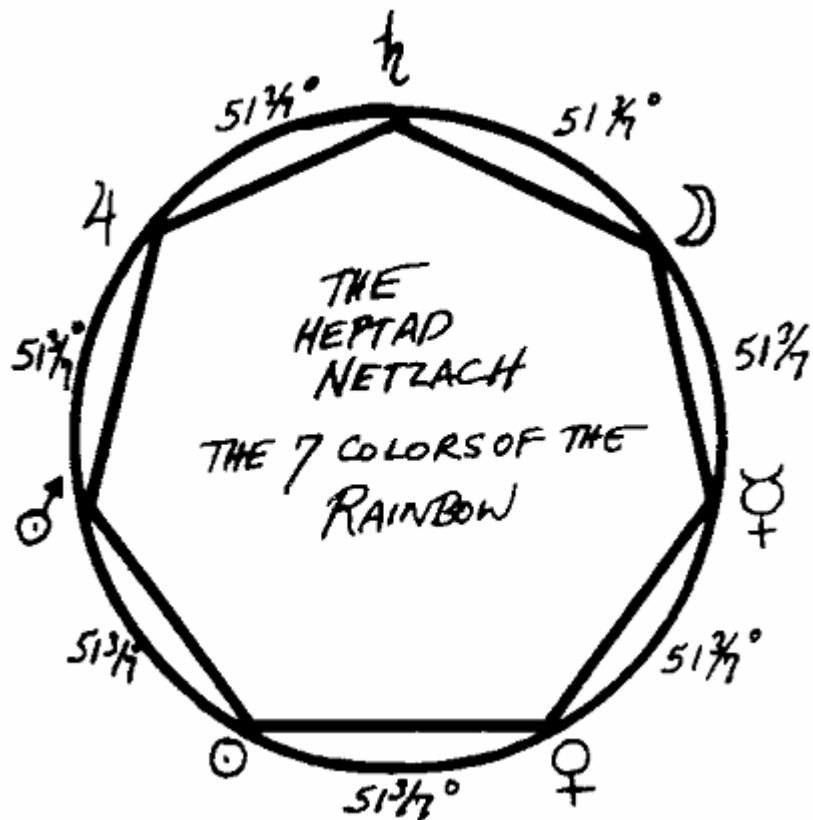

1. Гептада
2. Нецах
3. 7 цветов радуги

Первая форма: гептагон, вершины соединены последовательно.

Семиугольник можно начертать тремя способами: соединяя отрезками либо каждые две соседние вершины, либо две вершины, между которыми лежат еще одна или две. В первом случае получится гептагон, во втором и третьем — две разновидности гептаграммы.

Все семиугольные фигуры соответствуют 7-й сефире — Нецах.

Гептагон естественным образом символизирует рассеяние сил семи планет по дням недели и временам года.

Угловое расстояние между вершинами семиугольника, вписанного в окружность, составляет $51\frac{3}{7}$ градуса.

Гептагон олицетворяет силу Септенера, или Гептады (Семерицы), действующую во всем сущем и символически отображенную в семи цветах радуги.

Однако он не столь созвучен природе Венеры, как гептаграмма, вершины которой соединены отрезками через две на третью.

Семиугольник: гептаграмма 1

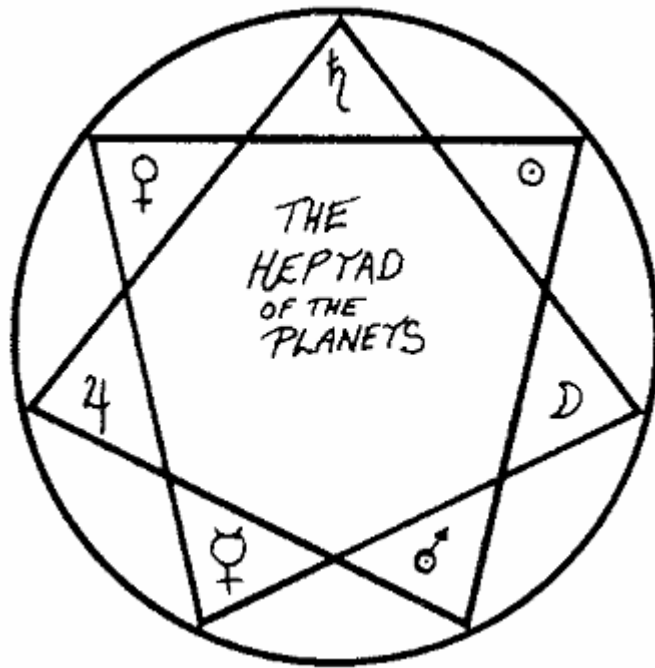

Вторая форма: гептаграмма, вершины соединены через одну.

Семь треугольников у вершин этой фигуры символизируют Триаду, действующую в сфере каждой из планет, а сама гептаграмма — символ планет в их действии через дни недели и времена года.

Порядок управления планет днями недели образуется из естественного порядка их соответствий вершинам этой гептаграммы, как о том рассказано во второй части Ритуала Ревнителя⁸.

Эта форма гептаграммы менее созвучна природе Венеры, чем следующая.

Семиугольник: гептаграмма 2

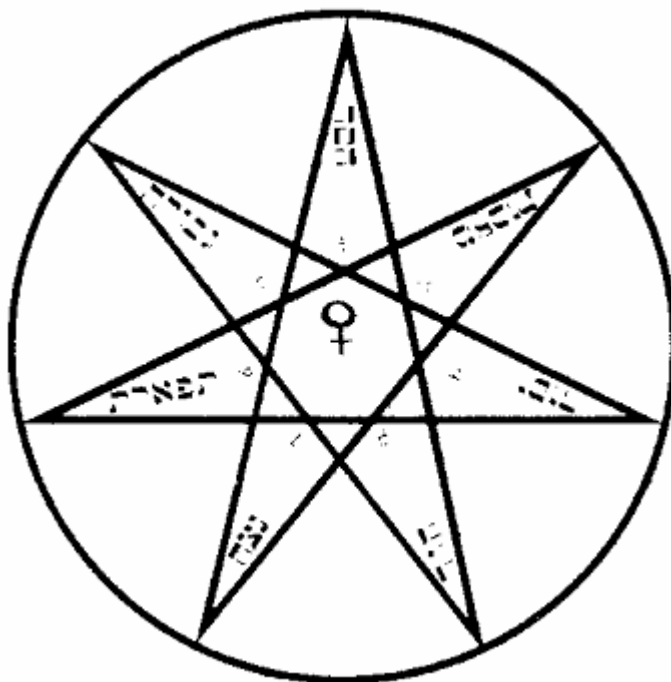

⁸ См. том VI настоящего издания. — Примеч. перев.

Третья форма: гептаграмма, вершины соединены через две.

Такая разновидность гептаграммы именуется «Звездой Венеры»: она особенно близка природе этой планеты. Подобно тому, как гептаграмма выступает геометрическим символом семи планет, так Венера служит Вратами, ведущими в планетные сферы. Это подобающий символ Исиды Природной и семи низших сефирот — сефирот Невесты.

Обдумайте это указание в связи с символикой врат Венеры, ведущих в Усыпальницу Адепта, описанной в ритуале Младшего Адепта⁹.

Восьмиугольник: октагон

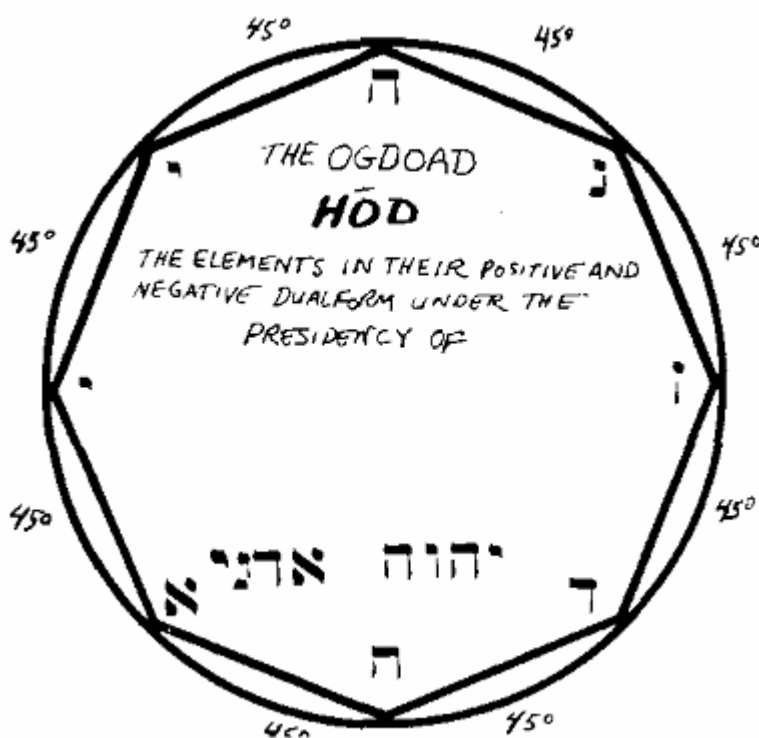

1. Огдоада
2. Ход
3. Стихии в их положительных и отрицательных формах под управлением

Первая форма: октагон, вершины соединены последовательно.

Восьмиугольник можно начертать тремя способами: соединяя отрезками либо каждые две соседние вершины, либо две вершины, между которыми лежат еще одна или две. В первом случае получится октагон, во втором и третьем — две разновидности октаграммы.

Все восьмиугольные фигуры соответствуют 8-й сефире — Ход.

Октагон символизирует действие Огдоады (Восьмерицы) в природе через рассеяние лучей стихий, проявленных в двух формах — положительной и отрицательной, под управлением восьми букв Имени¹⁰: Йод-Хе-Вав-Хе и Алеф-Далет-Нун-Йод.

Угловое расстояние между вершинами восьмиугольника, вписанного в окружность, составляет 45 градусов, что из астрологических аспектов соответствует полуквадрату — слабому аспекту, неблагоприятному по своей природе и влиянию.

Октагон не столь созвучен природе Меркурия, как октаграмма, вершины которой соединены отрезками через две на третью.

⁹ См. том VII настоящего издания. — Примеч. перев.

¹⁰ Восьмибуквенное имя — Яхве Адонай. — Примеч. перев.

Восьмиугольник: октаграмма 1



1. Огдоада стихий в их положительных и отрицательных формах под управлением Имени

Вторая форма: октаграмма, вершины соединены через одну.

Восемь треугольников у вершин этой фигуры — символ Триады, действующей в сфере каждой из стихий, проявленных в двух формах — положительной и отрицательной, под управлением имени Тетраграмматон Адоиаи, которое здесь записывается иначе, чем для октагона, — с чередованием букв: Йод-Алеф-Хе-Далет-Вав-Нун-Хе-Йод.

Эта форма октаграммы менее созвучна природе Меркурия, чем следующая. Она состоит из двух пересекающихся под прямым углом квадратов, вписанных в круг.

Восьмиугольник: октаграмма 2



Третья форма: октаграмма, вершины соединены через две.

Такая разновидность октаграммы именуется «Звездой Меркурия»: она особенно близка природе этой планеты.

Это весьма могущественный символ, в котором связаны воедино сосредоточенные положительные и отрицательные силы Четырех стихий под управлением имени Йод-Хе-Вав-Хе-Алеф-Далет-Нун-Йод (Яхве Адонаи). Не забывайте, что АДОНаИ — это ключ к ЙОД-ХЕ-ВАВ-ХЕ.

Девятиугольник: эннеагон

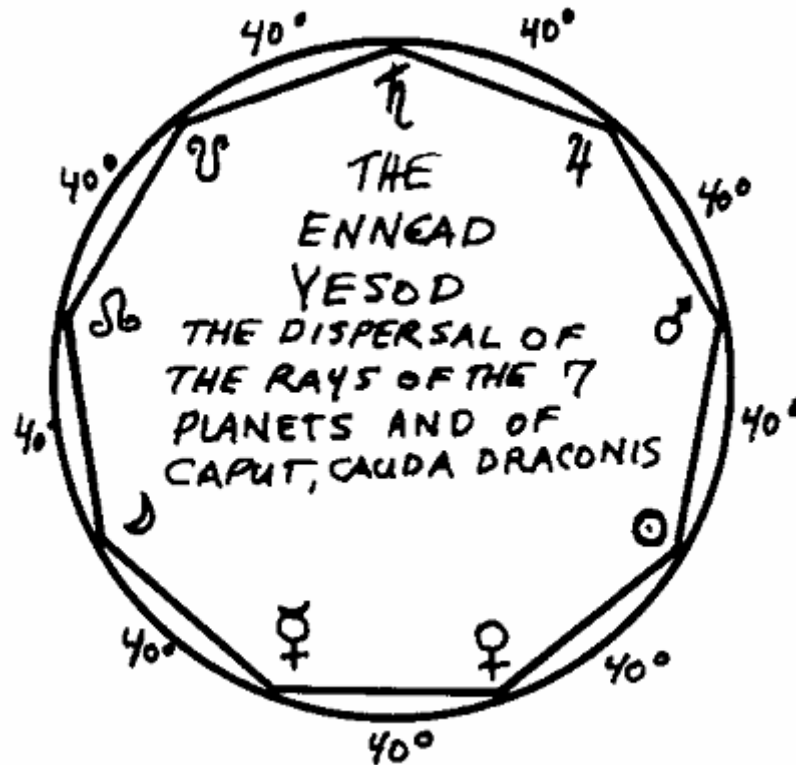

1. Эннеада
2. Йесод
3. Рассеяние лучей семи планет, Головы и Хвоста Дракона

Первая форма: эннеагон, вершины соединены последовательно.

Девятиугольник можно начертать четырьмя способами: соединяя отрезками либо каждые две соседние вершины, либо две вершины, между которыми лежат еще одна, две или три. В первом случае получится эннеагон, во втором, третьем и четвертом — три разновидности эннеаграммы.

Все девятиугольные фигуры соответствуют 9-й сефире — Йесод.

Эннеагон естественным образом символизирует силу Эннеады (Девятерицы). Эннеагон представляет действие Эннеады в природе через рассеяние лучей семи планет, Головы и Хвоста Лунного Дракона.

Угловое расстояние между вершинами девятиугольника, вписанного в окружность, составляет 40 градусов.

Эннеагон не столь созвучен природе Луны, как эннеаграмма, вершины которой соединены отрезками через три на четвертую.

Девятиугольник: эннеаграмма 1



1. Тройной тернер семи планет, Головы и Хвоста Дракона

Вторая форма: эннеаграмма, вершины соединены через одну.

Данная фигура символизирует Тройной Тернер (Триаду), проявляющийся как в сферах семи планет, Головы и Хвоста Лунного Дракона, так и во взаимодействии и взаимосвязи соответствующих им алхимических начал.

Эта форма эннеаграммы менее созвучна природе Луны, чем эннеаграмма, вершины которой соединены отрезками через три на четвертую.

Девятиугольник: эннеаграмма 2

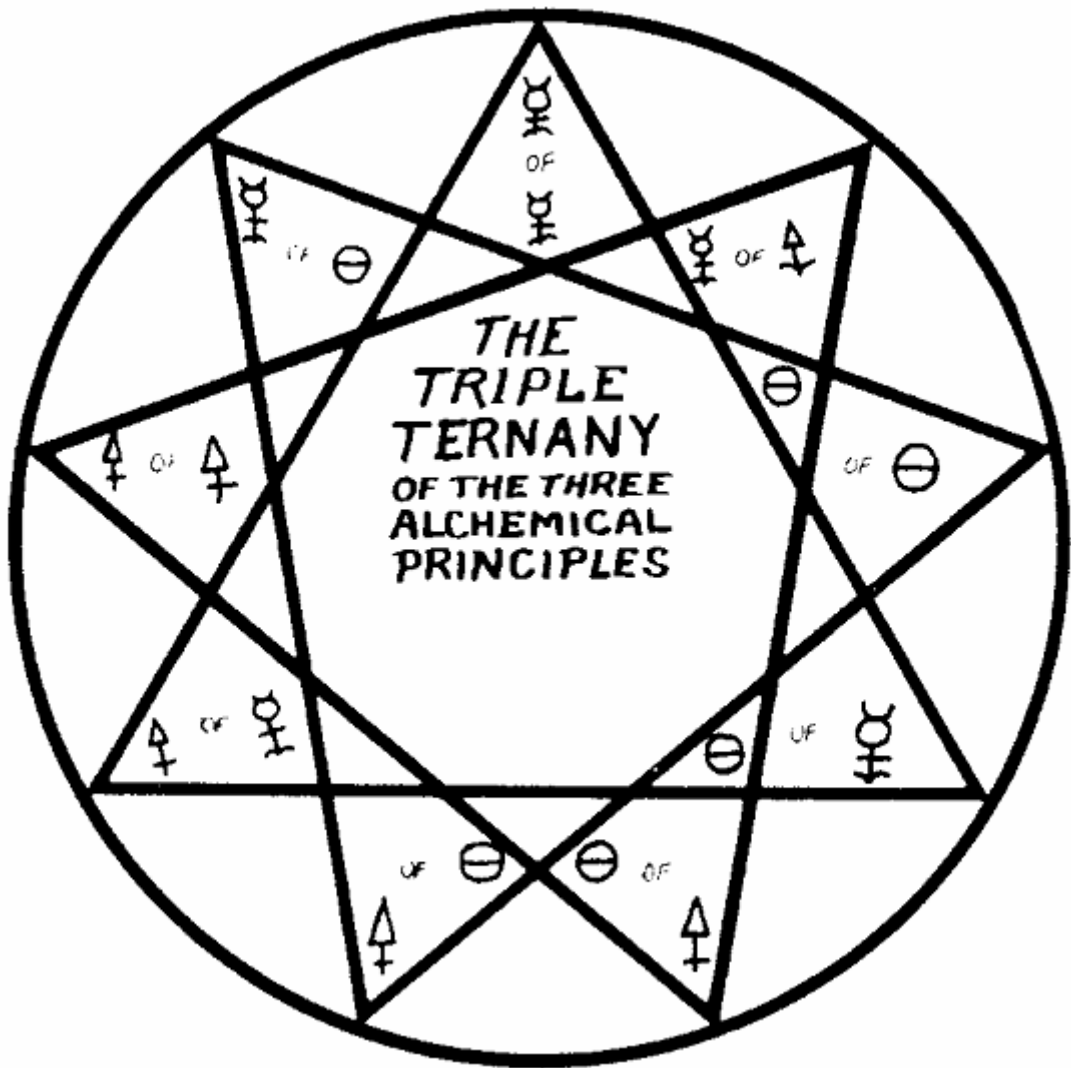

1. Тройной тернер трех алхимических начал

Третья форма: эннеаграмма, вершины соединены через две.

Данная фигура состоит из трех переплетенных треугольников, вписанных в круг. Она символизирует сам Тройной Тернер алхимических начал.

Эта форма эннеграммы менее созвучна природе Луны, чем эннеаграмма, вершины которой соединены отрезками через три на четвертую.

Девятиугольник: эннеаграмма 3

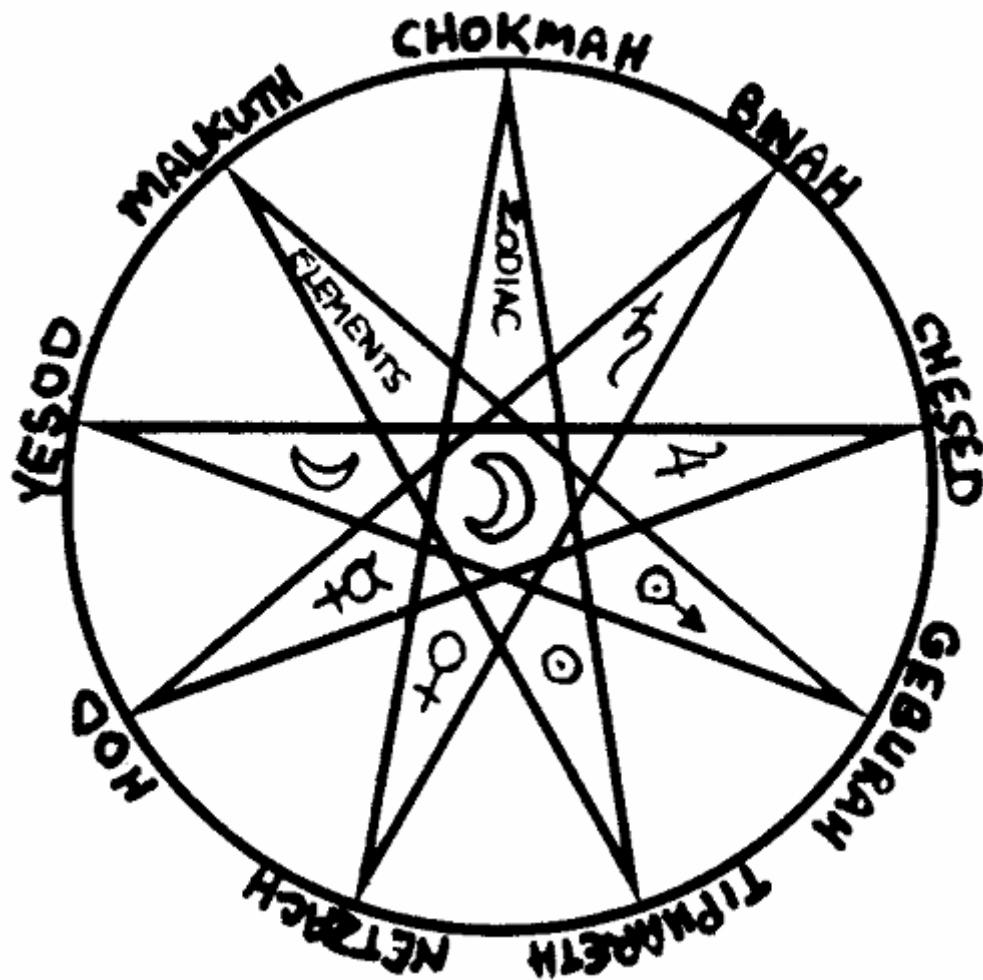

1. Кетер
2. Хокма
3. Бина
4. Хесед.
5. Гебура
6. Тиферет
7. Нецах
8. Ход
9. Йесод
10. Малкут
11. Стихии
12. Зодиак

Четвертая форма: энеаграмма, вершины соединены через три.

Такая разновидность энеаграммы именуется «Звездой Луны»: она особенно близка природе этой планеты. Она символизирует Луну как посредника, передающего Земле влияния тел Солнечной системы под управлением сефирот.

Десятиугольник: декагон

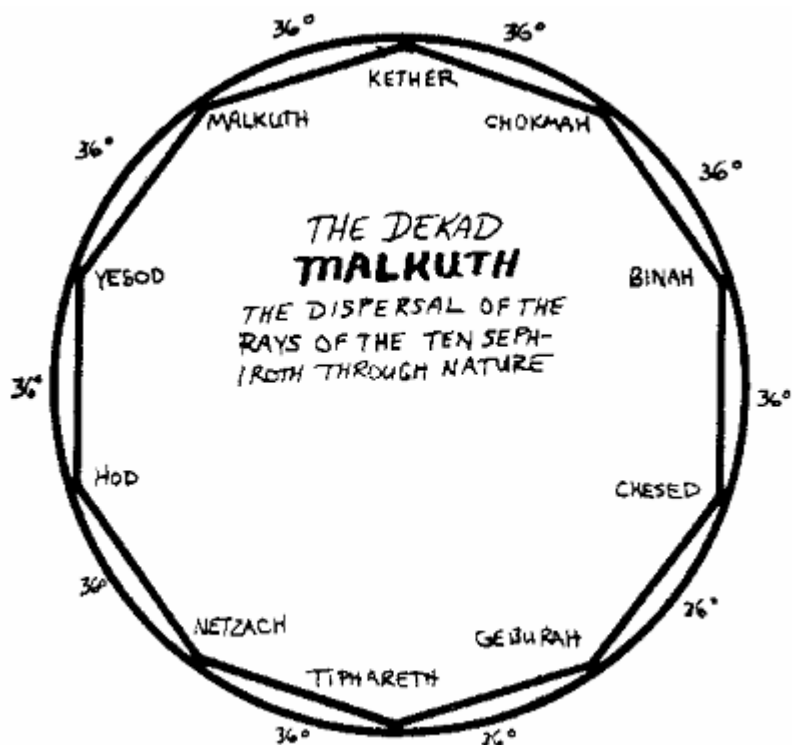

1. Кетер
2. Хокма
3. Бина
4. Хесед
5. Гебура
6. Тиферет
7. Нецах
8. Ход
9. Йесод
10. Малкут
11. Декада
12. Тиферет
13. Рассеяние лучей 10 сефирот в природе

Первая форма: декагон, вершины соединены последовательно.

Десятиугольник можно начертать четырьмя способами: соединяя отрезками либо каждые две соседние вершины, либо две вершины, между которыми лежат еще одна, две или три. В первом случае получится декагон, во втором, третьем и четвертом — три разновидности декаграммы.

Все десятиугольные фигуры соответствуют 10-й сефире — Малкут и естественным образом символизируют силу Декады (Десятерицы). Декагон представляет действие Декады в природе через рассеяние лучей десяти сефирот.

Угловое расстояние между вершинами десятиугольника, вписанного в окружность, составляет 36 градусов, что из астрологических аспектов соответствует полуквинтилю.

Десятиугольник: декаграмма 1

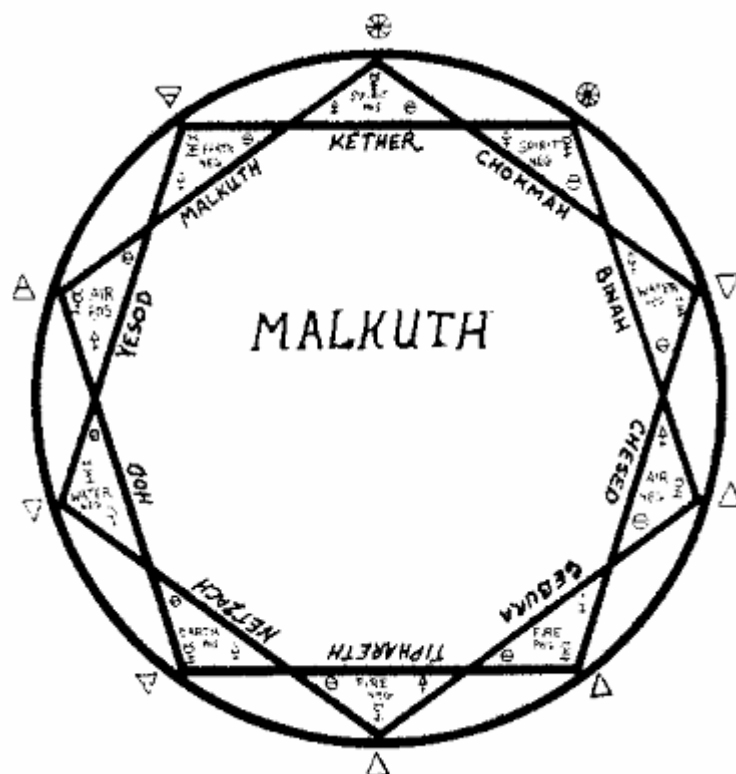

1. Кетер
2. Хокма
3. Бина
4. Хесед
5. Гебура
6. Тиферет
7. Нецах
8. Ход
9. Йесод
10. Малкут
11. МАЛКУТ
12. Дух, положительный
13. Дух, отрицательный
14. Вода, положительная
15. Воздух, отрицательный
16. Огонь, положительный
17. Огонь, отрицательный
18. Земля, положительная
19. Вода, отрицательная
20. Воздух, положительный
21. Земля, отрицательная]

Вторая форма: декаграмма, вершины соединены через одну.

Эта фигура особенно созвучна Малкут. Она символизирует Триаду, действующую через все углы двух вписанных в окружность пентагонов (из которых и состоит данная форма декаграммы). В ней отражено сочетание трех алхимических начал с Духом и четырьмя стихиями в их положительных и отрицательных формах под управлением десяти сефирот.

Десятиугольник: декаграмма 2

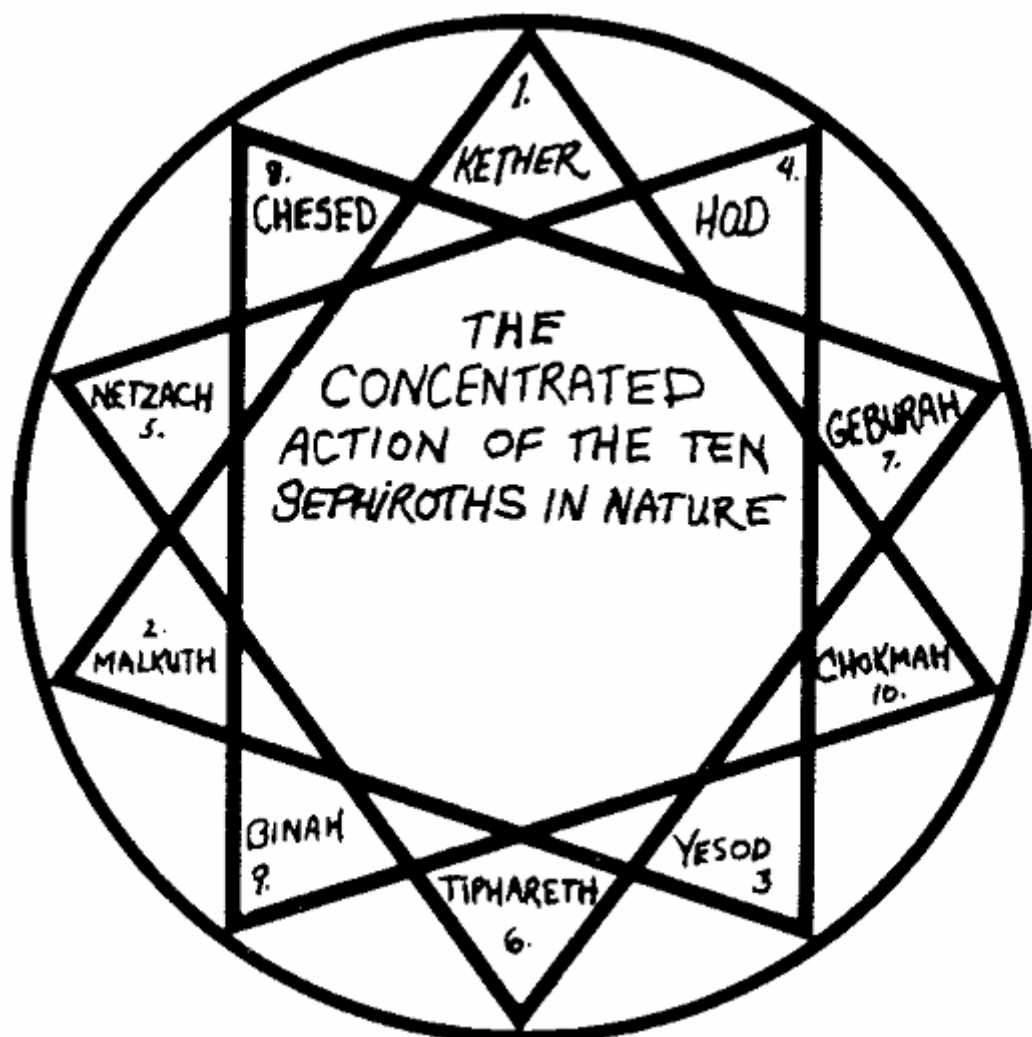

1. 1. Кетер
2. 4. Ход
3. 7. Гебура
4. 10. Хокма
5. 3. Йесод
6. 6. Тиферет
7. 9. Бина
8. 2. Малкут
9. 5. Нецах
10. 8. Хесед
11. Сосредоточенное действие десяти сефирот в природе

Третья форма: декаграмма, вершины соединены через две.

Данная разновидность декаграммы связана с сосредоточенным и непрерывным действием десяти сефирот в природе. Ее можно начертить, не отрывая карандаша от бумаги.

Десятиугольник: декаграмма 3

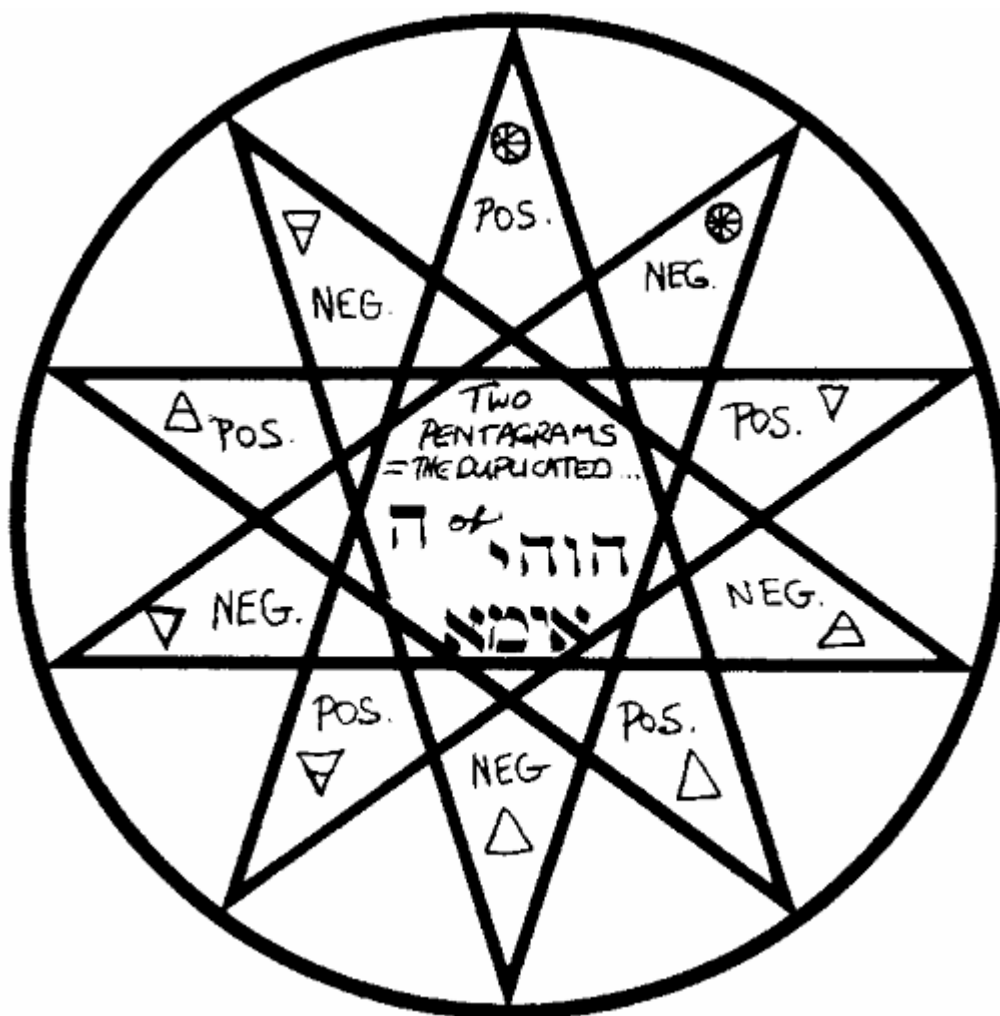

יהוה הוה יי

1. Две пентаграммы = удвоенная
2. Положительный
3. Отрицательный
4. Положительная
5. Отрицательный
6. Положительный
7. Отрицательный
8. Положительная
9. Отрицательная
10. Положительный
11. Отрицательная

Четвертая форма: декаграмма, вершины соединены через три.

Эта фигура состоит из двух пентаграмм, вписанных в окружность. Она символизирует действие удвоенной ХЕ из Тетраграмматона, а также сосредоточение положительных и отрицательных сил Духа и четырех стихий под властью сил Пятерицы в сефире Бина — круговращения энергий под началом АЙМА, Великой Матери.

Одиннадцатигуольник: эндекагон

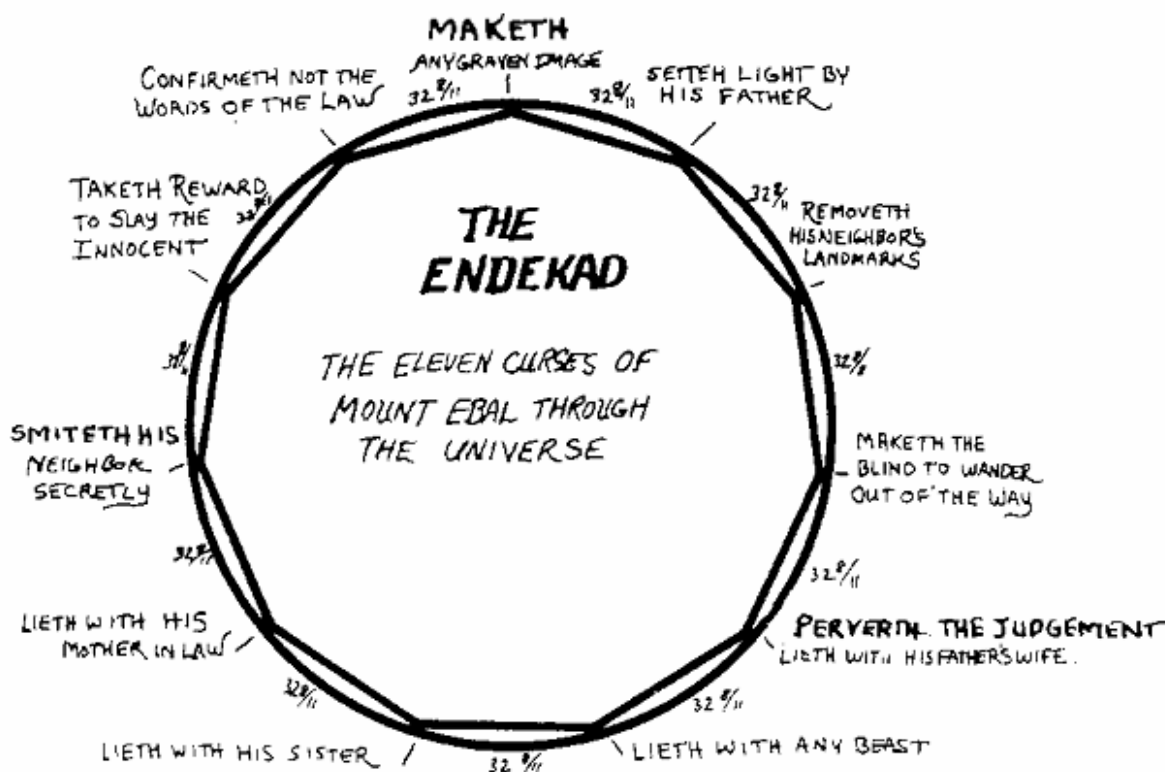

1. Эндекада
2. Одиннадцать проклятий с горы Гевал
3. Кто делает изваянный или литый кумир
4. Злословящий отца своего или мать свою
5. Нарушающий межи ближнего своего
6. Кто слепого сбивает с пути
7. Кто превратно судит пришельца, сироту и вдову; кто ляжет с женою отца своего
8. Кто ляжет с каким-либо скотом
9. Кто ляжет с сестрою своею, с дочерью отца своего, или дочерью матери своей
10. Кто ляжет с тещею своею
11. Кто тайно убивает ближнего своего
12. Кто берет подкуп, чтоб убить душу [и пролить] кровь невинную
13. Кто не исполнит слов закона сего

Первая форма: эндекагон, вершины соединены последовательно.

Одиннадцатигуольник можно начертать пятью способами: соединяя отрезками либо каждые две соседние вершины, либо две вершины, между которыми лежат еще одна, две, три или четыре. В первом случае получится эндекагон, во втором, третьем, четвертом и пятом — четыре разновидности эндекаграммы.

Все одиннадцатигуольные фигуры соотносятся с Клипот. Однако одна из форм эндекаграммы — та, которая образуется путем соединения двух вершин, между которыми лежат еще две, — символизирует ограничение сил Клипот, а потому не может стоять в одном ряду с остальными одиннадцатигуольными фигурами, олицетворяющими действие этих сил в природе. По этой причине она рассматривается отдельно от них, в завершающей части этого раздела.

Одиннадцатигуольники естественным образом символизируют зло и несовершенство, присущие природе Эндекады (Одиннадцатерицы). Эндекагон представляет исхождение

одиннадцати проклятий с горы Гевал и рассеяние их во Вселенной¹¹. Хотя в английском переводе¹² Библии эти проклятия изложены таким образом, что в общей сложности их насчитывается двенадцать, в еврейском оригинале два из них связаны в одно, и в результате получается всего одиннадцать.

Угловое расстояние между вершинами одиннадцатиугольника, вписанного в окружность, составляет $32\frac{8}{11}$ градуса.

Одиннадцатиугольник: эндекаграмма 1

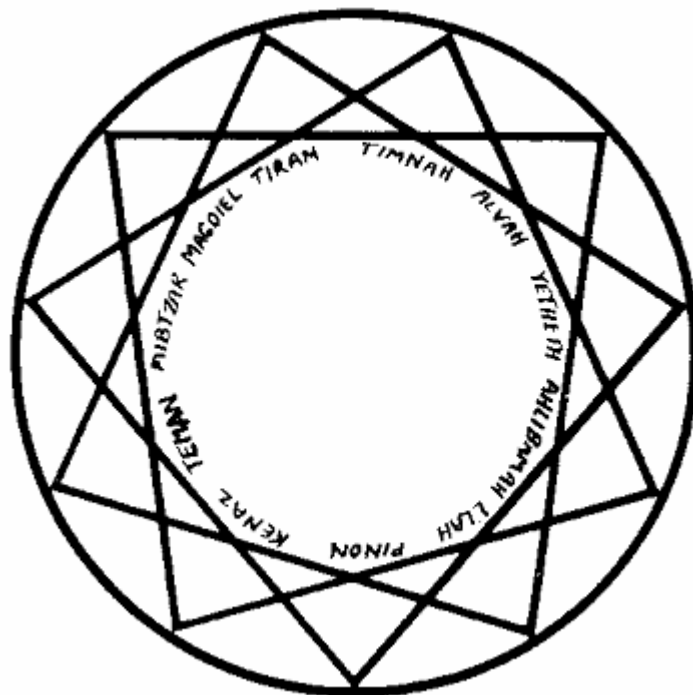

1. Фимна
2. Алва
3. Иетеф
4. Оливема
5. Эла
6. Пинон
7. Кеназ
8. Феман
9. Мивцар
10. Магдиел
11. Ирам]

Вторая форма: эндекаграмма, вершины соединены через одну.

Эта фигура олицетворяет сосредоточенное действие зла в Изнаночной Триаде, символически представленное одиннадцатью старейшинами Едома и одиннадцатью рогами, которые обретает Красный Дракон после Грехопадения.

Интересно, что эндекаграмма, образованная путем соединения вершин через две, не настолько пагубна, как остальные одиннадцатиугольники. Она символизирует обуздание сил

¹¹ См. Втор. 27:15—26. — Примеч. перев.

¹² Как и в русском синодальном переводе. — Примеч. перев.

зла. Проявляющееся таким образом отвращение к числу четыре¹³ и несовместимость с ним — еще одно указание на несовершенную природу Эндекaды, связанную с символикой Клипот: по существу, Эндекaда ограничивается тем же самым, что служит ее выражением. Впрочем, даже эндекaграмма, полученная путем соединения вершин через две, не оказывает никакого благоприятного действия, а только обозначает обуздание зла.

Одиннадцатигуольник: эндекaграмма 3

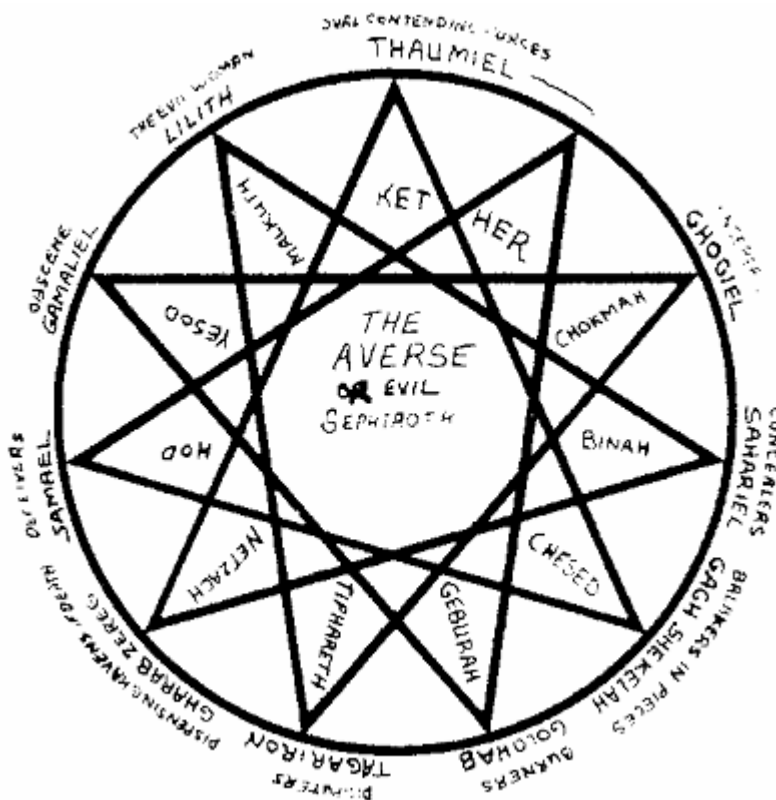

1. Изнаночные сефирот
2. Кет
3. ер
4. Хокма
5. Бина
6. Хесед
7. Гебура
8. Тиферет
9. Нецах
10. Ход
11. Йесод
12. Малкут
13. Таумиэль — Две противоборствующие Силы
14. Гогизель — Чинящие препятствия
15. Сатариэль — Укрывающие
16. Агшекело — Разбивающие на части
17. Голохаб — Сжигающие
18. Тагирирон — Оспаривающие
19. Гараб Церек — Вороны смерти

¹³ Если в построенной таким образом эндекaграмме принять любую данную вершину за первую, то соединительный отрезок будет проходить от нее к четвертой вершине; отсюда связь с числом 4. — *Примеч. перев.*

- 20. Самаэль — Лжец, или Яд Божий
- 21. Гамалиэль — Непотребные
- 22. Лилит — Царица ночи и демонов

Четвертая форма: эндекаграмма, вершины соединены через три.

Данная разновидность эндекаграммы символизирует сосредоточенную силу Изнаночных сефирот.

Одиннадцатиугольник: эндекаграмма 4.

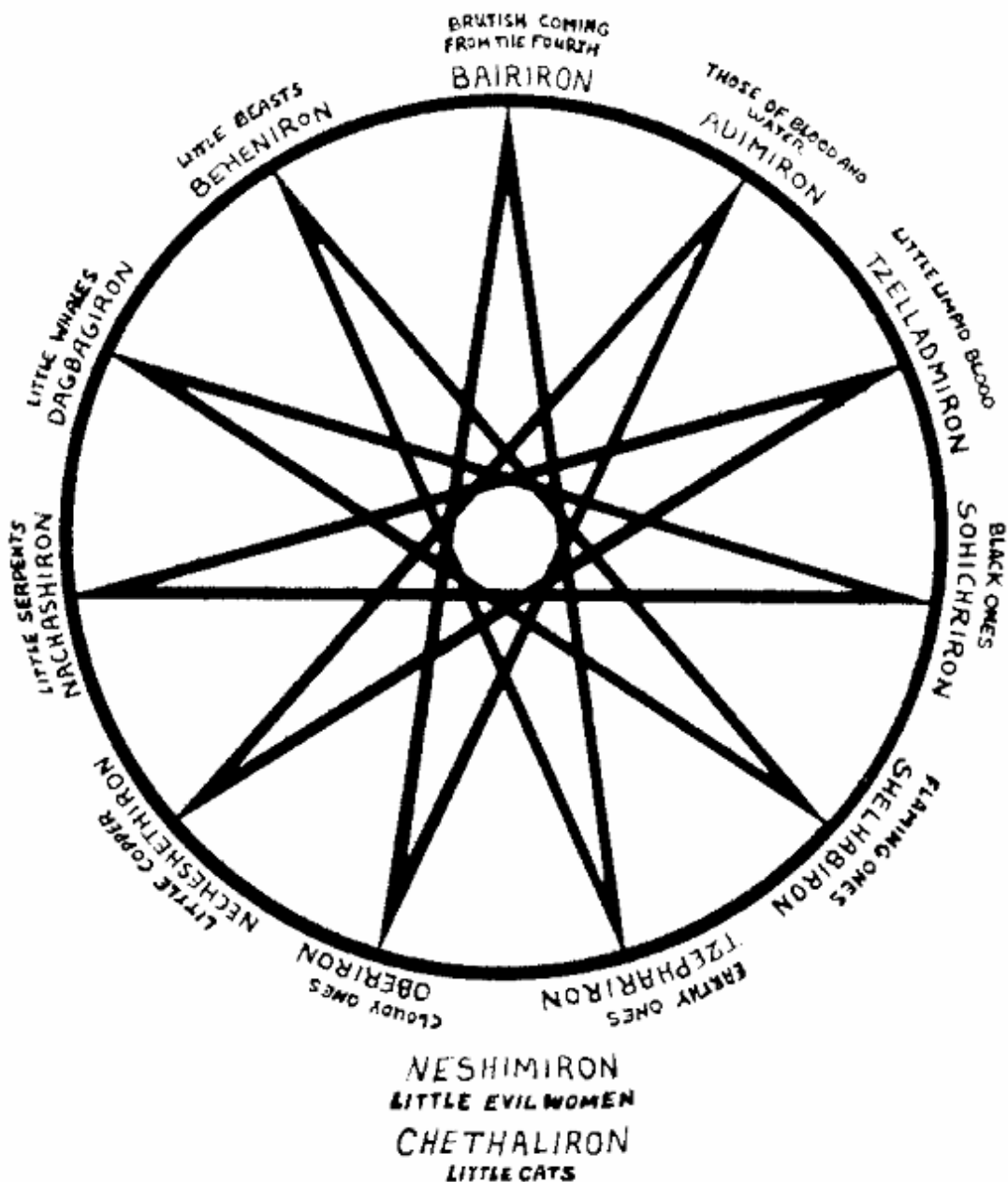

- 1. Байрирон — Звероподобные, происходящие от Четвертого зла
- 2. Адмирон — Цвета крови, смешанной с водой
- 3. Целладмирон — Малые, цвета прозрачной крови
- 4. Сохихрирон — Черные
- 5. Шелхабирон — Огненные
- 6. Цефарирон — Цвета земли

7. Оберирон — Цвета тучи
8. Нехешетирон — Малые, цвета меди
9. Нахаширон — Малые, подобные змеям
10. Дагбагирон — Малые, подобные китам
11. Бехенирон — Малые, подобные чудовищным зверям
12. Нешимиرون — Малые, подобные злым женщинам
13. Хеталирон — Малые, подобные кошкам]

Пятая форма: эндекаграмма, вершины соединены через четыре.

Этой разновидности эндекаграммы соответствуют 12 Князей Клипот — предводители Зла, действующего через месяцы года.

Двенадцатиугольник: додекагон

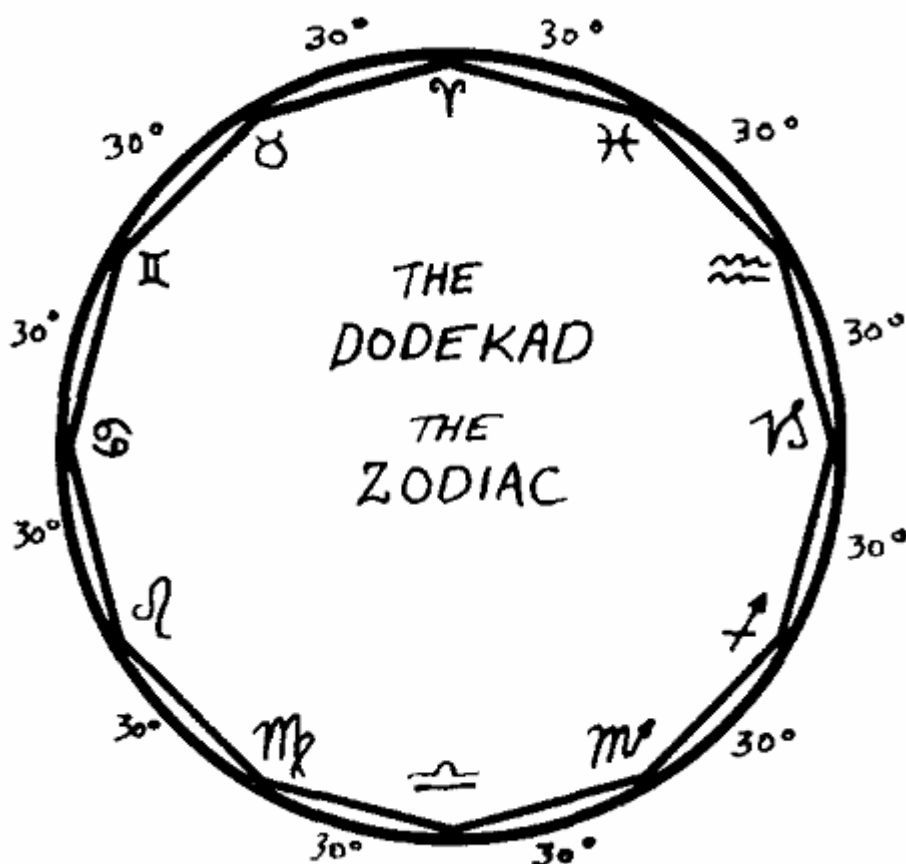

1. Додекада
2. Зодиак

Первая форма: додекагон, вершины соединены последовательно.

Двенадцатиугольник можно начертать пятью способами: соединяя отрезками либо каждые две соседние вершины, либо две вершины, между которыми лежат еще одна, две, три или четыре. В первом случае получится додекагон, во втором, третьем, четвертом и пятом — четыре разновидности додекаграммы.

Все двенадцатиугольные фигуры соотносятся с Зодиаком и естественным образом символизируют силу Додекады (Двенадцатерицы). Додекагон олицетворяет рассеяние сил зодиака в природе.

Угловое расстояние между вершинами двенадцатиугольника, вписанного в окружность, составляет 30 градусов, что в астрологии соответствует полусекстилю — слабому аспекту, благоприятному по своей природе и влиянию.

Двенадцатиугольник: додекаграмма 1

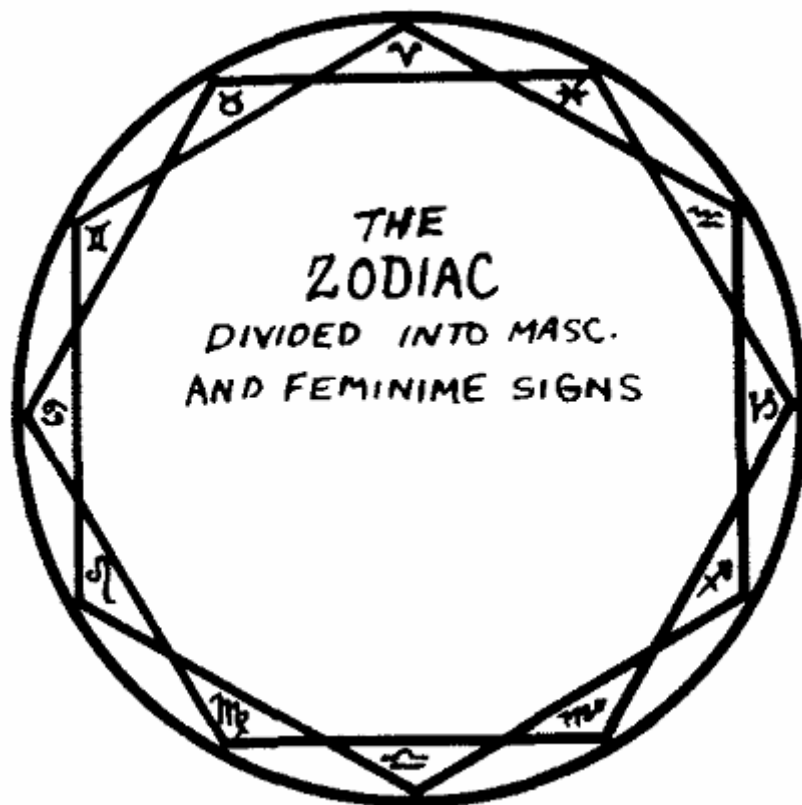

1. Зодиак, разделенный на мужские и женские знаки

Вторая форма: додекаграмма, вершины соединены через одну.

Эта фигура состоит из двух гексагонов, вписанных в окружность. Она символизирует рассеяние и сосредоточение сил зодиака в мужских и женских знаках. К мужским знакам относятся Овен, Близнецы, Лев, Весы, Стрелец и Водолей; к женским — Телец, Рак, Дева, Скорпион, Козерог и Рыбы. Двенадцать треугольников у вершин этой разновидности додекаграммы соотносятся с тремя деканатами (участками по 10 градусов) каждого знака.

Двенадцатиугольник: додекаграмма 2

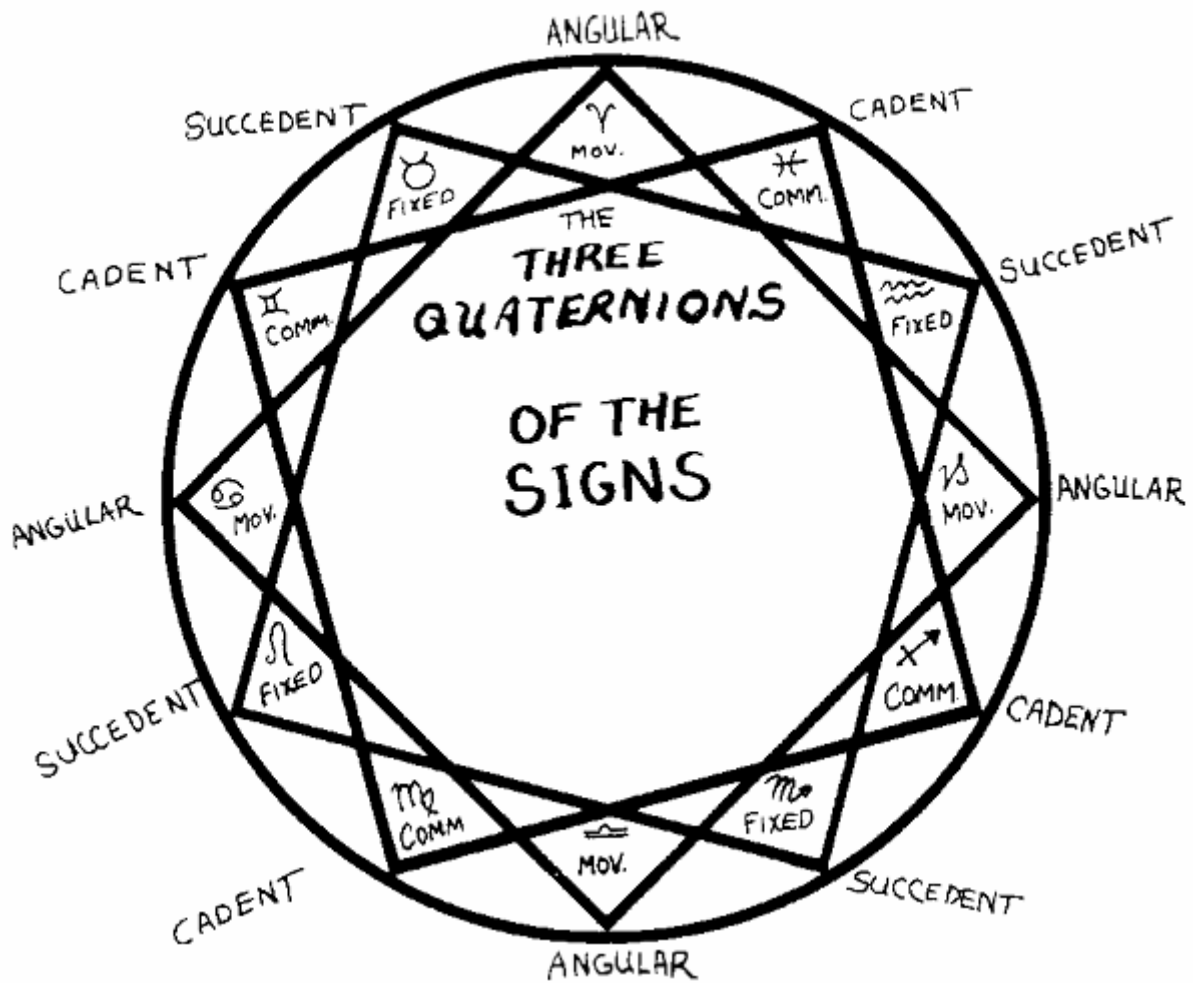

1. Угловой
2. Падающий
3. Последующий
4. Угловой
5. Падающий
6. Последующий
7. Угловой
8. Падающий
9. Последующий
10. Угловой
11. Падающий
12. Последующий
13. Кардинальный
14. Мутабельный
15. Фиксированный
16. Кардинальный
17. Мутабельный
18. Фиксированный
19. Кардинальный
20. Мутабельный
21. Фиксированный
22. Кардинальный
23. Мутабельный
24. Фиксированный
25. Три четверицы зодиакальных знаков

Третья форма: додекаграмма, вершины соединены через две.

Эта разновидность додекаграммы состоит из трех квадратов, символизирующих три четверицы зодиакальных знаков: угловых, последующих и падающих или кардинальных, фиксированных и мутабельных.

Двенадцатиугольник: додекаграмма 3

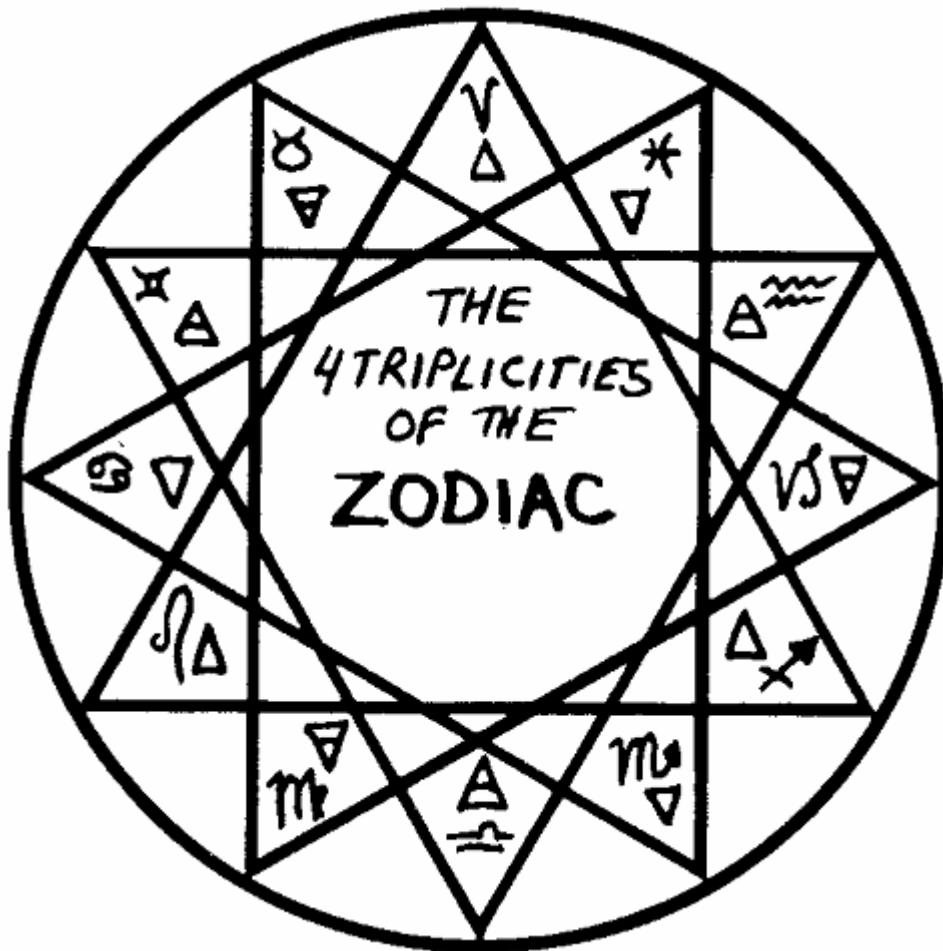

1. 4 тригона зодиака

Четвертая форма: додекаграмма, вершины соединены через три.

Эта фигура образована из четырех треугольников, вписанных в круг. Она символизирует сосредоточенную силу четырех тригонов зодиака, действующую в природе.

Двенадцатиугольник: додекаграмма 4

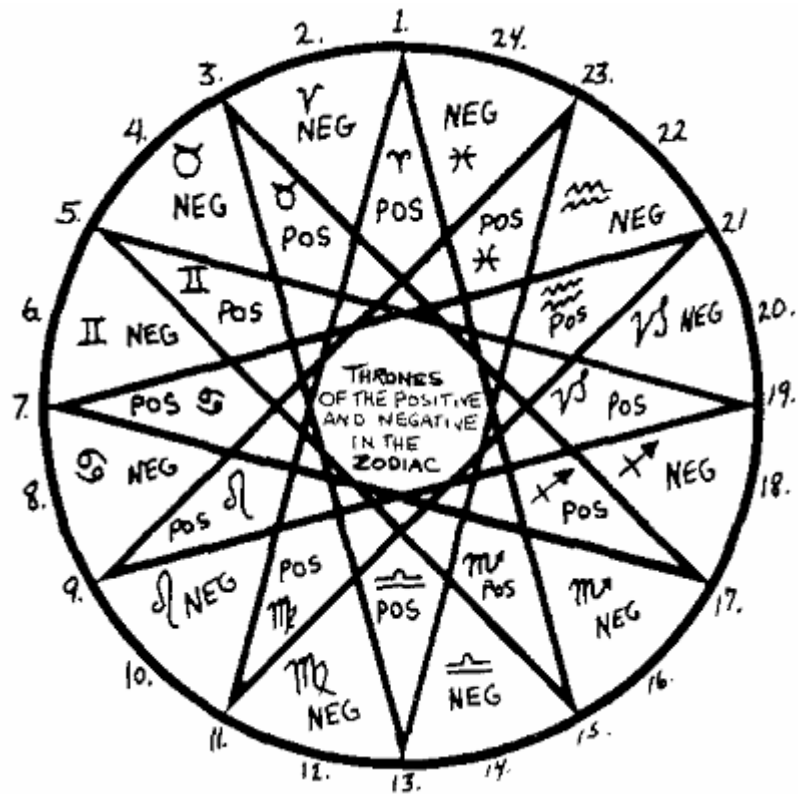

1-12. Отрицательный

13-24. Положительный

25. Престолы положительных и отрицательных аспектов стихий в зодиаке]

Пятая форма: додекаграмма, вершины соединены через четыре.

Эту фигуру можно начертить, не отрывая карандаша от бумаги. Она символизирует 24 престола, утвержденных над положительными и отрицательными аспектами стихий в зодиаке, а также над 24 часами суток.

Одиннадцатиугольник: эннеаграмма

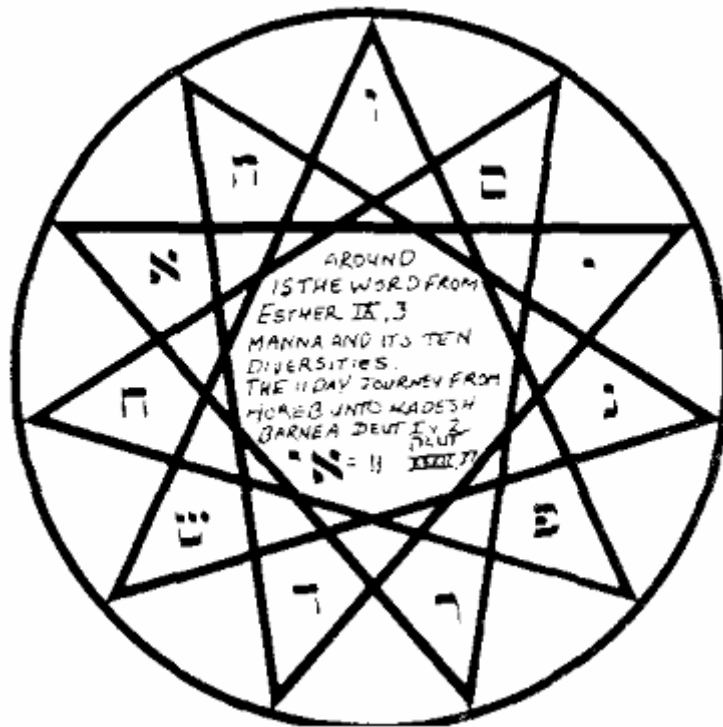

1. По кругу вписано слово из Есф. 9:3
2. Манна и 10 ее разновидностей
3. 11 дней пути от Хорива к Кадес-Варни, Втор. 1:2

Третья форма: вершины соединены через две.

Символизирует ограничение и обуздание клипот. В Книге Есфирь 9:3 содержится соответствующее слово «Вехахашдрапаним» — «Областена начальники».

Втор. 1:2: «...в расстоянии одиннадцати дней пути от Хорива, по дороге от горы Сеир к Кадес-Варни».

Втор 32:37: «Ве-Омар Ай Элохим Цур Хасибаба» — «Тогда скажет [Господь]: где боги их, твердыня, на которую они надеялись...?», или же «Одиннадцать — боги (их)» («Ай Элохим»).

Крест в круге

Точка внутри круга символизирует действие Кетер в целом, а крест внутри круга — действие Хокмы в целом, ибо в этой сефире сокрыты корни Мудрости. Используя эти геометрические фигуры для построения талисманов, соответствующих сефирот, помни, что:

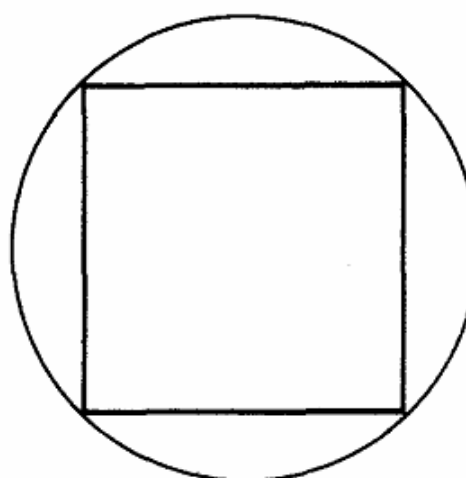
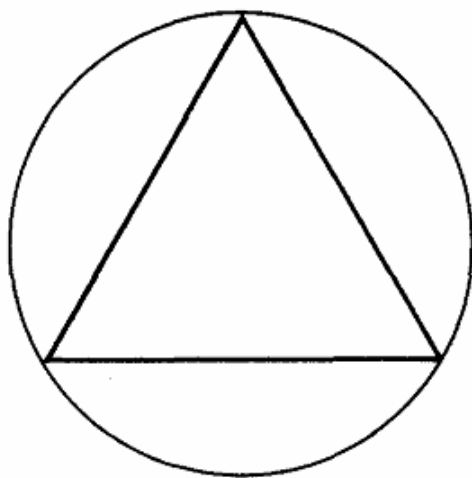
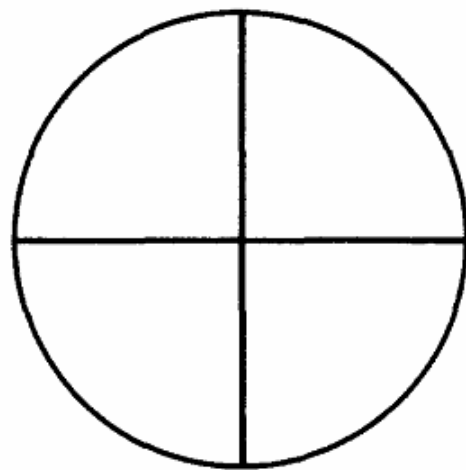
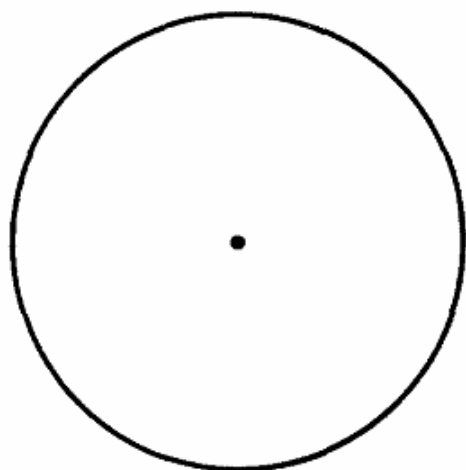

Точка внутри круга есть Кетер.
Крест, вписанный в круг, — Хокма.
Треугольник, вписанный в круг, — Бина.
Квадрат, вписанный в круг, — Хесед.

Для обозначения остальных сефирот на талисманах следует использовать все формы (две, три или четыре) соответствующих им геометрических фигур. Например, для символического представления Нецах на талисмানে нужно изобразить обе формы семиугольника — гептагон и гептаграмму, — так, чтобы вершины их совпали между собой.

Одиннадцатиугольники соответствуют Клипот.

Двенадцатиугольники соответствуют силам зодиака в Малкут. Сефира Кетер связана с Перводвигателем, Хокма — со сферой зодиака, а Малкут — со сферой стихий.

Геометрические фигуры заключают в себе также множество других значений, далеко не все из которых упомянуты в этой книге. В одном талисмানে можно объединить две фигуры и более.

СИГИЛЫ

Достопочтеннейший брат D.D.C.F. (С.Л. Макгрегор Мазерс)

Во вводной части Церемонии Младшего Адепта полный Символ Розы и Креста именуется «Ключом к Сигилам и Ритуалам». Далее говорится, что он олицетворяет силу двадцати двух букв в природе, причем буквы разделены на три части, в одной из которых - три, во второй — семь, а в третьей — двенадцать.

Внутренние три лепестка Розы символизируют активные стихии Воздуха, Огня и Воды, проявляющиеся в сфере Земли, которая служит их вместилищем и полем действия. Как и все остальные лепестки, они окрашены в цвета радуги соответственно мужской шкале. Семь лепестков среднего кольца соответствуют буквам семи планет, а двенадцать лепестков внешнего кольца — двенадцати знакам зодиака.

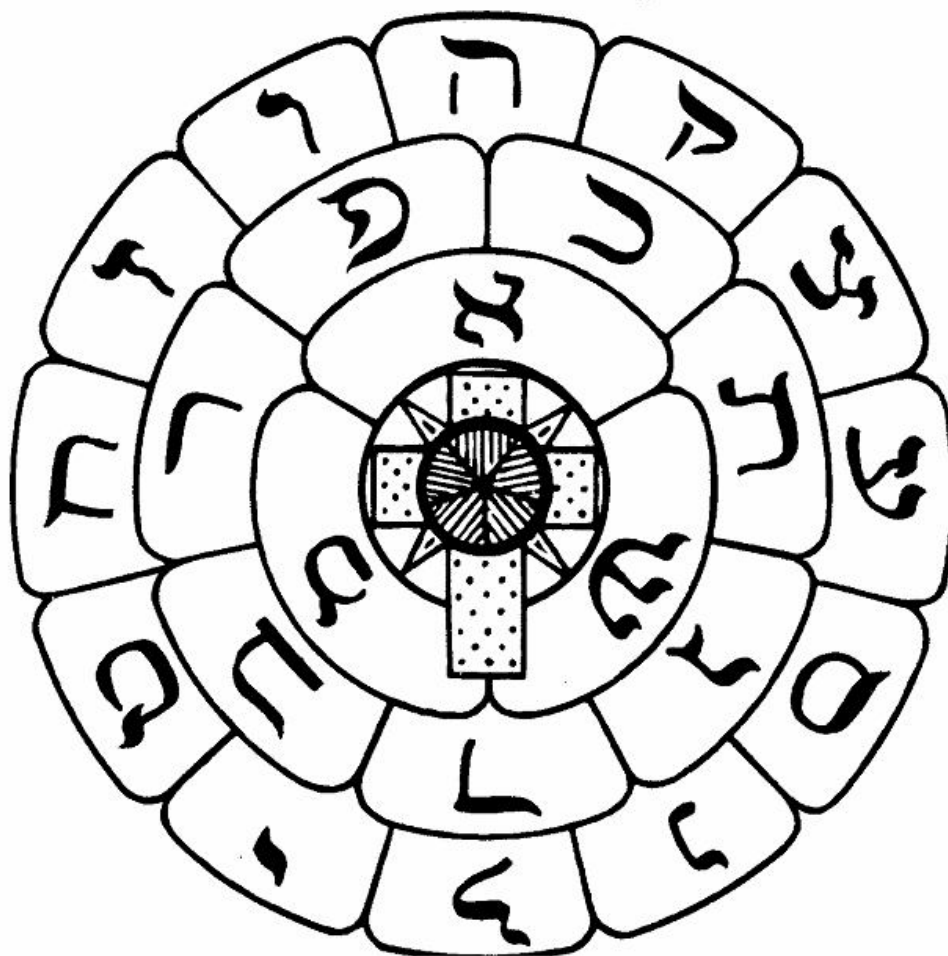

Чтобы начертить в воздухе или на бумаге сигил какого-либо слова, изобрази небольшую окружность в том месте, где на знаке Розы находится лепесток с первой буквой этого слова. Затем проведи магическим орудием прямую линию от этой окружности до лепестка, соответствующего второй букве. Продолжай так до тех пор, пока не дойдешь до последней буквы. Если в каком-либо слове стоят подряд две одинаковые буквы (например, две Бет или две Гимел), то изобрази на линии в этом месте крючок или волнообразный изгиб.

Если же два отрезка, последовательно соединяющие какие-либо три буквы, лежат на одной прямой, то в точке, обозначающей вторую из этих трех букв (как, например, букву Реш в слове «Метатрон»), изобрази петлю: — — — о — — —.

Сигил можно окрасить в цвета, соответствующие его буквам, или в один цвет, представляющий собой их синтез. Например, буквам слова «Метатрон» соответствуют голубой, зеленовато-желтый, оранжевый, красновато-оранжевый и зеленовато-голубой цвета, а синтез их — красновато-лимонный.

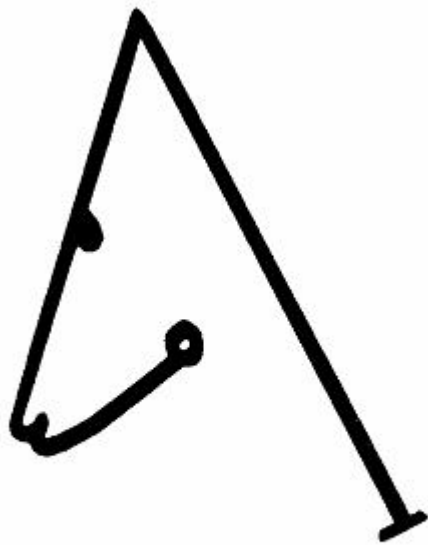

METATRON







ELOHIM

1. Метатрон
2. Элохим

Теперь рассмотрим для примера Сигилы Сил, подчиненных третьей сефире — Бина. Сигилы сефирот всегда изображаются в следующей очередности:

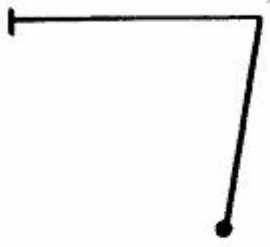
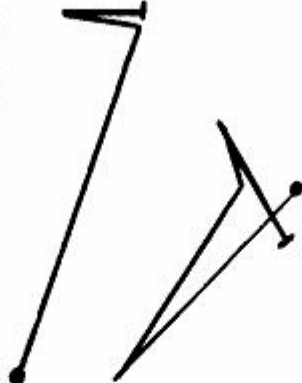
1. Сигил самой сефиры — Бина.
2. Сигил Божественного имени, представляющего силу данной сефиры в мире Ацилут. Для Бины — ЯХВЕ ЭЛОХИМ.
3. Сигил Архангела, представляющего силу данной сефиры в мире Брия. Для Бины — ЦАФКИЭЛЬ.
4. Сигил Ангельского чина, представляющего силу данной сефиры в мире Йецира. Для Бины — АРАЛИМ.
5. Сигил Планетной сферы, представляющей силу данной сефиры в мире Асия. Для Бины — ШАББАТАИ.
6. Сигилы прочих имен, числа которых связаны с силами данной сефиры или ее планеты. Впрочем, эти последние сигилы — сигилы Разума и Духа сефиры — чаще всего строятся на основе Магической Камеи (Магического Квадрата) данной планеты, т.е. по несколько иной системе, речь о которой пойдет ниже.

Сигилы для Нецах

SEPHIRAH	ATZILUTH	BRIAH
		
NETZACH	YHVH TZABAOTH	HANIEL
YETZIRAH	ASSIAH	INTELLIGENCE
		
ELOHIM	NOGAH	HAGIEL

1. Сефира
2. Нецах
3. Ацилут
4. Яхве Цебаот
5. Брия
6. Ханиэль
7. Йецира
8. Элохим
9. Асия
10. Нога
11. Разум
12. Хагиэль

СИГИЛЫ И КАМЕИ

И. Регарди

Далее мы рассмотрим старинный способ получения сигиллов на основе так называемых планетных камей, или магических квадратов. Уоллис Бадж полагает, что слово «камея» происходит от того же корня, что и английское «sameo»¹⁴. Магический квадрат — это числа (и/или соответствующие им буквы), расставленные по ячейкам квадратной сетки таким образом, чтобы сумма чисел в каждой горизонтали, вертикали и диагонали была одинаковой. Сумма всех чисел камей имеет особое значение для планеты, которой соответствует данный магический квадрат.

Метод получения сигиллов из магических квадратов чрезвычайно прост — прост до такой степени, что иногда это даже сбивает с толку. Построение сигиллов на основе Розы — метод весьма практичный и, несомненно, очень удобный, однако он не может похвастаться древней родословной. Впрочем, это, разумеется, не может служить аргументов против его использования.

Камей приведены в книге Баррета «Маг»¹⁵, а также в «Амулетах и суевериях» Уоллиса Баджа, хотя последний использовал в качестве источника текст по магии, написанный Папюсом в конце XIX века.

Книга Баррета изобилует разнообразными ошибками — как в самих камей, так и в еврейских словах. Правда, ошибки эти по большей части нетрудно исправить. Но в любом случае для того, чтобы строить сигиллы на основе камей, необходимы определенные базовые представления (на уровне тех, что приводятся в теоретических лекциях ордена) о каббалистических манипуляциях с числами. Один из важнейших в данном отношении методов — каббала Девяти палат, или АЙК БЕКАР, о которой уже рассказывалось в настоящем издании. С помощью этого метода буквы еврейского алфавита объединяются в группы по подобию соответствующих им чисел — ибо еврейские буквы обозначают не только звуки, но и числа. Как видно из таблицы¹⁶, в первую ячейку, или палату, помещаются буквы Алеф — 1, Йод — 10 и Коф — 100, поскольку все это — производные от числа 1. Аналогичным образом, в третью ячейку помещаются Гимел — 3, Ламед — 30 и Шин — 300, т.е. производные от числа 3. По этому принципу формируются все девять групп — девять палат.

Чтобы построить сигилл любого данного Имени (напомню, что «сигилл» — это просто-напросто «подпись»), необходимо перевести буквы этого Имени в одно- или двухразрядные числа, содержащиеся в соответствующей камее. Для примера рассмотрим одно из имен Меркурия — ТИРИЭЛЬ, сигилл которого прежде не поддавался построению из-за ошибок в числах магического квадрата и небрежности, с которой авторы предыдущих работ подходили к начертанию сигиллов. Подойдя к задаче внимательно, мы увидим, что Тет = 9, Йод = 10 (можно свести к 1), Реш = 200 (необходимо свести к 20), Йод = 10, Алеф = 1 и Ламед = 30. Начав от левого нижнего угла камей Меркурия¹⁷, мы поднимаемся по диагонали вверх, к числу 10 или 1 (лежащим на одной прямой), затем возвращаемся по диагонали вниз, к числу 20 или 2 (также находящимся на одной прямой), снова возвращаемся к 10 или 1, изображаем петлю на линии, поскольку следующая буква, Алеф, соответствует числу 1, лежащему в том же направлении, и наконец проводим последний отрезок влево и вниз, к числу Ламед — 30 (число 3 лежит на той же прямой, но немного ниже).

На первый взгляд это кажется довольно сложным, но на практике быстро обнаружится, что все очень легко. Сигиллы, которые вы построите самостоятельно, могут несколько отличаться от

¹⁴ Sameo (англ.) — «миниатюрный, маломасштабный». — *Примеч. перев.*

¹⁵ «Маг» («The Magus», 1801) Фрэнсиса Баррета — пособие по магии и оккультизму, пользовавшееся в свое время значительной популярностью. — *Примеч. перев.*

¹⁶ См. том I настоящего издания. — *Примеч. перев.*

¹⁷ Точнее, от крайней левой ячейки предпоследнего ряда, в которой находится число буквы Тет — 9. — *Примеч. перев.*

приведенных на иллюстрациях, но расхождения будут невелики — в пределах допустимой художественной вольности.

Печать планеты — это симметричная фигура, линии которой проходят через все числа соответствующего магического квадрата. Таким образом, печать представляет собой некий обобщенный символ, или синтез, камеи.

Несколько лет назад я написал небольшую книгу «Галисманы: изготовлении, освящение, использование». В ней описывается метод, позволяющий использовать обычные имена (а не только каббалистические) для активизации определенных силовых потоков, необходимых в данный момент. Любое, самое простое имя — например, Джо Браун или Билл Грин, — при помощи пифагорейской нумерологии можно перевести в числа, а затем использовать их для построения сигила на основе камеи. Если, к примеру, некто Джо Браун заболел, он может построить сигил своего имени на основе камеи Солнца или Юпитера, и т.п. Эта нехитрая тема допускает множество разнообразных вариаций.

KAMEA OF SATURN

4	9	2
3	5	7
8	1	6



SEAL OF THE
PLANET



SPIRIT
ZAZEL



INTELLIGENCE
AGIEL

KAMEA OF JUPITER

4	14	15	1
9	7	6	12
5	11	10	8
16	2	3	13

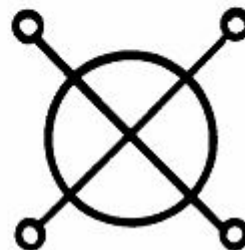

SEAL OF THE
PLANET

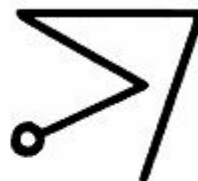

SPIRIT
HISMAEL



INTELLIGENCE
YOPHIEL

1. Камень Сатурна
2. Печать планеты
3. Дух — ЗАЗЕЛЬ
4. Разум — АГИЭЛЬ
5. Камень Юпитера
6. Печать планеты
7. Дух — ХИСМАЭЛЬ
8. Разум — ИОФИЭЛЬ

KAMEA OF MARS

11	24	7	20	3
4	12	25	8	16
17	5	13	21	9
10	18	1	14	22
23	6	19	2	15

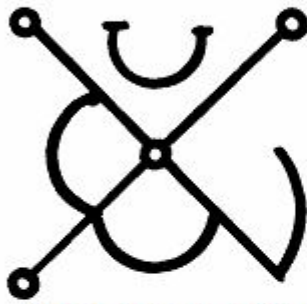

SEAL OF PLANET

SPIRIT
BARTZABEL



INTELLIGENCE
NAKHIEL



KAMEA OF SOL

6	32	3	34	35	1
7	11	27	28	8	30
19	14	16	15	23	24
18	20	22	21	17	13
25	29	10	9	26	12
36	5	33	4	2	31

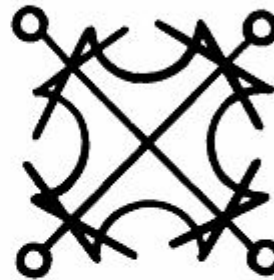

SEAL OF PLANET

SPIRIT
SORATH



INTELLIGENCE
GRAPHIEL



1. Камень Марса
2. Печать планеты
3. Дух — БАРЦАБЕЛЬ
4. Разум — НАКИЭЛЬ
5. Камень Солнца
6. Печать планеты
7. Дух — СОРАТ
8. Разум — ГРАФИЭЛЬ]

KAMEA OF VENUS

22	47	16	41	10	35	4
5	23	45	17	42	11	29
30	6	24	49	18	36	12
13	31	7	25	43	19	37
38	14	32	1	26	44	20
21	39	8	33	2	27	45
46	15	40	9	34	3	28



SEAL OF PLANET



SPIRIT
KEDEMEL



INTELLIGENCE
HAGIEL

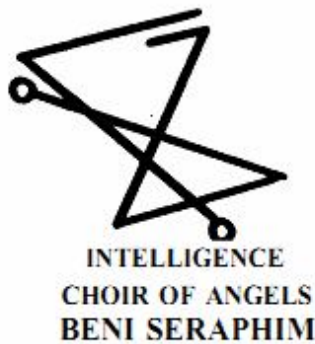

INTELLIGENCE
CHOIR OF ANGELS
BENI SERAPHIM

KAMEA OF MERCURY

8	58	59	5	4	62	63	1
49	15	14	52	53	11	10	56
41	23	22	47	45	19	18	48
32	34	35	29	28	38	39	25
40	26	27	37	36	30	31	33
17	47	46	20	21	43	42	24
9	55	54	12	13	51	50	16
64	2	3	61	60	6	7	57

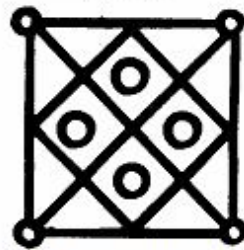

SEAL OF PLANET



SPIRIT
TAPHTHARTHARATH



INTELLIGENCE
TIRIEL

1. Камень Венеры
2. Печать планеты
3. Дух — КЕДЕМЕЛЬ
4. Разум — ХАГИЭЛЬ
5. Ангельский чин — БЕНИ СЕРАФИМ
6. Камень Меркурия
7. Печать планеты
8. Дух — ТАФТАРТАРАТ
9. Разум — ТИРИЭЛЬ

37	78	29	70	21	62	13	54	5
6	38	79	30	71	22	63	14	46
47	7	39	80	31	72	23	55	15
16	48	8	40	81	32	64	24	56
57	17	49	9	41	73	33	65	25
26	58	18	50	1	42	74	34	66
67	27	59	10	51	2	43	75	35
36	68	19	60	11	52	3	44	76
77	28	69	20	61	12	53	4	45

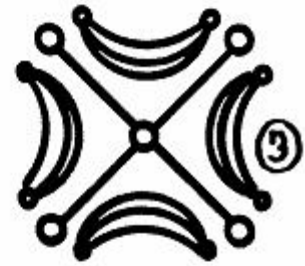

1 & 2 INTELLIGENCE OF THE
INTELLIGENCES OF THE MOON:
MALCAH BETARSHISIM
VE-AD RUACHOTH HA-SCHECHALIM

3 SEAL OF THE PLANET

4 SPIRIT: CHASHMODAI

5 SPIRIT OF THE SPIRITS OF THE MOON:
SHAD BARSCHEMOTH HA-SCHARTATHAN







Камень Луны

1 и 2. Разум разумов Луны: МАЛКА БЕТАРШИИСИМ ВЕ-АД РУАХОТ ХА-ШЕХАЛИМ

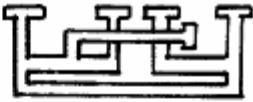
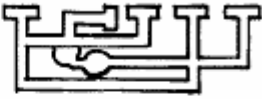
3. Печать планеты

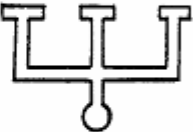
4. Дух: ХАСМОДАИ

5. Дух духов Луны: ШАД БАРШЕМОТ ХА-ШАРТАТАН

♄ ARATHOR	
♃ BETHOR	
♂ PHALEGH	
☉ OCH	
♀ HAGITH	
♃ ORIEL	
♃ RUC	

1. Имена и сигилы олимпийских духов планет
2. АРАТОР
3. БЕТОР
4. ФАЛЕГ
5. ОХ
6. ХАГИТ
7. ОФИЭЛЬ
8. ФУЛ]

Относительно приведенных здесь сигиллов следует отметить, что Духи традиционно считаются злыми, а Разумы — добрыми. Поэтому сигиллы и имена Разумов используют в талисманах, предназначенных для благой цели, а сигиллы и имена планетных Духов, служащие злу, не применяют ни в каких благотворных операциях. Однако надо иметь в виду, что под «злыми» силами традиция обычно (как и в данном случае) подразумевает попросту силы слепые, которые, вопреки распространенному мнению, вполне возможно использовать ради благих целей.

Путем соединения и синтеза букв, цветов и символических соответствий можно создавать телесматические Образы Сил. Сигил послужит тебе изображением Потока, который приведет в действие соответствующую Стихийную Силу.

Знай, однако, что не следует обращаться к подобным образам легкомысленно, ради игры и развлечения, ибо не для того сотворены эти Силы Природы, чтобы стать игрушкой в твоих руках. И если ты будешь производить операции практической магии без должной торжественности и почтительности, не соблюдая предписанный церемониал, то уподобишься ребенку, играющему с огнем, и сам навлечешь на себя погибель.

Знай же, что если пожелаешь ты сотворить в воображении своем астральный образ из Имени, то первая буква оногo Имени станет головой Образа или Формы, а последняя буква — его стопами. Остальные буквы будут, соответственно, его туловищем и членами его тела.

Из Имени АГИЭЛЬ, например, ты получишь Ангельскую Форму следующего облика и характера:

АЛЕФ, Воздух. Голова крылатая, золотистого цвета, с длинными развевающимися золотистыми волосами.

ГИМЕЛ, Луна. На голове венец в виде голубовато-серебристого полумесяца; лик женский, серьезный и прекрасный, с голубоватым ореолом.

ЙОД, Дева. Тело девушки, облаченное в одежды цвета зеленой травы.

АЛЕФ, Воздух. Большие золотые крылья, частично скрывающие фигуру.

ЛАМЕД, Весы. Стопы и конечности гармоничного сложения; в руках или у ног — меч и весы правосудия, окрашенные в ярко-зеленый цвет.

Вся фигура окутана зеленоватым свечением — это синтез цветов, соответствующих буквам Имени. В создании телесматического образа могут помочь Арканы Таро.

Старайся, чтобы Образ получился как можно более чистым и прекрасным, ибо чем несовершеннее и грубее подобная фигура, тем большую опасность она для тебя представляет. (Прежде чем рисовать телесматическую фигуру в своем воображении, желательно сделать набросок на большом листе бумаги и поработать с ним несколько дней, внося поправки по мере необходимости. Когда рисунок обретет законченный вид, можете переходить к работе с воображением. — *Примеч. И. Регарди.*)

Начертай на груди Образа его Сигил, на поясе — Имя, а под стопами помести облака. И если ты свершил эту работу с должной торжественностью и со строгим соблюдением предписанной символики, избежав даже малейшего намека на грубость или вульгарность в этой Ангельской Форме, то можешь смело **внимать тому, что она скажет тебе.**

Из Имени СЕРАФИМ ты получишь Ангельский Образ, подобный Воительнице, окруженной языками пламени, с ликом, сияющим, словно Солнце. Под ногами ее — бурное море; над головой у нее — грозовые тучи, и молния, и зарево, как от огня. На голове ее — треугольный шлем или головной убор из языков пламени, символ Огня.

Из Имени ГРАФИЭЛЬ ты получишь Образ Великого Ангела, подобный Воительнице с сияющим ликом. Она увенчана Полумесяцем и озарена блистанием Света; вокруг нее — пламя и молнии; за спиной ее — четыре крыла.

Окончание ЭЛЬ всегда наделяет Ангельские образы крыльями и символами правосудия. Окончанием ЯХ придает фигуре образ Короля или Королевы на престоле, с лучезарно сияющим пламенем у ног.

ПОДРОБНЕЕ О ТЕЛЕСМАТИЧЕСКИХ ОБРАЗАХ Достопочтеннейший брат D.D.C.F. (С.Л. Макгрегор Мазерс)

Как уже неоднократно упоминалось, Имена всех Ангелов и Ангельских сил, за несколькими исключениями, оканчиваются либо на ЭЛЬ, либо на ЯХ. Божественное Имя ЭЛЬ соответствует ХЕСЕД и символизирует силу благодную и могучую, но действующую более мягко, нежели Имя ЯХ.

Считается, что не только Ангелы, но и демоны черпают свою силу и власть из обильного источника божественных энергий. Поэтому окончание ЭЛЬ нередко добавляется и к именам злых духов. Но Имя ЯХ добавляется лишь к Именам тех Ангелов и Духов, которые творят благие дела.

Однако имей в виду, что два эти окончания присовокупляются к Именам достаточно случайным образом и не указывают на существенные различия между Духами, поэтому при построении телесматического образа не следует придавать им слишком большое значение.

Выстраивая такой образ, можешь либо создавать его перед собой в астрале, либо изображать его подобие красками на бумаге. Не забывай, однако, произносить при этом Имена, соответствующие тому из миров, к которому относится создаваемый тобою телесматический образ. Так, миру АЦИЛУТ соответствуют Божественные Имена, миру БРИЯ — Архангельские, и т.д. Желательно также использовать Имена Сефирот того мира, к которому принадлежит этот телесматический образ.

Прими во внимание, что сами по себе эти Четыре Мира составляют Закон, в согласии с которым формируются и проявляются все материальные вещи. Мир АЦИЛУТ — это первозданный мир чистых прообразов, и ему, как уже было сказано, соответствуют Божественные Имена. Мир БРИЯ — мир творения и порождения, и к нему принадлежат те Великие Божества, которых мы называем Архангелами. ЙЕЦИРА — мир формирования, и к нему относятся Ангельские чины. АСИЯ же, мир материальный, включает в себя великие Царства стихий, людей и, в некоторых случаях, Клипот (хотя последние в действительности относятся к планам, расположенным АСИИ).

Из вышесказанного ясно, что миру АЦИЛУТ телесматические образы принадлежать не могут, а миру БРИЯ — могут лишь в ограниченном смысле. Телесматическая фигура, принадлежащая к миру БРИЯ, должна изображаться с полностью покрытой головой, и облик ее должен быть туманным и едва различимым. В полной мере телесматические образы принадлежат миру ЙЕЦИРА. Следовательно, использовать телесматический образ Божественного Имени в АЦИЛУТ невозможно: можно лишь прибегнуть к его соответствию в мире ЙЕЦИРА. В мире АСИЯ же возможно творить только стихийные формы.

Пол телесматической фигуры зависит от того, какое начало преобладает в сочетании Букв Имени, — мужское или женское; смешения признаков двух полов в одной фигуре следует избегать. Завершенный образ должен состоять из стольких частей, сколько букв содержит Имя; начальные буквы соответствуют верхним частям фигуры, средние — срединным, последние — нижним. Следует также иметь в виду, что некоторые Имена по самой природе своей являются мужскими, некоторые — женскими, а некоторые — двуполыми, вне зависимости от букв, составляющих Имя.

Например, если мы разберем по буквам имя САНДАЛФОН, то получим следующее:

Самех — мужская, Нун — мужская, Далет — женская, Ламед — женская, Пе — женская, Вав — мужская, Нун — мужская.

В количественном отношении здесь преобладают мужские буквы, и если бы перед нами было обычное Имя, то на его основе следовало бы сформировать Телесматический Образ мужского пола. Однако поскольку это Имя носит Керуб женского рода, здесь вступает в силу исключение из общего правила; это не Ангельское Имя, принадлежащее миру ЙЕЦИРА, а Имя Архангельское, принадлежащее миру БРИЯ.

САНДАЛФОН носит также имя Йецер, что означает «левый», и в этом Имени — две женские буквы и только одна мужская. Следовательно, эту Архангельскую сущность можно представить также в виде телесматической фигуры имени Йецер, которая будет иметь женский пол по общему правилу.

Семь Букв, составляющие Имя САНДАЛФОН, могут обрести в Телесматическом Образе следующие соответствия:

Самех — голова. Лицо прекрасное и полное деятельной энергии, скорее узкое, нежели полное.

Нун — шея, радующая взор очаровательной полнотой.

Далет — плечи прекрасной женщины.

Ламед — сердце и грудь идеальных пропорций.

Пе — крепкие полные бедра.

Вав — крупные ноги.

Нун конечная — стопы жилистые и, возможно, крылатые.

Если составить из этого Имени стихийную форму, получится довольно необычная фигура:

Самех — голова, выражающая своими очертаниями свирепую мощь, но довольно красивая. Голубой цвет.

Нун — шея, из-за которой виднеются орлиные крылья. Голубовато-зеленый цвет.

Далет — женские плечи, довольно красивые. Зеленовато-голубой цвет.

Ламед — женская грудь. Изумрудный цвет.

Пе — крепкие бедра, покрытые косматой шерстью. Красный цвет.

Вав — ноги быка. Красновато-оранжевый цвет.

Нун (конечная) — орлиные когти на ногах. Зеленовато-голубой цвет.

Таким образом, перед нами окажется нечто вроде синтетической фигуры Керуба. Можно представить эту фигуру стоящей на земле, но с головой, уходящей под облака. Синтез перечисленных цветов, принадлежащих к шкале Короля, — нежный, искристый зеленый цвет.

Обнаженные части тела этой фигуры окрашены в голубой цвет, а голова ее подобна лошадиной, так как она соответствует зодиакальному Стрельцу. Если представить эту фигуру в образе египетского символа, она окажется похожей на богинь ХАТОР и НЕЙТ¹⁸, и в руках у нее будут лук и стрелы.

Далее, если мы попытаемся соотнести буквы того же Имени с символами плана таттв, то получатся следующие соответствия:

Самех — ОГОНЬ

Нун — ВОДА

Далет — ВОДА ЗЕМЛИ

Ламед — ВОЗДУХ

Пе — ОГОНЬ

Нун — ВОДА

Синтез этих соответствий дает следующий образ: серебряный полумесяц на красном треугольнике, который, в свою очередь, изображен поверх желтого квадрата. Все три эти фигуры заключены в большой серебряный полумесяц.

Теперь рассмотрим для примера Телесматический Образ, соответствующий букве АЛЕФ. На плане БРИЯ он имеет скорее мужской, нежели женский облик и представлен некой едва различимой духовной фигурой в крылатом головном уборе. Тело окутано туманом и клубящимися облаками, как бы размывающими его очертания и почти скрывающими от взгляда ноги и ступни. Эта фигура символизирует Дух Эфира.

¹⁸ Нейт — в египетской мифологии первоначально богиня неба, сотворившая мир и родившая солнце. Считалась также покровительницей цариц, богиней войны и охоты. Фетишем Нейт был щит с двумя скрещенными стрелами. — *Примеч. редактора-консультанта.*

В Мире ЙЕЦИРА букве Алеф будет соответствовать образ Воина в крылатом шлеме, с ангельским, но довольно свирепым лицом. Его туловище и руки покрыты кольчужой. На руках он держит ребенка. Его ноги и ступни — в кольчужных чулках с крыльями.

В мире АСИЯ та же буква АЛЕФ обладает поистине устрашающей мощью и символизирует безумную, слепую силу (по форме эта Буква подобна Свастике). На человеческом плане ею может быть представлен человек, перенесший душевную болезнь и по-прежнему подверженный устрашающим маниакальным припадкам. Переведенная на стихийный план, АЛЕФ отобразится в виде получеловека-полуживотного, и эта азиатическая форма будет исполнена зла; в ее энергии сочетаются черты птицы и демона — результат поистине ужасающий.

На высших планах буква АЛЕФ символизирует духовность, но на планах, соответствующих миру Асия или находящихся еще ниже, она становится ужасной и неуравновешенной: эта буква настолько резко противостоит всему материальному, что, вовлекаясь в материальный план, она не может сколько-нибудь гармонично в него вписаться. За этим примером стоит чрезвычайно важный общий принцип, который необходимо учитывать во всех магических процедурах ордена.

Излучения Божественного Света, иначе именуемые Ангельскими формами, не имеют пола в грубом понимании этого слова, однако их все же можно разделить на мужские и женские. Ведь и у человека в верхней части тела, в голове, признаки пола выражены не так явно, как в нижней, однако черты человеческого лица можно с уверенностью отнести либо к мужскому, либо к женскому типу. Точно так же с выходом за пределы материального плана пол становится менее выраженным, и определить его здесь труднее, однако разграничение между мужским и женским началами сохраняется. И с этим связано величайшее заблуждение фаллических культов, последователи которых переносят материальную, грубую составляющую пола на Божественные и Ангельские планы, не понимая, что в процессе материального развития не высшее производится от низшего, а, напротив, низшее — от высшего. Признаками пола в обычном понимании этого слова обладают Стихийные духи, Керубические формы, Эльфы и Феи, Планетные духи и Олимпийские духи; а также, в неестественно преувеличенных и чудовищных формах, Клипот, причем пропорции здесь возрастают в соответствии с глубиной плана. Кроме того, преувеличенные и отвратительные признаки пола присущи некоторым злым Стихийным духам.

У высших ангельских сущностей же пол проявляется в общем характере форм — либо **твердом и устойчивом**, либо **порывистом и оживленном**. Твердость, подобная твердости камня или колонны, — признак женского начала, а подвижность и порывистость — мужского. Приписывая пол ангельским формам и образам, следует помнить это правило. **В нашей традиции все силы классифицируются на основе противопоставления между страстной стремительностью и твердой устойчивостью. Фигура, обладающая первым качеством, — мужская, а вторым — женская.**

Кроме того, для удобства работы с телесматическими образами традиционных оккультных имен и слов, мужской либо женский пол приписывается каждой букве алфавита. Однако, используя эту классификацию, не следует забывать, что каждой букве присущи оба начала: в каждой букве, как и в каждой сфире, сокрыта двойственная, муже-женская природа. Разделяя буквы на мужские и женские, мы подразумеваем лишь присущие им тенденции, как и в случае с половой принадлежностью высших сущностей.

Буквы, соответствующие силам более стремительным по действию, следует считать в большей мере мужскими, нежели женскими. Женское начало, напротив, преобладает в буквах, которые соответствуют силам более устойчивым и твердым. Следовательно, скорее мужскими, чем женскими, являются те буквы, которые звучат протяженно, словно стремясь на волю из уст произносящего. Есть и двуполые буквы, но каждая из них все равно тяготеет к тому или иному полу.

ТЕЛЕСМАТИЧЕСКИЕ СООТВЕТСТВИЯ БУКВ ДРЕВНЕЕВРЕЙСКОГО АЛФАВИТА

Достопочтеннейший брат D.D.C.F. (С.Л. Макгрегор Мазерс)

АЛЕФ. Духовная. Обычно крылатая. Двуполая, но в большей мере мужская, нежели женская. Лицо узкое, тело худощавое.

БЕТ. Активная и изящная. Мужская.

ГИМЕЛ. Серая. Прекрасная, но переменчивая. Женственная. Лицо округлое, тело довольно полное.

ДАЛЕТ. Чрезвычайно красивая и привлекательная. Женственная. Лицо округлое, тело довольно полное.

ХЕ. Страстная, мощная, достаточно горячая, огненная; женственная.

ВАВ. Устойчивая и мощная. Довольно тяжелая и неуклюжая, мужественная.

ЗАЙИН. Худощавая, интеллектуальная, мужественная.

ХЕТ. Полное, не слишком выразительное лицо. Женственная.

ТЕТ. Довольно сильная и горячая. Женственная.

ЙОД. Белая и довольно утонченная. Женственная.

КАФ. Крупная и сильная, мужественная.

ЛАМЕД. Хорошо сложенная, женственная.

МЕМ. Задумчивая, мечтательная. Двуполая, но в большей мере женская, нежели мужская.

НУН. Квадратное решительное, лицо. Мужественная. Довольно темная.

САМЕХ. Узкое, довольно выразительное лицо. Мужественная.

АЙИН. До некоторой степени «механическая». Мужественная.

ПЕ. Страстная, сильная, решительная, женственная.

ЦАДДИ. Задумчивая, интеллектуальная, женственная.

КОФ. Довольно полное лицо. Мужественная.

РЕШ. Гордая и властная, мужественная.

ШИН. Страстная, активная. Двуполая, но в большей мере мужская, нежели женская.

ТАВ. Темная, серая. Двуполая, но в большей мере мужская, нежели женская.

(Указания на пол приведены здесь лишь для удобства работы. Не следует понимать их буквально.)

Существует и другой способ отнесения букв к тому или иному полу, основанный на краткости и долготе обозначаемых ими звуков. Долгие звуки — мужские, краткие — женские.

Долгие звуки (мужские)

Алеф — открытый А

Бет — Б

Вав — У, В

Зайин — З

Каф — К

Нун — Н

Самех — С

Айин — О, Н

Коф — К

Реш — Р

Шин — Ш, С

Краткие звуки (женские)

Гимел — Г
Далет — Д
Хе — Х
Хет — Х (гортанный)
Тет — Т
Йод — И, Й
Ламед — Л
Мем — М
Пе — П, Ф
Цадди — Ц
Тав — Т

ОБЩИЕ ПРАВИЛА ВИБРИРОВАНИЯ ИМЕН

Чтобы провибрировать Имя, прежде всего сосредоточьтесь на высочайших устремлениях и на белизне Кетер. Ограничиваться одними лишь астральными и материальными вибрациями опасно. Затем сосредоточьтесь на своей Тиферет (точке в области сердца) и притяните в нее исходящие сверху Белые Лучи. Начертайте Белым Светом в своем сердце буквы Имени. Сделайте глубокий вдох и начинайте произносить буквы Имени таким образом, чтобы вибрация каждой пронизывала все ваше существо, выходила из вас и рассеивалась волнами в пространстве.

Белый цвет должен быть ослепительно ярким.

Сигилы строятся на основе расположения букв на лепестках Розы и помещаются в Тиферет — области, соответствующей сердцу. Чертите их таким образом, как если бы Роза находилась в вашем сердце.

Вибрируя Имя, повторяйте его столько раз, сколько букв в нем содержится. Так создается Призывающий Вихрь.

В вибрировании Имени задействуются два процесса: ПРИЗЫВАЮЩИЙ ВИХРЬ, связанный с Сердцем, и РАСШИРЯЮЩИЙСЯ ВИХРЬ, связанный с Аурой.

Пример: вибрирование Имени АДОНаИ ХА-АРЕЦ

Проведите Ритуал изгоняющей пентаграммы в четырех четвертях комнаты, предварив его Каббалистическим крестом. Затем совершите в каждой четверти Знаки Младшего Адепта, произнося ІАО и LVX и чертя символ Розы и Креста, как объяснялось в описании Ритуала Розы и Креста.

Пройдите в центр комнаты и обратитесь лицом к востоку. Сформируйте перед собой сияющие ослепительно-белым светом Буквы Имени, расположив их в форме креста, то есть начертав имя как по вертикали, так и по горизонтали:



Часть Имени, состоящая из букв Алеф-Далет-Нун-Йод (АДОНАИ), соответствует части телесматической фигуры от головы до пояса; часть Имени, состоящая из букв Хет-Алеф-Реш-Цадди (ХА-АРЕЦ), — части телесматической фигуры от пояса до ступней. Имя в целом связано с сефирой Малкут, Материей и степенью Ревнителя.

АЛЕФ — крылатый, сверкающий, ослепительно-белый венец.

ДАЛЕТ — голова и шея женщины, прекрасные, но суровые; длинные, темные, волнистые волосы.

НУН — обнаженные сильные руки, сложенные крестом. В правой руке — колосья пшеницы, в левой — золотая чаша. За спиной расprostерты мощные темные крылья.

ЙОД — одеяние насыщенного желтовато-зеленого цвета прикрывает мощную грудь, украшенную эмблемой в виде золотого квадрата с большим алым греческим крестом посередине и четырьмя маленькими алыми крестами по углам.

Одеяние дополнено широким золотым поясом, на котором енохианскими или еврейскими буквами начертано имя АДОНАИ ХА-АРЕЦ. Сбоку на поясе висит Меч.

Длинное одеяние — желтовато-зеленое с оливковыми прожилками — ниспадает складками до самых стоп. Стопы телесного цвета; на ногах золотые сандалии. Под ногами клубятся черные грозовые тучи с проблесками молний. Вся фигура окружена алыми вспышками молний. Венец сияет Белым Светом.

ТЕХНИКА ВИБРИРОВАНИЯ БОЖЕСТВЕННЫХ ИМЕН

Достопочтеннейший брат D.D.C.F. (С.Л. Макгрегор Мазерс)

Вибрируя Божественные Имена, Оператор прежде всего должен вознестись как можно выше к образу блистающе-белого Божественного Сияния в КЕТЕР, удерживая помыслы на плане своих сокровеннейших чаяний. В противном случае есть опасность, что работа ограничится только астральным уровнем, ибо вибрация сама по себе лишь привлекает к оператору некую силу, а природа этой силы зависит от состояния ума, в котором пребывает оператор.

Обычная техника вибрирования Имен такова. Сделай глубокий полный вдох и сосредоточь сознание в своем сердце, соответствующем Тиферет. (Предварительно, как уже было сказано, поднимись к своей Кетер и привлечи ее блистающе-белое сияние в свое сердце, а лишь затем перенеси туда средоточие сознания.)

Затем сформируй в своем сердце буквы Имени, сияющие белым светом, и ощути, что они четко начертаны там. Помни, что буквы должны быть блистающе-белыми, а не тусклыми, как белый цвет таттвы Апас. Затем медленно произнеси на выдохе буквы Имени таким образом, чтобы звук **вибрировал внутри тебя**. Представляй, что дыхание, выходя из твоих легких, в то же время переполняет тебя и заставляет **увеличиваться в размерах, расширяться до границ Вселенной**. Произноси Имя так, чтобы его вибрации раскатились по всей Вселенной, до самых дальних ее пределов.

Всякая эффективная оккультная работа утомляет оператора и заставляет его израсходовать часть своего магнетизма. Поэтому если ты приступаешь к сколько-нибудь важной операции, твои нервы и магнетические способности должны находиться в безупречном состоянии. Иначе вместо благого деяния ты сотворишь зло.

Используя какое-либо Имя и чертя его Сигил на основе Розы, ты должен помнить, что Роза и Крест связаны с сефирой Тиферет, местонахождение которой соответствует положению сердца в человеческом теле, а следовательно, Роза пребывает в сердце.

Формировать в пространстве перед собой телесматический ангельский образ Имени требуется далеко не всегда.

Как правило, произносить Имя следует столько раз, сколько в нем содержится букв.

(Мало что способно доставить мне такое удовольствие, как отзывы учеников, подтверждающих, что система Золотой Зари работает эффективно. То и дело мне попадаются брошюры и книги, написанные людьми, которые открыли для себя в этой системе те или иные достойные методы. Так, несколько месяцев назад мое внимание привлекла опубликованная в Англии работа брата А.Н.Е.Н.О. под названием «Ангельские образы». Это превосходное краткое пособие по использованию телесматических образов. Автор утверждает, что данная техника не встречается нигде, кроме материалов Золотой Зари, и выражает изумление по поводу того, что такая потрясающая методика не получила дальнейшего развития. Он берется восполнить этот недостаток — и делает это столь успешно, что я чувствую себя обязанным настоятельно рекомендовать его книгу всем заинтересованным читателям. Заказать ее можно в магазине оккультной литературы «Sorcerer's Apprentice» в Лидсе (Йоркшир, Великобритания).

Вот как А.Н.Е.Н.О. отзывается об орденских статьях, посвященных технике формирования телесматических образов: «Две эти статьи — полные архаичных выражений, бессвязные, а местами, на первый взгляд, и вовсе бесполезные, — подобны сафиру, только что извлеченному из недр земли, — необработанному и непритязательному на вид. Но подобно тому, как драгоценный камень в руках ювелира обретает блеск и совершенство формы, так и эти статьи при внимательном прочтении и проработке превращаются в сверкающий самоцвет, сияние которого способно озарить для нас самые темные тропы Вселенной». — *Примеч. И. Регарди.*)

ДРУГОЙ СПОСОБ ВИБРИРОВАНИЯ БОЖЕСТВЕННЫХ ИМЕН

Достопочтенный брат А.М.А.Г. (И. Регарди)

Недавно я познакомился с одной методикой, которая не входила в систему Золотой Зари, но настолько тесно гармонировала с основными принципами орденского учения, что я решил поэкспериментировать с ней и проверить, не найдется ли ей полезного применения в магии. И оно нашлось. А попутно обнаружилось еще кое-что существенное.

Эта методика закладывает прочную основу для понимания того, каким образом наш организм реагирует на вибрацию Божественных Имен (что особенно важно для тех, кто не понимал этого прежде), — и тем самым внушает огромное уважение. Впервые ее описал метафизик Браун Лэндон¹⁹ в брошюре под названием «Великая духовная отзывчивость тела и пробуждение духовного мозга». Название — равно как и само содержание брошюры — поистине устрашает своей грандиозностью. Однако Лэндон описывает один простой эксперимент, который я рекомендую повторить всем, кто желает использовать технику вибрации Имен осознанно и осмысленно.

Прежде чем перейти к его изложению, я напомним читателю наставления, приводящиеся в документе Z-1, в разделе «Символика открытия Церемонии Неофита»: «Пусть Адепт стоя распрострет руки в форме Креста Распятия и провибрирует Божественное Имя, вместе со звуком его глубоко вдохнув и наполнив воздухом легкие. Пусть он задержит дыхание, неслышно произнося то же Имя в сердце своем, дабы сочеталось оно там с силами, которые он желает пробудить. Затем пусть направит он вибрацию этого Имени вниз, мимо Йесод, там не задерживаясь. Приняв свою физическую жизнь за материальную основу, пусть Адепт направит вибрацию далее вниз, к ступням. Когда же вибрация достигнет ступней, пусть Адепт в тот же миг еще раз сформирует Имя. Затем, стремительно вознеся это Божественное Имя вверх, к легким, пусть выдохнет его с силой, вибрируя составляющие его звуки. Пусть дыхание его ровным потоком устремляется во Вселенную, пробуждая во внешнем мире силы, соответствующие этому Имени. И если в то время, когда вибрация нисходила к его ступням, Адепт стоял, раскинув руки в форме Креста, то, выдыхая Имя во внешний мир, пусть он

¹⁹ Браун Лэндон (Landon, 1847—1945), родился на корабле в открытом море у родителей-британцев. В молодости собирался принять духовный сан, получил степень доктора богословия, учился в Англии, Франции, США. Потом заинтересовался медициной, получил степень по неврологии, специализировался в психиатрии. Особенно важны его труды в сфере локализации нервных центров в мозгу. — *Примеч. редактора-консультанта.*

прострет руки вперед в Знаке Входящего. Совершив это, пусть исполнит он Знак Безмолвия и погрузится в молчание и неподвижность, размышляя о призванной Силе».

Альтернативный метод, о котором я собираюсь рассказать в этой статье, в основе своей почти ничем не отличается от описанного. По существу, эти методы одинаковы — за одним лишь исключением. Но прежде чем мы рассмотрим это отличие, позвольте мне изложить суть эксперимента, предложенного Брауном Лэндоном.

Возьмите самый обыкновенный столовый прибор — длинную ложку, нож или вилку, все равно какую. Единственное, что нужно, — чтобы этот предмет был металлическим и хорошо проводил колебания. Возьмите самую обыкновенную бечевку, длиной около сорока дюймов²⁰. Крепко примотайте вашу ложку (нож, вилку, все равно что) к середине бечевки, оставив концы свободными. Зажмите концы бечевки между большим указательным пальцами: один конец держите правой рукой, другой — левой. Раскачайте ложку так, чтобы она ударилась о край стола. **Прислушайтесь к звуку**, который при этом раздастся. Запомните его.

Затем привяжите концы бечевки к средним фалангам указательных пальцев: один конец — к пальцу правой руки, другой — левой. Вставьте кончики указательных пальцев в уши, только не глубоко. Снова раскачайте ложку, чтобы она ударилась о край стола. И обратите внимание на то, какой звук раздастся у вас в ушах на этот раз. Должен признаться, результаты этого маленького эксперимента меня очень удивили.

Звук, который вы услышите во втором случае, будет совершенно непохож на первый. Скорее, он напомнит вам гул соборных колоколов. Повторите опыт несколько раз, чтобы впечатление закрепилось и впоследствии вы без труда могли вспомнить этот звук.



Именно такие звуки, полагает Браун Лэндон, мы издаем всякий раз, когда произносим какие-либо слова, просто разговариваем или читаем молитвы. И этот же звук возникает, когда

²⁰ Т.е. около 1 метра. — *Примеч. перев.*

мы просто гудим себе под нос. Лэндон предлагает ряд молитв и рекомендует сочетать их с таким гудением. Это не что иное, как звук внутренней вибрации, которую мы обычно не осознаем, но которая пронизывает весь наш организм. Она воздействует на все наше тело, вплоть до каждой молекулы каждой из клеток, и в результате все наше существо вибрирует в унисон с произносимым божественным именем.

Я, в отличие от Лэндона, не предлагаю никаких молитв. Я всего лишь советую ученикам гудеть себе под нос во время вибрирования божественных Имен по орденскому методу, — ибо я лично проверил эту технику на опыте и знаю, какие она дает результаты. Произнося имена в ходе ритуалов пентаграммы и гексаграммы и во всех прочих церемониях, просто следуйте орденским правилам. Но когда вы **выдыхаете** Имя, как описано в вышеприведенной статье, не произносите его, а **гудите**. Не старайтесь выговорить или провибрировать его отчетливо. **Просто прогудите это Имя**. Но при этом четко представляйте его или поддерживайте намерение произнести именно данное Имя, а не просто издать невнятный гул.

Например, если вы хотите использовать имя МЕТАТРОН или САНДАЛФОН, как описывается в статье о телесматических образах, просто прогудите его на выдохе. При этом, в соответствии с приведенными указаниями, визуализируйте еврейские буквы этого Имени, как бы выходящие из вас вместе с дыханием. Когда, по этим рекомендациям, вам нужно будет представить, что выходящее из легких дыхание в то же время переполняет вас и заставляет увеличиваться в размерах, вам не составит труда осознать, что именно это и происходит со звуком, вибрирующим внутри вас при гудении. Может быть, вам придется немало попрактиковаться, чтобы освоить эту технику, но я полагаю, что в итоге жалеть о потраченных усилиях не придется.

На основе собственной многолетней практики я хотел бы предложить пару советов ученикам, только начинающим работать с вибрационной формулой. Первый совет таков: прежде всего напишите на большой картонке или листе бумаги имя Бога или Архангела, с которым вы собираетесь работать. Пишите маркером или фломастером, очень крупными буквами. Положите эту картонку перед собой на расстоянии 6—10 футов²¹, так, чтобы во время работы вам было хорошо ее видно. Затем, при визуализации Имени, можно будет поглядывать на картонку, таким образом поначалу облегчив себе задачу. Немного потренировавшись, вы освоите технику визуализации с открытыми глазами. А если так и не освоите, то просто время от времени приоткрывайте глаза и бросайте взгляд на картонку с Именем. Так вам будет легче визуализировать его без ошибок.

Второй совет — имейте в виду, что описанный метод вибрирования Имен вызывает гипервентиляцию легких, и если вы не привыкли к ней, привыкайте постепенно. Стойте в ногах кровати или расстилайте перед собой на полу матрас. При гипервентиляции легких кружится голова и подкашиваются ноги, и вы можете запросто упасть, а я бы предпочел, чтобы вы упали на относительно мягкую поверхность. Пожалуйста, отнеситесь к этому предостережению серьезно.

Прежде чем переходить к полноценной церемониальной работе в Храме, поупражняйтесь некоторое время таким образом — с картонкой и у кровати. К этому методу нужно немного привыкнуть, иначе во время церемонии вы можете просто потерять сознание из-за гипервентиляции.

Если вы не знаете, что такое гипервентиляция легких, почитайте книгу Кристофера Хайета «Как уничтожить себя усиленной медитацией» (Christopher Hyatt. «Undoing Yourself with Energized Meditation», Falcon Press, 1982).

²¹ Т.е. около 2—3 метров. — *Примеч. перев.*

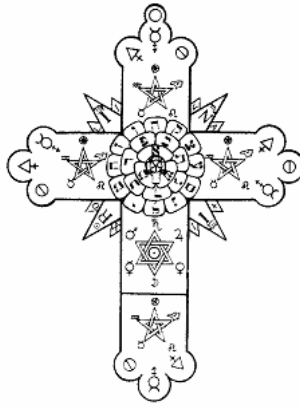

ГЕОМАНТИЯ

Достопочтеннейший брат D.D.C.F. (С.Л. Макгрегор Мазерс)

Глава первая

Геомантические фигуры представляют собой различные комбинации из единичных и парных точек, выстроенных в четыре ряда. Максимально возможное количество таких комбинаций — шестнадцать. Таким образом, существует всего шестнадцать геомантических фигур — шестнадцать сочетаний единичных и парных точек. Эти фигуры ставятся в соответствие четырем стихиям, двенадцати знакам зодиака и планетам. Каждой из семи планет соответствует по две фигуры, а оставшиеся две фигуры соотносятся с *Cauda Draconis* и *Caput Draconis*, т.е. Головой и Хвостом Дракона — Северным и Южным Узлами Луны. Далее, каждой планете и каждому зодиакальному знаку поставлен в соответствие определенный Дух-управитель.

Глава вторая

Грубо говоря, для того, чтобы получить первые четыре геомантические фигуры, на основе которых совершается дальнейшее прорицание, следует нанести на бумагу 16 рядов точек или штрихов, не слишком сильно сжимая рукой карандаш и не считая в процессе, сколько именно точек получается в каждом ряду. Все это время необходимо сосредоточенно думать о поставленном вопросе. Закончив эту операцию, следует сосчитать количество точек в каждом ряду. Если в первом ряду получилось нечетное количество точек, то в верхней строке первой из трех ячеек, расположенных с правой стороны листа, следует поставить одну точку или крестик, а если четное — две точки или крестика. Точно так же обрабатываются остальные ряды. Образец представлен ниже на иллюстрации.

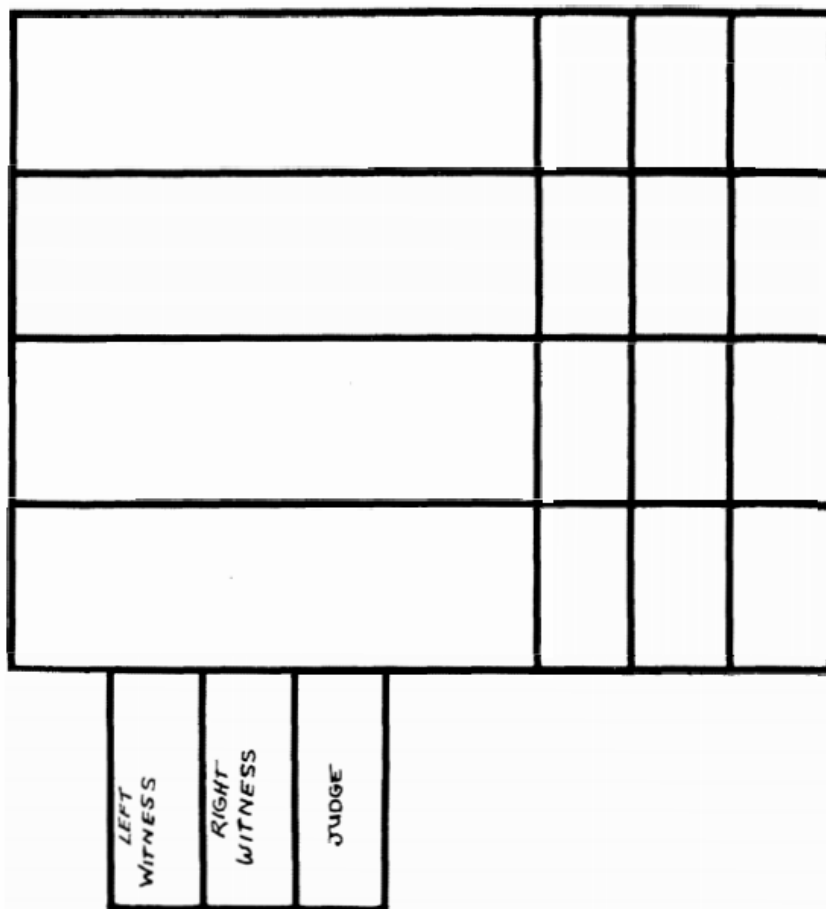

1. Левый свидетель
2. Правый свидетель
3. Судья

Таким образом получают четыре геомантические фигуры. Ряды с 1-го по 4-й составят первую геомантическую фигуру, с 5-го по 8-й — вторую, с 9-го по 12-й — третью, а с 13-го по 16-й — четвертую, как показано далее на схеме.

15 points odd	●	
15 points odd	●	
16 points even	● ●	Fortuna Minor
14 points even	● ●	
15 points odd	●	
16 points even	● ●	
15 points odd	●	Amissio
14 points even	● ●	
12 points even	● ●	
6 points even	● ●	
9 points odd	●	Fortuna Major
7 points odd	●	
10 points even	● ●	
11 points odd	●	
10 points even	● ●	Rubeus
10 points even	● ●	

1. План геомантического прорицания
2. 15 точек — нечетное число
3. 15 точек — нечетное число
4. 16 точек — четное число
5. 14 точек — четное число
6. Fortuna Minor
7. 15 точек — нечетное число
8. 16 точек — четное число
9. 15 точек — нечетное число
10. 14 точек — четное число
11. Amissio
12. 12 точек — четное число
13. 6 точек — четное число
14. 9 точек — нечетное число
15. 7 точек — нечетное число
16. Fortuna Major

17. 10 точек — четное число
18. 11 точек — нечетное число
19. 10 точек — четное число
20. 10 точек — четное число
21. Rubeus

У верхнего края листа, на который вы будете наносить ряды точек или штрихов, следует изобразить пентаграмму; можно вписать ее в окружность, но это не обязательно. Сам лист бумаги должен быть идеально чистым и не использованным прежде для каких бы то ни было целей. Если вы решили изобразить пентаграмму, вписанную в окружность, то сначала следует начертить окружность, а уже затем саму пентаграмму. Пентаграмма обязательно должна относиться к «призывающему» типу (см. описание Ритуала пентаграммы). Поскольку эта Пентаграмма символизирует стихию Земли, первую линию при ее начертании следует провести от верхней точки к левому нижнему углу, а последняя линия должна точно замкнуть верхний угол. Медленно чертя пентаграмму, вибрируйте Божественное Имя, связанной с Землей, — АДОНаИ ХА-АРЕЦ. Прежде чем перейти к начертанию сигила, можно повторить это имя два или три раза. Это поможет сосредоточить ум и вознести его на уровень самых возвышенных идей, совместимых с данным методом. Не забывайте, что в одном из пунктов ритуальной Присяги соискатель клянется, что при всякой магической работе будет призывать высочайшие из ведомых ему божественных имен, дабы вся его работа проходила под божественным покровительством. В центре пентаграммы следует изобразить сигил того «Управителя», в ведении которого находится заданный вопрос.



























Если вопрос имеет природу Сатурна (например, относится к сельскому хозяйству или связан со скорбью, смертью и т.п.), в центре Пентаграммы следует изобразить сигил имени Зазель. Если вопрос связан с Юпитером (со счастьем, празднеством, высокопоставленным духовным лицом и т.п.), следует использовать сигил имени Хисмаэль. Если вопрос относится к Марсу (к войне, сражению, победе и т.п.), следует начертать сигил имени Барцабель; если к Солнцу (к власти, государственным чиновникам, успеху и т.п.) — сигил имени Сорат; если к Венере (к любви, музыке, удовольствию и т.п.) — сигил имени Кедемель; если к Меркурию (к науке, учебе, плутовству и т.п.) — сигил имени Тафтаратат. Если вопрос связан с путешествиями, рыбной ловлей или другим делом, подвластным Луне, следует применить сигил имени Хасмодаи. В нашем примере использован сигил имени Хисмаэль.

Нанося точки или штрихи на бумагу, полностью сосредоточьте внимание на сигиле, изображенном в центре пентаграммы, а мысли — на тщательном обдумывании поставленного вопроса.

Рекомендуется повторять вслух имя Духа-Управителя, словно призывая его на помощь, а после каждого такого призывания вновь и вновь произносить **кратко** сформулированный вопрос прорицания. Не отводите руку от бумаги до тех пор, пока не завершите последний, шестнадцатый ряд.

Если, к примеру, вы задали вопрос, относящийся к обретению богатства, используйте сигил, связанный с Юпитером, — сигил имени Хисмаэль. Нанося на бумагу ряды точек, три или четыре раза повторите имя Хисмаэль, после чего всякий раз добавляйте: «Получу ли я такую-то и такую-то сумму денег?» (Уточните временной период. Вопрос должен формулироваться очень четко и конкретно.) Продолжайте повторять имя духа и вопрос до тех пор, пока не завершите последний ряд.

Геомантические соответствия

Сигил	Управитель	Планета	Знак зодиака	Стихия	Фигура	Название и значение фигуры
	Барцабель	Марс	Овен	Огонь		PUER: безбородый мальчик; желтый цвет
	Кедемель	Венера	Телец	Земля		AMISSIO: потеря; внешнее влияние
	Тафтаргартат	Меркурий	Близнецы	Воздух		ALBUS: белый, светлый
	Хасмодаи	Луна	Рак	Вода		POPULUS: народ, собрание
	Сорат	Солнце	Лев	Огонь		FORTUNA MAJOR: большое счастье; помощь; вход
	Тафтаргартат	Меркурий	Дева	Земля		CONJUNCTIO: собрание, соединение
	Кедемель	Венера	Весы	Воздух		PUELLA: девочка; красота
	Барцабель	Марс	Скорпион	Вода		RUBEUS: красный, рыжеватый
	Хисмаэль	Юпитер	Стрелец	Огонь		ACQUISITIO: приобретение; внутреннее постижение
	Зазель	Сатурн	Козерог	Земля		CARCER: тюрьма, оковы
	Зазель	Сатурн	Водолей	Воздух		TRISTITIA: печаль; страдания; злость
	Хисмаэль	Юпитер	Рыбы	Вода		LAETITIA: радость, смех, здоровье; бородатый мужчина
	Зазель и Барцабель	Сатурн и Марс	Хвост Дракона	Огонь		CAUDA DRACONIS: нижний порог;

						ВЫХОД
4 ♡	Хисмаэль и Кедемель	Венера и Юпитер	Голова Дракона	Земля	•• •• ••	CAPUT DRACONIS: сердце; верхний порог; ВХОД
18	Сорат	Солнце	Лев	Огонь	•• •• ••	FORTUNA MINOR: меньшее счастье и помощь; ВЫХОД
5	Хасмодаи	Луна	Рак	Вода	•• ••	VIA: дорога, путешествие

Наносить точки на бумагу желательно карандашом, а не ручкой. Если вы все же хотите использовать ручку, возьмите фломастер или маркер. Для удобства перед нанесением точек можно разделить лист на четыре части горизонтальными линиями (от руки или под линейку), отведя таким образом место для каждой из четырех геомантических фигур.

Первые четыре геомантические фигуры, полученные из шестнадцати рядов точек, называются четырьмя Матерями, или Материнскими фигурами. Из них затем выводят остальные фигуры, необходимые для построения полной геомантической карты по заданному вопросу.

Получив четыре Материнские фигуры, перерисуйте их еще раз, выстроив в один ряд, справа налево. Так будет удобнее проводить дальнейшие расчеты — хотя опытному прорицателю этот шаг можно опустить. Первая Материнская фигура соответствует югу, вторая — востоку, третья — северу, четвертая — западу.

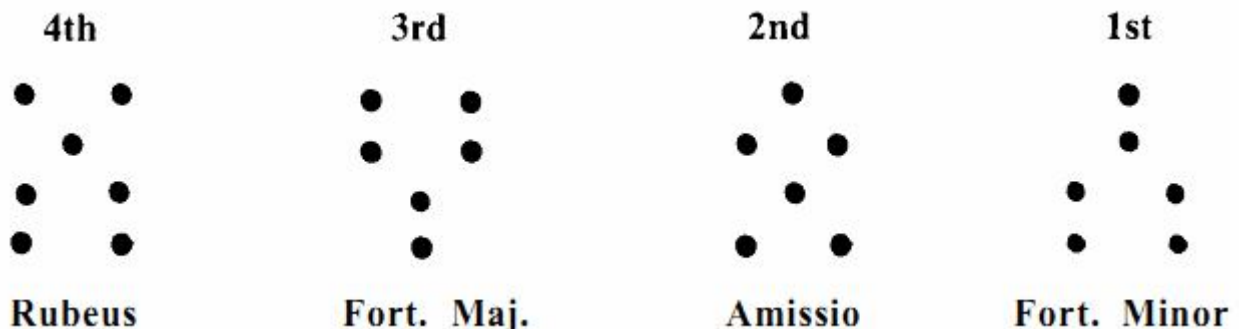

1. Четыре Матери
2. 4-я
3. 3-я
4. 2-я
5. 1-я
6. Rubeus
7. Fortuna Major
8. Amissio
9. Fortuna Minor

Теперь от этих четырех Матерей следует произвести еще четыре фигуры, называемые четырьмя Дочерьми (или Дочерними фигурами). Верхняя строка первой Дочерней фигуры совпадает с верхней строкой первой Матери. Второй строкой первой Дочери является первая строка второй Матери. Третья строка первой Дочери — это первая строка третьей Матери.

Наконец, четвертая строка первой Дочери — это первая строка четвертой Матери. По такому же правилу строятся остальные дочерние фигуры. Вторая Дочь образуется из вторых строк четырех материнских фигур, третья Дочь — из третьих строк, а четвертая — из четвертых.

Согласно изложенному правилу, получаем следующие четыре Дочерние фигуры:

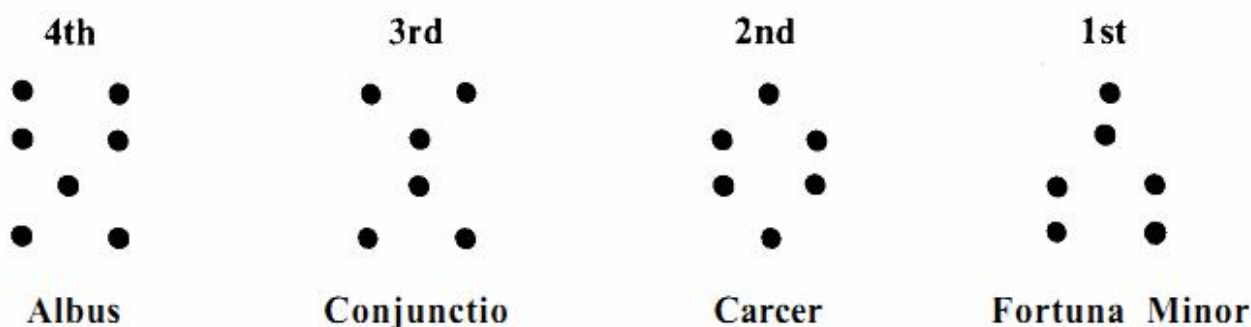

1. 4-я

2. 3-я
3. 2-я
4. 1-я
5. Albus
6. Conjunctio
7. Carcer
8. Fortuna Minor

Далее, опять же для удобства, начинающему прорицателю рекомендуется выписать все восемь фигур в одну строку, разместив Дочерние фигуры слева от Материнских:

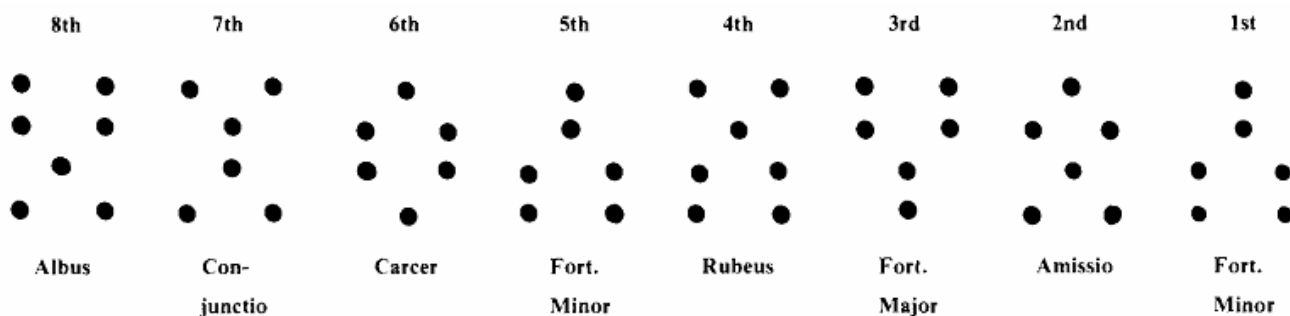

1. Четыре Дочери
2. Четыре Матери
3. 8-я
4. 7-я
5. 6-я
6. 5-я
7. 4-я
8. 3-я
9. 2-я
10. 1-я
11. Albus
12. Conjunctio
13. Carcer
14. Fortuna Minor
15. Rubeus
16. Fortuna Major

17. Amissio

18. Fortuna Minor

Из этих восьми фигур следует теперь произвести еще четыре, которые называются четырьмя Итоговыми фигурами или четырьмя Племянниками. Это будут 9-я, 10-я, 11-я и 12-я фигуры геомантической карты. 9-я фигура образуется из 1-й и 2-й фигур, 10-я — из 3-й и 4-й, 11-я — из 5-й и 6-й, 12-я — из 7-й и 8-й. В основе метода лежит суммирование точек, составляющих одни и те же по счету строки в каждой паре исходных фигур. Если, например, первая строка первой Матери состоит из одной точки и первая строка второй Матери — также из одной точки, то, в сумме они составляют две точки — четное число. Следовательно, в первой строке первой Итоговой фигуры будет две точки. Если же сумма точек оказалась нечетной, то в Итоговой фигуре им будет соответствовать только одна точка. В нашем примере 9-я фигура — Coniunctio — образуется так:

First Figure



Second Figure



Coniunctio



1. Первая фигура
2. Вторая фигура
3. Coniunctio]

В первой строке первой фигуры — одна точка, в первой строке второй фигуры — также одна точка. В сумме они составляют две точки — **четное** число; следовательно, в первой строке новой фигуры должно быть две точки. Во второй строке первой фигуры — одна точка, во второй строке второй фигуры — две точки. В сумме они составляют три точки — **нечетное** число; следовательно, во второй строке новой фигуры должна быть одна точка. Рассчитав таким же способом третью и четвертую строки, получаем первую Итоговую фигуру:

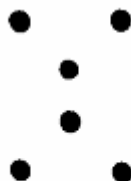

CONIUNCTIO

Остальные Итоговые фигуры рассчитываются по этому же правилу:

Four Daughters

Four Mothers

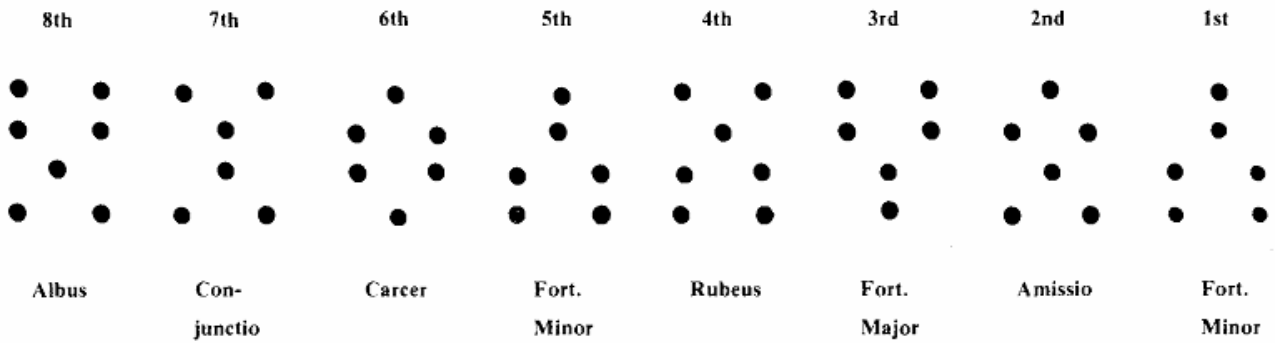

1. Четыре Дочери
2. Четыре Матери
3. 8-я
4. 7-я
5. 6-я
6. 5-я
7. 4-я
8. 3-я
9. 2-я
10. 1-я
11. Albus
12. Coniunctio
13. Carcer
14. Fortuna Minor
15. Rubeus
16. Fortuna Major
17. Amissio
18. Fortuna Minor]

Четыре Итоговые фигуры в нашем примере таковы:

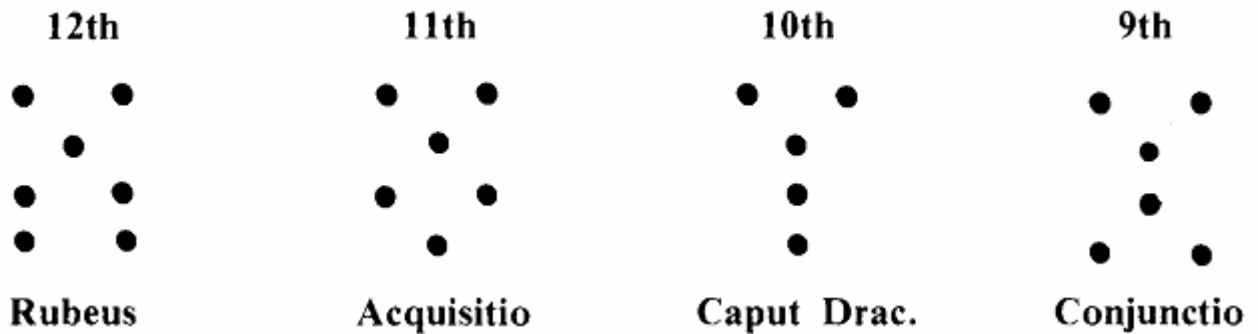

1. 12-я
2. 11-я
3. 10-я
4. 9-я
5. Rubeus
6. Acquisitio
7. Caput Draconis
8. Coniunctio]

Итак, мы получили двенадцать основных фигур геомантической карты. Они определенным образом соответствуют двенадцати домам астрологической карты, о чем будет сказано подробнее в свое время.

Глава третья

Чтобы прорицателю легче было составить суждение об общем характере карты из двенадцати фигур, полученных по вышеописанному методу, обычно от этих двенадцати основных фигур производят еще три вспомогательные. Вспомогательные фигуры менее важны. Их не следует считать компонентами геомантической карты: они только помогают вынести общее суждение. Эти три фигуры носят названия «Правый Свидетель», «Левый Свидетель» и «Судья».

Два Свидетеля не имеют никакого значения в прорицании: они всего лишь служат исходными фигурами, на основе которых образуется Судья. Правый Свидетель производится от 9-й и 10-й фигур таким же способом, по которому формируются Итоговые фигуры. Точки, составляющие одни и те же по счету строки в паре исходных фигур, суммируются, и если сумма оказалась нечетной, то в соответствующей строке Правого Свидетеля помещается одна точка, а если нечетной — то две. Таким же способом из 11-й и 12-й фигур образуется Левый Свидетель. А Судья, в свою очередь, производится все тем же способом из Правого и Левого Свидетелей и, таким образом, представляет собой синтез всей геомантической карты.

Если Судья благоприятен, то благоприятна и вся карта, и ответ на вопрос прорицания будет положительным; и наоборот. Особенности метода, применяющегося для получения Судьи, приводят к тому, что в 15-й фигуре всегда содержится четное количество точек. То есть если мы просуммируем количество точек во всех четырех строках Судьи, обязательно получится четное число. Поэтому если оказалось, что фигура Судьи содержит нечетное количество точек, это означает, что где-то в предыдущих расчетах была допущена ошибка.

Иногда строится еще и 16-я фигура — так называемый Примиритель. Он образуется с помощью того же метода из Судьи и фигуры, обозначающей тот дом гороскопа, который соответствует теме прорицания. В нашем примере Судья — *Populus*. Если заданный вопрос относится ко второму дому, то мы должны объединить Судью с фигурой *Amissio*, в результате чего снова получится *Amissio*.

Чтобы определить, в какой дом попадает Колесо Фортуны, вычислите сумму всех точек, составляющих первые двенадцать фигур. Разделите полученное число на двенадцать. Остаток соответствует порядковому номеру дома, в котором находится Колесо Фортуны. Если сумма делится на двенадцать без остатка, поместите Колесо Фортуны в двенадцатый дом. Колесо Фортуны — это символ наличных денег, принадлежащих Вопрошающему. Оно играет очень важную роль во всех вопросах, связанных с деньгами.

Глава четвертая

Далее приводятся краткие значения двенадцати домов гороскопа:

Первый дом (асцендент)

Жизнь, здоровье, сам вопрошающий и т.д.

Второй дом

Деньги, собственность, личное достоинство.

Третий дом

Братья, сестры, новости, короткие поездки и т.д.

Четвертый дом

Отец, недвижимое имущество, наследство. Могила, окончание дела.

Пятый дом

Дети, удовольствия, праздники, финансовые спекуляции.

Шестой дом

Слуги, болезни, дяди и тети, мелкие животные.

Седьмой дом

Любовь, брак, муж или жена. Партнерство и сотрудничество, явные враги, судебные разбирательства.

Восьмой дом

Смерть, завещание, наследство. Имущество покойного.

Девятый дом

Дальние путешествия, странствия. Наука, религия, искусство, видения и прорицание.

Десятый дом

Мать. Звание, чин, достоинство и честь, ремесло или профессия, власть, работа и общественное положение в целом.

Одиннадцатый дом

Друзья, надежды и желания.

Двенадцатый дом

Страдания, страхи, наказания, тайные враги, больницы и тюрьмы, невидимые опасности, ограничения.

Расчитанные по вышеописанному методу двенадцать основных фигур следует распределить по двенадцати домам астрологической карты следующим образом:

Первая фигура помещается в 10-й дом.

Вторая фигура — в 1-й дом.

Третья фигура — в 4-й дом.

Четвертая фигура — в 7-й дом.

Пятая фигура — в 11-й дом.

Шестая фигура — во 2-й дом.

Седьмая фигура — в 5-й дом.

Восьмая фигура — в 8-й дом.

Девятая фигура — в 12-й дом.

Десятая фигура — в 3-й дом.

Одиннадцатая фигура — в 6-й дом.

Двенадцатая фигура — в 9-й дому²².

²² Система, на которой основаны эти соответствия, такова: фигуры-Матери соответствуют угловым домам, фигуры-Дочери — последующим, а фигуры-Племянники — падающим домам. При этом в каждой группе отсчет начинается с дома, входящего в последний квадрант домов гороскопа (т.е. соответственно с 10-го, 11-го и 12-го домов), и продолжается в обычном порядке следования домов. — *Примеч. перев.*

В нашем примере двенадцать основных фигур распределятся по домам геомантической карты следующим образом:

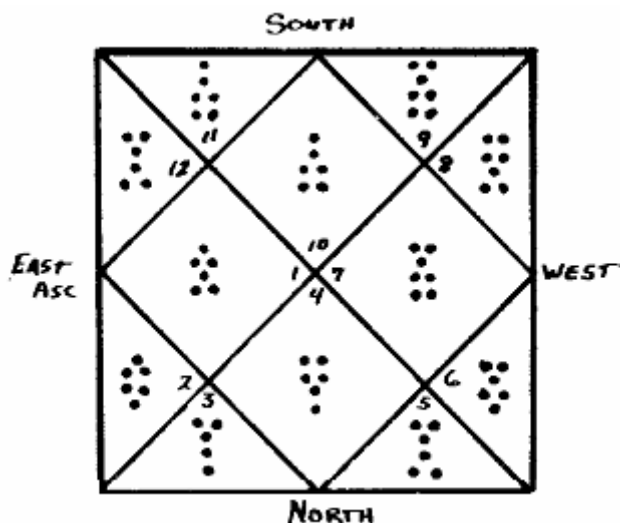

1. Юг
2. Запад
3. Север
4. Восток — ASC]

Глава пятая

(Далее в оригинальном тексте следовала серия толкований, основанная на рассмотрении двух Свидетелей и Судьи, однако я позволил себе исключить ее из настоящей публикации. Эти толкования я нашел в высшей степени ненадежными. «Ответы» Судьи и Свидетелей полностью противоречат результатам, которые получаются при полном анализе геомантической карты на основе приведенных далее значений фигур. Исключенный фрагмент имеет средневековое происхождение и совершенно неприменим к современным ситуациям. — *Примеч. И. Регарди.*)

Ниже следуют таблицы значений шестнадцати геомантических фигур в двенадцати домах гороскопа. С помощью этих таблиц прорицателю легче будет вынести общее суждение о геомантической карте. В каждой из шестнадцати таблиц указывается, какое значение приобретает данная фигура в каждом из домов гороскопа.

Например, если ученик желает узнать исход того или иного дела, он должен установить, какая фигура его геомантической карты попала в четвертый дом (символизирующий окончание дел), и определить по соответствующей таблице, какое значение эта фигура приобретает в четвертом доме.

ACQUISITIO

В целом способствует прибыли и приобретениям.

Асцендент — счастье, успех во всех делах.

Второй дом — исключительное преуспеяние.

Третий дом — почести и богатство.

Четвертый дом — удача и успех.

Пятый дом — добрая удача.

Шестой дом — благоприятное предзнаменование (особенно если показания пятого дома также благоприятны).

Седьмой дом — умеренные успехи.

Восьмой дом — относительно неплохое, но не самое лучшее положение. Большой скончается.

Девятый дом — благоприятно во всех отношениях.

Десятый дом — удачно во всех отношениях. Исключительное преуспеяние.

Одиннадцатый дом — удача во всем.

Двенадцатый дом — зло, страдания и утрата.

AMISSIO

Указывает на потери в материальных делах, а иногда и в любви; фигура крайне неблагоприятна во всех вопросах, связанных с прибылью.

Асцендент — неблагоприятно для всех, кроме узников.

Второй дом — крайне неблагоприятно для денежных вопросов, но предвещает удачу в любви.

Третий дом — плохой исход любого дела, кроме ссоры.

Четвертый дом — неблагоприятно во всех отношениях.

Пятый дом — неблагоприятно для всего, кроме сельского хозяйства.

Шестой дом — довольно плохо для любви.

Седьмой дом — очень хорошо для любви, а в остальных отношениях — плохо.

Восьмой дом — превосходно во всех отношениях.

Девятый дом — неблагоприятно во всех отношениях.

Десятый дом — неблагоприятно для всех, кроме желающих добиться благосклонности от женщины.

Одиннадцатый дом — благоприятно для любви, а в остальных делах — плохо.

Двенадцатый дом — неблагоприятно во всех отношениях.

FORTUNA MAJOR

Способствует успеху во всех делах, в которых человек надеется одержать победу.

Асцендент — благоприятно для всего, кроме дел, требующих сохранения тайны.

Второй дом — благоприятно для всего, кроме вопросов, связанных с печальными вещами.

Третий дом — благоприятно во всех отношениях.

Четвертый дом — благоприятно для всего, но указывает на меланхолию.

Пятый дом — весьма благоприятно во всех отношениях.

Шестой дом — весьма благоприятно для всего, кроме вопросов, связанных с невоздержанностью.

Седьмой дом — благоприятно во всех отношениях.

Восьмой дом — умеренно благоприятно.

Девятый дом — весьма хорошо.

Десятый дом — исключительно благоприятно. Можно без опасений обращаться к вышестоящим особам.

Одиннадцатый дом — очень хорошо.

Двенадцатый дом — благоприятно во всех отношениях.

FORTUNA MINOR

Способствует успеху во всех делах, в которых необходимо быстрое продвижение.

Асцендент — скорая победа и скорый успех в любви, но указывает на вспыльчивость.

Второй дом — весьма благоприятно.

Третий дом — благоприятно, но указывает на гнев.

Четвертый дом — спешка; довольно плохо во всем, кроме вопросов, связанных с восстановлением или сохранением мира и спокойствия.

Пятый дом — хорошо во всех отношениях.

Шестой дом — посредственно во всех отношениях.

Седьмой дом — неблагоприятно для всего, кроме вопросов, связанных с войной или любовью.

Восьмой дом — в целом неблагоприятно.

Девятый дом — благоприятно, но указывает на вспыльчивость.

Десятый дом — благоприятно для всего, кроме вопросов, связанных с восстановлением или сохранением мира и спокойствия.

Одиннадцатый дом — благоприятно во всех отношениях, особенно в любви.

Двенадцатый дом — благоприятно для всего, кроме перемен и возбуждения судебных процессов.

LAETITIA

Способствует радости в настоящем или в будущем.

Асцендент — благоприятно для всего, кроме военных дел.

Второй дом — плохо.

Третий дом — неблагоприятно.

Четвертый дом — в основном хорошо.

Пятый дом — исключительно благоприятно.

Шестой дом — в целом неблагоприятно.

Седьмой дом — нейтрально.

Восьмой дом — в целом неблагоприятно.

Девятый дом — очень хорошо.

Десятый дом — хорошо, но скорее для военных дел, нежели для мирных.

Одиннадцатый дом — благоприятно во всех отношениях.

Двенадцатый дом — в целом неблагоприятно.

TRISTITIA

Неудачи почти во всем.

Асцендент — посредственно, но благоприятно для поиска сокровищ и для подготовки к обороне.

Второй дом — посредственно, но благоприятно для подготовки к обороне.

Третий дом — неблагоприятно во всех отношениях.

Четвертый дом — неблагоприятно во всех отношениях.

Пятый дом — очень плохо.

Шестой дом — плохо для всего, кроме вопросов, связанных с распутством.

Седьмой дом — неблагоприятно только в вопросах, связанных с получением наследства или с магией.

Восьмой дом — неблагоприятно, но хорошо для дел, требующих сохранения тайны.

Девятый дом — неблагоприятно для всего, кроме магии.

Десятый дом — неблагоприятно для всего, кроме подготовки к обороне.

Одиннадцатый дом — неблагоприятно во всех отношениях.

Двенадцатый дом — неблагоприятно, но хорошо для магии и поиска сокровищ.

PUELLA

Благоприятна во всех отношениях, особенно в том, что касается женщин.

Асцендент — благоприятно во всем, кроме военных дел.

Второй дом — очень хорошо.

Третий дом — благоприятно.

Четвертый дом — нейтрально.

Пятый дом — очень хорошо, но следует обратить внимание на аспекты²³.

Шестой дом — хорошо, и в особенности благоприятно для вопросов, связанных с распутством.

Седьмой дом — хорошо во всем, кроме военных дел.

²³ См. седьмую главу настоящего раздела. — *Примеч. перев.*

Восьмой дом — благоприятно.

Девятый дом — благоприятно в вопросах, связанных с музыкой. В остальном — всего лишь посредственно.

Десятый дом — благоприятно для восстановления и сохранения мира и спокойствия.

Одиннадцатый дом — благоприятно и предвещает любовь знатной дамы.

Двенадцатый дом — благоприятно во всех отношениях.

PUER

Неблагоприятна во всем, кроме дел, связанных с Войной или Любовью.

Асцендент — нейтрально. Лучше всего — для Войны.

Второй дом — благоприятно, но не без хлопот.

Третий дом — добрая удача.

Четвертый дом — плохо для всего, кроме дел, связанных с Войной и Любовью.

Пятый дом — умеренно благоприятно.

Шестой дом — посредственно.

Седьмой дом — плохо для всего, кроме Войны.

Восьмой дом — плохо для всего, кроме Любви.

Девятый дом — плохо для всего, кроме Войны.

Десятый дом — довольно плохо. Но для Любви и Войны — хорошо. В большинстве остальных дел — посредственно.

Одиннадцатый дом — в большинстве вопросов посредственно.

Двенадцатый дом — посредственно, но предвещает милости.

RUBEUS

Плохо для всех добрых дел; способствует злодеяниям.

Асцендент — уничтожь всю карту, если эта фигура попала в первый дом! Она отменяет все прорицание.

Второй дом — плохо во всех отношениях.

Третий дом — неблагоприятно для всего, кроме кровопускания.

Четвертый дом — неблагоприятно для всего, кроме дел, связанных с Войной и Огнем.

Пятый дом — плохо для всего, кроме любви и посевов.

Шестой дом — плохо для всего, кроме кровопускания.

Седьмой дом — плохо для всего, кроме дел, связанных с Войной и Огнем.

Восьмой дом — плохо.

Девятый дом — очень плохо.

Десятый дом — Распутство. Любовь, огонь.

Одиннадцатый дом — плохо для всего, кроме кровопускания.

Двенадцатый дом — неблагоприятно во всех отношениях.

ALBUS

Способствует прибыли, а также вхождению в новое место и началу нового дела.

Асцендент — благоприятно для заключения брака. Оживленная деятельность. Мир.

Второй дом — благоприятно во всех отношениях.

Третий дом — очень хорошо.

Четвертый дом — очень хорошо во всех делах, кроме Войны.

Пятый дом — хорошо.

Шестой дом — благоприятно во всех отношениях.

Седьмой дом — хорошо для всего, кроме Войны.

Восьмой дом — хорошо.

Девятый дом — вестник доставит письмо.

Десятый дом — превосходно во всех отношениях.

Одиннадцатый дом — очень хорошо.

Двенадцатый дом — великолепно.

CONJUNCTIO

Для добрых дел — хорошо, для дурных — плохо. Способствует нахождению потерянных вещей.

Асцендент — для хороших дел — хорошо, для дурных — плохо.

Второй дом — как правило, хорошо.

Третий дом — добрая удача.

Четвертый дом — хорошо для всего, кроме здоровья; следует изучить восьмой дом.

Пятый дом — посредственно.

Шестой дом — хорошо только для безнравственных дел.

Седьмой дом — довольно хорошо.

Восьмой дом — зло; смерть.

Девятый дом — умеренно благоприятно.

Десятый дом — для любви — хорошо, в вопросах болезни — плохо.

Одиннадцатый дом — благоприятно во всех отношениях.

Двенадцатый дом — посредственно. Неблагоприятно для узников.

CARCER

В целом плохо. Отсрочки, задержки, сковывающие обязательства, препятствия, ограничения.

Асцендент — неблагоприятно для всего, кроме подготовки к обороне.

Второй дом — благоприятно для всех вопросов, имеющих природу Сатурна; в остальном — плохо.

Третий дом — неблагоприятно.

Четвертый дом — способствует только меланхолии.

Пятый дом — в течение трех дней придет письмо. Неблагоприятно.

Шестой дом — очень плохо.

Седьмой дом — плохо.

Восьмой дом — очень плохо.

Девятый дом — неблагоприятно во всех отношениях.

Десятый дом — плохо для всего, кроме поиска кладов.

Одиннадцатый дом — много треволнений.

Двенадцатый дом — довольно хорошо.

CAPUT DRACONIS

Для добрых дел — хорошо, для дурных — плохо. Хорошая возможность получить прибыль.

Асцендент — благоприятно во всех отношениях.

Второй дом — хорошо.

Третий дом — очень хорошо.

Четвертый дом — хорошо для всего, кроме военных дел.

Пятый дом — очень хорошо.

Шестой дом — хорошо только для безнравственных дел.

Седьмой дом — хорошо, в особенности для заключения мира.

Восьмой дом — хорошо.

Девятый дом — очень хорошо.

Десятый дом — благоприятно во всех отношениях.

Одиннадцатый дом — благоприятно для церковных дел и приносит прибыль священникам.

Двенадцатый дом — не очень хорошо.

CAUDA DRACONIS

Для дурных дел — благоприятно, для добрых — плохо. Указывает на убытки и разрыв любовных отношений.

Асцендент — уничтожь всю карту, если эта фигура попала в первый дом! Она отменяет все прорицание.

Второй дом — очень плохо.

Третий дом — неблагоприятно во всех отношениях.

Четвертый дом — хорошо, особенно для завершения дел.

Пятый дом — очень плохо.

Шестой дом — довольно хорошо.

Седьмой дом — зло, война и пожар.

Восьмой дом — неблагоприятно во всем, кроме дел, связанных с магией.

Девятый дом — хорошо только для дел, связанных с наукой. Плохо для путешествий.

Ограбление.

Десятый дом — плохо во всем, за исключением дел, связанных с огнем.

Одиннадцатый дом — плохо во всем, за исключением вопросов, связанных с получением милостей.

Двенадцатый дом — довольно хорошо.

VIA

В целом уменьшает благотворное влияние других фигур, но хороша для поездок и путешествий.

Асцендент — плохо во всем, за исключением дел, связанных с тюрьмами.

Второй дом — нейтрально.

Третий дом — очень хорошо во всех отношениях.

Четвертый дом — хорошо во всем, за исключением любовных дел.

Пятый дом — благоприятно для путешествий.

Шестой дом — плохо.

Седьмой дом — довольно хорошо, особенно для путешествий.

Восьмой дом — плохо.

Девятый дом — нейтрально. Для путешествий — хорошо.

Десятый дом — хорошо.

Одиннадцатый дом — очень хорошо.

Двенадцатый дом — превосходно.

POPULUS

Иногда хорошо, а иногда плохо. Для добрых дел — благоприятно, для дурных — неблагоприятно.

Асцендент — благоприятно для вступления в брак.

Второй дом — умеренно благоприятно.

Третий дом — скорее хорошо, чем плохо.

Четвертый дом — хорошо во всем, кроме любовных дел.

Пятый дом — благоприятно в большинстве отношений.

Шестой дом — хорошо.

Седьмой дом — для военных дел хорошо; в остальном посредственно.

Восьмой дом — плохо.

Девятый дом — жди письма.

Десятый дом — хорошо.

Одиннадцатый дом — благоприятно во всех отношениях.

Двенадцатый дом — очень плохо.

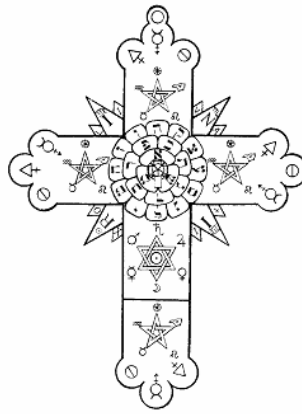

Глава шестая

Сила, которую геомантическая фигура имеет в том или ином доме, называется ее эссенциальным²⁴ достоинством. Сильнее всего фигура в своей обители, очень сильна она в экзальтации, просто сильна — в своем тригоне, очень слаба — в падении, а слабее всего — в изгнании. Фигура находится в падении, когда занимает дом, противоположный дому своей экзальтации, а дом изгнания — это дом, противоположный обители.

Поскольку геомантические фигуры поставлены в соответствие планетам и зодиакальным знакам, правила их оценки заимствованы из астрологии. Иначе говоря, геомантические фигуры приобретают те же достоинства, что и управляющие ими планеты, а двенадцать домов геомантической карты соответствуют двенадцати знакам зодиака. Асцендент, или первый дом, соответствует Овну, второй дом — Тельцу, третий — Близнецам, и так далее, до двенадцатого дома, который соответствует Рыбам. Следовательно, фигуры Марса сильны в первом доме, но слабы — в седьмом, и так далее.

Таблица достоинств

Знак	Управитель	Стихия	Экзальтация	Падение	Изгнание	Сильное положение
Овен	Марс	Огонь	Солнце	Сатурн	Венера	Юпитер
Телец	Венера	Земля	Луна	—	Марс	Юпитер
Близнецы	Меркурий	Воздух	—	—	Юпитер	Сатурн
Рак	Луна	Вода	Юпитер	Марс	Сатурн	Меркурий
Лев	Солнце	Огонь	—	—	Сатурн	Марс
Дева	Меркурий	Земля	Меркурий	Венера	Юпитер	Сатурн
Весы	Венера	Воздух	Сатурн	Солнце	Марс	Юпитер
Скорпион	Марс	Вода	—	Луна	Венера	Солнце
Стрелец	Юпитер	Огонь	—	—	Меркурий	Венера
Козерог	Сатурн	Земля	Марс	Юпитер	Луна	Меркурий
Водолей	Сатурн	Воздух	—	—	Солнце	—
Рыбы	Юпитер	Вода	Венера	Меркурий	Меркурий	—

Голова Дракона сильна в знаках достоинств Юпитера и Венеры.

Хвост Дракона силен в знаках достоинств Сатурна и Марса.

²⁴ Т.е. собственным, сущностным, неотъемлемым. — *Примеч. перев.*

Примечания

Данные примечания представляют собой выдержки из статьи по геомантии, распространявшейся среди членов А.О.²⁵ — нового храма Золотой Зари, воссозданного Мазерсом после раскола. В этой статье утверждалось, что она составлена братом S.R.M.D на основе следующих старинных трактатов: 1) «Геомантия мастера Кристофера Каттона» (труд весьма почтенного возраста, написанный старинным английским готическим шрифтом); 2) «Геомагия» Джона Хейдона (XVII век) и 3) «Астрономическая геомантия» Герарда Камбрэнского (или Кремонского)²⁶.

Первая из четырех строк каждой геомантической фигуры соответствует стихии Огня (как наиболее тонкой из всех стихий), вторая — стихии Воздуха (следующей после Огня по легкости), третья — стихии Воды (более тяжелой), а четвертая — стихии Земли (самой тяжелой из всех).

В геомантии есть три вопроса, способные озадачить начинающего ученика:

а) Почему используются имена и сигилы ДУХОВ планет, а не РАЗУМОВ, если первые считаются злыми по природе, а последние — более добрыми?

б) Почему в таком случае предписано использовать также имена и сигилы Архангелов зодиакальных знаков — по природе своей совершенно благих, либо же, вместо них, имена и сигилы Ангелов зодиака или их помощников?

в) В геомантии используется 16 фигур, а знаков зодиака — всего 12; как распределяются по этой классификации оставшиеся 4 фигуры?

Ответы на эти вопросы таковы:

а) Геомантия представляет собой метод прорицания, связанный со стихией Земли и, следовательно, по характеру своему более земной и материальный, нежели прочие методы. Поэтому Духи здесь по природе более уместны, нежели Разумы, ибо Духи олицетворяют более плотную и бессознательную составляющую Планетного Луча в его воздействии на Землю. Кроме того, применяемые в геомантии сигилы Духов отличаются от сигил, образуемых из планетных камней: тем самым подчеркивается, что в геомантическом искусстве эти Духи проявляют не все присущие им свойства, а выполняют более узкие задачи.

б) Такие могущественные имена, как Малхидаэль и т.п., используются для того, чтобы привлечь в помощь оператору мощную Силу Добра, свойства которой опять же уточняются посредством сигил.

в) Двенадцать управителей двенадцати зодиакальных фигур воздействуют на лик Земли в соответствующих им областях. Оставшиеся же четыре фигуры — *Fortuna Minor*, *Via*, *Caput Draconis* и *Cauda Draconis* — связаны с четырьмя Ветрами и их Духами; хорошие их аспекты с Луной в благоприятной фазе (особенно в полнолуние) предвещают счастье.

Герард Кремонский предостерегает: «Но смотри, не задавай вопросов в погоду дождливую, во время сильной грозы, при облачном небе или сильном ветре, то есть в пору, когда стихии пребывают во гневе, а также когда сам ты во гневе или мысли твои поглощены множеством дел; [и не обращай с вопросами] для искусителей и насмешников; и не повторяй один и тот же вопрос по одной и той же фигуре или форме, ибо так поступать не должно».

Сочетания домов

(из «Геомантии мастера Кристофера Каттона»)

²⁵ Т.е. «Альфа и Омега». — *Примеч. перев.*

²⁶ Герард (Гиральд) Камбрэнский (Кремонский) (наст. имя Геральд де Барри; ок. 1146 — ок. 1223) — средневековый нормандско-валлийский священник и хронист, автор книг «Топография Ирландии», «Завоевание Ирландии», «Описание Уэльса» и др. Интересовался оккультными науками. — *Примеч. перев.*

Если увидишь, что благоприятная фигура оказалась в благоприятном доме, это двойное благо, ибо дом благотворен и фигура также; и это безо всяких сомнений указывает на то, что вопрошающий достигнет желаемого. По той же причине, если неблагоприятная фигура окажется в неблагоприятном доме, то для вопрошающего это очень плохо. Если же ты увидишь, что хорошая фигура попала в дурной дом, то для вопрошающего это означает благо, которое, однако, продлится недолго и будет отчасти отнято у него дурным влиянием дома. Но если дурная фигура попадет в хороший дом, то последний отнимет у этой фигуры дурное влияние, и как бы она ни желала навредить вопрошающему, ей этого не удастся; однако ей будет под силу не допустить к вопрошающему желаемое благо.

Дурным домом для заданного вопроса считается тот, который представляет лиц или предметы, противостоящие вопрошающему или его интересам по заданному вопросу. Так, по вопросу о судебном процессе дурным будет дом, представляющий противную сторону, а по вопросу о болезни враждебными будут 6-й и 8-й дома. Хорошими домами считаются те, что представляют помощь и т.п. В общем смысле «дурными» по природе можно считать дома 6-й, 8-й (смерть) и 12-й (страхи, тюрьма, тайные враги).

«Сочетания домов» бывают трех родов: ПРОСТОЕ, ПОЛУСЛОЖНОЕ и СЛОЖНОЕ. Кроме того, все дома можно разделить на ПАРЫ следующим образом: второй дом всегда сочетается с первым, четвертый — с третьим, шестой — с пятым и так далее.

ПРОСТОЕ СОЧЕТАНИЕ образуется тогда, когда одна и та же фигура попадает в оба дома любой из ПАР. Так, в нашем примере²⁷ в оба дома ПАРЫ, образованной первым и вторым домами, попадает фигура Via; следовательно два эти дома находятся друг с другом в ПРОСТОМ СОЧЕТАНИИ. В данном случае это означает, что вопрошающий испытывает нерешительность в связи с интересующим его делом. Далее, хотя Caput Draconis попадает и в четвертый, и в пятый дом, эти дома не образуют СОЧЕТАНИЯ, поскольку принадлежат к разным парам: четвертый дом находится в паре с третьим, а пятый — с шестым, а не с четвертым. Применительно же к лицам, а не к делам или предметам, фигура, создающая СОЧЕТАНИЕ домов, обозначает спутников или товарищей того лица, о котором задан вопрос; и на них же указывают дома, находящиеся в СОЧЕТАНИИ. Благоприятные фигуры в СОЧЕТАНИИ означают великое благо, как в настоящем, так и в будущем; неблагоприятные же — напротив, большое зло. Первый из домов, составляющих каждую ПАРУ, показывает настоящее время, а второй — будущее.

ПОЛУСЛОЖНОЕ СОЧЕТАНИЕ образуется тогда, когда фигуры в двух домах, составляющих пару, различны, но находятся под управлением одной и той же планеты, как, например, Acquisitio и Laetitia — под управлением Юпитера и Хисмаэля, Fortuna Major и Minor — под управлением Солнца, Puella и Amissio — Венеры, и так далее.

СЛОЖНОЕ СОЧЕТАНИЕ образуется тогда, когда точки двух фигур в домах, составляющих пару, в точности дополняют друг друга до целого прямоугольника, как это обстоит с фигурами Puer и Puella, Albus и Rubeus, Acquisitio и Amissio, Laetitia и Tristitia и т.д. В таком случае из этих двух фигур выводится третья, именуемая Примирителем, — по тому же правилу, по которому из двух Свидетелей выводится Судья. Затем выносится суждение о характере СЛОЖНОГО СОЧЕТАНИЯ: если Примиритель гармонирует с двумя исходными фигурами и является благоприятным, то и все СОЧЕТАНИЕ благоприятно, если же он неблагоприятен и не согласуется с ними, то неблагоприятно и все СОЧЕТАНИЕ.

Встречается и еще одна разновидность СОЧЕТАНИЯ, определяемая верхними строками двух фигур в домах, составляющих пару. Если верхняя строка обеих этих фигур четная, то они образуют СОЧЕТАНИЕ; и если верхняя строка обеих фигур нечетная — также. Как и в случае со СЛОЖНЫМ СОЧЕТАНИЕМ, из двух этих фигур выводится Примиритель, после чего таким же образом выносится суждение о характере всего СОЧЕТАНИЯ. Если же верхняя строка одной

²⁷ Здесь и далее в этом разделе отсылки к «нашему примеру» означают лишь то, что Мазерс включил в свою статью пример прорицания с полной его интерпретацией. Я не считал нужным приводить этот пример, поскольку один образец геомантического прорицания мы уже рассмотрели выше. — *Примеч. И. Регарди.*

из фигур четная, а другой — нечетная, то СОЧЕТАНИЯ между этими фигурами нет. В нашем примере в третьем доме располагается *Tristitia*, а в четвертом — *Caput Draconis*, и поскольку в верхней строке каждой из фигур количество точек четное, то они находятся в СОЧЕТАНИИ. Примирителем оказывается фигура *Conjunctio*, гармонирующая с обеими исходными фигурами; таким образом, все СОЧЕТАНИЕ благоприятно.

Глава седьмая

Не забывай, что в случае, если на асцендент, т.е. в первый дом, попала фигура *Rubeus* или *Cauda Draconis*, то геомантическая карта не пригодна для толкования и ее без малейших колебаний следует уничтожить. Строить новую карту для ответа на тот же вопрос можно не раньше, чем по прошествии двух часов.

Тщательно нанеси двенадцать фигур на карту неба, как описано выше, и определи, какой дом соответствует теме прорицания. Затем рассмотри Свидетелей и Судью и прими во внимание, благоприятен последний или нет, и в каком именно отношении.

Затем установи, какая фигура попала в интересующий тебя дом. Также проверь, не появляется ли эта фигура в каком-либо еще из домов. Если она обнаружится еще в каком-то доме, его тоже следует принять во внимание. Например, если вопрос касается кражи денег и одна и та же фигура попала и во второй дом, и в шестой, то вором может оказаться кто-то из домашних слуг.

Затем обратись к таблице значений фигур в домах и установи, что именно обозначает каждая данная фигура в данном доме. Запиши это. Далее по таблице силы планет в знаках определи, насколько сильна эта фигура. Вслед за этим изучи астрологические аспекты к интересующему тебя дому, — отметь, какие дома образуют к нему секстиль, квинтиль, квадратуру, тригон и так далее. Составь две колонки: в одну выпиши названия благоприятных фигур, аспектирующих этот дом, в другую — неблагоприятных. Отмечай при этом, сильна или слаба каждая из аспектирующих фигур, а также дружественна или враждебна она по своей природе той фигуре, которая расположена в изучаемом доме. Учти, что аспекты между домами бывают двух типов: правосторонние и левосторонние. Правосторонний аспект — это аспект, отсчитываемый против естественной последовательности домов, а левосторонний — в обычном порядке следования домов. Правосторонние аспекты действуют сильнее левосторонних.

Далее установи значение фигуры, попавшей в четвертый дом: она описывает исход дела. Можно также вывести фигуру Примирителя — на основе Судьи и фигуры, попавшей в интересующий тебя дом, — и проверить, гармонирует ли она по своей природе с обеими исходными фигурами. Затем обдумай все, что ты записал, и, взвесив все благоприятные и неблагоприятные указания, вынеси окончательное суждение.

Во всех вопросах, связанных с деньгами, также принимай во внимание положение Колеса Фортуны.

Для примера попробуем рассмотреть составленную выше геомантическую карту и вынести по ней суждение по теме «Денежные убытки в деловом предприятии».

Денежные дела связаны со вторым домом. Судьей оказалась фигура *Populus*, которая во втором доме «умеренно благоприятна». Собственно во втором доме карты помещается фигура *Carcer*. По таблице значений фигур мы узнаём, что *Carcer* во втором доме «плох», ибо указывает на препятствия и отсрочки. Колесо Фортуны попало на асцендент, в знак фигуры *Amissio*. Это означает, что вопрошающий понесет убытки по своей собственной вине, совершив какое-то упущение.

Фигура *Amissio* не встречается более ни в одном доме, а, следовательно, больше никак не влияет на вопрос. *Carcer* во втором доме ни силен, ни слаб; его способность причинять вред здесь умеренна. Секстили и тригоны ко второму дому образуют фигуры *Conjunctio*, *Fortuna Major*, *Fortuna Minor* и *Acquisitio*. Все эти фигуры благоприятны сами по себе и благотворно влияют на интересующий нас дом. Это указывает на помощь со стороны друзей и благосклонно

настроенных лиц. В квадратуре и оппозиции ко второму дому находятся Fortuna Minor, Coniunctio и Albus, которые не враждебны фигуре Carcer, а следовательно, вопрошающий не столкнется с сильным противодействием.

В четвертом доме находится Fortuna Major, предвещающая хороший исход дела, но указывающая также на тревоги и волнение. Для уточнения построим фигуру Примирителя на основе фигуры из второго дома (Carcer) и Судьи (Populus). Получится снова Carcer — фигура, гармонирующая с исходными, но обозначающая задержку — впрочем, такую, которая окажется полезна вопрошающему.

Теперь подведем итоги:

- 1. Умеренно благоприятно.**
- 2. Плохо, препятствия и отсрочки.**
- 3. Убыток по вине вопрошающего.**
- 4. Вредное влияние умеренное.**
- 5. Помощь друзей.**
- 6. Не слишком сильное противодействие врагов.**
- 7. Исход дела благоприятный, но вопрошающего ожидают тревоги и волнение.**
- 8. Задержка, которая пойдет на пользу вопрошающему.**

И вот, наконец, мы можем вынести заключительное суждение. Убытки, которые вопрошающий терпел в делах, происходили, главным образом, по его собственной вине. Ему предстоит долгая и упорная борьба, однако друзья окажут ему поддержку. Препятствия постепенно исчезнут, и после многих тревожных волнений вопрошающий в конце концов возместит все понесенные потери.

Этапы геомантического прорицания (краткий обзор)

1. Если на асценденте оказались фигуры Rubeus или Cauda Draconis, уничтожь карту.
2. Установи, к какому дому относится вопрос. Проверь, не попадает ли фигура, оказавшаяся в этом доме, еще в какой-нибудь из домов карты.
3. Выведи фигуру Судьи из двух Свидетелей.
4. Если вопрос касается денег, установи местоположение Колеса Фортуны.
5. Определи, сильна или слаба фигура в изучаемом доме.
6. Изучи фигуры, образующие к этому дому секстиль, трин, квадратуру и оппозицию.
7. Определи, дружественны они или враждебны изучаемой фигуре.
8. Рассмотрю фигуру, занимающую четвертый дом: она обозначает исход дела.
9. Построй Примирителя на основе Судьи и фигуры, расположенной в главном изучаемом доме.

(Согласно этим наставлениям, геомантическое прорицание совершается с помощью карандаша и бумаги. Однако не следует забывать, что это всего лишь суррогат настоящей геомантии, придуманный для безынициативных учеников. Само название «геомантия» говорит о том, что это прорицание тесно связано со стихией Земли и совершается при ее посредстве. Поэтому ученик, полюбивший этот метод и пожелавший проявить инициативу, должен поступить так. Пусть он раздобудет некоторое количество чистой и сухой черной земли (или, если есть такая возможность, песка из пустыни, но не с берега моря) и поднос или деревянный ящик, который будет использоваться только для хранения этой освященной почвы. Наружные стенки ящика можно украсить сгилами или символическими изображениями, гармонирующими с общим понятием геомантии как таковой, и окрасить их в четыре цвета Малкут. Кроме того, следует подготовить короткий тонкий жезл, заостренный на конце, чтобы с его помощью можно было делать в земле четко оформленные лунки. Именно этим инструментом вы будете наносить шестнадцать рядов точек или лунок на поверхность почвы.

Когда все будет должным образом подготовлено, совершите церемониальное освящение ящика с Землей. Ученик, знакомый с общей схемой церемоний освящения, поймет, как это сделать.

Прежде чем приступить к прорицанию, начертите заостренным жезлом или указкой на освященной почве призывающую пентаграмму Земли с сигилом в центре и нанесите шестнадцать рядов лунок, из которых образуются Материнские фигуры. Затем, удобства ради, можно перенести эти фигуры на бумагу, рассчитать остальные восемь фигур, изобразить их на карте домов и перейти к истолкованию, следуя вышеприведенным наставлениям. Опыт показывает, что использование Земли как способа формирования магической связи между прорицателем, посвященным в таинства, и Духами геомантического прорицания не только дает гораздо более удовлетворительные результаты, чем упрощенный метод с карандашом и бумагой, но и оказывает гораздо более глубокое и важное влияние на психику прорицателя. — *Примеч. И. Регарди.*)

СОЗЕРЦАНИЕ ДУХОВНЫМ ЗРЕНИЕМ

Достопочтенный брат А.М.А.Г. (И. Регарди)

В этой статье я намереваюсь раскрыть тему, которая считается средоточием всей рассматриваемой магической системы. К примеру, Алистер Кроули, внесший немалый вклад в разработку данного вопроса, придавал технике Светового тела первостепенное значение. В сущности, именно на этой технике построен его «Liber Samekh»²⁸ — важнейший ритуал основанного им ордена, направленный на достижение знания и собеседования со Священным Ангелом-Хранителем. Провести этот ритуал, не владея в совершенстве указанной техникой, попросту невозможно. Да и в самом ордене Золотой Зари на владении этим методом основываются многие, если не все, основные магические операции: без его применения никакая магическая работа не принесет желаемых результатов. К примеру, говоря о прорицании с помощью Таро, Мазерс нередко рекомендует прибегнуть к ясновидению, чтобы постичь значение той или иной карты. Здесь необходимо добавить, что в ордене Золотой Зари термином «ясновидение» обозначалось внутреннее зрение — созерцание очами Светового тела. Кроме того, без техники Светового тела невозможно полноценно работать с енохианской системой — драгоценным венцом и синтезом всего учения Золотой Зари.

Рассмотрение этой темы мы разделим на три части:

I. Орденский метод, иногда именуемый таттвическим зрением или созерцанием при помощи духовного зрения.

II. Весьма популярная в наши дни техника Эдвина Штейнбрехера — медитация Внутреннего проводника.

III. Метод Алистера Кроули — техника Светового тела.

I. Этот метод описан в нескольких орденских документах. Например, довольно подробно он рассматривается в статье «Микрокосм-Человек»²⁹. Кроме того, его описанию отведено несколько страниц в одном из Переходящих свитков³⁰. Достопочтеннейший Брат Фелкин высказывал по этому вопросу следующие соображения:

«Предмет ясновидения должен представлять чрезвычайный интерес для всех, кто стремится достичь хотя бы начальных степеней адептата. <...> Как во внешнем мире, так и среди младших членов нашего ордена нередко встречаются две противоположные точки зрения

²⁸ «Книга Самех» (лат.). — *Примеч. перев.*

²⁹ См. том III настоящего издания. — *Примеч. перев.*

³⁰ См. свиток 11 в Приложении к настоящему изданию. — *Примеч. перев.*

на данный предмет. Обе эти крайности препятствуют серьезному его изучению, поэтому прежде всего я скажу несколько слов о каждой из них.

Первая крайность — боязнь ясновидения. Вторая — непомерное преувеличение его значимости.

Причина обоих этих заблуждений — непонимание истинной сущности ясновидения. Одним кажется, будто способность к ясновидению люди получают от неких злых сил или же поддаются под влияние оных, если начинают развивать в себе эту способность. Другие, напротив, воображают, будто ясновидение может спасти их от большинства неприятностей и открыть легкую и короткую дорогу к желаемой информации и высшему наставничеству — фактически, возможность получать любые сведения и руководство по первому требованию. И в самом деле, разве такая способность не в состоянии полностью удовлетворить то поверхностное любопытство, что отличает всякого легкомысленного ученика?

С одной стороны, ясновидцу, прошедшему должную подготовку, нечего бояться, что он станет легкой добычей для сил зла. Опасность угрожает только **природному ясновидцу, не обученному правильно обращаться со своим даром**. Обучение даст ему необходимые знания, дисциплину и защиту, которые оберегут его от пагубного воздействия злых сил.

С другой стороны, тот, кто стремится оградить себя от неприятностей и обрести знания, на которые он ранее не смел притязать, должен твердо усвоить, что лишь “в поте лица своего” он сможет развить подобные способности и применять их, не подвергаясь опасности. Тот же, кто желает только удовлетворить любопытство, будет горько разочарован, или, еще того хуже, ему откроются такие вещи, каких он предпочел бы вовсе не знать. Правильно развитое, смиренное и благоговейное ясновидение — это великий дар, открывающий новые миры и глубокие истины, ведущий нас ввысь, за пределы нашего “я”, к великим слияниям с сердцем Бога и изливаниям Его могущества».

Далее следуют выдержки из довольно обширного Переходящего свитка №11, написанного Достопочтеннейшим Братом D.D.C.F. (С.Л. Макгрегором Мазерсом).

«Проходя по жизни, мы влияем на других людей и, в свою очередь, испытываем их влияния посредством этих плотно окутывающих нас акашических оболочек. Поэтому, когда мы закрываем глаза телесные и замыкаем свои органы чувств от материального мира, первое, что предстает нашему внутреннему взору, — это сущности нашей собственной и сходных с нею натур. Мы воспринимаем прежде всего свое собственное окружение, и в этом заключается источник заблуждений, которым подвержен начинающий ясновидец. Он полагает, будто вышел за пределы своей среды и видит происходящее в других местах, тогда как в действительности остается среди неясных и беспорядочных образов, заполняющих его собственную ауру.

Прежнее название ясновидения, употребляющееся в наших старинных манускриптах, — “созерцание духовным зрением”³¹; и стать таким “созерцателем”³² означало стать не просто ясновидцем, пассивно воспринимающим некие видения, не поддающиеся управлению и определению, а человеком, способным различить, распознать и постичь именно то, что он **ищет**.

До тех пор, пока мы пребываем среди обыденной жизни царства Малкут, зрение остается достаточно ясным, ибо здесь все лучи разделены и упорядочены. Но когда мы по собственной воле покидаем уровень мертвой материи и восходим по пути Тав на уровень Йесод, наше восприятие затуманивается. Здесь нам открывается все многообразие отражающихся и переплетающихся между собой цветных лучей Кешет — раскинувшейся над землей многоцветной радуги. Поэтому здесь возникает необходимость в руководстве, позволяющем избежать путаницы и ошибок. Однако этот уровень тоже необходимо оставить позади — чтобы подняться еще выше.

³¹ Англ. «skrying in the spirit vision». — *Примеч. перев.*

³² Англ. «skryer». — *Примеч. перев.*

Миновав Йесод, вы вступаете на путь Самех — путь прямой и тесный, ведущий к подлинно духовным областям восприятия. Это достигается посредством особого метода, именуемого восхождением по планам.

Таким образом, весь процесс, о котором у нас идет речь, удобнее всего разделить на три части, которые, впрочем, тесно взаимосвязаны и представляют собой три отрезка единого пути, плавно переходящие друг в друга:

1. Ясновидение. Созерцание духовным зрением.
2. Астральная проекция. Путешествие в духовном зрении.
3. Восхождение по планам.

Приступать к первому этапу желательно с помощью какого-либо символа — рисунка или цветной схемы, связанной по структуре, форме и цвету с избранным для изучения предметом. Для этого хорошо подходят простые и составные символы таттв. Однако таттвические символы, окрашенные в дополнительные, “сверкающие” цвета, для этой цели лучше не использовать: они более могущественны, но и более утомительны для ученика. Символ должен быть удобной величины — такой, чтобы его можно было воспринять целиком с одного взгляда, но при этом достаточно большой, чтобы можно было различить все детали, не поднося изображение близко к глазам. <...> (Цветовая схема таттв почти в точности соответствует цветовой шкале королевы, использованной для окраски сефирот на нашей схеме “Minutum Mundum”³³) <...> Чтобы использовать избранный символ для ясновидения, поместите его перед собой на стол и положите руки по обе стороны от него или просто возьмите рисунок обеими руками. Затем начинайте вглядываться в него, предельно сосредоточившись и стараясь постичь его смысл, осознать все его значения и соответствия. Когда вы полностью погрузитесь разумом в этот символ, закройте глаза и продолжайте медитацию. Образ, с которым вы работаете, должен оставаться перед вами. Удерживайте его структуру, форму и цвет в акашической среде своей ауры так же отчетливо, как они представали в материальной форме вашему телесному зрению. Перенесите основную нагрузку со зрительного нерва на умственное восприятие, с физического зрения — на **зрение мысленное**. При этом одна форма восприятия должна плавно и незаметно перетекать в другую: формируйте реальность сновидения с помощью осознанной воли, характерной для бодрствующего сознания. Достичь этого удастся лишь при условии, что ум ваш уравновешен, ясен и не омрачен никакими волнениями, а воля достаточно сильна. Если же вы пребываете в неподобающем состоянии тревоги, страха, возмущения, беспокойства или нетерпения, то рассчитывать на успех не имеет смысла. Обеспечьте себе спокойствие, уединение и свободное время, а также защиту от всех отвлекающих влияний.

Ни в коем случае не пытайтесь упражняться в этом магическом искусстве, если вы охвачены раздражением, гневом или какой-либо пагубной страстью. В противном случае, чем большего успеха вы добьетесь в ходе операции, тем больший вред это причинит вам впоследствии.

При благоприятных условиях работу можно продолжать. Привнесите в сознание и преобразуйте в звук наивысшие божественные имена, связанные с данным символом. Такое призывание формирует и гармонизирует потоки духовной силы, родственные объекту медитации. Далее переходите к священным именам архангельских и ангельских существ, воспроизводя их умственно, зрительно и с помощью голоса».

На этом указании Мазерс не слишком заостряет внимание, однако именно в нем заключается основное отличие метода Золотой Зари от медитации Внутреннего проводника. Подробнее я расскажу об этом при описании соответствующей техники, но, тем не менее, указать на это отличие необходимо прямо здесь. Вероятно, читатель уже заметил, что в одну из орденских присяг включено обязательство при всякой магической работе непременно призывать наивысшие божественные имена, относящиеся к предмету данной операции. Эти имена будут направлять его на верный путь и защищать от опасностей. По большому счету, это одно из

³³ «Малого мира» (лат.), т.е. микрокосма; см. текст ритуала Младшего Адепта в томе VII настоящего издания. — Примеч. перев.

главных отличий между мировоззрением посвященного и профанным подходом. И отличие это действительно проявляется во всех без исключения оккультных операциях — от самого, на первый взгляд, прозаического геомантического гадания и до призывания высшего божественного гения. Суть его состоит в том, что посвященный передает свои труды и цель своей работы во власть божества (независимо от того, как он определяет последнее).

А теперь вернемся к выдержкам из статьи Мазерса о ясновидении.

«Затем, не отвлекаясь на окружающую среду и удерживая сосредоточение на избранном символе и связанном с ним идеями, постарайтесь воспринять некую сцену, панораму или образ какой-либо местности. Для этого можно воспользоваться ощущением, что вы раздвигаете занавес и заглядываете “внутрь” находящегося перед вами символа. Когда упомянутая сцена появится перед вашим мысленным взором, начинайте прорабатывать подробности. Рассмотрите сначала наполняющие ее предметы, а затем переходите к поиску существ. Обнаружив какое-либо существо в этой сцене, привлечите его внимание: мысленно обратитесь к нему, используя подходящие титулы и вежливые формулировки и сопровождая это обращение уместными в данном случае знаками и символами — знаками степеней, пентаграммами, гексаграммами, сигилами и т.п.»

И снова позвольте мне задержать ваше внимание на последнем упомянутом пункте, ибо он также исключительно важен. Это еще одно из отличий между мировоззрениями и техниками посвященного и профана. На данном этапе возникает практическая необходимость во всех соответствиях, которые ученик должен был тщательно проработать и заучить наизусть, прежде чем приступать к подобного рода упражнениям. Эти соответствия дают ему возможность «испытывать духов — от бога они или от дьявола». Если, например, при продвижении по пути Сатурна, ведущему от Малкут к Йесод, ученик почувствует, что что-то не ладится, он начертает перед собой призывающую или изгоняющую гексаграмму Сатурна или, по меньшей мере, астрологический символ Сатурна и еврейскую букву Тав, с которой соотносится этот путь, — и сразу же увидит определенные изменения в своем окружении. Начертание подходящих символов и вибрирование соответствующих божественных имен изгоняет из видения все чуждые элементы. Таким образом из созерцаемой сцены удаляются все детали, способные ввести ученика в заблуждение, и он может смело двигаться дальше и продолжать свои исследования.

«Испытайте их божественными и ангельскими именами, наблюдая, как эти сущности к ним отнесутся и какое действие произведут на них произнесенные имена. Вы перешли от созерцания символа к тому, что находится внутри него, и видите все это как будто отраженным в зеркале. Имейте в виду, что при такой форме созерцания правая и левая сторона меняются местами, и делайте соответствующую поправку. На данном этапе вы передаете символу часть своей нервной и духовной силы, с помощью которой притягиваете к нему дополнительную акашическую силу из окружающей среды, благодаря чему и получаете описанные результаты. Когда же вы не просто созерцаете те или иные сцены духовным зрением, а посылаете луч своего эго в избранную область (то есть совершаете астральную проекцию), левая и правая стороны не всегда меняются местами.

При работе с символами важно избегать самогипноза, ибо последний предрасполагает к медиумизму. Необходимо удерживать под контролем все силы, с которыми вы работаете, и не допускать, чтобы они захватили над вами власть. Отчасти именно поэтому символ должен быть достаточно большого размера. Желательно также проводить подобные исследования с помощью четырех магических орудий, разместив их на столе перед собой или даже держа в руке то из них, которое согласуется с исследуемым предметом. Если вы не используете материальный символ для перехода к духовному созерцанию, мысленно сформируйте символ в астральном свете. Однако начинающим ученикам такой метод не рекомендуется, ибо он открывает доступ

астральным влияниям. Не имея достаточно опыта, вы можете нечаянно создать вихрь, притягивающий астральные влияния, что повлечет за собой путаницу и ошибки.

Метод, предписывающий помещать маленький символ на лоб оператора, также не вполне эффективен. В отличие от метода, рекомендуемого выше, он чаще вызывает нарушения мозгового кровообращения и порождает иллюзии и расстройство мыслей, что может повлечь за собой головные боли и нервное истощение.

Для работы по вышеописанному методу желательно обзавестись большой планшеткой, круглой или квадратной, по периметру которой будут написаны божественные имена и т.д., связанные со стихиями и сторонами света. Расположив эту планшетку в соответствии с показаниями компаса, поместите на нее символ, с которым собираетесь работать.

Астральная проекция, представляющая собой, с одной стороны, более развитую форму ясновидения, с другой стороны существенно отличается от последнего. При астральной проекции адепт испускает из своего эго достаточно мощный луч собственной сущности и, с помощью развитой и дисциплинированной воли, направляет его в желаемое место и там сосредоточивает, после чего созерцает все происходящее там непосредственно, а не в отражении, а затем переносит восприятие в свою телесную оболочку и возвращается домой.

Отправиться в подобное духовное путешествие можно также с помощью символа, а можно и единственно силой воли. Но в любом случае следует использовать божественные имена и во всем на них полагаться. Успешно направив луч и достигнув желаемого места, вы увидите не плоские зеркальные отражения, созерцаемые при ясновидении, а трехмерные, объемные сцены и предметы. Вначале они будут восприниматься как барельефы; затем вы увидите их сверху, как если бы пролетали над ними на воздушном шаре, — так сказать, с высоты птичьего полета. Можете смело снижаться, приземлиться в этом месте и войти в сцену как один из разыгрывающих ее актеров.

Освоив технику проекции, упражняйтесь в ней, как только представится возможность. Попадая в то или иное место, старайтесь (и помните, что у вас все получится, если приложить достаточно усилий) проходить там через все стихии — и воду, и землю, и воздух, и огонь. Учитесь летать, по желанию ускоряя и замедляя полет; учитесь плавать под водой; учитесь с помощью божественных имен без страха проходить сквозь землю и огонь в этой астральной проекции».

И снова Мазерс, как мы видим, подчеркивает, что добиться поставленной цели помогают вибрации божественных имен. Они позволяют преодолеть сопротивление и преграды на пути и беспрепятственно проникнуть в любое желаемое место. Мазерс напоминает об этом снова и снова, чтобы ученики твердо усвоили это правило и пользовались им при всякой возможности. Кроме того, в вышеприведенном отрывке указывается, что во всех процедурах такого рода желательно использовать магические орудия — орудия, которые ученик самостоятельно изготовил, зарядил и освятил именно для применения в подобных обстоятельствах. Затруднения и неприятности могут возникнуть лишь тогда, когда ученик не выполняет эти указания со всей тщательностью. Те же правила используются в технике Кроули (которая, по существу представляет собой разработку орденского метода) — Штейнбрехер же ими пренебрегает.

«Затем начинайте искать сущностей этого места или плана. Старайтесь вступить с ними в беседу посредством голоса, слова, буквы и символа, и просите их о допуске и т.д. посредством знаков и призываний. Каждую представшую вам фигуру следует проверять и испытывать — такова ли она, какой кажется, или же это иллюзорное обличье некой силы, желающей ввести вас в обман. Может оказаться и так, что все ваше путешествие иллюзорно — что вы всего лишь блуждаете в своем окружении или среди собственных воспоминаний.

Испытывайте каждую встреченную сущность, и если та предложит вам какие-либо дары или посвящение, проверьте и испытайте ее божественными именами и силами. И ни на мгновение не забывайте о своей присяге адепта и о том, что вы должны быть верны этой клятве

и собственному высшему Я, а также великому ангелу НУА, которому вы предстояли распятым на кресте страдания и которому принесли эту присягу.

“Поверь, что ты уже там, — и ты уже там”. В этой старинной пословице, как и во многих из них, заключена великая мудрость.

Восхождение по планам — это духовный процесс, основанный на духовных понятиях и направленный на высшие цели. Вы должны сосредоточиться мыслями на божественном и сформировать Древо Жизни, простирающееся за пределы вашего эго вверх, в горние духовные сферы. Представьте себе, что вы стоите в Малкут. Затем, с помощью божественных имен и устремления к высшему, поднимитесь по пути Тав, ведущему к Йесод. Пусть вас не отвлекают попадающиеся на пути лучи. Двигайтесь ввысь, к божественному сиянию Кетер у вас над головой. От Йесод поднимается вверх путь Умеренности — Самех; это стрела, устремленная прямо к Тиферет — великому солнечному средоточию священной силы.

Призовите великого ангела Хуа и представьте, что вы стоите распятым на кресте страдания. Тщательно провибрируйте священные имена, подобающие вашему положению, дабы проникнуть мысленным взором на высшие планы.

В ходе подобных операций адепты сталкиваются с тремя особыми препятствиями, ведущими к иллюзиям и ошибкам. Это память, воображение и физическое зрение. Чтобы оградить себя от их влияния, вибрируйте божественные имена, а также произносите буквы и титулы “странствующих владык” — планетных сил, символических представленных семью двойными буквами еврейского алфавита.

Если вас сбивают с пути воспоминания, воззовите о помощи к Сатурну, титул которого в Таро — “Великий в ночи времени”, и мысленно начертайте перед собой белым цветом еврейскую букву Тав. Если видение изменится или исчезнет, значит, оно было ложным.

Если вас обманывает воображение, используйте еврейскую букву Каф и обратитесь к силам Юпитера, именуемого “Владыкой сил жизни”. Если иллюзия связана с ложью — с неистинной мыслью, — воззовите к силе Меркурия с помощью еврейской буквы Бет. Если причиной иллюзий стали сомнения и нерешительность, воспользуйтесь еврейской буквой Гимел, связанной с Луной. Если вы поддались соблазну удовольствия, призовите на помощь еврейскую букву Далет³⁴. Используйте еврейскую букву Пе и силы Марса, чтобы усмирить чувства гнева и ярости. Прибегните к еврейской букве Реш и силам Солнца, чтобы совладать с чувствами высокомерия и тщеславия.

Ни в коем случае не приступайте к подобным божественным операциям во времена, когда вы охвачены страстью, гневом или страхом. Прервите работу, если почувствуете, что вас клонит в сон. Не заставляйте себе проводить эти операции, когда не чувствуете к тому склонности. Уравновесьте Мем и Шин ваших натуры и разума, дабы Алеф ровным пламенем возносилась между ними ввысь.

Проводить подобную работу следует только самостоятельно. Никто не должен принуждать вас к ней и убеждать в ее необходимости. И вы, в свою очередь, не должны принуждать к ней и убеждать других. Вы можете лишь указать другому путь и дать необходимые наставления, но оказывать ему дальнейшую помощь вы не вправе.

Сильная личность может возбудить и повести за собой слабую, но по сути это будет всего лишь временное помрачение ума, которое не принесет пользы ни слабому, ни сильному. Предоставляйте руководство только тем, кто самостоятельно прилагает все необходимые усилия. Не помогайте нерадивым ученикам и не пытайтесь воодушевить тех, кто сам не испытывает склонности к соответствующей работе.

Впрочем, из этого правила есть исключение, вступающее в силу тогда, когда вы переходите от наших мистических занятий к повседневному наставничеству и воспитанию детей. Родители находятся в особом положении, и развивать, наставлять и защищать ребенка — их природный долг.

³⁴ Связанную с Венерой. — *Примеч. перев.*

Но даже и в этом случае ваша обязанность — лишь защищать и вести ребенка, но не давить него, не навязывать ему свои собственные индивидуальные предпочтения в ущерб его личным целям. Зачастую человек считает самого себя идеалом истинного достоинства и стремится превратить ребенка в собственное подобие, полагая, будто это пойдет ему на пользу. Но хотя такой отец действительно может быть хорошим человеком, его форма праведности — отнюдь не универсальный образец. Есть множество других форм, не менее достойных и имеющих такое же право на существование. Чаще всего попытки навязать ребенку “правильный образ мысли” оказываются безуспешными и, более того, отвращают его от истины, которая могла бы в свое время направить его ко Благу тем или иным индивидуальным путем.

Символы, которые вы используете для операций ясновидения, лучше всего изготовить самостоятельно. В противном случае необходимо очистить их от влияния человека, который их изготовил.

Операции высокого ясновидения следует проводить в одиночестве или в обществе людей, исключительно чистых духом и таких, которым вы полностью доверяете.

Если один и тот же процесс пытаются проводить одновременно несколько человек, возрастает опасность ошибок, поскольку в астральном свете формируется сложный символ и между участниками начинается борьба за то, кто возглавит управление потоками. Если двое работают в Усыпальнице, между ними должно поддерживаться равновесие. Так же и с тремя. В случае с двумя участниками они должны сесть по обе стороны от Пастоса или один в изголовье, а другой в ногах. В случае с тремя — они должны занять места в вершинах правильного треугольника: например, один может сесть в изголовье Пастоса, второй — по правую руку, а третий — по левую, образовав подобие Розы и Креста».

Пример. Достопочтенная Сестра V.N.R. (Мойна Мазерс), 6—5³⁵, садится за стол в церемониальном облачении и кладет перед собой карточку с цветным символом таттвы (Теджас—Акаша) — красный треугольник, обращенный вершиной вверх, с темно-фиолетовым или черным овалом в центре. Руки она кладет по сторонам от карточки; время от времени она берет карточку в руки и подносит к глазам (в правой руке она держит магический жезл огня). Сосредоточившись, она созерцает символ до тех пор, пока он не начинает зрительно увеличиваться в размерах. Наконец, символ становится огромным и заполняет все пространство перед ней. Теперь Сестра V.N.R. может войти в этот огромный огненный треугольник, за которым расстилаются горячие и сухие пески пустыни.

Сестра V.N.R. сосредоточивается на имени Элохим и произносит его с вибрацией. Становится еще жарче и светлее. Сестра V.N.R. проходит внутрь символа и оказывается посреди пустыни. Она ощущает под ногами горячий, сухой песок. Вдали виднеется пирамида. Усилием воли Сестра V.N.R. поднимается в воздух и летит по направлению к пирамиде, опускается рядом с ней, обходит ее вокруг и видит в каждой ее стороне небольшую квадратную дверцу. Сестра V.N.R. вибрирует имена: Элохим, Михаэль³⁶, Арал³⁷, Сераф³⁸, Даром³⁹, Аш⁴⁰.

Она пять раз топает ногой, и из-за двери появляется какая-то фигура. Сестра V.N.R. снова топает пять раз и вибрирует имя Серафиэль⁴¹. Из пирамиды выходит воин, возглавляющий отряд стражников. Сестра V.N.R. просит показать его печать. Он показывает сложный символ: эмблему, окруженную четырьмя треугольниками. Возможно, это иллюзия. Сестра V.N.R. чертит перед ним букву Бет. Воин, по-видимому, испуган. Он убирает свой символ. Однако он держится учтиво, и Сестра V.N.R. спрашивает его, что это за пирамида. Воин отвечает, что здесь

³⁵ Т.е. Старший Адепт. — *Примеч. перев.*

³⁶ Архангел стихии Огня. — *Примеч. перев.*

³⁷ Ангел стихии Огня. — *Примеч. перев.*

³⁸ Управитель стихии Огня. — *Примеч. перев.*

³⁹ Древнееврейское название юга — стороны света, связанной со стихией Огня. — *Примеч. перев.*

⁴⁰ Древнееврейское название стихии Огня. — *Примеч. перев.*

⁴¹ Ангел, возглавляющий чин Серафим — ангельский чин сефиры Гебура, связанной с Божественным Огнем. — *Примеч. перев.*

проводят церемонии. Сестра V.N.R. просит допустить ее внутрь и совершает знак степени 0—0⁴². Чувствуется сопротивление. Тогда она совершает знак степени 1—10⁴³, и этого оказывается достаточно. Воин в ответ совершает знаки адептата. Стражи опускаются на колени, и Сестра V.N.R. проходит внутрь пирамиды. Здесь очень светло, как в храме. В центре зала стоит алтарь, окруженный коленопреклоненными фигурами; за ним, в глубине зала, возвышается помост, и на нем — множество фигур. По-видимому, это стихийные духи Огня. Сестра V.N.R. визуализирует пентаграмму, помещает в центре ее знак Льва и благодарит своего проводника. Пожелав пройти пирамиду насквозь и выйти с противоположной стороны, она вновь оказывается среди песков. Затем она сосредоточивает волю на том, чтобы вернуться обратно, в свое тело. Возвращается и вновь ощущает, что она сидит за столом в зале Второго ордена.

Другой пример подобного визионерского опыта я включил много лет назад в эссе, опубликованное недавно в книге под названием «Основы практической магии» (само эссе называется «Искусство и значение магии»). Это таттвическое видение путешествия по 32-му пути Древа Жизни:

«Мы шагали по широкой дороге синего цвета. Над нами простиралось ночное небо — беззвездное, затянутое тучами. Дорога шла словно по насыпи, выше обычного уровня земли. По обе стороны от нее тянулись каналы, а за ними вдалеке виднелись огни большого города. Мы шли так довольно долго, но вот наконец я заметил в отдалении крошечную женскую фигурку, словно сошедшую с миниатюры. Сначала казалось, что она обнажена, но когда она подошла ближе, я увидел, что тело ее окутано развевающим шарфом. На голове ее был звездный венец, а в руках — два жезла. Женщина приблизилась к нам очень быстро. Я зачарованно уставился на нить жемчуга, обвивавшую ее шею и спускавшуюся до колен... и внезапно понял, что мы прошли через это жемчужное кольцо, а женщина исчезла.

Здесь небо было ясное, все усыпанное звездами... от горизонта медленно поднималась луна — огромная, желтая, полная луна... вот она дошла до зенита, и мы увидели, как три луча исходят от нее и озаряют высокие пурпурные стены города... Не задерживаясь, мы быстро прошли к центру города и оказались на площади, посреди которой возвышался на серебряном помосте круглый храм, подобный серебряному шару. К нему вели девять ступеней. В храме было четыре двери. Перед каждой стоял большой ангел с серебряными крыльями... Внутри было очень просторно. Легкий ветерок развеивал наши волосы и полы одежды. Все в этом храме сверкало белизной и чистым серебром — никаких других цветов не было. Посреди зала мы увидели большой шар, видом напоминавший луну. Казалось, он висел в воздухе без опоры, но, приглядевшись, мы заметили, что он покоится на огромных ладонях, сложенных чашей. Мы проследили взглядом и увидели, высоко, под самой крышей, пару таинственных глаз, смотревших сверху вниз и темных, как ночное небо. И голос произнес...»

II. Метод, впервые описанный Эдвином Штейнбрехером, — это, можно сказать, воплощенная простота. Сам Штейнбрехер — астролог, сведущий и в смежных с астрологией дисциплинах — таро, алхимии, каббале и т.д. Кроме того, он прошел длительный курс юнгианского психоанализа, в ходе которого его обучили юнговской технике творческого воображения. Последнюю грубо и упрощенно можно описать как способ общения с образами и персонажами сновидений. Судя по всему, данная техника дает некоторые весьма интересные результаты. Один из любопытных примеров — книга Дж. Марвина Шпигельмана «Дерево»⁴⁴, которую сам автор во введении определяет как опыт творческой психомифологии. В основу этой книги положены подробные описания внутренних переживаний и бесед автора с образами его сновидений.

Медитация Внутреннего проводника, по определению Штейнбрехера, представляет собой «преобразующий процесс, направленный на ассимиляцию разнородных энергий человеческого

⁴² Степени Неофита. — *Примеч. перев.*

⁴³ Степени Ревнителя. — *Примеч. перев.*

⁴⁴ J. Marvin Spiegelman, *The Tree*, Falcon Press, 1982.

бессознательного в единое целое — в то пробужденное и просветленное существо, что заключено в каждом из нас от природы, и тем самым устраняющий иллюзии, которые служат причиной разобщенности, предрассудков и чувства вины. Благодаря медитации внутренних проводников непреступные и неразрешимые проблемы превращаются во вполне посильные задачи, вызывающие продуктивные и творческие реакции».

Процесс медитации я предпочел бы описать словами самого автора. А после этого мы рассмотрим его рассказ об одном довольно неприятном опыте, которого можно было бы без труда избежать, воспользовавшись некоторыми элементами вышеописанного орденского метода.

«Закройте глаза и представьте себе, что вы находитесь в пещере. Вы только что вошли в эту пещеру — вход остался у вас за спиной. Пусть обстановка в ней оформится сама по себе. Она может оказаться освещенной или темной; стены могут быть гладкими или, наоборот, неровными, шероховатыми. Постарайтесь уподобиться чистой фотопленке, фиксирующей все впечатления. Принимайте эти впечатления безо всякой критики — просто регистрируйте их по мере поступления. Старайтесь не вносить никаких поправок. В этом сущность юнгианского метода.

Старайтесь проявить всю свою восприимчивость в полной мере... Пусть все ваши чувства обострятся... Имейте в виду, что наблюдать и воспринимать окружающее вы должны собственными глазами, находясь в своем теле, а не глядя на себя со стороны.

Когда вы с уверенностью ощутите, что находитесь внутри пещеры (даже если окружение все еще остается довольно смутным), начинайте двигаться влево, прочь от входа. Отыщите какое-нибудь отверстие в стене или проход, который выведет вас из пещеры под открытое небо. Шагните в развернувшийся перед вами ландшафт. Ощутите, как изменилась почва у вас под ногами. Какая она теперь — мягкая или твердая, покрытая травой или каменистая? Что вас окружает? Что вам напоминает эта сцена?

Затем мысленно призовите к себе животное. Оно должно быть вам незнакомо. Здесь не годятся ваши домашние питомцы и прочие знакомые животные из внешнего мира (лошадь вашего друга, соседская кошка, ягненок, с которым вы играли в детстве, и т.п.). Когда животное явится, попросите его проводить вас туда, где вас ожидает ваш внутренний проводник. Сосредоточьтесь на том, чтобы двигаться следом за животным, и старайтесь не представлять себе заранее, каким окажется ваш внутренний проводник... К людям, проводящим эту медитацию, приходят самые разнообразные животные. Часто являются олени и белки, иногда — львы, собаки или кошки, а изредка — даже скунсы и муравьеды...

Животное приведет вас к незнакомой фигуре мужского пола — вашему первому проводнику. И мужчинам, и женщинам первый проводник предстает в мужском облике... Обычно от этой фигуры исходят любовь, защита и дружелюбие...

Воспринимайте все впечатления как должное. Не пытайтесь сразу же разглядеть лицо проводника, если оно поначалу будет неотчетливым. Неясные черты лица — один из признаков истинного внутреннего проводника, тогда как у ложных проводников лицо почти всегда видно сразу. Лицо истинного проводника станет отчетливым позже, когда вы начнете с ним работать — и перестанете пытаться наделить его теми или иными чертами. Не забудьте спросить представшего вам мужчину, действительно ли он — ваш истинный проводник. Ложный проводник обычно отвечает «нет» на этот вопрос. Кроме того, постарайтесь ощутить чувства, которые испытывает к вам проводник. От ложного проводника не исходит любви.

Попросите проводника взять левой рукой вас за правую руку... постарайтесь как можно более отчетливо ощутить физический контакт... затем попросите проводника показать, где находится солнце в небе вашего внутреннего мира. Посмотрите, куда он указывает...

Имейте в виду, что вашим внутренним проводником не может быть человек, знакомый вам во внешнем мире. Ваш проводник — это сущность, которая к моменту вашего рождения уже давно покинула нашу планету. Поэтому если перед вами предстанет ваш отец, любимый дядюшка, нынешний или прошлый президент Соединенных Штатов и т.п., не обращайтесь к ним

внимания. Смотрите мимо этой фигуры вперед, немного правее от нее, и дожидайтесь появления истинного проводника. Если же появится какой-нибудь знаменитый гуру, наставник или великий деятель далекого прошлого, испытайте его и посмотрите, не возникнет ли справа от него другая фигура... Внутренние проводники — это люди, не обладающие силами и атрибутами богов... Помните, что вы — на чужой территории. Доверяйте своему внутреннему проводнику. Пусть он служит вам толкователем и советчиком. Следуйте за ним — пусть он ведет вас...»

Затем автор чрезвычайно подробно описывает дальнейший ход медитации, поведение проводника и результаты, которых можно добиться с помощью подобной процедуры. Его книгу безусловно стоит прочесть, и с этим методом несомненно стоит поэкспериментировать. Я определенно рекомендую его — по крайней мере в качестве средства для изучения внутреннего духовного мира. Однако здесь я хотел бы проанализировать несколько проблем, с которыми столкнулся автор в связи с данной техникой медитации.

К примеру, возьмем его рассказ о том, как разрабатывалась эта техника. Это было много лет назад, когда Штейнбрехер проходил курс юнгианского психоанализа. Однажды его психоаналитик уехал на некоторое время в Цюрих, где находится Институт Юнга. А Штейнбрехер остался сам по себе — с чувством, что он застрял на мели: его бессознательное уже активизировалось, но дальнейшего движения не было. И тогда он обратился к технике «активного воображения», которой обучил его психоаналитик. Яркие переживания, которые он испытывал, исследуя таким образом свою психику, чрезвычайно его восхищали. Его предупреждали о потенциальных опасностях этого метода — о том, что подавленные силы бессознательного могут вырваться на свободу и поработить его. Но, несмотря на это предостережение, Штейнбрехер продолжал экспериментировать с активным воображением, пытаясь с помощью этого метода установить взаимосвязи между астрологией и таро. (В то время он уже был профессиональным астрологом.)

Вот что он пишет: «Эта новая игрушка приводила меня в восторг. В ней была такая подлинность и свежесть, каких я не испытывал с самого детства, и сомневаться в истинности результатов не приходилось... Но затем я столкнулся с ситуацией, наглядно продемонстрировавшей всю правоту моего психоаналитика, предостерегавшего об опасностях метода активного воображения — в том виде, в каком он применяется в аналитической психологии. Дело было в комнате, в которой я обычно входил в контакт с архетипическими формами. Совершенно неожиданно ко мне явился незванный гость — старый Пан, или Дьявол, с карты таро. Это был классический христианский дьявол, источавший “зло” — настолько же реальное, насколько реальной была благодать, ощущавшаяся при взаимодействии с архетипом Солнца... Я застыл, как громом пораженный. Меня охватила паника. Я словно прилип к стулу и не мог пошевелить ни рукой, ни ногой. Облик старого Пана стал еще более зловещим: фигура переместилась и оказалась между мною и дверью, ведущей на лестницу, к спасению, во внешний мир. Затем паника наконец улеглась (хотя мне по-прежнему было страшно), и я попытался было обойти эту фигуру и пробраться к двери. Но ничего не вышло. Стоило мне сделать шаг к двери, как эта грозная сущность внутреннего мира тоже смещалась и вновь преграждала мне путь. Правда, ко мне она не приближалась, но и выйти из комнаты не позволяла. Мне пришло в голову, что если кто-нибудь войдет и застанет меня в таком состоянии, то меня тотчас укутут в психушку. Невозможно было даже позвать на помощь — я все равно не смог бы никому объяснить, что происходит.... Это происшествие так меня напугало, что я решил больше никогда в жизни не вторгаться в сферы бессознательного иначе, как в присутствии квалифицированного психоаналитика».

Со временем, как нетрудно догадаться, Штейнбрехер все же оправился от испуга. Однако я хотел бы подчеркнуть тот факт, что всего этого ужаса он мог бы без труда избежать, если бы владел вышеописанными методами Золотой Зари. Ритуал изгоняющей пентаграммы, вибрирование божественных имен, облечение божественными формами и т.д. — все эти приемы ученик должен освоить задолго до того, как сделает первую попытку проникнуть во внутренний мир посредством таттвического зрения или иными способами. В организованном храме эти

основополагающие приемы преподавались бы соискателю на регулярной основе и постепенно, так что когда он оказался бы готов ко внутренним приключениям подобного рода, все необходимые техники уже давно бы усвоились и стали привычными.

Читатель может задаться вопросом, почему же, в таком случае, в ордене случалось столько неприятностей из-за работы со внутренним зрением? Ответ до ужаса прост. Все дело в том, что эти методы применялись недостаточно тщательно. Многие говорили себе: я так давно работаю с визионерскими техниками, что все эти защитные приемы мне уже не нужны. Как сообщают Эллик Хоув, Артур Э. Уэйт и некоторые другие авторы, в период, когда орденом Утренней Звезды руководил доктор Фелкин, подобные случаи были особенно часты: визионеры один за другим впадали в крайнее легковерие, теряя всякий здравый смысл и чувство меры, — причем исключительно из-за пренебрежения защитными средствами, которые вручил им Орден.

Это одна из нескольких причин, по которым я так настойчиво и неоднократно указываю в этой книге, что ученик должен в совершенстве и во всех подробностях овладеть ритуалами пентаграммы и гексаграммы и твердо заучить наизусть все сопутствующие им божественные имена, жесты, знаки и так далее. Пока вы не отработаете эти базовые навыки, переходить к более сложным операциям нельзя. В противном случае ученик, прошедший самостоятельное посвящение и работающий без помощи учителя, с опорой лишь на материалы этой книги, рискует угодить в такую же переделку, как Штейбрехер и другие бедолаги. И в этом он будет виноват сам. Никакого оправдания, никакого извинения здесь быть не может. Надлежащая подготовка — это главное правило для каждой ступени магических искусств. Без надлежащей подготовки вам не на что рассчитывать, кроме неприятностей.

Раз уж зашла об этом речь, позволю себе немного почесать свою любимую мозоль, которая дает о себе знать всякий раз, стоит мне заглянуть в некоторые рукописи с текстами орденских ритуалов. Снова и снова я прихожу в ужас при виде пентаграмм, гексаграмм и знаков степеней, нарисованных в качестве иллюстраций к различным этапам церемоний. Такие вещи просто выводят меня из себя — ведь на самом деле в этих рисунках нет никакой необходимости! Они включены в описания ритуалов исключительно как памятки о технических деталях, которые, по идее, служители должны были давным-давно затвердить назубок, как «Отче наш». Но если бы они действительно освоили все эти приемы, то, очевидным образом, не нуждались бы в подобных рисунках.

Отчасти в этом повинны основатели Ордена. Сам Мазерс написал статью о минимуме работы, которую необходимо проделать для сдачи письменного экзамена. И как ему только могло прийти в голову предъявлять новичкам «минимальные» требования?! Впоследствии эта ошибка стала настоящим проклятием для всей орденской работы, о чем я подробно рассказываю в своей книге «Что следует знать о Золотой Заре». Этим минимумом, необходимым для сдачи экзамена, ученики по большей части и ограничивались. Почти никто даже не пытался добиться в чем-либо подлинного мастерства. Они освящали меч, элементарные орудия, розу и крест... и на этом останавливались. До них, по-видимому, просто не доходило, что каждую из этих церемоний следует повторять много раз, месяцами, а при необходимости и годами, чтобы отточить мастерство. Ведь для большинства из нас единственный способ набраться опыта — это практика.

Ритуалы пентаграммы и гексаграммы следует освоить и заучить наизусть задолго до того, как вы приступите к этим сложным церемониям. Я ничуть не против того, чтобы служители пользовались заметками для памяти при произнесении длинных речей, входящих в ритуалы степеней и некоторые другие церемонии. Однако обращаться к записям, чтобы уточнить какую именно пентаграмму следует начертать в том или ином случае, — это, с моей точки зрения, недостойно истинного адепта.

К примеру, чтобы изучить ритуал пентаграммы, совершенно недостаточно просто перечитать его описание много раз. Этот ритуал следует проводить на практике, повторять и отрабатывать до тех пор, пока он не войдет в вашу плоть и кровь, пока бессознательное-Нефеш не научится воспроизводить его без подсказок сознания-Руаха.

Я бы порекомендовал ученику разработать какой-нибудь простой ритуал для ежедневной практики, в который входило бы большинство изученных им технических приемов. Таким образом он постепенно отработает эти приемы до автоматизма и сможет в дальнейшем уделять все внимание действительно важным составляющим ритуала — применению воли и воображения и вибрационной формуле срединного столпа.

Много лет назад, в середине 1930-х годов, я составил несложную схему ритуала для призвания стихий. Я попросту заимствовал вводные части из ритуалов четырех элементарных степеней и свел их воедино. Затем, почти на протяжении года, я проводил этот маленький ритуал ежедневно и в результате научился чертить все необходимые фигуры и использовать соответствующие божественные имена без малейших раздумий и колебаний. Таким образом, эти базовые ритуальные техники прочно укоренились в моем бессознательном.

Лет через двадцать, вернувшись в очередной раз к азам и основам, я подготовил вводную часть для праздника Тела Христова, которую назвал «Открытием Сторожевой башни». Получилась превосходная маленькая церемония, на основе которой в дальнейшем удалось провести новые разработки (некоторые из них довольно подробно описаны в моей книге «Церемониальная магия»⁴⁵). В этом ритуале несколько иным способом реализовалось то же, к чему я стремился в период обучения: здесь также используются все на первый взгляд незначительные, но в действительности чрезвычайно важные базовые приемы магии. Он вырабатывает способность чертить любую необходимую пентаграмму и гексаграмму, призывающую или изгоняющую, в нужном месте и правильным образом. После этого вам уже не нужно будет загромождать свои записи лишними рисунками. Освоить этот ритуал совсем несложно, и я настоятельно советую заучить его наизусть и проводить как можно чаще, — и в результате базовые принципы магических процедур очень скоро войдут у вас в привычку. Кроме того, он очищает и облагораживает сферу чувственного восприятия, делая ее неуязвимой для неблагоприятных внешних воздействий. Укрепив ауру таким способом, можно идти куда угодно, заниматься чем угодно и иметь дело с любыми сущностями, не опасаясь никаких нападений. Чтобы добиться такого результата, достаточно изучать и практиковать Открытие Сторожевой башни в течение года. Когда же вы дойдете до этой стадии, естественным образом обнаружатся и другие применения данного ритуала.

Впрочем, главная его задача состоит не в этом. Проводя ритуал — неважно, самостоятельно или для демонстрации новичкам тех или иных приемов, — вы не должны обращаться ни к каким записям в попытках припомнить, как выглядит призывающая пентаграмма активных стихий или от какого угла должна начинаться изгоняющая гексаграмма Луны. Эти фундаментальные магические техники необходимо выучить досконально и уважать как таковые, ибо они оказывают важнейшее дисциплинирующее воздействие на Нефеш и Руах.

Вернемся, однако, к медитации Внутреннего проводника. Штейнбрехер приводит в своей книге вопрос, заданный одним из его учеников: «Внутренний проводник — это какой-то аспект моего эго?»

Штейнбрехер ответил «нет». Внутренние проводники далеко не всегда потакают капризам и прихотям нашего эго. Они говорят и делают то, что нужно, а не то, чего нам хочется. Они знают наши ограничения и недостатки и допускают столкновения с такими элементами бессознательного, с которыми наше эго не стало бы иметь дело по доброй воле.

Все это замечательно, и по большей части я с этим согласен. Но мне довелось общаться с одной дамой, которая активно пользовалась медитацией Внутреннего проводника и постоянно руководствовалась ей в повседневной жизни. При этом она страдала неврозом навязчивых состояний и ипохондрией — два эти заболевания нередко идут рука об руку.

Она то и дело обращалась к внутреннему проводнику за советом, как вести себя в той или иной ситуации. И проводник, само собой, давал совет. Но он, очевидно, тоже был невротиком, потому что рекомендовал ей сугубо ритуалистические схемы поведения, типичные для навязчивых состояний. Естественно, она принимала их без малейших возражений. Ведь

⁴⁵ I. Regardie. *Ceremonial Magic*. Aquarian Press, England, 1980.

проводник, в сущности, высказывал ее собственные мысли. И в результате вся ее жизнь обратилась в хаос. Но, по-моему, это ничему ее не научило. А все из-за того, что она прошла **ускоренный курс** обучения магии. У нее была одна из моих книг, но я сомневаюсь, что она хотя бы однажды воспользовалась описанными там проверочными приемами. В этом беда всех ускоренных курсов: базовые техники просто не успевают запечатлеться в бессознательном и, соответственно, оказываются недоступными, когда в них возникает нужда. И самое ужасное то, что эта женщина действительно ничему не научилась даже на собственном горьком опыте! И невроз остался при ней — в целостности и сохранности.

III. Техника Светового тела — метод Кроули.

Вместо того, чтобы пытаться описать этот метод своими словами, я приведу соответствующие выдержки из «Liber O» Алистера Кроули, опубликованной в сборнике «Жемчужины “Эквинокс”»⁴⁶.

«1. Эту книгу очень легко понять превратно; мы обращаемся к читателям с просьбой подойти к ее изучению вплоть до малейших деталей с той же критичностью, с какой мы подошли к ее подготовке.

2. В этой книге повествуется о Сефирот и путях; о духах и заклинаниях; о божествах, сферах, планах и многих других предметах, которые, быть может, существуют, а быть может, и нет.

Существуют они или нет — в любом случае они нематериальны. Определенные действия влекут за собой определенные результаты; но ученику ни в коем случае не следует приписывать им объективную реальность или философскую значимость. <...>

4. Если ученик добьется хоть каких-нибудь успехов со следующими упражнениями, он столкнется с предметами (идеями или сущностями), слишком великолепными или слишком ужасными, чтобы их можно было описать. Очень важно, чтобы он оставался хозяином всего, что он видит, слышит или воспринимает; в противном случае он станет рабом иллюзии и жертвой безумия. <...>

5. Опасность того, что ученику, даже самому ленивому или глупому, не удастся добиться некоторых результатов, не так уж велика; но велика опасность, что полученные результаты введут его в заблуждение, ввергнут в одержимость и погубят — даже если он достигнет именно того, чего должен был достичь. Более того, слишком часто он принимает последний привал за искомую цель и снимает доспехи, как победитель, когда битва еще даже не началась.

Желательно, чтобы ученик не считал достигнутые результаты настолько важными, как это может показаться на первый взгляд».

Прежде чем мы продолжим, напомню, что некоторое время Кроули состоял в ордене Золотой Зари. И все его ранние сочинения являются, по существу, выражением воззрений Золотой Зари. Только в более поздних трудах он значительно отошел от этих воззрений, но даже и в них сохранилось некое зерно орденского учения, которое он по-прежнему принимал всем сердцем. И как бы далеко он ни отступил от орденской методологии, он все же оставался посвященным Золотой Зари — изначально и до конца своих дней. Не будем забывать об этом. Ученик, искренне стремящийся освоить методы Золотой Зари, найдет для себя в трудах Кроули много полезного.

«Пусть ученик примет одну из предписанных поз, совершив омовение и облачившись подобающим образом. Пусть оградит помещение от всех посторонних влияний, проведет предварительные ритуалы очищения, изгнания и призывания и, наконец, зажжет благовоние.

⁴⁶ *Gems from the Equinox*, Falcon Press, 1982.

2. Пусть он представит себе собственный образ (предпочтительно облаченный в надлежащие магические одеяния и вооруженный надлежащими магическими орудиями), окутывающий его физическое тело или стоящий поблизости, перед ним.

3. Далее пусть перенесет средоточие своего сознания в эту воображаемую фигуру — так, чтобы ему казалось, что он смотрит ее глазами и слушает ее ушами.

Этот этап операции обычно вызывает большие затруднения.

4. Пусть сделает так, чтобы эта воображаемая фигура поднялась в воздух и перенеслась на большую высоту над землей.

5. Пусть остановится и оглядится вокруг. (Иногда бывает трудно открыть глаза).

6. Возможно, он увидит приближающиеся к нему фигуры или обнаружит, что оказался в некоей местности.

Пусть заговорит с этими фигурами и добьется от них ответа, используя надлежащие пентаграммы и знаки, коим он уже обучен.

7. Далее ученик может путешествовать по собственной воле, либо под руководством подобных фигур, либо без одного.

8. При желании пусть использует специальные призывания, посредством коих будут являться те места, которые ученик желает посетить.

9. Пусть он не забывает, что ему грозят тысячи коварных нападений и иллюзий, и тщательно проверяет правдивость каждого, с кем вступает в беседу...»

На первый взгляд может показаться, что эта техника существенно отличается от вышеописанного метода Золотой Зари. Но в действительности они одинаковы. Они совершенно идентичны — как по духу, так и в буквальном смысле. К примеру, в своей автобиографии Кроули рассказывает, как велел ученикам визуализировать какую-либо из гексаграмм «И Цзин»⁴⁷, а затем мысленно проходить в нее, словно в дверь. В результате ученику представало некое видение, а когда он возвращался, Кроули раскрывал книгу Легга⁴⁸ об «И Цзин» и читал описание использованной гексаграммы. Обычно между этим описанием и видением ученика наблюдалось заметное сходство.

Далее, в сборнике «Голубое Равноденствие»⁴⁹, в дневнике Брата Ахада (Чарльза Стенсфилда Джонса), повествуется о том, как Кроули (под псевдонимом «Брат О.М.») назначает Ахаду экзамен. В качестве одного из пунктов экзаменационной программы Ахаду предстояло пройти в дверь, на которой была начертана особая гексаграмма, подобранная Кроули специально для этой цели, а по возвращении рассказать, что ему открылось в видении об этом символе.

Обратите внимание, что ни в том, ни в другом случае не упоминается этап с визуализацией фигуры, подобной физическому телу оператора, и с переносом сознания в эту фигуру. В обоих случаях Кроули буквально следует методу так называемого таттвического зрения, принятому в ордене Золотой Зари. Много лет назад, вскоре после посвящения в степень 5—6⁵⁰, я изобразил на каталожных карточках размерами 3x5 дюйма⁵¹ различные символы: таттвы, еврейские буквы, геомантические фигуры и обозначения планет и знаков зодиака. Эти карточки стали для меня символическими вратами к созерцанию духовным зрением (условное название

⁴⁷ «И Цзин» — китайская «Книга Перемен», важнейшая из классических книг конфуцианства, в которой описывается методика прорицания на основе 64 гексаграмм — символов, каждый из которых обозначает определенный этап развития той или иной жизненной ситуации. Гексаграммы «И Цзин» не следует путать с одноименными геометрическими фигурами, применяемыми в системе Золотой Зари: китайские гексаграммы представляют собой символы из шести черт (непрерывных — обозначающих активное начало, *ян*, или прерванных, олицетворяющих пассивное начало, *инь*). — *Примеч. перев.*

⁴⁸ Джеймс Легг (1815—1897) — выдающийся шотландский синолог, первый переводчик «И Цзин» на английский язык. — *Примеч. перев.*

⁴⁹ «Голубое равноденствие» («Blue Equinox») — один из выпусков журнала «Эквинокс» (т. 3, №1), опубликованный в 1919 г. — *Примеч. перев.*

⁵⁰ Младшего Адепта. — *Примеч. перев.*

⁵¹ Ок. 7,5x12 см. — *Примеч. перев.*

вышеупомянутого процесса). Достаточно было около минуты просто смотреть на символ, изображенный на карточке, а затем закрыть глаза, после чего взору предстал тот же символ, только **окрашенный в дополнительный цвет**. Затем нужно было воображать, как этот символ увеличивается в размерах, пока не станет большим, как дверь. С помощью знака Входящего следовало перенести по другую сторону этой двери, и уже там, на другой стороне, провизировать надлежащие имена и начертить соответствующие пентаграммы и другие символы. После этого обязательно возникал некий ландшафт, а в ответ на призывания появлялась какая-либо фигура. Если все шло нормально, личность и цвета этой фигуры полностью соответствовали символу, посредством которого проводилась работа. Но в любом случае ее следовало подвергнуть всем известным испытаниям: только так можно было удостовериться, что ты на верном пути.

Таким образом, техника Светового тела, описанная Алистером Кроули, тождественна методам Золотой Зари. Я мог бы привести цитаты из сочинений Кроули с примерами созерцания духовным зрением, однако не вижу в этом особой необходимости.

Методы одинаковы; одинаковы и проверочные приемы. В «Liber O», по которой я цитировал вышеприведенные указания, описываются также ритуалы пентаграммы и гексаграммы, вибрационная формула срединного столпа и техника облечения божественными формами. И все эти методы в совокупности почерпнуты из учения Золотой Зари.

Все три вышеописанных метода — орденский метод, медитация Штейнбрехера и техника Светового тела Кроули — чрезвычайно схожи между собой, с тем лишь исключением, что методу Штейнбрехера недостает защитных приемов, которые в действительности решительно необходимы. В остальном же именно этот метод — медитация Внутреннего проводника — может оказаться самым подходящим для начинающих. Достигнув в нем определенного мастерства, ученик может освоить проверочные и защитные приемы Золотой Зари и продолжать свои занятия уже по орденской методике.

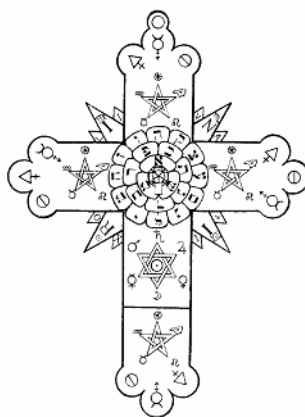

О СОЗЕРЦАНИИ ДУХОВНЫМ ЗРЕНИЕМ Достопочтенная Сестра V.N.R. (Мойна Мазерс)

Усвоив основные общие правила, ученик, вероятно, сам выработает для себя частные приемы, лучше всего согласующиеся с его личным темпераментом. Но, возможно, кому-то принесут пользу и эти подробные заметки об одном из способов созерцания духовным зрением и астральной проекции. Как показывает мой личный опыт, этот способ обычно дает успешные результаты и благодаря постоянному применению проверочных приемов существенно ограничивает угрозу иллюзий, самообмана и галлюцинаций. Прежде чем обратиться к этим заметкам, разумно будет познакомиться с теорией созерцания духовным зрением, изложенной в лекции о Микрокосме⁵².

⁵² См. раздел «Микрокосм—Человек» в томе III настоящего издания. — *Примеч. перев.*

Поскольку правила для созерцания духовным зрением и для астральных проекций почти одинаковы, эти два предмета можно изучать параллельно, рассматривая их как взаимодополняющие.

Созерцание духовным зрением — операция более простая. В ней астральное тело не переносится в Макрокосм а остается в сфере чувственного восприятия, откуда вы и наблюдаете сцену, разворачивающуюся где-то во Вселенной, через ее отражение в используемом для работы символе. Последний служит своего рода зеркалом, в котором отражаются сцены, находящиеся вне досягаемости вашего зрения. Но затем операцию можно продолжить с помощью того же символа: войдя в него, перенести свое астральное тело внутрь наблюдаемой сцены, которую до того вы воспринимали только как отражение. Видение второго типа, вероятно, будет восприниматься более живо и ярко; схожим образом физическое зрение дает более яркие впечатления при непосредственном наблюдении какой-либо местности, нежели при взгляде на ее отражение в зеркале.

Например, в комнате, где я сейчас нахожусь, висит зеркало, в котором отражается уголок сада. Я могу рассмотреть это отражение во всех подробностях, однако впечатление от него будет далеко не таким сильным, как если бы я на самом деле вышла в сад и изучила все, что там находится, вдохнула бы воздух этого сада, прикоснулась к земле, понюхала цветы и так далее.

Но это не значит, что первый метод не заслуживает внимания. Просто второй, по всей вероятности, окажется более поучительным, хотя и несравненно более утомительным, поскольку, проецируя астральное тело, вы должны будете уделять ему немалое количество жизненной силы, черпая ее главным образом из Нефеш.

Далее, залог успеха как в духовном зрении, так и в астральных проекциях, по-видимому, заключается в том, чтобы поочередно задействовать интуицию и рассудок, сперва запечатлевая в сознании каждый мысленный образ, как это происходит в состоянии так называемого вдохновения, а затем подключая рассудок с его запасом знаний о соответствиях, дабы подтвердить правильность этого мысленного образа или внести в него поправки.

Будьте готовы воспринимать впечатления от сцен, предметы и звуки в форме ярких мыслеформ. Слово «мыслеформы» я использую за неимением лучшего названия. В ходе подобных опытов действительно возникают отчетливые слуховые, осязательные и зрительные ощущения, из чего можно сделать вывод, что способности, которые используются при этом, суть чувства, аналогичные телесным, но возвышенные и очищенные. Доказать реальное существование способностей к ясновидению и т.п. несложно: достаточно лишь проявить немного терпения в освоении одной из начальных методик, рекомендованных для развития духовного зрения.

Возьмите карты таттв и выберите одну из них наугад. Не глядя положите ее на стол рисунком вниз и постарайтесь почувствовать, какой именно символ на ней изображен. Чтобы это удалось, как можно более тщательно очистите свой ум (сохраняя, однако, полный контроль над ним), временно изгнав из него рассудочный элемент, воспоминания, воображение и т.п. Внимательно вглядываясь в обратную сторону карты, через несколько мгновений вы почувствуете, что в вашем сознании внезапно возникла мыслеформа изображенного на ней символа таттвы. Если вы будете упражняться достаточно усердно, то какое-то время спустя при подобных опытах вам, возможно, начнет казаться, будто символ зримо проступает на обратной стороне карты (1)⁵³. Но иногда, особенно в случае, если карты долго хранились в пачке в неизменном порядке, оказывается, что выбранная нами карта астрально зарядилась энергией той карты, которая прилежала к ней лицевой стороной.

Некоторым это упражнение дается легче, если они астрально, то есть в воображении, переворачивают карту и стараются воспринять образ, вспыхивающий в этот момент перед их внутренним взором.

⁵³ Примечания, помеченные числами в круглых скобках, см. после раздела «Астральная проекция». — *Примеч. перев.*

Поскольку первые свои опыты мы проводим с таттвами, для иллюстрации следующих далее правил выберем одну из таттвических карт — лучше всего ту, которая гармонирует с периодом времени, в который мы проводим операцию (2).

Правила созерцания духовным зрением

Если есть такая возможность, работайте в специально подготовленной магической комнате. В центре комнаты следует установить алтарь Золотой Зари. На алтаре должны находиться крест с треугольником и символы четырех стихий: курящееся благовоние, зажженный светильник, вода в чаше и хлеб с солью на блюде (3). Кроме того, положите на алтарь свои магические орудия. Облачитесь в белую ризу, наденьте перевязь Младшего Адепта и нагрудный знак Розы и Креста (4).

Держите под рукой Меч и Лотосовый жезл. Сядьте у алтаря, обратившись лицом в сторону света, соответствующую стихии, планете или зодиакальному знаку, с которым вы работаете. Например, если силы, с которыми вы работаете, пребывают на западе, вы должны сесть у восточной стороны алтаря лицом к западу. Если при церемонии присутствуют другие Братья и Сестры, рассадите их так, что образовалась равновесная композиция (5) с алтарем в центре. Если у вас нет возможности обустроить собственный Храм или использовать в церемонии все необходимые орудия, то постарайтесь как можно более тщательно сформировать астральные образы вышеописанного убранства. Кроме того, ваша астральная проекция на протяжении всей операции должна быть облачена в надлежащие одеяния с указанными регалиями.

Приобретая опыт в результате постоянных, длительных и усердных тренировок, вы, вероятно, обнаружите, что физическое присутствие всех этих предметов не так уж необходимо. И все же помните: хотя в одном отношении материальный план является наименее важным из всех в магической работе, в другом его следует признать наиважнейшим, ибо именно он закрепляет и воплощает в реальность астральные образы.

Кроме того, при подобной работе нужно иметь при себе точные соответствия структурных элементов Вселенной — а вышеперечисленные регалии и орудия как раз и представляют собой совершенное символическое отображение Вселенной (6). Созерцание их само по себе помогает очистить разум от мыслей о несущественном и сосредоточить внимание на возвышенных предметах и тайнах Макрокосма. И, вдобавок, будучи освященными, все эти регалии притягивают силовые лучи из бесконечности и, следовательно, наделяют вас известным могуществом, степень которого зависит от уровня вашего развития.

Магические орудия желательно использовать при всяком удобном случае. Ибо не только орудие помогает исполнять церемонию, но и церемония способствует совершенствованию орудия. Поэтому с каждым путешествием в сферу Огня или, например, Воды, Жезл будет становиться все более пламенным, а Чаша — обретать природу влаги.

Подготовив убранство, очисти комнату огнем и водой, а также с помощью малого ритуала изгоняющей пентаграммы. Предположим, что мы избрали для опыта составную таттву Апас-Притхиви. Разумеется, для этого символа необходимо использовать известные нам соответствия Воды и Земли, но следует помнить, что в этой составной таттве господствует Вода, а Земля играет лишь второстепенную роль. Поэтому в данном случае рекомендуется использовать по преимуществу Чашу и именно Чашей чертить даже большую часть символов Земли, а к помощи Пантакля прибегать лишь время от времени.

Чтобы насытить свою сферу чувственного восприятия идеями этой составной таттвы, совершите высшие ритуалы призывающих пентаграмм Воды и Земли. Затем вернитесь на место, сядьте и для операции созерцания духовным зрением совершите следующее.

Положите карту таттвы перед собой на алтарь, возьмите Чашу в правую руку, а Пантакль — в левую. Долго и сосредоточенно вглядывайтесь в символ таттвы до тех пор, пока не сможете явственно воспринять ее как мысленный образ с закрытыми глазами. Провибрируйте Имена Воды и Земли (Empeh Arsel и т.д.), стараясь ощущать, как ваша мысленная связь с этими стихиями становится все крепче и крепче. Возможно, вы быстрее добьетесь цели, если представите себе этот символ в виде большого полумесяца, состоящего из голубой или

серебристой воды, внутри которого заключен куб из желтого песка. Старайтесь добиться как можно более отчетливого восприятия символа и не ослабляйте усилий до тех пор, пока не ощутите, что избранная стихия, его форма и качества стали частью вашей сущности. Затем вы почувствуете, что сливаетесь с этой стихией и полностью погружаетесь в нее. Если эта часть операции будет исполнена правильно, вы обнаружите, что мысль о любой другой стихии, кроме избранной для работы, вызывает у вас явственное отвращение.

Создав мысленный образ этого символа (7), продолжайте вибрировать Божественные Имена, полностью сосредоточив умственные усилия на том, чтобы вызвать перед собой на карте таттвы мысленную картину какой-либо сцены или ландшафта. Поначалу эта окажется смутной и расплывчатой, но продолжайте вглядываться в нее, и постепенно она будет проявляться все более отчетливо (8). Не забывайте, что ваш ум должен пребывать в пассивном состоянии: время для проверок и испытаний еще не пришло (9). К испытаниям можно будет приступить только после того, как мысленная картина станет достаточно ясной, а ощущение путаницы и неопределенности исчезнет. До того всякое рассуждение, сомнение и размышление сказывается на эксперименте пагубно.

По всей вероятности, после долгих и упорных тренировок эти мысленные картины могут обрести такую четкость и ясность, что станут как бы проступать сквозь таттвический символ. Тогда работа заметно упростится, поскольку видение будет почти таким же отчетливым, как сцены, представляющие физическому зрению. Впрочем, немало можно достичь и в том случае, если вы воспринимаете впечатления только мысленно. Например, при работе с символом Апас-Притхиви я вижу морскую гладь с узкой полоской берега. Вдалеке из волн вздымаются высокие серые скалы. По левую руку тянется цепь утесов, вдающихся в море (10). Ландшафт выглядит достаточно четким и ясным, так что я спокойно приступаю к проверочным операциям. Прежде всего, я хочу рассеять подозрение в том, что эту картину нарисовала передо мной память. Поэтому я беру Лотосовый жезл и черчу перед изображением на карте большую светящуюся букву ТАВ. Затем, чтобы удостовериться, что моя фантазия здесь тоже ни при чем, я изображаю перед картой большую букву КАФ. Ни тот, ни другой символ не заставили видение поблекнуть или исчезнуть, поэтому я продолжаю работу. (Но если сцена исчезнет, изменится или станет нечеткой, то рекомендуется очистить карту таттвы изгоняющей пентаграммой и заново приступить к вызыванию изображения.)

Итак, я черчу над появившейся картиной две пентаграммы: Чашей — пентаграмму Воды, а Пентаклем — пентаграмму Земли (11), вибрируя соответствующие Имена. В результате изображение становится еще более четким, и в поле моего зрения появляется множество существ, главным образом из разряда водных духов. Продолжая вглядываться в картину и вибрировать Имена, я наконец различаю фигуру, гораздо более крупную, чем эти стихийные духи, и заслоняющую их. Это существо облачено в голубовато-белые одежды с серебристым отливом. Чтобы разглядеть детали, нужно поработать еще, по-прежнему вызывая к стихиям с помощью символов Воды и Земли, и поочередно то всматриваясь в картину, то совершая проверочные операции.

В надежде, что сказанного достаточно, чтобы ученик понял в общих чертах методику созерцания духовным зрением, перейдем к правилам астральной проекции, но не будем забывать, что в видение описанного рода можно погрузиться очень глубоко и что останавливаться там, где остановилась я, вовсе не обязательно.

Астральная проекция (12)

Желая совершить астральную проекцию, следуйте вышеизложенным правилам созерцания духовным зрением до тех пор, пока не воспримете символ таттвы совершенно ясно и отчетливо и не почувствуете, что слились воедино с избранной стихией. Можно немного изменить начальные этапы этой процедуры, астрально увеличив символ таттвы до такой степени, чтобы сквозь него мог пройти человек. Когда символ станет абсолютно ясным и четким — но не раньше, — пройдите, проскочите или пролетите сквозь него, и не пытайтесь размышлять и рассуждать до тех пор, пока не окажетесь в какой-то местности или посреди какого-либо

ландшафта (13). Как и в предыдущем случае, к проверке приступайте не раньше, чем этот ландшафт станет осязаемым и законченным. Если вы в должной степени очистили разум, то первая же идея, которая явственно предстанет вашему мысленному взору по ту сторону символа, окажется правильным соответствием таттвы, с которой вы работаете.

Итак, я вхожу в описанное выше видение составной таттвы, полученное по методу созерцания духовным зрением. Первое мое впечатление таково: я стою на скале, окруженной морскими волнами, недалеко от берега. Еще раньше, рассматривая этот ландшафт, я обратила на эту скалу особое внимание. Я обнаруживаю, что на мне белое одеяние и регалии Младшего Адепта. Я стою на этой скале лицом к берегу. Повернув голову вправо, я вижу цепь утесов; слева и позади от меня расстилается морская гладь.

Во время путешествий по планам желательно действовать точно таким же образом, как в физическом теле. Если вы идете, старайтесь четко оформлять каждый свой шаг. Не пытайтесь смотреть одновременно в две стороны или «затылком». Сначала повернитесь направо и осмотрите открывающуюся там картину, затем налево, затем кругом, и так далее. Пока не наберетесь опыта, во избежание иллюзий лучше оставаться на одном месте. В целом, чем ближе ваши переживания к физическим ощущениям, тем выше шансы на успех.

У меня появляется ощущение, что воздух в этом месте очень холодный. Я наклоняюсь и прикасаюсь к скале; на ощупь ее поверхность напоминает коралл. В первой части опыта, при созерцании духовным зрением, я уже совершила проверочную операцию, однако имеет смысл повторить ее, чтобы удостовериться, что с ландшафтом видения установилась достаточно тесная связь. Поэтому я черчу астральным Лотосовым жезлом те же символы, что и в первый раз, — буквы ТАВ и КАФ, сияющие белым светом. И продолжаю чертить их до тех пор, пока образы этих букв не становятся такими же отчетливыми, как и окружающий ландшафт. Удостоверившись, что картина не исчезла и не поблекла (14), я черчу над морем астральной Чашей и астральным Пантаклем огромные, ярко светящиеся пентаграммы Воды и Земли соответственно. Пентаграммы следует многократно обводить и усиливать еще более старательно, чем буквы, — пока они не станут восприниматься как некие живые существа. Если пентаграммы начертаны правильно и проявились в достаточной мере, то опасность поддаться иллюзии на последующих стадиях опыта невелика.

Стоит мне начертить пентаграммы, как сцена сразу же оживает: стихийные духи и ангельская сущность, которых я видела еще прежде, на картине-отражении, становятся все более и более реальными и вещественными.

Если бы я сразу же приступила к астральной проекции, не предварив ее операцией духовного зрения, то мне, скорее всего, пришлось бы призывать этих персонажей. Тогда бы я чертила призывающие пентаграммы Воды и Земли и вибрировала Божественные и прочие Имена этих стихий (в том числе имена ее Ангелов и Управителей — Тарсис, Керуб и т.д.), продолжая взывать до тех пор, пока передо мной не предстали бы некие фигуры.

Внимательно изучив увиденное (сначала восприняв впечатление, а затем подвергнув его проверке), я могу описать его. Передо мной стоит Ангельская сущность женского рода, бледнолицая, со светло-каштановыми волосами и светлыми серо-зелеными глазами. На ней голубые и белые одежды, ниспадающие складками. На голове — венец, состоящей из полумесяцев. В левой руке она держит чашу причудливой формы, тяжелую, с квадратным основанием, а в правой — жезл с эмблемой, похожей на символ стихии Воды.

Стихийные духи разнятся по внешнему виду. Большинство из них напоминают русалок как женского, так и мужского пола, но многие также близки по природе к стихиям Земли и Воздуха.

Повернувшись к Ангельской сущности, я совершаю Знаки степени 5—6 и Знаки LVX. Затем, повернувшись к стихийным духам, я совершаю знаки степеней 3—8 и 1—10. Силою этих Знаков я прошу разъяснить мне тайны трудов, вершащихся на плане данной составной таттвы.

Ангел отвечает на мои знаки такими же знаками, и у меня создается впечатление, что эта сущность готова стать моей наставницей. Согласие духа может просто проникнуть в разум, как мысль, пришедшая извне, но может быть и воспринято посредством яснослышания (15).

Наставница показывает мне, сколь многообразна работа даже на этом малом участке плана, и объясняет, каким образом распределяются обязанности между различными типами стихийных духов. Некоторые духи, напоминающие обликом гномов, прилежно долбят скалы острыми инструментами, и в образующиеся отверстия свободно проникает вода. (Теперь понятно, почему поверхность скалы покрыта не трещинами, а углублениями, и походит на губку.) Одни духи-русалки, составляющие здесь большинство, собирают пыль и уносят ее в море. Возможно, из нее потом образуются острова. Другие достают из морских глубин грунт и морскую траву, которые, вероятно, также идут на формирование суши. Кроме того, я вижу существ с воронкообразными кубками: поднимаясь из моря, они набирают воздух в эти кубки и снова ныряют, привнося воздушный элемент в морскую стихию (16).

Нетрудно догадаться, что подобным образом можно исследовать ландшафт гораздо более подробно, но сейчас я не желаю долго задерживаться на этом плане. Поэтому я задаю вопрос о том, какое влияние оказывает Луч данной составной таттвы на Вселенную вообще и на нашу Планету в частности.

И вот я узнаю, что действие, оказываемое этим Лучом, можно назвать порождающим и оплодотворяющим; в целом оно благотворно, хотя все зависит от того, с какой еще Силой он объединяется. Его можно сопоставить с густой, вязкой жидкостью. Далее я спрашиваю о влиянии этого Луча на планету Земля. Для этого я формирую мыслеобраз нашей планеты с ее материками, морями и пр. и, показав эту картину Ангельской сущности, прошу направить луч в соответствующую ему область. В ответ я вижу, как луч пронзает толщу воды на этом астральном глобусе, и заключаю, что он родствен по своей сущности подводному грунту.

«Его Имя — Жизнь Земли в Водах», — сообщает Ангел. Этот луч воздействует почти на все растения, но в первую очередь на те, что растут под водой. Зоофиты⁵⁴ привлекают его лишь частично, ибо состоят по преимуществу из какой-то активной стихии (полагаю, из Огня). Из животных этот луч влияет, по-видимому, на тюленей и гиппопотамом, а в целом родствен всем земноводным. С рыбами он, похоже, связан слабо, но мне показали черепаху, лягушку и улитку, а также нескольких водоплавающих птиц, похожих на уток. Птиц вообще было очень мало — и те лишь водоплавающие.

Что касается воздействия на человека, то, падая на дикаря, этот луч в целом благотворно действует на здоровье, вселяя чувство благополучия, а также до некоторой степени способствуя продолжению рода. У интеллектуально развитого человека он усиливает интуицию, а также внушает желание облекать идеи формами, а следовательно, способствует оформлению первоначально смутных идей в уме художника. На этом я остановлюсь, полагая, что изложила общие правила астральной проекции достаточно подробно и доступно.

Итак, я прощаюсь с Ангелом, совершая Знаки LVX, и со стихийными духами, совершая Знаки Степеней 3—8 и 1—10, после чего черчу изгоняющие пентаграммы Воды и Земли и удаляю из сцены все использованные мною символы. Чем больше сил вы вложили в то, чтобы сформировать эти символы, тем более мощным должен быть изгоняющий ритуал.

Если вас охватит чувство усталости (о возможности чего я уже предостерегала), совершите в направлении этих символов Знак Входящего, а затем в Знаке Гарпократа втяните в себя их силу. После этого возвращайтесь тем же путем, которым пришли: выйдите обратно сквозь символ и вернитесь в комнату (17). Как только вы снова окажетесь у себя в комнате, совершите Высшие ритуалы изгоняющих пентаграмм тех стихий, которые вы призывали. Кроме того, мысленно очистите остатки сцены с символа таттвы, который вы использовали для проекции. Необходимость в столь тщательном соблюдении всех указанных мер предосторожности отпадет лишь после того, как вы приобретете значительный опыт. Если операция окажется слишком сложной, чтобы провести ее в один прием, можно разделить ее на части. И помните, что один усердно проведенный сеанс принесет вам больше знаний и опыта, чем сотня поверхностных и

⁵⁴ Зоофиты (животно-растения) — термин, в прошлом употреблявшийся для обозначения морских животных, ведущих прикрепленный («растительный») образ жизни (кораллов, актиний, асцидий и пр.). — *Примеч. перев.*

небрежных экспериментов, которые не даруют истинного знания, а лишь усугубляют заблуждения, безрассудство и невежество.

Примечания

1. Это упражнение очень полезно для развития Духовного Зрения, и с его помощью можно легко проверять достоверность видений. Кроме того, оно удобно своей простотой и не требует длительной духовной подготовки, необходимой для углубленной работы. Можно носить карты таттв при себе и практиковаться таким образом в свободные минуты.

2. Чтобы узнать, какая таттва господствует в тот или иной момент, нужно провести отсчет от времени восхода Солнца в данный день. Акаша-таттва всегда начинается на рассвете и продолжается 24 минуты. За ней следует Вайю, далее — Теджас, Апас и Притхиви, а затем — снова Акаша и далее вновь по порядку, по 24 минуты на каждую таттву.

3. Символы стихий (благовоние, светильник и т.д.) следует поместить в углах, образованных рукавами креста.

4. Все Младшие Адепты, удостоенные звания Младшего Адепта-Ревнителя, имеют право носить белую ризу и желтый пояс 3-го Адепта⁵⁵, но не имеют права надевать его мантию и немес.

5.

Если присутствуют два человека, они должны сесть друг напротив друга.

Три человека должны образовать треугольник.

Четыре человека — квадрат

Пять — пентаграмму и т.д.

6. В символике Золотой Зари алтарь — самый сложный символ, объединяющий в себе множество смыслов. Это образ материальной Вселенной, пребывающей под властью Духа и Четырех Стихий. Роза и Крест воспроизводят основные подразделения Вселенной, сочетая их в едином символе, — подобно алтарю, но в более узком смысле, так как символ Розы и Креста соотносится с сефирой Тиферет, центральным Солнцем, а следовательно, с Микрокосмом — Человеком, Адептом, тем, для кого совершенство Микрокосма означает некое осознанное единение с Макрокосмом.

Белая риза и желтый пояс символизируют Чистоту (Кетер) и Гармонию (Золото, Тиферет). Лotosовый Жезл — Милосердие, Меч — Суровость.

7. Воображение (др.-греч. eidolon — «видение») — это способность творить образы. Воображение художника складывается из его личной силы (могущество которой определяется степенью его искренности) в сочетании с интуицией (способностью воспринимать силы Макрокосма и объединяться с ними или настраиваться на них), врожденным талантом и навыками мастерства, позволяющими ему формировать образы, посредством которых все эти силы находят внешнее воплощение.

8. На этом этапе вам, скорее всего, будет казаться, что картину, появившуюся перед вашим мысленным взором, нарисовала память или фантазия, что вы умозрительно сконструировали эту

⁵⁵ Третий Адепт — пост служителя, фигурирующий в посвячительных церемониях начиная со степени Врат; см. том VII настоящего издания. — *Примеч. перев.*

сцену, и т.п. Все эти способности ума родственны между собой и близки той, которую вы задействуете, так что вероятность их включения в этот момент действительно велика.

9. Не следует забывать, что эта картина может представлять собой лишь часть плана, отображаемого символом составной таттвы.

10. Эффективные проверочные символы — «Странствующие Владыки» (7 планет) и старшие арканы Таро, связанные с планетами:

Для памяти: Сатурн — Тав, Владыка Ночи.

Для умопостроений: Юпитер — Каф.

Для гнева или нетерпения: Марс — Пе.

Для тщеславия: Солнце — Реш.

Для удовольствия: Венера — Далет.

Для фантазий: Меркурий — Бет.

Для рассеянных мыслей: Луна — Гимел.

11. Время от времени используйте Пантакль, чтобы не упустить из виду важную роль, которую играет на этом плане стихия Земли.

12. Если вы решили начать опыт сразу с астральной проекции, то следует опустить тот этап, в ходе которого на карте вызывается изображение соответствующей области астрального плана. Как только таттвический символ полностью сформируется, сразу же проходите сквозь него.

13. Если вы работаете с правильными соответствиями, то обязательно попадете в место, гармонирующее с ними (при условии, что вы вложили достаточно усилий в проекцию).

14. Если после этих проверочных операций Видение потеряет яркость и четкость или очень сильно изменится, изгоните его астральным орудием, вернитесь обратно тем же путем, которым вошли в картину, т.е. через символ таттвы, и начните всю работу заново. Если вы чувствуете, что вложили слишком много силы в начертанные символы, частично верните ее себе, совершив Знаки Гора и Гарпократа. Протяните руки к символам в Знаке Гора и вбери́те силу в себя Знаком Гарпократа.

15. Иногда для описания впечатлений бывает трудно подобрать слова, но иногда слова находятся сами: оператор убежден, что он их слышит.

16. Этот символ олицетворяет силу вихревых форм.

17. Некоторым ученикам, по-моему, очень трудно возвращаться. В таких случаях следует действовать постепенно. Сначала сосредоточьтесь на мысли о нашей Планете, затем подумайте о стране, в которой вы живете, затем — о своем городе и доме. Наконец, сосредоточьтесь на комнате, из которой вы отправились в путешествие, и просто войдите в нее. Впрочем, в большинстве случаев возвращение не представляет особых проблем.

Методика

Далее следуют описания двух таттвических видений Сестры Вестигии (Мойны Мазерс). Они включены сюда как простые примеры работы по вышеописанному методу. В первом опыте работа проводилась с огненным подпланом стихии Земли, т.е. с символом Теджас-Притхиви.

Вестигия утверждает, что, пройдя через таттвический символ, она оказалась «в какой-то вулканической местности. Холмы и горы, горячий воздух и солнечный свет. Воспользовавшись

Пантаклем и воззвав к Именам Земли, я вижу перед собой некую ангельскую фигуру — Короля стихийных духов. Я испытываю его, и в ответ он совершает Знак Приветствия Неофита и Знак Философа (огненный). Он низко склоняется перед символами, которые я показываю ему, и говорит, что готов частично открыть мне тайны трудов, которые вершатся на этом плане. У него красивое лицо, близкое к огненному типу, но более свежее и приятное. Он увенчан золотой короной и облачен в огненно-красный плащ, распахнутый на груди. Под плащом видна желтая туника, поверх которой надета кольчужная рубаха. В правой руке Король держит жезл, нижний конец которого напоминает Пантакль — магическое орудие Земли, а стержень и верхний конец имеют такую же форму, как у Жезла Огня. В левой его руке я смутно различаю Жезл Огня. Жезлом в правой руке Король указывает вверх, а жезлом в левой руке — вниз: поза воззвания к силам. На зов Короля являются несколько существ, похожих на гномов. Я вижу, как по его приказу некоторые из них скалывают кирками пласты камня с поверхности горы. Другие, по моему, роют ямы. Когда камни раскалываются под кирками, из них выпадают крупницы меди или какого-то другого блестящего металла. Затем несколько Гномов собрали эти крупницы металла, сложили их в заплечные мешки и куда-то понесли. Мы последовали за ними и приблизились к горным пикам. На вершинах гор горели костры — большие, жарко пылающие, но снизу едва различимые. Собранный металл ссыпали в котлы или тигли, подвешенные над кострами. Мне сказали, что последующий процесс плавления занимает много времени, но предложили взглянуть на его конечный результат. И я увидела, что в некоторых тиглях содержится жидкое золото, но оно показалось мне не очень чистым. Затем я снова последовала за своим проводником — Ангельским Королем, или Правителем Стихийных духов, который назвал мне свое имя — Атапа. Следом за нами несколько гномов несли тигли с жидким золотом. По длинным подземным коридорам, прорубленным в толще скал, мы пришли в гигантскую пещеру невообразимой ширины и высоты. Это был настоящий дворец в недрах горы. По переходам и галереям из грубо обтесанного камня мы добрались до большого центрального зала, в дальнем конце которого возвышался помост. На помосте восседали Король и Королева, а вокруг стояли придворные гномы.

Зал, по-видимому, освещался факелами, а своды его опирались на грубо обтесанные каменные колонны. Сопровождавшие нас гномы преподнесли Королю и Королеве золото. Те велели своим слугам перенести его в другое помещение. Я попросила Короля и Королеву объяснить, что происходит, и они, назначив себе заместителей на время своего отсутствия, провели меня во внутренние покои, устроенные на возвышении. Обстановка здесь оказалась иной, чем в тронном зале. Комната имела форму многоугольника, и в каждой стене была дверь, скрытая под занавеской. В центре комнаты стоял большой треножник с чашей, в которой находилось такое же жидкое золото, как то, что мы принесли с собой. Прежде Король и Королева были облачены в цвета Земли, но теперь одеяние Короля стало красным, а Королевы — белым. Затем Король и Королева воззвали к силе своими Земно-Огненными Жезлами и соединили их над треножником. После этого в воздухе над треножником появился Ангел, подобный Атапе — моему проводнику. Этот Ангел простер свой жезл и произнес воззвание. В ответ из каждой двери появилось существо планетной или зодиакальной природы. Все они по очереди простерли свои жезлы над золотом, чертя какой-то сигил, который я не смогла рассмотреть достаточно отчетливо. Каждый раз золото претерпевало некую перемену. Когда эти существа удалились за занавески, Король и Королева с помощью инструмента, похожего на черпак, спрессовали золото в твердые слитки и положили по слитку у каждой занавешенной двери. Часть золота осталась на дне чаши. Затем, как только Король и Королева покинули комнату, те же существа снова на мгновение показались из-за занавесок и забрали золотые слитки».

Второй пример — видение Духа Воды (Акаша-Апас), представшее Вестигии в другом опыте.

«Передо мной расстилается широкая водная гладь, пестрящая бликами яркого света, среди которых иногда мелькают радужные переливы (возможно, символизирующие начало Творения в предвечных Водах). После произнесения Божественных и прочих Имен появляются стихийные духи, похожие на русалок женского и мужского пола; других стихийных форм почти нет. Эти водные духи чрезвычайно переменчивы: в одно мгновение имеют облик русалок, а в следующее уже растворяются пеной.

Поднявшись в воздух с помощью одного из величайших известных мне символов и вибрируя Имена Воды, я возносилась вверх до тех пор, пока вода не исчезла из виду и передо мной не явился некий гигантский мир или сфера, разделенная на области, соответствующие Богам, Ангелам, стихийным духам и демонам. Это была настоящая Водная Вселенная (как на скрижали, управляемой EMPEN ARSEL GAIOL). Я возвала к последнему из этих Имен, и Вселенная Воды сделалась четче и ярче. Затем я возвала к Имени HCOMA, и передо мной предстал могучий Архангел с четырьмя крыльями, облаченный в сверкающие белые одежды и увенчанный короной. В правой руке он держал трезубец, а в левой — Чашу, наполненную до краев некой жидкостью, которая, по-видимому, изливалась в нее откуда-то сверху. Переливаясь через край, эта влага стекала из Чаши со всех сторон. Я предположила, что жидкость изливается из мира Ацилут, сама Чаша находится в мире Брия, а из нее влага перетекает в мир Йецира, где подразделяется на многообразные силы.

Эти силы представлены различными Ангелами, каждый из которых выполняет в мире влаги свои особые обязанности. Основная сфера действия этих сил — мир Йецира. Нисходя еще ниже, они сливаются с Кетер мира Асия и порождают качество, которое мы, люди, называем влажностью».

В заключение рассмотрим еще один удачный пример таттвического видения. Его созерцала и описала мне много лет назад графиня Тамара Буркун-Долгорукая⁵⁶, посетившая меня в Лос-Анджелесе.

«Я обнаружила, что парю без опоры в бесконечной бездне пространства. Вокруг не было ничего — ни неба, ни облаков, ни звезд или каких-либо иных небесных тел. Только тусклый, рассеянный, серый свет. Сама я была исполинской фигурой, облаченной в желтую ризу и желтый с фиолетовым немес. В руке у меня был желтый кинжал, которым я чертила необходимые пентаграммы и Божественные Имена. Однако все эти символы не вспыхивали перед моим внутренним взором яркими цветами, как это было при созерцании сфер Огня и Воды духовным зрением. Скорее, я слышала, как их вибрация раскатывается в волнах эфира до самых пределов Вселенной и оттуда возвращается ко мне отголосками, умножающимися и сливающимися в оглушительный рев.

Мало-помалу на этом бледном фоне начала проступать отчетливая картина. Над горизонтом распахнулся широкий бирюзовый простор — голубое небо, окаймленное со всех сторон светящимися лазурными облаками, из-за которых просвечивало розовато-оранжевое сияние. Я не в силах описать все великолепие и блеск этих цветов; надо быть художником, чтобы воссоздать их на полотне, да и то едва ли это удастся. Пока я замороженно рассматривала эту картину, из-за облаков появился образ, подобный изящному сильфу, и медленно поплыл в мою сторону. Он был окутан прозрачным газовым одеянием, дымчато-серым с лиловыми и ярко-синими переливами, и подпоясан длинными бархатными лентами цвета аметиста. За спиной у него были крылья, как у гигантской бабочки, — радужные и прозрачные, украшенные зеленовато-синими самоцветами, подобными “глазам” на павлиньем хвосте. Крохотные серебристые звезды мерцали в темном облаке его волос, обрамлявших задумчивое нежно-

⁵⁶ Тамара Буркун-Долгорукая — одна из видных деятельниц совместного мансонства (современной разновидности масонства, открытой для женщин); работала в русле учения Золотой Зари; основала собственную оккультную организацию — Орден Сфинкса и Пирамиды; затем состояла в ордене Кроули А.А. и в О.Т.О. Упомянутая встреча с Израэлем Регарди состоялась в 1956 г. — *Примеч. перев.*

розовое лицо с фиалково-голубыми глазами. Приняв мои знаки приветствия, этот Дух сообщил, что он — посланник сумерек и вечернего ветерка.

Когда это ангельское создание приблизилось, я внезапно осознала медленную, раскатистую вибрацию, пронизывающую все пространство. Она то нарастала, то утихала, колеблясь волнами, словно от живого дыхания некой незримой Сущности, заполнявшей все вокруг. «Великое Дыхание, не знающее себя»⁵⁷, — вспыхнули в моем уме слова. Это и было Оно — заполняющее бездны бесконечного Пространства, непрестанное, вечное, неизменное в своем ритмическом движении, объемлющее бесчисленные миры, то мягко накатывающее волной, то растворяющееся без следа влажной дымкой. Как и в предыдущем видении, я ощутила круговращение таттв, только на сей раз — в масштабе более грандиозном, как будто их потоки проносились не только по Земле, но и через всю Вселенную и за ее пределы. Кроме того, стало совершенно понятно, почему пранаяма⁵⁸ позволяет познать стихии и обрести над ними власть, ибо именно через Воздух-Дыхание мы самым непосредственным образом связаны с Макрокосмом.

Размышляя об этом, я внезапно осознала едва слышные звуки. То была Нада⁵⁹, подобная печальному напеву флейты, которому вторил гонг, гудящий в пустоте. Постепенно Звук нарастал, и вот уже до меня донеслось пение — где-то вдалеке звучал ОМ, Логос, Творящее Слово. И словно демонстрируя мне его действие, сквозь прозрачную завесу сероватых облаков начала медленно проступать мерцающая нежным светом, переливчатая оранжевая сфера, величественно парящая над горизонтом. Вокруг нее плясали лучи рассеянного света, складываясь в неясные очертания двух исполинских крыльев. Никакими словами невозможно передать всю божественную красоту, величие и невыразимую сладость этого явления, воплощавшего собой, казалось, самую сущность любви. В потрясении мы с Духом сумерек безмолвно опустились на колени, погружаясь в нежное сияние этой дивной крылатой сферы. У меня закружилась голова; я почувствовала, что не смогу долго выносить вибрацию столь могущественную и для меня совершенно новую, и испугалась, что потеряю сознание. Поэтому ничего не оставалось, как попросить моего провожатого вернуть меня обратно в тело».

⁵⁷ Ср. фрагмент станцы II «Книги Дзиан» («Тайная доктрина» Е.П. Блаватской): «Ничего, кроме нерушимого Вечного Дыхания, не знающего себя». — *Примеч. перев.*

⁵⁸ Пранаяма — йогическая методика управления праной (жизненной силой) посредством особых дыхательных упражнений. — *Примеч. перев.*

⁵⁹ Нада (*санскр.*) — букв. звук, тон, вибрация; в оккультном смысле — мистические звуки Вечности, высшим из которых является трансцендентный Беззвучный Звук. — *Примеч. перев.*

ТОМ VI
РИТУАЛЫ ВНЕШНЕГО ОРДЕНА С КОММЕНТАРИЯМИ

СОДЕРЖАНИЕ

Введение к изначальным ритуалам Золотой Зари 1
Посвящение в степень Неофита 3
О документах Z-1, Z-2 и Z-3 24
Z-2 32
Z-1 53
Z-3 73
Церемония равноденствия 84
Посвящение в степень Ревнителя 87
Степень Теоретика 103
Степень Практика 117
Степень Философа 134

ТАБЛИЦЫ И ИЛЛЮСТРАЦИИ

Храм для церемонии Неофита 2
Расположение служителей в момент принесения Присяги 11
Знаки степеней 16
Алтарь для алхимической церемонии 51
Общее и частное введение 53
Нагрудный знак Иерофанта 57
Крест на ризе Иерофанта 58
Нагрудный знак Иерея 61
Нагрудный знак Гегемона 61
Нагрудный знак Глашатая 63
Нагрудный знак Приуготовителя 63
Нагрудный знак Факелonosца 64
Нагрудный знак Стражника 64
Орудия главных служителей 71
Перевязи, плащи и орудия служителей 72
Храм для церемонии Ревнителя 87
Огненный меч с Керубами 93
Церемония Ревнителя — второй план Храма 95
Стол для Хлебов предложения 97
Семисвечник 98
План Храма для церемонии Теоретика 103
План Храма для церемонии Теоретика 111
План Храма для церемонии Практика 117
План Храма для 30-го Пути 125
План Храма для церемонии Практика 129
План Храма для церемонии Философа 134
План Храма для 28-го Пути 141
План Храма для 27-го Пути 145
План Храма для церемонии философа 149

ТОМ VI
РИТУАЛЫ ВНЕШНЕГО ОРДЕНА С КОММЕНТАРИЯМИ

ВВЕДЕНИЕ К ИЗНАЧАЛЬНЫМ РИТУАЛАМ ЗОЛОТОЙ ЗАРИ

(без поправок, внесенных позднее в ордене Утренней Звезды)

В 1979 и 1980 гг. мой друг Карр П. Коллинз-младший дважды ездил в Англию к Джеральду Йорку¹ за копиями «Полного собрания документов Золотой Зари». Первая копия потерялась при переезде, из-за чего и пришлось ехать второй раз. Эти документы датированы 1894—1895 гг. и первоначально принадлежали члену Ордена, выступавшему под псевдонимом, или магическим девизом, «De Profundis Ad Lucem»².

Изучив эти бумаги, я понял, что более поздние ритуалы ордена Утренней Звезды подверглись существенной редакции и во многом отличаются от версий 1894—1895 гг. В настоящем издании все ритуалы приводятся в первоначальных вариантах Мазерса и Уэсткотта.

Далее я обнаружил множество дополнительных материалов, не использовавшихся в ордене Утренней Звезды: либо его руководители не располагали этими документами, либо попросту исключили их из обращения. Однако настоящее издание всецело оправдывает свое название: это действительно *полная* система магии Золотой Зари. Кроме того, бристольский исследователь Р. Гилберт, автор готовящейся к изданию биографии А.Э. Уэйта и принципиального нового труда по истории Золотой Зари, любезно предоставил мне копии ритуалов Неофита и Младшего Адепта, которые использовались в ордене Уэйта — Братстве Розы и Креста, основанном через несколько лет после раскола, постигшего орден Золотой Зари.

Я надеюсь, что читатель оценит, сколь ясны и просты изначальные ритуалы Золотой Зари в сравнении с многословными и неоправданно усложненными ритуалами Уэйта. Но как бы то ни было, публикация двух этих ритуалов (наряду с третьим, ритуалом Старшего Адепта, сохранившимся в частной коллекции Карра П. Коллинза) превращает настоящее издание из очередного изложения системы Золотой Зари в собрание уникальных свидетельств о том явлении, которое ныне именуется западной эзотерической традицией.

¹ Джеральд Йорк — английский разведчик, член орденов А.А. и О.Т.О., друг и биограф Алистера Кроули. — *Примеч. перев.*

² «Из бездны — к свету» (*лат.*), орденский девиз Фредерика Ли Гарднера, члена Золотой Зари в 1894—1900 гг., принимавшего участие в разработке ритуалов Ордена. — *Примеч. перев.*

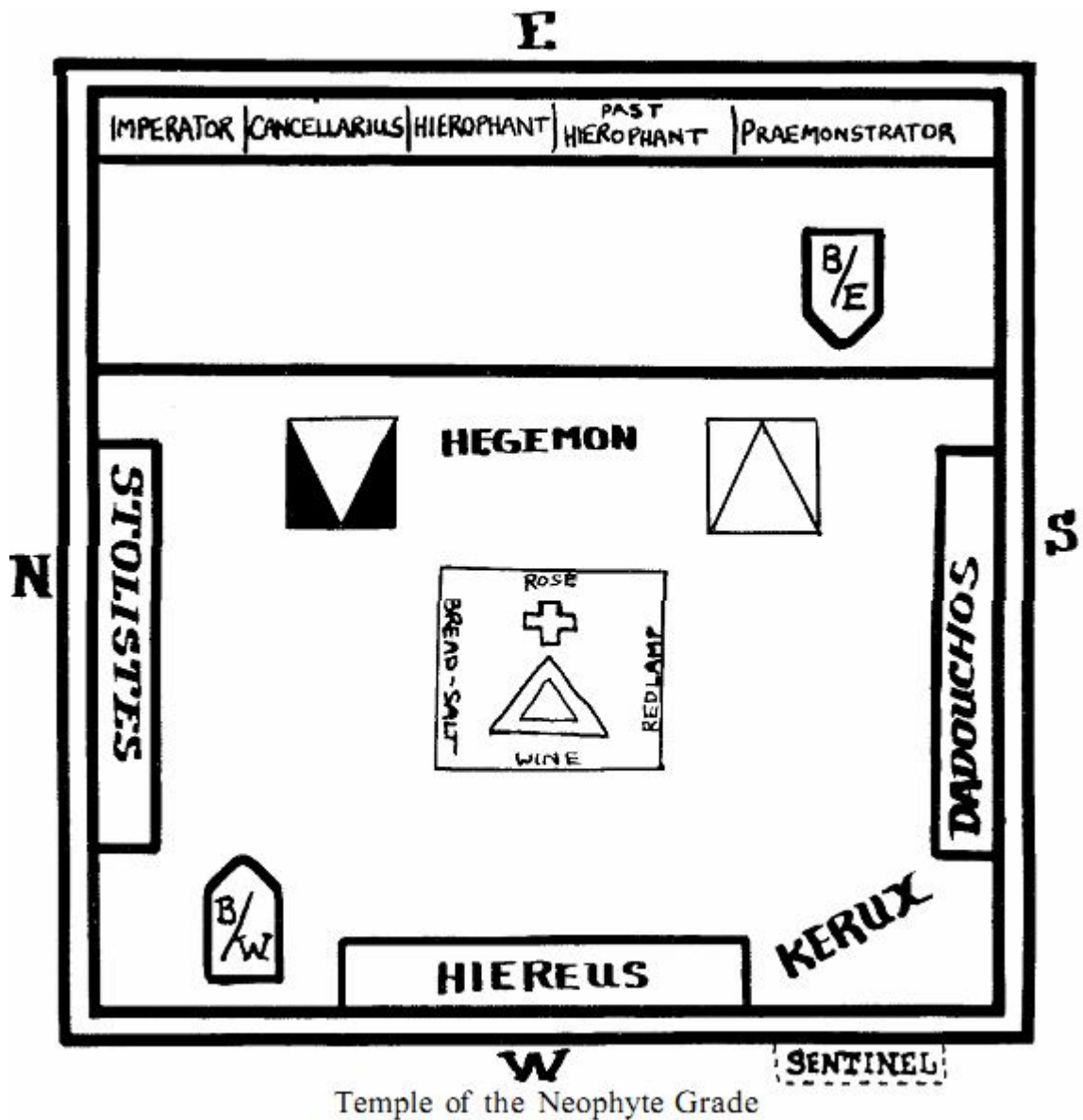

1. Храм степени Неофита
2. Запад
3. Юг
4. Восток
5. Север
6. Стражник
7. Император
8. Канцлер
9. Иерофант.
10. Бывший Иерофант
11. Провозвестник
12. Знамя Востока
13. Гегемон
14. Приготовитель
15. Иерей
16. Факелоносец
17. Знамя Запада
18. Глашатай
19. Роза

- 20. Красный светильник
- 21. Хлеб и соль
- 22. Вино]

Полный перечень служителей, принимающих участие в следующих церемониях:

- Иерофант (красная риза, нагрудный знак, скипетр).
- Иерей (черная риза, нагрудный знак, меч).
- Гегемон (белая риза, нагрудный знак, скипетр).
- Глашатай (черная риза, нагрудный знак, светильник и жезл).
- Приготовитель (черная риза, нагрудный знак, чаша с водой).
- Факелonosец (черная риза, нагрудный знак, кадило).
- Стражник (черная риза, нагрудный знак, меч).

На помосте (возвышении в восточной части Храма) размещаются представители Второго ордена, выполняющие в основном символическую роль:

- Император
- Канцлер
- Провозвестник
- Бывший Иерофант³

Реквизит

Для алтаря:

- Крест и треугольник
- Красная роза
- Красный светильник.
- Чаша с вином.
- Блюдо с хлебом и солью.

Для соискателя:

- Черная рубаха.
- Красные туфли.
- Повязка на глаза.
- Веревка.
- Перевязь.
- Химические реактивы для окрашивания чистой воды в красный цвет — цвет крови.

ОТКРЫТИЕ ЦЕРЕМОНИИ НЕОФИТА 0=0

Когда члены ордена соберутся и облачатся должным образом, Иерофант один раз ударяет скипетром. Служители встают.

Зрители — члены Ордена, присутствующие при церемонии, но не участвующие в ней, — поднимаются со своих мест только во время Поклонения Востоку и когда их просят совершить знаки Степени. Обход храма совершают только служители. Если зрителям по какой-либо причине все же приходится перемещаться в пространстве Храма, они должны двигаться по ходу солнца⁴ и, проходя мимо Престола Востока, совершать знаки Неофита — **независимо от того, восседает Иерофант на престоле в этот момент или нет**. В этом случае знак Степени выполняется в направлении движения. Но, входя во храм или покидая его пределы, знак следует совершать в направлении Востока.

³ Бывший Иерофант — член Ордена, занимавший пост Иерофанта в предшествующее полугодие. — *Примеч. перев.*

⁴ Т.е. по часовой стрелке. — *Примеч. перев.*

Определенные моменты церемонии отмечаются ударами: служители ударяют основанием скипетра или жезла либо эфесом меча о стол.

Иерофант:

(1 удар скипетром.) (На всех присутствующих должны быть соответствующие регалии. Глашатай становится справа от Иерофанта, поворачивается лицом к западу и провозглашает.)

Глашатай:

НЕКАС! НЕКАС! ESTE BEBELOI!

(Возвращается на свое место.)

Иерофант:

(1 удар.) Братья и Сестры Внешнего ордена Золотой Зари! Помогите мне открыть Зал Неофитов Храма ... *(добавляет название Храма).* *(Все встают.)* Брат Глашатай! Проверь, охраняется ли Храм, как подобает.

Глашатай:

(1 удар жезлом о дверь.) (Стражник в ответ 1 раз ударяет о дверь рукоятью меча.) Достопочтенный Иерофант! Зал охраняется, как подобает.

Иерофант:

Достопочтенный Иерей! Удостоверься, что все присутствующие лицезрели Золотую Зарю.

Иерей:

Братья и Сестры Внешнего ордена Золотой Зари! Совершите знаки Неофита! *(Присутствующие выполняют распоряжение.)* Достопочтенный Иерофант! *(Совершает знаки, повернувшись к Иерофанту.)* Все присутствующие удостоились этой чести.

Иерофант:

Да будет вновь возглаголено число Служителей на этой ступени и характер их служения, дабы Силы, образами коих они выступают, вновь пробудились в сферах всех присутствующих и в сфере Ордена, — ибо всякая Сила пробуждается ото сна Именами и Образами. Достопочтенный Иерей! Сколько верховных служителей участвуют в церемонии этой степени?

Иерей:

Трое, о достопочтенный Иерофант. А именно: Иерофант, Иерей и Гегемон.

Иерофант:

Есть ли нечто особое в этих Именах?

Иерей:

Все они начинаются с буквы «Н»⁵.

Иерофант:

Что символизирует эта буква?

Иерей:

Жизнь. Ибо буквой «Н» мы передаем греческое придыхание, дыхание же — это свидетельство жизни.

⁵ Англ. *Hierophant, Hiericus, Hehemon.* — Примеч. перев.

Иерофант:

Сколько младших служителей участвуют в церемонии?

Иерей:

Трое, не считая Стражника, а именно: Глашатай, Приготовитель и Факелносец.

Иерофант:

Где пост Стражника?

Иерей:

За Вратами Зала.

Иерофант:

Его обязанности?

Иерей:

Стоять на страже с мечом в руке, дабы не допускать посторонних. А также — подготовить Соискателя.

Иерофант:

Брат Факелносец! Где твой пост?

Факелносец:

На юге, о достопочтенный Иерофант. Это символ тепла и сухости.

Иерофант:

Твои обязанности?

Факелносец:

Прислуживать с кадилом и благовонием и очищать и освящать огнем этот Зал, присутствующих Братьев и Сестер и Соискателя.

Иерофант: Брат Приготовитель! Где твой пост?

Приготовитель:

На севере, о достопочтенный Иерофант. Это символ холода и влажности.

Иерофант:

Твои обязанности?

Приготовитель:

Готовить к церемонии облачения и регалии служителей; прислуживать с чашей очистительной воды и очищать и освящать водой этот Зал, присутствующих Братьев и Сестер и Соискателя.

Иерофант:

Брат Глашатай! Где твой пост?

Глашатай:

У Врат Зала, о достопочтенный Иерофант.

Иерофант:

Твои обязанности?

Глашатай:

Готовить убранство Зала к церемонии; охранять Врата с внутренней стороны; впускать Братьев и Сестер в Зал и участвовать в церемонии введения Соискателя; прислуживать со Светильником — знаком моей должности, а также возглавлять мистические обходы и выступать с необходимыми объявлениями.

Иерофант:

Что означают твои Светильник и Жезл?

Глашатай:

Свет Тайного Знания и направляющую силу.

Иерофант:

Почтенный Гегемон! Где твой пост?

Гегемон:

Между Столпами Гермеса и Соломона, лицом к кубическому алтарю Вселенной, о достопочтенный Иерофант.

Иерофант:

Твои обязанности?

Гегемон:

Я охраняю символические врата Тайного Знания. Я — примиритель между светом и тьмой. Я выступаю следом за Глашатаем в мистических обходах. Я наблюдаю за подготовкой Соискателя, участвую в церемонии введения его в Зал и провожаю его по пути, ведущему из тьмы к свету, а также помогаю прочим служителям в исполнении их обязанностей.

Иерофант:

Что означает белый цвет твоей ризы?

Гегемон:

Чистоту.

Иерофант:

Каков атрибут твоей должности?

Гегемон:

Скипетр, увенчанный митрой.

Иерофант:

Что он означает?

Гегемон:

Религию, которая управляет жизнью и поддерживает в ней порядок.

Иерофант:

Что символизирует твоя должность?

Гегемон:

Высшие устремления души, которыми она должна руководствоваться в своих действиях.

Иерофант:

Почтенный Иерей! Где твой пост?

Иерей:

На престоле Запада, о достопочтенный Иерофант

Иерофант:

Что символизирует престол Запада?

Иерей:

Приращение Тьмы, убывание Света

Иерофант:

Твои обязанности?

Иерей:

Я властвую над сумерками и тьмой, что объемлет нас, когда скрывается Солнце Жизни и Света. Я охраняю Врата Запада. Я участвую в церемонии введения Соискателя в Зал и надзираю за тем, как младшие служители исполняют свои обязанности.

Иерофант:

Что означает черный цвет твоей ризы?

Иерей:

Тьму.

Иерофант:

Каковы атрибуты твоей должности?

Иерей:

Меч и Знамя Запада.

Иерофант:

Что символизирует Знамя Запада?

Иерей:

Сумерки.

Иерофант:

Что символизирует Меч?

Иерей:

Суровость и Правосудие.

Иерофант:

Что символизирует твоя должность?

Иерей:

Стойкость.

Иерофант:

Мой пост — на Престоле Востока, символизирующем восход Солнца Жизни и Света. Мои обязанности — править и повелевать этим Залом в согласии с законами Ордена. Красный цвет моей ризы символизирует Свет. Мои атрибуты — Скипетр и Знамя Востока, символизирующие силу и свет, милосердие и мудрость. Должность моя — Толкователь Тайн. Брат Приуготовитель! Повелеваю тебе очистить водой Зал и присутствующих Братьев и Сестер.

Приуготовитель:

(Выполняет распоряжение, произнося:) Освящаю водой.

Иерофант:

Брат Факелоносец! Повелеваю тебе очистить огнем Зал и присутствующих Братьев и Сестер.

Факелоносец:

(Выполняет распоряжение, произнося:) Освящаю огнем.

Гегемон:

(Проходит на север и поворачивается лицом к востоку.)

Иерофант:

(Поднимается, держа в руках Скипетр и Знамя.) Да свершится мистический обход на пути света. *(Служители выполняют распоряжение. Первым следует Глашатай, за ним — Гегемон, далее — Иерей, за ним — присутствующие члены Ордена, а Приуготовитель и Факелоносец замыкают процессию. Они трижды обходят Зал, начиная с восточной стороны, следуя сначала к югу, затем — к западу и через северную сторону возвращаясь на восток. После первого круга на свой пост возвращается Иерей, после второго — Гегемон, после третьего — все остальные. Каждый участник процессии — кроме Иерофанта, — проходя мимо престола Востока, совершает знак приветствия и опускает атрибуты своей должности.)*

Иерофант:

Мистический обход — символ восхождения Света — завершен. Поклонимся Владыке Вселенной!

(Поклонение)

**Свят ты, Владыка Вселенной!
Свят ты, не сотворенный Природой!
Свят ты, необъятный и могучий,
Владыка Света и Тьмы!⁶**

(Все присутствующие совершают знак приветствия.) Брат Глашатай! Именем Владыки Вселенной повелеваю тебе объявить, что Зал Неофитов открыт.

Глашатай:

(Становится справа от Иерофанта.)

Именем Владыки Вселенной я объявляю, что Солнце взошло и Свет во Тьме светит⁷.

⁶ Молитва взята из «Поймандра» Гермеса Трисмегиста («Герметический корпус», I, 31). — *Примеч. перев.*

⁷ Ср. Ин. 1:5: «И свет во тьме светит, и тьма не объяла его». — *Примеч. перев.*

Глашатай:
(1 удар жезлом.)

Иерей:
(1 удар рукоятью меча.)

Гегемон:
(1 удар скипетром.)
(Все садятся.)

Иерофант:
(1 удар скипетром) КНАВС.

Иерей:
(1 удар рукоятью меча) АМ.

Гегемон:
(1 удар скипетром) РЕКНТ.

Иерей:
(1 удар рукоятью меча) КОНХ.

Гегемон:
(1 удар скипетром) ОМ.

Иерофант:
(1 удар скипетром) РАХ.

Гегемон:
(1 удар скипетром) СВЕТ.

Иерофант:
(1 удар скипетром) В.

Иерей:
(1 удар рукоятью меча) УСТРЕМЛЕНИИ.

ЦЕРЕМОНИЯ ПРИЕМА В ОРДЕН

(Название ордена Соискателю сообщают только в ходе этой церемонии)

Иерофант:

(1 удар скипетром) Братья и Сестры Внешнего Ордена Золотой Зари! Я получил от Достопочтеннейших Вождей Второго Ордена дозволение посвятить (имя Соискателя) в степень Неофита. Почтенный Гегемон! Вели (имя Соискателя) подготовиться к церемонии приема в орден и проследи за его подготовкой.

(Гегемон встает, убирает свой стул с места между Столпами и совершает знак приветствия, обратившись лицом к Иерофанту. Затем он выходит из Храма и подготавливает Соискателя: тому надевают повязку на глаза и трижды обвивают веревку вокруг пояса.)

Гегемон:

Дитя Земли! Встань и ступи на Путь Тьмы!

Глашатай:

Достопочтенный Иерофант! Дозволяешь ты ввести Соискателя в Зал?

Иерофант:

Да. Введите в Зал (*имя Соискателя*), кой впредь будет именоваться (*магический девиз, который примет Соискатель*). Братья Приуготовитель и Факелоносец! Помогите Глашатаю ввести Соискателя в Зал.

(*Приуготовитель и Факелоносец подходят к Глашатаю, стоящему у двери. Глашатай открывает дверь, но преграждает вход жезлом.*)

Глашатай:

Дитя Земли! Ты не очищен! Ты не освящен! Ты не можешь вступить в наш священный Зал!

Приуготовитель:

(*Чертит знак креста на лбу Соискателя.*) Я очищаю тебя водой.

Факелоносец:

(*Взмахивает кадилом перед Соискателем.*) Я освящаю тебя огнем.

Иерофант:

Подведите Соискателя к подножию алтаря. Дитя Земли! Почему ты просишь о приеме в наш Орден?

Соискатель (*по подсказке Гегемона*):

Душа моя блуждает во тьме и взывает Света Тайного Знания. Я верю, что в этом Ордене откроется мне Знание Света сего.

Иерофант:

(*Имя Соискателя*)! Мы получили от тебя письменное обязательство хранить в тайне все, что связано с нашим Орденом. Теперь же я спрашиваю тебя: готов ли ты перед этим собранием торжественно поклясться в том, что нерушимо будешь хранить секреты и тайны нашего Ордена? Позволь заверить тебя, однако, что в присяге, которую тебе предстоит принести, нет ничего, что противоречило бы твоему гражданскому, нравственному или религиозному долгу.

Соискатель:

Я готов.

(*Знамена Востока и Запада оставляют за престолами. Иерофант проходит между Столпами и становится у восточной стороны алтаря. Иерей стоит слева от Соискателя, Гегемон — справа.*)

Иерофант:

Преклони колени и протяни мне свою правую руку. Я возлагаю ее на сей священный символ (*кладет правую руку Соискателя поверх треугольника, лежащего на алтаре*). Вложи свою левую руку в мою, склони голову, назови свое полное имя и повторяй за мной.

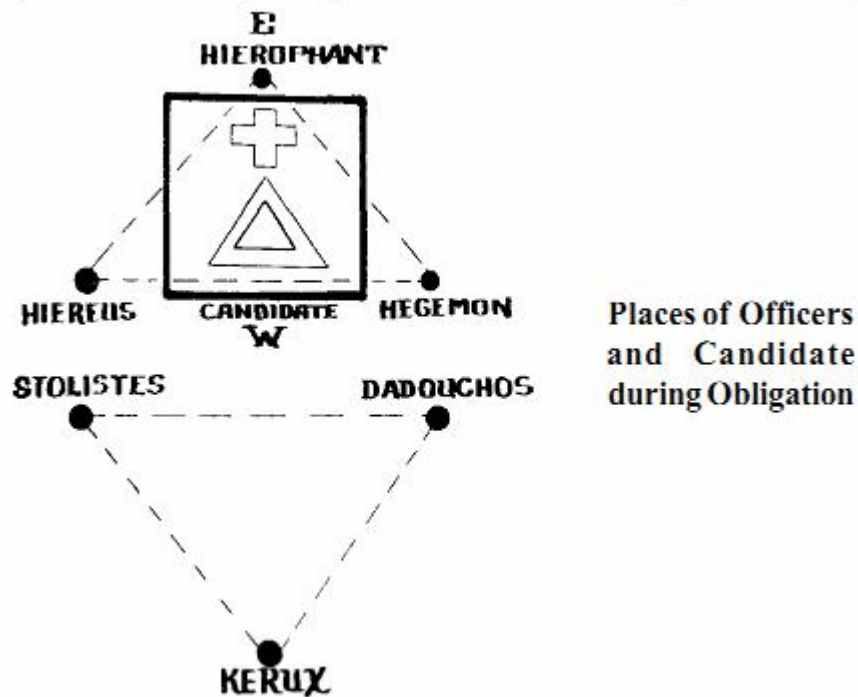

1. Посты служителей и Соискателя во время принесения Присяги.
2. Восток
3. Иерофант
4. Иерей
5. Соискатель
6. Гегемон
7. Запад
8. Приуготовитель
9. Факелоносец
10. Глашатай]

Присяга

Пред Лицом Владыки Вселенной, в этом Зале Неофитов Внешнего ордена Золотой Зари, регулярно собирающегося по предписанию Достопочтеннейших Вождей Второго ордена, я, (*имя Соискателя*), по доброй воле обязуюсь и торжественно клянусь хранить в тайне от всех непосвященных существование этого Ордена, его имя, имена его членов и все, что совершается на его собраниях; а также не обсуждать все упомянутое с теми членами Ордена, которые не получили нового пароля, с теми, кто покинул Орден по собственной воле, и с теми, кто изгнан из рядов Ордена. Я также беру на себя обязательство поддерживать доброжелательные и дружеские отношения со всеми Братями и Сестрами Ордена.

Далее обещаю и клянусь хранить в тайне все сведения об Ордене, которые могли дойти до меня прежде, чем свершилась церемония моего приема. Клянусь также не разглашать посторонним никаких сведений, связанных с этим Орденом, в случае, если я добровольно покину его или буду исключен из его рядов. Обещаю, что не буду пытаться получить в свое распоряжение ни один из текстов ритуалов и лекций ордена без должного разрешения Провозвестника моего Храма и не приму никаких ритуалов и лекций прежде, чем тот зарегистрирует их надлежащим образом и снабдит официальным ярлыком.

Обещаю также, что на всяком тексте ритуала и на всякой лекции, вверенной мне, на обложке или же упаковке этого документа будет сохранен официальный ярлык Золотой Зари. Без письменного разрешения Провозвестника я не буду снимать копии с этих документов и не

позволю никому этого делать, дабы из-за моего небрежения не были случайно разглашены тайные Знания.

Далее я обещаю изучать Тайные Науки со всем усердием, памятуя, что Орден сей учрежден не ради тех, кому достаточно лишь поверхностных знаний в этой области. Я не стану подвергаться гипнозу и не дозволю ввести себя в беспомощное состояние, в котором непосвященное лицо или иная сила могли бы вынудить меня потерять контроль над моими мыслями, словами и действиями.

Обязуюсь не употреблять свои Тайные силы во зло и обещаю сохранять отвагу и решимость в ходе этой церемонии. Клянусь на этом священном и возвышенном символе, что без уклонений и без мысленных оговорок буду исполнять обещанное без изъятия, все в целом и каждый пункт в отдельности. Если же я нарушу хоть одно из этих обязательств, да буду я изгнан из Ордена как клятвопреступник, лишенный всяких моральных устоев и недостойный состоять в обществе людей справедливых и честных. И, буде нарушу я эту присягу, я заявляю о своем согласии добровольно предаться смертоносному потоку воли, направленному вождями Ордена, под ударом коего паду я мертвым и бездвижным, пораженный без оружия, точно молнией. *(При этих словах Иерей внезапно опускает лезвие своего меча плашмя на шею Соискателя, а затем отводит меч.)*

И да будут мне в помощь Владыка Вселенной и собственная моя высшая душа!

Иерофант:

Поднимись, присягнувший ныне Неофит Внешнего ордена Золотой Зари! Проводите Проводи Неофита в северную часть Зала — в символическую область величайшей тьмы. *(Распоряжение выполняется. Соискатель обращается лицом к востоку, Иерофант и Иерей возвращаются на свои престолы.)*

Иерофант:

Голос моей высшей души сказал мне: «Дозволь мне вступить на путь Тьмы и, быть может, я найду Свет. Я — единое сущее в бездне тьмы; из бездны тьмы вышла я до рождения, из безмолвия первозданного сна»⁸. И Голос Веков ответил моей душе: «Я — тот, Кто творит во тьме, я — тот свет, что во тьме светит, но тьма не объяла его».

Да свершится мистический обход на пути тьмы, и пусть символический Свет Тайного Знания указывает дорогу.

(Глашатай со Свотильником и Жезлом возглавляет шествие, следом Гегемон ведет Соискателя, а Приуготовитель и Факелonosец замыкают шествие. Они должны будут обойти зал трижды. Когда процессия в первый раз проходит мимо Иерофанта, тот один раз стучит скипетром — в момент, когда с ним поравняется Соискатель. Когда Соискатель затем минует трон Иерея, тот, подобно Иерофанту, один раз стучит рукоятью меча. Миновав Иерофанта второй раз — тот при этом вновь ударяет скипетром, — процессия доходит по кругу до южной точки зала и здесь временно останавливается.)

Глашатай:

Дитя Земли! Ты не очищен! Ты не освящен! Ты не можешь вступить на путь Запада!

Приуготовитель:

(Чертит знак креста на лбу Соискателя.) Я очищаю тебя водой.

⁸ В книге «Мое розенкрейцеровское приключение» И. Регарди писал относительно этой реплики следующее: «Первоначально, до раскола, одна из реплик звучала так: “И голос моего высшего Я сказал мне...” В измененном варианте она приняла следующий вид: “И голос моей бессмертной и сокровенной души...” — и т.д.» Очевидно, в данной версии ритуала использован третий вариант. — *Примеч. редакции.*

Факелonosец:

(Взмахивает кадилом перед Соискателем.) Я освящаю тебя огнем.

Гегемон: Дитя Земли! Ты дважды освящен! Тебе дозволено приблизиться к Вратам Запада. *(Процессия перемещается к западу, останавливается перед престолом Иерея и вновь останавливается. Иерей встает, берет Знамя в левую руку и грозит Соискателю мечом, а Гегемон в этот момент приподнимает повязку с глаз Соискателя.)*

Иерей:

«Ты не пройдешь мимо меня, — молвил Страж Запада, — если не сможешь назвать мое имя».

Гегемон:

Тьма — имя твое; ты — Великий на Путих Теней.

Иерей:

(Медленно опуская меч) Дитя Земли! Страх — это поражение. А посему будь бесстрашен, ибо в сердце труса нет места добродетели⁹. Теперь ты знаешь меня. Проходи. *(На глаза Соискателя вновь надевают повязку, процессия движется дальше и останавливается в точке севера.)*

Глашатай:

Дитя Земли! Ты не очищен! Ты не освящен! Ты не можешь вступить на путь Востока!

Приготовитель:

(Чертит знак креста на лбу Соискателя.) Я очищаю тебя водой.

Факелonosец:

(Взмахивает кадилом перед Соискателем.) Я освящаю тебя огнем.

Гегемон:

Дитя Земли! Ты трижды освящен! Тебе дозволено приблизиться к вратам Востока. *(Процессия движется на восток и останавливается там, повернувшись к престолу Иерофанта. Иерофант встает, берет Знамя в левую руку и заносит Скипетр, словно для удара. Гегемон приподнимает повязку с глаз Соискателя.)*

Иерофант:

«Ты не пройдешь мимо меня, — молвил Страж Востока, — если не сможешь назвать мое имя».

Гегемон: СВЕТ, во Тьме брезжащий, — имя твое; СВЕТ Золотого Дня!

Иерофант:

(Медленно опуская Скипетр) Запомни, Дитя Земли, что неуравновешенная сила есть зло, неуравновешенное милосердие — всего лишь слабость, а неуравновешенная суровость — не что

⁹ В книге «Мое розенкрейцерское приключение» И. Регарди писал относительно этой реплики следующее: «В том же ритуале Иерей прежде обращался к Соискателю со словами: “Страх есть поражение и предтеча поражения. Посему будь бесстрашен. Ибо в сердце труса нет места добродетели”. В поздней версии, применявшейся в Ордене Утренней Звезды, это обращение изменили самым безответственным образом: “Страх есть поражение, а посему будь бесстрашен. Ибо если кто трепещет, убоявшись пламени, и вод потопа, и теней воздушных, тому нет части в доме Божиим”». Очевидно, в данной версии ритуала также использован третий вариант. — *Примеч. редакции.*

иное, как угнетение. *(Глаза Соискателя вновь закрывают повязкой. Соискателя подводят к западной стороне алтаря. Иерофант покидает свой престол и становится между Столпами, лицом к Соискателю, держа в правой руке Скипетр, а в левой — Знамя.)*

Иерофант:

Я гряду в Силе Света.

Я гряду в Свете Мудрости.

Я гряду в Милости Света.

Свет несет исцеленье на крыльях своих!

(Гегемон при этом стоит справа от Соискателя, Иерей — слева, Глашатай — позади, а Приуготовитель и Факелоносец — справа и слева от Глашатайя. Таким образом, служители образуют гексаграмму вокруг алтаря. Иерей держит меч в правой руке и Знамя Запада — в левой.)

Иерофант:

Пусть Соискатель преклонит колени, пока я буду взывать к Владыке Вселенной. *(Соискатель опускается на колени.)*

О Владыка Вселенной, Необъятный и Могучий! Повелитель Света и Тьмы! Мы склоняемся перед Тобой и взываем к Тебе! Милостиво взгляни на сего Неофита, преклонившего колени перед Тобой, и ниспошли ему помощь Твою, дабы сбылись возвышенные устремления его души, дабы стал он верным и преданным Братом, одним из нас, во славу Твоего Неизреченного Имени. Аминь!

Пусть Соискатель поднимется.

(Соискателю помогают встать и подводят его ближе к алтарю. Иерофант и Гегемон поднимают скипетры, Иерей поднимает меч, и все трое соединяют концы своих орудий над головой Соискателя.)

Гегемон:

Наследник умирающего мира! Мы зовем тебя к живой красоте.

Иерей:

Скиталец в тьме свирепой! Мы зовем тебя к кроткому свету. *(Глашатай снимает повязку с глаз Соискателя.)*

Иерофант:

Дитя Земли! Долго жил ты во тьме. Расстанься с ночью и взыскуй дня. *(Все присутствующие ударяют в ладоши. Иерофант, Иерей и Гегемон хором произносят:)*

Гегемон, Иерей, Иерофант (хором): Брат *(магический девиз Соискателя)*! Мы принимаем тебя в Орден Золотой Зари.

Иерофант:

(1 удар скипетром) КНАВС.

Иерей:

(1 удар рукоятью меча) АМ.

Гегемон:

(1 удар скипетром) РЕКНТ.

Иерей:

(1 удар рукоятью меча) KONX.

Гегемон:

(1 удар скипетром) OM.

Иерофант:

(1 удар скипетром) PAX.

Гегемон:

(1 удар скипетром) СВЕТ.

Иерофант:

(1 удар скипетром) В.

Иерей:

(1 удар рукоятью меча) УСТРЕМЛЕНИИ.

Иерофант:

Пока ты скитался во Тьме, светильник Глашатая (*Глашатай выступает вперед и поднимает свой светильник*) неизменно освещал тебе путь, хотя и оставался незримым для глаз твоих. Это символ Сокровенного Света Тайного Знания. Пусть Неофита подведут к восточной стороне алтаря. Почтенный Иерей! Препоручаю тебе вручить Соискателю тайные знаки, рукопожатие, великое слово и нынешний пароль степени Неофита Внешнего ордена Золотой Зари, помести его между мистическими столпами и проследить за его четвертым, и последним, освящением. (*Иерофант возвращается на свой Престол, Иерей становится между Столпами, Гегемон подводит Соискателя к восточной стороне Алтаря и поворачивает лицом к Иерею, а Иерей временно передает свои Знамя и Меч Гегемону.*)

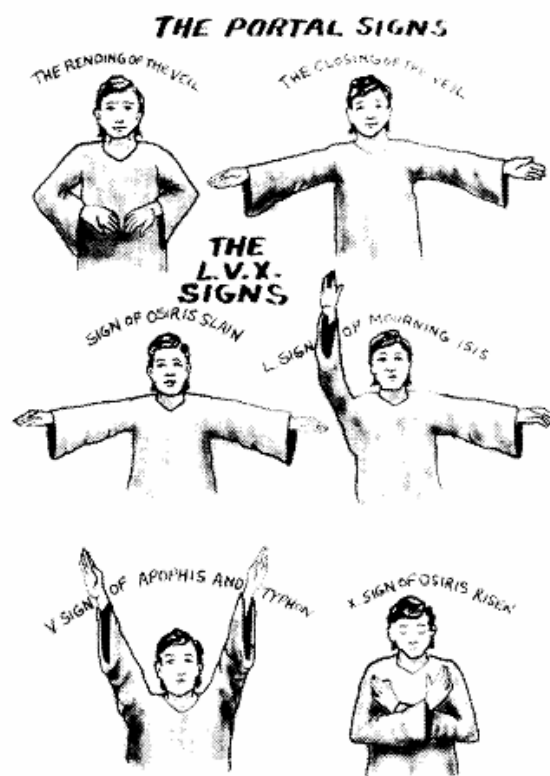
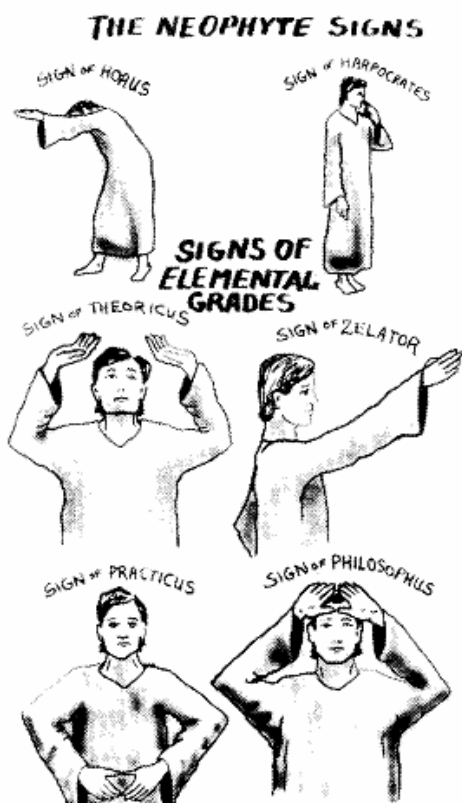

1. Знаки Неофита
2. Знак Гора
3. Знак Гарпократа
4. Знаки элементальных степеней
5. Знак Теоретика
6. Знак Ревнителя
7. Знак Практика
8. Знак Философа
9. Знаки Врат
10. Знак Раскрытия Завесы
11. Знак Смыкания Завесы
12. Знаки L.V.X.
13. Знак Осириса Убиенного
14. Знак Исиды Скорбящей
15. Знак Апофиса и Тифона
16. Знак Осириса Возрожденного]

Иерей:

Брат (*магический девиз Соискателя*), теперь я дам тебе наставления о тайных знаках, рукопожатии, великом слове и нынешнем пароле этой степени. Во-первых, выставь левую ногу вперед примерно на шесть дюймов¹⁰: таков тайный шаг этой степени. Тайный знак этой степени — двойной: он состоит из Знака Приветствия и Знака Безмолвия. На первый всегда следует отвечать вторым. Чтобы совершить Знак Приветствия, протяни вперед обе руки, ладонями вниз, как если бы ты пытался ошупью найти дорогу, и наклони голову. Этот знак — напоминание о том, как ты пребывал во тьме, не озаренной Светочем Тайного Знания, и слепо нащупывал путь в поисках истины. Чтобы совершить Знак Безмолвия, приложи к губам указательный палец

¹⁰ Около 15 см. — *Примеч. перев.*

левой руки. Это напоминание о строгой тайне, в которой ты обязался хранить все связанной с Орденом. Рукопожатие таково: выставь левую ногу вперед примерно на шесть дюймов и коснись ею моей левой стопы сбоку, носком — к пятке. Теперь протяни правую руку и попытайся пожать руку мне, но промахнись; затем вновь протяни руку и сожми только мои пальцы. Это рукопожатие — напоминание о том, что ты ищешь провожатого, который выведет тебя из тьмы. Великое слово этой Степени — ГАР-ПО-КРАТ (HAR-PAR-KRAT), и его произносят при рукопожатии шепотом, на ухо друг другу, и по слогам. Это имя египетского Бога Безмолвия: оно будет напоминать тебе о принесенном тобою строгом обете хранить молчание о тайнах Ордена. Пароль таков: (.....). Его меняют на каждое Равноденствие, чтобы паролем не владели бывшие члены Ордена, покинувшие его по собственной воле или изгнанные из наших рядов. Ныне же я помещаю тебя между Столпами Гермеса и Соломона, кои символизируют Врата Тайного Знания. *(Иерей провожает Неофита к месту между Столпами и отпускает его руку. Затем он забирает у Гегемона свои меч и знамя и становится слева от него. Все служители поворачиваются лицом к Соискателю.)*

Иерей:

Да свершится последнее освящение Соискателя. *(Глашатай после этих слов проходит в северную точку зала и поворачивается лицом к востоку.)*

Приготовитель:

(Чертит знак креста на лбу Соискателя, кланяется Иерофанту, кропит водой на восток и произносит:) Брат *(магический девиз Соискателя)*, я в последний раз очищаю тебя водой.

Факелоносец:

(Взмахивает кадилом перед Соискателем, кланяется Иерофанту и взмахивает кадилом в сторону востока): Брат *(магический девиз Соискателя)*, я в последний раз освящаю тебя огнем.

Иерофант:

Почтенный Гегемон! Ныне, когда свершилось последнее освящение Соискателя, повелеваю тебе снять с его пояса веревку — последний из оставшихся символов пути тьмы — и вручить ему отличительную эмблему степени.

Гегемон:

(Выполняя распоряжение) По велению Достопочтенного Иерофанта я вручаю тебе отличительную эмблему степени. Она символизирует Свет, брезжащий во тьме.

Иерофант: Да свершится мистический обход на Пути Света.

(Глашатай проходит в северо-восточный угол зала. Гегемон проводит Соискателя за Черный Столп, а сам становится позади Глашатая. За спиной Гегемона становится Иерей, а вслед за ним — Приготовитель и Факелоносец. Глашатай, возглавляя процессию, обходит Зал, и остальные Служители следуют за ним. Минувя Иерофанта, все совершают Знак Приветствия, как при Открытии Зала; Иерофант же все это время стоит, подняв скипетр и знамя. Когда шествие достигает точки запада, Иерей возвращается на свой престол. Гегемон покидает процессию, миновав Иерофанта второй раз, и становится между двумя Столпами. При этом он указывает Соискателю, чтобы тот следовал за Глашатаем, — и они вместе с остальными служителями проходят мимо Иерофанта в третий раз. После этого Иерофант обращается к Соискателю:)

Иерофант:

Встань к северо-западу от Приготовителя. *(Глашатай указывает Соискателю, куда ему надлежит пройти, а сам следует далее. Приготовитель покидает процессию в точке севера и возвращается на свое место. Гегемон снова ставит свой стул между Столпами и садится.)*

Глашатай возвращает на алтарь Розу, Свительник, Чашу и Блюдо, расставляя их надлежащим образом. Все садятся.) Веревка, которая была трижды обвита вокруг твоего пояса, символизировала тройные оковы Смертности, которые среди Посвященных именуется склонностью к земному, или материальному, и удерживают в тесном узилище душу, бывшую некогда вольной странницей. Повязка же на твоих глазах была символом Тьмы, Невежества и все той же Смертности, затмевающей для человека Красоту и Счастье, к коим некогда был устремлен его взор. Алтарь в центре Зала, имеющий форму двойного куба, — это символ зримой Природы, или Материальной Вселенной, которая скрывает в себе тайны всех планов бытия, являя внешним чувствам только поверхностное знание. Куб этот двойной потому, что, как гласит «Изумрудная скрижаль», «То, что находится внизу, — отражение того, что пребывает вверху». Мир людей, созданных для скорби, — есть отражение Мира Божественных Сущностей, сотворенных для счастья. Вот почему в книге «СЕФЕР ЙЕЦИРА», «Книге формирования», говорится о Бездне Высот и Бездне Глубин, о Бездне Востока и Бездне Запада, о Бездне Севера и Бездне Юга. Черен же этот Алтарь потому, что, в отличие от Божественных Сущностей, являющихся в Стихии Света, Огни Сотворенных Сущностей возгораются из Мрака и Тьмы. Белый треугольник на Алтаре — Образ того Бессмертного Света, Трединого Света, который витал во Тьме и сотворил из Тьмы мир Тьмы. Две силы вечно противостоят друг другу, а Единое объединяет их. И образ этой Троицы — троичное Пламя нашей Сущности и тройственная волна мира, воспринимаемого чувствами. *(Иерофант встает, расставляет руки крестообразно и восклицает:)* Слава Тебе, Отец Бессмертия! Ибо Слава Твоя в ликованье стремится до самых пределов Земли! *(Иерофант садится и продолжает:)* Красный крест над белым треугольником — Образ Того, Кто явился во Свете. К востоку, югу, западу и северу от него расположены Роза, Огонь, Чаша с Вином и Блюдо с Хлебом и Солью. Это указания на четыре стихии: Воздух, Огонь, Воду и Землю. Мистические слова «KNABS AM PEKHT» — древнеегипетские, и от них произошли греческие «KONX OM PAX», которые возглашали во время Элевсинских мистерий. В буквальном переводе это означает «Свет, Устремляющийся Единым Лучом». Слова эти обозначают ту же форму Света, которую символизирует жезл Глашатая. К востоку от двойного кубического Алтаря, символа сотворенного мира, воздвигнуты Столпы Гермеса и Соломона. На них изображены иероглифы из 17-й и 125-й глав «Книги мертвых». Эти Столпы — символы двух сил: Дня и Ночи, Любви и Ненависти, Труда и Отдыха, незримой силы Магнита и вечных излиятий Сердца Божьего и слияний с Его могуществом. На вершинах Столпов горят приглушенным светом два светильника. Они указывают пролегающий между двух этих Столпов Путь к Тайному Знанию, Путь прямой и тесный, — в отличие от Пути Природы, который извилист, как путь Змеи. Вот почему я прошел между ними, когда тебя привели ко Свету, и вот почему тебя поместили между ними, когда ты принимал последнее освящение. Две Силы противостоят друг другу, а третья объединяет их. Два угла треугольника лежат при его основании, а третий образует вершину. Таково начало Творения, такова Великая Триада Жизни. Мой престол у Врат Востока — место Стража Восходящего Солнца. Престол Иерея у Врат Запада — место Стража, преграждающего путь Легионам спящих при Свете Дня и пробуждающихся в Сумерках. Престол Гегемона между Столпами — место Равновесия Сил, посредине между Абсолютным Светом и Абсолютной Тьмой. Эти смыслы отражены в предметах убранства Храма и в цветах наших облачений. Жезл Глашатая — это Луч Света, исходящий из Сокровенной Мудрости, а светильник его — эмблема Неугасимой Лампады Стража Мистерий. Место Приготовителя у Врат Севера — это место Стража Котла и Колодезя, Холода и Влажности. Место Факелоносца у Врат Юга — это место Стража Озера Огненного и Неопалимой Купины.

Иерофант:

Почтенный Брат Глашатай! Повелеваю тебе объявить, что Неофит сей посвящен в Тайны степени Неофита. *(Глашатай проходит в северо-восточный угол зала, обращается лицом к западу, поднимает жезл и произносит:)*

Глашатай:

Именем Владыки Вселенной и по велению достопочтенного Иерофанта я объявляю во всеуслышание, что (*имя Соискателя*), который отныне будет известен среди вас под девизом (*магический девиз Соискателя*), надлежащим образом посвящен в степень Неофита Ордена Золотой Зари. (*Все присутствующие ударяют в ладоши.*)

Иерофант:

Почтенный Иерей! Препоручаю тебе обратиться к нашему новому Брату с краткой речью по поводу вступления его в наши ряды.

Иерей:

Церемония приема свершилась, и позволь мне поздравить тебя со вступлением в ряды нашего древнего и почтенного Ордена, ставящего своей задачей практическое изучение Тайных Наук. Запомни этот день как важную веху в твоей жизни и воспитывай в себе состояние ума, достойное этого Ордена. Для этого я, прежде всего, советую тебе не забывать о должном почтении и благоговении перед Владыкой Вселенной, ибо насколько целое больше собственных частей, настолько же и Он превосходит нас: мы — всего лишь искры сокрытого в Нем нестерпимого Света. Сказано, что полами пламенеющих Одежд Своих касается Он пределов Вселенной и все сущее возвращается к Нему. Посему и поклоняемся мы Ему; посему и зываем мы к Нему; посему склоняется перед Ним даже Знамя Востока. Во-вторых, советую тебе никогда не насмехаться и не злословить над той формой религии, которую исповедует другой человек, ибо какое право ты имеешь осквернять то, что в его глазах священо? В-третьих, никогда не забывай о принесенном тобою обете хранить молчание о тайнах Ордена, и остерегайся выдать их случайным и необдуманным словом. В-четвертых, изучай со всем усердием Великую Тайну, кою заключает в себе равновесие суровости и милосердия, ибо обе эти силы обращаются во зло, когда они неуравновешенны. Неуравновешенная суровость — это жестокость и угнетение; неуравновешенное милосердие — всего лишь слабость и потворство Злу, ибо по вине этой слабости зло процветает безнаказанно. И, наконец, да не устрашат тебя препятствия на пути постижения Тайных Наук: помни, что настойчивость в конце концов преодолевает любую преграду.

Иерофант:

Прежде чем ты сможешь перейти на следующую, более высокую Степень этого Ордена, тебе надлежит в совершенстве изучить следующее: 1) Названия и алхимические символы четырех стихий; 2) названия, астрологические символы и стихийные соответствия двенадцати знаков зодиака; 3) названия и астрологические символы семи планет, а также их обители, экзальтации и тригоны; 4) названия, графические символы и числовые соответствия двадцати двух букв древнееврейского алфавита; 5) названия и переводы названий десяти каббалистических сефирот. Рукописная лекция, содержащая эти сведения, предоставляется по запросу. Тщательно изучив это, ты должен будешь письменно уведомить об этом Канцлера или Секретаря. Тогда тебя проэкзаменуют и, если сочтут достойным, ты сможешь подать прошение о посвящении в следующую Степень, каковое состоится при условии, что руководство Ордена удовлетворит твою просьбу.

Глашатай:

(*Подводит Неофита к своему столу, вручает ему раствор и велит перелить несколько капель в стоящее перед ним блюдо.*)

Как эта жидкость, прозрачная и чистая, превращается в подобие крови, так да погибнешь ты, если нарушишь словом или деянием свою присягу хранить молчание о тайнах Ордена.

Иерофант:

Возвращайся на свое место и помни, что факт твоего приема в Орден не наделяет тебя правом посвящать других соискателей без разрешения Верховных Вождей Второго Ордена.

ЗАКРЫТИЕ ЦЕРЕМОНИИ

Глашатай:

(Как при открытии церемонии) НЕКАС! НЕКАС! ESTE BEBELOI!

Иерофант:

(1 удар скипетром) Братья и Сестры Внешнего ордена Золотой Зари! Помогите мне закрыть Зал Неофитов. *(Все встают.)*

Иерей:

(3 удара рукоятью меча).

Гегемон:

(3 удара скипетром).

Иерофант:

(3 удара скипетром). Брат Глашатай! Проверь, охраняется ли Зал, как подобает.

Глашатай:

(Выполняет распоряжение.) Достопочтенный Иерофант! Зал охраняется, как подобает.

Иерофант:

Почтенный Иерей! Удостоверься, что все присутствующие лицезрели Золотую Зарю.

Иерей:

Братья и Сестры Внешнего ордена Золотой Зари! Совершите знаки Неофита. *(Присутствующие выполняют распоряжение.)* Достопочтенный Иерофант! *(Совершает знак приветствия.)* Все присутствующие удостоились этой чести.

Иерофант:

Брат Приуготовитель! Повелеваю тебе очистить водой Зал и присутствующих Братьев и Сестер. *(Приуготовитель выполняет распоряжение, как при открытии церемонии.)*

Иерофант:

Брат Факелоносец! Повелеваю тебе очистить огнем Зал и присутствующих Братьев и Сестер. *(Факелоносец выполняет распоряжение, как при открытии церемонии.)*

Иерофант: Да свершится мистический обход на Пути Света.

(Глашатай проходит от южной точки зала в юго-восточный угол. Гегемон идет на север, проводя за собой Неофита вдоль западной и южной стены. По знаку Гегемона Неофит следует за ним и занимает в процессии место у него за спиной. Иерей следует за Неофитом, а Приуготовитель — за Иереем. Факелоносец идет рядом с Приуготовителем или вслед за ним. Процессию замыкает Стражник. Минуя Иерофанта, который стоит и держит Знамя Востока в левой руке, а скипетр — в правой, все участники шествия совершают Знаки Неофита. Иерей покидает процессию, как только достигает своего Престола. Гегемон, дважды миновав Иерофанта, возвращается на свое место между Столпами, знаком велев Неофиту следовать за Глашатаем. После того, как шествие в третий раз минует Иерофанта, Глашатай провожает Неофита на его место. Прочие служители покидают процессию, поравнявшись со своими постами.) Обратный Мистический Обход завершен. Это

символ Угасающего Света. Поклонимся Владыке Вселенной! (Все обращаются лицом к востоку. По знаку Приуготовителя Неофит также встает и поворачивается к востоку. После этого обращается лицом на восток и сам Иерофант. Вслед за Иерофантом, произносящим Молитву, все присутствующие в Зале после каждой строки совершают Знак Приветствия.)

Свят ты, Владыка Вселенной!
Свят ты, не сотворенный Природой!
Свят ты, необъятный и могучий!
Владыка Света и Тьмы!

Ныне же нам остается лишь причаститься в безмолвии Мистической Трапезы, состоящей из символов четырех стихий, и еще раз вспомнить о принесенном нами обете молчания. *(Все садятся.) (Иерофант кладет скипетр и ставит на место Знамя Востока. Подойдя к западной стороне алтаря, он обращается лицом к востоку и совершает Знак Приветствия, не сопровождая его, однако, Знаком Безмолвия, после чего берет с алтаря Розу и произносит:)* Приглашаю вас вместе со мною вдохнуть аромат этой Розы — символ Воздуха *(нюхает Розу)*; ощутить вместе со мною тепло этого священного Огня *(простирает ладони над огнем)*; вкусить вместе со мною хлеб и соль — формы Земли *(обмакивает Хлеб в Соль и откусывает кусок)* и, наконец, испить вместе со мною этого вина, освященного символа стихии Воды *(чертит Чашей крест в воздухе и отпивает глоток, затем ставит чашу между крестом и треугольником).* *(Иерофант подходит к восточной стороне алтаря и обращается лицом к западу. Провозвестник подходит к западной стороне алтаря и совершает Знак Приветствия. Иерофант отвечает Знаком Безмолвия и передает Провозвестнику символы стихий по одному, начиная с Розы. Провозвестник нюхает розу и возвращает ее; затем простирает ладони над Свотильником, чтобы ощутить жар огня; затем вкушает Хлеба и Соли. Наконец, он принимает из рук Иерофанта Чашу, чертит ею крест в воздухе, затем отпивает глоток вина и возвращает чашу. Иерофант обходит вокруг алтаря, огибая последовательно северную, западную и южную его стороны, и возвращается на свой Престол. Провозвестник становится с восточной стороны алтаря. Император спускается с помоста, подходит к западной стороне алтаря, принимает из рук Провозвестника символы стихий в той же последовательности и причащается. Провозвестник возвращается на свое место тем же путем, что и Иерофант. Затем Император точно так же прислуживает Канцлеру и возвращается на свое место, после чего Канцлер прислуживает Бывшему Иерофанту. После Воздей принимают причастие служители в следующем порядке: Иерей, Гегемон, Приуготовитель, Факелоносец. Когда все Служители, кроме Глашатая, примут причастие, начинают причащаться, не дожидаясь особого к тому указания, зрители — члены Внутреннего ордена. Они подходят к алтарю в порядке старшинства в иерархии. Затем в порядке старшинства причащаются остальные зрители — члены Внешнего ордена. Последним из них подходит к алтарю новопринятый Неофит, действиями которого руководит Гегемон или другой служитель, которому это было поручено заранее. Порядок старшинства во Внешнем Ордене таков: Философы, Практики, Теоретики, Ревнителы, Неофиты. Когда последний Неофит встанет у восточной стороны алтаря, Глашатай подходит к западной стороне, принимает из рук Неофита символы стихий и причащается. По знаку Гегемона Неофит возвращается на свое место, как только Глашатай примет у него из рук Чашу. Глашатай, приняв Чашу, осушает ее до дна, переворачивает и провозглашает:)*

Глашатай:
Исполнено! *(Ставит Чашу на место и возвращается на свой пост. Все встают.)*

Иерофант:
(1 удар скипетром) КНАBS.

Иерей:
(1 удар рукоятью меча) АМ.

Гегемон:
(1 удар скипетром) РЕКНТ.

Иерей:
(1 удар рукоятью меча) КОНХ.

Гегемон:
(1 удар скипетром) ОМ.

Иерофант:
(1 удар скипетром) РАХ.

Гегемон:
(1 удар скипетром) СВЕТ.

Иерофант:
(1 удар скипетром) В.

Иерей:
(1 удар рукоятью меча) УСТРЕМЛЕНИИ.

(Все присутствующие совершают Знаки в направлении алтаря.)

Иерофант:

Да обретем мы в этом причастии опору в наших поисках КВИНТЭССЕНЦИИ, Камня Философов, Истинной Мудрости и Совершенного Счастья, SUMMUM BONUM¹¹. *(Служители остаются в Храме, а Глашатая выводит новопринятого Неофита.)*

О ДОКУМЕНТАХ Z-1, Z-2 И Z-3

Достопочтенный Брат А.М.А.Г. (И. Регарди)

Z-1, Z-2 и Z-3 принадлежат к числу важнейших документов Золотой Зари. Они представляют собой подробные комментарии к Ритуалу Неофита. В трех этих статьях содержатся самые глубокие и основательные из всех известных мне наставлений по Магии.

Размышляя о том, что я уже успел написать в этой книге, я вспоминаю, что несколько раз утверждал: в этом документе содержится едва ли не самый важный из всех уроков Ордена. Скорее всего, так и есть. Все наставления, вручавшиеся Младшему Адепту-Ревнителю, безусловно очень важны — каждое по-своему. И все они в совокупности составляют основу магического искусства. Но вот уже много лет, стоит мне случайно бросить взгляд на один из документов Z, я всякий раз поражаюсь глубине сокрытых в них смыслов — смыслов, все более и более проясняющихся с каждым повторным прочтением. Глубина их поистине кажется неисчерпаемой. И поэтому я призываю учеников уделить этим документам особое внимание:

¹¹ «Высшее благо» (лат.). — Примеч. редактора-консультанта.

следует усердно изучать их, не жалея времени и сил, а не просто прочесть, как вы прочли бы какой-нибудь роман или статью.

Во всех трех документах встречаются свидетельства того, что написаны они С.Л. Мазерсом — Достопочтеннейшим Братом D.D.C.F. Это самый яркий из известных мне примеров того, на какую глубину мысли он был способен. Признаю, что часть изложенного здесь материала несущественна: я имею в виду всю эту обычную мишуру тайных обществ — рукопожатия, тайные шаги, пароли. Однако подобные пустяки — лишь незначительная доля содержания этих потрясающих статей. Остальное же настолько важно и ценно, что я чувствую себя обязанным особо предостеречь читателя: отнеситесь к этой информации со всем вниманием и усердием. Это «тяжелый» материал, который необходимо долго усваивать, обдумывать и осмыслять.

К примеру, многие читатели пропускают описание облачений Иерофанта, полагая, что это всего лишь внешний декор. Но в действительности в этом описании заключено нечто гораздо более значительное. В самых, казалось бы, прозаических и банальных пояснениях и указаниях скрыты и в то же время явлены некоторые важнейшие магические формулы. Будьте внимательны и не упустите их из виду.

Говоря о том, что касается технических приемов практической магии, я рекомендую тщательно проработать фрагмент под заглавием «Символика Открытия церемонии Неофита». Там описан целый ряд практических формул — причем не абстрактно, а совершенно конкретно, в виде упражнений, вполне доступных любому внимательному и усердному ученику.

Из этих упражнений я почерпнул ключевые идеи, благодаря которым в конце концов удалось разработать технику Срединного Столпа. Она целиком и полностью основана на идеях и методах Золотой Зари. Однако эти идеи и методы изложены не последовательно, а разбросаны по нескольким документам. Впрочем, отыскать их не так уж трудно. Тексты Золотой Зари полны ценнейших указаний и намеков такого рода. Работая с ними, со временем начинаешь замечать, что семена этих намеков прорастают, естественным образом встраиваются в обыденное сознание и превращаются в осознанные умения и навыки, как будто только и дожидались того мгновения, когда их найдут и применят по назначению.

К примеру, в одном из ранних документов, посвященных работе соискателя между ритуалом Врат и степенью Младшего Адепта, содержится краткое описание техники Срединного Столпа. А в документе Z-3 изложен метод циркуляции энергий, которые пробуждаются или высвобождаются благодаря этой технике медитации. Однако это были только намеки. Осмыслить же его и найти ему практическое применение помогла формула проекции Древа Жизни внутрь сплошной сферы (см. илл. на цветной вклейке) — проекции, в результате которой образуются четыре столпа, окружающих невидимый пятый, центральный. Общие замечания по этому поводу можно найти в статье о Микрокосме и прочих документах, но во всей полноте данная формула описывается только в разделе, посвященном системе Таро¹².

Соответствия планет, знаков зодиака и домов гороскопа — это стандартный астрологический материал, использовавшийся в системе Золотой Зари. Однако его применение (как это описывается, к примеру, в моей книге «Основания практической магии»¹³) всецело зависит от того, насколько ученик понял и усвоил некоторые принципы данного магического упражнения.

Некоторые авторы заимствуют технику Срединного Столпа и приводят ее в своих книгах, не ссылаясь на источник: они полагают, что это тоже один из методов Золотой Зари. По большому счету, они занимаются плагиатом, поскольку в документах Ордена эта техника не описана сколько-нибудь подробно и полно: встречаются только самые общие намеки. Однако в определенном смысле — в смысле, который эти авторы не осознают и осознать не могут, ибо действительно занимаются плагиатом, — данная методика естественным образом вытекает из самой структуры орденского учения. Подумать только — того самого учения, которое

¹² См. том IX настоящего издания. — *Примеч. перев.*

¹³ Israel Regardie. *Foundations of Practical Magic*, Aeon Books Ltd., London, 2004. — *Примеч. И. Регарди.*

враждебные критики объявляют результатом исследований, проведенных Макгрегором Мазерсом в Британском музее! Все подобные заявления — вздор чистой воды. Пусть кто-нибудь из этих критиков укажет мне на книги или рукописи из Британского музея, из которых можно было бы вывести эти методы!

В «Символике Открытия церемонии Неофита» впервые описывается метод вибрирования Божественных Имен (повторяющийся с уточнениями и дополнениями в нескольких других документах). Он называется Вибрационной формулой Срединного Столпа и также заслуживает самого тщательного изучения. Уделите этой технике особое внимание, отработайте ее на практике и овладейте ею в совершенстве.

Освоив этот метод, используйте его во всех случаях, когда необходимо произносить Божественные Имена: при выполнении Малого и Высшего ритуалов пентаграммы и гексаграммы и в самом упражнении Срединного Столпа. (Некоторые из этих ритуалов представлены в аудиозаписях «Regardie Tapes», Falcon Press, 1982. Эти записи могут оказать неоценимую помощь в освоении различных церемоний (освящения элементарных орудий и т.д.). Прослушав их, вы избавитесь от всех сомнений в том, как следует правильно произносить и вибрировать Имена. — *Примеч. И. Регарди.*)

Некоторые техники, описанные в документах Z, совершенно незаменимы в операциях созерцания духовным зрением. Среди них — меры предосторожности, решительно необходимые для защиты от иллюзий и самообмана, в который легко впасть, используя этот метод. Кроме того, используя в этих операциях Знамена Востока и Запада, можно проникнуть даже в области, которые охраняются особо бдительно и кажутся недоступными.

Далее, в документах Z, в комментариях к Ритуалу Неофита, излагается метод облечения Божественными формами (см. также иллюстрации на цветной вклейке), который не только обеспечивает защиту, но и помогает удовлетворить стремление к познанию и самопознанию и получить доступ в некие святилища, не доступные иным путем. Однако других применений у этого метода нет.

Чтобы освоить эту технику, нужно использовать ее достаточно часто. Возможно, приведенное в документах описание кому-то покажется слишком кратким, а кому-то, наоборот, излишне подробным. Но в действительности в нем сообщается все необходимое: ни больше, ни меньше. После того, как вы ознакомитесь с описанием, останется только отрабатывать упражнение на практике день за днем, пока вы не научитесь выполнять его без особых затруднений. Одна из лучших книг о Божественных формах, в которой вы найдете практически все необходимые сведения на эту тему, — «Боги египтян» сэра Уоллиса Баджа в репринтном переиздании 1969 года¹⁴. Помимо ценнейшей и подробнейшей информации о Древнем Египте, это уникальное издание содержит десятки полноформатных иллюстраций с изображениями богов. В вопросе же о том, какие цвета использовать при облечении Божественными формами, руководствуйтесь цветными иллюстрациями на вклейке к данному собранию материалов Золотой Зари.

В разделе документа Z-1, описывающем Божественные формы, которые используются при посвящении Неофита, содержатся важные дополнения к вышесказанному. Имейте в виду, что цвета на иллюстрациях к первому изданию книги Баджа¹⁵ переданы достаточно точно с исторической точки зрения, однако для практической магической работы желательно использовать именно ту цветовую гамму, которая приведена у нас на вклейке. Не забывайте одно из важнейших положений орденского учения: цвета — это не символы сил, а сами силы. Поэтому внимательно изучите систему цветов и сочетайте ее с образами, приведенными на иллюстрациях к переизданию 1969 года.

¹⁴ Wallis Budge. *The Gods of the Egyptians or, Studies in Egyptian Mythology*. 2 vols. Reprinted: New York, Dover Publications, 1969. — *Примеч. перев.*

¹⁵ Wallis Budge. *The Gods of the Egyptians or, Studies in Egyptian Mythology*. 2 vols. London: Methuen & Co. Ltd., 1905. — *Примеч. перев.*

Плодотворных идей в документах Z — великое множество. Я вовсе не намерен тщательно прорабатывать все до единой — надо оставить что-то и на долю интуиции и изобретательности учеников. Мои замечания призваны лишь напомнить о том, что при изучении этих бесценных документов необходимо проявить особое внимание и наблюдательность.

Документ Z-2, в котором подробно анализируется ритуал Неофита, вручался, наряду со многими другими текстами, членам ордена, достигшим степени Младшего Адепта-Ревнителя. Само его подразделение на ряд пунктов — один из самых удачных образцов структуризации текста, с которыми мне приходилось сталкиваться за всю свою жизнь. Подобно многим другим документам, предназначенных для Младших Адептов, он внушает мне огромное уважение. Он состоит из пяти частей, соответствующих буквам Пентаграмматона¹⁶, а часть, посвященный букве Шин, в свою очередь, подразделяется на три, так что в общей сложности образуется семь формул для магической работы.

Z-2 попал в число документов, изъятых из обращения в ордене Утренней Звезды, что, с моей точки зрения, явилось грубейшей ошибкой. Предполагаю, что исключили его только потому, что содержащиеся в нем материалы показались руководителю ордена слишком сложными.

Каким образом формулы Z-2 применяются для Прорицания, для меня остается не вполне ясным. Но, дабы не повторять ошибку, допущенную в ордене Утренней Звезды, я включаю в настоящее издание и этот раздел, в надежде, что некоторые ученики смогут сами найти ему подходящее применение. Следуя общим правилам для всех подразделов этого документа, кто-нибудь может разработать процедуру, удобную и эффективную лично для него.

На протяжении многих лет меня также беспокоил раздел, посвященный Алхимии, потому что я не видел в нем особого смысла. Фрэнсис Кинг в своей книге «Ритуальная магия в Англии» приводит статью, основанную на данных из этого раздела. Она чрезвычайно интересна, но порождает множество вопросов насчет самой процедуры, лабораторного оборудования и прочих смежных предметов. Пытаясь прояснить эти вопросы, я обменялся с г-ном Кингом несколькими письмами, но так и не получил удовлетворительных ответов. Однако в середине 1930-х годов я более или менее приблизился к постижению смысла некоторых алхимических процессов, благодаря чему стал лучше понимать и некоторые разделы документа Z-2. А много лет спустя, после встречи с Братом Альбертом из Исследовательского общества Парацельса, мне открылись новые истины.

Что касается ритуала вызывания и других подобных операций, некоторые ученики находят их чересчур длинными, скучными, монотонными и чрезвычайно утомительными. Вынужден с этим согласиться. Чтобы преуспеть в таких операциях, требуется большое терпение, энтузиазм и, самое главное, умение насыщать каждое действие магической энергией. Ритуалы, описанные в документе Z-2, не оправдают ожиданий ученика, если тот не обладает врожденными теургическими способностями или не развил их предварительно с помощью техники Срединного Столпа. Эта техника пробуждает чакры — магические центры нашей психодуховной сущности. А пробудить их решительно необходимо, поскольку без энергии, исходящей от этих центров-чакр, ритуал останется всего лишь ритуалом — то есть пустой формальностью, безжизненной и бессильной. Упражнение Срединного Столпа следует выполнять на протяжении нескольких месяцев или даже дольше, пока вы не научитесь отчетливо ощущать энергию, циркулирующую в теле по велению воли тремя различными способами. Это должно быть чисто физическое ощущение, которое не спутаешь ни с чем, — и вы непременно его добьетесь, если проявите настойчивость и упорство. Помните, что это — необходимое условие для успешной магической работы.

Освоив технику Срединного Столпа, переходите к работе с Вибрационной формулой Срединного Столпа, несколько раз описанной на протяжении этой книги. И не забывайте, что успех приведенных далее операций целиком и полностью зависит от того, насколько вы

¹⁶ Т.е. пятибуквенного Божественного Имени Иешуа (Йод-Хе-Шин-Вав-Хе). — *Примеч. перев.*

владеете двумя этими методами — техникой Срединного Столпа и Вибрационной формулой. Не жалейте времени и сил на их освоение.

После первой публикации этих материалов, много лет назад, я получил благодарные отзывы от нескольких читателей, которые, судя по всему, экспериментировали с ритуалом вызывания, описанным в Z-2. Один из этих отзывов — совершенно особый. Я бы с радостью упомянул имя его автора, однако на настоящий момент он пожелал остаться неизвестным. В своем письме он сообщил, что действовал по этому методу, но обнаружил в нем некоторые изъяны, вследствие чего счел необходимым доработать и упростить процедуру. Недостаток изначального метода, по его словам, заключался в том, что вся церемония занимала около двух часов, и под конец он так уставал, что ни о каком «божественном упоении» — необходимом условии успеха — уже не могло быть и речи. Поэтому он предложил следующий упрощенный вариант:

«Стоя в Круге, Маг проводит ритуал изгнания. (Для вызывания стихийного духа будет достаточно Малого ритуала пентаграммы. Для вызывания духа более могущественного следует использовать Высший ритуал изгоняющей пентаграммы или гексаграммы, в зависимости от конкретной задачи.)

Совершается воззвание к Богу, уместному в данном случае. Используются Облечение Божественной формой, Вибрационная формула Срединного Столпа и Мистический Обход. Эти операции продолжают до тех пор, пока присутствие Божественной Силы не почувствуется со всей несомненностью; у Мага должно создаться впечатление, что он действует от лица Бога.

Затем освящается Сигил Духа. Он помещается в Треугольник за пределами Круга. С помощью подходящей пентаграммы или гексаграммы, Божественных Имен и т.д. призывается стихийная, планетная или зодиакальная сила, созвучная природе вызываемого духа.

Вновь совершается воззвание к Божеству — и продолжается до тех пор, пока не будет достигнуто отождествление с этим Богом. С этого момента начинается собственно Вызывание. (Далее Маг будет именоваться Богом.)

Бог переносит Свое сознание на план, соответствующий вызываемому Духу (во многом это схоже с операцией созерцания духовным зрением), формирует там его сигил и произносит его имя.

Затем он повелевает Духу явиться в Треугольнике. Как только Бог возвращает сознание в тело Мага, стоящего в Круге, Дух является в Треугольнике.

После того, как Дух принесет клятву повиновения и ответит на все заданные ему вопросы, Бог повелевает ему вернуться обратно на тот план, откуда он пришел. Для этого Бог снова переносит свое сознание на этот план, забирая с собой и Духа. Достигнув цели, Бог удаляет начертанный там Сигил.

Затем Он переносится обратно в Круг и частично разотождествляется с Магом. К Магу возвращается осознание того, что он действует от имени Бога.

Затем изгоняется призванная прежде стихийная, планетная или зодиакальная сила. В заключение Маг выполняет общий ритуал изгнания и выходит из Круга».

Автор вышеизложенного метода добавляет к нему примечание, которое, на мой взгляд, заслуживает особого внимания. Я полностью разделяю и поддерживаю выраженную в нем позицию:

«Есть основания опасаться, что некоторые ученики могут неверно истолковать определенные высказывания, встречающиеся в магических трудах Кроули. Например, в IX главе “Магики в теории и на практике” он пишет: “Необходимое для этой операции особое возбуждение ума можно вызвать даже осознанием абсурдности самого процесса и

поддержанием этого осознания, как это произошло, когда Брат Perdurabo¹⁷ <...> продекларировал ‘От ледяных гренландских гор...’¹⁸ и получил искомый результат”.

Не вызывает сомнений, что это, возбужденное до известной степени, способно создать в Астральном Свете напряжение, вполне достаточное для манифестации того или иного рода. Возможно, даже явится тот самый дух, которого изначально желали вызвать (но с большей вероятностью — лишь его фантомное подобие). Но в отсутствие Божественной Силы управлять вызванной сущностью окажется невозможно и не будет никаких способов изгнать ее.

В зависимости от природы вызванного духа и интенсивности манифестации исход может быть разным, но не исключено и то, что подобная ошибка положит конец духовному развитию мага — по крайней мере, в пределах его текущей инкарнации».

В заключение, возвращаясь к предмету магического обучения и развития потенциальных способностей, заложенных в человеке, — к той самой задаче, которую ставил перед собой орден Золотой Зари, — я хотел бы привести обширную цитату из другого источника. Несмотря на то, что Теософское общество фактически прекратило свое существование, в книге Виктора Эндерсби «Зал волшебных зеркал»¹⁹ содержатся некоторые материалы, заслуживающие внимания и серьезного осмысления. Хотя они и относятся к другой традиции, но факты остаются фактами, откуда бы они ни исходили. Рассматривая проблему «психических феноменов» Блаватской, Эндерсби пишет:

«Корень проблемы заключается в том, что всему [Теософскому] движению приходилось балансировать на тончайшей грани между правдоподобием и невероятностью и закидывать сеть, ячейки которой были с предельной точностью рассчитаны на рыбу строго определенного размера и формы. Увы, даже самим Махатмам оказалось не под силу смастерить такой невод, в котором не застревали бы время от времени особи небезызвестного вида — “сумасброд”, он же “чудак”, он же “псих обыкновенный”. Из них получались особенно рьяные защитники движения — но в то же время и особенно неудобные. Среди самых убежденных и активных членов общества попадались такие, которые за пять минут могли убедить любого здравомыслящего человека, что теософия — это полный вздор.

Однако не будем чересчур суровы к безобидному чудаку. В конце концов, кому, как не ему, человечество обязано своим прогрессом? Ведь только ему одному и хватает безрассудства биться об лед, не задумываясь о последствиях и тем паче о фактах, здравом смысле и голосе разума. Из людей способных и компетентных редко получают первопроходцы: они — благодаря этим самым качествам — завоевали себе место под солнцем и не желают им рисковать. Поэтому риск выпадает преимущественно на долю тех людей, которым попросту не хватает благоразумия, — и эти люди, пусть на свой особый, сумасбродный лад, но исполняют отведенную им роль. И кое-кому из них удастся-таки наделать шуму. С чисто личной точки зрения, как еще назвать, к примеру, Эйнштейна? Или того знаменитого джентльмена, который предпочел заточить себя в джунглях Африки, дабы осыпать своими дарами горстку невежественных туземцев?

Давайте же разберемся в параметрах ячеек той самой оккультной сети.

Махатма утверждает, что стать *челой*²⁰ не может ни один человек, склонный к несправедливости, хотя бы даже бессознательно. Итак, вы любите злословить, распространять непроверенные сплетни и предубеждения? Если да, то вы выбываете из игры с первым же публичным скандалом.

¹⁷ «Выстою до конца» (*лат.*), магический девиз Алистера Кроули. — *Примеч. перев.*

¹⁸ «От ледяных гренландских гор...» — популярный в XIX веке миссионерский гимн, сочиненный англиканским епископом Реджинальдом Гебером (1783—1826). — *Примеч. перев.*

¹⁹ V. Endersby. *The Hall of Magic Mirrors*. Carlton Press, 1969. «Зал волшебных зеркал» — биография Е.П. Блаватской, содержащая богатый фактический материал и частично основанная на обширных исследованиях внучатого племянника Блаватской Бориса Зиркова. — *Примеч. перев.*

²⁰ Чела (*инд.*) — ученик, последователь. — *Примеч. редактора-консультанта.*

Вы робки и боитесь постоять за правду? Значит, вы не в состоянии дать отпор клеветнику. Прощайте и вы: трусам нет места в святая святых.

Вы все еще разделяете церковный предрассудок о том, что в вечно развивающейся Вселенной может существовать непогрешимое совершенство? Значит, ваши представления о Вселенной в корне и непоправимо ошибочны: несколько исторических, грамматических или философских ошибок — и вы уже за бортом.

Вы материалист, не допускающий даже теоретической возможности того, что в действительности Вселенная нематериальна? Значит, вы считаете феномены мошенническими трюками? Скатертью дорога! Если же вы человек трезвомыслящий, вы уйдете сами под каким-нибудь удобным предлогом и, вместо того, чтобы возмущать спокойствие в рядах общества, сможете спокойно посмеиваться над жертвами суеверий со стороны.

Вы мечтаете приобрести тайные знания, чтобы все восхищались вашей Непогрешимостью? Откровение о том, что ошибаться могут и наивысшие известные вам — как теософу — “авторитеты”, охладит ваш пыл, после чего вы едва ли задержитесь надолго. Если же вы приметесь изворачиваться и ловчить в попытках доказать непогрешимость своих богов, то сами распишетесь в собственной интеллектуальной нечестности. Выводы очевидны.

Вы подвержены национальным и расовым предрассудкам? В таком случае, что вы забыли в обществе, ставящем своей целью достижение всемирного братства?!

Вы ограничены, привередливы, мелочны и склонны принимать форму за содержание? Вас выдаст первое же бранное слово, случайно сорвавшееся с языка.

Вы ленивы и не склонны к умственному труду? Значит, вы не вынесете и сотой доли усилий, необходимых для того, чтобы разобраться в путанице теософских писаний. Тому, кто празден умом, не дано постичь оккультный мир, не говоря уже о мире зримом.

У вас узкий круг интересов? Значит, вы не сможете черпать знания из всех доступных источников, как это предполагается для вставшего на путь теософии, — большинство этих источников попросту вас не интересует. И в результате вы очень скоро зайдете в тупик.

Вы верите в том, что дорога в царство небесное лежит через физические ограничения и что мясоед — не человек, а низменное животное? Чтобы отделаться от вас, Теософскому обществу хватит яичной подливки или пачки сигарет. Особенно если вам вдобавок сообщат, что один из Махатм курит трубку.

Часто спрашивают, почему Махатмы при всем своем могуществе и мудрости оставили Е.П.Б. в одиночку сражаться с бедностью и болезнями. Как мы уже знаем, ее обвиняли в том, что она наживается на легковерии своих последователей, — хотя ни один человек не высказал подобных жалоб открыто. Так что же, она жила на широкую ногу? Миссионер Монкюр Конуэй упоминает, что квартира ее была “богато обставлена”. И действительно, мебель была дорогая: Блаватская получила ее в подарок от богатых друзей, которые решили купить себе новую. Голодать ей не приходилось никогда; и на то, чтобы исполнить задуманное, денег всегда хватало — тютелька в тютельку. Что же касается слабого здоровья, то здесь мы с чистой совестью можем сказать: в этом она отчасти была виновата сама. Она постоянно нарушала предписанную врачами диету — и, вероятно, не только из-за проблем со щитовидной железой и прочим: она была невероятно упрямой и твердолобой. Она прекрасно знала, что ей можно, а чего нельзя. И если она сама предпочитала нарушать правила, то помешать ей в этом не могли никакие Махатмы. Конечно, они могли бы “уволить” ее... но ведь другого посредника, способного осуществить их замысел, у них не было!

Странно то, что этот самый вопрос часто задают христиане — люди, чей Бог предназначил единственному своему Сыну жить в трудах и тяготах и умереть в муках.

Хороший способ испытать нравы какого-нибудь дикарского племени и проверить, готово ли оно поднять морду из грязи и встать на пути цивилизации, — это бросить посреди деревни больного ребенка из той же расы, но из другого племени. Дикари могут забить его дубинкой, подвесить над огнем, замучить насмерть и съесть или подобрать и вылечить. Если они выберут любой вариант, кроме последнего, — возвращайтесь восвояси (немедленно!) и ждите еще сотню лет, пока племя не разрастется и не начнет расширять свою территорию. На этом этапе оно

может с радостью принять предложенную помощь. Допустим, теперь вам нужно проверить, насколько эти дикари способны усваивать технические знания. Вы прокладываете телефонный кабель и показываете, что с его помощью можете переговариваться с человеком, находящимся где-то далеко. Туземцы решают, что вы бог. Тогда вы объясняете им, что сами при этом остаетесь на месте, а вовсе не ползаете по кабелю туда-обратно со страшной скоростью. Разочарованные дикари объявляют вас мошенником. Вы приходите к выводу, что обучать их использованию электричества рановато — им надо еще повзрослеть. Впрочем, одно применение кабелю они находят очень быстро: если нарезать его на куски, можно делать прочные ожерелья или пули для мушкетеров.

Разумеется, чтобы привлечь внимание своих подопечных, вам сначала придется или застрелить кого-то из них, или продемонстрировать зажигалку. Если выйдет весь газ, а они вами так и не заинтересуются, — уносите ноги. И ждите дальше. Долго-долго».

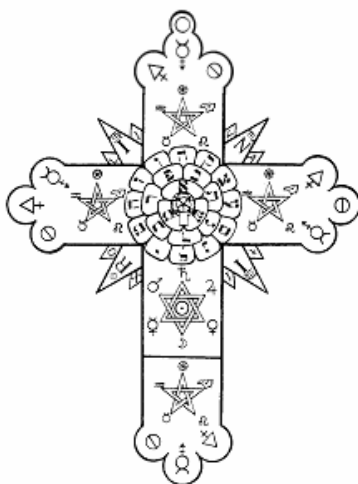

Z-2

ФОРМУЛЫ МАГИИ СВЕТА

ВВЕДЕНИЕ К ПРАКТИЧЕСКОМУ ПРИМЕНЕНИЮ ФОРМУЛ Z-2.

Достопочтеннейший Брат S.R.M.D. (С.Л. Макгрегор Мазерс)

В Ритуале Входящего символически предвосхищены основы некоторых практических формул Магии Света. Весь этот Ритуал — символ изъятия некоей Личности, Вещества или Предмета из темного Мира Материи и перемещения его под воздействие Божественных Формул Магии Света.

Кроме того, в этом Ритуале содержатся начатки всех формул Вызывания, развитие которых прослеживается в Сокровенном знании, сообщаемом на следующих ступенях Внешнего Ордена. Постигание символики «Входящего» — это врата, ведущие к постижению всей Практической Магии. По этой причине все формулы, извлеченные из данного Ритуала, разделены на пять категорий — по числу Букв Имени Иешуа (Yeheshuah).

Букве Йод и стихии Огня соответствуют операции Церемониальной Магии — вызывание стихийных духов и т.д.

Первой Хе соответствуют операции освящения Талисманов, а также формирования природных явлений — бурь, землетрясений и т.д.

Великой Священной Букве Шин соответствуют три группы магических деяний: операции духовного развития, преобразования и невидимости.

Букве Вав соответствуют все разновидности Прорицания, а также искусство формирования Связи между целью магической работы и процессом Прорицания.

Конечной Хе соответствуют труды и операции Искусства Алхимии, вся последовательность ее процессов и Трансмутация.

Указатель для соотнесения магических формул с Церемонией Входящего — Ритуалом степени Неофита.

1. A — Церемония как таковая. Пространство Храма.
2. B — Иерофант.
3. C — Служители.
4. D — Соискатель.
5. E — Церемония Открытия.
6. F — Иерофант объявляет, что он получил от Второго Ордена разрешение на прием Соискателя, и повелевает Гегемону подготовить Соискателя. Соискателя готовят к церемонии. Речь Гегемона.
7. G — Введение Соискателя в Храм. Глашатай первый раз преграждает ему дорогу. Первое крещение Соискателя Водой и Огнем.
8. H — Соискателя подводят к подножию Алтаря. Иерофант обращается к нему с вопросом: «Почему ты просишь о приеме в наш Орден и т.д.?» Соискатель отвечает: «Душа моя блуждает во тьме... и т.д.».
9. I — Соискателя спрашивают, готов ли он принести Присягу. Он отвечает утвердительно; ему велют преклонить колени перед Алтарем.
10. J — Соискатель приносит Присягу. Ему помогают подняться.
11. K — Соискателя ведут на север. Речь Иерофанта («Голос моего Высшего Я... и т.д.»). Иерофант повелевает совершить мистический обход на Пути Тьмы.
12. L — Шествие. Соискателю преграждают путь на юге. Второе крещение Водой и Огнем. Речь Гегемона. Соискателю позволяют продолжить путь.
13. M — Повязку на мгновение приподнимают. Иерей бросает Соискателю вызов. Речь Гегемона. Речь Иерея. Соискатель с завязанными глазами движется дальше.
14. N — Обход продолжается. Соискателю преграждают путь на севере. Третье крещение. Речь Гегемона, дозволяющего Соискателю приблизиться к Вратам Востока.
15. O — Повязку приподнимают во второй раз. Иерофант бросает Соискателю вызов. Гегемон отвечает за Соискателя. Речь Иерофанта. Соискатель движется дальше.
16. P — Соискателя подводят к западной стороне Алтаря. Иерофант подходит к Алтарю по Пути Самех. Служители образуют треугольник. Молитва Иерофанта.
17. Q — Соискатель поднимается. Иерофант обращается к нему со словами: «Долго жил ты во Тьме. Расстанься с Ночью и взыскуй Дня». Повязку окончательно снимают с глаз Соискателя. Скипетр соединяется с мечом. «Мы принимаем тебя... и т.д.». Затем звучат Мистические Слова.
18. R — Иерофант указывает на Светильник Глашатая. Затем он повелевает подвести Соискателя к восточной стороне Алтаря и приказывает Иерею вверить Соискателю тайные знаки. Иерей помещает Соискателя между Столпами и сообщает ему знаки и слова, после чего распоряжается совершить четвертое, последнее крещение.
19. S — Гегемон снимает с Соискателя веревку и вручает ему отличительную эмблему Неофита. Иерофант повелевает свершить Мистический Обход на Пути Света.
20. T — Иерофант читает лекцию о Символах. Объявление Глашатая.
21. U — Иерофант повелевает Иерею обратиться к Соискателю с речью.
22. V — Иерофант обращается к Неофиту, указывая на необходимость усердно учиться.
23. W — Опыт с реактивами («превращение воды в кровь»). Речь Глашатая. Последнее предостережение Иерея.
24. X — Закрытие.

I — ЙОД ВЫЗЫВАНИЕ

A — Магический Круг.

В — Маг в алой Ризе, с большим Нагрудным знаком Иерофанта. Пантакль, на котором начертаны Имя и Сигил вызываемого Духа, а на обороте — круг и крест (как на обороте Нагрудного Знака Иерофанта).

С — Имена и Формулы, которые будут задействованы в церемонии.

D — Символ церемонии вызывания в целом.

Е — Начертание круга и размещение всех символов, которые будут использованы в церемонии. Тем самым символически воспроизводится обстановка Храма Золотой Зари, подготовленного для Церемонии Входящего, и совершается очищение и освящение места, избранного для Вызывания.

F — Воззвание к Высшему. Пантакль с тремя концентрическими кругами и с Именем и Сигилом в центре, окрашенный в подходящие цвета, трижды перевязывается веревкой и заворачивается в черную ткань. Тем самым приводится в действие Слепая Сила, которая в процессе церемонии будет сфокусирована или направлена на нужную цель. Объявление вслух о цели операции; произнесение имен Духа или Духов, которых желает вызвать маг. Эти слова маг произносит, стоя в центре круга и обратившись лицом в ту сторону света, с которой явится Дух.

G — Имя и Сигил Духа, завернутые в черную ткань, помещаются внутрь круга, в точку, соответствующую Западу и символизирующую Соискателя. Затем совершается освящение, или Крещение, Сигила Водой и Огнем. Маг громко, отчетливо и уверенно объявляет, какого именно духа (или духов) он желает вызвать.

H — Сигил, по-прежнему завернутый в черную ткань, помещается у подножия Алтаря. Затем Маг громко произносит Имя Духа, повелевая ему явиться и сообщая, для какой цели он его вызывает, чего он желает добиться в результате операции и почему вызывание совершается именно в это время. Наконец, он торжественно объявляет, что в ходе церемонии Дух несомненно будет вызван.

I — Маг громко провозглашает, что готов приступить непосредственно к Вызыванию. Если он желает вызвать благого духа, то Сигил теперь следует поместить внутрь белого Треугольника на Алтаре. Маг должен возложить на Сигил левую руку, а правой рукой поднять острием вверх используемое для вызывания магическое орудие (обычно в таких церемониях применяется Меч). Затем он повелевает Духу (называется Имя) явиться в зримом облике. При этом Маг стоит на том месте, которое занимает Иерофант во время Присяги, — независимо от того, с какой стороны света должен явиться Дух. Если же вызываемый Дух по своей природе зол, то Сигил следует поместить вне белого треугольника, к западу от него, а маг должен следить за тем, чтобы острие Магического Меча было направлено вниз и находилось в точности над центром Сигила.

J — Теперь Маг должен представить себя внешне облеченным в форму вызываемого Духа. Здесь нужна осторожность: ни в коем случае не следует отождествляться внутренне с Духом, ибо это опасно. Необходимо лишь сформировать своего рода маску и «надеть» ее на время церемонии. Если Магу неизвестен символический облик вызываемого Духа, то пусть он облечется в форму какого-либо Ангела, относящегося к тому же разряду сущностей. Затем пусть произнесет вслух, голосом громким и торжественным, подходящее и могущественное заклинание, повелевая Духу тому явиться в зримом облике. В завершение этого заклинания пусть он возьмет окутанный тканью Сигил в левую руку и трижды ударит по нему плашмя Магическим Мечом. Затем пусть поднимет руки так высоко, как только сможет, держа в левой руке окутанный тканью Сигил, а в правой — Меч своего Искусства, направленный острием вверх. В то же время пусть трижды топнет оземь правой ногой.

K — Окутанный тканью и перевязанный веревкой Сигил следует поместить в северную точку Круга, у самой его границы. После этого Маг произносит речь Иерофанта, восседающего на Престоле Востока, слегка видоизменив ее: «Голос Заклинания сказал мне: “Дозволь мне облечься тьмою, и, быть может, я смогу явиться во Свете... и т.д.”». Затем Маг громко объявляет о начале Мистического Обхода.

L — Маг берет Сигил в левую руку и один раз обходит Магический Круг по периметру, затем доходит до точки юга, кладет Сигил на пол и останавливается между ним и точкой запада.

Здесь он повторяет речь Глашатая и еще раз освящает Сигил водой и огнем. После этого он снова берет Сигил в левую руку, обращается лицом к западу и произносит: «Творение из рода! Ты дважды освящено! Тебе дозволено приблизиться к Вратам Запада».

М — Маг переходит в западную точку магического круга. Держа Сигил в левой руке, а Меч — в правой, он обращается лицом на юго-запад, снова облачается в астральную форму Духа и впервые за все время церемонии приподнимает покров с Сигила. Затем он один раз ударяет по Сигилу плашмя Магическим Мечом и произносит голосом громким, чистым и уверенным: «Ты не перейдешь из Сокровенного в Проявленное иначе как силою Имени Элохим. Прежде всего сущего были Хаос, Тьма и Врата в Страну Ночи. Я Тот, Кому Имя — Тьма. Я Великий на Пути Теней. Я Заклинатель, вершащий обряд Заклинания. Явись же предо мною без страха, дабы смог ты следовать дальше». Произнеся эти слова, он снова окутывает Сигил покровом.

Н — Еще раз обойдя круг по периметру, Маг продвигается в точку севера, кладет Сигил на пол и останавливается между ним и точкой востока. Здесь он повторяет речь Глашатая и в третий раз освящает Сигил водой и огнем. Затем он снова берет Сигил в левую руку, обращается лицом к северу и произносит: «Творение из рода! Ты трижды освящено! Тебе дозволено приблизиться к Вратам Востока».

О — Действия пункта М повторяются на северо-востоке. Затем маг перемещается в точку востока, держа Сигил в левой руке, а Меч — в правой. Снова облекшись формой Духа, он приподнимает покров с Сигила, один раз ударяет по нему плашмя Лotosовым Жезлом или Мечом и произносит: «Ты не перейдешь из Сокровенного в Проявленное иначе как силою Имени ЙОД-ХЕ-ВАВ-ХЕ. Вслед за Не Имеющим Формы, вслед за Пустотою и Тьмой явилось знание Света. Я — Свет, восходящий во тьме. Я Заклинатель, вершащий обряд Заклинания. Явись же предо мною в зримом облике, ибо я — Повелитель Сил Равновесия. Теперь ты знаешь меня. Проходи! Ступай к Кубическому Алтарю Вселенной!»

Р — Маг вновь окутывает Сигил покровом, подходит к Алтарю и кладет Сигил на него так же, как прежде. Затем он подходит к восточной стороне алтаря, касаясь левой рукой Сигила, а правой — подняв Меч острием вверх. Здесь он произносит самое могущественное Повеление и воззвание к Духу, приказывая тому явиться в зримом облике и упоминая все подходящие для этой цели Божественные, Ангельские и Магические Имена, чертя все соответствующие знаки, печати, сгилы, геометрические фигуры, сигнатуры и т.д.

Q — Маг воздевает к небесам Сигил, все еще окутанный тканью, после чего срывает с него покров, оставляя, однако, веревку, и восклицает громким голосом: «Творение из рода...! Долго обитало ты во Тьме. Расстанься с Ночью и взыскуй Дня». Затем он возвращает Сигил на Алтарь и, подняв над ним Магический Меч острием вверх — так, чтобы рукоять находилась точно над центром Сигила, — восклицает: «Всеми призванными здесь Именами и Силами, всеми совершенными здесь Обрядами повелеваю тебе явиться в зримом облике». Затем должны прозвучать Мистические Слова.

R — Маг произносит: «Как из Тьмы может явиться сокрытый в ней Свет, так и ты перейди из Сокровенного в Проявленное». Затем он берет Сигил и становится у восточной стороны Алтаря, лицом к западу. Здесь Маг должен прочесть длинное Заклятие, обращенное к силам и духам, которым непосредственно подчиняется вызываемый Дух, — дабы те заставили его явиться в зримом облике. Затем Маг помещает Сигил между Столпами, становится в точке востока лицом к западу и, совершая Знак Входящего, направляет весь поток своей воли на Сигил. В этой позе он остается до тех пор, пока не почувствует, что сила Воли его слабеет. Тогда он должен будет остановить истечение энергии Знаком Безмолвия и опустить руки. И только теперь он сможет взглянуть в ту сторону света, откуда должен явиться Дух. При этом он должен увидеть первые признаки зримого явления Духа. Если же этого не произойдет, пусть Маг, стоя на месте Престола Востока, повторит Заклятие, обращение к духам, которым подвластен вызываемый дух. Заклятие это можно повторить в общей сложности трижды, каждый раз повторяя после этого проекцию Воли в Знаке Входящего. Если же и после третьего раза Дух не явится, это означает, что в церемонии была допущена ошибка. В этом случае пусть

Мастер Вызываний возвратит Сигил на Алтарь, держа Меч как обычно. Сделав это, пусть обратится он со смиренной молитвой к Великим Богам Небес, дабы те ниспослали ему силы для правильного завершения церемонии. Затем пусть снова поместит Сигил между Столпами и повторит всю последнюю процедуру. И тогда Дух обязательно появится, хотя облик его будет туманным и нечетким. (Впрочем, если Оператор от природы одарен и имеет особую склонность к Вызываниям, то Дух может начать проявляться и на более ранних этапах церемонии. Однако независимо от того, случилось это или нет, церемонию следует продолжать по всем правилам.) Как только Маг увидит зримые признаки его явления, пусть он покинет пост Иерофанта и еще раз освятит Водой и Огнем Сигил вызванного Духа.

S — Теперь Мастер Вызываний должен будет снять сдерживающую веревку с Сигила и, держа освобожденный Сигил в левой руке, один раз плашмя ударить по нему Мечом и воскликнуть: «Именами призываю на тебя силу совершенного проявления в зримом облике». Затем пусть он трижды обойдет Круг по периметру, держа Сигил в правой руке.

T — Пусть Маг положит Сигил на пол внутри круга, в той стороне света, откуда явился дух. Стоя на месте Иерофанта и обратившись лицом в сторону Духа, пусть сосредоточит на Духе все свое внимание и произнесет могущественное Воззвание к Духу, повелевая тому явиться в зримом облике. Воззвание это должно быть достаточно длинным, и в нем должны прозвучать Божественные и иные Имена, созвучные операции. После этого Дух проявится отчетливо и ясно и станет говорить собственным голосом, если это соответствует его природе. Маг же пусть объявит вслух, что Дух (называется Имя) был подобающим образом вызван в ходе священных обрядов.

U — Маг должен обратиться с Возванием к Владыкам того плана, на котором обитает вызванный Дух. Воззвание это должно принудить Духа к исполнению того, что потребует от него Маг.

V — Маг должен тщательно сформулировать свои требования, вопросы и т.д.; желательно записывать все ответы, которые он получит от Духа. Затем пусть Мастер Вызываний обратится к вызванному Духу с Заклятием, запрещая ему причинять вред чему бы то ни было, что связано с Оператором лично, с его помощниками и с местом, где проводится церемония. Также пусть он запретит Духу лгать и отказывать Магу в исполнении его требований.

W — После этого Маг должен отпустить Духа, используя любой подходящий для этого прием, из числа тех, которыми пользуются Посвященные высших степеней Ордена. Если же Дух не уйдет, то пусть Маг принудит его удалиться, воздействуя на него силами, противными его природе. Однако он должен предоставить Духу несколько минут на дематериализацию тела, в котором тот явился, ибо развоплощение духов совершается постепенно. И следует напомнить, что ни Маг, ни его помощники, если таковые участвуют в церемонии, не должны выходить за пределы Круга на всем протяжении церемонии, до тех пор, пока Дух полностью не исчезнет. Не следует забывать, что в некоторых случаях и при некоторых особенностях физического и психического склада Оператора астральные состояния и потоки, возникающие в ходе церемонии, могут представлять опасность и что Дух низкой природы, даже не намереваясь поначалу вредить Магу, может осмелиться на это, если тот покинет пределы Круга. Поэтому Оператор должен заранее поместить в Круг все предметы, которые могут понадобиться ему в ходе церемонии. Если же возникнет настоятельная необходимость прервать работу, то пусть Оператор остановит церемонию, окутает Сигил покровом и перевяжет его веревкой (если в тот момент он был открыт и развязан), обратится к Духу с разрешением уйти или произнесет формулу изгнания, а затем совершит Малые ритуалы изгоняющей пентаграммы и изгоняющей гексаграммы. Только после этого выйти из Круга будет сравнительно безопасно.

Примечание: Духа следует заключить в белый треугольник — так, чтобы он вошел в него сверху вниз. Тогда он будет вынужден говорить только правду.

II — XE ОСВЯЩЕНИЕ ТАЛИСМАНОВ

А — Место, в котором проводится операция.

В — Маг-Оператор.

С — Привлекаемые в ходе операции Природные Силы.

Д — Телесма или Материальная основа.

Е — При Телесматических операциях — выбор материала для формирования Телесмы; подготовка места для церемонии; начертание и формирование тела Телесмы. При операциях с Природными явлениями — подготовка к операции; формирование Круга и выбор Материальной основы, каковой может стать ком земли, чаша воды, пламя огня, Пантакль или иное материальное проявление избранной стихии.

Ф — Маг взывает к высшим божественным силам, обвивает черной веревкой Телесму или Материальную основу и окутывает ее черным покровом, приводя тем самым в действие слепую силу. Вслух, громким голосом, он объявляет о Природе Телесмы или Операции.

Г — Телесма или Материальная основа помещается на западе и освящается Водой и Огнем. Голосом громким и чистым Маг объявляет о цели Операции и о том, какого результата он желает достичь.

Н — Маг помещает Талисман или Материальную основу к подножию Алтаря, громко объявляет о цели Операции, торжественно провозглашает, что цель эта обязательно будет достигнута, и называет причины, по которым это необходимо.

И — Маг громко объявляет о том, что все готово к началу церемонии — либо к насыщению Телесмы силой, либо к Операции, направленной на пробуждение какого-либо Природного явления. Благоую Телесму или Материальную основу следует поместить внутри белого треугольника на Алтаре, а злую — снаружи, у западной стороны этого треугольника. Меч следует держать в правой руке: если операция совершается с благой целью — острием вверх, а если с дурной — острием вниз, направив его к центру треугольника.

Ј — Далее Маг проводит Воззвание, дабы привлечь избранного духа к Телесме или Материальной основе. С этой целью он чертит над нею в воздухе подходящим орудием фигуры, сигилы и т.д. Далее, взяв Телесму в левую руку, он трижды ударяет по ней плашмя Мечом своего Искусства. Затем он высоко поднимает ее левой рукой (при этом правой рукой следует высоко поднять Меч, направив его острием кверху, а правой ногой — трижды топнуть оземь).

К — Талисман или Материальную основу следует поместить в точке севера. Затем Оператор повторяет обращение Иерофанта к Соискателю, видоизменив его так:

«Голос Заклинания сказал мне: «Дозволь мне облечься тьмою, и, быть может, я смогу явиться во Свете. Я — единое Сущее в бездне тьмы; из бездны тьмы я вышел до рождения, из безмолвия первозданного сна». И Голос веков ответил моей душе: «Творение из рода Талисманов! Свет во Тьме светит, и Тьма не объяла его». Да свершится Мистический Обход на Тьмы, и пусть направляет нас символический свет Тайного Знания».

Л — Взяв в правую руку Светильник (не с Алтаря), Маг совершает обход. Затем он берет Телесму или Материальную основу, проносит ее по кругу, кладет на пол в точке юга, становится между нею и точкой запада, очищает и освящает ее Водой и Огнем, поднимает левой рукой, поворачивается лицом к западу и объявляет: «Творение из рода Талисманов! Ты дважды освящено! Тебе дозволено приблизиться к Вратам Запада».

М — Маг перемещается в западную точку Круга. Держа Телесму в левой руке, он обращается лицом на юго-восток, временно приподнимает покров с Телесмы, один раз ударяет по ней плашмя Магическим Мечом и произносит: «Ты не перейдешь из Сокровенного в Проявленное иначе как силою Имени Элохим. Прежде всего сущего были Хаос, Тьма и Врата в Страну Ночи. Я Тот, Кому Имя — Тьма. Я Великий на Пути Теней. Я Заклинатель, вершащий обряд Заклинания. Явись же предо мною без страха, ибо я — тот, в ком страха нет. Теперь ты знаешь меня. Проходи». Произнеся эти слова, он снова окутывает Телесму покровом.

Н — Еще раз обойдя круг по периметру, Маг продвигается в точку севера, кладет Телесму на пол, останавливается между ней и точкой востока, снова очищает и освящает ее Водой и

Огнем, а затем произносит: «Творение из рода Талисманов! Ты трижды освящено! Тебе дозволено приблизиться к Вратам Востока». (При этих словах следует высоко поднять Талисман.)

О — Держа Телесму в левой руке, а Лotosовый Жезл — в правой, Маг мысленно облекается в образ Иерофанта. Он приподнимает покров с Талисмана, плашмя ударяет по нему мечом и произносит: «Ты не перейдешь из Сокровенного в Проявленное иначе как силою Имени ЙОД-ХЕ-ВАВ-ХЕ. Вслед за Не Имеющим Формы, вслед за Пустотою и Тьмой явилось знание Света. Я — Свет, восходящий во тьме. Я Заклинатель, вершащий обряд Заклинания. Явись же предо мною в зримом облике, ибо я — Повелитель Сил Равновесия. Теперь ты знаешь меня. Проходи! Ступай к Кубическому Алтарю Вселенной!»

Р — Маг возвращает покров на Талисман или Материальную основу, подходит к Алтарю и кладет на него Талисман так же, как прежде. Затем он подходит к восточной стороне Алтаря, касаясь левой рукой Талисмана, а правой подняв Меч острием вверх. Здесь он произносит могущественное заклятие, обращаясь к Духу с призывом наделить неодолимой силой эту Телесму или Материальную основу или же положить начало такому-то природному явлению. В этом заклятии Маг должен перечислить все уместные Божественные, Ангельские и Магические Имена, не упустив ни одного необходимого знака, печати, сигила, геометрической фигуры, сигнатуры и т.д.

Q — Маг воздевает к небесам Телесму или Материальную основу, все еще окутанную тканью, после чего срывает с нее покров, оставляя, однако, веревку, и восклицает громким голосом: «Творение из рода Талисманов (или Материальных основ)! Долго обитало ты во Тьме. Расстанься с Ночью и взыскуй Дня». Затем он возвращает Телесму на Алтарь и, подняв над нею Магический Меч острием вверх — так, чтобы рукоять находилась точно над центром Телесмы, — восклицает: «Всеми призванными здесь Именами и Силами, всеми совершенными здесь Обрядами призываю на тебя неодолимую силу и мощь». Затем должны прозвучать Мистические Слова.

R — Маг произносит: «Как из Тьмы может явиться сокрытый в ней Свет, так и ты стань неодолимым». Затем он берет Телесму или Материальную основу и становится у восточной стороны Алтаря, лицом к западу. Здесь Маг должен произнести длинное заклятие, обращенное к силам и духам, которым непосредственно подчиняется дух, призываемый на помощь, — дабы те заставили его наделить Телесму силой. Затем Маг помещает Талисман или Материальную основу между Столпами, становится в точке востока лицом к западу и, совершая Знак Входящего, направляет весь поток своей Воли на Талисман. В этой позе он остается до тех пор, пока не почувствует, что сила воли его слабеет. Тогда он должен будет остановить истечение энергии Знаком Безмолвия и опустить руки. После этого он сможет бросить взгляд на Талисман. Он увидит вспышки Света или Сияния, мерцающие и поблескивающие на Талисмানে или Материальной основе; если же операция направлена на формирование некоего Природного явления, то проявятся первые его признаки. Если ничего этого не произойдет, пусть Маг, стоя на месте Престола Востока, повторит заклятие, обращенное к духам, которым подвластен призываемый на помощь дух. Заклятие это в общей сложности можно повторить трижды, следом за ним каждый раз совершая проекцию Воли в Знаке Входящего. Если же и после третьего раза Талисман или Материальная основа не засверкают, это означает, что в церемонии была допущена ошибка. В этом случае пусть Мастер Вызываний возвратит Талисман или Материальную основу на Алтарь, держа Меч как обычно. Сделав это, пусть обратится он со смиренной молитвой к Великим Богам Небес, дабы те ниспослали ему силы для правильного завершения церемонии. Затем пусть снова поместит Талисман между Столпами и повторит всю последнюю процедуру. И тогда Свет обязательно снизойдет на Талисман. Как только Маг увидит этот Свет, пусть покинет он пост Иерофанта и еще раз освятит Талисман водой и огнем.

S — Совершив это, Маг должен будет снять сдерживающую веревку с Талисмана или Материальной основы. Держа освобожденную Телесму в левой руке, пусть один раз плашмя ударит ее мечом и воскликнет: «Именами призываю на тебя силу». Затем пусть он трижды обойдет Круг по периметру, держа Талисман или Материальную основу в правой руке.

Т — Талисман следует положить на пол внутри Круга. Стоя на месте Иерофанта и твердо устремив взгляд на Талисман или материальную основу, пусть Маг произнесет могущественное и достаточно длинное воззвание, в котором должны прозвучать Божественные и иные Имена, созвучные операции. Теперь Талисман засверкает отчетливо и ясно или же четко проявятся признаки формируемого Природного явления. Маг же пусть объявит вслух, что Талисман насыщен силой (или что Природное явление пробуждено) подобающим образом в ходе священных обрядов.

U — Маг должен обратиться с Воззванием к Владыкам того плана, на котором обитает призванный Дух. Воззвание это должно принудить Духа к исполнению того, что потребует от него Маг.

V — Оператор должен тщательно сформулировать свои требования, четко заявив, для чего именно предназначен этот Талисман или же какое именно Природное явление он стремится сформировать.

W — Теперь Мастер Вызываний должен обратиться к призванному Духу с Заклятием, запрещая ему причинять вред чему бы то ни было, что связано с Оператором лично, с его помощниками и с местом, где проводится церемония. Затем он отпускает Духа именами Иеговаша и Иешуа (Yehovashah и Yeheshuah), но сперва окутывает Талисман покровом. Совершать Ритуал изгнания не следует, дабы не разрядить Талисман; если же операция проводится с целью вызвать какое-либо Природное явление, то желательно объявить, в течение какого срока оно должно продолжаться. Материальную основу следует хранить завернутой в белый лен или шелк на протяжении всего этого срока. Когда же срок истечет, Оператор должен уничтожить Материальную основу. Если это вода, пусть выльет ее; если земля — измельчит ее в порошок и развеет по ветру; если твердое вещество, как, например, металл, — то его следует разрядить, совершив над ним Ритуалы изгнания, и выбросить; если огонь — его нужно погасить; наконец, если это сосуд с воздухом, пусть Оператор откупорит его и тщательно вымоет чистой водой.

Ш — ШИН АЛЕФ — НЕВИДИМОСТЬ

A — Пелена Сокровенного.

B — Маг.

C — Стражи Сокровенного.

D — Астральный Свет, из коего будет соткана Пелена.

E — Уравновешивание Символов в Сфере чувственного восприятия.

F — Воззвание к Высшему; установление Преграды за пределами Астральной Формы; облечение Астральной Формы незримостью с помощью подобающих воззваний.

G — Маг четко высказывает вслух свое желание стать невидимым. Он обозначает точные границы, на которые должна простираться Пелена вокруг физического тела. Далее производится освящение Водой и Огнем, дабы их испарения начали формировать основу Пелены.

H — Маг начинает мысленно формировать вокруг себя Пелену Сокровенного и заявляет вслух о причине и цели операции.

I — Маг громко объявляет, что готов приступить к операции. На этом этапе он стоит на месте Иерофанта, возложив левую руку на центр белого треугольника, а правой рукой держа Лотосовый Жезл за черный конец и готовясь сгустить вокруг себя пелену Тьмы и Тайны. В этой операции, как и в двух других, находящихся под властью буквы Шин, можно использовать по правилам обращения с Талисманами подходящий Пантакль или Телесму.

J — Оператор обращается к Пелене Тьмы с Заклинанием, повелевая ей сделать его незримым. Держа Жезл за черный конец, пусть он трижды повернется вокруг своей оси (тем самым трижды описав вокруг себя окружность концом Жезла) и произнесет: «Во Имя Владыки Вселенной... и т.д. заклинаю тебя, о Пелена Тьмы и Тайны, окутать меня и сделать меня

незримым, дабы, глядя на меня, люди меня не видели и не замечали, а видели бы то, чего нет, не постигая, что они видят! Да будет так!»

К — Теперь пусть Маг перейдет в точку севера, обратится лицом к востоку и произнесет: «Утвердил я стопы мои на севере и молвил: “Облекусь я Тайною и покровом”» Затем пусть произнесет речь Иерофанта: «Голос моей Высшей Души сказал мне... и т.д.», — и объявит о начале Мистического Обхода.

L — Дойдя, как обычно, до точки юга, пусть Оператор остановится и мысленным взором увидит себя облеченным во тьму. Пусть по правую руку от него будет Столп Огненный, а по левую — Столп Облачный; и пусть облик его поднимается из Тьмы до Сияния Небес.

M — Затем пусть пройдет Оператор между созданными его мыслью Столпами на запад, обратится там лицом к западу и промолвит: «Не дано мне пройти незримым во Врата Незримого иначе как силою имени “Тьма”». Затем пусть со всею решительностью облечется Пеленой Тьмы и промолвит: «Тьма — Имя мое, и сокровенность. Я — Великий Незримый на Пути Теней. Я не ведаю страха, хотя и окутан Тьмою, ибо во мне горит, хотя и незримо, Магия Света».

N — Оператор повторяет пункт L.

O — Оператор повторяет пункт M, однако произносит при этом следующее: «Я — Свет, облеченный тьмою. Я — повелитель сил равновесия».

P — Теперь, мысленно сгустив над собою Пелену Сокровенного, Оператор подходит к западной стороне Алтаря, становится на место Неофита лицом к востоку и, стоя здесь, произносит заклинание с Именами, подходящими для формирования Пелены Сокровенного, которая должна облечь и окутать его.

Q — Далее пусть Маг обратится к этой Пелене Сокровенного с такими словами: «О Пелена Сокровенного! Долго была ты сокрыта. Расстанься со Светом, дабы смогла ты сокрыть меня от людей». Затем пусть тщательно сформирует вокруг себя пелену сокровенного и промолвит: «Принимаю тебя как покров и как стража». Затем должны прозвучать Мистические Слова.

R — Все еще формируя покров, пусть Оператор произнесет: «Прежде всякого Магического явления приходит знание Сокровенного Света». Затем пусть подойдет к Столпам и совершит тайные знаки и шаги, произнесет тайные слова и т.д. Совершив Знак Входящего, пусть направит всю свою волю в едином величайшем усилии на то, чтобы ощутить, как облик его исчезает и становится незримым для смертных глаз; он должен добиться того, чтобы его физическое тело на самом деле стало отчасти незримым для его телесного взора, как если бы между Магом и его телом появилась туманная или облачная пелена. В этот момент Маг должен быть очень осторожен, чтобы не потерять контроль над собой. Однако желательно также, чтобы он испытал и некий Божественный Экстаз и экзальтацию, ибо один из эффектов правильно исполненной церемонии — ощущение восторга и прилив сил.

S — Затем Оператор снова должен сформировать окутывающую и скрывающую его пелену. Не снимая этого облачения, пусть трижды обойдет Круг по периметру.

T — Напрягая силы и удерживая пелену, пусть встанет Маг на востоке и провозгласит: «И вот я облечен пеленой Тьмы и Тайны, который будет скрывать меня и служить мне стражем».

U — Теперь пусть Оператор воззовет ко всем Божественным Именам сефиры Бина, дабы он мог в дальнейшем удерживать Пелену Тьмы в повиновении и под контролем.

V — Пусть Оператор ясно и четко сообщит этой пелене, что именно он желает совершить с ее помощью.

W — Добившись своей цели и пожелав избавиться от Пелены Сокровенного, пусть Маг воззовет к Силам Света, дабы они устремились на покров Тьмы и Тайны и рассеяли его; в противном случае некая враждебная сила может использовать его как орудие для овладения Магом. Произнеся воззвание, описанное выше, пусть Оператор распахнет на себе покров и выступит из него, а затем пусть развеет его, направив силы сефиры Бина на рассеяние его частиц, но объявив, что в дальнейшем они с готовностью будут собираться воедино по приказу Мага. Но ни в коем случае не следует оставлять сей покров великой Тайны нерассеянным, ибо тогда он быстро привлечет захватчика — чудовищного вампира, который станет неотступно

преследовать того, кто вызвал его к бытию. Если повторять эту операцию часто, то формировать пелену заново можно будет почти без усилий.

МЕМ — ПРЕОБРАЖЕНИЕ

A — Астральная Форма.

B — Маг.

C — Силы, служащие для изменения Формы.

D — Форма, которую Маг желает принять.

E — Уравновешивание Символов в Сфере чувственного восприятия.

F — Воззвание к Высшему. Определение желаемой Формы как описание слепых сил и пробуждение этой Формы посредством ее определения.

G — Четкое мысленное созидание Формы, которую Маг намеревается принять. Ограничение и определение ее как чистой формы, крещение ее Водой и Огнем и наречение орденом именем Адепта.

H — Маг произносит Воззвание к Форме, которую он желает принять, призывая ее появиться перед ним и утверждая свое Желание и его причину.

I — Маг объявляет вслух о том, что все готово к операции преобразования Астрального Тела. Затем он мысленно придает Форме позу Входящего (настолько точно, насколько это возможно в данных обстоятельствах), а сам занимает место Иерофанта, держа Жезл за черную полосу и приготовившись вслух произнести Речь.

J — Затем Маг должен произнести могущественное заклинание, обращенное к тому облику, который он желает принять. В этом заклинании следует использовать Имена и т.д., которые принадлежат Плану, Планете или прочему Образу, гармонирующему с этим обликом. Затем, держа Жезл за черный конец и направляя цветок Лотоса на голову Формы, Маг произносит: «Во имя Владыки Вселенной, предстань предо мной, о Форма (такого-то), в которую я желаю преобразиться, дабы, глядя на меня, люди меня не видели и не замечали, а видели бы то, чего нет, не постигая, что они видят!»

K — Далее Маг произносит: «Ступай на север, облеченная тьмою, о Форма (такого-то), в которую я желаю преобразиться». Затем пусть он произнесет обычную Речь с Престола Востока, а затем свершит Мистический обход.

L — После этого Маг должен провести Форму на юг, остановить ее и мысленно поместить между двух великих Столпов — огненного и облачного. Пусть он очистит ее Водой и Огнем, поместив эти стихии по обе стороны от Формы.

M — Маг приходит в западную точку Круга, обращается лицом на юго-восток и мысленно помещает Форму перед собой, стараясь на этот раз сделать ее физически зримой. Затем он произносит речи Иерея и Гегемона.

N — Действия пункта L повторяются на севере.

O — Действия пункта M повторяются на юго-западе.

P — Маг подходит к восточной стороне Алтаря и придает Форме позу Неофита, воспроизводя ее как можно более точно. После этого Маг должен произнести торжественное воззвание и заклинание, упоминая все Божественные и прочие Имена, благодаря которым Форма станет пригодной для операции Преобразования.

Q — По-прежнему стоя у восточной стороны Алтаря, Маг должен обратиться к Форме со словами: «Дитя Земли... и т.д.», снова стремясь увидеть ее физически. Затем, со словами: «Мы принимаем тебя... и т.д.», — он притягивает Форму к себе так, чтобы она полностью окутала его, и в то же время усердно взывает к Божественному Свету, произнося Мистические Слова.

R — Все еще облеченный Формой, Маг произносит: «Прежде всякого Магического явления приходит знание Божественного Света». Затем он подходит к Столпам и совершает Знаки и т.д., всю силу своей Воли стремясь **реально и физически ощутить себя пребывающим в облике избранной им Формы**. И в этот момент он должен увидеть туманный, облачный контур окутывающей его Формы — видимой еще не полностью и не в

совершенстве. И лишь когда он увидит эти расплывчатые очертания, но не раньше, пусть представит себя стоящим между двумя исполинскими Столпами — огненным и облачным.

S — Теперь Маг должен еще раз попытаться узреть облекающую его Форму очами тела. Удерживая вокруг себя эту Форму — все еще на астральном плане — пусть трижды обойдет Круг по периметру.

T — Стоя на востоке, Маг должен сформировать Форму со всем возможным усердием, дабы та наконец явилась его телесным очам полностью зримой. Затем пусть произнесет он громко и отчетливо: «И вот я совершил над собой это Преображение!».

U — Пусть теперь Маг призовет все Высшие Имена и т.д. того Плана, который соответствует принятой им Форме. Воззвание это должно помочь ему сохранять над Формой полную власть.

V — Обращаясь к Форме, Маг должен четко объявить, для чего именно он намеревается ее использовать.

W — Маг производит те же действия, что и в пункте W ритуала Невидимости, за тем лишь исключением, что взывать здесь он должен не к силам Бины, а силам Плана, соответствующего Форме.

ШИН — ДУХОВНОЕ РАЗВИТИЕ

A — Сфера чувственных ощущений.

B — Образы Света (Augeides).

C — Сефирот и т.д.

D — Соискатель, или Естественный Человек.

E — Уравновешивание Символов.

F — Воззвание к Высшему. Ограничение и подчинение низших сил и замыкание материальных чувств ради пробуждения духовного.

G — Попытка Естественного Человека постичь Высшее — сперва посредством ограничения пользы, которую может принести ему обычный интеллект, а затем посредством очищения мыслей и желаний. При этом Соискатель должен мысленным взором увидеть себя стоящим между Двумя Столпами — огненным и облачным.

H — Всецелое устремление Естественного Человека к Высшему Я и молитва к Владыке Вселенной о том, чтобы через это Высшее Я ему были ниспосланы Свет и наставничество.

I — Соискатель ревностно и горячо взывает с молитвой о Божественном Наставничестве и преклоняет колени у западной стороны Алтаря. Оставив свое физическое тело в позе Входящего, он совершает астральную проекцию сознания в мысленную форму, стоящую к востоку от Алтаря. В этой форме он обращается лицом на запад, к своему физическому телу, и на астральном плане берет свое тело за левую руку астральной левой рукой. Правую же астральную руку он воздевает вверх, держа в ней за белую полосу направленный вертикально вверх образ Лotosового Жезла.

J — Пусть теперь Соискатель медленно произнесет речь, обращенную к Божествам и к Высшему Я (речь Второго Адепта при вступлении в Усыпальницу), проговаривая слова устами своей астральной формы, стоящей у восточной стороны Алтаря. Если в этот момент Соискателю покажется, что его вот-вот охватит слабость, пусть он тотчас же прекратит проецировать астральную форму и полностью овладеет собой, прежде чем продолжать операцию. Затем, полностью сосредоточив свой разум в физическом теле, пусть Соискатель трижды возложит лезвие своего Меча на точку Даат на своей шее и, собрав всю свою волю, произнесет слова: «Так помогите же мне, о Владыка Вселенной и моя высшая душа!» Затем пусть он поднимется, обратившись лицом к востоку, и несколько мгновений постоит в безмолвии, подняв и вытянув над головой обе руки: левую — с раскрытой ладонью, а правую — с Мечом Искусства. Голова его должна быть запрокинута, а очи — возведены горе. Стоя так, пусть устремится он всею своею волей к своему наилучшему и высочайшему Идеалу Божественного.

К — Пусть Соискатель пройдет в точку севера и, повернувшись лицом к востоку, торжественно обратится к себе с речью Иерофанта устами собственной астральной формы, в данном случае спроецированной на Престол Востока. Затем пусть он медленно сформирует перед собой Образ Великого Ангела-Факелоносца, словно бы направляющего Соискателя и освещающего ему путь.

L — Следуя за Ангелом, пусть Соискатель совершит мистический обход и пройдет в точку юга. Здесь пусть остановится и устремится всею своею волей сперва к стороне Милосердия в своем Божественном Идеале, а затем — к стороне Суровости. Затем же пусть представит себя стоящим между двумя великими Столпами — огненным и облачным, основания коих укрыты вечно клубящимися черными тучами тьмы, символизирующей хаос мира Асия, вершины же теряются в прекрасном свете бессмертного, поднимаясь вплоть до Белого Сияния Престола, на коем восседает Ветхий Деньми.

M — Далее пусть Соискатель пройдет на запад, обратится лицом к юго-востоку и произнесет таким же образом речи Иерея и Гегемона.

N — Совершив еще один обход, пусть Адепт-Соискатель остановится в точке юга и повторит медитацию, описанную в пункте L.

O — Далее пусть пройдет он на восток и таким же образом произнесет речи Иерофанта и Гегемона.

P — И пусть приблизится к западной стороне Алтаря, по-прежнему следуя за Ангелом-Факелоносцем. Здесь Соискатель вновь должен совершить астральную проекцию и переместить свое сознание в астральную форму; физическое его тело остается коленапреклоненным, пока душа его проходит между Столпами. Здесь он возносит Великую Молитву Иерофанта.

Q — Теперь Душа Соискателя возвращается в его грубую телесную оболочку; и в Божественном Экстазе он грезит о Неизреченном Сиянии Нерожденного и Запредельного; и, погруженный в эту грезу, восстает и возносит к Небесам руки и очи и все надежды свои, и сосредоточив на этом Сиянии всю свою Волю, шепотом произносит Мистические Слова Силы.

R — Немедленно вслед за этим он произносит слова Иерофанта о Светильнике Глашатая, после чего проходит вдоль восточной стороны Алтаря в точку между Столпами; и, стоя между ними (или, если ритуал совершается не в Храме, убранном по всем правилам, стоя в точке, где должны находиться Столпы, и мысленно сформировав их образы по обе стороны от себя), возвышает свое сердце к Высочайшей Вере и размышляет о наивысшем из Божеств, какое только может себе представить. Затем пусть вытянет руки перед собою, ища опоры во тьме невежества, и в Знаке Входящего призовет Силу сего Божества, дабы сняла она покровы мрака с его духовных очей. Затем же пусть попытается узреть пред собою, на месте Престола Востока, некий светоч или слабое сияние, постепенно обретающее Форму. Узреть его можно лишь мысленным взором. Но в этом возвышенном состоянии духа Адепту иногда может казаться, что он созерцает это сияние очами смертного тела. Далее пусть отвлечется он ненадолго от этого созерцания и, дабы удержать равновесие, еще раз сформирует образы Столпов Небесного Храма.

S — И вот опять стремится Соискатель узреть Сияние, обретающее Форму, — совершив же это, он трижды обходит Круг по периметру, благоговейно приветствуя Знаком Входящего место этого Сияния.

T — Затем пусть Соискатель встанет напротив места, где сияет этот Свет, и погрузится в глубокую медитацию, созерцая это Сияние. И пусть при этом представляет, что Свет сей обволакивает его и окутывает всего целиком; и пусть стремится он слиться воедино с сиянием этого Света. И да возвеличит он себя, уподобившись мысленно некой исполинской Сущности и стараясь осознать, что это и есть его Истинное Я, а Естественный Человек — лишь подножие и престол этого Я и должен служить ему таковым с благоговением и почтением. Совершив это, пусть Соискатель тотчас же возгласит громким голосом: «Вот наконец дозволено мне начать постижение формы моего Высшего Я».

U — Затем Соискатель взывает к этому Сияющему Образу с горячей мольбой, дабы Он позволил ему постичь все, что необходимо сейчас для его руководства и обучения.

V — Далее он обращается к Нему за советом по тому вопросу, в котором сейчас желает получить руководство от Запредельного.

W — В заключение пусть Соискатель постарается установить связь между этим Сиянием и своей личностью; и пусть обновит он пред Ним свой обет душевной чистоты, дабы избежать опасностей фанатизма и духовной гордыни. И пусть не забывает Адепт о том, что описанный здесь ритуал ни в коем случае нельзя применять для вступления в контакт с высшей душой другого человека. Любая такая попытка неизбежно ведет к иллюзиям и заблуждениям, а подчас и к безумию.

IV — ВАР ПРОРИЦАНИЕ

A — Форма Прорицания.

B — Прорицатель.

C — Силы, действующие в процессе Прорицания.

D — Предмет Прорицания.

E — Подготовка всего необходимого и достижение правильного представления о предстоящем процессе, благодаря чему будет установлена связь между процессом Прорицания и Макрокосмом.

F — Воззвание к Высшему; подготовка плана Прорицания и призвание соответствующих сил.

G — Первое прикосновение к теме. Первое утверждение границ и соответствий: начало работы.

I — Прорицатель объявляет вслух о том, что все принятые соответствия верны и совершенны. Он возлагает руку на орудие Прорицания. Стоя у восточной стороны Алтаря, он готовится воззвать к силам, необходимым для Прорицания.

J — Прорицатель торжественно взывает к духовным силам, которые окажут ему необходимую помощь в Прорицании. Затем он произносит: «О магическое зрение, необходимое для свершения этого Прорицания! Явись предо мною чистым, как зеркало!»

K — Прорицатель четко формулирует вопрос. Он должен в письменной форме изложить, что ему уже доподлинно известно, что он предполагает или подразумевает, и что именно он желает узнать. И пусть не забудет тщательнейшим образом проверить, соответствует ли действительности то, что он определил как доподлинно известное.

L — Затем пусть Прорицатель четко сформулирует две группы аргументов — «за» и «против» успеха дела, о котором он вопрошает. Это даст ему возможность вынести взвешенное предварительное суждение.

M — Предварительная формулировка вывода из рассмотренных к этому моменту предпосылок.

N — Аналогично пункту L.

O — Вторая формулировка вывода — на сей раз о последствиях, вытекающих из вывода в предварительной формулировке.

P — Прорицатель должен сравнить первый, предварительный вывод со вторым, вытекающим из него. Это позволит ему, призвав ангельскую форму, соответствующую процессу Прорицания, составить представление о влияниях сил, действующих за пределами материального плана. Будь осторожен! Да не введут тебя в заблуждение твои предвзятые мнения! Полагайся после должной проверки лишь на указания, которые будут ниспосланы сей ангельской формой. И помни, что если призванная на помощь форма будет иметь не ангельскую, а какую-либо иную природу, то указания ее будут ненадежны: ведь стихийные духи обитают ниже того плана, на который необходимо проникнуть Прорицателю.

Q — Затем Прорицатель полно и подробно формулирует целостное суждение как о ближайшем будущем, так и о более отдаленных последствиях, принимая в расчет сведения и указания, предоставленные ангельской формой.

R — На основе достигнутых выводов, служащих основой для дальнейшей работы, Прорицатель должен сформулировать тему дополнительного прорицания.

S — Прорицатель формулирует аргументы «за» и «против» успеха дела, о котором он вопрошает в дополнительном прорицании, и выносит суждение.

T — Затем Прорицатель тщательно сопоставляет целостное суждение и вынесенные решения с вытекающими из них последствиями и приходит к окончательному краткому выводу.

U — Прорицатель дает лицу, обратившемуся к нему с вопросом, совет о том, какую пользу он может извлечь из вынесенного суждения.

V — Основываясь на результатах Прорицания, Прорицатель перечисляет силы, с которыми необходимо работать в целях противостояния Злу или укрепления Добра.

W — И, наконец, запомни твердо и не забывай, что прорицание для тебя должно быть священным деянием Божественной Магии Света. И не должно совершать его ради потворства своему любопытству, из желания проникнуть в чужие тайны. Если же чужие тайны откроются тебе посредством прорицания случайно, то чти их и не выдавай.

V — XE (конечная) АЛХИМИЯ

A — Реторта или Перегонный куб.

B — Алхимик.

C — Алхимический процесс и задействованные в нем силы.

D — Материя, подлежащая трансмутации.

E — Алхимик выбирает Материю, подлежащую трансмутации, и изготавливает, очищает и размещает в должном порядке все необходимые для алхимического процесса сосуды, материалы и т.д.

F — Общее воззвание к Высшим Силам. Помещение Материи в реторту (Философское яйцо²¹) и обращенный к слепой силе призыв приступить к действию в темноте и безмолвии.

G — Начало алхимического процесса. Алхимик устанавливает и ограничивает Жар и Влажность в должных степенях. За первым воззванием следует первая дистилляция.

H — Алхимик извлекает из реторты осадок, оставшийся после дистилляции, помещает его в ступу и перетирает в порошок. Затем он возвращает порошок в реторту и заливает его дистиллированной жидкостью. После этого реторту (Философское яйцо) следует закупорить.

I — Герметически закупорив реторту (Философское яйцо), Алхимик вслух объявляет о том, что все готово для воззвания к силам, необходимым для свершения алхимического труда. Затем он помещает Материю на Алтарь с символами стихий и четырьмя орудиями. Он кладет ее на белый треугольник и сверкающую скрижаль общего характера, гармонирующую с Материей, избранной для трансмутации. Стоя на месте Иерофанта, у восточной стороны Алтаря, Алхимик должен возложить свою левую руку на реторту, а правую руку поднять, держа в ней Лotosовый Жезл за полосу Овна (ибо Овен — это рождение года), и приготовиться призвать силы Божественного Света к участию в работе.

J — Алхимик произносит вслух общее Воззвание к силам, соответствующим данному классу алхимических операций. Воздействие этих Сил на реторту — необходимое условие для совершения процесса. Дабы привлечь их, Оператор чертит в воздухе подобающим орудием все необходимые в данном случае геометрические фигуры, знаки, сгилы и т.д. Затем пусть Алхимик произнесет: «Да будут мне в помощь Владыка Вселенной и моя Высшая Душа». Затем пусть он поднимет реторту обеими руками и промолвит: «Вступите же в действие, о силы Света Божественного!»

²¹ Философское яйцо — овальный стеклянный сосуд, в котором собирается жидкость, предназначенная для дальнейших операций. Этот сосуд можно герметически закупорить. — *Примеч. перев.*

К — Затем Материя должна гнить на *Balneum Mariae*²² на очень слабом огне — до тех пор, пока не начнет окутываться чернотой, и даже дольше, пока не почернеет вся. Если по своей природе избранная для трансмутации Материя не способна достичь совершенной черноты, то Алхимик должен следить за ней астральным зрением и дожидаться, пока полная чернота не сгустится на астральном плане; можно также призвать на помощь стихийную сущность и выяснить у нее, достаточна ли достигнутая степень почернения. Однако, вопрошая стихийного духа, Маг должен остерегаться обмана, ибо под действием символа Тьмы стихийные духи становятся лживыми. А потому да не вопрошает Алхимик его ни о чем более, кроме как о степени почернения, и пусть подвергнет проверке полученный ответ, изучив облик стихийного духа: если должная степень почернения достигнута, дух также предстанет черным или облаченным в черную рубаху. Для этого вызывания следует использовать имена и прочие соответствия Сатурна. Когда Материя почернеет в достаточной степени, Алхимик должен извлечь реторту из *Balneum Mariae*, поместить ее у северной стороны Алтаря и совершить над ней торжественное воззвание к силам Сатурна, дабы они вступили в работу над Материей. Затем, держа жезл за черную полосу, пусть Алхимик промолвит: «Услышал я Голос Алхимика... и т.д.» Затем следует откупорить реторту и укрепить на ней колпак перегонного куба. При всех подобных возваниях следует помещать реторту на соответствующую сверкающую скрижаль. Некоторые процессы могут продолжаться несколько недель или даже месяцев; скорость процесса здесь зависит не столько от выбранной Материи, сколько от самого Алхимика.

L — Затем пусть Алхимик полностью дистиллирует содержимое реторты на умеренном огне. Пусть соберет осадок и перетрет его в порошок, вернет этот порошок в реторту и зальет дистиллированной жидкостью. Затем пусть снова поместит реторту на водяную баню и нагревает на умеренном огне. Когда содержимое вновь разжижится в достаточной степени (независимо от цвета), реторту следует извлечь из бани. После этого можно приступать к следующей магической церемонии.

M — Пусть Алхимик поставит реторту у западной стороны Алтаря и, держа Лотосовый Жезл за черный конец, совершит магическое воззвание к Луне на ущербе и Хвосту Дракона. Затем реторту следует поместить под лучами Луны, идущей на ущерб, на девять ночей подряд, начав с полнолуния. После этого на реторту следует вновь установить колпак для очередной дистилляции.

N — Повторение процесса, описанного в пункте L.

O — Затем реторту следует поставить у восточной стороны Алтаря. Алхимик совершает воззвание к Растущей Луне и Голове Дракона (держа Лотосовый Жезл за белый конец), дабы вступили они в работу над Материей. Затем реторту следует поместить под лучи растущей Луны на девять ночей подряд, завершив ночью полнолуния. В этой, как и в других подобных процедурах, облачность не имеет значения: важно лишь, чтобы сосуд стоял в таком месте, где, не будь не небе облаков, на него падали бы прямые лучи.

P — Реторту следует снова поставить на белый треугольник на Алтаре. Алхимик совершает воззвание к силам Солнца, дабы они вступили в работу над содержимым сосуда. Затем реторту следует помещать под лучи Солнца ежедневно на двенадцать часов, с 8:30 утра до 8:30 вечера²³. Желательно, чтобы Солнце при этом находилось в сильном положении в зодиаке. Впрочем, это не обязательное условие; важно лишь, чтобы Солнце не находилось в знаках Скорпиона, Весов, Козерога или Водолея.

Q — Реторта снова устанавливается на белый треугольник на Алтаре. Алхимик провозглашает: «Дитя Земли! Долго обитало ты во тьме... и т.д.». Затем, держа над ретортой Лотосовый Жезл за белый конец, он произносит: «Помещаю в тебя призванные силы Света», —

²² Имеется в виду водяная баня — сосуд с горячей водой, в которую помещают для нагревания другой сосуд. — *Примеч. перев.*

²³ В оригинале количество дней, на протяжении которых должна повторяться эта операция, не указано. — *Примеч. перев.*

и произносит Мистические Слова. В этот момент в реторте появятся резкие и яркие вспышки света, и сама Материя очистится (насколько это позволит ее природа). Увидев эти вспышки, Маг должен вызвать из реторты Стихийного духа, соответствующего Природе Материи, и по цвету и яркости его одежд сделать вывод о том, достигла ли Материя должного состояния. Но если вспышек не будет и если одежды стихийного духа не будут сверкать и сиять, то реторту следует вновь поставить на белый треугольник и оставить на семь дней, положив по правую сторону от вершины треугольника сверкающую скрижаль Солнца, а по левую — скрижаль Луны. И не следует ни передвигать реторту, ни прикасаться к ней до истечения этих семи дней; и не следует оставлять ее в темноте, кроме как по ночам. Затем пусть Алхимик повторит вышеописанную операцию над ретортой; и весь этот процесс можно повторять в общей сложности до трех раз, если в сосуде не появятся вспышки. Ибо без последних дальнейшая работа бессмысленна. Если же вспышки не появятся и после трех раз, это означает, что в предшествующих операциях была допущена ошибка: либо сам Алхимик взялся за дело в неподобающем состоянии, либо в действиях с ретортой не были соблюдены все необходимые правила. В этом случае пусть Алхимик повторит воззвания к лунным и солнечным силам, и если это будет проделано усердно и тщательно (особенно при обращениях к Голове и Хвосту Дракона, сопутствующих обращениям к Луне, — ибо эти сущности обладают великой силой на материальном плане), то в конце концов вспышки света в сосуде обязательно появятся.

R — Держа Лotosовый Жезл за белый конец, пусть Алхимик начертает в воздухе над ретортой символ Огненного Меча, нисходящего в сосуд. Затем пусть он поместит реторту у восточной стороны Алтаря. Далее Алхимик должен стать между Столпами и совершить торжественное воззвание к силам Марса, дабы они вступили в работу над содержимым сосуда. Затем реторту следует поместить между Столпами (или символическими изображениями Столпов) на семь дней, поставив ее на сверкающую скрижаль Марса. По истечении этого срока пусть Алхимик полностью дистиллирует содержимое сосуда вначале на водяной бане, а затем в Balneum Arenae²⁴.

S — Теперь пусть Алхимик соберет дистиллированную жидкость и совершит над нею воззвание к силам Меркурия, дабы они вступили в работу над чистой жидкостью и образовали в ней алхимический Меркурий — Ртуть Философов. (Над осадком — Мертвой Головой — работать пока не следует: его нужно собрать и отложить до поры до времени.) После воззвания к Алхимическому Меркурию вся жидкость должна засветиться ярким светом: теперь она должна стать не только чистой, но и сверкающей. Когда это свершится, Алхимик должен подставить жидкость в герметически закупоренном сосуде солнечным лучам на семь дней; по окончании этого срока в сосуде появятся отчетливо различимые вспышки света. (Можно использовать Философское яйцо, но подойдет и плотно закупоренный приемник перегонного куба.)

T — Теперь следует изъять из реторты осадок (Мертвую Голову), тщательно растереть его в порошок и вернуть в реторту. Над этим порошком Алхимик должен совершить воззвание к силам Юпитера. Затем реторту с порошком следует поместить на семь дней в темное место, поставив ее на сверкающую скрижаль Юпитера. По окончании этого срока над осадком должно появиться слабое свечение, но если этого не случится, операцию можно повторять до трех раз. Тогда наверняка появится хотя бы слабый блеск.

U — Далее следует возложить на алтарь сверкающие скрижали четырех стихий и четыре магических элементарных орудий (как показано на схеме). Сосуд с жидкостью следует поместить между скрижалями Воздуха и Воды, а реторту с Мертвой Головой — между скрижалями Огня и Земли. Теперь пусть Алхимик свершит воззвание к стихиям, используя Высший ритуал призывающей пентаграммы и то из малых магических орудий, которое подходит для данной цели. Во-первых, следует воззвать к силам Огня, дабы они вступили в действие над Мертвой Головой. Во-вторых, следует воззвать к силам Воды, дабы они вступили

²⁴ Имеется в виду песочная баня — сосуд с горячим песком, в который помещают другой сосуд для нагревания. — *Примеч. перев.*

в действие над дистиллированной жидкостью. В-третьих, следует воззвать к силам Духа (с помощью белого конца Лотосового Жезла), дабы они вступили в действие и над осадком, и над жидкостью. В-четвертых, следует воззвать к силам Воздуха, дабы они вступили в действие над жидкостью; и, наконец, к силам Земли — дабы они трудились над Мертвой Головой. И пусть оба сосуда останутся стоять на Алтаре на протяжении пяти дней подряд; по истечении же этого срока в обоих сосудах будут видны вспышки света. И вспышки эти приобретут легкую окраску.

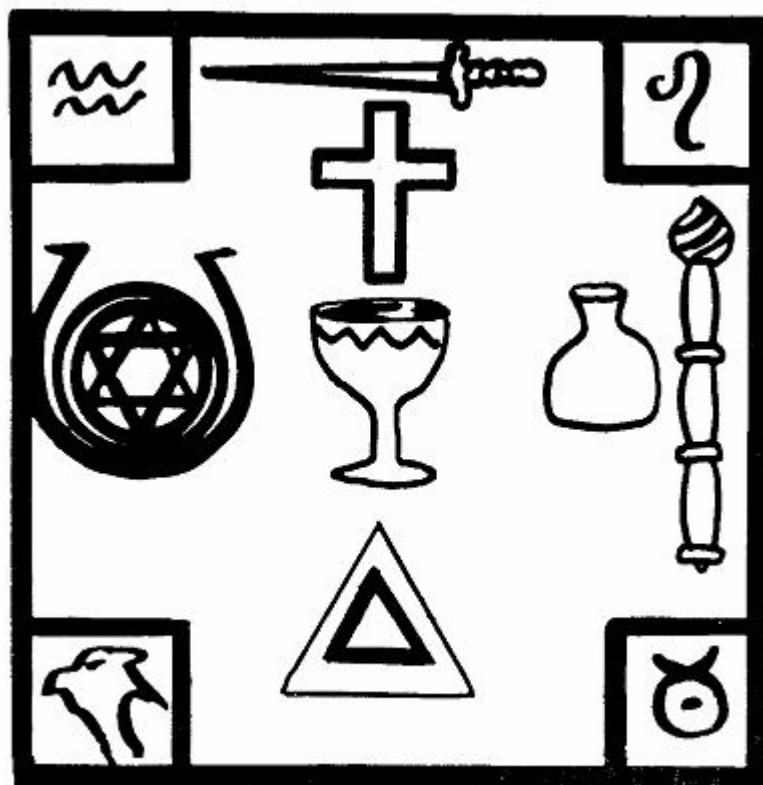

ALTAR FOR ALCHEMY

Алтарь для алхимических операций

V — Сосуды должны оставаться в прежнем положении. Убрав с Алтаря сверкающие скрижали стихий, Алхимик должен заменить их скрижалю Кетер. Последняя же должна быть белой с золотым блеском, и возложить ее следует поверх белого треугольника или внутрь его, между сосудами. Затем Алхимик самым торжественным образом взывает к силам Кетер, дабы они привели весь алхимический труд к желаемому исходу, и чертит в воздухе над каждым сосудом символ Огненного Меча. Это самое важное из всех Воззваний. Алхимик преуспеет в нем лишь при условии, что при подготовке к нему и при изготовлении сверкающей скрижали установит теснейшую связь со своим Высшим Я. И если Воззвание будет свершено успешно, то по окончании его сосуд с жидкостью, прежде лишь слабо светившийся, вспыхнет ярким сиянием, и вся жидкость заискрится, как бриллиант; порошок же в реторте станет слегка поблескивать мерцающим светом.

W — Теперь дистиллированную жидкость следует слить в реторту с осадком (Мертвой Головой). Поначалу смесь будет мутной. Но следует подставлять ее солнечным лучам в течение десяти дней подряд (десять — это Тиферет, передающая влияние Кетер). Затем следует вновь поместить реторту на белый треугольник на Алтаре, на сверкающую скрижаль Венеры, и совершить торжественное воззвание к Венере, дабы вступила она в работу над содержимым реторты. И пусть остается реторта в этом положении семь дней. По истечении же этого срока посмотри, какую форму, какую окраску и вид приобрела жидкость: теперь она будет сиять свечением более мягким. Чтобы проверить, дошла ли она до нужного состояния, можно вызвать стихийного духа. Когда появится это мягкое свечение, помести реторту на водяную баню и

выпаривай жидкость на слабейшем огне в течение семи дней. Затем дистиллируй содержимое реторты на водяной бане, начав со слабого огня и постепенно увеличивая жар до очень сильного. И продолжай до тех пор, пока жидкость не перестанет выделяться даже при самом мощном жаре. Полученную жидкость собери и храни в плотно закупоренном флаконе: этот Эликсир будет действовать сообразно тому веществу, из коего был получен. Эликсир из лекарственного вещества, будет целебным снадобьем, а из металла — очистителем металлов; используй его по своему усмотрению. Осадок же помести в тигель, не растирая. Закупорь этот тигель со всем возможным тщанием и запечатай все щели. И помести этот тигель в Атанор²⁵ и разогрей сперва до красного каления, а после и до белого. И повторяй эту операцию семь раз в течение семи дней кряду, всякий раз извлекая тигель из печи, как только он будет доведен до наибольшего возможного жара, и оставляя его остывать постепенно. Лучшее время для этой операции — самое жаркое время дня. На седьмой день, повторив нагревание в последний раз, открой тигель и узри, какую Форму и Окраску обрела Caput Mortuum²⁶. А будет она подобна либо драгоценному камню, либо сверкающей пудре. И этот камень или пудра будет обладать Магическим Достоинством, сообразным природе вещества.

На этом завершается описание Формул Магии Света.

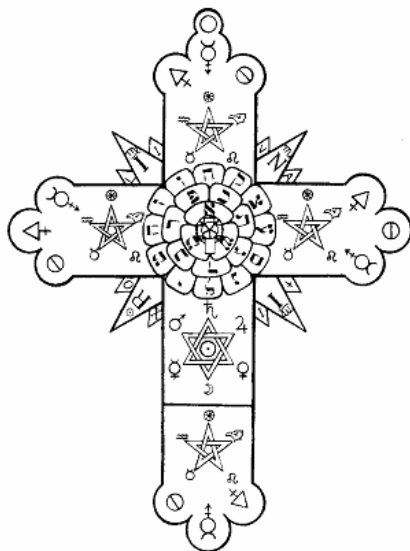

Z-1 ВХОДЯЩИЙ ВО ВРАТА

Общее введение

Речь в Безмолвии;
Слова против Сына Ночи;
Глас Тота пред Вселенною и пред ликом вечных Богов;
Формулы Знания;
Мудрость Дыхания;
Корень Вибрации;
Сотрясение Незримого;
Рассеяние Тьмы;

²⁵ Атанор — жаровня, иногда рассматриваемая как инкубатор. Упоминается, когда речь идет о мягком или умеренном нагревании. — *Примеч. редакции.*

²⁶ «Мертвая Голова» (*лат.*), фаза алхимического процесса, непосредственно предшествующая получению Философского Камня. — *Примеч. перев.*

**Явление Материи;
Пронзание Колец Дракона Пресмыкающегося;
Воссияние Света:
Все это — в Мудрости Тота.**

Частное введение

**Близ завершенья Ночи;
У предела Света;
Тот стоял пред Нерожденными Времени!
Затем была сотворена Вселенная;
Затем вышли из нее Боги;
Эоны Нерожденного Запредельного;
Затем вострепетал Голос;
Затем прозвучало Имя.
На Пороге Врат,
Между Вселенной и Бесконечным,
В Знаке Входящего стоял Тот,
Пред ними были возвещены Эоны.
В Дыхании изрек он их;
В Символах запечатлел он их;
Ибо стоял он между Светом и Тьмой.**

Полное объяснение символики степени Неофита Ордена Золотой Зари и содержащихся в ней магических формул.

«Входящий во Врата» — это название степени Неофита. «Зал Неофитов» именуется «Залом Двойного Явления Истины» — залом богини Тмаа²⁷ (Thmaah), имя коей имеет три формы, зависящие от природы ее действия. Разъяснено это будет в разделе, где речь пойдет о Гегемоне.

О Храме в связи с сефирот. Храм, убранный для степени Неофита Внешнего ордена Золотой Зари, обращен к буквам Йод и Хе из имени Йод-Хе-Вав-Хе в Малкут мира Асия. Буквам Йод и Хе соответствуют сефирот Хокма и Бина на Древе (а также Абба и Айма, через познание коих только и можно постичь Кетер). Поэтому, проходя Священные Обряды во Храме, Неофит может постепенно, и как бы даже вопреки себе самому, возвыситься до познания своего Высшего Я. Малкут, как и другие сефирот, включает в себя вторичные сефирот и пути. В Храме, убранном для посвящения в степень Неофита, из этих вторичных сефирот присутствуют только нижние четыре: Малкут, Йесод, Ход и Нецах, а также внешняя сторона Парокет — Завесы. Парокет помещается в восточной части Храма. Символика восточной стороны занимает наиважнейшее место в структуре степени Неофита.

Трое Вождей, управляющие всеми делами в Храме, заместники тайного и сокровенного Второго ордена, суть отражения сил Хесед, Гебуры и Тиферет. Император символизирует Гебуру и степень 6—5; Провозвестник — Хесед и степень 7—4; Канцлер — Тиферет и степень 5—6.

Император стоит во главе, ибо в сефире Нецах, соответствующей высшей степени Первого ордена, степени 4—7, пребывает отраженный Огонь Гебуры. Провозвестник — второй по старшинству, ибо в сефире Ход, степени 3—8, пребывает отраженная Вода сефиры Хесед. Третий по старшинству — Канцлер, ибо в Йесод, 2—9, пребывает отраженный Воздух сефиры Тиферет. Таким образом, во главе Ордена стоит Триада, члены которой едины в своих целях, но различны по функциям: Император отдает распоряжения, Провозвестник наставляет, а Канцлер ведет записи.

²⁷ Анаграмма имени Маат, древнеегипетской богини Истины. — *Примеч. перев.*

Мантия, подобающая Императору, — огненно-алая риза Огня и Суровости, ибо он есть столп, на коем покоится сила и крепость Храма. Младшие служители, помогающие ему, должны носить те же цвета и символы. Мантия Императора — символ нерушимого авторитета, побуждающего Храм к повиновению всем приказам, исходящим от Второго ордена. Слева на груди мантии должны находиться знаки Золотой Зари — белый крест и белый треугольник, цвет которых символизирует очищение Храма Внешнего ордена Огнем. Нагрудный Знак Императора может быть таким же, как у Иерофанта, или тех же цветов, однако подвешен этот знак должен быть на алой ленте. Также Император может носить меч, подобный мечу Иерея. Место Императора в Храме — крайняя правая точка помоста. Во время Церемонии Равноденствия Император занимает временно пустующий Престол Иерофанта.

Мантия, подобающая Провозвестнику, — ярко-голубая риза Воды, символ отраженной Мудрости и Знания сефиры Хесед. Долг Провозвестника — быть Учителем и Наставником во Храме, не забывая при этом о Присяге, обязующей его хранить тайны Второго ордена от членов Внешнего ордена. Провозвестник надзирает за работой Первого ордена, следя за тем, чтобы ученики не ленились и не профанировали доверенные им знания. Также он своевременно объявляет во Храме все полученные от Достопочтеннейших Вождей Второго ордена распоряжения, касающиеся ритуальной работы. Таким образом, его роль во Храме — быть Зерцалом Мудрости мира иного. Служители, помогающие Провозвестнику, носят те же цвета и символы, что и он. Слева на груди мантии Провозвестник носит белый крест и белый треугольник — символы очищения Внешнего ордена Водой. Нагрудный Знак Провозвестника может быть таким же, как у Иерофанта, но синим на оранжевом поле и подвешенным на синей ленте. Также Провозвестник может носить скипетр, увенчанный мальтийским крестом, окрашенным в цвета стихий.

Мантия, подобающая Канцлеру, — желтая риза Воздуха. Канцлер ведет хронику работы Храма, составляет распорядок его работы, разрабатывает расписание собраний и следит за согласованной передачей рукописей из рук в руки. Он — Летописец, а также, в большей мере нежели другие Вожди, представитель исполнительной власти Второго ордена над Первым. Его долг — следить за тем, чтобы ни один из членов Ордена, не подготовленный к восприятию знания высших степеней, не узнал этих тайн, до времени запретных. Канцлер непосредственно передает членам Храма все извещения Второго ордена. Служители, помогающие Канцлеру, носят те же цвета и символы, что и он. Слева на груди мантии Канцлер также носит белый крест и белый треугольник — символы очищения Внешнего ордена Воздухом. Нагрудный Знак Канцлера может быть таким же, как у Иерофанта, но желтым на фиолетовом поле и подвешенным на фиолетовой ленте. Также Канцлер может носить скипетр, увенчанный гексаграммой из янтаря и золота.

Скипетры Вождей должны быть такого же цвета, как и мантии, но с золотым ободом, символизирующим Тиферет — сефиру первой ступени Внутреннего ордена. Рукоять меча Императора окрашена в алый цвет и оправлена в желтую медь или золото. Скипетр Провозвестника — голубой с золотым ободом. Место Вождей в Храме — рядом с Иерофантом. Император и Канцлер могут при желании садиться по правую руку от Иерофанта, а Провозвестник и Бывший Иерофант — по левую. При этом Канцлер и Бывший Иерофант должны сидеть непосредственно рядом с Иерофантом нынешним. Вожди как Наместники Внутреннего ордена сидят или стоят перед Завесой на востоке Храма, а потому на всяком собрании должен присутствовать хотя бы один из них, а предпочтительно — все трое. Все прочие служители Храма занимают свои посты лишь по распоряжению и с дозволения Вождей.

Поскольку восточная сторона Храма — это внешняя сторона Парокет, все члены Второго ордена носят только Крестообразные Перевязи Владыки Путей ко Вратам, ведущим в Усыпальницу Адепта. Показывать членам Первого ордена символы более высоких степеней не допускается. Члены Второго ордена по возможности должны размещаться у восточной стены Храма. Все те из них, кто когда-либо занимал пост Иерофанта, могут носить мантию Иерофанта и драгоценный камень из его Нагрудного Знака, но не большой Нагрудный Знак. Бывший Иерофант может иметь при себе скипетр Иерофанта.

Вожди или те члены Ордена, которые замещают их на помосте, облачаются в белые туники. Шнуры и кисти на мантиях всех Вождей и Служителей должны быть белого цвета — в знак духовной чистоты и открытости влиянию Божественного Сияющего Света. Члены Внешнего ордена носят черные туники с перевязью своей степени. Черная перевязь надевается через левое плечо (сторона Черного Столпа, первого из двух Столпов, к которому подводят Неофита), а белая — через правое.

Вожди и Служители носят египетские головные уборы — немесы, цветные полосы на которых должны иметь равную ширину. Немес каждого Вождя окрашен в цвет его мантии с полосами дополнительного цвета; немесы Служителей — черно-белые. Остальные члены Ордена могут носить такие же черно-белые немесы или же простые черные.

Ключ к пониманию символики туник и немесов — крест-анх, ибо немес имеет овальные очертания, а туника — крестообразную форму.

Символика Храма

Основания двух Столпов — Нецах и Ход: Белый Столп покоится на сефире Нецах, Черный — на сефире Ход. Это символы Столпа Милосердия и Столпа Суровости. Их кубические основания, окрашенные в черный цвет, символизируют стихию Земли в сфере Малкут. Сами столпы окрашены соответственно в черный и белый цвета и олицетворяют явленное на материальном плане Вечное Равновесие Весов Правосудия. Стволы Столпов следует украсить любыми египетскими орнаментами, символизирующими душу (изображения на черном столпе должны быть белого цвета, на белом — черного).

Алые четырехгранные капители символизируют Огонь Испытания, а пространство между Столпами — преддверие Царства Неизмеримого. Два светильника, горящие на вершинах столпов, — «Возвещающие Вечную Истину». Основания четырехгранных капителей треугольные. Треугольник на Белом Столпе обращен вершиной к востоку, а на Черном — к западу. Вместе они образуют гексаграмму — символ Тиферет, хотя и отделены друг от друга, как подобает им в «Зале Двойного Явления Истины».

Алтарь, имеющий форму двойного куба, помещается в восточной части Малкут и предстает взору Неофита черным. Но Младший Адепт уже будет знать, что за чернотой этой таится на востоке лимонный цвет, на юге — оливковый, а на севере — красновато-коричневый, тогда как в черный цвет окрашены лишь западная сторона и основание алтаря, верхняя же грань его — сверкающе-белая.

Символы на алтаре олицетворяют силы и проявления Божественного Света, сосредоточенные в белом треугольнике Трех Высших Сефирот. На этом священном и возвышенном символе Неофит приносит свою присягу, призывая в свидетели силы Божественного Света.

Красный крест Тиферет (сефиры, соответствующей степени 5—6) помещается здесь над белым треугольником — не в знак превосходства над последним, но как сила, низводящая его в дольний мир и являющая Внешнему ордену: ибо Распятый, возвысив символ самопожертвования, коснулся Божественной Триады Света и привел ее в действие в мире материи.

Над крестом располагаются символы четырех букв Имени Йод-Хе-Вав-Хе; буква Шин, превращающая это Имя в «Иешуа», Внешнему Ордену не явлена и здесь лишь подразумевается. На востоке помещается Мистическая Роза, аромат которой связан со стихией Воздуха. На юге — Красный Светильник, чье пламя сродни стихии Огня. На западе — Чаша с Вином, текучая природа которого родственна стихии Воды. На севере — Хлеб и Соль, плотная природа которых соответствует стихии Земли. Эти символы стихий располагаются на алтаре в соответствии с направлениями четырех ветров.

«Ибо Осирис Оннофрис, признанный совершенным перед Богами, молвил: “Это части Тела моего, Очищенные в страдании, возвеличенные в испытании. Ибо аромат умирающей розы

— словно тихий Вздох страдания моего; огненно-красное пламя — словно сила неустрашимой Воли моей; а чаша с вином — кровь, истекающая из Сердца моего, Жертва для возрождения к жизни новой; хлеб и соль же — основания Тела моего, Кои разрушил я, дабы они обновились. Ибо я — Осирис Торжествующий, Осирис Оннофрис, Оправданный: Я — тот, кто облечен Плотью Телесной, но в ком пребывает Дух Великих Богов; Я — Владыка Жизни, торжествующий над Смертью. Причастившийся мне, возвысится вместе со мною; я во плоти являю Тех, чья Обитель - Незримое; я очищен: под ногами моими Вселенная; я — Примиритель с Вечными Богами; я — тот, кто ведет материю к совершенству; и без меня нет Вселенной”».

Формально дверь должна находиться за престолом Иерея на западе; но на практике она может помещаться в любой части Зала, поскольку стены символизируют Преграду, отделяющую Зал от Внешнего Мира. Название двери — «Врата Возвещающих Приговор», а ее символическая форма — прямой и тесный путь меж Двух Могучих Столпов. Имя Стражника, охраняющего дверь, — «Защитник от Сил Зла», а символический образ его — Анубис.

Посты служителей

Иерофант занимает место на востоке Храма, у внешней стороны Завесы-Парокет. Он властвует во Храме от имени и под началом Вождей. Его пост — место Владыки Путей ко Вратам, ведущим в Усыпальницу Адепта; его функция — Толкователь Священных Тайн. Регалии и эмблемы Иерофанта таковы:



Нагрудный знак Иерофанта

Престол Востока на Пути Самех, перед Завесой. Мантия яркого огненно-алого цвета, с белым крестом на левой стороне груди. Нагрудный знак, подвешенный на белой ленте. Скипетр, увенчанный короной. Знамя Востока.

Трон Толкователя Тайн не случайно размещен на Пути Самех, ибо этот Путь, срединный и равновесный, — единственный безопасный вход для того, кто стремится к сокровенному знанию Света Тиферет. Помещаясь перед Завесой, в месте соединения двух ее половин, престол Иерофанта указывает на Свет, сияющий из-за Завесы, и на то отражение Трех Высших Сефирот во Внешнем ордене, которое представлено символами Красного Креста и Белого Треугольника на Алтаре. Таким образом, положение престола Иерофанта олицетворяет восходящее над нашим Орденом Солнце Жизни и Света.

Алая мантия Иерофанта — символ пламенной силы Божественного Света, озаряющего бесчисленные миры. Белый Крест на левой стороне груди представляет очищение на пути к Свету. Он может иметь любую из следующих форм:

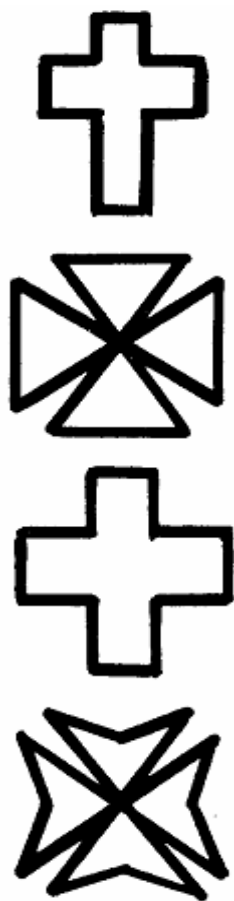

1. **Крест распятия.** Соотносится либо с крестом, составленным из шести квадратов, — знаком Тиферет, либо с Крестом Райских Рек.

2. **Пирамидальный крест** стихий, символизирующий нисхождение Божественных и Ангельских сил в знак пирамиды.

3. **Равноконечный крест** стихий, символизирующий их очищение посредством Света четырехбуквенного Имени Йод-Хе-Вав-Хе в Тиферет.

4. **Мальтийский крест**, составленный из четырех образов наконечника стрелы. Олицетворяет точное и стремительное воздействие Света, исходящего из-за Завесы, через посредство стихий, символически представленных стрелой зодиакального Стрельца, который соответствует Пути Самех.]

Можно воспользоваться любым из этих крестов, ибо все они обозначают нисхождение Света из-за Завесы.

Скипетр Иерофанта символизирует силы Срединного Столпа. Он окрашен в алый цвет с золотыми ободьями в местах расположения Даат, Тиферет и Йесод (основание соответствует Малкут). Ствол Скипетра символизирует пути Гимел, Самех и Тав. Рукоять — это путь Тав, символ Вселенной, управляемой силами Света и притягивающей их. Имена сефирот и путей не наносятся на скипетр, но Иерофант, будучи посвященным Второго ордена, должен помнить о том, сколь возвышенный символ он держит в руках. Этим Скипетром он касается Божественного Света Кетер и низводит его в Малкут по Срединному Столпу. Скипетр Иерофанта называют «Скипетром Власти». Он наделяет Иерофанта правом при

необходимости кратко объявлять об открытии и закрытии Храма любой степени. В таких случаях Иерофант говорит: «Властью, данной мною этим Скипетром, объявляю Храм открытым (или закрытым)».

Но этот метод открытия и закрытия Храма «Скипетром» следует использовать лишь при крайней необходимости, когда не хватает времени. **В церемониях, включающих возвания к Стихийным Духам**, ни открывать, ни, тем более, закрывать Храм таким способом не рекомендуется.

Нагрудный знак Иерофанта частично описан в Церемонии Врат, где говорится: «Нагрудный знак Иерофанта содержит в себе образы сефиры Тиферет, которой соответствует Крест Распятия из шести квадратов — развертка куба. Сочетание двух цветов — красного с зеленым, самого активного с самым пассивным, — указывает на практическое применение знания о равновесии. Это символ примирения небесных сущностей Огня и Воды, ибо примиряющий желтый цвет, будучи соединен с синим, дает зеленый, который является дополнительным к красному, а будучи соединен с красным, дает оранжевый, который является дополнительным к синему. Малый внутренний круг, изображенный поверх креста, символизирует Розу. Таким образом, в этой эмблеме заключен важнейший для нашего Ордена символизм Розы и Креста».

Но, в дополнение к этому, Нагрудный знак Иерофанта символизирует ослепительное сияние Солнечного Огня, который возвращает зеленые растения, и без которого Земля оставалась бы бесплодной. А также это символ самоотверженности, необходимой всякому, кто берет на себя труд посвящать соискателей в Священные Тайны. Итак, если Скипетр олицетворяет власть и силу Света, то Нагрудный знак определяет качества, необходимые носителю этой власти. Поэтому он подвешен на белой ленте — в знак чистоты и белого сияния Кетер. Иерофант должен носить его на всех церемониях.

Символика Знамени Востока также частично разъясняется в Церемонии Врат: «Поле Знамени Востока окрашено в белый цвет — символ света и чистоты. Как и на предыдущей

эмблеме, Крест Распятия из шести квадратов символизирует число 6 и сефиру Тиферет. Это желтый крест солнечного Золота и кубический камень, в центре коего заключена священная буква Тав — символ Жизни. Поверх креста изображена макрокосмическая гексаграмма, состоящая из красного треугольника Огня и синего треугольника Земли (Руах Элохим над Водами Творения)».

Вдобавок к этому Знамя Востока олицетворяет образ действия Божественного Света через посредство природных сил. Цвета изображенного на нем символа макрокосма символизируют действие Огня Духа через посредство Вод Творения и под гармонизирующим влиянием Золотого Креста Примирителя. В центре гексаграммы помещается белый тау-крест, представляющий это действие как проявление Триады; белое же поле, на котором изображен весь символ, представляет Океан Айн-Соф-Аур. Полотнище знамени крепится красными шнурами к окрашенной в золотой цвет перекладине; древко и подставка окрашены в белый цвет. Подставка символизирует чистоту основания, а древко — Очищенную Волю, устремленную к Высшему. Золотая поперечная перекладина — опора Проявленного Закона Совершенства; само же полотнище Знамени и есть этот Совершенный Закон Вселенной. Красные шнуры и кисти — символ Самоотречения Бога, чьи испытания и страдания уподоблены отделке, украшающей Свершенный Труд. Все Знамя в целом олицетворяет восхождение Посвященного к Совершенному Знанию Света. Именно поэтому Неофит слышит от Иерея такие слова: «Посему склоняется перед Ним даже Знамя Востока». Иначе говоря, этот символ, при всем свое величии и могуществе, остается все же низшим образом Высшего, приспособленным к нашему пониманию.

Имя Иерофанта — «Толкователь Священных Тайн». Он — «Осирис» (Aeshoorist; коптский суффикс **St**, добавляемый к именам, обозначает влияние Кетер) в Мире Дольнем.

Пост Иерея находится в западной точке Храма. Иерей восседает на престоле в самой нижней, самой темной части Малкут, в той ее четверти, которая на схеме «Minutum Mundum» окрашена в черный цвет. Олицетворяя Ужасного и Карающего Бога у пределов Материи, на границе с Клипот, он царит над материальным миром и облачен в одеяние Тьмы. У ног его — Гром и Молния, проявления путей Шин и Коф (Огня и Воды), берущих начало соответственно от красновато-коричневой и оливковой четвертей Малкут. Символы и регалии Иерея таковы:

Престол Запада в черной четверти Малкут, на границе с Царством Клипот; черная мантия Тьмы с белым крестом на левой стороне груди; Меч Силы и Суровости; Нагрудный знак, подвешенный на алой ленте; Знамя Запада.

Престол Запада у нижней границы Малкут — весьма уместное положение для носителя Божественного Возмездия: помещаясь здесь, он как бы возглашает вечное запрещение силам Зла: «Ни шагу далее!» Также престол этот знаменует своим местоположением свидетельство против Зла и кару, присужденную Злу.

Мантия Иерея — риза Тьмы, для Внешнего ордена грозная и устрашающая, ибо за нею скрывается карающая сила, неизменно готовая обрушить возмездие на предавшегося злу. Белый крест на левой стороне груди символизирует очищение материи для возвышения ее к Свету. Меч Иерея олицетворяет Силы Столпа Суровости в целом, но обозначать на нем местоположения сефирот не обязательно. Достаточно знать, что гарда меча — это сефира Ход, изготовлена же она может быть из меди; рукоять меча — это путь Шин, и окрашена она может быть в алый цвет; головка эфеса же, сефира Малкут, может быть черной. Рукоять, соответствуя пути Шин, символизирует Вселенную под властью пламенной силы Суровости, а также самого Иерея, повелевающего силами Божественной Суровости. Имя этого меча — «Меч Возмездия».

Символика Нагрудного знака Иерея частично разъясняется в Церемонии Врат: «Во внешнем круге помещены четыре сефирот: Тиферет, Нецах, Ход и Йесод. Первые три расположены по углам треугольника, заключенного в окружность. Стороны этого треугольника — пути Нун, Аийн и Пе. В центре помещается путь Самех — путь, ведущий к Раскрытию Завесы». Для Иерея это весьма уместная эмблема, ибо она представляет связующее звено между Первым и Вторым орденом: белый треугольник на фоне Тьмы очерчен, в свою очередь, Кругом

Света. В дополнение к этому, Нагрудный Знак Иерея символизирует Свет, который «во Тьме светит, и Тьма не объяла его». Он возглашает возможность Спасения не только для тех, кто подпал под влияние Зла, но и для самого Владыки Зла, — Спасения через самопожертвование. Знак этот подвешен на алой ленте в ознаменование подчиненности той Силе Божественной Суровости, которая неизменно устрашает Владыку Зла и приводит его в трепет. Это символ величайшей Силы и Стойкости. В нем сосредоточена самая суть Служения Иерея во Храме, несходного с тем образом Иерея, который ведом миру внешнему. По этим причинам Иерей должен носить свой Нагрудный знак на всех церемониях.



Нагрудный знак Иерея

Последний из атрибутов Иерея — Знамя Запада. В Церемонии Ревнителя его символика разъясняется так: «Белый Треугольник соотносится с тремя путями, соединяющими Малкут с другими сефирот, а Крест — с Сокровенным Знанием Божественной Природы, достигаемым этими Путьями. Крест и треугольник вместе символизируют Жизнь и Свет». К этому описанию следует добавить, что Знамя Запада олицетворяет возможность Спасения, вечно открытую перед Злом. Крест Тиферет здесь помещен внутри белого треугольника Триады Высших Сефирот, а это означает, что спасительная Жертва должна быть принесена только во имя Высшего. Красный крест может быть окаймлен золотой полосой — символом совершенного металла, формирующегося во Тьме Гниения. Черное поле знамени символизирует Тьму и Невежество, в кои погружен Мир Внешний, а белый треугольник — это опять же Свет, который «во Тьме светит, и Тьма не объяла его». Таким образом, Знамя Запада — это символ вечерних сумерек, равновесия Света и Тьмы. Древяк и подставка этого знамени черны, но поперечная перекладина и копьеобразное навершие могут быть золотыми или медными. Шнуры и кисти — алые, как и на Знамени Востока и по тем же причинам.

Перемещаясь со своего обычного положения на какое-либо иное место в пространстве Храма, Знамя Запада символизирует преграду и угрозу, а также необходимость в новой жертве, которая одна только и может открыть Путь, ведущий к Высшему.

«Мститель Богов» — имя Иерея; и он же — «Гор в обители Невежества и Слепоты к Высшему». Ноог — его имя.

Пост Гегемона — между двумя Столпами (основания коих покоятся в Нецах и Ход), на пересечении путей Пе и Самех, то есть как бы на Луче Равновесия или на Оси Весов Правосудия. Это точка пересечения низшего из горизонтальных путей с путем Самех, образующим часть Срединного Столпа. Стоящий здесь Гегемон — Страж Порога и Приготовитель Пути для Входящего, а, следовательно, Примиритель между Светом с Тьмой и Посредник между постами Иерофанта и Иерея. Символы и регалии Гегемона таковы:



Нагрудный знак Гегемона

Белая мантия Чистоты с красным крестом на левой стороне груди; Скипетр, увенчанный митрой; Нагрудный знак, подвешенный на черной ленте.

Мантия Гегемона символизирует духовную чистоту, необходимую для соискателя Посвящения, — качество, без которого никому не дано пройти между Вечными Столпами. Она олицетворяет Божественный Свет, нисходящий в точку между Столпами и поддерживающий Соискателя. Также она символизирует жертву, приносимую ради блага ближнего, дабы тот мог возвыситься к Свету. Наконец, эта риза — символ искупления заблуждений, открывающего Путь к Божеству. Крест на левой стороне груди, обычно имеющий форму Распятия, окрашен в красный цвет: это знак энергии низшей воли, очищенной и подчиненной Воле высшей. Таким образом, Гегемон — это в первую очередь Примиритель.

Скипетр, увенчанный митрой, — отличительная эмблема поста Гегемона на Древе Жизни, символизирующая силы Столпа Милосердия. Древко Скипетра — алое, ободья на нем и основание — золотые. Ободья эти отмечают местоположения сефирот Хесед и Нецах; само древко образовано путями Вав и Каф, рукоять Скипетра — это путь Коф, а основание — сефира Малкут. Митра, венчающая скипетр, окрашена в золотой цвет, а две насадки на ней — красные и каждую венчает шарообразный выступ. На митре изображен красный крест-распятие из шести квадратов. Эта митра — символ Мудрости Хокмы, исходящей от Кетер и привлекаемой символом самопожертвования. Скипетром Гегемона повелевают силы Приливов и Отливов, отображенные в рукояти, которая соотносится с путем Коф и символизирует нисхождение во Вселенную Сил Божественного Милосердия. Сефирот и пути отмечены только ободьями. Символическое значение этого Скипетра указывает на то, что Гегемон должен держать его в руке во всех эпизодах церемоний, когда он руководит действиями Соискателя: для последнего этот Скипетр олицетворяет нисхождение сил его собственного Высшего Я. Скипетр Гегемона именуется «Скипетром Мудрости».

Символика Нагрудного знака Гегемона частично объясняется в Церемонии Философа: «Эмблема Гегемона — Крест Распятия из шести квадратов, вписанный в круг. Крест этот включает в себе Тиферет, Нецах, Ход и Йесод, а основанием его служит Малкут. Кроме того, Крест Распятия, состоящий из шести квадратов, является разверткой куба, а следовательно, символизирует шесть сефирот Микропрозопа: Хесед, Гебуру, Тиферет, Нецах, Ход и Йесод».

В дополнение к этому, Нагрудный знак Гегемона соотносится с черным Крестом Страдания. Это символ посвящения через испытание и самоотречение. Он открывает путь к постижению Сил Божественного Света. Именно поэтому его следует носить на черной ленте — в знак того, что страдание изгоняет зло.

«Стоящая на Пороге пред Ликом Богов» — имя Гегемона. Гегемон — это Богиня Thma-Ae-St, коптские формы имени которой таковы: Thma-Ae-St — ипостась, связанная со Срединным Столпом и с воздействием, исходящим от Кетер; Thma-aesh — огненная ипостась, связанная со Столпом Суровости; Thmaa-ett — текущая ипостась, связанная со Столпом Милосердия. Эта Богиня — Держательница Скипетра Двойной Мудрости, исходящей от Хокмы. Именно поэтому митра, венчающая скипетр Гегемона, разделена надвое: это эмблема Двойного Явления Мудрости и Истины; вспомним, что и Зал Неофитов именуется «Залом Двойного Явления Богини Истины».

Трое младших Служителей не облачаются в мантии; они носят только Нагрудные знаки на лентах. Знаки эти изображены белым цветом на черном фоне. Это означает, что младшие Служители — исполнители велений Света, действующие в сфере Тьмы под руководством старших Служителей.

Нагрудный Знак Глашатая описан в Церемонии Теоретика следующим образом: «Древо Жизни и три материнские буквы — это Ключи, отмыкающие Кадудей Гермеса. Верхняя точка этого Жезла помещается в области Кетер, а Крылья простираются к Хокме и Бине. Это — Три Высшие Сефирот. Нижние семь сефирот обвиты Змеями, головы которых покоятся на Хесед и Гебуре. Это две Змеи Египта. Это два потока Астрального Света. Далее, Крылья и верхушка Жезла образуют букву Шин, символ Огня; головы и верхние половины Змей — букву Алеф,

символ Воздуха; хвосты же Змей обвивают букву Мем, символ Воды. Огонь Жизни — наверху, Воды Творения — внизу, а между ними трепещет символ Воздуха».



Нагрудный знак Глашатая

В дополнение к этому, Кадуцей Глашатая символизирует равновесие сил Вечного Света, незримо действующих во Тьме. Подобно светильнику, несомому в Церемонии Неофита перед Соискателем, чьи глаза закрывает повязка, он символизирует Свет, который направляет его во Тьме мирской, оставаясь незримым и неосозанным. Кадуцей этот — Жезл Гермеса, таящий в себе незримые и неведомые силы. Законы действия его могут быть открыты в медитации. Также это явленная Внешнему ордену форма Жезла, увенчанного Крылатым Шаром, покоящимся на двух Змеях, — Жезла Верховного Адепта в Церемонии степени 5—6.

Нагрудный знак Приготовителя описан в Церемонии Практика: «Чаша Приготовителя заключает в себе символику Моисеевой Купели для омовений и Соломонова Медного моря. На Древе Жизни она охватывает девять сефирот — все, за исключением Кетер. Йесод и Малкут образуют треугольную подставку этой Чаши: Йесод — вершина треугольника, Малкут — его основание. Далее, подобно Кадуцею, Чаша эта символизирует три стихии: Воду, Воздух и Огонь. Полумесяц — это Воды над Твердью, Круг — Твердь Небесная, а Треугольник — истребительный нижний Огонь, противостоящий Огню Небесному, символ коего — верхняя часть Кадуцея».



Нагрудный знак Приготовителя

Кроме того, Чаша Приготовителя — вместилище и восприемник тех энергий Света, которые по природе своей текучи. Также это символ той неистощимой Чаши Возлияний, из коей Адепт может неограниченно черпать силы Света. Постичь принципы ее действия также можно путем медитации.

Нагрудный знак Факелоносца описан в Церемонии Ревнителя: «Этот Герметический Крест, который также называют Молотом Тора и Свастикой, состоит из семнадцати малых квадратов, вырезанных из большого квадрата со стороной в пять малых квадратов. Эти семнадцать квадратов символизируют Солнце, четыре стихии и двенадцать знаков Зодиака».

Но символика этой эмблемы еще более глубока. Герметический Крест, он же молния или огненный вихрь, составлен из четырех секир, лезвия которых могут как двойными, так и одиночными и повернутыми как по часовой стрелке, так и против²⁸. Это символ мощной,

²⁸ Если по часовой стрелке — знак имеет эволютивный характер; если против — инволютивный. — *Примеч. редактора-консультанта.*

устрашающей силы, а также Огня Духа, пробивающего себе дорогу во все стороны сквозь Тьму Материи. Именно поэтому он изображен на эмблеме Факелоносца, чье служение состоит в Очищении и Освящении Огнем. Путем медитации на этот символ можно постичь и несколько других формул силы.



Нагрудный знак Факелоносца

Глашатай — это главная ипостась Анубиса, а Стражник — дополнительная.

Глашатай — это *Ано-Ообист Емре-Ееб-Те*, «Анубис Востока».

Стражник — это *Ано-Ооби Ем-Ремеп-Те*, «Анубис Запада».

Глашатай — это Вестник, Страж и Хранитель, пребывающий внутри Храма (тогда как Стражник — Хранитель, пребывающий вне Храма). И с этим связано расположение его атрибутов и постов в пространстве Храма. Кроме того, Глашатай есть также и Возвеститель. Символы его служения таковы:



Нагрудный знак Стражника

Красный светильник — эмблема Сокровенного Огня, оберегаемого Глашатаем. Магический Жезл Власти, символизирующий Луч Божественного Света, от которого возжигается Сокровенный Огонь. Два снадобья, при слиянии образующие подобие Крови.

Глашатай - Страж внутренней стороны Врат. Он — вечно бдящий Часовой Богов и Приготовитель Пути к Божественной Мудрости. Имя Глашатая — «Божественный Страж»; он — *Ано-Ообист*, Герольд пред Богами.

Пост Приготовителя — в северной части зала, к северо-западу от Черного Столпа, основанием которого служит сефира Ход. Поэтому Приготовитель — олицетворение сил влаги и воды, нисходящих по Древу Жизни в сферу Ход. Из Ход эти силы изливаются в чашу Приготовителя и так переносятся в сферу Малкут, восполняя и очищая животворные силы последней посредством холода и влажности. «Богиня Чаш Весов у Черного Столпа» — имя Приготовителя; и также этот Служитель — образ Света, воссиявшего над ликом Вод, богиня *Ауга-Мо-Отн*²⁹, связанная с древнееврейским символом Аурим, или Урим³⁰.

Пост Факелоносца — в южной части зала, к юго-западу от Белого Столпа, основанием которого служит сефира Нецах. Поэтому Факелоносец — олицетворение сил Огня, нисходящих по Древу Жизни в Нецах. Из Нецах эти силы изливаются в кадило Факелоносца и так

²⁹ Ипостась богини истины Маат, богиня левой чаши Весов. — *Примеч. перев.*

³⁰ Урим и туммим — атрибуты древнееврейского первосвященника (см. Исход 28:30), названия которых традиционно переводятся как «свет» («сияние») и «совершенство». Предположительно, использовались в ритуалах для получения откровений от Господа. — *Примеч. перев.*

переносятся в сферу Малкут, восполняя и очищая животворные силы последней посредством тепла и сухости. «Богиня Чаш Весов у Белого Столпа» — имя Факелоносца; и также этот Служитель — образ Совершенства, являемого через Огонь на Земле, богиня Thaum-Aesch-Nia-eth³¹, связанная с древнееврейским символом Туммим.

Обязанность Приуготовителя — забота об облачении и эмблемах Служителей Храма: Водами Духа Приуготовитель очищает Храм и изгоняет всякое зло из Малкут.

Обязанность Факелоносца — забота об огнях, светильниках, жаровнях и кадилах: Огнем и Светом Духа он очищает Храм и изгоняет всякое зло из Малкут.

Оба эти Служителя очищают Зал, членов Ордена и Соискателя водой и огнем, ибо сказано: «Я крещу вас водою, но идет Сильнейший меня; он будет крестить вас Духом Святым и огнем»³².

Вот все имена и звания Служителей Храма. Числом их семеро, и каждый из постов этих может занимать как Брат, так и Сестра. Поскольку все они — не лица, но олицетворения сил, женские формы греческих³³ имен для них обычно не употребляются. Правда, всякая сила может быть как позитивной (мужской), так и негативной (женской), в зависимости от принятого ею Божественного Образа. Так, посты Иерофанта, Иерея и Глашатая более подходят по своей природе для Братьев, а посты Гегемона, Приуготовителя и Факелоносца — для Сестер. Однако ни один из постов не включает в себе четких признаков принадлежности к определенному полу, а иногда для психического равновесия церемонии даже оказывается необходимым, чтобы пост Гегемона занимал Брат, а пост Иерофанта — Сестра.

Иерофант должен быть посвященным в степень 5—6 и носить титул Младшего Адепта-Ревнителя. Иерей должен стоять в иерархии не ниже ступени Философа, а Гегемон — не ниже ступени Практика (желательно даже, чтобы он уже был посвящен в степень Философа). Глашатай должен быть по меньшей мере Теоретиком, а Приуготовитель и Факелоносец — Ревнителями. Неофит же имеет право только на пост Стражника³⁴. Для тех, кто пожелает узнать женские формы титулов Служителей, приводим их здесь в параллели с мужскими:

Достопочтенный Иерофант: Hierophant или Hierophantia

Почтенный Иерей: Hiericus или Hiericia

Почтенный Гегемон: Hegemon или Hegemone

Глашатай: Kerux или Kerukaina

Приуготовитель: Stolistes или Stolistria

Факелоносец: Dadouchos или Dadouche

Стражник: Sentinel или Phylax³⁵

³¹ Ипостась богини истины Маат, богиня правой чаши Весов. — *Примеч. перев.*

³² Лк. 3:16. — *Примеч. перев.*

³³ Звания старших Служителей — «Иерофант», «Иерей» и «Гегемон» — имеют греческое происхождение. В оригинале звания младших Служителей также даны на греческом языке: Глашатай — Kerux, Приуготовитель — Stolistes, Факелоносец — Dadouchos. Все эти титулы восходят к званиям служителей в Элевсинских мистериях. — *Примеч. перев.*

³⁴ Посты Приуготовителя и Факелоносца имеются только в ритуалах Неофита и Ревнителя, но в церемониях более высоких элементарных степеней они отсутствуют. Глашатай участвует в церемониях Неофита, Ревнителя и Теоретика, а далее его пост упраздняется. Ритуалы Практика и Философа проводят только трое Служителей: Иерофант, Иерей и Гегемон. Таким образом, ни один из постов не фигурирует в ритуалах выше той степени, член которой может быть назначен на данный пост. Пост Стражника присутствует только в церемонии Неофита, поскольку он доступен Неофиту. — *Примеч. перев.*

³⁵ Эти альтернативные женские формы использовались редко даже на раннем этапе деятельности Ордена, а в современных, недавно организованных Храмах, скорее всего, не будут употребляться никогда. — *Примеч. И. Регарди.*

О Трех Вождях

Трое Вождей пребывают во Храме и управляют им, однако они не доступны для понимания Внешнего ордена. Они восседают перед Завесой-Парокет, представляя явленные образы Божеств, скрытых за Завесой. Подобно Завесам, скрывающим Исиду и Нефтиду, Парокет непроницаема для взора непосвященного. Все трое как бы слиты воедино в образе Тота, выходящего из-за Завесы в том месте, где соединяются две ее половины. По отдельности же они имеют следующие соответствия:

Император, будучи связан с Гебурой, может соотноситься с богиней Нефтидой;

Провозвестник, будучи связан с Хесед, может соотноситься с богиней Исидой;

Канцлер, вследствие своих обязанностей Летописца, может соотноситься с богом Тотом.

Хотя бы один Вождь (а желательно — все трое или их заместители) должны присутствовать на каждой церемонии Внешнего ордена. Если кто-то из Вождей отсутствует, то желательно, чтобы его пост на возвышении занял другой Адепт. Посты Вождей и Служителей называют Зримыми Постами Богов. А в следующем разделе приводятся описания Незримых постов — божественных образов, которые формирует Адепт-Служитель для сосредоточения силы.

Незримые посты

Эти Посты таковы:

- 1. Посты Керубим.**
- 2. Посты Детей Гора.**
- 3. Пост Владыки Зла.**
- 4. Пост Гарпократа.**
- 5. Посты Исиды, Нефтиды и Аруэриса.**

1. Керубим (они изображены на одной из цветных иллюстраций, см. вклейку): Посты Человека, Льва, Тельца и Орла находятся в точках четырех сторон света за пределами Зала: это незримые Стражи пределов Храма. Они размещаются в соответствии с четырьмя ветрами — за спинами Иерофанта, Факелоносца, Иерея и Приуготовителя. В этом же порядке их символы располагаются на плане Храма.

Керуб Воздуха формируется за престолом Иерофанта. Он имеет лик и образ юной девы с большими осеняющими крыльями. Это сила великой богини Хатор, в коей слиты воедино силы Исиды и Нефтиды. С ней соотносится знак Водолея, который символизирует изливающиеся на землю потоки Воды; в зодиаке он соответствует стихии Воздуха, а воздух — вместилище дождя. Египетское название знака Водолея — Phritithi. «Не должно смешивать Керубим со знаками зодиака: последние лишь находятся под управлением первых. Керуб, представляя значительно более возвышенную Силу, действует за счет гармоничной симпатической связи с соответствующим ему зодиакальным знаком».

Керуб Огня имеет лик и образ Льва с большими крыльями, производящими шум и грохот. Он формируется за постом Факелоносца. Это сила великой богини Tharpesh, или Tharpshesh; последний слог ее имени сходен по звучанию с Пашт (Pasht)³⁶. Керуб-Лев действует через посредство Пламенеющего Огня знака Льва, египетское название которого — Labo-Ae.

³⁶ Тарпеш, или Пашт, — старый вариант имени Баст (Бастет), древнеегипетской богини с головой кошки, покровительницы радости, веселья и любви. Однако в документах Ордена этим именем называется Сехмет — древнеегипетская богиня войны и палящего солнца, врачевательница, защитница фараона, обладавшая еще множеством других функций и изображавшаяся в виде женщины с головой львицы. — *Примеч. перев.*

Керуб Воды имеет лик и образ Великого Орла с большими блистающими крыльями. Он формируется за престолом Иерея. В нем воплощена сила великого бога Thoouoo (TMU)³⁷, действует же он через посредство зодиакального знака Скорпиона, египетское название которого — Szlae-Ee.

Керуб Земли имеет лик и образ Тельца с крыльями тяжелыми и сумрачными. Он формируется за постом Приуготовителя. В нем воплощена сила великого бога Ahaphshi³⁸, а действует он через знак Тельца, египетское название которого — Та-aug.

2. Дети Гора. Между Незримыми постами Керубим размещаются четыре Незримых поста Наместников Стихий. Они расположены в четырех углах Храма, в местах, отмеченных на плане Храма четырьмя Реками Эдема. Сам план, прилагаемый к документу об учреждении Храма, представляет собой символическую копию Храма, Керубим — его Стражи, а Наместники — четыре райские реки.

Ameshet³⁹ (с головой человека) помещается на северо-востоке, между Человеком и Тельцом. Это коптское имя записывается как Ameshet или Amesheth, в зависимости от того, какую именно силу намереваются призвать посредством составляющих его букв.

Tou-mathaph⁴⁰, шакалоглавый, помещается на юго-востоке, между Человеком и Львом. Его имя записывается как Toumathph или Tmoumathv.

Aherphi⁴¹, обезьяноликий, помещается на юго-западе, между Львом и Орлом. Его имя записывается как Aherphi или Ahaphix.

Kabexnuv⁴², сокологлавы, помещается на северо-западе, между Орлом и Тельцом. Его имя записывают как Kabexnuv или Dabexnjetouv.

3. Пост Владыки Зла. Этот Пост соответствует сефире Йесод и именуется «Постом Владыки Зла, Убийцы Осириса». Это Искуситель, Обвинитель и Палач, вершащий приговор над Братьями; в Египте его изображали чаще всего с головой водяного дракона, телом льва или леопарда и задними частями водяной лошади⁴³. Он — исполнительная сила в Триаде Зла, которую составляют:

Пресмыкающийся Дракон — Apophrassz.

Убийца Осириса — Szathan Toophon.

Грубая мощь Демонической Силы — Bessz.

Три ипостаси этой Триады Зла, слитые воедино, «Уста Разрушительной Силы», именуются Omoo-Szathan.

4. Пост Гарпократа. Незримый пост Гарпократа помещается на пути Самех, между постом Гегемона и Незримым постом Триады Зла. Гарпократ — бог безмолвия и тайны. Имя его — Тайное Слово степени Неофита. Он — младший брат Гора, Hoor-Po-Krattist.

5. Посты Исиды и Нефтиды. Незримые посты Исиды и Нефтиды помещаются соответственно в Нецах и Ход, у оснований Двух Столпов. На степени Неофита две эти великие богини никоим иным образом не проявлены, если не считать их соотносительности с постами Провозвестника и Императора, действующих через посредство Иерофанта. Исида соответствует Столпу Милосердия, а Нефтида — Столпу Суровости; два эти Столпа, или Обелиска, суть подножия этих богинь.

³⁷ Имеется в виду Атум. — *Примеч. перев.*

³⁸ Т.е. Аписа — священного быка Осириса в египетской мифологии, который почитался как символ фараона. — *Примеч. перев.*

³⁹ В современной транслитерации — Амсет. — *Примеч. перев.*

⁴⁰ В современной транслитерации — Дуамутеф. — *Примеч. перев.*

⁴¹ В современной транслитерации — Хапи. — *Примеч. перев.*

⁴² В современной транслитерации — Кебексенуф. — *Примеч. перев.*

⁴³ Т.е. гиппопотама. — *Примеч. перев.*

Пост Аруэриса. Незримый пост Аруэриса (Aroueris)⁴⁴, Гора Старшего, размещается рядом с Иерофантом — представителем власти Осириса во Внешнем ордене. Иерофант, будучи Адептом, является Внешнему ордену лишь под видом Владыки Путей ко Вратам, ведущим в Усыпальницу Адепта. А потому, покидая свой престол на востоке, Иерофант превращается из образа Осириса в образ Аруэриса. Когда же Иерофант пребывает на помосте, пост Аруэриса совпадает с постом Бывшего Иерофанта, который сидит по левую руку от Иерофанта действующего. Имя этого божества записывается как Aroo-ouerist.

На этом завершается описание организационной символики Храма степени Неофита 0—0. Если кому-либо из зрителей, присутствующих на церемонии, понадобится покинуть свое место, он должен двигаться в пространстве Храма по ходу солнца; проходя мимо Иерофанта, он должен приветствовать его Знаком. Входя в Храм или покидая его, следует, остановившись в дверном проеме, совершить Знак Приветствия в сторону престола Иерофанта.

Символика Открытия церемонии Неофита

Открытие Церемонии Неофита начинается с возгласа «Внутреннего Стража»⁴⁵, который должен встать перед Иерофантом по правую его руку и поднять свой жезл. Тем самым Луч Божественного Света, исходящий из белого треугольника Трех Высших Сефирот, символически нисходит во Тьму, изгоняет всякое Зло и побуждает непосвященных удалиться, дабы через совокупное действие всех элементов ритуального Открытия Храма в Церемонии Неофита на Алтаре сформировался образ Белого Треугольника.

Совершив это, указанный Служитель проверяет, охраняется ли должным образом Вход. Вслед за тем Иерофант призывает Иерея испытать членов Ордена на знание тайных Знаков. Знание это показывает, что они, все еще пребывая в стране слепоты и невежества, тем не менее, уже узрели во Тьме этот треугольник Божественного Света, исходящего от Высших Сефирот. Затем указывается, что имена трех верховных Служителей начинаются с коптской Буквы Дыхания.

В имени Осириса эта буква — немая: она как бы сокрыта греческой буквой «Н» («эта»). В имени Гора она явная и произносится с сильным придыханием, тогда как в имени Thmaest проявлена лишь частично, ибо соединена с буквой «Θ» («Т», «тета»).

Греческая буква Н (звук «АЕ» = «э») соответствует Хесед и Овну, а «Θ» (звук «т») — Земле и Сатурну. Тем самым утверждается Жизнь Неведомая, дуновение коей, исходящее из Запредельного, воспринимает и вдыхает знак Овна, начинающий Весну года; Жизнь, в коей за вдохом следует выдох, а за ним — новый вдох; а также взаимодействие этого Дыхания с Силами Микрокосма в период между Вдохом и Выдохом.

В целом эти соответствия суть перечисление качеств стихии Воздуха, нисходящего в отражениях по Срединному Столпу сефирот: из Кетер через Тиферет к Йесод и вплоть до лимонной четверти Малкут. В Кетер стихия Воздуха пребывает в форме тончайшего Эфира, воспринятого от запредельного Божественного Света; отражаясь в Тиферет, он сочетается в этом великом Восприемнике Сил Древа с отражениями алхимических первоначал. В Йесод он утверждает основание структуры Древа, а из Малкут «выдыхается», или отражается, обратно.

Адепт может воспользоваться следующей формулой. Стоя внутри своей Сферы чувственного восприятия, он при помощи Священных Обрядов может возвыситься до созерцания Йехиды, а оттуда уже устремиться («притянуться», как мы втягиваем в себя воздух при вдохе) вниз, дабы его Низший Гений временно вошел в него, словно в храм.

Также здесь сокрыта еще одна Формула Вибраций. Пусть Адепт стоя распрострет руки в форме Креста Распятия и произнесет Божественное Имя, вместе со звуком его глубоко вдохнув

⁴⁴ Аруэрис (Харозэрис) — эллинизированное Гор-уэр («Гор Старший» или «Великий Гор»), ранняя ипостась Гора. Бог света, брат Осириса и Сета, муж Хатор. — *Примеч. перев.*

⁴⁵ Т.е. Глашатая. — *Примеч. перев.*

и наполнив воздухом легкие. Пусть он задержит дыхание, неслышно произнося то же Имя в сердце своем, дабы оно сочеталось там с силами, которые он желает пробудить; затем пусть направит он вибрацию этого Имени вниз, мимо Йесод. Пусть она не остановится там, но, приняв физическую жизнь за материальную основу, двинется дальше к стопам. Когда же вибрация достигнет стоп, пусть Адепт в тот же миг еще раз сформирует Имя; затем же, стремительно вознеся его вверх, к легким, пусть выдохнет с силой, произнося это Божественное Имя вслух. Пусть направит свое дыхание во Внешний Мир, дабы пробудить там силы, соответствующие этому Имени. И если в то время, когда вибрация нисходит к его стопам, Адепт стоял, раскинув руки в форме Креста, то, выдыхая Имя во Вселенную, пусть протянет руки вперед в «Знаке Входящего». Совершив это, пусть исполнит «Знак Безмолвия» и погрузится в молчание, размышляя о призванной Силе.

Таков тайный традиционный способ произнесения Божественного Имени с вибрациями. Но пусть Адепт применяет этот способ только к Божественным Именам. Если же в невежестве своем он совершит это в работе с именем Стихийного духа или Демона, то может навлечь на себя пагубные силы Зла и Одержимости. Называется же этот метод «Вибрационной формулой Срединного Столпа».

За перечислением Имен Трех Верховных Служителей следует описание Постов и обязанностей всех Служителей. Тем самым тайно свершается утверждение основы Храма, дабы Божественный Свет воссиял во Тьме. Затем следует очищение и освящение зала Водой и Огнем. Тем самым отмечаются четыре кардинальные точки на четырех сторонах света и утверждается Равновесие Стихий. Это действие представляет собой Крещение Места и подготовку достойного вместилища для Сил Божественного Света. Пока все это свершается, — начиная с момента, когда Иерофант произнесет: «...ибо всякая Сила пробуждается ото сна Именами и Образами», — Служители облачаются в одеяния своих Божественных образов, и силы Незримых Постов пробуждаются.

Затем на севере выстраивается процессия Служителей, готовящихся начать «Мистический Обход на Пути Света» (название подразумевает, что ни у одного из участников процессии не завязаны глаза). Она формируется именно на севере, у поста Приготовителя, по той причине, что символ Вод Творения привлекает Божественный Дух. В этом заключен намек на Сотворение Мира Духом, витавшим над Водами. Для Обратного Мистического Обхода процессия выстраивается на юге, у поста Факелоносца, который символизирует Судный День и огненный конец света. Кроме того, Мистический Обход по ходу солнца совершается по путям Шин и Реш, как бы приводя в действие Солнечный Огонь; Обратный Обход же совершается по путям Коф и Цадди, приводя в действие Отлив Воды.

Рассмотрим очередность участников Мистического Обхода. Первым выступает Анубис — «Внутренний Страж»; за ним — Thmaah, богиня Зала Истины; далее — Гор; затем — Богиня Чаш Весов; за нею, если зал достаточно просторен, идут зрители — члены Ордена; и, наконец, замыкает процессию Стражник — «Внешний Страж». Так приводится во вращение гигантское Колесо, ибо сказано: «И когда шли херувимы, тогда шли подле них и колеса»⁴⁶. Имя сферы Перводвигателя, Рашит ха-Гилгалим, означает начало вихревого движения, или вращения. В Колесе Мистического Обхода восходящая половина обода начинается от подножия Столпа Нефтиды, а нисходящая — от подножия Столпа Исиды; при Обратном Обходе — наоборот.

Ступица же, или ось, этого Колеса помещается в области Незримого поста Гарпократа: Бог сей в Знаке Безмолвия утверждает Сокровенную Тайну той единственной Центральной Точки Колеса, которая пребывает в неподвижности.

Мистический Обход именуют символом Восхождения Света, и от него происходит еще одна схема циркуляции дыхания. Это схема Четырех Вращений Дыхания (разумеется, не вдыхаемого воздуха в буквальном смысле, но тонкого Эфира, который вдыхается вместе с воздухом, служащим ему вместилищем, — Эфира, который пробуждает центры тонкого тела при дыхании по этой схеме). Дыхание по этой схеме следует предварять описанным выше

⁴⁶ Иез. 10:16. — *Примеч. перев.*

дыханием по методу Срединного Столпа. Призвав дыханием Срединного Столпа ту Силу, которую ты желаешь пробудить в себе, и, сосредоточившись на ней, сверши обход этой силы в себе самом. Наполни легкие воздухом и вообрази Имя, вибрирующее в этом задержанном дыхании. Вообрази, что эта вибрация спускается по твоей левой ноге вплоть до подошвы; затем переходит в правую подошву и поднимается по правой ноге вверх до самых легких; после чего наконец выдохни ее вместе с воздухом. Соверши это от начала до конца четырежды, выдерживая ритм Четырехчастного дыхания.

Цель Мистического Обхода — привлечь Божественный Свет и установить связь между этим Светом и Храмом. Поэтому Иерофант не покидает своего поста и не участвует в процессии. Он остается на месте, притягивая своим Скипетром Свет из-за Завесы. Минуя Иерофанта, каждый участник процессии совершает Знак Входящего. Тем самым он проецирует Свет, воспринятый от Престола Иерофанта, на путь, ведущий от Востока к Западу. Гор обходит Храм только один раз, ибо он — Сын Осириса, унаследовавший от него Свет по праву рождения. Совершив один обход, Гор тотчас же направляется к своему Посту, чтобы закрепить Свет в этой точке. Thmaah, Богиня Истины, совершает обход дважды, ибо ее Весы Равновесия имеют две чаши. Затем она отправляется на свой Пост между Столпами, дабы полностью сформировать отражение Срединного Столпа. Внутренний Страж и прочие участники процессии совершают обход трижды, утверждая тем самым полноту отражения на Алтаре совершенного белого треугольника Трех Высших Сефирот.

Далее следует Поклонение Богу Необъятному, Владыке Вселенной. В ходе молитвы все снова совершают Знак Входящего — Знак Проекции Силы Света. И лишь после этого Внутренний Страж объявляет, что солнце взошло и Свет во Тьме светит. Затем звучат Удары Степени 0—0: Иерофант ударяет Скипетром один раз; Иерей и Гегемон вторят ему по очереди. Тем самым утверждается Белый Треугольник и обозначается завершение Церемонии Открытия. Мистические Слова «Khaba Am Rekht», которыми сопровождаются удары, запечатлевают образ Света. Согласно различным каббалистическим методам анализа и одному из способов прочтения коптских и египетских иероглифов, эти слова означают: «Свет в устремлении» или «Да снизойдет на тебя Свет в изобилии».

«Kopx Om Paх» — это те же слова на искаженном греческом; они употребляются как связующее звено между исходным звучанием фразы и ее переводом.

Число Степени Неофита — 0, знак Окружности: в этом символе пустоты сокрыто все сущее. Этот знак изображается внутри круга и квадрата, соединенных линиями равной длины. Тем самым утверждается тайна происхождения этого знака от Кетер, где все сущее едино, и провозглашается универсальная применимость изложенных здесь Тайных Формул.

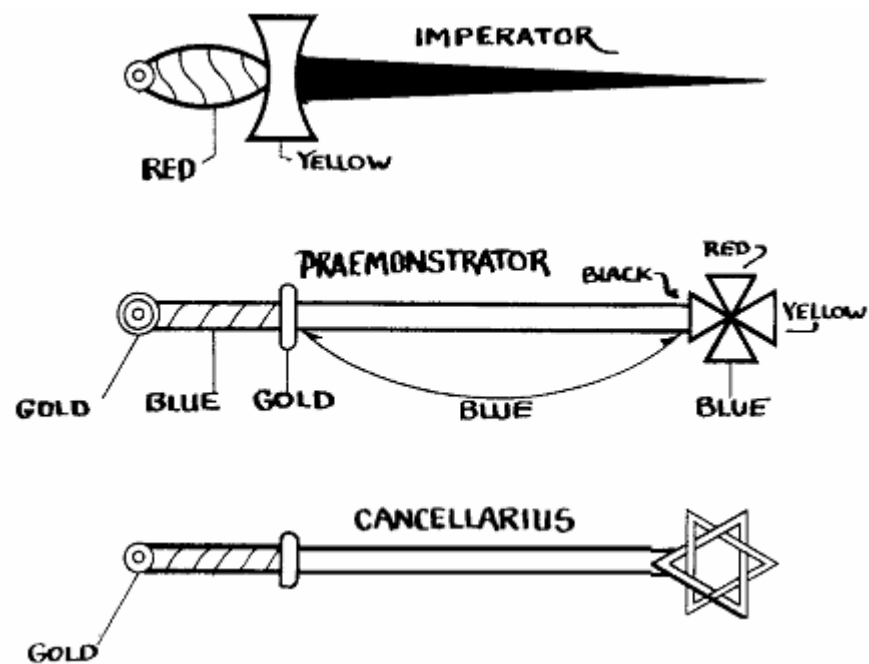

1. Орудия Верховных Служителей
2. Император
3. Красный
4. Желтый
5. Провозвестник
6. Черный
7. Красный
8. Золотой
9. Голубой
10. Золотой
11. Голубой
12. Голубой
13. Желтый
14. Канцлер
15. Золотой]

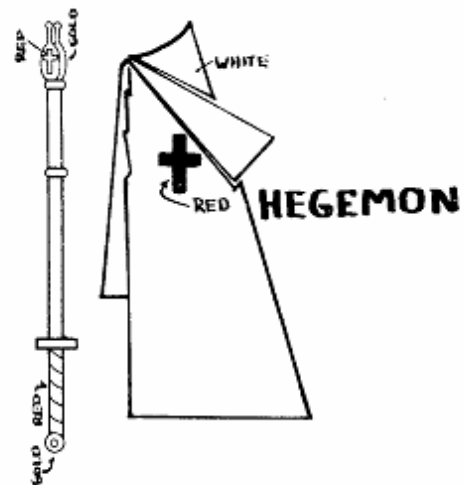
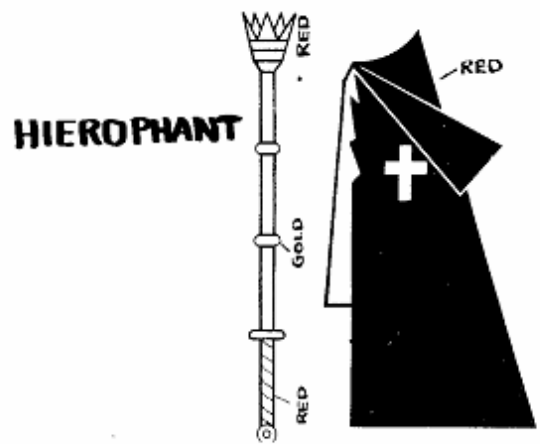
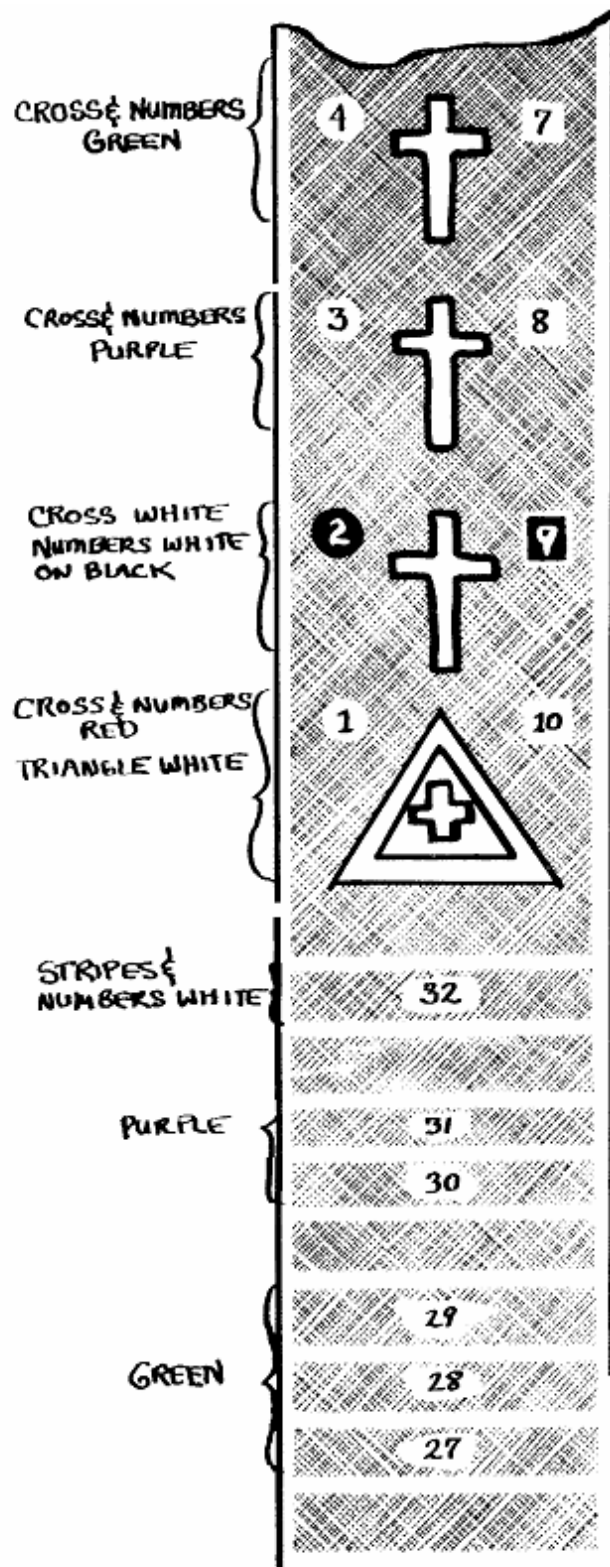

1. Перевязь, плащи и орудия служителей
2. Крест и цифры — зеленые
3. Крест и цифры — пурпурные
4. Крест — белый, цифры — белые на черном фоне
5. Крест и цифры — красные, треугольник — белый
6. Полосы и цифры — белые
7. Пурпурный
8. Зеленый
9. ИЕРОФАНТ

10. Красный
11. Золотой
12. Красный
13. Красный
14. ГЕГЕМОН
15. Красный
16. Золотой
17. Красный
18. Золотой
19. Белый
20. Красный
21. ИЕРЕЙ
22. Красный
23. Золотой
24. Черный]

Z-3

СИМВОЛИКА ВВЕДЕНИЯ СОИСКАТЕЛЯ В ХРАМ

Введение Соискателя в Храм

Соискатель ожидает у двери под присмотром Стражника — «Внешнего Стража», т.е. символической ипостаси Анубиса Запада, отгоняющего «Псоглавых Демонов» — противников Анубиса, являющихся у границ материи, дабы соблазнить Душу и увлечь ее вниз. В Ритуале 31-го пути сказано: «Если же ослушаешься ты, и увлечешь Душу с высот, и уведешь ее от Священного, и разорвешь цепи, связующие ее с Материей, то станешь добычей ужасных демонов с песьими ликами, истинный облик которых сокрыт от смертного взора».

Иерофант один раз ударяет скипетром, дабы объявить о том, что в Сфере чувственного восприятия Соискателя утвердилась подобающая вибрация. Затем он сообщает, что получил разрешение от Достопочтеннейших Вождей Второго ордена, указывая тем самым, что Церемония, которую вскоре совершат над Соискателем, будет проводиться с ведома и по соизволению Высших Сил и что цель ее — Посвящение, которое в конечном счете приведет к познанию Высшего Я. Соискатель допущен к посвящению в Степень Неофита, которая, не имея числа, скрывает полноту всего сущего под мнимым образом небытия.

Гегемона, представителя Богини Истины и Справедливости, направляют надзирать за подготовкой Соискателя. Это означает, что именно Владыка Равновесия распоряжается процессом Посвящения, посредством символов праведности и самоконтроля утверждая силы равновесия в самом Соискателе. Но собственно подготовить Соискателя должен Стражник — «Внешний Страж», в ознаменование того, что подготовка эта должна предшествовать утверждению равновесия. Веревка, трижды обвиваемая вокруг пояса Соискателя, символизирует связывание и ограничение низшей природы. Тройственность ее должна напоминать о белом треугольнике Трех Высших Сефирот. Затем Соискателю завязывают глаза. Это означает, что свет материального мира — не более чем тьма и иллюзия в сравнении с сиянием Божественного Света. Кроме того, вся эта подготовка символизирует временное связывание и ограничение природного тела.

Иерофант, будучи членом Второго ордена, посвященным в тайную символику, должен вместе со всеми служителями и зрителями, уже допущенными во Внутренний орден, вспомнить о том, каких могучих и великих Богов и Богинь они представляют, — вспомнить, что они олицетворяют Божественные Силы Вечности, правящие Вселенной. Текст Ритуала должен произноситься громко, отчетливо, твердо и торжественно, дабы запечатлеть в душе Соискателя важность свершающейся Церемонии. Здесь не должно быть ни неуместной нервозности, ни

колебаний. Ритуал, исполняемый посвященным Иерофантом, должен превратиться в нечто большее, чем обычный обряд.

И вот как он должен действовать. Пусть вспомнит он, какого именно Бога он олицетворяет. Возвысив свой разум в размышлении об этом Божестве, пусть представит себя в исполинском образе этого Бога, стоящем или движущемся, — грандиозной фигурой, голова которой теряется в облаках и озарена ореолом света, исходящего от головного убора Божества; ноги опираются на землю, окутанные тьмою, громами и клубящимися тучами, а туловище облечено блесками молний. И помывшись таким, пусть произнесет он про себя Имя этого Бога. Стоя так, да слушает он голос Бога, коего сам представляет, и голоса Божественных образов, которых олицетворяют других служители.

И пусть говорит он, обращаясь не как к собранию к смертных, но как к собранию Богов. И пусть направит свой голос так, дабы раскатился он по всей Вселенной, до самых пределов пространства. Соискатель же предстанет пред ним как некий мир, который под водительством Иерофанта вступит на путь к познанию своего Ангела-наставника. Ибо сказано: «...как молния исходит от востока и видна бывает даже до запада, так будет пришествие Сына Человеческого»⁴⁷.

Соискателя в ходе Церемонии именуют «Дитя Земли». Это имя указывает на земную природу человека. Он выходит из тьмы Малкут, устремляясь к знанию света. Смысл же реплики Гегемона в том, что для «естественного» человека Путь Посвященного — не что иное как тьма и безумие. Единожды ударяя в дверь снаружи, Гегемон тем самым выражает согласие и волю «естественного» человека воспринять силу, сформированную Иерофантом. Глашатай отвечает ему изнутри как свидетель, подтверждающий это согласие и волю. Совершив это, Глашатай спрашивает у Иерофанта дозволения впустить Соискателя в Зал Истины и Справедливости. Иерофант, даруя это дозволение, закрепляет за Соискателем новое имя, которым нарекается физическое тело внешнего человека, но которое олицетворяет чаяния Души. В знак утверждения этого Девиза как Имени Соискателя в Зале Истины Осирис тотчас же высылает вперед Богиню Чаш Весов, дабы та окрестила Соискателя водой, и сопутствующую ей Богиню, которая освятит его огнем. Ибо сказано: «Если кто не родится от воды и Духа, не может войти в Царствие Божие»⁴⁸.

Вслед за этим Глашатай немедленно преграждает Соискателю путь, показывая тем самым, что, несмотря на дозволение войти, «естественный» человек, чьи желания не очищены, не может вступить по праву в Зал Истины. Богини Весов тотчас же очищают и освящают его, и тем самым в Сфере чувственного восприятия Соискателя пробуждаются силы Столпов. Это первое из четырех освящений, необходимых потому, что при проекции Столпов Древа на Сферу чувственного восприятия образуются четыре Столпа, окружающие Срединный⁴⁹.

В этот момент Церемонии астральный облик Соискателя подобен облеченной во тьму человеческой фигуре, по правую и левую руку которой высятся бледные подобия Двух Великих Столпов, Огненного и Облачного. Эти подобие способны рассеять своим слабым светом окутывающую его Тьму. Но непосредственно над его Сферой чувственного восприятия уже появился луч яркого света, готовый пронзить эту тьму насквозь. Однако этого еще не случилось, а потому на протяжении всей Церемонии введения в храм Соискатель на астральном плане обычно выглядит некой смутной, машинально движущейся фигурой.

Встреча и освящение Соискателя символически свершаются в самой темной части Малкут. Затем Соискателя подводят к подножию Алтаря, который располагается в нижней точке лимонного сектора Малкут, воспринимающего силы Срединного Столпа. С этого момента и на протяжении всей Церемонии Гегемон руководит действиями Соискателя и отвечает на вопросы от его имени. Он исполняет для Соискателя роль его Высшего Я. Вот почему Гегемон держит в руке митроглавый скипетр — Скипетр Мудрости, привлекающий Высшее Я Соискателя.

⁴⁷ Мф. 24:27. — *Примеч. перев.*

⁴⁸ Ин. 3:5. — *Примеч. перев.*

⁴⁹ См. иллюстрацию на цветной вклейке. — *Примеч. И. Регарди.*

В момент, когда Соискатель встает перед Алтарем и к нему нисходит подобие его Высшего Я, на посту Триады Зла возникает форма Обвинителя. К ней, нисходит подобие Темного «я» Соискателя; и, когда бы не сила 42-буквенного имени в Чертогах Йециры (сила 42-х Богов, которых обычно называют «Великими Судьями в Зале Суда»), то вместо подобия явилось бы истинное Темное «я», которое тотчас же овладело бы Руахом Соискателя. Ибо поскольку в этот момент образ высшей Души увлечен в Нешаму Соискателя, воля человека в Руахе не столь сильна, как обычно, и Соискатель Тайн словно разъят надвое. Иными словами, его Нешама обращена к созерцанию его Высшего Я, привлеченного Гегемоном. Его природное тело связано и ослеплено, но Руах его находится под угрозой со стороны подобия Темного «я», которое привлек Омоо-Szathan, и Соискатель как бы отбрасывает перед собою тень, затмевающую место между Столпами, где находятся Весы Правосудия. В тот самый момент когда при первом освящении по правую и левую руку от Соискателя сформировались подобия Столпов, на месте между Столпами, покинутом Гегемоном, протянулось теневое подобие самого Соискателя.

Итак, между Столпами пролегла тень Соискателя, а Чаши Весов тем временем незримо колеблются. Также незримый и гигантский, перед ним предстает в Знаке Входящего Тот в ипостаси Метатрона, готовый дозволить или остановить — в согласии с решением человеческой воли — нисхождение Низшего Гения Соискателя. Тем временем Сорок два Судьи проверяют истинность обвинений, выдвинутых его Злой, «изначной» противоположностью. Судьи эти не занимают четко определенного незримого поста, но пока Соискатель приносит Присягу и совершает обход Зала, они витают у самых границ Храма, непосредственно над постом Злой противоположности. Таким образом, человеческая воля Соискателя принимает решение уже в тот момент, когда Соискатель предстает у Алтаря, т.е. еще до принесения Присяги. Едва ли за всю свою жизнь он оказывался так близко к смерти, ибо в этот миг он словно бы распадается на части. Символический суд вершится в то время, когда Иерофант обращается к Соискателю с речью, а Гегемон отвечает и от имени Соискателя дает согласие принести Присягу.

Как только Соискатель устами Гегемона дает это согласие, Иерофант занимает место между Столпами, как бы объявляя тем самым о завершении Суда. Минуя незримый пост Гарпократа, он занимает незримый пост Триады Зла: в ипостаси Аруэриса он символически попирает Противника. Затем Иерофант подходит к восточной стороне Алтаря, оказываясь посередине между постом Триады Зла и Соискателем. В то же время Иерей становится по левую руку от Соискателя, а Гегемон — по правую. Тем самым вокруг Соискателя формируется образ Высшей Триады, после чего Соискатель уже может возложить руку на символ Трех Высших Сефирот, помещенный на Алтаре. Но прежде Соискатель должен преклонить колени в знак почтения к этому символу: «естественный» человек отрекается от своей воли пред Волей Божественного Сознания.

Преклоняя колени пред лицом образовавших Триаду Аруэриса, Thmaa-est и Гора, Соискатель вкладывает свою левую руку в левую руку Посвящающего — в знак того, что он, Соискатель, не вершит Ритуал, но лишь пассивно воспринимает его влияние; однако правую руку он возлагает на белый треугольник, что символизирует его активное устремление к собственному Высшему Я. Голова его склонена в знак добровольного смирения человеческой воли перед Божественной, — и по той же причине в тексте Присяги он называет себя тем именем, под которым известен внешнему миру.

Иерофант единожды ударяет скипетром, подтверждая совершенную покорность Соискателя Высшему. И только в этот миг незримая исполинская фигура Тота меняет позу Знака Входящего на позу Знака Безмолвия, позволяя Гению Соискателя снизойти на незримый Пост Гарпократа и стать свидетелем Присяги.

По завершении Присяги Иерей и Иерофант возвращаются на свои престолы, и с речью, начинающейся со слов: «Голос моей высшей души сказал мне...» — к Соискателю обращается уже не Аруэрис, но сам Осирис. Речь эта закладывает в Руахе основу для связи между Нешамой и Гением. По этой причине Осирис говорит от лица Высшей Души, символический образ которой стоит перед ним между Столпами. Утверждение Высшей Души как Бога для данного

человека не означает, что она — единственный Бог; скорее, это единственно возможное представление о Боге, доступное «естественному» человеку. Несправедливым было бы и утверждать, будто Высшая Душа тождественна Богу, учитывая, что часть никоим образом не может равняться целому, а целое нельзя описать с достаточной точностью и полнотой как совокупность его частей. А посему пускай благоговение перед собственным твоим Богом не введет тебя в заблуждение и не заставит утратить благоговением пред Богами, живущими вечно, — Эонами неисчислимых лет. Подобное заблуждение — величайшая ошибка, способная в конечном счете привести к падению Гения, и последствия этого греха не становятся менее ужасными от того, что и он — знак высшего плана бытия, где выбор совершается не между добром и злом, но между высшей и низшей формами добра.

Посему Мистический Обход на Пути Тьмы и возглавляет Глашатай с символом Света, как бы подтверждающий, что Высшая Душа — это не единственный Божественный Свет, но, скорее, лишь искра Неизреченного Пламени; и что сам Глашатай, в свою очередь, не более чем Страж Богов. Вслед за Глашатаем выступает Гегемон, проводник Высшего Я, ведущий с собой Соискателя; за ними следуют Богини Чаш Весов — Приготовитель и Факелоносец. Завершив один круг обхода, они формируют во тьме угол Бины в белом треугольнике Трех Высших Сефирот. Когда они минуют Иерофанта, тот один раз ударяет скипетром, утверждая Милосердие. Когда они минуют Иерея, тот один раз ударяет мечом, утверждая Суровость. Незримые Судьи всякий раз совершают Знак Входящего, когда Соискатель проходит мимо них. Когда процессия второй раз приближается к Иерофанту, тот снова ударяет скипетром, и это означает, что завершилось формирование второго угла — угла Хокмы.

Глашатай преграждает Соискателю путь к западу, указывая тем самым, что «естественный» человек не сможет постичь Сына Осириса, пока не будет очищен и приведен в равновесие. И снова Соискателя очищают и освящают, после чего Столпы у границ его Сферы чувственного восприятия приобретают более четкие очертания. Будучи освящен во второй раз, Соискатель допускается к месту «Сумерек Богов», и на краткий миг повязку приподнимают с его глаз, дабы Соискатель узрел отблеск — но только лишь отблеск — Запредельного. Требование Иерея назвать Имя означает, что Соискателю должен быть известен образ Гора. Ибо если он не знает образа Гора, то не сможет познать и образ Осириса. Однако сила Гора пока еще представляется Соискателю непостижимой и ужасной «Силой Мстителя Богов», поэтому за него отвечает Гегемон. Соискатель еще не может понять, что для проявления истинной Умеренности необходимо сначала познать силы Суровости и Милосердия и овладеть ими; для этого же требуются величайшие отвага и энергия, а отнюдь не истерическая слабость и нерешительность. Поэтому Иерей в своем ответе указывает на необходимость отваги и на опасность страха. Единожды ударяя мечом, он запечатлевает сформированную вибрацию в Сфере чувственного восприятия Соискателя.

Эпизод, в котором Соискателя снова останавливают и освящают, является продолжением предыдущего, и в этот момент завершается формирование угла Кетер. Повязку снова приподнимают с глаз Соискателя, и тот еще раз видит отблеск Божественного Света, хотя и несовершенный, подобно разуму Соискателя. Посему, как выражено в ответе Гегемона, свет лишь тускло сияет ему сквозь тьму; однако и эта малая искра уже возвещает грядущую Славу. В речи Иерофанта обозначаются силы Срединного Столпа. После этого Соискателя подводят к Алтарю Вселенной, воспринимающему влияния этих Трех Столпов; и в этот миг тьму его разума словно бы озаряет Луч Божественного, ибо только теперь он готов осознать, каково первое условие «Поиска Сияющего Света».

Иерофант снова покидает свой престол и проходит между Столпами, остановившись на время молитвы либо там, либо на посту Гарпократа, либо на посту Триады Зла, либо у восточной стороны Алтаря. Какой именно из этих вариантов он предпочтет, не так уж важно; но при работе с тем или иным конкретным соискателем какой-либо вариант может показаться Иерофанту более уместным, чем другие. Обычно Иерофанту удается выбрать подходящее место интуитивно.

Иерей становится слева от Соискателя, Гегемон — справа; тем самым образуется Триада Божественных Сефирот. Глашатай, Приготовитель и Факелоносец, выстроившиеся позади них, символизируют вторую, поддерживающую триаду, словно подтверждая тем самым, что Соискатель прошел Суд Равновесия. Желательно, хотя и не совершенно необходимо, чтобы Иерофант и Иерей держали свои Знамена. Если это невозможно, то пусть они по крайней мере сформируют астральные образы Знамен.

На незримом посту Гарпократа, за спиной Иерофанта (который сейчас представляет Аруэриса), формируется Высшее Я Соискателя. Иерофант единожды ударяет скипетром, запечатлевая это событие, после чего произносит воззвание ко Владыке Вселенной. И лишь после этого с глаз Соискателя окончательно снимают повязку.

Иерофант, Иерей и Гегемон при этом соединяют свои скипетры и меч над головой Соискателя, формируя Триаду Высших Сефирот и подтверждая его принятие в Орден. Дабы запечатлеть поток Изливающегося Света, они произносят мистические слова.

Высшее Я Соискателя остается на посту Гарпократа, и в этот момент духовным взором можно узреть над головой Соискателя поблескивающий белый треугольник.

Далее Иерофант призывает Глашатая выйти вперед, сообщая Соискателю, что прежде Свет шествовал перед ним, хотя и оставался для него незримым. Здесь это символ смутного формирования идей, которые Соискатель еще не в состоянии ни уловить, ни проанализировать. Он символизирует не само Высшее Я Соискателя, а луч, исходящий от Богов, и направляющий Соискателя к его Высшему Я.

Лишь после этого Соискателя подводят к восточной стороне Алтаря — к месту, где находится пост Триады Зла, — в знак того, что с помощью этого Света он сможет изгнать и попать свое Темное «я», которое, познав свое истинное место, станет затем для него опорой. Именно поэтому обязанность вверить Соискателю тайные знаки и т.д. поручается Иерею — «Мстителю Богов». Именно Иерей впервые помещает Соискателя между Столпами и надзирает за его последним освящением. Тем самым Соискателю передается особая сила, находящаяся в ведении Иерея, — сила, которая поможет ему решительно и без опаски сражаться с соблазнами Темного «я».

Иерофант к этому времени уже возвратился на свой престол, а Гегемон держит регалии Иерея, пока тот сообщает Соискателю тайные знаки и прочее. Тем самым Гегемон подтверждает необходимость силы, которую Иерей предоставляет Соискателю.

Иерофант на престоле, Иерей к востоку от Черного Столпа и Гегемон к востоку от Белого Столпа снова образуют Триаду, которая здесь символизирует отражение Трех Высших Сефирот. Высшая Душа Соискателя формируется в точке между Столпами - в месте Равновесия. Соискатель стоит на посту Триады Зла, а Иерей занимает пост Гарпократа между Столпами, откуда и сообщает Соискателю тайные слова.

Вверив ему слова и знаки, Иерей проводит Соискателя вперед, в точку между Столпами. В этот момент, во второй раз за все время Церемонии, Высшая Душа пребывает рядом с Соискателем и готова коснуться его. Иерей возвращается на прежнее место — к востоку от Черного Столпа, дабы Трое Верховных Служителей смогли с помощью своих регалий и символов сформировать и низвести на Соискателя силы Божественной Триады. Поэтому очень важно, чтобы в данный момент они находились именно на указанных местах.

Соискатель в этот миг стоит между Столпами, связанный веревкой, словно мумифицированный образ Осириса, между Исидой и Нефтидой. Богини Чаш Весов совершают последнее освящение. Соискатель впервые за все время Церемонии стоит в точке, символизирующей равновесие весов. Тем временем Глашатай идет на север, готовясь совершить обход, который будет связан с последним освящением Соискателя. Это последнее освящение необходимо также потому, что Иерей — Гор, могущественный Мститель за Осириса, — все еще угрожает Темному «я» Соискателя. Цель этого освящения — окончательно запечатлеть равновесную структуру Четырех Столпов в Сфере чувственного восприятия Соискателя. Не следует, однако, полагать, будто Четыре Столпа не находились в этой сфере от природы. Просто в «естественном» человеке силы этих символов не уравновешены: одни — слабее, другие —

сильнее. Цель Церемонии — укрепить слабые символы и очистить сильные, положив тем самым начало равновесию между ними, и в то же время связать их с соответствующими силами Макрокосма.

По завершении этого эпизода Иерофант приказывает снять веревку, которая до сих пор оставалась на Соискателе, символически ограничивая активность «естественного» человека, увлекаемого соблазнами к Темному «я».

Теперь, когда Четыре Столпа прочно утвердились, Соискателю вручают Эмблему с Белым Треугольником Трех Высших Сефирот, сформировавшимся среди Тьмы. Высшее Я Соискателя теперь получило реальную возможность установить с ним связь — если только человеческая воля «естественного» человека даст на это подлинное согласие. Ни Высшая Душа, ни Церемония ни к чему не принуждают свободную волю «естественного» человека, но если воля согласна, то Церемония укрепляет ее решимость. Как только Соискателю вручают эмблему, две Великие Богини, Исида и Нефтида, простирают свои крыла над Осирисом, возвращая его к жизни.

Мистический Обход следует Путем Света, знаменуя восхождение Света в Соискателе через самопожертвование. Как только Соискатель минует престол Иерофанта, над астральным белым треугольником на его лбу формируется астральный образ красного Креста Распятия; отныне пока Соискатель принадлежит Ордену, он сможет — если пожелает — носить этот мощный и возвышенный символ, связующий его с Высшим Я и помогающий в поисках сил Божественного Света.

После этого Высшая Душа, или Гений, возвращается на незримый пост Гарпократа, в точку сокровенного Центра, не теряя, однако, связи с Соискателем. Обращение Иерофанта к Соискателю имеет своей целью четко сформировать в сфере Соискателя символы степени Неофита. Вот почему лишь после этой речи Страж-Анубис объявляет, что Соискатель принят в члены Ордена как посвященный Неофит.

Обращаясь к Соискателю с предостерегающей речью, Иерей еще раз утверждает волю Соискателя и адресует его Темному «я» последнюю угрозу. Затем Иерофант прямо и недвусмысленно указывает Соискателю, что тот должен приступить к обучению. Он говорит, что символы, запечатленные в сфере чувственного восприятия Соискателя, должны прийти в равновесие, и лишь тогда установится связь между ними и Силами Макрокосма. Чтобы этот процесс был успешно доведен до конца, необходимо будет сдать экзамен.

Затем Глашатай смешивает две жидкости, творя подобие крови. Тем самым в Сфере чувственного восприятия Соискателя закрепляются символы сил трансмутации в Природе; а кроме того, устанавливается связь между этими символами и физической жизнью Соискателя — как очередное предупреждение о необходимости хранить тайну Мистерий. Этот прием используется в качестве примера трансмутации по той причине, что он наглядно демонстрирует эффект образования третьей формы, не имеющей ничего общего с теми двумя, которые производят ее при смешении. Красный цвет — символ крови Соискателя. В Древних Мистериях в этот момент у Соискателя брали несколько капель настоящей крови, которую сохраняли и использовали как связующий материал для возмездия на тот случай, если Соискатель окажется недостойным. Однако принятый в нашей системе пример трансмутации с успехом достигает той же цели — при условии, что астральная связь установлена должным образом.

Заключительная речь Иерофанта несет в себе, помимо буквального смысла, указание на то, что человек, посвященный лишь частично, не имеет права ни учить, ни наставлять в Возвышенном Знании даже людей посторонних и еще менее сведущих, чем он сам. Не до конца постигнув принципы этого Знания, такой человек неизбежно преподнесет своим ученика заблуждение вместо истины.

Закрытие

Большая часть символики завершающей церемонии соответствует символике открытия. Однако об Обратном Обходе следует сказать особо. Он символизирует удаление Света

Божественной Триады с Алтаря, необходимое для того, чтобы никто не осквернил его в отсутствие должной охраны. Дело не в том, что Божественный Свет может пострадать от профанации, но в том, что акт святотатства может навлечь на осквернителя Поток Возмездия. Вот что подразумевалось в Законе Моисея под запретом возжигать неосвященный Огонь в Скинии и пред ее Завесой. В качестве вибрационной формулы Обратный Обход символизирует разворот потока и возвращение Оператора в его обычное состояние.

Далее следует Мистическая Трапеза, т.е. причащение Телом Осириса. Ее Мистическое название — «Формула Оправданного», а символика ее достаточно полно разъясняется в разделе, посвященном Алтарю.

Глашатай — Страж Богов, — причастившись последним, переворачивает чашу вверх дном в знак того, что символическое действие самопожертвования и воскресения исполнено подобающим образом. Воскликание Иерофанта и три одиночных удара Верховных Служителей символизируют Мистическую Триаду; затем вновь повторяются Мистические Слова.

Своей последней репликой Иерофант запечатлевает сформировавшуюся ранее связь между каждым из присутствующих на Церемонии членов Ордена и Тριάдой Высших Сефирот, дабы связь эта по-прежнему служила каждому, — если будет на то его воля, — путеводной нитью в поиске Высочайшего Посвящения.

Символика и значение Тайного Шага, Знаков, Рукопожатия и Тайных Слов

Все эти знаки истолковываются на трех уровнях:

- 1. Буквальный смысл.**
- 2. Духовный или мистический смысл.**
- 3. Практическое применение.**

Соответственно каждый из них рассматривается под тремя рубриками.

Тайный шаг. Во-первых, нога, символизирующая подножие Столпа Хесед, выносится вперед приблизительно на шесть дюймов⁵⁰, как бы совершая нерешительный шаг вперед в темноте. Левая нога символизирует силу Исиды или начало действия, — в отличие от силы Нефтиды, связанной с завершением действия. Расстояние в 6 дюймов указывается здесь исключительной с той целью, чтобы доступно разъяснить последовательность действий британским Посвященным. На самом же деле имеется в виду некая удобная мера, взятая 6 раз (предпочтительно — взятая 6 раз длина фаланги большого пальца, символизирующего дух и волю).

Во-вторых, этот Тайный шаг символизирует начало победы над Темным «я». Нога выдвигается вперед на 6 мер, соответствующих числу 6 — числу сефиры Тиферет (сферы Осириса). Это означает, что для победы над злом необходимо самопожертвование.

В-третьих, этот шаг — символ практического приложения зарождающейся магической силы. Пусть Адепт, совершая Знак Входящего, одновременно совершает и этот шаг, — и пусть представляет себя исполинской фигурой, облекшейся в форму Бога или Богини, соответствующую его работе; голова этой фигуры пусть касается облаков, ноги же опираются на землю. И пусть он совершит этот шаг так, как если бы ударил ногою оземь и земля под ним покачнулась и сотряслась. Ибо сказано: «Облако и мрак окрест Его; молнии и громы — основание престола Его»⁵¹. Тайное название этого шага — «Шаг Мстителя».

⁵⁰ Около 15 см. — *Примеч. перев.*

⁵¹ Ср. Пс. 96:2: «Облако и мрак окрест Его; правда и суд — основание престола Его». — *Примеч. перев.*

Знак Приветствия

(В одном из современных храмов этот знак толкуют так, будто посвящаемый должен кланяться, проходя с восточной стороны. Ничего подобного. Очень важно сохранять изначальный смысл этого действия, и выполнять его следует в точности так, как описано в документах. — *Примеч. И. Регоарди.*)

1. Это символ человека, протянувшего руки вперед в поисках истины.

2. Он представляет инволюцию и низведение Света в материальный мир, дабы Свет этот укрепил волю Соискателя в его поисках и устремлении к Высшему.

3. Стоя так, как описано выше, в облике Бога, и возвысив свой разум до размышления о Кетер, соверши Тайный шаг, ударив ногою оземь, и воздешь руки высоко над головой, как если бы ты желал коснуться Кетер. Когда же шаг будет исполнен, не опускай их, но простри вперед. Резким движением направь их горизонтально на уровне глаз, повернув ладони вниз, выпрямив пальцы и указывая ими на предмет, который желаешь зарядить энергией или преобразить. В то же время опусти голову так, чтобы взгляд твой был направлен в точности между большими пальцами рук. Так лучи от глаз и пальцев пересекутся на предмете, на который ты желаешь воздействовать. Если какой-либо из этих лучей отклонится от цели, влияние ослабится.

Совершенный таким образом Знак Приветствия — символ колоссальной атакующей мощи и проекции силы воли, и применять его следует во всех случаях, когда необходимо мощное воздействие (в особенности при зарядке талисманов и тому подобных операциях). Обычно распрямлены должны быть все пальцы рук; но если необходим какой-либо конкретный эффект, можно вытянуть лишь соответствующие ему пальцы, а остальные прижать к ладоням. Здесь можно также принять в расчет соответствия планет отверстиям головы (Мартс соответствует правой ноздре, Меркурий — рту, и т.д., как объяснено в лекции о Микрокосме), посылая из того или иного отверстия воображаемый луч, окрашенный в цвет связанной с ним планеты. Но по завершении операции не забудь пресечь истечение лучей, иначе астральная сила будет выходить из тебя до полного истощения. Лучший способ защититься от этой опасности — немедленно по окончании воздействия совершить Знак Безмолвия. Ибо на первый Знак всегда следует отвечать вторым. Тайные имена Знака Приветствия — «Знак Нападения» или «Знак Входящего».

Знак Безмолвия

1. В буквальном смысле это простой символ тайны, которая должна окутывать сокровенные Мистерии.

2. В духовном смысле Знак Безмолвия утверждает незримый пост Гарпократа, на котором формируется Высшая Душа Соискателя в нескольких эпизодах церемонии Введения. Это символ Средоточия и «Голоса Безмолвия», втайне отвечающего на помышления сердца.

3. Знак Безмолвия пресекает истечение силы, производимое Знаком Входящего. Прими, как тебя учили, исполинский облик бога Гарпократа. Резким движением отставь выдвинутую вперед левую ногу обратно, на одну линию с правой, и соедини обе пятки, снова с силой ударив левой ногой оземь. Поднеси левую руку ко рту и указательным пальцем коснись середины нижней губы. Остальные пальцы сомкни вместе, а правую руку свободно опусти и прижми к правому боку. Вообрази, что тебя сплошной пеленой окутывает водяной пар. Это символ отлива, или разворота потока.

Этот Знак используется также для защиты от нападения. Он символизирует сосредоточение астрального света вокруг человека. Совершив Знак, как описано выше, ты защитишь себя от любой атаки, от любой силы, которая угрожает овладеть тобою. Принимая облик Бога, ты дополнительно усиливаешь свою мощь. Если необходим прилив Духовной силы, представь, что ты стоишь на цветке лотоса или восстаешь из его сердцевины. Если необходима сила для созерцания и медитации, представь, что ты сидишь на цветке лотоса. Если же требуется сила более материального свойства, вообрази, что ты стоишь на спине Дракона или

Змея, подобно некоторым статуям Гарпократа. Знак Безмолвия обладает столь же мощной защитной и охранительной силой, как изгоняющая пентаграмма, хотя природа его иная. Если Знак Входящего символизирует нападение, то Знак Безмолвия — это символ защиты от атаки, эмблема щита, отклоняющего удар меча. На основе этого Знака разработана схема ритуала невидимости.

Тайные Имена этого Знака таковы: «Знак Бога Безмолвия», «Знак Обороны» или «Знак Защиты». Его можно совершать любым пальцем левой или правой руки, но защитные свойства указательного пальца левой руки мощнее всего. Так активизируются силы Воды Хесед, ибо пальцы правой руки связаны с более резким и мощным действием, а пальцы левой — с действием стихии воды. (Если под рукой нет подходящего магического орудия, сигилы и пентаграммы можно чертить любым пальцем правой или левой руки — в зависимости от поставленной цели.)

Здесь можно отметить, что так называемый христианский Знак Благословения, который совершается с вытянутыми большим, указательным и средним пальцами и с прижатыми к ладони безымянным пальцем и мизинцем, — не что иное, как утверждение Триады Осирис — Исида — Нефтида (или Дух — Огонь — Вода).

Относительно мысленного облечения формами Богов здесь следует заметить, что прием этот весьма полезен во всякой магической работе — при воззваниях, вызываниях и изгнаниях, в медитации и в созерцании духовным зрением, в алхимических операциях и прочем. Ибо формы Богов являются здесь символами материального действия Божественных Сил.

Рукопожатие и Тайное Слово

1. Члены Ордена одновременно совершают шаг навстречу друг другу и обмениваются рукопожатием. Это действие символизирует поиск наставничества во тьме и безмолвии Мистерий.

2. В духовном плане Рукопожатие указывает на то, что упорная и решительная воля, действующая в союзе с добром, достигнет желаемого, сколь бы часто она ни терпела неудачи поначалу. Оно внушает членам Ордена идею необходимости гармонии и братской любви, напоминая о том, что следует искоренять в себе мелочность и себялюбие, что, в известных пределах, следует прощать людям их слабости и что необходимо решительно пресекать всякое злословие и клевету. Таким образом, в рукопожатии Неофита Посвященные, рука в руке и нога к ноге, приветствуют друг друга, как подобает истинным Братьям и Сестрам, а не со скрытой враждебностью противников. Ибо когда-нибудь Посвященный будет допущен к работе Внутреннего ордена, в коем все призывают одни и те же силы единым образом. И если тогда он утратит дружескую симпатию к своим собратьям и обособится от них, то не только ослабит совокупную мощь Ордена, но и навлечет на себя ответный удар Возмездия.

Имя Бога Безмолвия, служащее Великим словом этой Степени, символизирует также тайну Священных Мистерий, которую необходимо хранить от членов Внешнего Ордена. Кроме того, оно указывает на необходимость проявлять почтение к любому секрету, который доверит Посвященному его Брат или Сестра. Посвященный не должен из любопытства пытаться проникнуть в эту тайну глубже; не должен открывать ее никому; никоим образом не должен на нее не ссылаться, дабы не задеть чувства доверившегося; не должен пользоваться ею как средством унижить Брата или Сестру. Нет, он обязан хранить эту тайну как священный залог доверия; и знание этого секрета не должно помешать ему сотрудничать с доверившимся в гармонии и справедливости.

3. Во всякой магической церемонии или иной работе, в которой принимают участие несколько членов Ордена, все присутствующие, облекшись в формы Богов, как их учили, должны обмениваться Тайными знаками, Рукопожатиями и Тайными словами, дабы сформировался поток гармонии и утвердилась совместная направленность воли на единую желаемую цель.

Пароль

1. В буквальном смысле Пароль служит лишь для того, чтобы охранять Тайны Ордена от тех его членов, которые покинули ряды Братства или по иным причинам не участвуют в его работе. Поэтому Пароль меняется с каждым Равноденствием.

2. В духовном смысле Пароль утверждает идею различия между Соискателями в плане их духовного и физического сложения. Подразумевается, что натуры различных людей не могут сделаться единообразными, не потерпев при этом ущерба, — но что каждая натура должна быть вознесена к своей личной Кетер, к наивысшему лично для себя состоянию. Это относится не только к людям, но и ко всему сущему. И в этом состоит основание Алхимии.

3. Произносить Пароль следует так, как если бы ты призывал Солнечную Силу — Свет Природы. В течение шести месяцев, следующих за Равноденствием, в которое этот Пароль был утвержден, он служит связующей нитью между Орденом и Солнечной Силой. Поэтому Пароль также может использоваться в магических церемониях для привлечения Света Природы, оказывающего поддерживающее действие на природные силы.

Церемония Равноденствия

Вся структура Церемонии Равноденствия направлена на то, чтобы создать магическую связь между Солнцем — Светом Природы — и Орденом. Проводить эту церемонию следует не позднее, чем через 48 часов после вступления Солнца в знак Овна или Весов. Один удар скипетром, которым Иерофант открывает церемонию, возвещает внесение свежего потока. Пароль, как уже объяснялось, служит символом той же связи, формированию которой посвящена церемония. Вот почему перед началом нового действия, привлекающего новый поток Света, Глашатай объявляет об отмене предыдущего пароля. На протяжении всей церемонии (кроме эпизода обмена Регалиями) Иерофант, Иерей, Гегемон, Приуготовитель и Факелonosец остаются на своих постах. Перемещается по залу только Глашатай — Страж Богов.

Прежде всего при обмене репликами между Иерофантом и Иереем устанавливается вертикальный поток в направлении Срединного Столпа. Гегемон же, символическая роль и регалии которого особо важны в Церемонии Равноденствия, запечатлевает и удерживает поток в центре одиночным ударом своего скипетра и словами: «Я — примиритель между ними». Затем в обмене репликами между Приуготовителем и Факелonosцем устанавливается горизонтальный поток. Гегемон снова закрепляет и запечатлевает его, и так формируется символ равноконечного креста Стихий. Центр этого креста естественным образом должен совпасть с незримым постом Гарпократа, но Гегемон удерживает и останавливает его между Столпами. Таким образом перекрестные потоки совмещаются с Крестом Распятия — Крестом Рек и связывают последний с символикой Тиферет и Древа Сефирот.

Затем Иерофант, Факелonosец, Иерей и Приуготовитель формируют окружность вокруг этого креста, и Гегемон снова закрепляет его. Затем Служители, тщательно соблюдая направление движения по ходу солнца, слагают с себя обязанности. Один за другим они слагают на Алтарь свои Регалии и принимают взамен мистические символы Тела Осириса, соответствующие кардинальным точкам их постов. Гегемон берет светильник Глашатая. Затем Глашатай обходит храм, останавливаясь в каждой кардинальной точке и обращаясь лицом в эту сторону света. Этот Обход — символ пути Солнца по знакам Зодиака. Он служит для того, чтобы привлечь Солнечный Луч, подчиненный, однако, Свету более возвышенному — Свету Осириса. Далее совершаются поклонения на постах Керубим, обозначающие границы Круга.

На сей раз Гегемон запечатлевает в центре Солнечный Свет при помощи Светильника, принадлежащего Стражу Богов, и Знака Креста Распятия, соответствующего Тиферет. Провозглашается нисхождение нового потока Света, и в завершение церемонии звучат Мистические Слова.

Из этой Церемонии образуется множество формул для операций практической магии. Младший Адепт-Ревнитель, усвоивший все содержание этой лекции, легко поймет их. **Но пусть он не забывает, что формулы Церемонии Равноденствия символизируют мгновенное привлечение и запечатление действующей в данный момент Природной Силы, а не постепенное, медленное ее формирование.** Следовательно, вместе с другими Именами, используемыми в магических церемониях, имеет смысл упоминать действующий Пароль — он поможет привлечь в операцию Солнечный Свет.

Примечания к Общему введению к документам «Z»

Великий Тот — это высший аспект Гермеса в древнейших Египетских Мистериях, почти полностью соответствующий Великому Ангелу Метатрону. Это Архангел сефиры Кетер в мире Брия. Не следует путать с этим Гермесом Великим римского Меркурия.

Учение гностиков и Валентина⁵² близко к чистому учению Каббалы. В нем мы находим образы Речи и Безмолвия. Над Бездной Безмолвия шествует Первозданная Речь. Упомянутые здесь Божества — это Эоны⁵³ в мире Ацилут. Все эти формулы знания изложены в терминах, доступных для понимания нам, обитателям нижнего мира.

Эхейе — звук и явный, и неявный. «Каждое живое существо всю свою жизнь изрекает Имя Владыки Жизни — вдыхая и выдыхая воздух».

Макропрозоп — это Айма и Абба, Мать—Отец. Две ноздри впускают и выпускают два вида дыхания, подобно двум Великим Столпам. Эти последние вселяют трепет вибрации во все сущее; ср. Рашит ха-Гилгалим (Rashith ha-Gilgalim). Пронзание Колец Дракона подразумевает освобождение Малкут, о котором говорится также как об Омовении Одежд Царицы, Низшей Матери. После этого свершается Воссияние Света. Стражами над Малкут являются Метатрон и Сандалфон в облике Двух Столпов и Нефеш ха-Мешиах (Nephesh ha-Messiah) — животная душа Мессии, Шехина, или Божественное Присутствие, пребывающее между Керубим.

Примечания к Частному введению к документам «Z»

«Нерожденные Времени», упомянутые здесь, — это радужные отблески Божественного Света над Кетер мира Ацилут. Айн-Соф, представляющийся нам негативным, в столь возвышенных сферах позитивен. Затем являются Боги, Голос, Эоны и Имя.

Египетских богов легче всего отличать друг от друга по коронам. Голову Амона-Ра украшают высокие перья. Мо-oth (Мут⁵⁴) увенчана таким же головным убором, что и Гор. Ей соответствует Айма Элохим. У великого Гермеса-Тота такой же головной убор, как у Амона Кнефа — Святого Духа. Не следует забывать, что Тот, Истина, имеет две ипостаси — высшую и низшую. Высшая — это Абсолют, а низшая доступна человеческому разумению. Сообщить высшую форму истины тому, кто не в состоянии ее понять, значит солгать ему, ибо эта истина, даже будучи сформулирована правильно, окажется воспринятой неверно.

Формы Thmaah. Имя Богини Thma-Est записывается и произносится четырьмя различными способами, по каковой причине она соответствует Четырем Буквам Имени Бога, а следовательно, также стихиям и различным частям Древа Сефирот.

⁵² Учение гностиков (гностицизм, от др.-греч. *gnosis* — «знание») — религиозно-философское течение, развивавшееся параллельно христианству. Гностики утверждали, что нынешнее несовершенное состояние мира — результат ошибки, случившейся в процессе творения, а единственная возможность спасения для страдающей души, заточенной в материальном мире, — это *познать* свое небесное происхождение и освободиться от уз материи. Валентин — церковный деятель и философ II века н.э., основатель одной из гностических школ. — *Примеч. перев.*

⁵³ Эоны — в гностической космологии духовные силы, порожденные верховным Божеством. Эоны составляют обширную иерархию, посредствующую между верховным Божеством и человеком. — *Примеч. перев.*

⁵⁴ Мут — древнеегипетская богиня-мать, покровительница материнства. Изображалась с коронами и грифом на голове. — *Примеч. перев.*

Огонь. Хокма. Йод. Thma-oe-Sh.
 Вода. Бина. Хе. Thma-oe-Tt.
 Воздух. Тиферет. Вав. Thm-a-oe-St.
 Земля. Малкут. Хе конечная. Thm-a-Oe.
 (Срединный Столп)

В Церемонии Равноденствия Гегемон соответствует Воздуху и Духу и является главным Служителем. Thmaah в его лице примиряет восток с западом, а север — с югом, а также все четыре стороны света по круговой формуле.

ЦЕРЕМОНИЯ РЕВНИТЕЛЯ 1—10

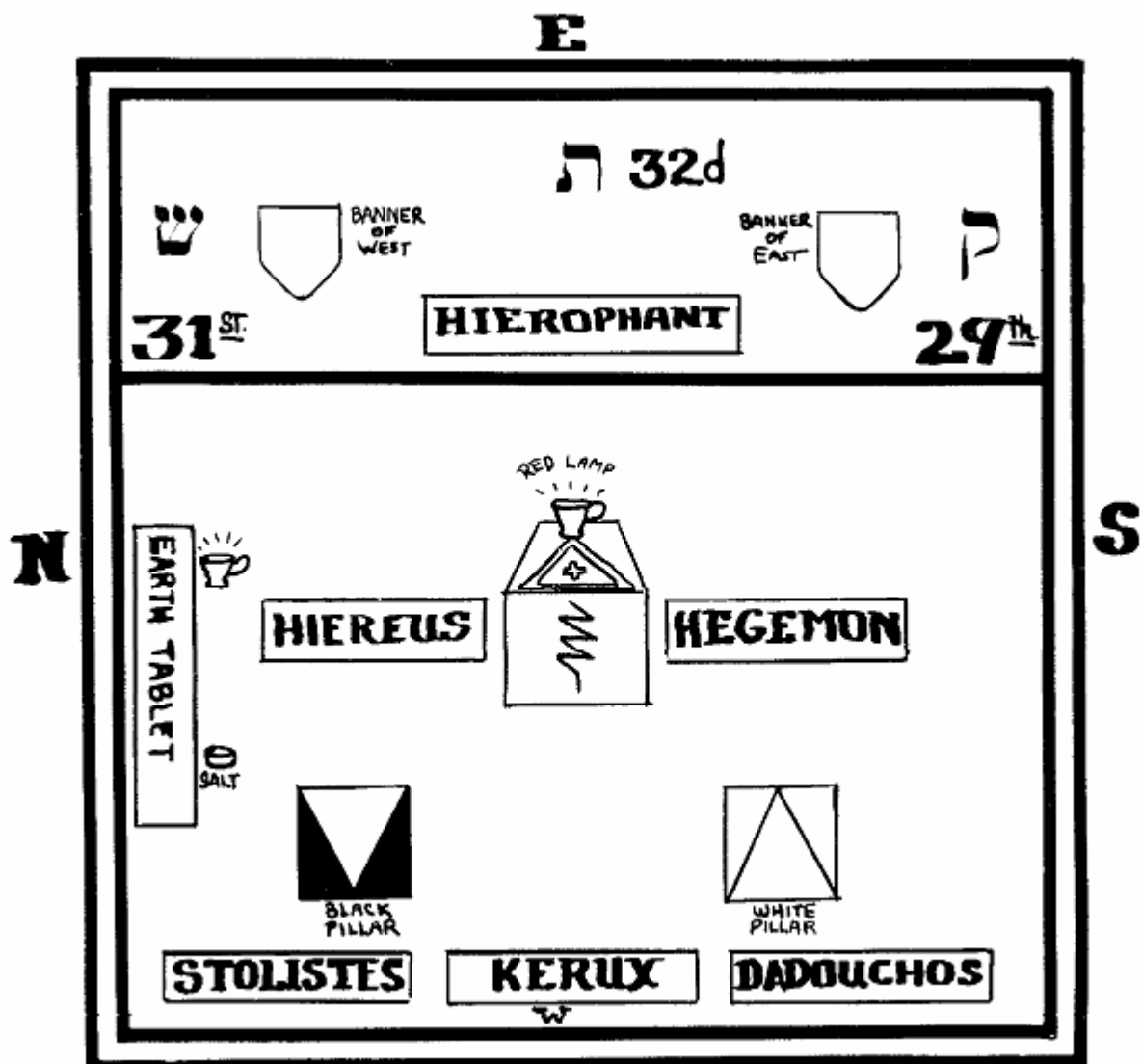

1. Восток.
2. Юг
3. Запад
4. Север
5. 31-й Путь
6. Знамя Запада
7. 32-й Путь
8. Знамя Востока

9. 29-й Путь
10. Иерофант
11. Скрижаль Земли
12. Иерей
13. Красный Светильник
14. Гегемон
15. Черный Столп
16. Белый Столп
17. Приготовитель
18. Глашатай
19. Факелоносец
20. Соль]

(Служители — те же, что и в Церемонии Неофита. Храм — убранство показано на плане. Необходимые предметы: для Соискателя — повязка на глаза, перевязь Ревнителя; для Храма — Крест-Свастика, три символа Врат, рисунок Стола для хлебов предложения, Рисунок семисвечника, Скрижаль Земли, Алтарные чертежи.)

ОТКРЫТИЕ СТЕПЕНИ РЕВНИТЕЛЯ

(Все участники и зрители, облаченные как подобает, рассаживаются по местам. Иерей один раз ударяет мечом. Все встают.)

Иерофант:

(*Садясь.*) Братья и Сестры степени Ревнителя Золотой Зари! Помогите мне открыть Храм Степени Ревнителя. Брат Глашатай! Проверь, охраняется ли Зал, как подобает.

Глашатай:

(*Один раз ударяет по двери, не открывая ее.*) Достопочтенный Иерофант! Зал охраняется, как подобает.

Иерофант:

Почтенный Иерей! Проверь, все ли присутствующие прошли посвящение в Степень Ревнителя.

Иерей: Братья и Сестры! Совершите знаки Ревнителя. (*Все совершают знаки Ревнителя.*)

Иерей:

(*Совершает знак Ревнителя.*) Достопочтенный Иерофант! Все присутствующие прошли посвящение в Степень Ревнителя.

Иерофант:

(*Совершает знак Ревнителя.*) Очистите и освятите Храм водой и огнем.

(*Глашатай проходит вперед и становится между Столпами. Приготовитель и Факелоносец становятся в центре зала по обе стороны от Столпов. Все совершают знак Приветствия. Факелоносец чертит кадиллом крест в воздухе, делает им три взмаха вперед и произносит*)

Факелоносец:

Я освящаю Огнем.

(Приготовитель чертит чашей крест в воздухе, трижды кропит водой на восток и произносит)

Приготовитель:
Я очищаю водой.

Глашатай:
Храм очищен.

(Совершает знак Степени 1=10. Все трое возвращаются на свои места; первым идет Глашатай, совершив знак Неофита.)

Иерофант:
Да будет названа Стихия этой степени, дабы пробудилась она в сферах всех присутствующих и в сфере Ордена.

Гегемон:
Стихия Земли.

Иерофант:
(Один раз ударяет скипетром.) Поклонимся Владыке и Царю Земли. *(Все обращаются лицом к востоку.)*

Иерофант: АДОНАИ ХА-АРЕЦ (ADONAI HA-ARETZ). АДОНАИ МЕЛЕХ (ADONAI MELEKH). Твое есть Царство, и Сила *(осеняет себя крестным знаменем)*, и Слава. МАЛКУТ, ГЕБУРА, ГЕДУЛА *(при этих словах чертит скипетром перед собой в воздухе Крест и Круг)*. Роза Саронская, лилия долин⁵⁵! Аминь. *(Все совершают знаки Ревнителя. Глашатай идет на север, насыпает щепоть соли перед Скрижалю и произносит)*

Глашатай: Да поклонится Земля Адонаи! *(Иерофант идет на север и становится лицом к центру Скрижали Севера, на достаточном удалении от нее — около шести футов⁵⁶. Иерей занимает место справа от Иерофанта, Гегемон — слева от Иерофанта. Приготовитель становится за спиной Иерея, Факелносец — за спиной Гегемона. Все Служители обращены лицом к северу. Иерофант чертит перед Скрижалю Севера — вокруг нее — окружность и Призывающую пентаграмму Земли, произнося)*

Иерофант: И сказали Элохим: «Сотворим Адама по Образу нашему, и по подобию нашему; и да владычествует он над рыбами морскими, и над птицами небесными, и над скотом, и над всею землею, и над всеми гадами, пресмыкающимися по земле». И сотворили Элохим Эт ха-Адам (Eth ha-Adam) по Образу Своему, по Образу Элохим сотворили их⁵⁷. Именем АДОНАИ МЕЛЕХ и Невесты, Владычицы Царства, — Духи Земли, поклонитесь Адонаи! *(Иерофант передает свой скипетр Иерею, берет у него меч и чертит в центре пентаграммы знак Тельца, произнося)*

Иерофант:

⁵⁵ Аллюзия на Песн. 2:1: «Я нарцисс Саронский, лилия долин!» В оригинале подразумевается сирийская разновидность гибискуса, которая в английском переводе Библии передана словами «Rose of Sharon» — «роза Саронская». — *Примеч. перев.*

⁵⁶ Приблизительно 1,5—2 метра. — *Примеч. перев.*

⁵⁷ Быт. 1:26—27, в переводе, приближенном к тексту оригинала. — *Примеч. перев.*

Именем Ориэля (Augiel), Великого Архангела Земли, и знаком Головы Тельца, — Духи Земли, поклонитесь Адонаи! *(Иерофант возвращает меч Иерею, затем берет из рук Гегемона скипетр, увенчанный митрой, и чертит им в воздухе крест, произнося:)* Именами и Буквами Великого Северного Четырехугольника, — Духи Земли, поклонитесь Адонаи! *(Иерофант возвращает скипетр Гегемону, затем берет из рук Приуготовителя чашу, чертит ею крест в воздухе и трижды кропит водой на север, произнося:)* Тремя Великими Тайными Именами Бога, начертанными на Знаменах Севера, — EMOR DIAL НЕСТЕГА, — Духи Земли, поклонитесь Адонаи! *(Иерофант возвращает чашу Приуготовителю, затем берет кадило из рук Факелоносца и делает три взмаха в сторону севера, произнося:)* Именем IC ZOD НЕН СНАЛ, Великого Царя Севера, — Духи Земли, поклонитесь Адонаи! *(Иерофант возвращает кадило Факелоносцу, забирает свой скипетр у Иерея и возвращается на престол. Все служители возвращаются на свои места. Зрители принимают обычные позы.)*

Иерофант:

Именем АДОНАИ ХА-АРЕЦ объявляю, что Храм степени Ревнителя ныне открыт, как подобает.

Иерофант:

(4, 3, 3 удара.)

Гегемон:

(4, 3, 3 удара.)

Иерей:

(4, 3, 3 удара.)

ПРОДВИЖЕНИЕ — ЧАСТЬ ПЕРВАЯ

(Иерофант сидит у восточной стороны Алтаря, Иерей — у северной, Гегемон — у южной.)

Иерофант: Братья и Сестры! Наш Брат (Сестра) достиг немалых успехов на Путих Тайной Науки. Он выдержал экзамен и показал себя достойным подняться на следующую ступень. Я получил от Достопочтеннейших Вождей Второго ордена разрешение посвятить его в Степень Ревнителя. Почтенный Гегемон! Проследи за подготовкой Соискателя к Церемонии Продвижения и постучись условным стуком. *(Гегемон совершает Знак Ревнителя и покидает зал, проходя вдоль южной и западной стен. Гегемон подготавливает Неофита: надевает на него Перевязь Неофита, завязывает ему глаза и вкладывает в правую руку знак Креста-Свастики. Затем он показывает Неофиту условный стук степени Ревнителя. Неофит стучится в дверь. Глашатай чуть-чуть приоткрывает дверь.)*

Гегемон: Дозвольте мне войти во Врата Мудрости.

Глашатай: Дозволяю. *(Глашатай открывает дверь и впускает Гегемона и Неофита. Стражник приглушает огни.)*

Иерофант:

Если Адонаи не созиждет дома, напрасно трудятся строящие его; если Адонаи не охранит города, напрасно бодрствует страж⁵⁸. Брат (Сестра) Неофит! Кто помог тебе прийти сюда и просить о допуске в степень Ревнителя Золотой Зари?

⁵⁸ Пс. 126:1. — Примеч. перев.

Гегемон:

(Отвечает за Неофита) Наставничество Адонаи; владение необходимыми познаниями; дозволение Достопочтеннейших Вождей Второго Ордена; Знаки и Пароли степени Ревнителя. И этот символ Герметического Креста. *(Глашатай берет Крест-Свастику из руки Неофита.)*

Иерофант:

Соверши Тайный Шаг и Знаки Неофита. *(Неофит выполняет указание.)*

Иерофант:

Брат Глашатай! Прими у Неофита Знак, Великое Слово и Пароль степени Неофита. *(Глашатай встает перед Неофитом и произносит)*

Глашатай:

Покажи мне Рукопожатие Неофита. *(Неофит выполняет указание.)* Назови мне Слово. *(Неофит выполняет указание.)* Назови мне Пароль. *(Неофит выполняет указание. Глашатай поворачивается к Иерофанту, выполняет Знак Ревнителя и произносит)*

Глашатай:

Достопочтенный Иерофант! Знаки приняты.

Иерофант:

(Гегемону) Проводи Неофита на запад и помести его между Мистическими Столпами лицом к востоку. *(Гегемон помещает Неофита между Столпами и становится у него за спиной.)* Брат (Сестра)! Готов ли ты поклясться, что будешь хранить тайны этой степени в таком же строгом молчании, как и тайны степени Неофита? Готов ли ты поклясться, что не откроешь их миру и не передашь их даже Неофиту без дозволения Достопочтеннейших Вождей Второго Ордена?

Неофит:

Я готов.

Иерофант: Тогда преклони колени, приложи правую ладонь к земле и скажи: «Клянусь Землей, к которой припадаю». *(Неофит выполняет указание.)* Да будет снят с него символ слепоты! *(Гегемон снимает повязку с глаз Неофита. Глашатай зажигает свет. Гегемон возвращается на свое место. Неофит остается стоять на коленях между Столпами, приложив руку к земле. Глашатай берет соль, стоящую под Скрижалью Севера, и, обогнув Алтарь, становится перед Неофитом и протягивает ему соль.)* Возьми щепоть соли левой рукой, брось ее на север и скажи: «Призываю в свидетели моей клятвы Силы Земли». *(Неофит выполняет указание. Глашатай ставит соль на место и возвращается на свой пост.)* Пусть Неофит поднимется. Да будет он очищен водой и освящен огнем в подтверждение данной им клятвы и во Имя Владыки Вселенной. *(Факелоносец огибает Южный Столп спереди, становится перед Неофитом, делает кадилом три взмаха вперед и произносит)*

Факелоносец:

Во Имя Владыки Вселенной я освящаю тебя огнем. *(Факелоносец возвращается на свой пост тем же путем. Приготовитель огибает Северный Столп спереди, становится перед Неофитом, чертит водой крест у него на лбу, трижды кропит Неофита водой и произносит)*

Приготовитель:

Во Имя Владыки Вселенной я очищаю тебя водой. *(Приготовитель возвращается на свой пост тем же путем.)*

Иерофант:

Степень Неофита — это подготовка к восшествию на следующие ступени. Это порог, за которым открывается путь нашего учения. Образы и символы этой Степени указывают на Свет Тайного Знания, заря коего занялась для тебя во Тьме Творения. Ныне же ты начинаешь изучать и постигать Природу этого Света. Ради этой цели ты вновь стоишь между Столпами, во Вратах, где были доверены тебе тайны степени Неофита.

Приготовься вступить в область Беспредельного.

И насадил Тетраграмматон Элохим сад на востоке в Эдеме, и произрастил Тетраграмматон Элохим из земли всякое дерево, приятное на вид и хорошее для пищи, и дерево жизни посреди сада, и дерево познания добра и зла⁵⁹. Это Древо, имеющее два Пути; и оно же — десятая сефира, Малкут; и вокруг него - Семь Столпов, и Четыре Сияния вращаются вокруг него, как в Иезекииловом видении Меркабы⁶⁰; и от Гедулы стекает на него поток Милосердия, а от Гебуры — поток Суровости; и пребудет оно Древом Познания Добра и Зла до тех пор, пока не соединится через Даат с Высшими Сефирот. Добро же, подвластное ему, именуется Архангелом Метатроном, а Зло — Архангелом Самаэлем⁶¹, и между ними пролегает путь прямой и тесный⁶², на страже коего стоит Архангел Сандафон. Души и Ангелы в ветвях его; Демоны-Клипот под корнями его. Да вступит Неофит на Путь Зла. (*Глашатай становится перед Неофитом и ведет его на северо-восток, к Иерей. Затем, остановившись, он отступает в сторону, чтобы Неофит оказался лицом к лицу с Иереем.*)

Иерей:

Откуда идешь ты?

Глашатай:

Я иду из места между Двух Столпов. Я ищу свет Тайной Мудрости во Имя Адонаи.

Иерей:

И Великий Ангел Самаэль, отвечая, молвил: я — Князь Тьмы и ночи. Безумцы и мятежники взирают на лик сотворенного Мира — и не прозревают в нем ничего, кроме ужаса и мрака. Их удел — Ужас Тьмы. Ощупью ходят они во тьме без света и шатаются, как пьяные⁶³. Возвращайся, откуда пришел, ибо тебе не пройти здесь. (*Глашатай ведет Неофита обратно тем же путем и вновь помещает его между Столпами.*)

Иерофант:

Да вступит Неофит на Путь Добра. (*Глашатай ведет Неофита на юго-восток, к Гегемону. Затем, остановившись, он отступает в сторону, чтобы Неофит оказался лицом к лицу с Гегемоном.*)

Гегемон: Откуда идешь ты?

Глашатай: Я иду из места между Двух Столпов. Я ищу свет Тайной Мудрости во Имя Адонаи.

⁵⁹ Быт. 2:8—9, в переводе, приближенном к тексту оригинала. — *Примеч. перев.*

⁶⁰ Меркаба — колесница Бога, окруженная четырьмя херувимами. См. Иез., глава 1, особ 1:4—5: «И я видел, и вот, бурный ветер шел от севера, великое облако и клубящийся огонь, и сияние вокруг него, а из середины его как бы свет пламени из середины огня; и из середины его видно было подобие четырех животных». — *Примеч. перев.*

⁶¹ В традиции иудаизма Самаэль — дух зла; его называли «Темным ангелом» и «Ангелом смерти». Имя «Самаэль» восходит к корню «samī», что означает «слепой». Самаэль ассоциировался со змием Эдемского сада. — *Примеч. перев.*

⁶² Ср. Мф. 7:14: «...тесны врата и узок путь, ведущие в жизнь, и немногие находят их». — *Примеч. перев.*

⁶³ Иов 12:25. — *Примеч. перев.*

Гегемон:

Великий Ангел Метатрон, отвечая, молвил: я — Ангел Божественного Присутствия. Мудрый взирает на лик сотворенного Мира — и зрит в нем сияющий образ Творца. Но твои глаза пока еще не могут выдержать ослепительный свет этого Образа. Возвращайся, откуда пришел, ибо тебе не пройти здесь. *(Глашатай ведет Неофита обратно тем же путем и вновь помещает его между Столпами.)*

Иерофант:

Да вступит Неофит на Путь прямой и тесный, не уклоняющийся ни влево, ни вправо. *(Глашатай ведет Неофита прямо в центр Зала. Достигнув Алтаря он останавливается и отступает вбок, чтобы Неофит оказался прямо перед Алтарем.)*

Иерей и Гегемон:

(Хором) Откуда идешь ты? *(Скрещивают перед алтарем свои орудия — скипетр и меч.)*

Глашатай:

Я иду из места между Двух Столпов. Я ищу свет Тайной Мудрости во Имя Адонаи. *(Иерофант, держа в руке скипетр, подходит к восточной стороне Алтаря, направляет свой скипетр между орудиями Иерея и Гегемона, поднимает его под углом 45 градусов и произносит)*

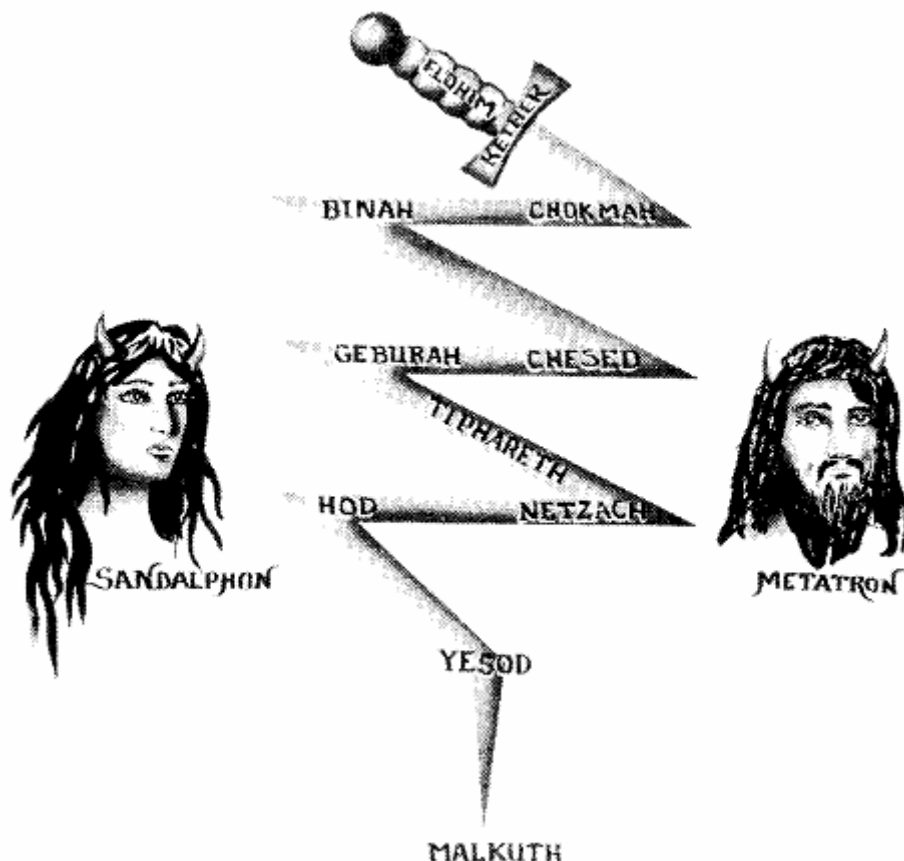

1. Пламенный меч и Керубим
2. Сандалфон
3. Метатрон
4. Элохим
5. Кетер
6. Хокма

7. Бина
8. Хесед
9. Гебура
10. Тиферет
11. Нецах
12. Ход
13. Йесод
14. Малкут]

Иерофант:

Но Великий Ангел Сандалфон сказал: я — примиритель Земли с ее Небесной Душой. И во Тьме беспросветной, и при Свете слепящем форма равно незрима. Я — левый Керуб Ковчега; я — Женская Сила; Метатрон же — правый Керуб и Мужская Сила⁶⁴. Я готовлю путь к Небесному Свету. (*Гегемон и Иерей отступают от Алтаря к северу и югу соответственно. Иерофант левой рукой берет Неофита за правую руку и, указывая на Алтарь и стоящий на нем рисунок, говорит:*) И поставил Тетраграмматон на востоке сада Эдемского Керуба и Пламенный Меч обращающийся, чтобы охранять путь к Дереву Жизни⁶⁵. И сотворил Он Природу, дабы человек, изгнанный из Эдема, не упал в Пустоту. Сковал Он человека Звездами, словно цепью. Чарует Он его частицами Божественного Тела, рассеянными в птицах, зверях и цветах. И плачет Он о нем в дуновении Ветра, и в шуме Моря, и в крике птиц. И когда кончится время, отзовет Он Керуба с востока сада Эдемского, и все сущее поглощено будет и станет Бесконечным и Святым.

Прими же ныне тайны этой Степени. Тайный Шаг этой Степени — 6 на 6 — означает, что ты ступил за порог. Тайный Знак этой Степени совершается поднятием правой руки под углом 45 градусов. В этой позе предстал перед тобой Иерофант между Иереем и Гегемоном. В Тайном Рукопожатии четыре пальца твоей руки должны быть сцеплены с четырьмя пальцами руки другого Брата, а большие пальцы рук должны соприкоснуться, образуя треугольник. Это символ Десяти Сефирот. Тайное Слово — АДОНАИ ХА-АРЕЦ, означающее «Адонай — Владыка Земли», стихии, которой соответствует эта степень. Тайное Число — 55, и от него образован пароль Нун Хе (Nun He). Он означает «Украшение» и произносится по буквам. Эмблема этой степени — Перевязь Неофита с добавлением узкой белой каймы и красного креста в Треугольнике, а также числа 1 в круге и числа 10 в квадрате, размещенных по сторонам треугольника. (*Иерофант надевает перевязь на Неофита и указывает на трое Врат со словами:*) Эти трое Врат перед тобой на востоке — Врата Путей, что ведут к трем следующим степеням. Три эти степени в совокупности со степенями Ревнителя и Неофита образуют первый, низший Орден нашего Братства. Сверх того, они символизируют Пути, соединяющие десятую сефиру, Малкут, с другими сефирот. Буквы Тав, Коф и Шин образуют слово Кешет (Qesheth) — Лук, отражение Радуги Завета⁶⁶, раскинувшейся над Землей, близ Престола Божия. (*Гегемон указывает на Пламенный Меч и произносит*)

Гегемон:

⁶⁴ Исх. 25:18—21: «...и сделай из золота двух херувимов: чеканной работы сделай их на обоих концах крышки; сделай одного херувима с одного края, а другого херувима с другого края; [выдавшимися] из крышки сделайте херувимов на обоих краях ее; и будут херувимы с распростертыми вверх крыльями, покрывая крыльями своими крышку, а лицами своими [будут] друг к другу: к крышке будут лица херувимов. И положи крышку на ковчег сверху». - Прим. пер.

⁶⁵ Быт. 3:24, в переводе, приближенном к тексту оригинала. — *Примеч. перев.*

⁶⁶ Быт. 9:8—9, 9:11—13: «И сказал Бог Ною и сынам его: вот, я поставлю завет Мой с вами и потомством вашим после вас [...] что не будет более истреблена всякая плоть водами потопа, и не будет уже потопа на опустошение земли. И сказал Бог: вот знамение завета, который Я поставляю между Мною и между вами и между всякою душою живою, которая с вами, в роды навсегда: Я полагаю радугу Мою в облаке, чтоб она была знамением завета между Мною и между землею». — *Примеч. перев.*

Здесь изображен Пламенный Меч Керуба. Это символ Стражей Врат Эдемских. Иерей и Гегемон же символизируют два Пути Древа Познания Добра и Зла.

Иерей:

В церемонии этой степени красный крест на Алтаре помещается внутри белого треугольника. Это символ Знамени Запада. Треугольник соотносится с тремя Путиами, а крест — с Тайным Знанием. Крест и треугольник вместе символизируют Жизнь и Свет. (*Иерофант указывает на Скрижаль Севера и произносит*)

Иерофант:

Эта степень связана со стихией Земли, а, следовательно, одна из главных ее эмблем — Великая Сторожевая Башня, или Земная Скрижаль, Севера. Это Третий, Великий Северный Четырехугольник, он же — Скрижаль Земли. Это одна из четырех Великих Скрижалей Стихий, по преданию, врученных Еноху Великим Ангелом Аве. Скрижаль эта разделена на четыре малых угла. Мистические Буквы в ней образуют различные Божественные и Ангельские Имена на языке, который мы по традиции именуем тайной Ангельской речью. Из этой Скрижали происходят Три Священных Тайных Имени Бога EMOR DIAL HECTEGA, начертанные на Знаменах Севера, а также бесчисленные имена Ангелов, Архангелов и Духов, правящих стихией Земли. (*Глашатай выступает вперед и вручает Иерофанту Крест-Свастику.*)

Иерофант:

Этот Герметический Крест, который также называют Молотом Тора и Свастикой, состоит из семнадцати малых квадратов, вырезанных из большого квадрата со стороной в пять малых квадратов. Эти семнадцать квадратов символизируют Солнце, четыре стихии и двенадцать знаков зодиака. На этой степени светильники на Столпах сияют полным светом; это означает, что ты вышел из Тьмы мира внешнего. Ныне же ты должен на краткое время покинуть Храм. (*Глашатай выводит Неофита.*)

ЧАСТЬ ВТОРАЯ

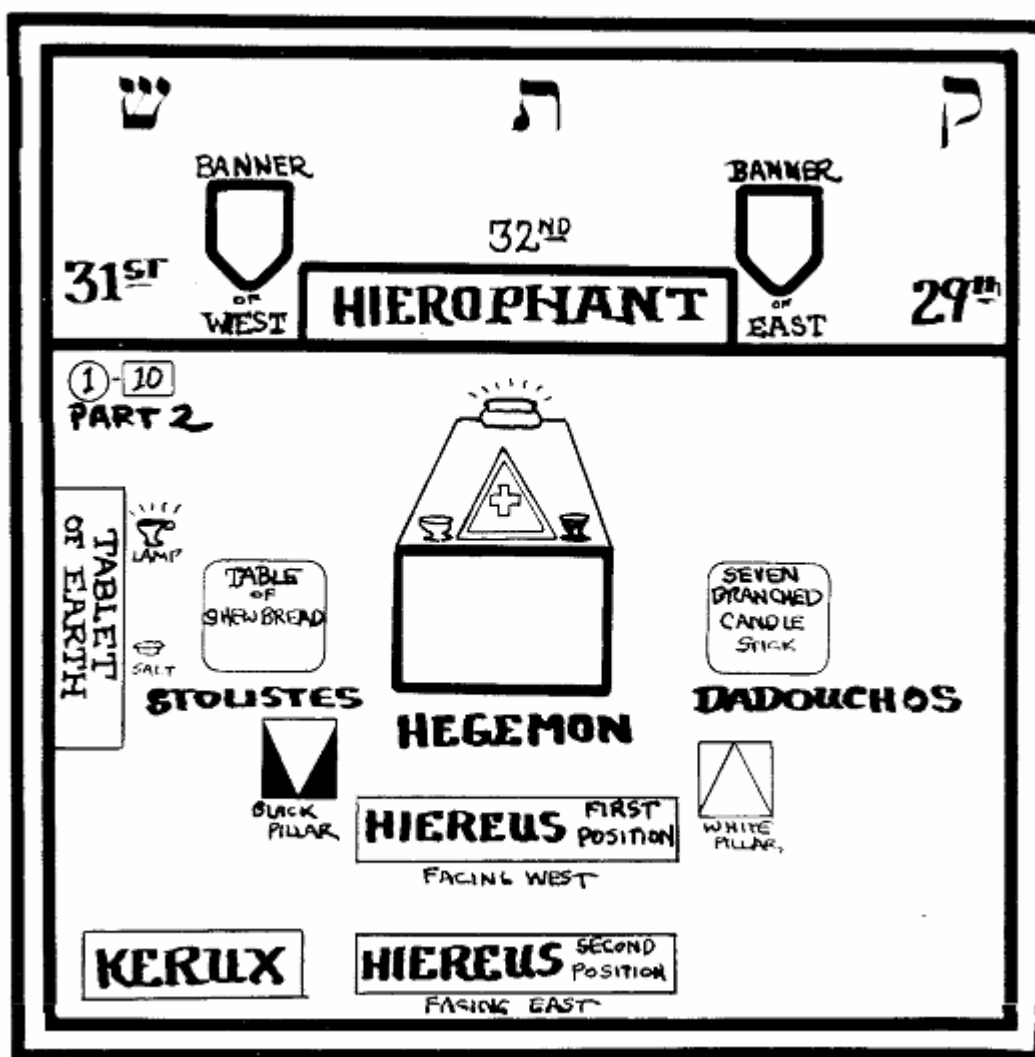

1. 31-й Путь.
2. Знамя Запада.
3. 32-й Путь.
4. Иерофант.
5. Знамя Востока.
6. 29-й Путь.
7. 1 = 10, часть 2.
8. Скрижаль Земли.
9. Светильник.
10. Соль.
11. Стол для хлебов предложения.
12. Рисунок семисвечника.
13. Приготовитель.
14. Гегемон.
15. Факелносец.
16. Иерей (1-е положение).
17. Черный Столп.
18. Белый Столп.
19. Лицом к западу.
20. Глашатай
21. Иерей (2-е положение).
22. Лицом к востоку.]

Иерофант:

Брат Глашатай! Когда Неофит постучит в дверь, как подобает,пусти его. Братья Приуготовитель и Факелоносец! Помогите Глашатаю принять Неофита. *(Глашатай выходит за дверь и напоминает Неофиту Тайные Удары степени. Приуготовитель и Факелоносец становятся так, чтобы оказаться лицом к лицу с Неофитом, когда тот войдет в Зал. Глашатай открывает дверь и впускает Неофита, а затем отступает в сторону.)*

Иерофант:

Брат! При вступлении в Степень Неофита, ты пришел из Мира ко Вратам Тайного Знания. Ныне же ты пройдешь через эти Врата и попадешь в Святилище. Сейчас ты стоишь во Дворе Скинии, где некогда находился Жертвенник Всесожжений⁶⁷, на котором приносили в жертву животных. Эти жертвоприношения — символ Клипот, Злых Демонов, которые населяют план, примыкающий снизу к Материальной Вселенной. *(Факелоносец молча чертит кадиллом крест в воздухе и совершает три взмаха в сторону Неофита.)*

Иерофант: Между Алтарем и входом в Святилище стоит медный Умывальник⁶⁸, в котором совершали омовения священники перед входом в Скинию. Это символ Вод Творения. *(Приуготовитель молча чертит водой крест на лбу Неофита и трижды окропляет его водой.)* Принеся жертву на Алтаре Всесожжений и омывшись водой из Умывальника, священник входил в Святилище⁶⁹. *(Глашатай проводит Неофита за Столпами к середине северной стены. Приуготовитель и Факелоносец возвращаются на свои места. Иерей становится лицом к Неофиту в месте между Столпами, откуда Глашатай предварительно убирает стул. Преграждая Неофиту путь мечом, Иерей произносит)*

Иерей:

Ты не пройдешь во Врата между Столпами, пока не совершишь Знаки Неофита и не назовешь Слова Неофита. *(Неофит совершает Знаки и произносит Тайные Слова, а затем, по указанию Глашатая, становится посередине между Столпами. Иерей возвращается на свое место. Вперед выступает Гегемон. Он становится восточнее Столпов лицом к Неофиту и, преграждая скипетром путь в Святилище, произносит)*

Гегемон: Ты не пройдешь в Святилище, пока не совершишь Знак и Рукопожатие Ревнителя. *(Неофит совершает Знак и Рукопожатие. Глашатай возвращается на свое место, препоручив Неофита заботам Гегемона. Гегемон ведет Неофита к северу и произносит)*

Гегемон: В северной части Святилища стоял Стол для хлебов предложения⁷⁰. На рисунке, который ты видишь перед собой, раскрыто тайное значение этого Стола. На него клали двенадцать хлебов — символы Хлеба Жизни, образ Мистической Розы Творения. Эти двенадцать кругов суть двенадцать знаков зодиака, а светильник в центре — символ Солнца, источника тепла и жизни. Четыре треугольника, каждый из двенадцати углов которых касается одной из окружностей, — это треугольники Огня, Земли, Воздуха и Воды, соответствующие четырем тригонам зодиакальных знаков. Треугольники помещенные внутри каждого из двенадцати кругов, соответствуют трем деканатам, или участкам по десять градусов внутри

⁶⁷ Исх. 40:29: «...и жертвенник всесожжения поставил [Моисей] у входа в скинию собрания». — *Примеч. перев.*

⁶⁸ Исх. 40:30: «И поставил [Моисей] умывальник между скиниею собрания и жертвенником и налил в него воды для омовения». — *Примеч. перев.*

⁶⁹ Исх. 40:30—32: «И поставил [Моисей] умывальник между скиниею собрания и жертвенником и налил в него воды для омовения, и омывали из него Моисей и Аарон и сыны его руки свои и ноги свои: когда они входили в скинию собрания и подходили к жертвеннику, тогда омывались, как повелел Господь Моисею». — *Примеч. перев.*

⁷⁰ Исх. 40:22—23: «И поставил стол в скинии собрания, на северной стороне скинии, вне завесы, и разложил на нем ряд хлебов пред Господом, как повелел Господь Моисею». — *Примеч. перев.*

каждого из знаков. Вдоль одной из сторон каждого внутреннего треугольника помещена одна из перестановок Божественного Имени Йод Хе Вав Хе, связанная с данным зодиакальным знаком. А вдоль другой стороны начертано название одного из двенадцати колен Израиля, также соответствующего данному знаку. Итак, двадцать два звука и двадцать две буквы еврейского алфавита суть основание всего сущего. Из них три буквы — материнские, семь — двойных и двенадцать — простых. Двенадцать простых букв соотносятся с двенадцатью направлениями в пространстве, которые расходятся из всякой точки в Бесконечность и устремляются в объятия Вечного. Он измыслил и сочел эти двенадцать букв и сотворил с их помощью двенадцать небесных созвездий зодиака. Они восседают над миром, как Царь на престоле; они совершают за год полный круг, как Царь объезжает свои владения; они пребывают в сердце человека, как Царь — на войне. И все эти идеи отображены в символах двенадцати Хлебов и во внешних лепестках Розы; внутри же помещены четыре Архангела, правящие четырьмя сторонами света, и эмблемы Керубим — Лев, Человек, Телец и Орел. Великий срединный Светоч, образ Солнца, окружен Великой Матерью Небес. Ее символы — буква Хе, первая из двенадцати простых букв, и числовое соответствие этой буквы — 5, Пентаграмма, Невеста-Малка, правящая Царством-Малкут и увенчанная венцом из двенадцати звезд.

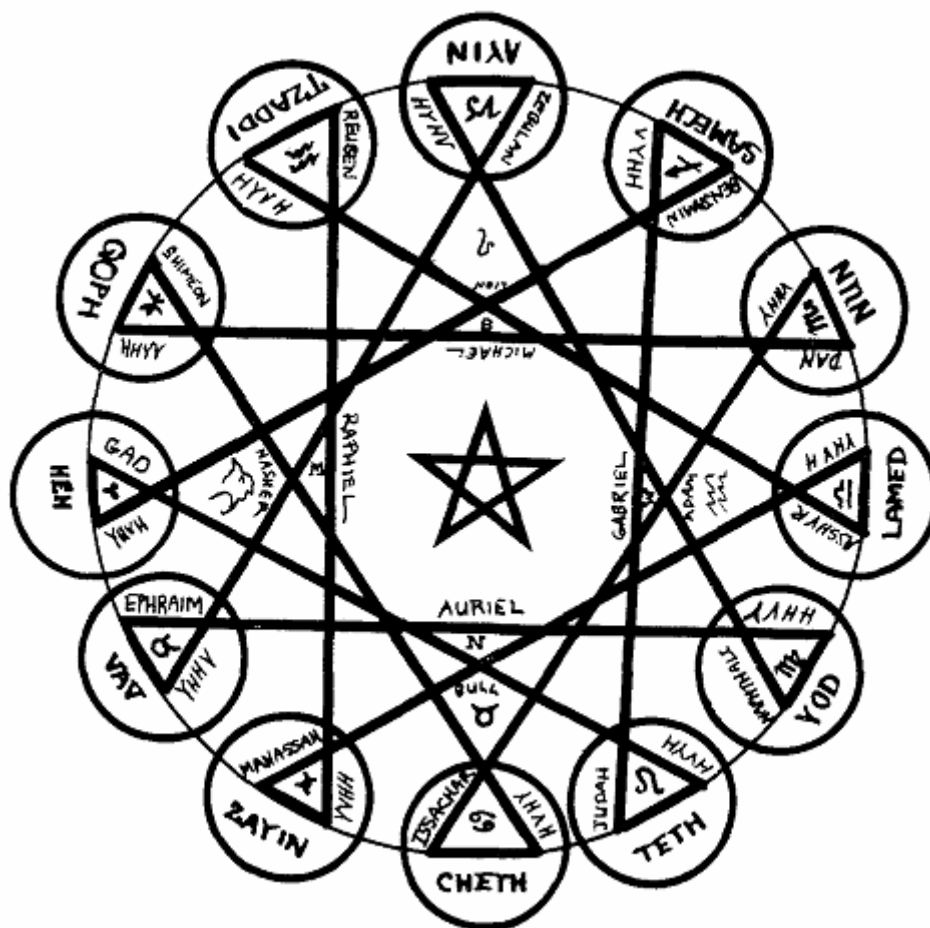

1. Стол для Хлебов предложения
2. ХЕ
3. Гад
4. YHVH
5. Орел
6. ВАВ
7. Ефрем
8. YHHV
9. ЗАЙИН
10. Манассия

11. YVHH
12. ХЕТ
13. Иссахар
14. HVHY
15. Телец
16. ТЕТ
17. Иуда
18. HVYH
19. ЙОД
20. Неффалим
21. HHVY
22. ЛАМЕД
23. Асир
24. YHVH
25. Адам
26. Габриэль
27. HUH
28. Дан
29. VHHY
30. САМЕХ
31. Вениамин
32. VYHH
33. АЙИН
34. Завулон
35. HYHV
36. Лев
37. ЦАДДИ
38. Рувим
39. HYVH
40. КОФ
41. Симеон
42. HHYV
43. Ориэль
44. Рафаэль
45. Михаэль]

Эти двенадцать кругов — также символы двенадцати оснований Святого Града из Апокалипсиса⁷¹. А в христианской символике Солнце и двенадцать знаков Зодиака соответствуют Христу и двенадцати апостолам. (*Гегемон подводит Неофита к Иерейю, возвращается на свое место и садится. Иерей ведет Неофита на юг и произносит*)

Иерей:

В южной части Святилища стоял Семисвечник⁷², в котором горело чистое оливковое масло⁷³. Это - символ Тайны Элохим, Семи Идей Творения. На рисунке, который ты видишь

⁷¹ Откр. 21:19—20: «Основания стены города украшены всякими драгоценными камнями: основание первое яспис, второе сапфир, третье халкидон, четвертое смарагд, пятое сардоникс, шестое сердолик, седьмое хризолит, восьмое вирилл, девятое топаз, десятое хризопрас, одиннадцатое гиацинт, двенадцатое аметист». — *Примеч. перев.*

⁷² Исх. 25:31—32, 25:37: «И сделай светильник из золота чистого [...] стебель его, ветви его, чашечки его, яблоки его и цветы его должны выходить из него; шесть ветвей должны выходить из боков его: три ветви светильника из одного бока его и три ветви светильника из другого бока его [...] И сделай к нему семь лампад и поставь на него лампы его, чтобы светили на переднюю сторону его». Исх. 40:24: «И поставил [Моисей] светильник в скинии собрания против стола, на южной стороне скинии». — *Примеч. перев.*

перед собой, раскрыто тайное значение этого Семисвечника. Семь окружностей вокруг Гептаграммы символизируют семь планет и семь каббалистических Дворцов материального мира Асия, которые соответствуют Семи Церквам Азии, или Асии, из Апокалипсиса⁷⁴ — а те, в свою очередь, Семи Светильникам, горящим вокруг Престола Божиего на ином Плана⁷⁵.

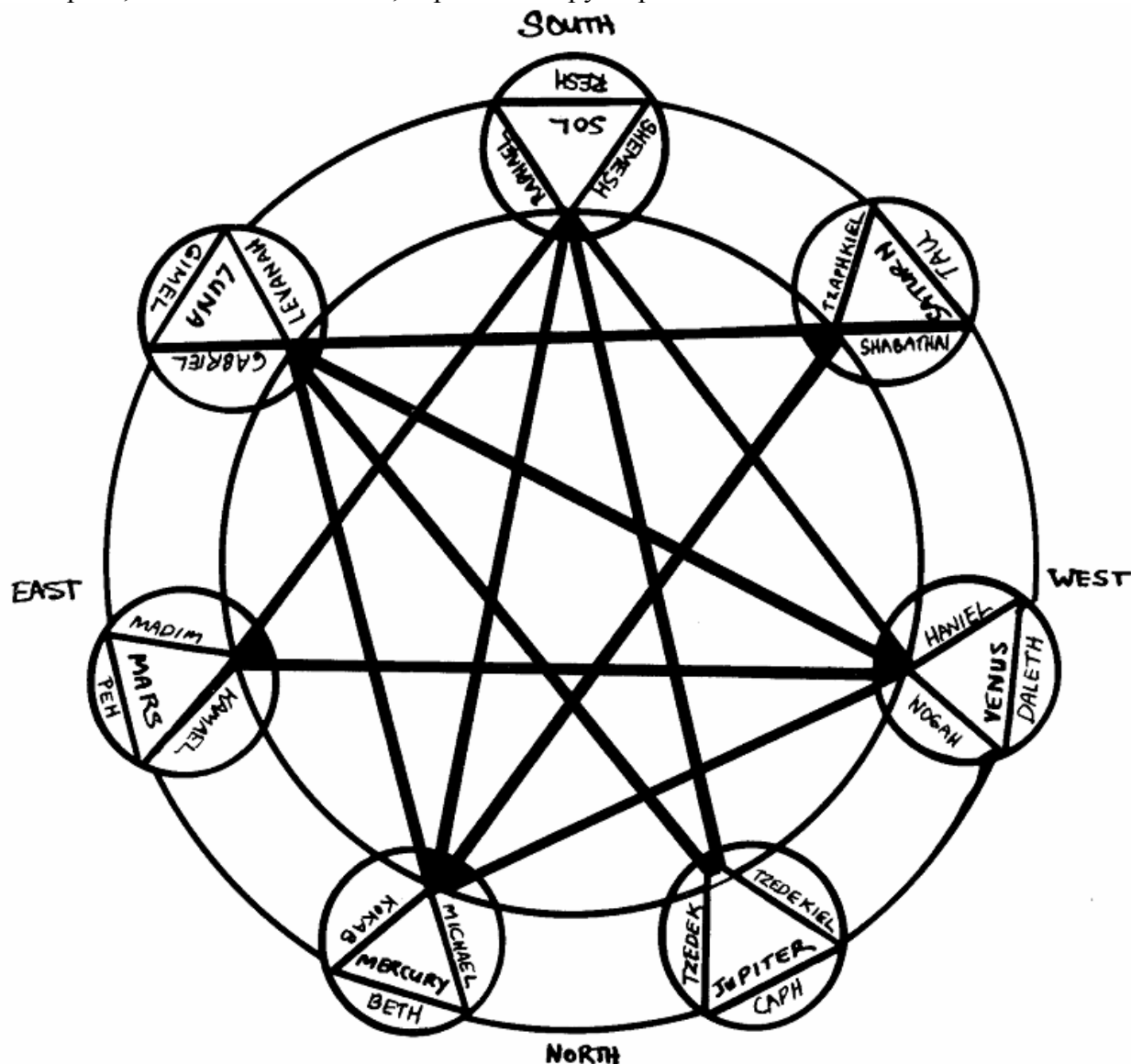

1. Юг
2. Запад
3. Север
4. Восток
5. Солнце
6. Реш
7. Рафаэль
8. Шемеш

⁷³ Исх. 27:20-21: «И вели сынам Израилевым, чтобы они приносили тебе елей чистый, выбитый из маслин, для освещения, чтобы горел светильник во всякое время». — *Примеч. перев.*

⁷⁴ Откр. 1:11: «...то, что видишь, напиши в книгу и пошли церквам, находящимся в Асии: в Ефес, и в Смирну, и в Пергам, и в Фиатиру, и в Сардис, и в Филадельфию, и в Лаодикию». — *Примеч. перев.*

⁷⁵ Откр. 1:12, 1:20: «Я обратился, чтобы увидеть, чей голос, говоривший со мною; и обратившись, увидел семь золотых светильников [...] Тайна семи звезд, которые ты видел в деснице Моей, и семи золотых светильников [есть сия]: семь звезд суть Ангелы семи церквей; а семь светильников, которые ты видел, суть семь церквей». — *Примеч. перев.*

9. Сатурн
10. Тав
11. Шаббатаи
12. Цафкиэль
13. Венера
14. Далет
15. Ханиэль
16. Нога
17. Юпитер
18. Каф
19. Цедекиэль
20. Цедек
21. Меркурий
22. Бет
23. Кокаб
24. Михаэль
25. Марс
26. Пе
27. Мадим
28. Камаэль
29. Луна
30. Гимел
31. Левана
32. Габриэль]

Внутри каждого круга помещен треугольник — символ Тройственной Идеи Творения, действующей во всем сущем. Справа от каждого треугольника помещено еврейское Имя Ангела, правящего данной планетой; слева же — еврейское имя сферы этой планеты. Наконец, еврейская буква под основанием каждого треугольника — одна из семи двойных букв еврейского алфавита, соответствующих семи планетам. Каждая из семи двойных букв еврейского алфавита обозначает по два звука: твердый и мягкий. Их называют «двойными», потому что каждая из этих букв символизирует две противоположности, переходящие друг в друга: Жизнь и Смерть; Мир и Войну; Мудрость и Безумие; Богатство и Бедность; Почести и Унижение; Плодородие и Бесплодность; Власть и Рабство. Эти семь букв указывают на семь точек в пространстве: зенит, надир, восток, запад, север, юг и священную точку центра, на которой покоится все сущее. Изначальный Творец измыслил, создал и сочетал эти семь букв и сотворил из них семь планет, семь дней недели, а в Человеке - семь Врат Души. Число семь Он возлюбил и благословил превыше всего сущего под Престолом Его. Силы этих семи букв проявлены и в семи Дворцах мира Асия, и в семи блуждающих звездах, доступных земному взору, и в семи Архангелах, правящих ими. *(Иерей подводит Неофита к западной стороне Алтаря, возвращается на свое место и садится. Иерофант подходит к восточной стороне Алтаря и берет с Алтаря кадило. Держа кадило на короткой цепочке, он чертит им крест в воздухе и совершает три взмаха вперед. Затем Иерофант ставит кадило на место и произносит)*

Иерофант:

Перед Завесой Святая Святых стоял Жертвенник Курений⁷⁶, образом коего и является этот Алтарь. Он имел форму двойного куба⁷⁷, символизируя тем самым материальную форму как

⁷⁶ Исх. 40:26—27: «И поставил [Моисей] золотой жертвенник в скинии собрания пред завесою и воскурил на нем благовонное курение». — *Примеч. перев.*

отражение и удвоение формы духовной. Боковые стенки, верх и низ этого Алтаря в совокупности состоят из десяти квадратов, что символизирует десять сефирот. Нижней из них является Малкут: материальный план служит опорой для остальных сефирот и в то же время скрывает их. Ибо если бы этот двойной куб поднялся в воздух и оказался у тебя прямо над головой, ты увидел бы только один-единственный квадрат — его нижнюю грань, а прочие квадраты в этом положении были бы от тебя сокрыты. Точно так же и материальный мир таит от смертных глаз Величие Божие. Жертвенник Курений был обложен золотом⁷⁸, что символизировало высшую степень чистоты; однако Алтарь, перед которым ты стоишь, окрашен в черный цвет — цвет Земли. А посему учись отделять чистое от нечистого, благородное Золото Духа — от Черного Дракона тленной плоти. На Кубическом Алтаре помещались Огонь, Вода и благовонное Курение, соответствующие трем материнским буквам еврейского алфавита — Алеф, Мем и Шин. Мем обозначает немой звук⁷⁹, Шин — шипящий. При произнесении же звука, обозначаемого буквой Алеф, язык находится посередине между этими двумя крайностями, а следовательно, Алеф примиряет противоположности, приводит их в равновесие и служит посредником между ними. В этом заключена великая тайна, поистине достойная восхищения. Огонь породил Небеса, Воду и Землю, а Воздух примиряет их и устанавливает между ними равновесие. В годовом цикле три эти стихии⁸⁰ порождают жаркий, холодный и умеренные сезоны, а человеку их отображают соответственно голова, грудная клетка и живот.

Ныне я присваиваю тебе Мистический Титул «Periclinus de Faustis»⁸¹, означающий, что здесь, на Земле, ты блуждаешь в бесплодной пустыне, вдалеке от Сада Блаженных.

Также я вручаю тебе символ АРЕЦ (ARETZ). Это еврейское название Земли — стихии, с которой соотносится Степень Ревнителя 1=10. Само же слово Zelator — Ревнитель — происходит от древнеегипетского «Заруатор», что означает «Искатель Атор»⁸², богини Природы. Впрочем, другие считают это слово обозначением ученика, исполненного рвения⁸³. Первой обязанностью этого ученика было раздувать Огонь⁸⁴ Атанора, от которого нагревался Тигель Алхимика. (*Иерофант возвращается на свое место на помосте. Глашатай ведет новопосвященного Ревнителя на северо-запад и усаживает его на предназначенный для него стул.*)

Иерофант:

Брат Глашатай! Повелеваю тебе объявить, что наш Брат принят в Степень Ревнителя. (*Глашатай становится к северо-западу от Иерофанта, обращается лицом на запад, поднимает Жезл и произносит*)

Глашатай:

Именем АДОНАИ МЕЛЕХ и по велению Достопочтенного Иерофанта я объявляю во всеуслышание, что Брат должным образом принят в Степень Ревнителя и получил Мистический Титул «Periclinus de Faustis» и символ Арец. (*Глашатай возвращается на свое место, проходя по кругу - мимо восточной, северной и западной стен; минуя Иерофанта, он совершает знак Приветствия.*)

Иерофант:

⁷⁷ Исх. 37:25: «И сделал [Моисей] жертвенник курения из дерева ситтим: длина его локоть и ширина его локоть, четырехугольный, высота его два локтя». — *Примеч. перев.*

⁷⁸ Исх. 37:26: «... и обложил его чистым золотом, верх его и стороны его кругом». — *Примеч. перев.*

⁷⁹ Т.е. воспроизводящийся с сомкнутыми губами. — *Примеч. перев.*

⁸⁰ Т.е. Шин (Огонь), Мем (Вода) и Алеф (Воздух). — *Примеч. перев.*

⁸¹ «Искатель счастья» (лат.). — *Примеч. перев.*

⁸² Т.е. Хатор. — *Примеч. перев.*

⁸³ От англ. *zeal* — «рвение, усердие, энтузиазм». — *Примеч. перев.*

⁸⁴ Также одно из значений английского слова *zeal* — «жар». — *Примеч. перев.*

Степень Ревнителя отражает в себе символику десятой сефиры — Малкут, а также десятого Пути «Сефер Йецира». Кроме других Мистических Имен, Малкут носит имя ШААР (SHAAR) — Врата, из которого путем перестановки букв получается имя АШУР (ASHUR), означающее число десять. На халдейском языке она называется ТРАА (THRAA), что также означает «Врата». Этому имени соответствует то же число, что и Великому Имени АДОНаИ, записанному еврейскими буквами Алеф, Далет, Нун, Йод: сумма букв обоих имен составляет 671. Эту сефиру называют еще «Вратами Смерти» и «Вратами Слез», «Вратами Справедливости» и «Вратами Молитвы», а также «Вратами Дочери Могучих». Наконец, она именуется «Вратами Эдемского сада» и «Низшей Матерью»⁸⁵. В христианской символике она ассоциируется с тремя Святыми Женами у подножия Креста. Десятый Путь «Сефер Йецира», соответствующий Малкут, именуется «Блистательный Разум», ибо он возвышается над каждой головой и восседает на троне Бины. Он озаряет Сияние всех Светочей — ЗОГАР МЕ-УРОТ (ZOGAR ME-OUROTH) и притягивает поток Божественной Силы, исходящий от Князя Ликов, Великого Архангела Метатрона.

Брат! Чтобы заслужить право подняться на следующую ступень, ступень Теоретика, ты должен будешь показать на экзамене определенные познания. Ты должен знать: 1) названия и алхимические символы трех природных первоначал; 2) принятые в алхимии соответствия металлов семи планетам; 3) значение некоторых алхимических терминов, таких как Солнце и Луна Философов, Зеленый Лев, а также Король и Королева; 4) названия и астрологические значения двенадцати небесных домов; 5) названия, астрологические символы и характеристики аспектов планет; 6) значение понятий «кверент» и «квеситид»⁸⁶; 7) подразделение астрологии на четыре основные ветви; 8) расположение десяти сефирот на Древе Жизни и их названия на древнееврейском языке и в переводе (этот пункт особенно важен); 9) распределение сефирот по трем столпам Древа Жизни; 10) названия четырех разрядов Стихийных Духов; 11) названия и описания Керубим; 12) символическое значение Умывальника и Великого Жертвенника Всесожжений, а также связь между Жертвоприношениями на этом Жертвеннике и Клипот; 13) названия четырех Каббалистических Миров, на древнееврейском языке и в переводе; 15) названия двадцати двух Старших Арканов и четырех мастей Таро. Тебе будет предоставлена рукописная лекция, содержащая эти сведения. Подготовившись к испытанию, ты уведомишь об этом Служителя, ответственного за назначение экзаменов.

ЗАКРЫТИЕ

Иерофант:

Братья и Сестры! Помогите мне закрыть Храм Степени Ревнителя. *(Все встают.)* Брат Глашатай! Проверь, охраняется ли Храм, как подобает.

Глашатай:

(Один раз ударяет по двери изнутри; Стражник отвечает ему снаружи одним ударом в дверь.) Достопочтенный Иерофант! Храм охраняется, как подобает.

Иерофант:

Поклонимся Владыке и Царю Земли. *(Все обращаются лицом к востоку.)* АДОНаИ ХА-АРЕЦ, АДОНаИ МЕЛЕХ! Да будет Имя Твое благословенно во веки веков. Аминь. *(Иерофант совершает Знак Ревнителя. Все присутствующие выполняют тот же Знак и принимают обычные позы. Иерофант встает со своего Престола, идет на север и становится перед Скрижалю Севера. Иерей становится справа от Иерофанта, Гегемон — слева. Глашатай*

⁸⁵ В отличие от «Высшей Матери» — сефиры Бина. — *Примеч. перев.*

⁸⁶ Термины хорарной астрологии. Кверент — человек, задающий вопрос астрологу; квеситид — третье лицо, о котором задается вопрос. — *Примеч. перев.*

становится за спиной Иерофанта, Приготовитель — за спиной Иерея, Факелносец — за спиной Гегемона.)

Иерофант:

Вознесем молитву Духам Земли. О, Незримый Царь, утвердивший Землю Основанием, выдолбивший недра ее и наполнивший их Своей Всемогущей Силой! Имя Твое сотрясает Своды Вселенной! Властью Твоею Семь Металлов струятся по жилам скал! О, Царь Семи Огней, вознаграждающий подземных тружеников! Веди нас ввысь, к желанному Воздуху, в Царство Великолепия! Мы бдим и трудимся неутомимо, мы ищем и надеемся. Двенадцатью камнями Святого Града, сокрытыми под землю Талисманами и Магнитной Осью, проходящей сквозь центр Земли, заклинаем тебя, о, Владыка! О, Владыка! О, Владыка! Сжался над страждущими. Расширь сердца наши, освободи от пут и возвысь умы наши, возвеличь нашу природу.

О, Постоянство! О, Движение! О, Тьма, облеченная Блеском! О, День, облаченный Ночью! О, Хозяин, всегда воздающий работникам Своим по заслугам! О, Серебряная Белизна! О, Золотое Сияние! О, Венец живого Алмаза, совершенного в Своей гармонии! О, Ты, носящий на Пальце Своем Небеса, словно перстень с сапфиром! О, Ты, таящий под землей, в Царстве Самоцветов, чудесное Семя Звезд! Живи и царствуй, и да пребудешь ты Вечным Подателем Сокровищ, коими ты поставил нас управлять.

Ступайте с миром в свои жилища и обиталища. Да пребудет с вами благословение Адонаи. *(Совершает Изгоняющую пентаграмму Земли.)* Да будет мир между вами и нами, и да будете вы готовы явиться на зов. *(Все Служители возвращаются на свои места и садятся, как обычно.)*

Иерофант:

Именем АДОНАИ МЕЛЕХ объявляю Храм Степени Ревнителя закрытым.

Иерофант:

(4, 3, 3 удара.)

Гегемон:

(4, 3, 3 удара.)

Иерей:

(4, 3, 3 удара.)

(Гегемон выводит Соискателя из Храма.)

ЦЕРЕМОНИЯ СТЕПЕНИ ТЕОРЕТИКА 2—9

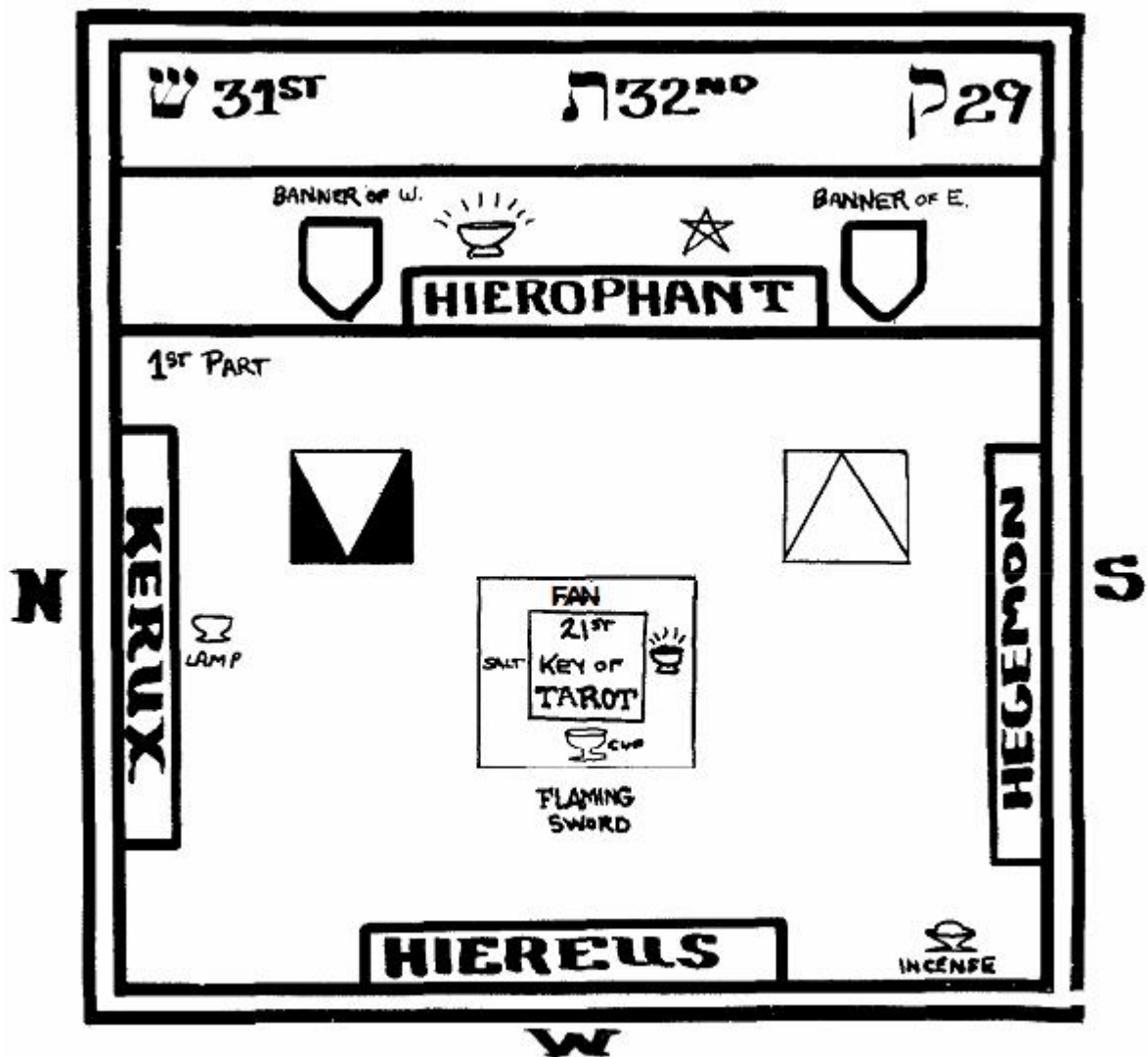

<69> ЦЕРЕМОНИЯ СТЕПЕНИ ТЕОРЕТИКА.

1. 31-й Путь
2. 32-й Путь
3. 29-й Путь
4. Знамя Запада
5. Иерофант
6. Знамя Востока
7. Первая часть
8. Глашатай
9. Светильник
10. Веер
11. Соль
12. Чаша
13. 21-й аркан Таро
14. Пламенный Меч
15. Гегемон
16. Иерей
17. Курение
18. Юг
19. Запад
20. Север]

Необходимые предметы:

В восточной части: Пантакль, Знамя Востока, Знамя Запада. **На Алтаре:** веер, светильник, чаша, соль; алтарный рисунок — аркан Таро «Мир».

Для Ревнителя: повязка на глаза, Кубический Крест (для первой части), Кадуцей (для второй части).

ОТКРЫТИЕ

(Убранство Храма — как на плане для 32-го Пути. Все участники ритуала и зрители, облаченные, как подобает, рассаживаются по местам. При словах «Поклонимся Владыке и Царю Воздуха» все зрители встают и обращаются лицом к востоку, оставаясь в этой позе до конца Воззвания. Так же поступают они и при Закрытии Храма. В остальное время они не двигаются с места.)

Иерофант:

(Один удар скипетром.) Братья и Сестры Внешнего ордена Золотой Зари! Помогите мне открыть Храм степени Теоретика. Брат Глашатай! Проверь, охраняется ли Зал, как подобает. *(Глашатай выполняет распоряжение.)*

Глашатай:

Достопочтенный Иерофант! Зал охраняется, как подобает.

Иерофант:

Почтенный Иерей! Проверь, все ли присутствующие прошли посвящение в Степень Теоретика.

Иерей:

Братья и Сестры! Совершите знаки Теоретика. *(Распоряжение выполняется.)* Достопочтенный Иерофант! Все присутствующие прошли посвящение в степень Теоретика. *(Совершает знак Приветствия.)*

Иерофант:

Почтенный Гегемон! Какой Стихии соответствует данная степень?

Гегемон:

Стихии Воздуха.

Иерофант:

Почтенный Иерей! Какой планете соответствует данная степень?

Иерей:

Луне.

Иерофант:

Почтенный Гегемон! Какому Пути соответствует данная степень?

Гегемон: Тридцать второму Пути Тав.

Иерофант:

Почтенный Иерей! Что символизирует этот Путь?

Иерей:

Вселенную, состоящую из четырех стихий; четырех Керубим; Клипот; Астральный План и отражение сферы Сатурна. *(Все встают и обращаются лицом к востоку.)*

Иерофант:

Поклонимся Владыке и Царю Воздуха! *(Обращается лицом к востоку и чертит перед собой скипетром призывающую пентаграмму и круг.)* ШАДДАИ ЭЛЬ ХАИ (SHADDAI EL HAI), Всемогущий и Присносущий! Да живет Твое Имя во веки веков, превозносимое в жизни всего сущего! Аминь. *(Все совершают знак приветствия. Иерофант остается стоять лицом к востоку. Иерей подходит к западной стороне Алтаря. Гегемон и Глашатай выступают вперед и становятся по обе стороны от Столпов. Все обращаются лицом к востоку.)*

Иерофант:

(Чертит скипетром призывающие пентаграммы Воздуха перед Скрижалью Воздуха.) И сказали Элохим: «Сотворим Адама по образу Нашему, и по подобию Нашему; и да владычествует он над птицами небесными»⁸⁷. Именем ЙОД ХЕ ВАВ ХЕ, Именем ШАДДАИ ЭЛЬХАИ, — Духи Воздуха, поклонитесь своему Создателю! *(Берет Пантакль и чертит им в воздухе перед Скрижалью знак Водолея.)* Именем РАФАЭЛЯ, Великого Архангела Воздуха, и знаком Головы Человека, — Духи Воздуха, поклонитесь своему Создателю! *(Чертит Пантаклем в воздухе знак креста.)* Именами и Буквами Великого Восточного Четырехугольника, врученного Еноху Ангелом Аве, — Духи Воздуха, поклонитесь своему Создателю! *(Поднимает Пантакль высоко над головой.)* Тремя Великими Тайными Именами Бога, начертанными на Знаменах Востока, — ОРО ИВАН АОЗПИ, — Духи Воздуха, поклонитесь своему Создателю! *(Возвращает Пантакль на место. Все возвращаются на свои места и садятся.)*

Иерофант:

Именем ШАДДАИ ЭЛЬХАИ объявляю, что Храм степени Теоретика ныне открыт.

Иерофант:

(3, 3, 3 удара.)

Иерей:

(3, 3, 3 удара.)

Гегемон:

(3, 3, 3 удара. В Храме приглушают огни.)

Иерофант:

Братья и Сестры! Наш Брат (Сестра) достиг немалых успехов на путях Тайной Науки. Он выдержал экзамен и показал себя достойным подняться на следующую ступень. Я получил от Достопочтеннейших Вождей Второго Ордена разрешение посвятить его в степень Теоретика. Почтенный Гегемон! Проследи за подготовкой Ревнителя и постучись условным стуком. *(Глашатай помещает веер рядом с Иерофантом, светильник — рядом с Гегемоном, Чашу — рядом с Иереем, а соль — рядом со своим собственным постом. Гегемон встает, совершает знак Приветствия, повернувшись лицом к Иерофанту, покидает Храм и готовит Ревнителя к предстоящей церемонии: надевает на него перевязь степени Ревнителя, завязывает ему глаза и вкладывает в правую руку Греческий Кубический крест, составленный, как уже было сказано, из 22 квадратов с написанными на них еврейскими буквами. Вместе с Ревнителем Гегемон подходит к двери и стучит условным стуком Степени Теоретика — 9 ударов.)*

⁸⁷ Быт. 1:26, в переводе, приближенном к тексту оригинала. — *Примеч. перев.*

Гегемон:

Расстанься с материальным и стремись к духовному⁸⁸! (*Глашатай открывает дверь, выпускает Гегемона и Ревнителя и закрывает дверь.*)

Иерофант:

Препроводите Ревнителя на восток. (*Распоряжение выполняется. Ревнителя останавливают перед Столпами. Глашатай становится справа от Ревнителя, Гегемон — слева. Глашатай берет из рук Ревнителя Кубический Крест.*)

Иерофант:

(*Ревнителю*) Покажи мне Шаг, Знак и Рукопожатие степени Ревнителя, назови Великое Слово, Мистическое число и образованный от него Пароль. (*Шаг: на шесть дюймов вперед, сперва левой ногой, затем правой. Знак — рука поднимается вверх под углом сорок пять градусов. Рукопожатие — стандартное для всех степеней Первого ордена. Великое Слово — АДОНАИ ХА-АРЕЦ. Число Пароля — 55, а буквы — Нун Хе.*) (*Ревнитель выполняет распоряжение; если он замешкается, Гегемон поясняет ему, что он должен исполнить требование Иерофанта.*)

Иерофант:

Назови мне мистический титул и символ степени Ревнителя («*Periclinus de Faustis*», *Арец*). (*Ревнитель выполняет распоряжение.*)

Иерофант:

Брат (Сестра)! Готов ли ты поклясться, что будешь хранить тайны 32-го Пути и степени Теоретика в таком же строгом молчании, как и тайны предыдущих степеней?

Ревнитель:

Я готов. (*Глашатай возвращает Ревнителю Кубический Крест.*)

Иерофант:

Тогда прости к Небесам правую руку, в которой ты держишь Кубический Крест, и скажи: «Клянусь Твердью Небесной». (*Ревнитель выполняет указание.*) Да будет снята повязка с его глаз! (*С глаз Ревнителя снимают повязку, но в Зале царит полутьма. Гегемон возвращается на свое место в южной части Зала. Ревнитель остается на попечении Глашатая.*)

Иерофант:

Прости в знаке Ревнителя правую руку, в которой ты держишь Кубический Крест, и скажи: «Призываю в свидетели моей клятвы Силы Воздуха». (*Ревнитель выполняет распоряжение.*)

РИТУАЛ 32-ГО ПУТИ

Иерофант:

(*Один удар Скипетром*) Перед тобой Врата 31-го, 32-го и 29-го Путей, ведущих от степени Ревнителя к трем следующим степеням. Однако ныне тебе открыт лишь 32-й Путь, ведущий к степени Теоретика. И чтобы достичь степени Теоретика, ты должен пройти этот Путь. Возьми в правую руку Кубический Крест, а в левую — Знамя Света (*вручает Ревнителю Знамя Востока*) и следуй за своим проводником, Анубисом-Стражем, который поведет тебя от материального к Духовному.

⁸⁸ Ср. Мф. 6:19—20: «Не собирайте себе сокровищ на земле [...] но собирайте себе сокровища на небе». — *Примеч. перев.*

Глашатай:

Анубис-Страж сказал Соискателю: «Предстанем же перед Владыками Истины. Встань и следуй за мною». (*Глашатай проводит Ревнителя между Столпами, поворачивает направо и совершает обход Зала, ведя Ревнителя за собой.*)

Иерей:

(*Пока Глашатай и Ревнитель обходят Зал в первый раз*) И Сфинкс Египетский заговорил и молвил: «Я — слияние Стихийных Сил. И я же — символ Человека. Я — Жизнь. Я — Смерть. Я — Дитя, рожденное Ночью Времени». (*Когда Глашатай и Ревнитель приближаются к восточной точке Зала, Иерофант покидает место между Столпами и преграждает им путь.*)

Иерофант:

(*Держа в левой руке Знамя Запада, а в правой — веер*) И Жрец в маске Осириса заговорил и молвил: «Ты не пройдешь во Врата Восточного неба, пока не назовешь мое Имя».

Глашатай:

(*Отвечает за Соискателя*) Ты — НУТ (NU)⁸⁹, богиня Тверди Воздушной. Ты — ГОР-ЭМ-АХЕТ (HORMAKHU)⁹⁰, Владыка Восточного Солнца.

Иерофант:

С какими знаками и символами ты идешь?

Глашатай:

С буквой Алеф, со Знаменем Света и символом Равновесия Сил.

Иерофант:

(*Отступает, освобождая дорогу, и веером чертит перед Ревнителем знак Керуба-Водолея.*) О Дитя Воздуха! Ты очищен этим Знаком Человека. Проходи. (*Вручает Знамя Запада Глашатаю. Тот, проходя мимо Гегемона, передает ему знамя. Глашатай и Ревнитель второй раз обходят Зал, двигаясь по ходу солнца.*)

Иерей:

(*Пока Глашатай и Ревнитель обходят Зал во второй раз*) Я — Осирис, Двойная Душа. Очищение соединило меня с Высшим, страдание возвысило меня, испытание меня возвеличило. Силою Могучего Имени я пришел туда, где пребывают Великие Боги.

Гегемон:

(*Держа в правой руке красный светильник, а в левой — Знамя Запада, преграждает Глашатаю и Ревнителю путь на юге.*) И Жрец в маске Льва заговорил и молвил: «Ты не пройдешь во Врата Южного неба, пока не назовешь мое Имя».

Глашатай:

(*Отвечает за Соискателя*) МАУ (MAU)⁹¹, Лев Могучий и Сильный, Владыка Огня — твоё Имя. Ты — РА, Солнце в его высочайшей силе.

Гегемон: С какими знаками и символами ты идешь?

⁸⁹ Нут — древнеегипетская богиня неба. — *Примеч. перев.*

⁹⁰ Гор-Эм-Ахет — ипостась древнеегипетского бога Гора, «Гор в горизонте». — *Примеч. перев.*

⁹¹ «Мау» — древнеегипетский иероглиф, обозначающий льва. — *Примеч. перев.*

Глашатай:

С буквой Шин, со Знаменем Востока и символом Кубического Креста.

Гегемон:

(Отступает, освобождая дорогу, и Светильником чертит перед Ревнителем знак Керуба-Льва). О Дитя Огня! Ты очищен этим Знаком Льва. Проходи. (Гегемон отставляет Светильник и занимает место Глашатая. Глашатай возвращается на свой пост на севере. Гегемон ведет Ревнителя в обход зала в третий раз и, минуя Иерея, передает ему Знамя Запада.)

Иерей:

(Пока Ревнитель, следуя за Гегемоном, обходит Зал в третий раз) Я миновал Врата Тверди. О Владыки Истины! Дайте мне руки свои, ибо я стал как вы. Слава вам, о, Владыки Истины, ибо вы — мастера, что созидают Душу.

Иерей:

(Держа чашу Воды в правой руке и Знамя Запада — в левой, преграждает Гегемону и Ревнителю дорогу на западе.) И Жрец в маске Орла заговорил и молвил: «Ты не пройдешь во Врата Западного неба, пока не назовешь мое Имя».

Гегемон:

(Отвечает за Соискателя) ХЕКЕТ (НЕКА)⁹², хозяйка ХЕСУРА (HESAR), Владычица Воды — Твое Имя. Ты — АТУМ (TOUM), заходящее Солнце.

Иерей:

С какими знаками и символами ты идешь?

Гегемон:

С символом Майим (Mayim), со Знаменем Света и символом Двадцати Двух Букв.

Иерей:

(Отступает, освобождая дорогу, и Чашей чертит перед Ревнителем знак Керуба-Орла.) О, Дитя Воды! Ты очищен этим Знаком Орла. Проходи. (Иерей вручает Знамя Запада Гегемону, который продолжает обход вместе с Ревнителем. Минуя Глашатая, Гегемон передает ему Знамя Запада.)

Иерей:

(Пока Гегемон ведет Ревнителя вокруг зала в четвертый раз.) О, Владыка Вселенной! Ты превыше всего сущего; и Тени Ночные отступают перед Тобою, и Тьма бежит от Лица Твоего.

Глашатай:

(Держа блюдо с солью в правой руке и Знамя Запада — в левой, преграждает Гегемону и Ревнителю дорогу на севере.) И Жрец в маске Быка молвил: «Ты не пройдешь во Врата Северного неба, пока не назовешь мое Имя».

Гегемон:

(Отвечает за Соискателя) САТЕМ (SATEM) в обители ШУ (SHU)⁹³, Бык Земли — Твое Имя. Ты — ХЕПРИ (КНЕРНРА)⁹⁴, Ночное Солнце.

⁹² Хекет — древнеегипетская богиня воды и плодородия, покровительница рожениц, изображавшаяся в виде лягушки или с лягушкой на голове. — *Примеч. перев.*

⁹³ Шу — древнеегипетский бог воздуха.

Глашатай:

С какими знаками и символами ты идешь?

Гегемон:

С буквами Алеф, Мем и Шин и с символами Знамени и Креста.

Глашатай:

(Отступает, освобождая дорогу, и солью чертит перед Ревнителем знак Керуба-Тельца).

О Дитя Стихий! Ты очищен этим Знаком Головы Тельца. Проходи. (Гегемон и Глашатай подводят Ревнителя к Столпам. Иерофант берет Знамена и относит их на исходные места. Гегемон и Глашатай зажигают огни в Зале и возвращаются на свои посты, вернув на Алтарь веер, светильник, чашу и соль.)

Иерофант:

(Берет у Соискателя Кубический Крест.) Кубический Крест — это эмблема сил четырех стихий, приведенных в гармонию и равновесие. На поверхности его — двадцать два квадрата, в каждом из которых помещается одна из двадцати двух еврейских букв. Это двадцать две буквы Вечного Голоса, звук которого разносится под сводом Небес и в глубинах Земли, в бездне Вод и в Огне вездесущем. Небеса не в силах выразить полноту их; Земля не в силах изречь их. Но Творец вложил их во все сущее. Он смешал их с Водой. Он вплел их в горние вихри Огня. Он запечатлел их в воздухе Небес. Он распределил их между планетами. Он закрепил за ними двенадцать созвездий зодиака. *(Откладывает крест.)* Тридцать второй Путь «Сефер Йецира», соответствующий букве ТАВ, именуется Управляющим Разумом, ибо он направляет влияния Семи Планет, и содействует им всем, и ведет их назначенными путями. Следовательно, с ним связано истинное знание Семи Обитателей материального мира АСИЯ, которые в Апокалипсисе представлены в образе Семи Церквей. С ним соотносится Вселенная, состоящая из Четырех стихий. Также ему соответствуют Керубим, Клипот и Астральный План. Он является отражением сферы Сатурна. Он символизирует связь между миром Материи и миром Формирования — мирами Асия и Йецира. Путь этот пролегает через Астральный План, обиталище стихийных духов, Клипот и Оболочек Умерших. Путь Тав олицетворяет Раскрытие Завесы Скинии, на которой изображены Керубим и пальмовые деревья. Это путь, ведущий во Врата Эдема. *(Подводит Ревнителя к западной стороне Алтаря.)* Все эти идеи символически представлены в двадцать первом Аркане Таро, который ты видишь перед собой. Внутри овала, сплетенного из семидесяти двух окружностей, помещена фигура женщины, чью наготу прикрывает лишь парящая в воздухе широкая лента. Голову ее венчает лунный серп Иисиды, а в руках она держит два жезла. Левая нога ее согнута и скрещена с правой, образуя крест. В Апокалипсисе это — жена, облеченная в Солнце; в каббале — Невеста из Песни Песней. Она же — египетская Исида Природная, ныне частично приоткрывшая свою наготу. И она же — великий Ангел-Керуб Сандалфон, имеющий женский облик, — Левый Керуб Ковчега, восседающий на престоле Милосердия. Два жезла в ее руках управляют силами Положительного и Отрицательного потоков. Гептаграмма, или Семилучевая Звезда, — символ Семи Дворцов мира Асия; скрещенные ноги — символ Четырех Букв Имени Божьего. Венчающий ее лунный серп воспринимает влияния, исходящие как от Гебуры, так и от Гедулы. Эта фигура — обобщенное изображение 32-го Пути, соединяющего Малкут с Йесод. Овал, состоящий из семидесяти двух малых окружностей, символизирует Шем-хамфорах — семидесятидвухчастное Имя Бога. Двенадцать больших окружностей представляют знаки зодиака. По углам карты размещены Керубим — олицетворения сил четырех букв Имени

⁹⁴ Хепри — древнеегипетский бог-скарабей, олицетворение солнца, поднимающегося на рассвете из-за горизонта. — *Примеч. перев.*

Тетраграмматон, действующих в области Стихий, через которую тебя символически провели в предшествующей церемонии.

Веер, Светильник, Чаша и Соль символизируют четыре стихии — четыре области, населенные Сильфами, Саламандрами, Ундинами и Гномами. Будь же проворен и деятелен, как сильфы, но остерегайся легкомыслия и непостоянства. Будь энергичен и силен, как саламандры, но остерегайся раздражительности и жестокости. Будь гибок и внимателен, как ундины, но остерегайся праздности и переменчивости. Будь трудолюбив и терпелив, как гномы, но избегай грубости и жадности. Так постепенно разовьешь ты силы своей души и станешь достойным повелевать Духами стихий.

Алтарь, как и в ритуале предыдущей степени, представляет Материальную Вселенную. Расположенный справа от него пост Гегемона символизирует Сад Эдема. Слева же от Алтаря пост Глашатая символизирует Геенну, обиталище Оболочек. Сейчас эти Служители объяснят тебе значение рисунков, находящихся на их постах. (*Иерофант возвращается на свой престол, а Гегемон ведет Соискателя к рисунку, находящемуся на его посту.*)

Гегемон:

На рисунке перед тобой частично представлена оккультная символика Эдемского Сада и Святого Града Апокалипсиса. Внешний круг — это Стена Рая, которую охраняют Керубим и Пламя, а Семь Квадратов суть Семь Обителей Райских, или Семь Сфер, в коих произрастил Тетраграмматон Элохим всякое дерево, приятное на вид и хорошее для пищи⁹⁵; символ деревьев этих — пальмы, изображенные на Завесе Скинии и на дверях Святая Святых во Храме⁹⁶. Посреди же них — Древо Жизни, Престол Господень и Агнец. Число оснований — двенадцать, и число врат — двенадцать, потому и на рисунке этом показаны двенадцать входов. Четыре потока, истекающие из источника посередине, — это реки Эдема. Они соответствуют четырем стихиям, исходящим из Вездесущего Духа. (*Глашатай подводит Соискателя к рисунку, находящемуся на его посту.*)

Глашатай:

На рисунке перед тобой представлены Семь Преисподних Обителей и четыре Моря. Первый круг обозначает Воды Слез, второй — Воды Творения, третий — Воды Океанские, четвертый же — Море Лжи. Во внутренних кругах справа — семь Земель: 1) Арец; 2) Адама; 3) Гия; 4) Нешия; 5) Ция; 6) Арега и 7) Тебел или Хелед. Слева же — семь Преисподних Обиталищ: 1) Шеол; 2) Абаддон; 3) Титахион; 4) Бар Шаухет; 5) Целмот; 6) Шаари Мот и 7) Гехиннон.

Иерофант:

С превеликой радостью присваиваю тебе Титул Владыки (Владычицы) 32-го Пути. Ныне ты должен на краткое время покинуть Храм, а когда ты вернешься, церемония приема в степень Теоретика будет продолжена.

ВСТУПЛЕНИЕ В СТЕПЕНЬ ТЕОРЕТИКА

⁹⁵ Быт. 2:9. — *Примеч. перев.*

⁹⁶ Имеются в виду двери внутреннего святилища в иерусалимском храме (3 Цар. 6:31—32). — *Примеч. перев.*

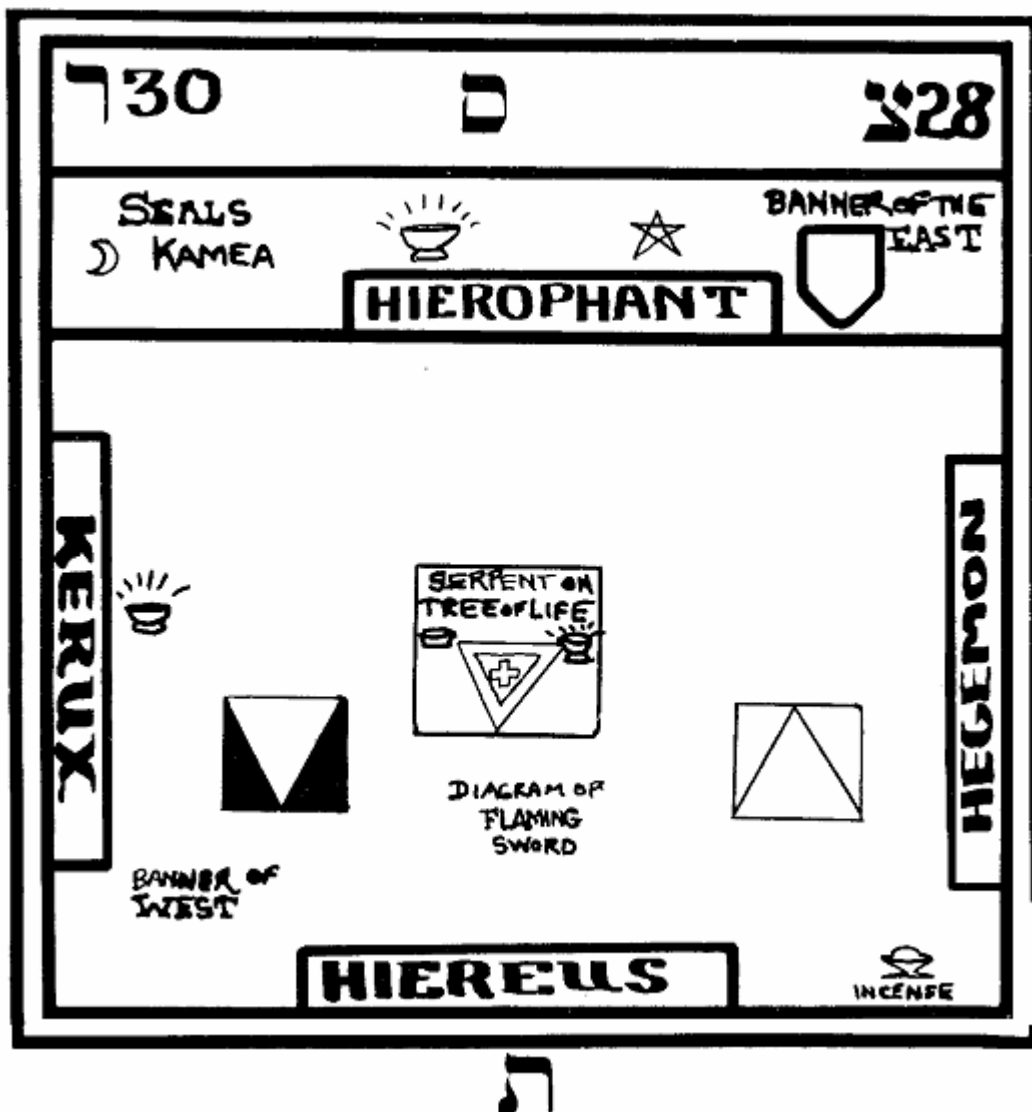

1. 30-й Путь
2. 28-й Путь
3. Печати и Каменя
4. Иерофант
5. Знамя Востока
6. Глашатай
7. Змей на Древе Жизни
8. Гегемон
9. Рисунок Пламенного Меча
10. Знамя Запада
11. Курение
12. Иерей]

Иерофант:

Брат Глашатай! Повелеваю тебе сообщить Ревнителю условный стук и вручить ему Эмблему Допуска. Почтенный Гегемон! Охраняй Врата и впусти Глашатая и Ревнителя, когда они постучатся условным стуком. (Глашатай вручает Соискателю эмблему допуска — Кадуцей Гермеса и велит ему постучаться условным стуком — 9 ударов. Гегемон открывает дверь и впускает их.)

Иерофант:

*(Ревнителю) Брат (Сестра)! При посвящении в степень Ревнителя тебе были показаны символические изображения Древа Познания Добра и Зла, Врат Эдема и Святилища. Теперь же, при введении в степень Теоретика, перед тобой — Святая Святых с Ковчегом и Керубим, а также тождественный ей Сад Эдема. Туда ведет только что пройденный тобою 32-й Путь, охраняемый Керубим-Стражами и украшенный пальмовыми деревьями Эдемского Сада. Почтенный Гегемон! Проводи Ревнителя на запад и помести его перед Вратами 32-го Пути ТАВ, на который он символически вступил. *(Распоряжение выполняется. Ревнитель обращается лицом к востоку, Глашатай возвращается на свое место.)**

Иерей:

С каким символом тыходишь в эти Врата?

Гегемон:

С Эмблемой Глашатая — Кадуцеем Гермеса.

Иерей: Древо Жизни и три материнские буквы — это Ключи, отмыкающие тайный смысл Кадуцея Гермеса. Вершина этого Жезла покоится в КЕТЕР, а Крылья простираются к ХОКМЕ и БИНЕ. Это Три Высшие Сефирот. Нижние же семь сефирот обвиты Змеями, головы которых покоятся на ХЕСЕД и ГЕБУРЕ. Это две Змеи Египта. Это два потока Астрального Света. Далее, Крылья и вершина Жезла образуют букву Шин, символ Огня; головы и верхние половины Змей — букву Алеф, символ Воздуха; хвосты же Змей обвивают букву Мем, символ Воды. Огонь Жизни — наверху, Воды Творения — внизу, а между ними трепещет символ Воздуха. *(Иерофант подходит к восточной стороне Алтаря. Гегемон подводит к нему Соискателя возвращается на свой пост на юге.)*

Иерофант:

Символы, которые ты видишь перед собой, представляют Сад Эдема и Святая Святых, что одно и то же. Перед тобой — Древо Жизни, образованное Сефирот и соединяющими их Путиами. Полностью раскрыть сейчас его символику невозможно, ибо Древо Жизни — при правильном его понимании — есть Ключ к тайнам всего сущего. На каждой сефире начертано еврейскими буквами ее Имя, а также связанные с ней Божественные Имена, Имена Ангелов и Архангелов. Сефирот соединяются Путиами, общее число которых — двадцать два. Каждому Пути соответствует одна из двадцати двух букв еврейского алфавита. Десять сефирот и двадцать два Пути образуют в совокупности Тридцать Два Пути Мудрости, о которых идет речь в «Сефер Йецира». Последовательность еврейских букв, начертанных на Путиах, образует, как ты видишь, символ Змея Мудрости. Естественная же последовательность сефирот образует Пламенный Меч, или Молнию, также представленную на этом рисунке. У основания Древа Жизни на Алтаре помещен крест внутри треугольника, обращенного вершиной вниз. Крест — это символ четырех райских рек. Углы треугольника же соответствуют трем сефирот: Нецах, Ход и Йесод. Два Столпа, возвышающиеся слева и справа от Древа, — это символы Активного и Пассивного, Мужского и Женского Начал, Адама и Евы. Кроме того, они соотносятся с Огненным и Облачными Столпами, которые указывали сынам Израилевым дорогу в пустыне⁹⁷, и с качествами тепла и влажности, которые символически отображены также Красным Светильником и Чашей Воды. Далее, Столпами этими представлены два Керубим Ковчега: Метатрон (правый, в мужском облике) и Сандафон (левый, в женском облике). Над ними горят неугасимые светильники их Духовной Сущности, коя уделена им от Вечного и Несотворенного Единого. *(Совершает знак Теоретика.)*

Слава Тебе, Владыка Земли Живых, ибо Сияние Твое наполняет Вселенную.

⁹⁷ Исх. 13:21: «Господь же шел пред ними днем в столпе облачном, показывая им путь, а ночью в столпе огненном, светя им, дабы идти им и днем и ночью». — *Примеч. перев.*

Степень Теоретика соответствует сефире Йесод, а степень Ревнителя — сефире Малкут. Путь, соединяющий эти сефирот, соотносится с буквой Тав, Врата которой ты ныне видишь на Западе и которые ты символически миновал. С этой степенью, как и с предыдущей, связаны определенные тайные знаки и приметы. Это Знак степени, Рукопожатие, Великое слово, Мистическое число и образованный от него Пароль. Знак Теоретика следующий: встань, соединив стопы, подними руки вверх, слегка отведи их назад и обрати ладони кверху, как если бы ты поддерживал некий груз. Поза эта символизирует тебя самого, стоящего на Пути Йесод и поддерживающего Столпы Милосердия и Суровости. Также этот Знак соотносится с греческим Атлантом, который поддерживал небесный свод на своих плечах, и с Геркулесом, временно принявшим у него это бремя. Кроме того, это символ Исиды Природной, поддерживающей небеса. Рукопожатие остается прежним: оно неизменно для всех степеней Первого ордена. Великое слово степени Теоретика — это семибуквенное Имя ШАДДАИ ЭЛЬ ХАИ, означающее «Всемогущий и Присносуший». Мистическое число степени Теоретика — 45. От него образован Пароль Мем Хе — Ма (Mah), тайное Имя Мира Формирования. Оно произносится по буквам. Степени Теоретика и сефире Йесод соответствует девятый Путь «Сефер Йецира». Его называют Чистым и Ясным Разумом, ибо он очищает все сефирот, надзирает за тем, как формируются их отражения, и вносит необходимые поправки в этот процесс, а также гармонично распределяет между ними обязанности, дабы они сочетались друг с другом без искажений и разногласий. Отличительная Эмблема степени Теоретика, которую отныне тебе дозволено носить, — это Перевязь Ревнителя с добавлением белого креста над треугольником, а также числа 2 в круге и числа 9 в квадрате, размещенных соответственно слева и справа от вершины треугольника. Под треугольником же помещается число 32 между двумя параллельными белыми линиями. Значение Скрижали Земли было разъяснено тебе при посвящении в предыдущую степень. *(Иерофант возвращается на восток. Гегемон подводит к нему Соискателя.)*

Иерофант:

Трое Врат перед тобою — Врата Путей, ведущих далее ввысь от этой степени. Путь справа от тебя ведет к степени Философа, Путь слева от тебя — к степени Практика, а центральный Путь — еще выше. Степень Теоретика связана со стихией Воздуха, а следовательно, одна из главных ее эмблем — Великая Сторожевая Башня, или Земная Скрижаль Востока. Это одна из четырех Великих Скрижалей, врученных Еноху Великим Ангелом Аве. Из нее почерпнуты Три Священных Тайных Имени Бога — ORO IBAN AOZPI, начертанные на Знаменах Востока, а также бесчисленные Божественные и Ангельские имена, относящиеся к стихии Воздуха. Также эта степень связана с Луной. Камень, или Мистический квадрат, Луны состоит из 81 квадрата, в которых содержатся числа от 1 до 81, расположенные таким образом, чтобы сумма чисел в каждой строке и в каждом столбце была одинакова. Управляющие числа этой Камеи — 9, 81, 369 и 3321. На этом рисунке *(указывает)* представлены мистические Печати и Имена, произведенные из Камеи Луны. Печати образуются линиями, последовательно соединяющими определенные числа внутри квадрата. Числу 9 соответствует имя Ход, означающее «Слава»; числу 81 — имя Элим (Elim), множественное от Божественного Имени Эль (El); числу 369 — Хасмодаи (Chasmodai), имя Духа Луны. Остальные имена принадлежат Разумам и Духам Луны. На этом рисунке *(указывает)* представлены значения лунных символов на Древе Жизни: серп растущей Луны символизирует сторону Милосердия, серп убывающей Луны — сторону Суровости, тогда как полная луна соотносится с Солнцем-Тиферет. *(Иерофант возвращается на свой престол. Гегемон подводит Соискателя к Иерею.)*

Иерей:

На рисунке перед тобой изображены две схемы алхимических соответствий сефирот. Согласно первой схеме, Корень Металлов — это Кетер, Свинец — Хокма, Олово — Бина, Серебро — Хесед, Золото — Гебура, Железо — Тиферет; Нецах и Ход — Двуполая Латунь,

Йесод — Меркурий, а Малкут — Лекарство металлов⁹⁸. Согласно второй, трем Высшим Сефирот соответствуют Ртуть, Сера и Соль, а семи нижним — металлы, но в совершенно ином порядке. Ибо Древо Жизни пребывает во всех вещах, и Горних, и Дольних, какова бы ни была их природа — животная, растительная или минеральная. (*Гегемон подводит Соискателя к своему посту на юге и показывает ему следующий рисунок.*)

Гегемон:

На рисунке перед тобой изображены геометрические фигуры, соответствующие планетам. Соответствия эти таковы: число 3 и треугольник — Сатурн, число 4 и квадрат — Юпитер, число 5 и пентаграмма — Марс, число 6 и гексаграмма — Солнце, число 7 и гептаграмма — Венера, число 8 и октаграмма — Меркурий, число 9 и эннеаграмма — Луна. Гептаграмму и октаграмму можно начертить двумя способами, а эннеаграмму — тремя. В каждом из этих случаев первый вариант наиболее созвучен природе планеты. (*Гегемон садится. Глашатай подходит к Соискателю, ведет его к своему посту на севере и показывает последний рисунок.*)

Глашатай:

На рисунке перед тобой изображены шестнадцать геомантических фигур, образованных всеми возможными сочетаниями одиночных и двойных точек, выстроенных в четыре ряда. Каждой из семи планет соответствует по две фигуры. Оставшиеся две фигуры соотносятся с Головой и Хвостом Дракона. Одни из этих фигур соответствуют Огню, другие — Воздуху, третьи — Земле, а иные — Воде. Кроме того, они распределяются определенным образом по знакам зодиака. (*Глашатай подводит Соискателя к престолу Иерофанта.*)

Иерофант:

Поздравляю тебя с достижением степени Теоретика и в знак твоего вступления в эту степень присваиваю тебе Мистический Титул «Poraïos de Rejectis», означающий «Тот, кто приведен из среды отверженных». Также вручаю тебе символ Руах. Это еврейское название Воздуха. Брат Глашатай! (*Один удар скипетром.*) Повелеваю тебе объявить, что этот Ревнитель принят в степень Теоретика.

Глашатай:

Именем ШАДДАИ ЭЛЬ ХАИ и по велению Достопочтенного Иерофанта я объявляю во всеуслышание, что Брат наш (Сестра наша), добившись известных успехов в постижении Тайной Науки, должным образом принят в степень Теоретика, провозглашен Владыкой (Владычицей) 32-го Пути и получил Мистический титул «Poraïos (Poraïa) de Rejectis» и символ Руах.

Иерофант:

Брат (Сестра)! Чтобы заслужить право подняться на следующую ступень, ты должен будешь в совершенстве овладеть знаниями, изложенными в стандартной Теоретической Лекции. Подготовившись к испытанию, засвидетельствуй это в письме, адресованном Секретарю Ордена, как и на предшествующих степенях.

ЗАКРЫТИЕ

Иерофант:

(*Один удар скипетром*) Братья и Сестры! Помогите мне закрыть Храм степени Теоретика. (*Все встают.*) Брат Глашатай! Проверь, охраняется ли Храм, как подобает. (*Глашатай исполняет указание.*)

⁹⁸ См. примечания к соответствующей таблице в томе III настоящего издания. — *Примеч. перев.*

Глашатай:

(Один удар жезлом) Достопочтенный Иерофант! Храм охраняется, как подобает.

Иерофант:

(Один удар скипетром) Поклонимся Владыке и Царю Воздуха. *(Все обращаются лицом к востоку.)*

ПОКЛОНЕНИЕ

Иерофант:

ШАДДАИ ЭЛЬ ХАИ, Всемогущий и Присносущий! Да будет Имя Твое благословенно во веки веков. Аминь. *(Все совершают знак Приветствия. Служители выстраиваются в восточной части зала, как при Открытии.)* Вознесем молитву Сильфам, Духам Воздуха.

Дух Жизни! Дух Мудрости! Ты, Чье дыхание дарует форму всему сущему и лишает сущее формы! Ты, пред Коим жизнь всего сущего — лишь тень изменчивая, лишь летучий пар! Ты, восседающий на облаках, шествующий на крыльях ветра! Ты извергаешь Дыхание из Уст Своих — и беспредельное пространство населяется бесчисленными формами. Ты вбираешь Дыхание в Уста Свои — и все, что вышло из Тебя, в Тебя возвращается. О, неустанное Движение в Вечном Постоянстве! Да будешь Ты благословен во веки веков!

Мы возносим Тебе хвалу: да будешь Ты благословен в неизменном вовеки Царстве сотворенного Света, Теней, отражений и Образов! Мы стремимся без усталости к Твоему непреложному и нетленному Блеску! Да пронизет нас Луч Разума Твоего! Да снизойдет на нас тепло Твоей Любви! И тогда летучее станет неподвижным; тень обратится в тело; Дух Воздуха делается душою; а греза — мыслью. И Буря уже не будет носить нас по воле своей: крепко сожмем мы в руках поводья Крылатых Коней Зари. И будем мы править Вечерним Ветром, дабы летел он пред Ликом Твоим, куда бы Ты ни направился. О, Дух Духов! О, Вечная Душа всех Душ! О, нетленное дыхание Жизни! О, Вздох Творения! О, Уста, извергающие и вбирающие жизнь всего сущего в истечении и возвращении Вечного Слова Твоего — Божественного Океана Движения и Истины! Аминь.

(Иерофант чертит скипетром в воздухе перед Скрижалью изгоняющие пентаграммы.)

Иерофант:

Ступайте с миром в свои жилища. Да пребудет с вами благословение ЙОД ХЕ ВАВ ХЕ. Да будет мир между вами и нами, и да будете вы готовы явиться на зов. *(Один удар скипетром.)* *(Все совершают знак Приветствия и садятся)* Именем ШАДДАИ ЭЛЬ ХАИ объявляю Храм степени Теоретика закрытым. *(3, 3, 3 удара.)*

Иерей:

(Повторяет удары.)

Гегемон:

(Повторяет удары.)

ЦЕРЕМОНИЯ СТЕПЕНИ ПРАКТИКА 3—8

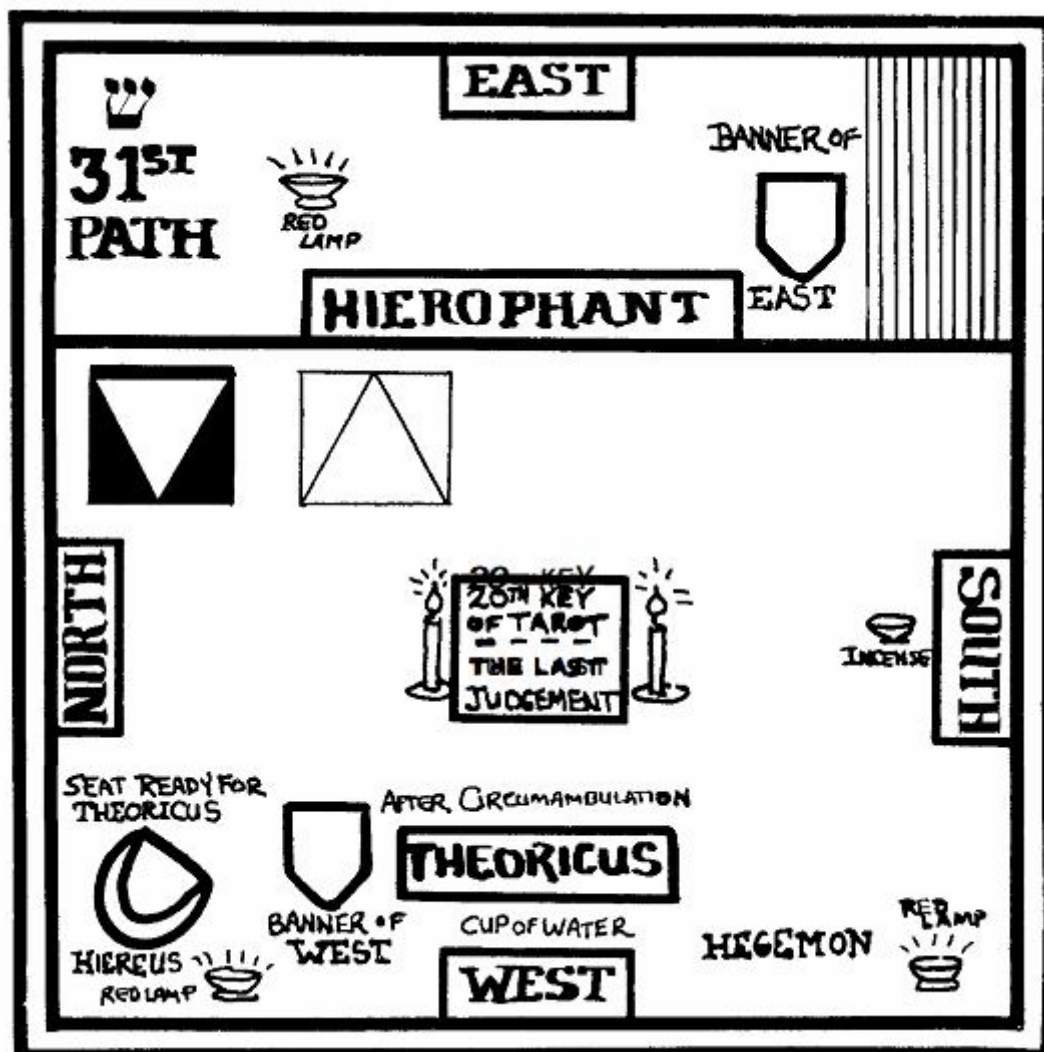

1. 31-й Путь
2. Красный светильник
3. Восток
4. Иерофант
5. Знамя Востока
6. Север
7. 20-й аркан Таро — «Суд»
8. Юг
9. Курение
10. Сиденье для Теоретика
11. После Обхода
12. Знамя Запада
13. Иерей
14. Красный светильник
15. Теоретик
16. Чаша с водой
17. Запад.
18. Гегемон.
19. Красный светильник]

ОТКРЫТИЕ

(Убранство Храма — как на плане для 31-го Пути. Все участники ритуала и зрители, облаченные, как подобает, рассаживаются по местам.)

Иерофант:

(Один удар скипетром.) Братья и Сестры Внешнего ордена Золотой Зари! Помогите мне открыть Храм степени Практика. Почтенный Гегемон! Проверь, охраняется ли Храм, как подобает. *(Указание выполняется.)*

Гегемон:

Достопочтенный Иерофант! Храм охраняется, как подобает.

Иерофант:

Почтенный Иерей! Проверь, все ли присутствующие прошли посвящение в степень Практика.

Иерей:

Братья и Сестры! Совершите знак Практика *(Указание выполняется.)* Достопочтенный Иерофант! Все присутствующие достигли этой степени. *(Совершает знак Приветствия.)*

Иерофант:

Почтенный Гегемон! Какой стихии соответствует данная степень?

Гегемон:

Стихии Воды.

Иерофант:

Почтенный Иерей! Какой планете соответствует данная степень?

Иерей:

Меркурию.

Иерофант:

Почтенный Гегемон! Каким Путям соответствует данная степень?

Гегемон:

31-му и 30-му Путям Шин и Реш.

Иерофант:

Почтенный Иерей! Что символизирует 31-й Путь?

Иерей: Отражение сферы Огня.

Иерофант:

Почтенный Гегемон! Что символизирует 30-й Путь?

Гегемон:

Отражение сферы Солнца. *(Иерофант 1 раз ударяет скипетром. Все встают и обращаются лицом к востоку.)*

Иерофант:

(Один удар скипетром.) Поклонимся Владыке и Царю Воды! ЭЛОХИМ ЦЕБАОТ, Элохим Воинств! Да славится вовеки РУАХ ЭЛОХИМ, носившийся над ликом Вод Творения! Аминь! (Все совершают знак Приветствия. Иерофант встает с престола, идет на запад и останавливается перед Скрижалю Воды, рядом с которой помещена Чаша с водой. В воздухе перед Скрижалю Иерофант чертит скипетром окружность и призывающие пентаграммы Воды.)

Иерофант:

И сказали Элохим: «Сотворим Адама по образу Нашему, и по подобию Нашему; и да владычествует он над рыбами морскими»⁹⁹. Именем ЭЛЬ, Сильным и Могучим, Именем ЭЛОХИМ ЦЕБАОТ, — Духи Воды, поклонитесь своему Создателю! *(Берет чашу с водой и чертит ею в воздухе перед Скрижалю знак Орла.)* Именем ГАБРИЭЛЯ, Великого Архангела Воды, и знаком Орла, — Духи Воды, поклонитесь своему Создателю! *(Чертит в воздухе крест чашей.)* Именами и Буквами Великого Западного Четырехугольника, врученного Еноху Великим Ангелом Аве, — Духи Воды, поклонитесь своему Создателю! *(Поднимает чашу высоко над головой.)* Тремя Великими Тайными Именами Бога, начертанными на Знаменах Запада, — ЕМРЕН ARSEL GAIOL, — Духи Воды, поклонитесь своему Создателю! Именем РА АГИОСЕЛЬ, Великого Царя Запада, — Духи Воды, поклонитесь своему Создателю! *(Ставит чашу на место и возвращается на свой престол. Все возвращаются на свои места.)*

Иерофант:

Именем Элохим Цебаот объявляю, что Храм степени Практика ныне открыт.

Иерофант:

(1, 3, 1, 3 удара.)

Иерей:

(1, 3, 1, 3 удара.)

Гегемон:

(1, 3, 1, 3 удара.)

(Храм подготавливают к ритуалу 31-го пути и приглушают огни.)

РИТУАЛ 31-го ПУТИ

Иерофант:

Братья и Сестры! Наш Брат (Сестра) достиг немалых успехов на Пути Тайной Науки. Он с честью выдержал экзамен и показал себя достойным подняться на следующую ступень. Я получил от Достопочтеннейших Вождей Второго Ордена разрешение посвятить его в степень Практика. Почтенный Гегемон! Проследи за подготовкой Теоретика и постучись условным стуком. *(Гегемон встает, приветствует Иерофанта знаком, выходит за дверь и подготавливает Теоретика. Тот должен был облачен, как подобает, и на нем должна быть Перевязь Теоретика. Гегемон завязывает ему глаза и в правую руку вкладывает эмблему допуска — сплошную Пирамиду-Тетраэдр, символ четырех стихий. Затем Гегемон берет его под левую руку и стучится в дверь условным стуком — 8 ударов.)*

⁹⁹ Быт. 1:26, в переводе, приближенном к тексту оригинала. — *Примеч. перев.*

Гегемон:

Престол Его — как пламя огня, колеса Его — пылающий огонь¹⁰⁰. (*Иерей открывает дверь, выпускает Гегемона и Теоретика и возвращается на свое место. Гегемон ведет Теоретика в северо-западный угол Храма, поворачивает лицом к Иерею и берет у него из рук пирамиду.*)

Иерей:

Покажи мне Знак и Рукопожатие, назови Великое слово, Мистическое число и Пароль степени Теоретика. (*Соискатель выполняет указание.*) (Слово — ШАДДАИ ЭЛЬ ХАИ [SHADDAI EL CHAI], число — 45, Пароль — Ма [Mah].)

Иерей:

Назови мне Мистический титул и символ, которые ты получил на этой Степени. (*Соискатель выполняет указание.*) (Мистический титул — *Poraios de Rejectis*, символ — *Puax*.)

Иерофант:

Брат! Готов ли ты поклясться, что будешь хранить тайны 31-го и 30-го Путей и степени Практика в таком же строгом молчании, как и тайны предыдущих Степеней?

Теоретик:

Я готов.

Иерей:

Тогда прости руки в знаке Приветствия Неофита и скажи: «Клянусь Бездною Водною». (*Указание выполняется.*) Да будет снята повязка с его глаз! (*Указание выполняется. Теоретик оказывается в полутемном Храме. Гегемон берет Чашу с водой, стоящую перед Скрижалью, и вручает ее Теоретику.*)

Иерей:

Окропи несколькими каплями воды Скрижаль Воды, которую ты видишь перед собой на западе, и скажи: «Призываю в свидетели моей клятвы Силы Воды». (*Теоретик выполняет указание. Гегемон ставит чашу на место.*)

Иерей:

Проведите Теоретика на восток и поместите его перед Мистическими Столпами (*Гегемон выполняет указание Иерофанта*).

Иерофант:

(*1 удар скипетром*) Перед тобой Врата 31-го, 32-го и 29-го Путей. Центральный из них, как тебе уже известно, ведет от степени Ревнителя к степени Теоретика. Левый из них, ныне открывающийся перед тобой, — 31-й Путь, ведущий от степени Ревнителя к степени Практика. Возьми в правую руку Пирамиду Огня и следуй за своим Проводником, КАБИРОМ¹⁰¹

¹⁰⁰ Дан. 7:9. — *Примеч. перев.*

¹⁰¹ Кабиры — группа божеств фригийского происхождения, которым поклонялись в Малой Азии и Македонии, а также в Северной и Центральной Греции. Они были подателями плодородия и защитниками мореплавателей. Выделялось два мужских божества-кабира — Аксиокерс и его сын и прислужник Касмилл, и два женских — Аксиер и Аксиокерса. Нередко кабиров отождествляли с Великими Богами острова Самофракия, которым были посвящены знаменитые во всем античном мире Самофракийские мистерии. Наивысшего расцвета культ кабиров достиг в конце IV века до н.э.

В ритуалах Золотой Зари Аксиокерс и Аксиер — божества мужского пола, Аксиокерса — их сестра, а Касмилл — их брат и соискатель, проходящий посвящение в мистерии и олицетворяющий Тайный Жар, сокровенный потенциал Огня. Аксиер — Создатель, Солнечный Огонь, Разум в творческом акте порождения; Аксиокерс —

АКСИОКЕРСОЙ [AXIOKERSA], который проведет тебя по Пути Огня. (Гегемон проводит Теоретика между Столпами и поворачивает направо. Они вдвоем обходят Зал по кругу и, достигнув престола Иерофанта, останавливаются. Иерофант при их приближении поднимается, держа в руке красный светильник.)

Иерофант:

Аксиер [Axieros], первый Кабир, заговорил с Касмиллом-Соискателем [Kasmillos] и молвил: «Я — вершина Треугольника Огня. Я — Солнечный Огонь, изливающий лучи свои на нижний Мир. Я дарую Жизнь. Я порожаю Свет. С каким символом ты идешь?»

Гегемон:

С символом Пирамиды Огня.

Иерофант¹⁰²:

Внемли гласу Аксиера, первого Кабира: «Разум Отца¹⁰³ вихрем устремился вперед с грохотом и гулким ревом, зачиная непобедимой Волей идеи всех форм, изливавшиеся из единого первоисточника; ибо от Отца были и Воля, и Цель (коей они связаны с Отцом по закону чередования Жизни в разнообразных сосудах). Но они отделились друг от друга, и Огонь Разума распределился между другими Разумными Сущностями. Ибо прежде, нежели сотворить Мир множества форм, Царь всего сущего поставил пред ним Прообраз, сущий в уме и нетленный, форма коего запечатлелась на Мире, как слепок; и так воссияла Вселенная, украшенная всем многообразием идей, что покоятся на едином Основании, одном и едином. От него исходят другие разумы, распределяясь и разделяясь по различным телам во Вселенной; сонмами рождаются они в ее просторных глубинах и в беспредельном сиянии устремляются вихрями в Мир. Они суть разумные порождения Отчего Первоисточника, напитанные изобильно блеском того Огня, что сияет в зените неусыпного Времени. Так первозданный и совершенный в себе Источник Отца изливается чрез эти первородные Идеи. Во множестве устремляются они вспышками молний в сияющие Миры, и них заключена Божественная Троица¹⁰⁴. Ибо он — Деятель; ибо он — Податель Огня, несущего Жизнь; ибо он наполняет Животворное лоно Гекаты¹⁰⁵; и он вливает в Синохов¹⁰⁶ живительную силу Огня, наделенную великой мощью¹⁰⁷. Создатель всего сущего придал Миру форму: была некая масса огня, и устроил Он так, чтобы

Разрушитель и Усовершенствователь, Вулканический Огонь, Разум в творческом акте формирования; Аксиокерса — Примирительница и Хранительница, Астральный Огонь, Духовная Душа. Используется реконструкция мифа, лежавшего в основе Самофракийских мистерий: первые три кабира нападают на Касмилла, убивают его, расчленивают тело и погребают у подножия Олимпа (на первом этапе мистерий Касмилл символически погибал от рук своих братьев, на второй — служители находили его останки, а на третьей соискатель воскресал обновленным). — *Примеч. перев.*

¹⁰² Следующие далее «речи Кабиров» заимствованы из так называемых «Халдейских оракулов», ошибочно приписывавшихся Зороастру, — мистического сочинения II века н.э., оказавшего огромное влияние на философию позднего неоплатонизма. В 1895 году У.У. Уэсткотт опубликовал «Халдейские оракулы» в английском переводе Т. Тэйлора и со своим предисловием в серии «*Collectanea Hermetica*». Фрагменты из оракулов, включенные в данный ритуал, приводятся по этому изданию (*The Chaldean Oracles of Zoroaster*, ed. by William W. Westcott. London: Theosophical Publishing Society, 1895). — *Примеч. перев.*

¹⁰³ «Разум Отца» — в «Халдейских оракулах» одно из названий Высшего Первоначала, именуемого также «Отец», «Разум» и «Огонь».

¹⁰⁴ *The Chaldean Oracles of Zoroaster*, §§39—40. — *Примеч. перев.*

¹⁰⁵ Геката — изначально древнегреческая богиня магии, повелительница демонов и призраков. В «Халдейских оракулах» она отождествляется с Великой Матерью всего сущего, первозданной Мировой Душой, совокупностью и матерью всех индивидуальных душ, супругой Отца-Первоначала. — *Примеч. перев.*

¹⁰⁶ Синохи — в иерархии космических сил, описанной в «Халдейских оракулах», разряд разумных сущностей, порожденных Отцом-Первоисточником. Название «синохи» переводится как «поддерживающие» или «связывающие». Их именуют «Молниями» или «Огненными вихрями», исходящими из Разума Отца. — *Примеч. перев.*

¹⁰⁷ *The Chaldean Oracles of Zoroaster*, §55. — *Примеч. перев.*

это Космическое Тело стало совершенно однородным, дабы Космос сделался явным и не казался ячеистым¹⁰⁸. И укрепил Он великое множество Звезд неблуждающих, не связав их насильно мучительными оковами, но даровав им опору в неподвижности, вложив Огонь в Огонь¹⁰⁹». Такова речь Аксиера. (*Гегемон ведет Теоретика к престолу Иерея. При их приближении Иерей берет Красный Светильник и поднимается. Гегемон и Теоретик останавливаются перед Иереем.*)

Иерей: Аксиокерс [Ахиокерсос], второй Кабир, заговорил с Касмиллом-Соискателем и молвил: «Я — левый угол при основании Треугольника Огня. Я — огонь вулканов и недр, пламенеющий в Безднах Земли. Я — Огонь разрывающий, Огонь пронзающий, Огонь, раздирающий завесу Материи, Огонь скованный, Огонь, терзающий, бушующий и клубящийся в грозе и буре. С каким символом ты идешь?»

Гегемон:

С символом Пирамиды Огня.

Иерей: Внемли гласу Аксиокерса, второго Кабира: «Ибо тот Запредельный Огонь не в материю прежде вложил силу деяний своих, но в Разум; ибо Создатель Мира Огненного — Разум Разума, из Разума возникший, облакающий огонь Огнем и связующий их воедино, дабы смешать изливающиеся чаши, не запятнав Сияние собственного Огня. Отсюда огненный вихрь, увлекающий вниз сияние того Блистающего Пламени, пронзающий Бездны Вселенной; отсюда вниз простерты дивные лучи¹¹⁰, изобильно дарящие жизнь Свету, Огню, Эфиру и Вселенной¹¹¹. От Него исходят грома неумолчные, и от Него — облеченное вихрем и бурей лоно дивной из дивных силы Гекаты, Отцом порожденной; и Собою объемлет Он и Сиянье Огня, и могучий Дух Полюсов, и весь огонь запредельный¹¹²». Такова речь Аксиокерса. (Иерей ведет Теоретика дальше по кругу. Они останавливаются перед постом Гегемона на юго-западе. Гегемон берет Красный Светильник и обращается к Теоретику.)

Гегемон:

Аксиокерса [Ахиокерса], третий Кабир, заговорила с Касмиллом-Соискателем и молвила: «Я — правый угол при основании Треугольника Огня. Я — Огонь Астральный и Текучий, выющийся и блистающий сквозь твердь. Я — Жизнь Сущих, живительный жар Бытия. С каким символом ты идешь?»

Иерей:

(*Отвечает за Теоретика.*) С символом Пирамиды Огня.

Гегемон:

Внемли гласу Аксиокерсы, третьего Кабира: «Сам Отец удалился поспешно, но не замкнул Огонь свой в Силе Разума своего¹¹³. Все сущее произошло от того Единого Огня, ибо Отец всего сущего довел все сущее до совершенства и препоручил его Второму Разуму, который все роды человеческие именуют Первым¹¹⁴. Разум Отца покоится на хрупких подпорках, что сверкают отблесками Огня неизменного и непреходящего¹¹⁵. Душа — Огонь блистающий, а посему Властью Отца она остается Бессмертной, и она есть Владычица Жизни, наполняющая тайные

¹⁰⁸ Там же, §108. — *Примеч. перев.*

¹⁰⁹ Там же, §119. — *Примеч. перев.*

¹¹⁰ Там же, §§22—24. — *Примеч. перев.*

¹¹¹ Там же, §38. — *Примеч. перев.*

¹¹² Там же, §66. — *Примеч. перев.*

¹¹³ Там же, §11. — *Примеч. перев.*

¹¹⁴ Там же, §13. — *Примеч. перев.*

¹¹⁵ Там же, §17. — *Примеч. перев.*

недра Мирового Лона. Смешались русла потоков, и в них вершит она деяния Нетленного Огня¹¹⁶». Такова речь Аксиокерсы. (*Гегемон усаживает Теоретика на сиденье у западной стороны Алтаря, лицом к Иерофанту, и забирает у него Пирамиду.*)

Иерофант:

Смотри, не ввергнись в мир темного великолепия, где вероломная Глубь и облаками сокрытый Гадес, услаждающий взор свой непостижимыми образами, где коварная Бездна черных, вечно вращающихся вихрей вечно объемлет тело, лишённое света и формы, пустое¹¹⁷. Природа убеждает нас, что существуют чистые Даймоны¹¹⁸ и что даже дурные семена Материи могут стать полезными и благими¹¹⁹. Но это тайны, рождающиеся в великой Бездне Разума. Есть Огонь, разносящийся в дуновениях Воздуха; есть Огонь Бесформенный, из коего исходит Образ Гласа; есть и Огонь блистающий, обильный и обращающийся, мчащийся с ревом и грохотом. Есть видение огнеблещущего Жеребца Света, и Ребенка, скачущего верхом на том Небесном Коне, огненного, или облаченного в золото, или же нагого, что стоит на спине Коня и мечет стрелы света из лука. Но если продлится созерцание, то все эти Символы соединятся в образе Льва¹²⁰. И когда скроются от глаз твоих Свод Небесный и толща земная, и звезды померкнут, и затмится Светоч Луны, когда не станет Земли и заблещет вокруг тебя Пламя Молний¹²¹, не пытайся вызвать пред очами своими Зримый Образ Природной Души¹²². Ибо нельзя тебе узреть ее, пока тело твое не очистится в священных обрядах¹²³. Ибо, вечно влекущие душу с высот и уводящие прочь от Священного¹²⁴, из пределов материи явятся грозные Демоны с песьими ликами, истинный облик которых сокрыт от смертного взора¹²⁵. А посему священнослужитель, желающий повелевать деяниями Огня, должен прежде омыться Очистительной Водой звучного, многошумного Моря¹²⁶. Трудись у Строфала¹²⁷ Гекаты¹²⁸. Когда увидишь, что приближается к тебе земной даймон, громко воскликни и принеси в жертву Камень МНИЗУРИН (MNIZOURIN)¹²⁹. Не изменяй варварских имен¹³⁰ Вызывания, ибо они суть Имена Божественные, обладающие в Священных Обрядах несказанной силой¹³¹. И когда все призраки рассеются, ты узришь сей Священный, не имеющий формы Огонь — Огонь, мечущий молнии и пылающий в сокровенных глубинах Вселенной. Внемли Гласу Огня!¹³² Такова речь Кабириов. (*Гегемон зажигает огни в зале, подводит Теоретика к престолу Иерофанта и вручает последнему Пирамиду-Тетраэдр.*)

Иерофант:

¹¹⁶ Там же, §§20—21. — *Примеч. перев.*

¹¹⁷ Там же, §145. — *Примеч. перев.*

¹¹⁸ Даймоны — один из младших разрядов космических сил в иерархии «Халдейских оракулов»; среди даймонов встречаются сущности как возвышенной, так и низменной природы. — *Примеч. перев.*

¹¹⁹ *The Chaldean Oracles of Zoroaster*, §191. — *Примеч. перев.*

¹²⁰ Там же, §198. — *Примеч. перев.*

¹²¹ Там же, §196. — *Примеч. перев.*

¹²² Там же, §148. — *Примеч. перев.*

¹²³ Там же, §150. — *Примеч. перев.*

¹²⁴ Там же. — *Примеч. перев.*

¹²⁵ Там же, §197. — *Примеч. перев.*

¹²⁶ Там же, §193. — *Примеч. перев.*

¹²⁷ Строфал (strophalos) — магический диск или шар, применявшийся в теургии. Строфал, использовавшийся для воззваний к Гекате, представлял собой золотой шар, украшенный сапфиром и покрытый мистическими символами. Шар вращали на кожаном ремешке, произнося заклинания. — *Примеч. перев.*

¹²⁸ *The Chaldean Oracles of Zoroaster*, §194. — *Примеч. перев.*

¹²⁹ Там же, §195. Что представляет собой «камень Мнизурин» (в оригинале — *mnouziris*), неизвестно, однако указание принести его в жертву, то есть бросить в огонь, трактуется как указание на алхимическую операцию. — *Примеч. перев.*

¹³⁰ Подразумеваются изначальные имена божеств на языках «варваров», т.е. негреческих народов. — *Примеч. перев.*

¹³¹ *The Chaldean Oracles of Zoroaster*, §155. — *Примеч. перев.*

¹³² Там же, §199 (заключительный параграф «Халдейских оракулов»). — *Примеч. перев.*

Сплошная Пирамида-Тетраэдр — это символ Огня. У нее четыре треугольные грани, из которых три видимы, а одна скрыта, но связывает остальные три в единое целое. Три видимых треугольника представляют три вида Огня — Солнечный, Вулканический и Астральный. Четвертый же символизирует Тайный Жар. Три слова — ОД, ОБ и ОР (AUD, AUB, AUR) — обозначают три состояния Жара: Од — активное, Об — пассивное, Ор — уравновешенное; сам же Огонь носит имя Аш (Asch). 31-й Путь «Сефер Йецира», соответствующий букве ШИН, именуется Вечнодвижущимся Разумом, ибо он управляет движением Солнца и Луны на подходящих им орбитах. А посему он является отражением сферы Огня. Этот Путь соединяет Материальную Вселенную, представленную сефирой Малкут, со Столпом Суровости и стороной Гебуры через сефиру Ход. (*Иерофант, Гегемон и Теоретик подходят к западной стороне Алтаря.*) Перед тобой на Алтаре — двадцатый аркан Таро, символически представляющий эти идеи. Непосвященному покажется, будто здесь изображен всего лишь Страшный Суд: ангел дует в трубу, и мертвые встанут из могил. Но значение этой карты гораздо глубже и таинственней, ибо двадцатый аркан Таро — символ сил Огня. Здесь Ангел окружен кольцом радуги, блистающей отсветами Огня, и увенчан Солнцем. Это Михаил, великий Архангел, повелитель Солнечного Огня. Змеи, обвивающие радугу, символизируют Огненных Серафим. Труба представляет влияние Духа, нисходящего от сефиры Бина, а Знамя с Крестом напоминает о Четырех Реках Рая и о четырех буквах Священного Имени. Этот ангел — также Аксиер, первый из самофракийских Кабиров; и он же — Зевс и Осирис. Левая из фигур, изображенных внизу, — это восстающий из-под земли Самаэль, повелитель Вулканического Огня. Также он — Аксиокерс, второй Кабир; и он же — Плутон и Тифон. Правая из фигур, изображенных внизу, — это Анаэль, повелительница Астрального Огня. Она также — третий Кабир, Аксиокерса; и она же — Церера и Персефона, Исида и Нефтида. Поэтому она представлена в двойственной форме и изображена восстающей из вод. Вокруг обеих нижних фигур сверкают вспышки молний. Эти три основные фигуры образуют Треугольник Огня и, далее, символизируют Огонь, действующий через посредство трех остальных Стихий — Земли, Воздуха и Воды. Центральная из нижних фигур, обращенная к зрителю спиной и простирающая руки в Знаке степени Теоретика, — это АРЕЛЬ (AREL), повелитель Тайного Жара. Он восстает из-под земли, дабы воспринять качества остальных трех фигур. Это также Касмилл, Соискатель в Самофракийских Мистериях, и он же — египетский Гор. Он поднимается из-под кубического Надгробия, высеченного из цельного камня. Эта фигура также символизирует Соискателя, следующего по Пути Огня. Три нижние фигуры в совокупности представляют еврейскую букву ШИН, с которой тесно связана стихия Огня. Семь еврейских букв Йод символизируют семь нижних сефирот, действующих через посредство планет, а также имя Шем-хамфораш. (*Иерофант возвращается на свой престол. Гегемон ведет Теоретика на запад. Иерей подходит к ним и разъясняет значение двух сефиротических схем.*)

Иерей:

На схеме перед тобой изображены десять сефирот в семи дворцах. В первом дворце пребывают Кетер, Хокма и Бина, во втором — Хесед, в третьем — Гебура, в четвертом — Тиферет, в пятом — Нецах, в шестом — Ход, в седьмом — Йесод и Малкут. На второй схеме отражены соответствия десяти сефирот четырем буквам Священного Имени. Сефира Кетер, как ты видишь, не включена в схему, но лишь символически представлена верхней точкой буквы Йод. Это МАКРОПРОЗОП, или АРИК АНПИН (ARIKH ANPIN), Великий Лик. Хокма соответствует букве Йод, или Отцу-Абба; Бина — букве Хе, или Матери-Айма. Вав охватывает следующие шесть сефирот, в совокупности образующие МИКРОПРОЗОП, или ЗЕИР АНПИН (ZAUIR ANPIN), Малый Лик. Малкут соотносится с Хе конечной, или Невестой из Апокалипсиса. (*Гегемон ведет Теоретике на юг, к схеме Семи Небес Асии.*)

Гегемон:

Это Семь Небес мира Асия. Первое из них, Геребот (Ghereboth), соотносится с Хесед, где пребывают Сокровища Благословений. Второе, Мекон (Mekon), — с Гебурой, где пребывают

Сокровища Духа Жизни. Третье, Магон (Maghon), — с Тиферет, обителью Ангелов. Четвертое, Зебель (Zebel), — с Нецах, где воздвигнут Горний Алтарь, на коем Михаэль, великий Первосвященник, приносит в жертву Души Праведных. Пятое, Шахаким (Shachaqim), — с Ход, вместилищем манны. Шестое, Ракие (Raquie), — с Йесод; там Солнце и Луна, Звезды и Планеты и все десять сфер. Седьмое, Велун (Velum), — с Малкут. За ним следует небо Шамаим (Shama'im), содержащее 18 тысяч Миров, а также Геенну (Gehennah) и Сад Эдема. В девятом небе — еще 18 тысяч Миров, где пребывают Шехина и Метатрон. Десятое же — Тебель (Thebel), в коем покоится земля, между Эдемом и Гееной. *(Гегемон ведет Теоретика на север, к схеме десяти Извращенных сефирот.)*

Гегемон:

Перед тобой десять Извращенных сефирот, вместилищ Зла, в мире Клипот, или Оболочек, распределенные по семи дворцам. В этом тайна семи голов и десяти рогов, о которой сказано в Апокалипсисе. Кетер в Клипот именуются Таумиэль (Thaumiel), или две противоборствующие Силы. Оболочки Хокмы — Гогизель (Ghogiel), или Чинящие препятствия. Бины — Сатаризель (Satariel), или Укрывающие. Хесед — Гаг Шекела (Gagh Shekelah), или Разбивающие на части. Гебуры — Голахаб (Golahab), Сжигающие. Тиферет — Тагарирон (Tagariron), Оспаривающие. Нецах — Гараб Церек (Gharab Zereq), или Вороны Смерти, рассеивающие все сущее. Ход — Самаэль (Samael), Лжецы. Йесод — Гамалиэль (Gamaliel), Непотребные. Наконец, Оболочка Малкут — Лилит, женское воплощение Зла. Впрочем, у всех вышеназванных есть и множество других имен.

Иерофант:

С превеликой радостью присваиваю тебе Титул Владыки (Владычицы) 31-го Пути. Ныне ты должен на краткое время покинуть Храм, а когда ты вернешься, совершится церемония прохождения 30-го Пути.

ПРОХОЖДЕНИЕ 30-го ПУТИ

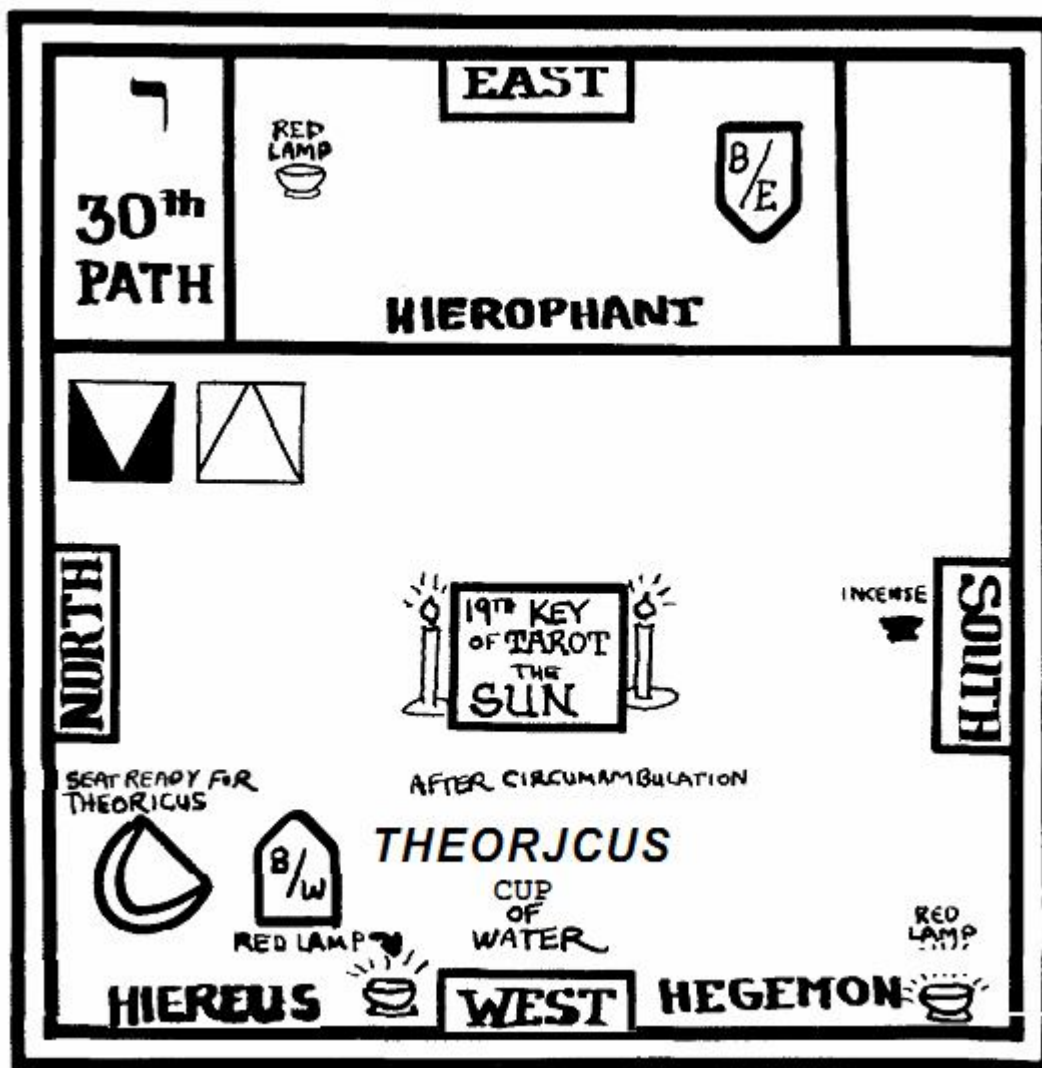

1. 30-й Путь
2. Красный светильник
3. Восток
4. Иерофант
5. Знамя Востока
6. Север
7. 19-й аркан Таро — «Солнце»
8. Юг
9. Курение
10. Сиденье для Теоретика
11. После Обхода
12. Теоретик
13. Знамя Запада
14. Красный светильник
15. Иерей
16. Чаша с водой
17. Гегемон
18. Красный светильник
10. Запад.]

Иерофант:

Почтенный Гегемон! Повелеваю тебе вручить Теоретику Эмблему допуска и ввести его в зал. *(Гегемон встает, подходит к двери, открывает ее, вручает Теоретику Греческий Крест из тринадцати квадратов и впускает Теоретика в зал.)*

Гегемон:

Скинию себе воздвиг он в Солнце!¹³³ *(Ведет Теоретика в северо-восточный угол зала и помещает его перед Столпами, лицом к ним.)*

Иерофант:

(Один удар скипетром.) Брат Poraios de Rejectis! Перед тобой на востоке — Врата 30-го, 25-го и 28-го Путей, ведущих от степени Теоретика к следующим степеням. Из них тебе ныне открыт лишь 30-й Путь, ведущий к степени Практика. Возьми в правую руку Солнечный Греческий Крест и следуй за своим проводником по Пути Солнца.

Гегемон:

Волею Всеотца все сущее подчинено Разумным Вихрям Разумного Огня¹³⁴. *(Гегемон проводит Теоретика между Столпами и останавливается перед Иерофантом. Тот встает и поднимает Красный Светильник.)*

Иерофант:

Аксиер, первый Кабир, заговорил с Касмиллом-Соискателем и молвил: «Я — Солнце в точке его наивысшего подъема. Я ниспосылаю на землю живительное тепло. Я оплодотворяю все сущее. Я побуждаю к росту все растения, дарую жизнь и порождаю жизнь. Я венчаю лето золотым урожаем и наполняю лоно изобильной осени пурпурным вином лозы». Таков глас Аксиера. *(Гегемон ведет Теоретика к престолу Иерея. Тот поднимается навстречу им, держа в руке красный светильник.)*

Иерей:

Аксиокерс, второй Кабир, заговорил с Касмиллом-Соискателем и молвил: «Я — Солнце в точке его наименьшего падения, когда оно опускается под экватор и когда холод возрастает до предела, а тепло убывает. Я — солнце тусклой зимы. Я живу среди туманов и бурь». Таков глас Аксиокерса. *(Гегемон ведет Теоретика к своему собственному посту и поднимает красный светильник.)*

Гегемон:

Аксиокерса, третий Кабир, заговорила с Касмиллом-Соискателем и молвила: «Я — Солнце Равноденствия, возвещающее приход лета и зимы. Я — кроткое и ласковое солнце. Я приношу и уношу живительное тепло». Таков глас Аксиокерсы. *(Подводит Теоретика к сиденью, стоящему в западной части зала, между постами Гегемона и Иерея. Теоретик садится лицом к Иерофанту. Гегемон забирает у него Солнечный Греческий Крест.)*

Иерофант:

Отец всего сущего воздвиг Семь Твердей Космоса, придав выпуклую форму Небесам. Он сотворил Семерицу блуждающих сущностей¹³⁵, но ограничил их свободу, поместив каждую из них в предназначенную для нее область. Шесть Сущностей сотворил Он, а, творя седьмую, метнул в среду их Огонь Солнца. Это Средоточие, где сходятся все пути. Быстрое Солнце вращается вокруг него, страстно и неустанно стремясь к этому средоточию многозвучного

¹³³ Псалтирь 19:4, в переводе, приближенном к оригиналу. — *Примеч. перев.*

¹³⁴ *The Chaldean Oracles of Zoroaster*, §63. — *Примеч. перев.*

¹³⁵ Т.е. планет. — *Примеч. перев.*

Света¹³⁶. Власы его лучами Света струятся до пределов пространства, пронзая и круги Солнца, и борения Луны, и недра Воздуха; и мелодию Эфира и Солнца, и перемены лунные и воздушные. Целокупность Солнца — не от мира сего, а от Надмирного, где мир солнечный и беспредельный Свет. Солнце дает истинную меру времени для всего сущего, ибо оно — Время Времен. И диск Его — в Беззвездной Выси, в Сфере Непогрешимой, и оно — средоточие Тройственного Мира. Солнце — Огонь, и Податель Огня. И оно же — проводник Огня Высшего¹³⁷. О, Эфир, Солнце и Дух Луны! Вы — Предводители Воздуха. Великая Богиня порождает и Необъятное Солнце, и Блистающую Луну, и просторный Воздух, и ход Луны, и веку Солнца. И она же вбирает их, приемля Мелодию Эфира, и Солнца, и Луны, и всего, что вмещает в себя Воздух. Неутомимо правит Природа Мирами и Деяниями, дабы свершился Великий Круг всего сущего. И во всей своей необъятной шири раскинулась Природа на плечах Великой Богини¹³⁸. Таков глас Кабиров. (*Гегемон подводит Теоретика к Иерофанту и вручает последнему Солнечный Греческий Крест.*)

Иерофант:

Солнечный Греческий Крест состоит из тринадцати квадратов, которые символизируют движение Солнца через знаки зодиака. Знаки эти поровну распределены по четырем рукавам Креста, соответствующим четырем стихиям, а Солнце помещено в центре и символизирует дневное светило как средоточие всего сущего.

30-й Путь «Сефер Йецира», соответствующий букве Реш, именуется Сосредоточивающим Разумом. А назван он так потому, что астрологи с его помощью вычисляют приговоры звезд и небесных знаков, согласуя законы своей науки с их круговращениями. Посему этот Путь есть отражение сферы Солнца. Он соединяет сефиру Йесод с сефирой Ход — Основание с Великолепием. (*Иерофант, Гегемон и Теоретик подходят к западной стороне Алтаря.*) На Алтаре перед тобой — 19-й аркан Таро, в котором символически представлены эти идеи. У Солнца, изображенного здесь, — двенадцать больших лучей, символизирующих двенадцать знаков зодиака. Волнистые лучи чередуются с прямыми, что символизирует чередование мужского и женского начал. Знаки зодиака в своей совокупности подразделяются на 36 деканатов — участков по десять градусов, и на 72 полудеканата — участка по пять градусов, которые соответствуют семидесятидвухчастному Имени Шем-ха-Мефораш. Таким образом, Солнце объемлет своими лучами все творение. По обе стороны от Солнца на этой карте изображено по семь еврейских букв Йод, летящих в воздухе. Они символизируют нисходящую силу Солнца. Стена — это зодиакальный круг, а камни, слагающие ее, — различные градусы и подразделения зодиака. На переднем плане изображены двое детей. Один ребенок стоит ногами в Воде, другой — на Земле. Это символ обобщенного влияния двух этих стихий, пробужденных лучами Солнца. Вода и Земля — две низшие, пассивные стихии, а Солнце и воздушное пространство над ними соответствуют высшим, активным стихиям — Огню и Воздуху. Кроме того, эти двое детей соотносятся со знаком Близнецов, соединяющим земной знак Тельца с водным знаком Рака. Греки и римляне связывали этот знак с Аполлоном и Солнцем. (*Иерофант возвращается на свой престол, а Гегемон ведет Теоретика на запад.*)

Иерей:

(*Указывает Теоретика на первую схему.*) Изображенные здесь астрологические символы планет составлены из трех простейших фигур: круга, полумесяца и креста, взятых по одиночке или в сочетаниях. Окружность обозначает Солнце и золото, полумесяц — Луну и серебро; им соответствуют Красный и Белый цвета в алхимии. Крест — символ ржавления, а металл, покрывающийся ржавчиной, обычно приобретает цвет, дополнительный к его естественной окраске. Так, медь, в естественном виде красноватая, становится зеленой, когда покрывается

¹³⁶ *The Chaldean Oracles of Zoroaster*, §§120—126. — *Примеч. перев.*

¹³⁷ Там же, §§128—133. — *Примеч. перев.*

¹³⁸ Там же, §§135—141. — *Примеч. перев.*

патиной, и так далее. Единственная планета, в символе которой соединены все три эти исходные формы, — Меркурий. Символ Сатурна состоит из креста и полумесяца; здесь скрыто указание на то, что свинец снаружи подвержен ржавлению, а внутренне имеет лунную природу. Символ Юпитера противоположен сатурнианскому; Марс — солнечный снаружи, а Венера — изнутри, ибо Медь внешне имеет природу Золота, но внутренне подвержена ржавлению. Кроме того, название сферы Венеры — Нога — переводится как Внешнее Великолепие. (*Указывает Теоретику на вторую схему.*) Здесь изображены подлинные соответствия арканов Таро буквам еврейского алфавита, издавна хранившиеся в тайне среди Посвященных. Их следует тщательно скрывать от внешнего мира. Всем достигшим степени Практика вручают рукописную лекцию, в которой разъясняется эта тема. Я же ограничусь сказанным. (*Гегемон подводит Теоретика к схеме, помещенной на юге.*)

Гегемон:

Перед тобой схема Олимпийских, или Воздушных, Духов Планет с их Печатами. Аратор (Arathor) — дух Сатурна, Бетор (Bethor) — Юпитера, Фалег (Phalegh) — Марса, Ох (Och) — Солнца, Хагит (Hagith) — Венеры, Офиэль (Orhiel) — Меркурия, Фул (Phul) — Луны. (*Подводит Теоретика к схеме, помещенной на севере.*) Здесь изображены геомантические фигуры с перечислением Разумов и Гениев, ими правящих, и с соответствующими им талисманическими символами. Символы эти произведены из самих фигур, посредством соединения точек, из которых они состоят. Подробнее ты узнаешь об этом из рукописной лекции по геомантии, которую вручают всем достигшим степени Практика.

Иерофант:

С превеликой радостью присваиваю тебе Титул Владыки (Владычицы) 30-го Пути. Ныне ты должен на краткое время покинуть Храм, а когда ты вернешься, совершится церемония приема в степень Практика.

ВСТУПЛЕНИЕ В СТЕПЕНЬ ПРАКТИКА

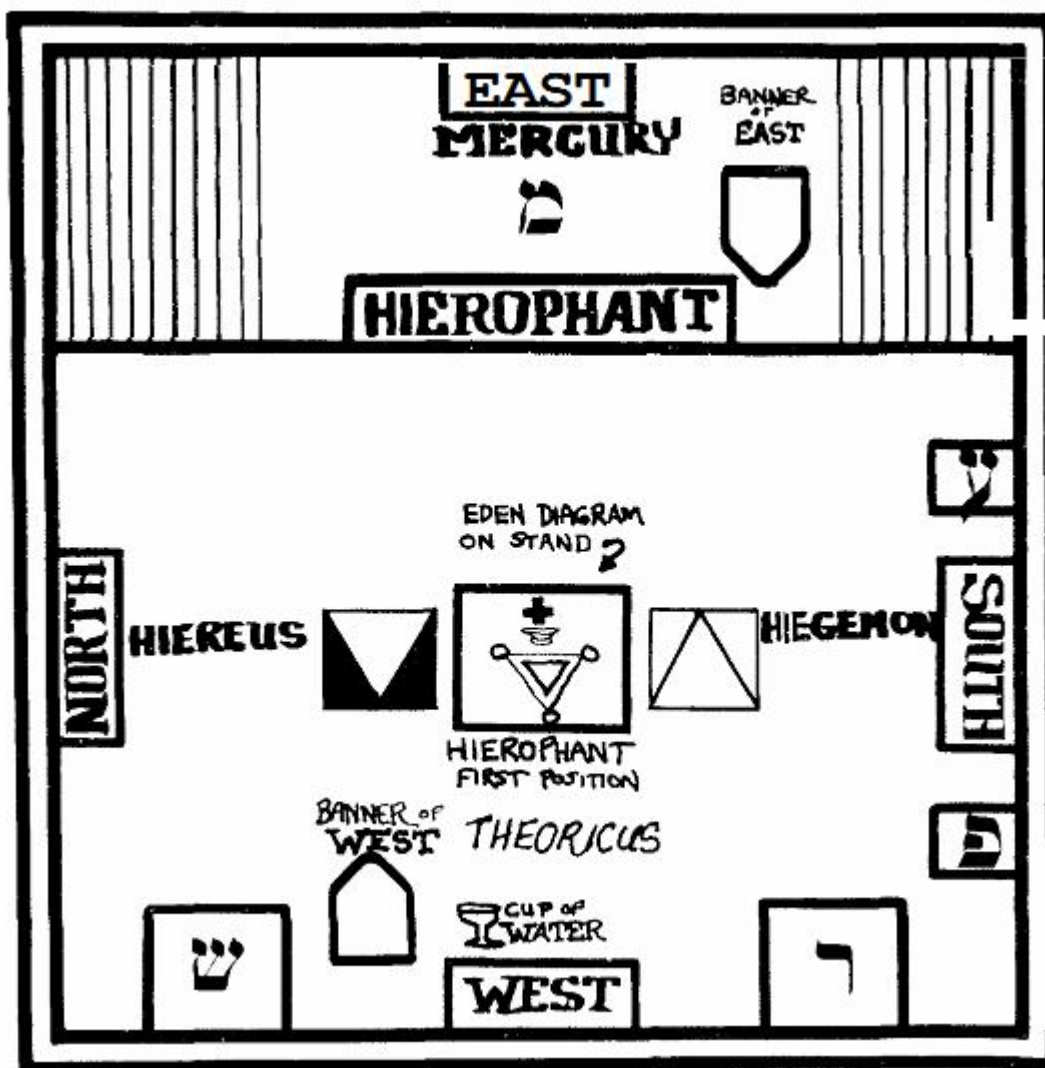

1. Восток
2. Меркурий
3. Иерофант
4. Знамя Востока.
5. Схема «Сад Эдема до Грехопадения» на подставке
6. Север
7. Иерей
8. Гегемон
9. Юг
10. Иерофант (1-е положение)
11. Теоретик
12. Знамя Запада
13. Чаша с водой
14. Запад]

Иерофант:

Почтенный Гегемон! Сообщи Теоретику условный стук, вручи ему Эмблему Допуска и пригласи его войти в Храм. (Указание выполняется.) Помести Теоретика перед Вратами 31-го Пути, по которому он символически перешел на эту ступень со ступени Ревнителя (Гегемон выполняет указание, помещая Теоретика перед Путем Шин.) Теперь помести Теоретика перед Вратами 30-го Пути, по которому он символически перешел на эту ступень со ступени Теоретика. (Гегемон выполняет указание, помещая Теоретика перед Путем Реш, а затем подводит Теоретика к Иерею.)

Иерей:

С каким Символом ты идешь?

Гегемон:

С Эмблемой Приготовителя — Чашей Воды.

Иерей:

Чаша Приготовителя заключает в себе символику Моисеева Умывальника¹³⁹ и Соломонова Медного Моря¹⁴⁰. На Древе Жизни она охватывает девять сефирот — все за исключением Кетер. Йесод и Малкут образуют треугольную подставку этой Чаши: Йесод — вершина треугольника, Малкут — его основание. Далее, подобно Кадуцею, Чаша эта символизирует три стихии: Воду, Воздух и Огонь. Полумесяц — это Воды над Твердью; Круг — Твердь Небесная; а Треугольник — истребительный нижний Огонь, противостоящий Огню Небесному, символ коего — верхняя часть Кадуцея. (*Иерей откладывает Эмблему Допуска. Гегемон подводит Теоретика к Иерофанту и возвращается на свое место. Иерей и Гегемон встают и обращаются лицом к Алтарю.*)

Иерофант:

(*Встает и обращается лицом к Алтарю.*) Перед тобой раскрывается символика Эдемского Сада. В верхней части этого рисунка — Три Высшие Сефирот. Их объединяет и заключает в себе Айма Элохим, Божественная Мать, о коей говорится в двенадцатой главе Апокалипсиса: это Жена, облеченная в солнце; под ногами ее луна, и на главе ее венец из двенадцати звезд — Кетер. Там, где сказано, что Тетраграмматон Элохим насадил Сад на востоке в Эдеме, Имя Тетраграмматон соединяется с именем Элохим, а это означает, что Сила Отца соединяется со Славой Ветхого Деньми. И было в том Саду Древо Познания добра и зла; последнее исходит от Малкут, нижней сефироты, расположенной между остальными сефирот и Царством Оболочек. Последнее представлено Великим Красным Драконом о семи головах (Семь Чертогов Преисподней) и десяти рогах (Десять Извращенных Сефирот, что пребывают в Семи Чертогах), свернувшимся кольцами у подножия древа. И из Эдема (из трех Высших Сефирот) вытекала река Нахар (Nahar), орошающая сад (остальные семь сефирот). В Даат она разделялась на четыре потока, ибо сказано: «В Даат разверзлись бездны, и облака кропят росую»¹⁴¹. Первый поток — Фисон (Pison), впадающий в Гебуру («ту, где золото»¹⁴²); это Река Огня. Второй поток — Гихон (Gihon), Река Воды, впадающая к Хесед. Третий поток — Хиддекель (Hiddekel), Река Воздуха, впадающая в Тиферет. Четвертый же, соединяющий в себе достоинства первых трех, — Евфрат, струящийся вниз, к Малкут, на Землю. Река Нахар, вытекающая из Эдема, — это Река Апокалипсиса, Воды Жизни, «светлые, как кристалл», кои исходят от Престола Бога и Агнца¹⁴³; по обе стороны ее — Древо Жизни, двенадцать раз приносящее плоды¹⁴⁴. Итак, Реки Эдема образуют Крест, и на Кресте этом распят Великий Адам, Сын, коему дано было пасти народы Жезлом Железным¹⁴⁵. Голова его — в сфере Тиферет, а руки простираются к Гедуле и

¹³⁹ Исх. 40:30: «И поставил [Моисей] умывальник между скиниею собрания и жертвенником и налил в него воды для омовения». — *Примеч. перев.*

¹⁴⁰ 3 Цар. 7:23: «И сделал литое [из меди] море». — *Примеч. перев.*

¹⁴¹ Прит. 3:20: «Его премудростью разверзлись бездны, и облака кропят росую»; Даат — «премудрость». — *Примеч. перев.*

¹⁴² Ср. Быт. 2:11: «Имя одной Фисон: она обтекает всю землю Хавила, ту, где золото». — *Примеч. перев.*

¹⁴³ Откр. 22:1: «И показал мне чистую реку воды жизни, светлую, как кристалл, исходящую от престола Бога и Агнца». — *Примеч. перев.*

¹⁴⁴ Откр. 22:2: «...и по ту и по другую сторону реки, древо жизни, двенадцать [раз] приносящее плоды». — *Примеч. перев.*

¹⁴⁵ Откр. 22:11, 22:15: «И увидел я отверстие небо, и вот конь белый, и сидящий на нем называется Верный и Истинный, Который праведно судит и воинствует. [...] Из уст же Его исходит острый меч, чтобы им поражать народы. Он пасет их жезлом железным». — *Примеч. перев.*

Гебуре. В сфере Малкут восседает Ева, Мать всего сущего и свершение бытия. Руками она поддерживает Вечные Столпы Сефирот. Как было сказано тебе на 30-м Пути, «во всей своей необъятной шире раскинулась Природа на плечах Великой Богини». Степень Практика связана с сефирой Ход и с 30-м и 31-м Путиями — Путиями Реш и Шин, ведущими к этой сефире.

Знак этой Степени таков: стань, соединив пятки, подними руки, соединив кисти, и разведи локти в стороны на уровне плеч. Соедини большие и указательные пальцы рук на уровне груди в треугольник, обращенный вершиной вниз. Этот треугольник — символ стихии Воды, с которой связана данная степень, а также Вод Творения. Рукопожатие остается прежним: оно неизменно для всех степеней Первого ордена. Великое Слово степени Практика — Элохим Цебаот, означающее «Господь Сонмов и Воинств». Мистическое число степени Практика — 36. От него образован Пароль ЭЛОА (ELOAN) — одно из Божественных Имен. Оно произносится по буквам: Алеф, Ламед, Хе. Этой степени и сефире Ход соответствует Восьмой Путь «Сефер Йецира». Его называют Абсолютным, или Совершенным, Разумом, ибо он — Путь Перводанного, не имеющий ни корня, ни основания, за исключением святилища Гедулы (Величия), из коего он исходит и коим питается. Отличительная Эмблема этой степени, которая тебе ныне вручается, — Перевязь Теоретика с добавлением пурпурного или фиолетового креста над белым крестом, а также числа 3 в круге и числа 8 в квадрате, размещенных слева и справа от его вершины. А под числом 32 помещаются числа 30 и 31 между двумя параллельными фиолетовыми линиями. Эта степень связана со стихией Воды, а, следовательно, одна из главных ее эмблем — Великая Сторожевая Башня, или Земная Скрижаль, Запада. (*Иерофант подходит к Скрижали, Теоретик следует за ним.*) Перед тобой — Великий Второй, или Западный, Четырехугольник, он же — Скрижаль Воды. Это одна из четырех Великих Скрижалей, врученных Еноху Великим Ангелом Аве. Из нее почерпнуты Три Священных Тайных Имени Бога EMPEN ARSEL GAIOL, начертанные на Знаменах Запада, а также бесчисленные Божественные и Ангельские имена, относящиеся к стихии Воды. Значения Скрижалей Земли и Воздуха были разъяснены тебе при посвящении в предыдущие Степени. (*Иерофант и Теоретик проходят на восток. Иерофант указывает на крест и треугольник на Алтаре.*) Крест над треугольником символизирует силу Духа Жизни, поднимающуюся над треугольником Вод. Этот треугольник — знак Триединого, на которого указывают также Светильники в углах Храма. Чаша с Водой, помещенная в точке соединения креста и треугольника, обозначает материнскую букву MEM. Врата на востоке и юго-востоке — Врата Путей, ведущих к Высшему, на юге же — Врата Пути, ведущего к степени Философа, последней из степеней Внешнего ордена.

Степень Практика связана с планетой Меркурий. Камея, или мистический квадрат, Меркурия состоит из 64 квадратов, в которых содержатся числа 1 до 64, расположенные таким образом, чтобы сумма чисел в каждой строке и в каждом столбце была одинакова. Управляющие числа этой Камеи — 8, 84, 260 и 2080. На этом рисунке (*указывает*) представлены мистические Печати и Имена, произведенные из Камеи Меркурия. Печати образуются линиями, последовательно соединяющими определенные числа внутри квадрата. Числу 8 соответствует имя Асбога (Asboga); числу 64 — имена Дин (Din) (Суд) и Дони (Doni); числу 260 — Тириэль (Tiriël), имя Разума Меркурия; числу 2080 — Тафтартарат (Taphthartharath), имя Духа Меркурия. На этом рисунке (*указывает*) представлено значения символа Меркурия на Древе Жизни: он объемлет все сефирот, кроме Кетер. «Рога», венчающие этот символ, поднимаются из Даат, которая является не полноправной сефирой, а соединением сефирот Хокма и Бина. (*Иерофант возвращается на свой престол. Гегемон подводит Теоретика к Иерею, и они направляются в западную часть зала.*)

Иерей:

(*Указывает на рисунок.*) На схеме перед тобой изображены семь Планов Древа Жизни, соответствующих семи планетам. Сатурн соответствует Кетер, Юпитер — Хокме и Бине, Марс — Хесед и Гебуре, Солнце — Тиферет, Венера — Нецах и Ход, Меркурий — Йесод, а Луна —

Малкут. На второй схеме (*указывает*) представлены четыре Плана, соответствующие стихиям, а также четыре Мира и буквы Священного Имени.

Гегемон:

(Подводит Теоретика к рисунку, помещенному на юге.) На этой схеме разъясняется значение алхимической Ртути на Древе Жизни согласно первой системе алхимических соответствий сефирот. Символ Ртути, тождественный астрологическому знаку Меркурия, также охватывает все сефирот, кроме Кетер. Корень Металлов, трилистник у основания Креста, соответствует Огню (на который указывает также изображенный здесь знак Овна), а, кроме того, соотносится с тремя первоначалами — Серой, Ртутью и Солью. *(Подводит Теоретика к рисунку, расположенному на севере.)* На схеме перед тобой представлены символы планет, распределенные внутри меркурианского символа. Сверху вниз идут Луна, Марс, Солнце и Венера, а в нижней части, справа и слева, располагаются Сатурн и Юпитер. *(Гегемон усаживает Теоретика на подготовленное для него сиденье в западной части зала, лицом к Иерофанту, а сам возвращается на свой пост.)*

Иерофант:

Поздравляю тебя с достижением степени Практика и в знак твоего вступления в эту степень присваиваю тебе Мистический Титул «Monokeros de Astris», означающий «Звездный Единорог». Также вручаю тебе символ Майим (Mayim). Это еврейское название Воды. Займи свое место на юге. *(Один удар скипетром.)* Именем Элохим Цебаот я объявляю, что ты должным образом принят в степень Практика и стал Владыкой (Владычицей) 30-го и 31-го Путей. Чтобы заслужить право подняться на следующую ступень, ступень Философа, ты должен будешь твердо усвоить определенные познания и посвятить не менее трех месяцев размышлению о тайнах, открывшихся тебе на степени Практика. Подготовившись к испытанию, засвидетельствуй это в письме, адресованном Секретарю Ордена, как и на предшествующих степенях. Тебе будет предоставлена рукописная лекция, содержащая необходимые сведения.

ЗАКРЫТИЕ

Иерофант:

(Один удар скипетром) Помогите мне закрыть Храм степени Практика. Почтенный Гегемон! Проверь, охраняется ли Храм, как подобает. *(Гегемон исполняет указание.)*

Гегемон:

Достопочтенный Иерофант! Храм охраняется, как подобает.

Иерофант:

Поклонимся Владыке и Царю Воды! *(Один удар.)* *(Все обращаются лицом к востоку.)* Да славится Элохим Цебаот во веки веков. Аминь! *(Иерофант покидает свой престол и подходит к Скрижали Воды на западе. Все обращаются лицом на запад.)*

Иерофант:

Вознесем молитву Ундинам, Духам Воды! *(Один удар.)* О, Грозный Царь Морей, держащий Ключи от Хлябей Небесных и заточающий Воды подземные в пещерах и недрах Земли! О, Царь Потопа и Весенних Дождей! Ты отмыкаешь источники рек и ручьев; Ты обращаешь влагу — кровь, струящуюся по жилам земли, — в сок, струящийся по жилам растений. Мы преклоняемся пред Тобой и призываем Тебя. Говори же с нами в Своих творениях, переменчивых и подвижных! Говори с нами в великих бурях и штормах, — и мы с трепетом склонимся перед Тобой. Говори с нами в лепете прозрачных вод, — и мы возжаждем Твоей любви. О, Безбрежность! Все реки Сущего жаждут раствориться в Тебе — и в Тебе обновляются вечно! О, безграничный Океан Совершенства! О, Высь, отраженная в Глуби! О,

Глубь, воспаряющая к Выси! Разумом и любовью веди нас к истинной жизни! Веди нас к бессмертию через жертву, дабы однажды оказались мы достойными принести Тебе в дар Воду, Кровь и Слезы во искупление грехов! Аминь. (*Чертит скипетром в воздухе перед Скрижалью окружность и изгоняющие пентаграммы.*)

Иерофант:

Ступайте с миром в свои жилища. Да пребудет с вами благословение ЭЛЬ. Да будет мир между вами и нами, и да будете вы готовы явиться на зов. (Один раз ударяет скипетром.) (*Возвращается на место; все обращаются лицом к востоку.*)

Иерофант:

Именем Элохим Цебаот объявляю Храм степени Практика закрытым.

Иерофант:

(1, 3, 1, 3 удара.)

Иерей:

(1, 3, 1, 3 удара.)

Гегемон:

(1, 3, 1, 3 удара.)

ЦЕРЕМОНИЯ СТЕПЕНИ ФИЛОСОФА 4=7

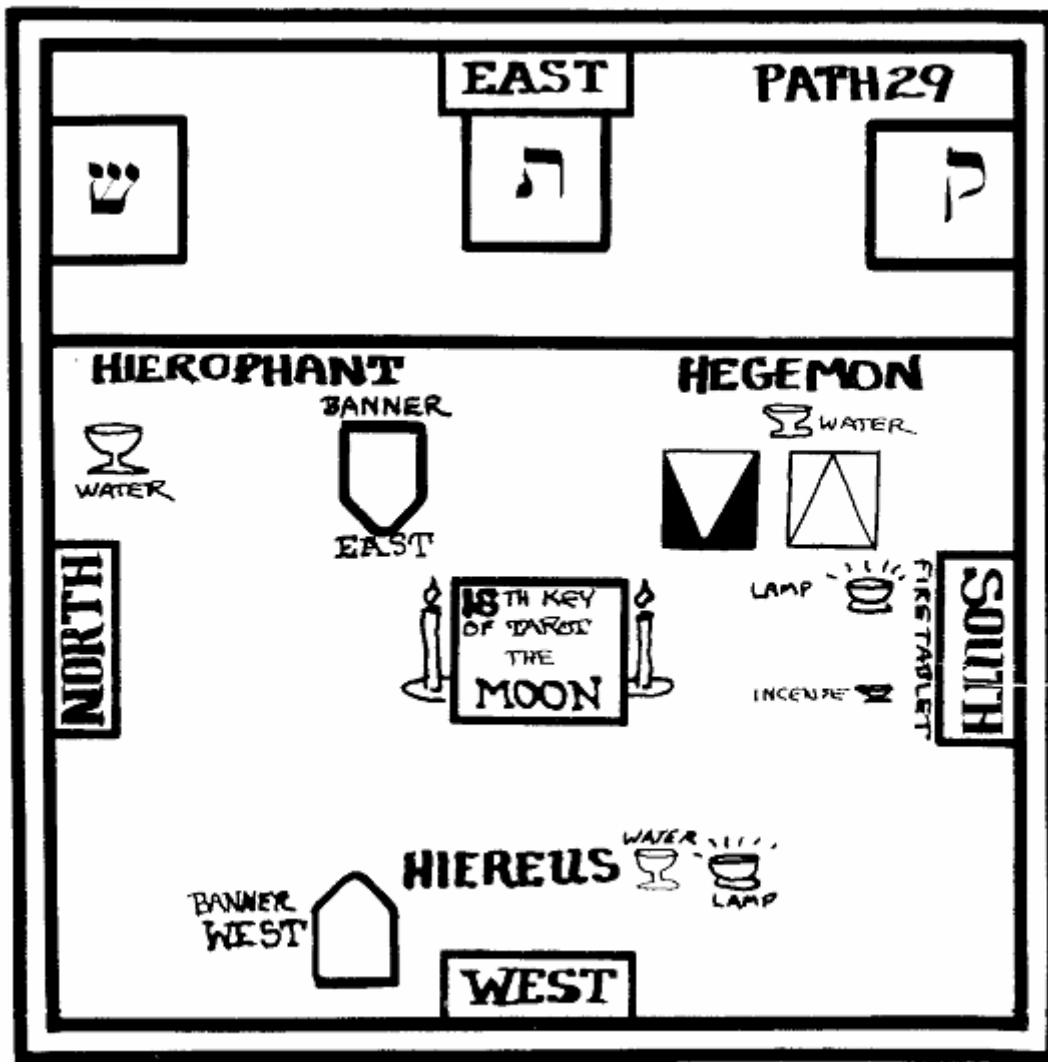

1. Восток
2. 29-й Путь
3. Иерофант
4. Вода
5. Гегемон
6. Север
7. 18-й аркан Таро — «Луна»
8. Скрижаль Огня
9. Юг
10. Вода
11. Светильник
12. Курение
13. Иерей
14. Вода
15. Светильник
16. Запад
17. Знамя Запада
18. Знамя Востока]

ОТКРЫТИЕ

(Престол Иерофанта, рядом с которым находятся Чаша Воды и Знамя Востока, помещается перед помостом на северо-востоке. Сиденье Гегемона — перед помостом на юго-востоке. Престол Иерея — на западе. Рядом с каждым служителем стоит Чаша Воды. Столпы установлены перед сиденьем Гегемона приблизительно в трех футах¹⁴⁶ от него; за спиной Гегемона помещена буква Коф. В центре зала находится алтарь, по обе стороны от него стоит по свече. На Алтаре лежит карта Таро «Луна». Зажжены светильники, символизирующие стихию данной степени. На юге помещено кадило с курением. Храм подготовлен для церемонии 29-го Пути. Все участники ритуала и зрители облачаются, как подобает, и рассаживаются по местам.)

Иерофант:

(*Один удар скипетром.*) Почтенные Братья и Сестры! Помогите мне открыть Храм степени Философа. Почтенный Гегемон! Проверь, охраняется ли Храм, как подобает.

Гегемон:

Достопочтенный Иерофант! Храм охраняется, как подобает.

Иерофант:

Почтенный Иерей! Проверь, все ли присутствующие прошли посвящение в степень Философа.

Иерей:

Почтенные Братья и Сестры! Совершите Знак Философа (*Указание выполняется.*) Достопочтенный Иерофант! Все присутствующие прошли посвящение в степень Философа. (*Совершает знак Приветствия.*)

Иерофант:

Почтенный Гегемон! Какой стихии соответствует данная степень?

Гегемон:

Стихии Огня.

Иерофант:

Почтенный Иерей! Какой планете соответствует данная степень?

Иерей:

Венере.

Иерофант:

Почтенный Гегемон! Каким Путям соответствует данная степень?

Гегемон:

29-му, 28-му и 27-му Путям Коф, Цадди и Пе.

Иерофант:

Почтенный Иерей! Что символизирует 29-й Путь?

Иерей:

Отражение сферы Рыб.

¹⁴⁶ Около 1 метра. — *Примеч. перев.*

Иерофант:

Почтенный Гегемон! Что символизирует 28-й Путь?

Гегемон:

Отражение сферы Водолея.

Иерофант:

Почтенный Иерей! Что символизирует 27-й Путь?

Иерей:

Отражение сферы Марса.

Иерофант:

(Один удар скипетром.) (Все встают и обращаются лицом к востоку.) Поклонимся Владыке и Царю Огня!

Иерофант:

Тетраграмматон Цебаот. Да будет благословенно Имя Твое, о Предводитель Воинств! Аминь! *(Все совершают знак Приветствия. Иерофант встает со своего престола и идет к югу. Один раз ударяет скипетром. Все обращаются лицом к югу. Иерофант стоит перед Скрижалью Огня. Скипетром чертит в воздухе перед Скрижалью окружность и призывающие пентаграммы.)*

Иерофант:

И сказали Элохим: «Сотворим Адама по образу Нашему, и по подобию Нашему; и да владычествуют они»¹⁴⁷. Именем Элохим, Могучим и Властным, Именем Тетраграмматон Цебаот, — Духи Огня, поклонитесь своему Создателю! *(Берет кадило со столика под Скрижалью и чертит им в воздухе перед Скрижалью знак Льва.)*

Иерофант:

Именем Михаэля, Великого Архангела Огня, и знаком Льва, — Духи Огня, поклонитесь своему Создателю! *(Чертит в воздухе крест кадилом.)* Именами и Буквами Великого Южного Четырехугольника, врученного Еноху Великим Ангелом Аве, — Духи Огня, поклонитесь своему Создателю! *(Поднимает кадило высоко над головой.)* Тремя Великими Тайными Именами Бога, начертанными на Знаменах Юга, — OIP TEAA PEDOCЕ, — Духи Огня, поклонитесь своему Создателю! Именем EDELPERNA, Именем Великого Царя Юга, — Духи Огня, поклонитесь своему Создателю! *(Ставит кадило на место и возвращается на свой престол. Все обращаются лицом к востоку.)*

Иерофант:

Именем Тетраграмматон Цебаот объявляю, что Храм степени Философа ныне открыт.

Иерофант:

(3, 3, 1 удара.)

Иерей:

(3, 3, 1 удара.)

Гегемон:

(3, 3, 1 удара.)

¹⁴⁷ Быт. 1:26, в переводе, приближенном к тексту оригинала. — Примеч. перев.

ДОПУСК НА 29-й ПУТЬ

(Убранство Храма для ритуала 29-го пути показано на схеме. В Храме приглушают огни.)

Иерофант:

(*Один удар скипетром.*) Братья и Сестры! Наш Брат (Сестра) достиг немалых успехов на Пути Тайной Науки. Поднявшись на ступень Практика более трех месяцев назад, он овладел необходимыми познаниями, с честью выдержал экзамен и показал себя достойным перейти на следующую ступень. Я получил от Достопочтеннейших Вождей Второго ордена разрешение посвятить его в степень Философа. Почтенный Гегемон! Проследи за подготовкой Практика и постучись условным стуком. (*Гегемон встает, совершает знак Приветствия в сторону Иерофанта, покидает Храм и подготавливает Практика: тот должен быть облачен, как подобает, и на нем должна быть Перевязь Практика. Гегемон завязывает ему глаза и вкладывает в его правую руку Эмблему Допуска — Крест Распятия, состоящий из 12 квадратов. Затем Гегемон берет Практика за левую руку, подводит его к двери и стучится условным стуком — 7 ударов.*)

Гегемон:

И РУАХ ЭЛОХИМ носился над Ликом Вод¹⁴⁸. (*Иерей открывает дверь, впускает Гегемона и Практика и возвращается на свое место. Гегемон ведет Практика на юг к Скрижали Огня, поворачивает его лицом к востоку и забирает у него Крест Распятия.*)

Иерофант:

Покажи Гегемону Знак и Рукопожатие степени Практика и назови Великое слово, Мистическое число и Пароль. (*Указание выполняется. Знак Практика, рукопожатие Первого ордена. Великое слово — Элохим Цебаот, число — 36, пароль — Элоа [Eloah].*)

Иерофант:

Назови мне также Мистический Титул и Символ, которые ты получил на этой степени. (*Указание выполняется. Monocris de Astris. Майим.*) (*Гегемон поворачивает Практика лицом к Скрижали Огня.*)

Иерофант:

Брат! Готов ли ты торжественно поклясться, что будешь хранить тайны 29-го, 28-го и 27-го путей и степени Философа в таком же строгом молчании, как и тайны предыдущих степеней?

Практик:

Я готов.

Иерофант:

Тогда прости руки над головой и скажи: «Клянусь Потокom Огненным». (*Практик выполняет указание.*)

Иерофант:

Да будет снята повязка с его глаз! (*Указание выполняется. Практик оказывается в полутемном Храме. Гегемон берет из-под Скрижали кадило и вручает его Практику.*)

¹⁴⁸ Быт. 1:2: «...и Дух Божий носился над водою». — Примеч. перев.

Иерофант:

Взмахни кадилом перед Скрижалью Огня и скажи: «Призываю в свидетели моей клятвы Силы Огня». *(Практик выполняет указание. Гегемон ставит кадило на место.)*

Иерофант:

Проведите Практика на восток и поместите его перед Мистическими Столпами *(Гегемон выполняет указание.)*

РИТУАЛ 29-го ПУТИ

Иерофант:

Ты обращен лицом к Вратам 31-го, 32-го и 29-го Путей, как и при посвящении в степень Ревнителя. Первые два из них ты уже прошел, ныне же перед тобой открываются Врата 29-го Пути, ведущего к степени Философа. Возьми в правую руку Крест Распятия, состоящий из двенадцати квадратов, и следуй за своим Проводником по Пути Вод. *(Гегемон один раз обходит Храм вместе с Практиком, предварительно передав тому Крест Распятия. Когда они, совершив круг, возвращаются к престолу Иерофанта, тот встает, держа в руке красный светильник. Гегемон и Практик останавливаются перед ним.)*

Иерофант:

Жрец в маске Осириса заговорил и молвил: «Я — Вода стоячая, безгласная и недвижимая, отражающая все сущее, все сущее таящая в себе. Я — Прошлое. Я — Разлив Реки. Восставший из Великих Вод — Имя Мое. Да здравствуют Обитатели Страны Ночи, ибо скоро будет разорвана завеса Тьмы». *(Гегемон ведет Практика дальше по кругу и останавливается у престола Иерея. Тот встает при их приближении и поднимает красный светильник.)*

Иерей:

Жрец в маске Гора заговорил и молвил: «Я — Вода мутная и бурлящая. Я — Возмутитель Покоя в безбрежном обиталище Вод. Никто не устоит перед силою Вод Великих, перед необъятностью Ужаса их, перед величием Страха их, перед ревом их громового Гласа. Я — Будущее, покрытое туманами и облеченное мраком. Я — Разлив, идущий на убыль. Буря, окутанная ризами Ужаса, — Имя Мое. Да здравствуют Могучие Силы Природы и Вожди Мятущихся Вихрей!» *(Гегемон ведет Практика дальше по кругу, останавливается у своего собственного сиденья, берет красный светильник и обращается к Практику.)*

Гегемон:

Жрица в маске Исиды заговорила и молвила: «Путник, идущий через Врата Анубиса, — Имя Мое. Я — Вода, чистая и прозрачная, неустанно стремящая к морю струи свои. Я — вечнотекучее Настоящее, непрерывно сменяющее собою Прошлое. Я — оплодотворенная Почва. Да здравствуют Летящие на Крыльях Утра!» *(Ставит светильник на место, подводит Практика к сиденью у западной стороны Алтаря и возвращается на свой пост. Практик обращается лицом к Иерофанту.)*

Иерофант:

(Поднимается с престола.) Я восстаю в месте Слияния Вод, пронзая отступающее Облако Ночи. От Отца Вод изошел Дух, разрывая завесы Тьмы. И не было в месте Слияния Вод ничего, кроме Беспредельного Безмолвия. Ужасно было то Безмолвие Несотворенного Мира; безмерна была глубина Бездны той. И восстали полуоформленные Лики Тьмы; но не дано им было утвердиться, и не устояли они; и в беспредельности Пустоты витал Дух и озаряли пространство Светоносцы. «Тьма Тьмы», — сказал я; но разве Лики Тьмы не пали вместе с Царями? Вечны ли Сыны Ночи Времени? Не истек ли срок их? Прежде всего сущего были Воды, и Тьма, и Врата в Страну Ночи. И Хаос громко взывал о Единстве Формы, и явился Лик Вечного. И Ночь

отступила перед Сиянием Лица сего, и Тьма бежала прочь. И Лик сей отражался в нижних Водах, в Бесформенной Бездне Пустоты. И Очи Его метали лучи, блиставшие нестерпимым блеском; и скрещивались лучи с потоками, отражавшимися в зеркале Вод. Чело и Очи Его образовали треугольник Безграничного Неба, а отражение их — треугольник Безграничных Вод. И так возникла Вечная Гексада, Шестерица, число Зари Творения. (*Гегемон зажигает огни, а затем подводит Практика к престолу Иерофанта и передает последнему Крест Распятия.*) Крест Распятия, состоящий из двенадцати квадратов, — это символ зодиака, в коем заключены Воды Нут, как древние египтяне называли Небеса. Это те Воды, что над Твердью. Также этот Крест — символ Вечной Реки Эдема, разделенной на четыре Потока, которые соответствуют четырем тригонам зодиака. (*Откладывает Крест.*)

29-й Путь «Сефер Йецира», соответствующий букве Коф, называют Телесным Разумом, ибо он формирует всякое тело, подчиненное всему Порядку Миров и являющееся их Продолжением. Посему этот Путь представляет отражение водного знака Рыб. Он соединяет материальную вселенную Малкут со Столпом Милосердия и стороной Хесед через сефиру Нецах. Через него изливаются вниз Воды Хесед. (*Иерофант, Гегемон и Практик подходят к западной стороне Алтаря.*) Перед тобой на Алтаре — 19-й аркан Таро, символически представляющий эти идеи. Здесь изображены Луна, четыре еврейские буквы Йод, падающие каплями росы, две собаки, две башни, извилистая тропа, убегающая за горизонт, а на переднем плане — рак, выползающий на берег из воды. Луна изображена в фазе приращения, а, следовательно, связана со стороной Гедулы и Столпом Милосердия. От нее исходят шестнадцать больших и шестнадцать малых лучей, в совокупности дающие число 32 — число Путей «Сефер Йецира». Это Луна под ногами Жены, облеченной в Солнце. Она правит качествами холода и влажности, а также двумя пассивными стихиями — Землей и Водой. Следует обратить внимание на то, что символ знака Рыб образован двумя лунными серпами, связанными воедино. Это свидетельствует о лунной природе данного знака. Собаки на карте Таро «Луна» — это шакалы египетского Анубиса, сторожащие Врата Востока и Запада. Врата эти представлены в образе двух Башен, между которыми вьется Путь всех небесных тел, восходящих на востоке и заходящих на западе. Рак — это знак Рака, в древности связывавшийся со Скарабеем, или Хепри, — олицетворением Солнца, скрывшегося за горизонтом с восходом Луны. Кроме того, рак на этой карте напоминает о том, что в период прохождения Солнца по знаку Рыб Луна достигает заметного прироста в знаке Рака. (*Иерофант подводит Практика к изображению Медного Змея, расположенному на востоке.*) Это Змей Нехуштан¹⁴⁹, которого изготовил Моисей, когда Сынов Израилевых в пустыне стали жалить Змеи Огня¹⁵⁰. Это Змей Путей на Древе. Моисей поместил его на шест, то есть обвил вокруг Срединного Столпа Сефирот. Слово, которым в 21-й главе Книги Чисел названы Огненные Змеи, — то же, что и имя ангелов Гебуры, и пишется оно точно так же, — Серафим; обвиты они вокруг Срединного Столпа Сефирот потому, что он примиряет Огни Гебуры, или Суровости, с Водами Хесед, или Милосердия, — и поэтому сказано в Новом Завете, что Медный Змей — прообраз Христа-Примирителя¹⁵¹. И Змей этот изготовлен из Меди — металла Венеры, сфера которой именуется «Нога» — Внешнее Великолепие, что отображено также в алхимическом символе планеты Венера, в коем круг Солнца вознесен над крестом ржавления. Поэтому сказано в книге «Зогар», что из всех оболочек только Змей-Нога обретается в Святости и носит имя «Весы Справедливости». Почему же он именуется Внешним, то есть ложным, Великолепием? Потому, что, хоть он и соединяет Пути, но не постигает Сефирот. И, тем не менее, он же — Небесный Змей Мудрости. Однако Змей Искушения — это Змей на Древе Познания Добра и Зла, а не на

¹⁴⁹ Нехуштан — имя, данное медному змею Моисея в IV Книге Царств, 18:4. — *Примеч. перев.*

¹⁵⁰ Чис. 21:6, 21:9: «И послал Господь на народ ядовитых змеев, которые жалили народ [...] И сказал Господь Моисею: сделай себе змея и выставь его на знамя, и ужаленный, взглянув на него, останется жив. И сделал Моисей медного змея и выставил его на знамя, и когда змей ужалил человека, он, взглянув на медного змея, оставался жив». — *Примеч. перев.*

¹⁵¹ Ин. 3:14—15: «И как Моисей вознес змию в пустыне, так должно вознесену быть Сыну Человеческому, дабы всякий, верующий в Него, не погиб, но имел жизнь вечную». — *Примеч. перев.*

Древе Жизни. (*Иерофант возвращается на свой престол. Гегемон подводит Практика к Иерею.*)

Иерей:

(*Указывает на схему*). Это так называемая каббала Девяти палат. Буквы в этой системе группируются по подобию их числовых значений. К примеру, в первую палату помещаются Гимел, Ламед и Шин, числовые значения которых — 3, 30 и 300 — подобны друг другу, и так далее. Вверху находится общеупотребительная таблица этой системы. В нижней же таблице палаты распределены в соответствии с сефирот. (*Указывает на вторую схему*.) Здесь изображены соответствия карт Таро Древу Жизни. Четыре Туза помещены на Престоле Кетер. Остальные числовые карты каждой масти распределены по соответствующим сефирот: Двойки относятся к Хокме, Тройки — к Бине, и так далее. Двадцать два Старших аркана в соответствии со своими буквами распределены по Путям, соединяющим сефирот. Король и Королева каждой масти помещаются рядом с Хокмой и Биной соответственно, Рыцарь — рядом с Тиферет, а Паж — рядом с Малкут. Таким образом, придворные карты отображают соотношение сефирот с четырьмя буквами Священного Имени в тех Мирах, к которым относятся их масти. (*Гегемон подводит Практика к схеме Столпов, расположенной на юге.*)

Гегемон:

На этой схеме показано, как из правого и левого Столпов образуется гексаграмма Тиферет. В Хесед пребывает Вода, а в Гебуре — Огонь. В Тиферет же оба треугольника примиряются и соединяются в гексаграмму. Подобно тому как Алеф примиряет друг с другом Мем и Шин, так и этот примиряющий Столп воздвигнут между Столпами Огненным и Облачным, между столпами Яхин и Боаз Соломонова храма. (*Гегемон подводит Практика к схеме, расположенной на севере.*) Здесь показан метод использования талисманических форм, образованных из геомантических фигур: формы, полученные из фигур, соответствующих необходимой планете, располагаются на противоположных точках обода колеса с восемью спицами. Затем вдоль обода вписывается подобающий стих.

Иерофант:

С превеликой радостью присваиваю тебе титул Владыки (Владычицы) 29-го Пути. Ныне ты должен на краткое время покинуть Храм, а когда ты вернешься, совершится церемония прохождения 28-го Пути.

ДОПУСК НА 28-й ПУТЬ

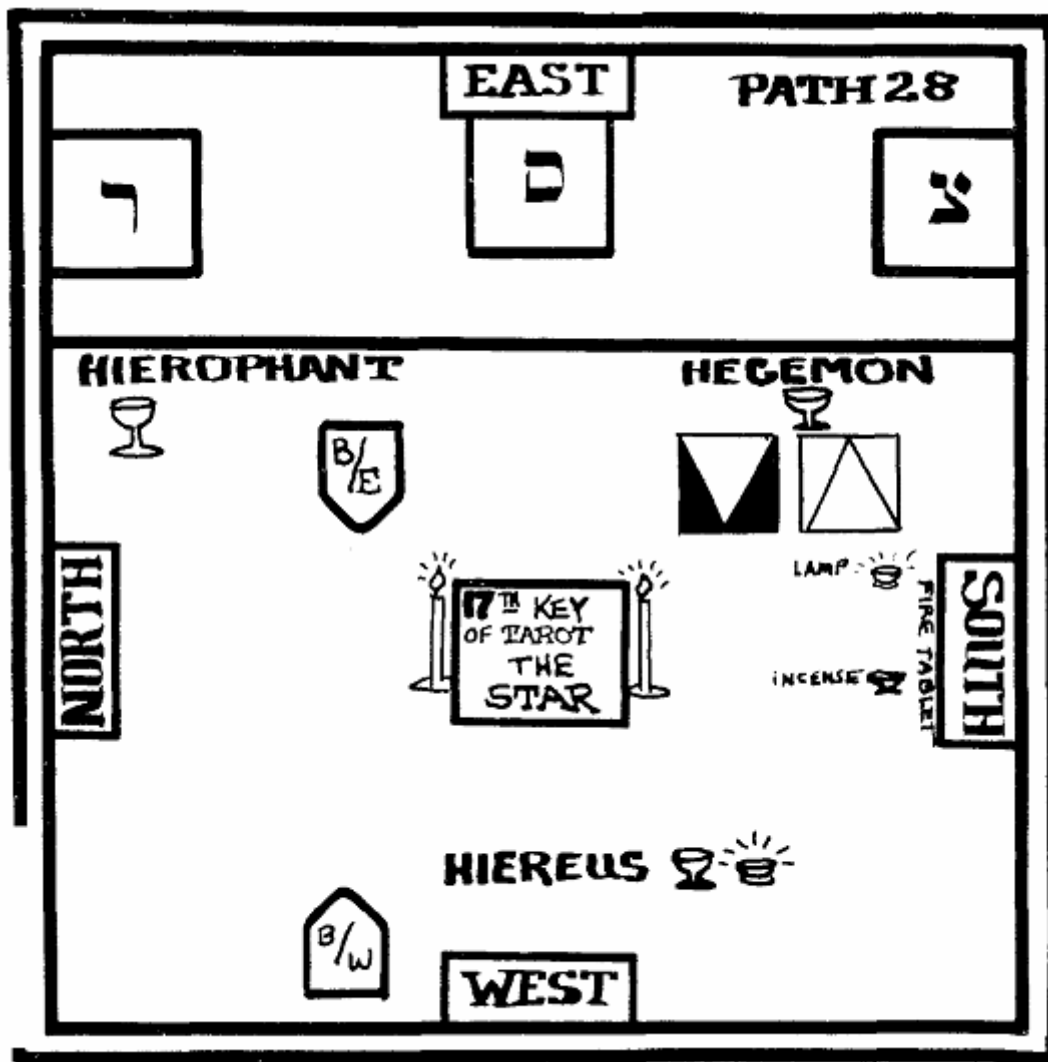

1. Восток
2. 28-й Путь
3. Иерофант
4. Гегемон
5. Север
6. 17-й аркан Таро — «Звезда»
7. Юг
8. Иерей
9. Запад
10. Знамя Востока
11. Знамя Запада
12. Светильник
13. Курение
14. Скрижаль Огня]

Иерофант: Почтенный Гегемон! Повелеваю тебе вручить Практику Эмблему Допуска и ввести его в Храм. (Гегемон подходит к двери, открывает ее, вручает Практику Усеченную Пирамиду стихий и впускает его в зал.)

Гегемон: И вечно струятся Реки Эдема из срединного источника своего. (*Ведет Практика на юго-восток и помещает его перед Столпами.*)

Иерофант: Брат! Ныне перед тобой открылся 28-й Путь, ведущий от степени Теоретика к степени Философа. Возьми в правую руку Усеченную Пирамиду Стихий и следуй за своим проводником по этому Пути. (*Гегемон и Практик один раз обходят Зал. Когда они возвращаются к Иерофанту, тот встает и поднимает красный светильник. Гегемон и Практик останавливаются перед ним.*)

Иерофант:

Жрица в маске Исиды заговорила и молвила: «Я — Дождь, ниспадающий с Небес на Землю, несущий в себе силу плодородия и роста. Я — Подательница изобильного Урожая. Я — Кормилица Жизни». (*Гегемон ведет Практика к престолу Иерея. Тот встает, держа в руке красный светильник. Гегемон и Практик останавливаются перед ним.*)

Иерей:

Жрица в маске Нефтиды заговорила и молвила: «Я — Роса, ниспадающая с Небес на Землю незримо и беззвучно, усыпаящая Землю бриллиантами без счета, увлекающая силы Небес на Землю под темным покровом Ночи». (*Гегемон подводит Практика к своему собственному сиденью, берет красный светильник и обращается к Практику.*)

Гегемон:

Жрица в маске Хатор молвила: «Я — Владычица Туманов и Облаков, облакающих Землю влажной ризою, парящих и витающих между Землей и Небом. Я — Подательница росной Ночи». (*Гегемон ставит светильник на место, подводит Практика к западной стороне Алтаря и обращает его лицом к Иерофанту, а сам возвращается на свой пост.*)

Иерофант:

Монада Отца расширилась и породила двоих, и воссела рядом с Ним Диада, блистающая Долями Разума. И стала она править всем сущим и упорядочивать все, что не упорядочено¹⁵². Ибо всю Вселенную озаряет своим сиянием Триада, над которой властвует Монада¹⁵³. Этот Порядок — начало всякого подразделения на Доли.

Иерей:

Ибо Разум Отца повелел, дабы все сущее было разделено на Три; и свершилось по Воле Его, и все сущее разделилось, как повелел Он. Ибо Ум Вечного Отца повелел разделиться на Три, Разумом управляя всем сущим¹⁵⁴. И явилась Триада: Добродетель, Мудрость и Всеведущая Истина¹⁵⁵. Из них исходит предсущая форма Триады — не Первая Сущность, но мера всего сущего¹⁵⁶.

Гегемон:

Да будет тебе известно, что все сущее склоняется перед Тремя Наивысшими¹⁵⁷. Первое Истечение священо; посредине движется Солнце, в третьем же Земля питается внутренним Огнем из Истока всех Истоков¹⁵⁸. Прообраз содержит все¹⁵⁹, из него же щедро изливаются

¹⁵² *The Chaldean Oracles of Zoroaster*, §§25—27. — Примеч. перев.

¹⁵³ Там же, §36. — Примеч. перев.

¹⁵⁴ Там же, §§27—28. — Примеч. перев.

¹⁵⁵ Там же, §35. — Примеч. перев.

¹⁵⁶ Там же, §34. — Примеч. перев.

¹⁵⁷ Там же, §33. — Примеч. перев.

¹⁵⁸ Там же, §37. — Примеч. перев.

¹⁵⁹ Там же, §99. — Примеч. перев.

порождения многообразной Материи¹⁶⁰. (*Гегемон подводит Практика к престолу Иерофанта и передает последнему Усеченную Пирамиду Стихий.*)

Иерофант:

Эта Пирамида соответствует Четырем стихиям. На ее боковых гранях начертаны еврейские имена стихий: Аш — Огонь, Майим — Вода, Руах — Дух, Арец — Земля. На верхнем ее основании начертано слово «Эт» (Eth), состоящее из первой и последней букв алфавита и означающее «Сущность». Нижнее основание — символ Материальной Вселенной, и на нем начертано слово «Олам» (Olam), означающее «Мир». (*Откладывает Пирамиду.*) 28-й Путь «Сефер Йецира», соответствующий букве Цадди, именуется Естественным Разумом, ибо он доводит до совершенства Природу всякой сущности, пребывающей под Сферой Солнца. Посему этот Путь является отражением воздушного знака Водолея, с которым соотносится Лик Человека — Адам, обновленный Мир. (*Иерофант, Гегемон и Практик становятся у западной стороны Алтаря.*) Перед тобой на Алтаре — 17-й аркан ТАРО, символически представляющий эти идеи. У большой Звезды, сияющей посреди Небес, — семь больших лучей и четырнадцать малых. Это — эмблема Семерицы, умноженной на Троицу, что составляет число 21 — число Божественного Имени ЭХЕЙЕ, которое, как тебе уже известно, относится к сфере Кетер. В египетской системе это Сириус, Песья звезда, звезда Исиды-Сотис. Ее окружают семь планет, изображенные в виде малых звезд. Фигура обнаженной женщины с семиконечной Звездой-Гептаграммой на лбу — это Исида, Нефтида и Хатор в одном лице. Это также олицетворение планеты Венера, через сферу которой нисходит влияние Хесед. Она же — Айма, Бина и Тебуна (Tebunah), Великая Божественная Мать, Айма Элохим, изливающая на Землю Воды Творения. Воды эти, сливаясь в единый поток, образуют реку, струящуюся у ее ног из Божественного Эдема, где бьет неиссякаемый источник. Заметь и запомни, что на этой карте Таро она полностью обнажена, тогда как на 21-й карте — лишь частично. В двух Сосудах заключены силы Хокмы и Бины. Справа возвышается Древо Жизни, слева — Древо Познания Добра и Зла, на ветвях которого сидят птицы Гермеса. Следовательно, этот аркан Таро символизирует обновленный Мир, пришедший на смену Пустоте и Тьме, а также Нового Адама, Лик Человека, явленный в знаке Водолея. Поэтому астрономический символ Водолея изображает зыбь на Водах Реки, вытекающей из Эдема. Однако справедливо и то, что он соотносится со стихией Воздуха, а не Воды, — ибо не что иное как Воздушная Твердь разделяет и вмещает Воды. (*Иерофант ведет Практика на восток.*) Здесь представлены различные способы, которыми записывается Священное Имя в каждом из четырех Миров. Обрати внимание, что неизменной остается только буква Йод, ибо она — символ неизменности Первопричины. Далее числовые значения каждого варианта суммируются, и сумма эта записывается еврейскими буквами. Таким образом получается Тайное имя каждого Мира. В мире Ацилут сумма составляет 72, и Тайное имя этого Мира — ОБ (AUB). В мире Брия — 63, СЕГ (SEG). В мире Йецира — 45, МА (MAN). В мире Асия — 52, БЕН (BEN). (*Указывает на вторую схему.*) На этой схеме представлен способ записи еврейских слов через соответствия буквам алфавита, перечисленные в «Сефер Йецира». Это своего рода иероглифическая символика. Так, Тетраграмматон записывается знаками Девы, Овна, Тельца и Овна. Эхейе — знаками Воздуха, Овна, Девы и Овна. Имя Иешуа — каббалистическая форма имени Иисуса, представляющая собой Тетраграмматон с добавлением буквы Шин посередине, — дает весьма своеобразное сочетание: Дева, Овен, Огонь, Телец, Овен. Дева означает рождение от Девы, Овен — жертвенного Агнца, Огонь — Огонь Духа Святого, Телец — земного Вола, в ярмо которого он впрягся, и, наконец, Овен — стада овец, пастухи которых пришли поклониться ему. Имя Элохим записывается знаками Воздуха, Весов, Овна, Девы и Воды: это Твердь Небесная, Уравновешенная Сила, Огонь Духа (ибо Овен — огненный знак зодиака), Девственная Богиня и Воды Творения. Возвращаясь к записи имени Иешуа, по преобладанию в ней символа Овна, Огонь которого усмиряется и преобразуется другими его соответствиями, нетрудно заметить, что Агнец —

¹⁶⁰ Там же, §101. — *Примеч. перев.*

весьма подобающий символ для Иисуса. (*Иерофант возвращается на свой престол. Гегемон ведет Практика на запад.*)

Иерей:

При посвящении в степень Теоретика тебе показали геометрические фигуры, соответствующие планетам. Здесь изображены другие фигуры: декаграмма, эндекаграмма и додекаграмма, а также две формы эннеграммы и остальные формы гептаграммы и октаграммы, не столь созвучные природе планет. Начерченная непрерывной линией гептаграмма, вершины которой соединены через две на третью, соответствует семи планетам. Октаграмма, составленная из двух квадратов, — восьмибуквенному Имени. Две формы эннеграммы соответствуют Тройному Тернеру. Три формы декаграммы — клипот. Четыре формы додекаграммы соответствуют зодиаку, трем четверицам знаков (угловым, последующим и падающим или кардинальным, фиксированным и мутабельным), четырем тригонам стихий и двадцати четырем престолом Старцев¹⁶¹. (*Переходит ко второй схеме.*) Многоугольниками, или полигонами, называются фигуры выпуклые, имеющие только выступающие углы, а полиграммами — фигуры, у которых имеются также углы входящие. Количество способов, которыми можно начертить геометрические фигуры, следующее: треугольник — 1, квадрат — 1, пятиугольник — 2, шестиугольник — 2, семиугольник — 3, восьмиугольник — 3, девятиугольник — 4, десятиугольник — 4, одиннадцатиугольник — 4, двенадцатиугольник — 5. (*Гегемон подводит Практика к схеме, расположенной на юге.*)

Гегемон:

Перед тобой геомантические фигуры, расположенные на Древе Жизни согласно их планетным соответствиям. Обрати внимание, что Сатурну соответствуют Три Высшие Сефирот, совокупность которых представлена в Бине, а Голова и Хвост Дракона соотнесены с Малкут.

Иерофант:

С превеликой радостью присваиваю тебе Титул Владыки (Владычицы) 28-го Пути. Ныне ты должен на краткое время покинуть Храм, а когда ты вернешься, совершится церемония прохождения 27-го Пути.

РИТУАЛ 27-ГО ПУТИ

¹⁶¹ Откр. 4:4: «И вокруг престола двадцать четыре престола; а на престолах видел я сидевших двадцать четыре старца, которые облечены были в белые одежды и имели на головах своих золотые венцы». — *Примеч. перев.*

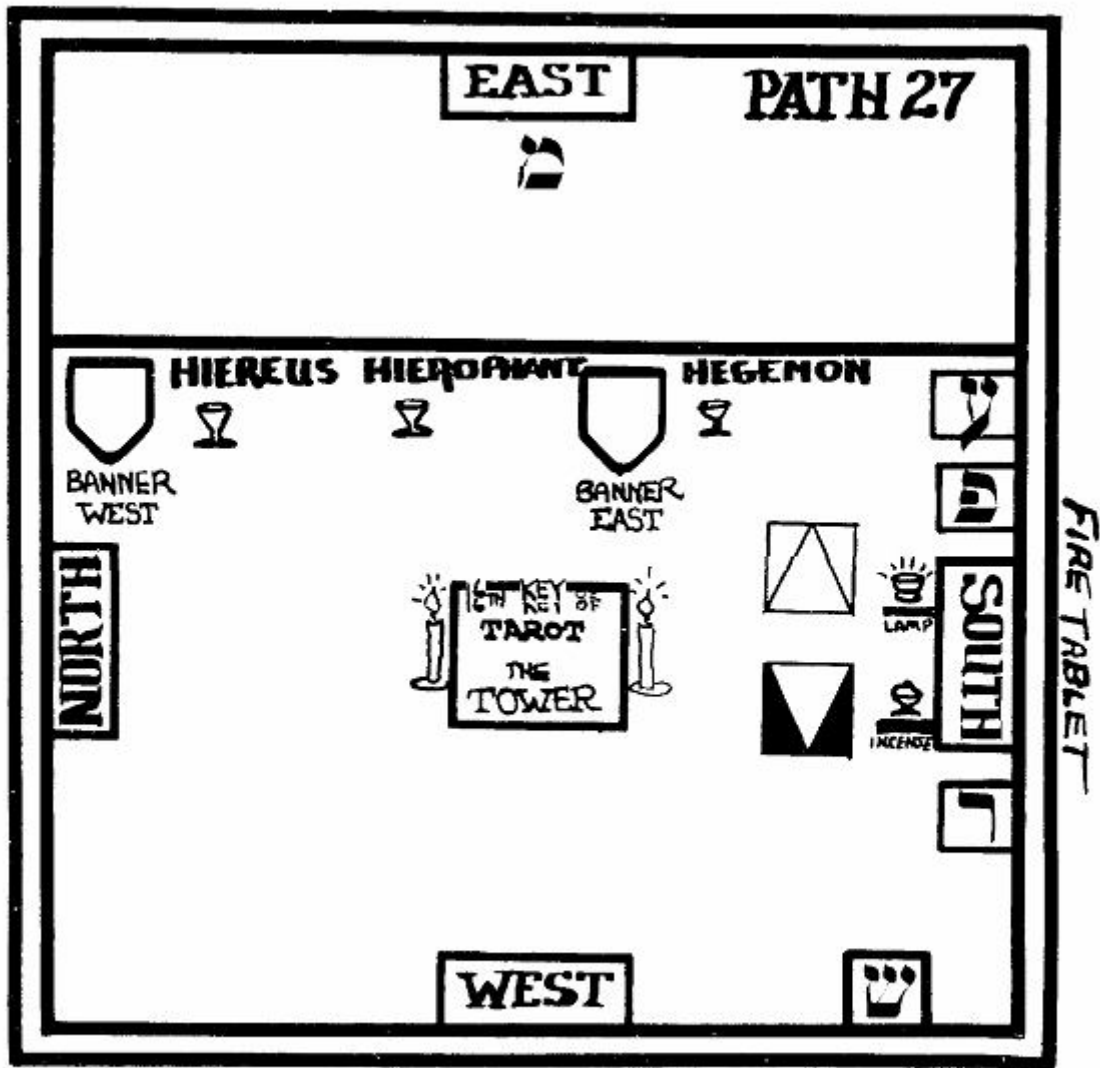

(Temple arranged as in diagram. Temple is darkened.)

1. Восток
2. 27-й Путь
3. Иерей
4. Знамя Запада
5. Иерофант
6. Знамя Востока
7. Гегемон
8. Север
9. 16-й аркан Таро — «Башня»
10. Скрижаль Огня
11. Юг
12. Светильник
13. Курение
14. Запад]

(Убранство Храма показано на плане. Огни в Храме приглушены.)

Иерофант:

Почтенный Гегемон! Повелеваю тебе вручить Практику Эмблему Допуска и ввести его в Храм. (*Гегемон подходит к двери, открывает ее, вручает Практику Крест Распятия из 10 квадратов и впускает Практика в зал.*)

Гегемон:

Поток Киссон (Kishon) увлек их, древний поток, поток Киссон. Попирай, душа моя, Силу¹⁶²! (*Ведет Практика на юг и помещает его перед мистическими Столпами.*)

Иерофант:

Monokeris de Astris! Ныне перед тобой открывается 27-й Путь, ведущий от степени Практика к степени Философа. Возьми в правую руку Крест Распятия, состоящий из 10 квадратов, и следуй за своим Проводником по Пути Марса.

Гегемон:

Господь - муж брани; Господь Воинств Имя Ему¹⁶³! (*Гегемон проводит Практика вокруг зала. Когда они возвращаются к Иерофанту, тот встает, держа в руке красный светильник.*)

Иерофант:

Пока Вечный не утвердил Порядок, не было ни Начала, ни Конца. Но простер Он пред Собою Завесу и под нею поставил Первых Царей. И Цари те правили в Едоме прежде, нежели пришел Царь над Израилем; но не устояли они. Когда Земля была безвидна и пуста, — то царство Едома. Когда же утвердилось Творение — царство Израиля пришло. И войны между ними — то войны титанов в Хаосе Творения. И Светоносец, сиявший нестерпимым блеском, метнул лучи огня, и устремились они, как молот великий и могучий, и летевшие от него искры стали Первозданными Мирами. Но недолго горели искры те, ибо не было в них равновесия, и они угасли. И вот сошлись цари и прошли все мимо; увидели и изумились, смутились и обратились в бегство¹⁶⁴. И были то Цари Едома, правившие прежде, нежели появился Царь над Израилем. (*Гегемон обводит Практика вокруг Храма и останавливается перед Иереем, который встает при их приближении и поднимает красный светильник.*)

Иерей: Тогда смутились князья Едомовы, трепет объял вождей Моавитских¹⁶⁵. Когда выходил Ты, Господи, от Сеира, когда шел с поля Едомского, тогда земля тряслась, и с неба капало, и облака проливали воду¹⁶⁶. Прокляните Мероз, говорит Ангел Господень, прокляните, прокляните жителей его за то, что не пришли на помощь Господу, на помощь Господу с храбрыми¹⁶⁷. Поток Киссон увлек их, древний поток, поток Киссон. Попирай, душа моя, силу!¹⁶⁸ Наклонил Он небеса и сошел, и мрак — под ногами Его¹⁶⁹. От блистания пред Ним бежали облака¹⁷⁰. Возгремел на небесах Господь, и Всевышний дал глас Свой, град и угли огненные¹⁷¹. Пустил стрелы Свои и рассеял их, множество молний, и рассыпал их¹⁷². И явились источники

¹⁶² Ср. Суд. 5:21: «Поток Киссон увлек их, поток Кедумим, поток Киссон. Попирай, душа моя, силу!» — *Примеч. перев.*

¹⁶³ Ср. Исх. 15:3: «Господь муж брани, Иегова имя Ему». — *Примеч. перев.*

¹⁶⁴ Пс., 47:5—6: «...ибо вот, сошлись цари и прошли все мимо; увидели и изумились, смутились и обратились в бегство». — *Примеч. перев.*

¹⁶⁵ Исх. 15:15. — *Примеч. перев.*

¹⁶⁶ Суд. 5:4. — *Примеч. перев.*

¹⁶⁷ Суд. 5:23. — *Примеч. перев.*

¹⁶⁸ Ср. Суд. 5:21: «Поток Киссон увлек их, поток Кедумим, поток Киссон. Попирай, душа моя, силу!» — *Примеч. перев.*

¹⁶⁹ Пс. 17:10. — *Примеч. перев.*

¹⁷⁰ Пс. 17:13. — *Примеч. перев.*

¹⁷¹ Пс. 17:14. — *Примеч. перев.*

¹⁷² Пс. 17:15. — *Примеч. перев.*

вод, и открылись основания вселенной от грозного гласа Твоего, Господи, от дуновения духа гнева Твоего¹⁷³. Глас грома Твоего в круге небесном; молнии освещали вселенную; земля содрогалась и тряслась¹⁷⁴. Путь Твой в море, и стезя Твоя в водах великих, и следы Твои неведомы¹⁷⁵. (Гегемон ведет Практика по кругу, и вновь останавливается, дойдя до помоста. Гегемон поднимается на помост и берет красный светильник.)

Гегемон:

Господи! услышал я слух Твой и убоился¹⁷⁶. Глас Господень над водами, Бог славы возгремел, Господь над водами многими¹⁷⁷. Глас Господа силен, глас Господа величествен¹⁷⁸. Глас Господа сокрушает кедры; Господь сокрушает кедры Ливанские¹⁷⁹. Глас Господа высекает пламень огня¹⁸⁰. Глас Господа потрясает пустыню; потрясает Господь пустыню Кадес¹⁸¹. (Гегемон сажает Практика на сиденье у западной стороны Алтаря лицом к Иерофанту, забирает у него Крест Распятия и возвращается на свое место.)

Иерофант:

Элоа от Фемана Едомского грядет и Святой — от горы Фаран. Покрыло небеса величие Его, и славою Его наполнилась земля¹⁸². Блеск Его — как солнечный свет. Карнаим¹⁸³ в руках его, и здесь тайник Его силы¹⁸⁴. Пред лицом Его идет язва, а по стопам Его — жгучий ветер¹⁸⁵. Он стал — и поколебал землю; воззрел — и в трепет привел народы; вековые горы распались, первобытные холмы опали; пути Его — вечные¹⁸⁶. Грустными видел я шатры Ефиопские; сотряслись палатки земли Мадиамской¹⁸⁷. Разве на реки воспылал, Господи, гнев Твой? разве на реки — негодование Твое, или на море — ярость Твоя, что Ты восшел на коней Твоих, на колесницы Твои спасительные?¹⁸⁸ Ты потоками рассек землю¹⁸⁹. Увидев Тебя, вострепетали горы, ринулись воды; бездна дала голос свой, высоко подняла руки свои; солнце и луна остановились на месте своем пред светом летающих стрел Твоих, пред сиянием сверкающих копьев Твоих¹⁹⁰. Во гневе шествуешь Ты по земле и в негодовании попираешь народы¹⁹¹. Ты с конями Твоими проложил путь по морю, чрез пучину великих вод¹⁹². (Гегемон подводит Практика к Иерофанту и передает последнему Крест Распятия. В зале зажигают свет.)

Крест Распятия, состоящий из десяти квадратов, соответствует десяти сефирот в уравновешенном состоянии, перед которыми отступили безвидность и пустота. Он также представляет собой развертку двойного куба — формы Жертвенника Курений. (Откладывает Крест.)

¹⁷³ Пс. 17:16. — Примеч. перев.

¹⁷⁴ Пс. 76:19. — Примеч. перев.

¹⁷⁵ Пс. 76:20. — Примеч. перев.

¹⁷⁶ Авв. 3:2. — Примеч. перев.

¹⁷⁷ Пс. 28:3. — Примеч. перев.

¹⁷⁸ Пс. 28:4. — Примеч. перев.

¹⁷⁹ Пс. 28:5. — Примеч. перев.

¹⁸⁰ Пс. 28:7. — Примеч. перев.

¹⁸¹ Пс. 28:8. — Примеч. перев.

¹⁸² Ср. Авв. 3:3: «Бог от Фемана грядет и Святой — от горы Фаран. Покрыло небеса величие Его, и славою Его наполнилась земля». — Примеч. перев.

¹⁸³ Карнаим (букв. «двурогий») — название лунного серпа. — Примеч. перев.

¹⁸⁴ Ср. Авв. 3:4: «Блеск ее [т.е. славы Бога] — как солнечный свет; от руки Его лучи, и здесь тайник Его силы!» — Примеч. перев.

¹⁸⁵ Авв. 3:5. — Примеч. перев.

¹⁸⁶ Авв. 3:6. — Примеч. перев.

¹⁸⁷ Авв. 3:7. — Примеч. перев.

¹⁸⁸ Авв. 3:8. — Примеч. перев.

¹⁸⁹ Авв. 3:9. — Примеч. перев.

¹⁹⁰ Авв. 3:10—11. — Примеч. перев.

¹⁹¹ Авв. 3:12. — Примеч. перев.

¹⁹² Авв. 3:15. — Примеч. перев.

27-й Путь «Сефер Йецира», соответствующий букве Пе, именуется Движущим Разумом, ибо он сотворил Умы всех Сущностей, сотворенных под Наивысшим из Небес, и привел их все в движение. Поэтому Путь сей — отражение сферы Марса. Он соединяет Нецах с Ход — Победу с Великолепием — и является нижним из трех горизонтальных Путей на Древе Жизни. (*Иерофант, Гегемон и Практик подходят к западной стороне Алтаря.*)

Перед тобой на Алтаре — 16-й аркан Таро, символически представляющий эти идеи. На нем изображена Башня, разрушаемая Молнией. Молния исходит из круга с лучами и оканчивается треугольником. Это Вавилонская Башня, поражаемая Огнем с Небес. Следует заметить, что треугольник на конце молнии, исходящей из круга, в точности воспроизводит астрологический символ Марса. Эта молния — Сила Триады, устремляющаяся сверху вниз и разрушающая Столпы Тьмы. Три бреши, пробитые в стенах, символизируют утверждение Триады в области Тьмы, а корона, венчающая Башню, рушится, как низверглись короны царей Едомских. Эти цари изображены в виде людей, падающих с башни вниз головой. Справа от башни виден — Свет и образ Древа Жизни в виде десяти кругов. Слева от башни — Тьма и одиннадцать кругов, символизирующих Клипот. (*Иерофант, Гегемон и Практик подходят к схеме, расположенной на востоке.*)

Здесь представлен алхимический символ Серы на Древе Жизни. Он не касается четырех нижних сефирот. Основание Креста находится в Тиферет, ибо верхняя часть символа охватывает три Высшие Сефирот, а Тиферет — это Человек очищенный. Значение алхимического символа Ртути тебе объяснили при посвящении в предыдущую степень. Символ Соли же охватывает все сефирот, кроме Малкут, и примиряет между собой Серу и Ртуть. Горизонтальная разделительная линия напоминает о заповеди Гермеса: «Что наверху, то и внизу». (*Иерофант возвращается на свой престол, а Гегемон и Практик подходят к схемам, расположенным на западе.*)

Иерей:

На этом рисунке изображена Троица, действующая через посредство сефирот, нисходящая по Древу Жизни и отражающаяся в четырех треугольниках стихий. Обрати внимание, что Воздух исходит из Кетер и через Тиферет отражается в Йесод. Вода исходит из Бины и через Хесед отражается в Ход. Огонь исходит из Хокмы и через Гебуру отражается в Нецах. Малкут же — это Земля, принимающая в себя остальные три стихии. На второй схеме представлен истукан Навуходносора, чья голова была из золота, грудь и руки — из серебра, чрево и бедра — медные, голени — железные, стопы же — частью железные, частью глиняные¹⁹³. В руках его отображены качества Жара и Влажности. (*Гегемон подводит Практика к схеме Дворцов «Сефер Йециры» на юге.*)

Гегемон:

Это Семь Дворцов из «Сефер Йециры», содержащие 10 сефирот. В каждом Дворце также помещены шесть букв из 42-буквенного Божественного Имени. Имя это составлено из первых 42 букв Истории Творения (начиная с Бет — первой буквы слова «боху»¹⁹⁴), посредством различных перестановок, подробно описанных в «Сефер Пардес»¹⁹⁵. (*Подводит Практика к схеме, расположенной на севере.*) Это Клипот с их двенадцатью Князьями — начальниками над двенадцатью месяцами года. В центральном квадрате — Самаэль и Асмодаи. В юго-восточном углу — Человек, Змей и старшая Лилит, жена Самаэля. В северо-восточном углу — Вол, Осел и Аггарет (Aggareth), дочь Махалат (Machalath). В северо-западном углу — Скорпион, Асимон-Безымянный и Нехема (Nehemah). В юго-западном углу — Лев, Конь и младшая Лилит, жена Асмодаи.

¹⁹³ Дан. 2:32—33. — *Примеч. перев.*

¹⁹⁴ «Пустота» (*др.-евр.*), из Быт. 1:2. — *Примеч. перев.*

¹⁹⁵ «Сефер Пардес», точнее «Сефер ха-Пардес» («Книга Сада») — каббалистический трактат, приписываемый Раши (рабби Шломо бен Ицхаку, 1040—1105). — *Примеч. перев.*

Иерофант:

С превеликой радостью присваиваю тебе Титул Владыки (Владычицы) 27-го Пути. Ныне ты должен на краткое время покинуть Храм, а когда ты вернешься, совершится церемония приема в степень Философа.

ВСТУПЛЕНИЕ В СТЕПЕНЬ ФИЛОСОФА

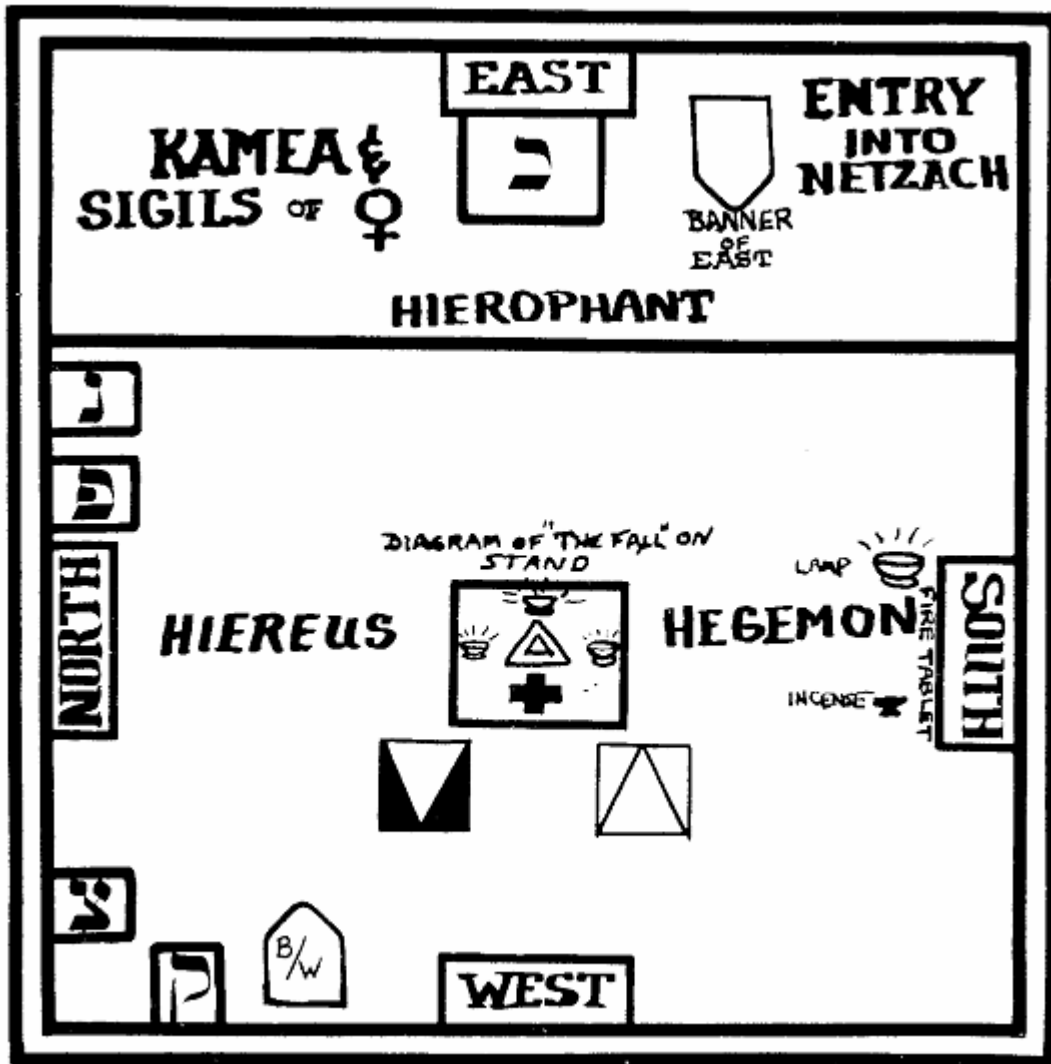

1. Восток
2. Каменя и сгилы Венеры
3. Иерофант
4. Знамя Востока
5. Врата Нецах
6. Север
7. Иерей
8. Схема «Сад Эдема после Грехопадения» на подставке.
9. Гегемон
10. Юг
11. Знамя Запада
12. Запад
13. Светильник

14. Курение
15. Скрижаль Огня]

Иерофант:

Почтенный Гегемон! Сообщи Практику условный стук, вручи ему Эмблему Допуска и пригласи его войти в Храм. (Гегемон выполняет указание и сообщает Практику условный стук из 7 ударов, после чего впускает Практика в зал.) На северо-востоке ты видишь Врата 29-го и 28-го Путей, по которым ты символически поднялся на эту ступень от ступеней Ревнителя и Теоретика соответственно. На севере — Врата 27-го Пути, через которые ты только что прошел, покинув ступень Практика. (*Гегемон подводит Практика к Иерею.*)

Иерей:

С каким символом ты идешь?

Гегемон:

С Эмблемой Гегемона — Крестом Распятия, состоящим из шести квадратов, заключенных в круг.

Иерей:

Этот Крест, как ты видишь, включает в себе Тиферет, Нецах, Ход и Йесод и покоится на Малкут. Кроме того, Крест Распятия, состоящий из шести квадратов, является разверткой куба, а, следовательно, символизирует шесть сефирот Микропрозопа: Хесед, Гебуру, Тиферет, Нецах, Ход и Йесод. (*Гегемон возвращается на свое место. Иерофант подходит к западной стороне Алтаря.*)

Иерофант:

Перед тобой — символический образ Грехопадения. Великая Богиня, которая на ступени Практика поддерживала Столпы Сефирот, восседая в позе Знака Теоретика, соблазнилась плодами Древа Познания (ветви коего хоть и поднимаются к семи нижним сефирот, но и уходят вниз, в Царство Оболочек) и потянулась за ними в область Клипот. Столпы остались без опоры, и весь строй сефирот разрушился. Вместе с ним пал и Адам — Микропрозоп. Тогда поднялся Великий Дракон о семи головах и десяти рогах, и Сад пришел в запустение. Дракон обвил кольцами своего тела сефиру Малкут, отрезал ее от остальных сефирот и соединил с Царством Оболочек. А семь нижних сефирот отделились от трех верхних в области Даат, у ног Айма Элохим. И на головах Дракона — имена и венцы восьми Царей Едомских, а на рогах его — имена одиннадцати Старейшин Едомских. И поскольку Великий Змей Зла дотянулся до ДААТ, то в этой области появилась новая сефира, из-за чего Преисподних, Извращенных Сефирот оказалось не десять, а одиннадцать, по числу Старейшин Едомских. И так осквернены были Реки Эдема, а из пасти Дракона в ДААТ изверглись Воды Преисподние. И Дракон этот — Левиафан, змей прямо бегущий, и Левиафан, змей изгибающийся¹⁹⁶. Но между Садам опустошенным и Божественным Эдемом поставил Тетраграмматон Элохим буквы Имени и Пламенный Меч, дабы верхняя часть Древа Жизни не увлеклась в падение Адама. Поэтому и должен был явиться Второй Адам: дабы восстановить все сущее; и как первый Адам был распят на Кресте Небесных Рек, так и Сыну пришлось претерпеть Распятие на Кресте Рек Преисподних в Даат. Но для этого ему пришлось спуститься к самому подножию Древа Жизни, в саму Малкут, и от нее родиться.

Степень Философа связана с сефирой Нецах и с 27-м, 28-м и 29-м Путиями. Знак этой Степени совершается так: подними руки ко лбу и соедини большие и указательные пальцы в треугольник, обращенный вершиной вверх. Это символ стихии Огня, с которой соотносится данная Степень, а также символ Духа, носившегося над Водами Творения. Рукопожатие

¹⁹⁶ Ис. 27:1. — *Примеч. перев.*

остаётся прежним: оно неизменно для всех степеней Первого ордена. Великое слово Степени Философа — девятибуквенное Имя Тетраграмматон Цебаот (Tzabaoth), означающее «Господь Воинств». Мистическое число степени Философа — 28. От него образован Пароль Кох (Koch) (Каф Хет), который следует произносить по буквам. Он означает «Сила». Этой степени и сефире Нецах соответствует Седьмой Путь «Сефер Йецира». Его называют Непостижимым Разумом, ибо он есть Сияющая Слава всех Добродетелей Разума, воспринимаемых лишь Очами Разума и созерцанием в Вере.

Отличительная эмблема этой Степени, которая тебе ныне вручается, — Перевязь Практика с добавлением ярко-зеленого креста над фиолетовым, а также числа 4 в круге и числа 7 в квадрате, размещенных слева и справа от его вершины. А под числом 31 помещаются ярко-зеленые числа 27, 28 и 29 между двумя параллельными линиями того же цвета. Эта Степень связана со стихией Огня, а, следовательно, одна из главных ее эмблем — Великая Сторожевая Башня, или Земная Скрижаль, Юга. Это Великий Четвертый, или Южный, Четырехугольник, он же — Скрижаль Огня. Это одна из четырех Великих Скрижалей, врученных Еноху Великим Ангелом Аве. Из нее почерпнуты Три Священных Тайных Имени Бога OIP TEAA PEDOCЕ, начертанные на Знаменах Юга, а также бесчисленные Божественные и Ангельские имена, относящиеся к стихии Огня. Значения остальных Скрижалей были разъяснены тебе при посвящении в предыдущие Степени. Треугольник, венчающий крест на Алтаре, символизирует Огонь Духа над Крестом Жизни и Вод Эдема. Обрати внимание, что знак этот тождествен алхимическому символу Серы. Красные светильники в углах треугольника символизируют три формы Огня. (*Иерофант и Практик проходят на восток.*)

Врата на востоке и северо-востоке — Врата Путей, ведущих от этой степени к Высшим. Остальные Врата — Врата Путей, которые ты уже прошел. Степень Философа связана с планетой Венера. Ее камей, или мистический квадрат, состоит из 49 квадратов, в которых содержатся числа от 1 до 49, расположенные таким образом, чтобы сумма чисел в каждой строке и в каждом столбце была одинакова. Управляющие числа этой Камеи — 7, 49, 175 и 1252. На этом рисунке (*указывает*) представлены мистические Имена и Печати, произведенные из Камеи Венеры. Печати образуются линиями, последовательно соединяющим определенные числа внутри квадрата. Числу 7 соответствует имя АХА (АНА); числу 81 — ХАГИЭЛЬ (HAGIEL), имя Разума Венеры; числу 175 — Кедемел (Qedemel), имя Духа Венеры; числу 1252 — БЕНИ СЕРАФИМ (BENI SERAPHIM), имя Разума Венеры. На этом рисунке (*указывает*) представлено значения символа Венеры на Древе Жизни. Он охватывает все сефирот и поэтому является достойной эмблемой Исиды Природной. По этой же причине окружность, входящая в символ Венеры, больше окружности, входящей в символ Меркурия. (*Иерофант возвращается на свой престол. Гегемон подводит Практика к Иерею, и они вместе направляются на запад.*)

Иерей:

На этой схеме (*указывает*) изображены Пути, образующиеся при добавлении ДААТ к Древу Сефирот. Соответствия здесь отличаются от обычных. Однако данная схема не совсем верна, поскольку Даат не является сефирой в строгом смысле слова. На этой схеме (*указывает*) показано расположение сефирот в Четырех Мирах: в каждой сефире заключены свои десять сефирот, так что общее число их составляет 400 — число буквы Тав, последней буквы алфавита. (*Иерей возвращается на свой престол. Гегемон подводит Практика к схеме, расположенной на юге.*)

Гегемон:

Здесь представлена символика Жертвенника Всесожжений, воздвигнутого царем Соломоном. Этот жертвенник состоял из четырех кубов: площадь его основания была 20 на 20 локтей, а высота — 10 локтей¹⁹⁷. 10 основных его частей соотносятся с сефирот, и таким

¹⁹⁷ 2 Пар. 4:1: «И сделал медный жертвенник: двадцать локтей длина его и двадцать локтей ширина его и десять локтей высота его». — *Примеч. перев.*

образом над жертвенником как бы возносится Треугольник Огня. (*Гегемон ведет Практика к схеме, помещенной на севере.*) Здесь представлена символика Медного Моря, которое изготовил царь Соломон. Диаметр его составлял 10 локтей, по числу сефирот, высота же — 5 локтей, а это число буквы Хе. Окружность его была 30 локтей: 10 локтей, умноженные на число Троицы¹⁹⁸. Под ободом находились 300 выступов, а это число священной буквы Шин и число имени Руах Элохим; стояло же Медное Море на двенадцати волах, соответствующих двенадцати звездам в венце Великой Матери, Айма. Таким образом, здесь совместились множество символов Бины — сефиры, содержащей Воды Творения. (*Усаживает Соискателя на приготовленное для него сиденье на западе, лицом к Иерофанту, а сам возвращается на свой пост.*)

Иерофант:

Почтенный Брат! Поздравляю тебя с достижением степени Философа и в знак твоего вступления в эту степень присваиваю тебе Мистический Титул «Pharos Illuminans», что означает «Светозарный маяк». Также вручаю тебе символ АШ (ASCH). Это еврейское название Огня. И далее, поскольку ты наконец достиг высшей степени Первого ордена и приблизился к порогу Второго ордена, я присваиваю тебе титул «Почтенный Брат», а также дополнительный титул «Фрат» (Phrath), или «Евфрат», по имени Четвертой Реки. (*Один удар скипетром.*) Именем Тетраграмматон Цебаот я объявляю, что ты должным образом принят в степень Философа и стал Владыкой (Владычицей) 27-го, 28-го и 29-го Путей.

Иерей:

Почтенный Брат! Поднявшись на эту высокую ступень, ты получил право быть избранным на пост Иерея, когда тот окажется свободным. Насколько хватит сил, помогай членам Второго ордена работать в Храме, в котором ты состоишь. Старательно углубляйся в Тайны, которые открывались тебе по мере продвижения со скромной степени Неофита, дабы знания твои не остались поверхностными, как у самодовольного невежды; дабы ты поистине глубоко постиг ту мудрость, на обладание которой притязает; и дабы своим невежеством и безрассудством ты не навлек бесчестие на Орден, до сих пор относившийся к тебе с почтением. Также тебе вменяется в обязанность надзирать за учебой слабейших и не столь преуспевших Братьев и стараться, насколько возможно, стать подлинным украшением своего Храма и Ордена.

ЗАКРЫТИЕ

Иерофант:

(*Один удар скипетром.*) Достопочтенные Братья и Сестры! Помогите мне закрыть Храм степени Философа. Почтенный Гегемон! Проверь, охраняется ли Храм, как подобает. (*Указание выполняется.*)

Гегемон: Достопочтенный Иерофант! Храм охраняется, как подобает.

Иерофант: Поклонимся Владыке и Царю Огня! (*Один удар скипетром. Все обращаются лицом к востоку.*) Тетраграмматон Воинств, Могучий и Грозный! Ты — Предводитель Воинств Эфира! Аминь! (*Все совершают знак Приветствия. Иерофант подходит к Скрижали Огня. Все обращаются лицом к югу.*) Вознесем молитву Саламандрам, Духам Огня! (*Один удар скипетром.*) Отец Всего сущего, бессмертный и вечный, неизреченный и несотворенный! Ты восседаешь на Колеснице Миров, катящейся неутомимо в непрерывном движении. О, Владыка Эфирного Простора, в коем вознесен Престол Силы Твоей, с вершины коего Очи Твои созерцают все сущее, и Слух Твой, Пречистый и Священный, всему сущему внимлет! Помогни нам, детям Твоим, возлюбленным Тобою от Начала Времен! Великолепие Твое, Золотое,

¹⁹⁸ 2 Пар. 4:2: «И сделал море литое, — от края его до края его десять локтей, — все круглое, вышиною в пять локтей; и снурок в тридцать локтей обнимал его кругом». — *Примеч. перев.*

Безбрежное, Вечное, сияет над Небом Звезд. Над Небом Звезд превознесся Ты. О, Пылающий Огонь! Все сущее озаряешь ты Своим нестерпимым блеском; неиссякаемые потоки Славы питают Твой беспредельный Дух. А Дух Твой беспредельный питает все сущее. Неиссякаемой Сокровищницей Порождений Он облакает Тебя, — Сокровищницей, кою от начала времен наполнил Ты бесчисленными формами. От Духа сего восстают пресвятые Цари, стоящие у Престола Твоего, вельможи Двора Твоего. О, Вселенский Отец, Единый и Единственный! Ты порождаешь Бессмертных и Смертных. Ты сотворил Силы, подобные неиссякаемой Мысли Твоей и древней и священной Твоей Сущности. Ты поставил их над Ангелами, возвещающими миру Волю Твою. И, наконец, сотворил Ты нас — третий Чин в нашем Царстве Стихий. Неустанно воспеваем мы желания Твои и воздаем им хвалу; непрерывно пламенеем мы вечным стремлением к Тебе, Отец! О, Мать Матерей! О вечный Прообраз Материнства и Любви! О, Сын, Цветок благоуханный среди Сыновей! Образ всех образов! Душа, Дух, Гармония и Мера всего сущего! Аминь. (*Чертит скипетром в воздухе перед Скрижалью окружность и изгоняющие пентаграммы.*) Ступайте с миром в свои жилища. Да пребудет с вами благословение Тетраграмматон Цебаот. Да будет мир между вами и нами, и да будете вы готовы явиться на зов. (*Один удар скипетром. Иерофант возвращается на свое место. Все обращаются лицом на восток.*) Именем Тетраграмматон Цебаот объявляю Храм степени Философа закрытым.

Иерофант:
(3, 3, 1 удара.)

Иерей:
(3, 3, 1 удара.)

Гегемон:
(3, 3, 1 удара.)

ТОМ VII
РИТУАЛЫ R.R. et A.C. И БРАТСТВА УЭЙТА

СОДЕРЖАНИЕ

Ритуал Врат 2
Степень Младшего Адепта 30
Братство Розы и Креста 62
Младший Адепт 92
Церемония Старшего Адепта 127

ТАБЛИЦЫ И ИЛЛЮСТРАЦИИ

План Храма для Ритуала Врат 2
Семь Дворцов Святости 12
План Храма для Обряда пентаграммы 14
План Храма степени Младшего Адепта 30
План Храма для второй части 46
План Храма для третьей части 50
Изображения в Усыпальнице 57
Стена Усыпальницы 58
Боковые стороны Пастоса 58
Четыре Креста степени Младшего Адепта 59

ТОМ VII
РИТУАЛЫ R.R. et A.C. И БРАТСТВА УЭЙТА

РИТУАЛ ВРАТ, ВЕДУЩИХ В УСЫПАЛЬНИЦУ АДЕПТА

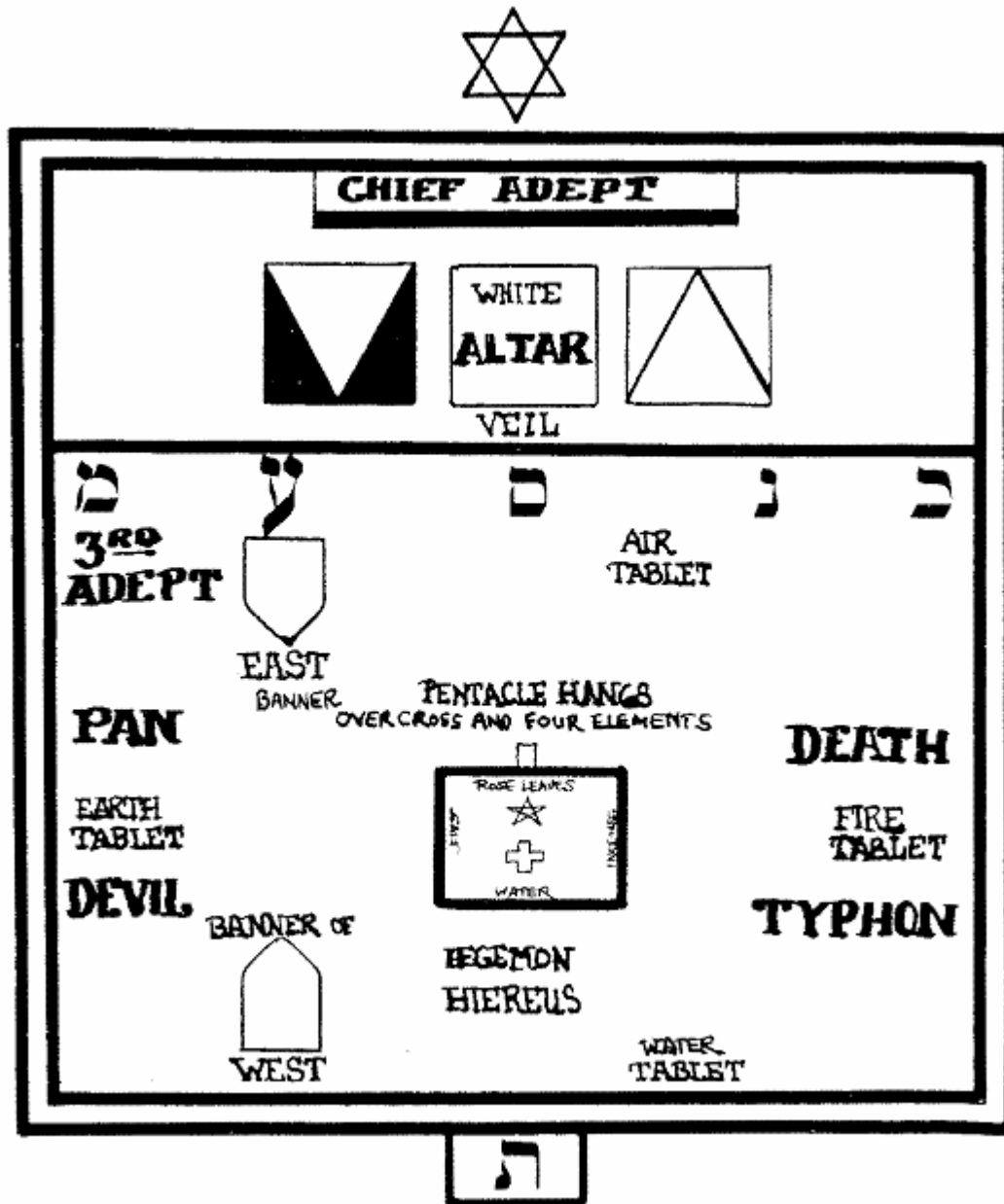

1. Верховный Адепт
2. Белый Алтарь
3. Завеса.
4. Третий Адепт
5. Пан
6. Скрижаль Земли
7. Дьявол
8. Знамя Востока
9. Знамя Запада
10. Пантакль, подвешенный над Крестом и символами четырех стихий
11. Лепестки розы
12. Благовоние

13. Вода
14. Соль
15. Гегемон
16. Иерей
17. Смерть
18. Скрижаль Огня
19. Тифон
20. Скрижаль Воды
21. Скрижаль Воздуха]

Реквизит

Для Верховного Адепта: белая сутана, желтые туфли, красный плащ Иерофанта, желто-белый немес; Роза и Крест на желтой ленте; Скипетр, окрашенный в цвета пяти стихий и увенчанный пентаграммой; белый светильник, жаровня и свеча.

Для Второго Адепта: белая сутана, белая лента, голубые туфли, голубые с оранжевым плащ и немес; Нагрудный знак в виде красного треугольника внутри зеленой пентаграммы; красный Жезл, увенчанный красным символом Серы; красный светильник и благовонные палочки.

Для Третьего Адепта: белая сутана, голубая лента, красные туфли, красно-зеленые немес и плащ; голубой жезл, увенчанный синим символом Соли; Нагрудный знак в виде голубой чаши на фоне оранжевой октаграммы; чаша с водой.

Для Иерея: черная сутана, черная лента, черно-белый немес, красные туфли, красный плащ; Меч; четырехцветный Нагрудный знак (окрашенный в цвета Малкут) с белой гексаграммой; соль.

Для Гегемона: черная сутана, белый плащ, красные туфли, желто-фиолетовый немес; Скипетр, увенчанный митрой; Нагрудный знак с красно-синей гексаграммой на белом фоне; желтая лента; розовые лепестки.

ОТКРЫТИЕ

(Верховный Адепт сидит за Завесой на востоке, символически пребывая в Тиферет. Остальные Служители занимают посты, по расположению соответствующие связанным с ними сефирот: Третий Адепт помещается на северо-востоке, Второй Адепт — на юго-востоке, Иерей — на западе, Гегемон — к востоку от Алтаря¹. Зал погружен во тьму, светильники стихий не зажжены; горит только светильник за Завесой и затененные свечи у постов Служителей. Все зрители, входя в Храм, должны совершить Знаки Врат. Посвященные только в степень Врат располагаются у северной стены Зала; те же, кто достиг степени Младшего Адепта, — у южной стены.)

Второй Адепт:

(Один удар жезлом. Все встают.) Достопочтенные Братья и Сестры! Помогите мне открыть Врата, ведущие в Усыпальницу Адепта. Почтенный Иерей! Проверь, заперты ли двери и охраняется ли Храм, как подобает.

Иерей:

Достопочтенные Братья и Сестры! В знак того, что все мы стремимся к Свету, совершите Знак степени Неофита. *(Все поворачиваются к востоку и совершают Знак Входящего. Верховный Адепт протягивает из-за Завесы руку, в которой держит белый Светильник или*

¹ Служители образуют подобие нижней части Древа Жизни: Верховный Адепт (Дух) занимает место Тиферет; Второй Адепт — Нецах (Огонь); Третий Адепт — Ход (Вода); Гегемон — Йесод (Воздух); Иерей — Малкут (Земля). — *Примеч. перев.*

Свечу. Незримо для всех присутствующих, Верховный Адепт совершает Знак Безмолвия. Когда светильник вновь скрывается за Завесой, все участники и зрители также совершают этот Знак.)

Верховный Адепт:

Свет во Тьме светит, и Тьма не объяла его.

Второй Адепт:

В Хаосе царили Старейшины Едомские, владыки неуравновешенной силы. Почтенный Иерей! Какой символ представлен на Алтаре?

Иерей:

Символ равновесия сил четырех стихий.

Второй Адепт: Да низвергнется власть Старейшин Едомских! Да утвердится власть Креста! *(Верховный Адепт чертит в воздухе крест зажженной свечой. Иерей идет на восток и приступает к Малому ритуалу изгоняющей пентаграммы. Когда он поворачивается лицом к востоку на заключительном этапе ритуала, все присутствующие совершают Каббалистический Крест, также обратившись лицом к востоку и повторяя слова ритуала вместе с Иереем. Иерей возвращается на свой пост на западе и совершает Знак степени Ревнителя. Гегемон на востоке совершает Знак степени Теоретика и 1 удар Скипетром. Третий Адепт на севере совершает Знак степени Практика и 1 удар Жезлом. Второй Адепт на Юге совершает Знак степени Философа и 1 удар Жезлом.)*

Верховный Адепт:

Крест на Алтаре — это крест ржавления, гниения, разложения и смерти. Посему он падает на Пути Смерти и Дьявола, если только в Ход Великолепие не восторжествует над материей и тленом, утвердив Нетленность и тем возвысившись до красоты Тиферет; и если только в Нецах Победа не поглотит Смерть и Преобразователь не станет Трансмутатором, творцом чистого алхимического Золота. «Если кто не родится от воды и Духа, не может войти в Царствие Божие»². Итак, достопочтенный Третий Адепт, ответь мне: каков дополнительный Мистический Титул, присваиваемый Философу в знак связи со Вторым орденом?

Третий Адепт:

«Фрат» — Евфрат, четвертая Река Эдема.

Иерей:

Тав.

Гегемон:

Реш.

Третий Адепт:

Пе.

Верховный Адепт:

Достопочтенный Второй Адепт, ответь мне: что можно добавить к этому Слову?

Второй Адепт:

Каф (1 удар Жезлом).

² Ин. 3:5. — Примеч. перев.

Иерей:

Тав (1 удар Мечом).

Гегемон:

Реш (1 удар Скипетром).

Третий Адепт:

Пе (1 удар Жезлом).

Верховный Адепт:

Целое Слово — Парокет (Paroketh), Завеса Скинии. (Все совершают Знак Раскрытия Завесы.)

Верховный Адепт:

(1 удар Скипетром) Этим Словом и во имя его я позволяю открыть Врата, ведущие в Усыпальницу Адепта. (Второй и Третий Адепты раздвигают половинки занавеса, за которым восседает Верховный Адепт. Верховный Адепт встает, держа в левой руке Пантакль и тонкую свечу, а в правой — Скипетр.) Утвердим власть мистического слова ЭТ (ETH) над четырьмя стихиями! (Верховный Адепт обращается лицом к востоку. Все следуют его примеру. Верховный Адепт спускается с помоста и встает перед Скрижалью Воздуха. Гегемон берет лепестки Розы и становится за спиной Верховного Адепта. Все совершают Каббалистический Крест. Гегемон кладет лепестки Розы перед Скрижалью Воздуха и принимает позу Знака Теоретика. Верховный Адепт совершает Призывание Воздуха и зажигает Светильник. Гегемон забирает лепестки Розы, кладет их на Алтарь — на тот рукав Креста, который соответствует стихии Воздуха, — и остается стоять у восточной стороны Алтаря лицом к западу. Верховный Адепт идет на юг и встает перед Скрижалью Огня. Второй Адепт становится у него за спиной, кладет перед Скрижалью Огня благовонные палочки и принимает позу Знака Философа. Верховный Адепт совершает Призывание Огня и зажигает Светильник. Второй Адепт забирает благовонные палочки, кладет их на Алтарь — на тот рукав креста, который соответствует стихии Огня, — и остается стоять у южной стороны Алтаря лицом к северу.

Верховный Адепт идет на запад и встает перед Скрижалью Воды. Третий Адепт становится у него за спиной, поместив перед Скрижалью Чашу, и принимает позу Знака Практика. Верховный Адепт совершает Призывание Воды и зажигает Светильник. Третий Адепт забирает Чашу, ставит ее на Алтарь — на тот рукав креста, который соответствует стихии Воды, — и остается стоять у западной стороны Алтаря лицом к востоку. Верховный Адепт идет на север и встает перед Скрижалью Земли. Иерей становится у него за спиной, кладет соль перед Скрижалью и принимает позу Знака Ревнителя. Верховный Адепт совершает Призывание Земли и зажигает светильник. Иерей забирает соль, кладет ее на Алтарь — на тот рукав креста, который соответствует элементу Земли, — и остается стоять у северной стороны Алтаря лицом к югу. Верховный Адепт завершает обход Храма, возвращаясь в точку востока, после чего, двигаясь по ходу солнца, приближается к западной стороне Алтаря. К этому моменту все Светильники стихий уже зажжены.)

Великим Именем ЙОД-ХЕ-ВАВ-ХЕ!

(Все совершают Знаки степени Неофита, обратившись лицом к Алтарю, после чего принимают позы Знаков элементарных степеней³. Верховный Адепт чертит призывающие пентаграммы Духа с Божественными Именами ЭХЕЙЕ и АГЛА, после чего совершает Каббалистический Крест. Затем Верховный Адепт огибает Алтарь, становится у его

³ Второй Адепт — Знак Философа, Третий Адепт — Знак Практика, Гегемон — Знак Теоретика, Иерей — Знак Ревнителя. — Примеч. перев.

восточной стороны лицом к западу и кладет Пантакль поверх Креста. После этого он высоко поднимает Свечу и Скипетр.)

Да будет сей Крест Четырех Стихий очищен и утвержден в Нетленности! Именем ЙОД-ХЕ-ВАВ-ХЕ и сокровенным Именем ИЕШУА я преумножаю силу Пентаграммы, представляющей вознесенное к Славе Тело Осириса, Знак Микрокосма.

(Все огни в Зале зажигают. Верховный Адепт берет Пантакль и вешает его на крюк в центре Зала. Затем он высоко поднимает Скипетр и Свечу и произносит воззвание.)

**OL SONUF VA-ORSAGI GOHO IADA BALATA. ELEXARPEH COMANANU
TAVITOM. ZODAKARA, EKA ZODAKARE OD ZODAMERANU. ODO KIKLE QAA PIAPE
PIAMOEL OD VAOAN.**

(Верховный Адепт возвращается на помост. Второй и Третий Адепты следуют за ним и останавливаются у Столпов. Иерей и Гегемон становятся лицом к востоку у северной и южной сторон Алтаря соответственно.)

Поклонимся Владыке и Царю Воинств.

Свят ты, Владыка Вселенной!

Свят ты, не сотворенный Природой!

Свят ты, необъятный и могучий!

Владыка Света и Тьмы⁴!

Словом Парокет и Знаком Раскрытия Завесы объявляю Врата, ведущие в Усыпальницу Адепта, открытыми.

Верховный Адепт:

(4, 1 удар.)

Второй Адепт:

(4, 1 удар.)

Третий Адепт:

(4, 1 удар.)

Иерей:

(4, 1 удар.)

Гегемон:

(4, 1 удар.)

(Верховный Адепт один раз обходит зал и возвращается на свое место. Служители возвращают символы стихий на столики под Скрижалями и рассаживаются по своим местам.)

РИТУАЛ КРЕСТА И ЧЕТЫРЕХ СТИХИЙ

Верховный Адепт:

(Скрытый за Завесой.) Врата символически открылись для Ордена, но по-прежнему закрыты для неподготовленного Соискателя. *(Светильники стихий затемяют, набросив на них покровы. Весь храм погружается во тьму; горит только светильник на востоке за Завесой.)*

⁴ Этой же молитвой из «Поймандра» Гермеса Трисмегиста («Герметический корпус», I, 31) открывается первый Ритуал Внешнего ордена — ритуал Неофита. — *Примеч. перев.*

Второй Адепт: Достопочтенные Братья и Сестры! Наш Почтенный Брат (.....) оставался на степени Философа в течение семи месяцев, после чего с честью выдержал пять экзаменов, предписанных для желающих войти во Второй орден. Я получил от Достопочтеннейших Вождей Второго ордена разрешение допустить его ко Вратам, ведущим в Усыпальницу Адепта. Достопочтенный Третий Адепт! Проследи за подготовкой Соискателя. На нем должна быть Перевязь степени Философа. Повесь ему на шею Эмблему Допуска и проверь, известны ли ему Рукопожатие, Знак, Великое слово и прочие тайные символы степени Философа, а также Слово Фрат. Затем сообщи ему условный стук и впусти его в зал. *(Второй Адепт стоит перед Завесой. Иерей и Гегемон стоят у двери и преграждают путь мечом и скипетром. Третий Адепт, подготовив Философа, открывает дверь. За дверью темно, только на востоке за Завесой виднеется слабый луч света. Третий Адепт вводит Философа в зал; но, едва переступив порог, тот вынужден остановиться.)*

Гегемон:

В Царстве Хаоса и Древней Ночи, до начала Эонов, не было ни Неба, ни Земли, ни Моря. Не было ничего, кроме Формы, лишенной света, безвидной и пустой.

Иерей:

И в глубинах свивал свои кольца Дракон о восьми головах и одиннадцати рогах. Одиннадцать проклятий было возглаголено на горе Гевал⁵; одиннадцать — число Властителей Клипот; и во главе их — Диада Противоборствующих Сил. *(Иерей и Гегемон опускают меч и скипетр и отступают назад.)*

Второй Адепт:

(Обращается лицом к востоку.) Но из Неизреченной Бездны Слова изошел То-от (Tho-oth). И встал То-от в Знаке Входящего на Пороге Зала Времени, и Вечность породила Время. *(Совершает Знак Неофита.)* Так стоял То-от, облеченный Силою Слова, излучая Свет, и разворачивались перед ним нерожденные Эоны. *(Философу подсказывают, что он должен совершить Знак Неофита.)*

Второй Адепт:

И сказали Элохим: «Да будет Свет»⁶. *(Из-за Завесы показывается рука Верховного Адепта со свечой. Второй Адепт берет свечу и совершает Знак Безмолвия. Философу подсказывают, что он должен совершить тот же Знак. Третий Адепт идет на восток. Взяв свечу у Второго Адепта, он возвращается, двигаясь по ходу солнца. Встав перед Философом, он поднимает свечу в правой руке, а левой рукой берет Знамя Запада.)*

Второй Адепт:

Почтенный Брат! Какой титул был присвоен тебе на степени Философа?

Философ:

(Без подсказки.) Phagos Illuminans. *(Третий Адепт вручает Философу свечу и становится по левую руку от него.)*

Второй Адепт:

Почтенный Брат Phagos Illuminans! Мы собрались здесь, дабы открыть перед тобою Врата, ведущие в Усыпальницу Адепта. Пройдя эти Врата, ты поднимешься на Вторую Ступень и окажешься на Пороге Внутреннего, Второго ордена. Однако следует понимать, что с таким продвижением твое влияние на членов Ордена неизбежно возрастет. Кроме того, если ты

⁵ См. Втор. 27:15—26. — *Примеч. перев.*

⁶ Быт. 1:3, в переводе, приближенном к тексту оригинала. — *Примеч. перев.*

проявишь упорство, волю и целеустремленность и совершишь этот шаг не только по форме, но и в духе, то возрастет твоя сила — сила творить как добро, так и зло. Поэтому тебе необходимо принести очередную присягу, которая, впрочем, как и присяга предыдущей Ступени, не содержит ничего, что противоречило бы твоему гражданскому, нравственному или религиозному долгу. Готов ли ты принести эти обеты?

Философ:

Я готов.

Второй Адепт:

Тогда возьми в правую руку Знамя Запада (*Третий Адепт вручает Философу знамя*), вложи свою левую руку в левую руку Достопочтенного Третьего Адепта — живого символа Черного Столпа, правящего Внешним орденом, и коснись левой рукой соответствующей эмблемы — Черной Перевязи ограничения на своей груди. И подняв Светоч, который ты держишь в правой руке, призови его в свидетели твоей клятвы. (*Философ поднимает правую руку, в которой держит знамя и свечу, и в то же время левой рукой, за которую его держит Третий Адепт, касается перевязи.*)

Второй Адепт:

Во-первых, клянешься ли ты вечно хранить тайны этих Путей и Церемонии, не доверяя их ни внешнему миру непосвященных, ни членам Первого ордена иначе как во время храмовой церемонии по долгу своего служения?

Философ:

Клянусь.

Второй Адепт:

Во-вторых, клянешься ли ты применять только для благих целей все практические знания, которыми ты владеешь на сей момент и овладеешь в будущем?

Философ:

Клянусь.

Второй Адепт:

В-третьих, клянешься ли ты воспринимать все знания, доверенные тебе, не как средство для достижения эгоистических целей, но как орудие служения всему человечеству, дабы древняя традиция Посвящения сохранилась чистой и неоскверненной и дабы те, кто взыскует Света на этом Пути, по-прежнему могли обрести его?

Философ:

Клянусь.

Второй Адепт:

И, наконец, клянешься ли ты проявлять братскую любовь, милосердие и снисходительность ко всем членам Ордена? Клянешься ли ты, что не станешь порочить их доброе имя и злословить о них, даже если у тебя будут на то причины? Клянешься ли ты сотрудничать с ними в духе взаимного доверия и поддержки? Клянешься ли ты, что не станешь возбуждать вражду между членами Ордена, не станешь зачинщиком раскола или мятежа против Вождей, а, напротив, будешь поддерживать их авторитет и хранить им верность?

Философ:

Клянусь.

Второй Адепт:

Тогда, памятуя о Кресте у тебя на груди, подними правую руку, в которой держишь Знамя и Светоч, и скажи: «Клянусь охранять Завесу, отделяющую Первый орден от Второго, и призываю Силы Стихий в свидетели моих обетов». *(Философ выполняет указание. Третий Адепт ставит на место Знамя Запада и возвращается на свой пост.)*

Второй Адепт:

Символ первой степени, степени Неофита, — 0—0. Первый из этих нулей изображается внутри окружности, второй — внутри квадрата. Сочетание квадрата с окружностью имеет множество смыслов, один из которых ты должен сейчас самостоятельно раскрыть, ибо без этого не сможешь продолжить свой путь. Ибо если в мистической сфере Истины путь Посвящения возможно пройти в одиночестве, то в другой сфере путь этот тройствен. Часть познаний человек может получить извне; часть он может познать только на собственном опыте; и, наконец, третья часть может быть только ниспослана ему от Бога. Став членом нашего Ордена, ты получил пищу для ума извне. Ты усвоил ее и, пройдя испытания, поднялся на высокую степень Философа. Но теперь ты должен показать, чего ты в состоянии достичь своими собственными силами. И лишь после этого ты сможешь продолжать свой путь, черпая познания из собственной Высшей Души. Символ у тебя на груди — это Крест Четырех Стихий, пребывающих в гармонии и равновесии. Твердо утверди его в Сфере своей сущности и смело иди вперед. *(Иерей и Гегемон преграждают Философу путь, как в церемонии Ревнителя.)*

Иерей:

Покажи мне Знаки степени Ревнителя и назови Слова Ревнителя. *(Философ исполняет указание. Гегемон возвращается на свой пост.)*

Иерей:

Покажи мне Рукопожатие Первого Ордена. *(Философ исполняет указание. Иерей ведет Философа на север. По указанию Иерея Философ берет Соль со столика под Скрижалью Земли. Оба обращаются лицом к северу. Иерей чертит Мечом крест над Солью и принимает позу Знака Ревнителя. Тем временем Философ обходит Храм по ходу солнца, повторяя Имена Земли.)*

Философ:

Адонай Ха-Арец. Eмог Dial Нестега. Ориэль. Ic Zod Нех Chal. *(Философ возвращается в точку севера. Иерей чертит над Солью призывающую пентаграмму Земли. Философ снимает покров со Светильника. Иерей ведет Философа к Алтарю. По указанию Иерея Философ кладет Соль на Алтарь с северной стороны. Иерей подводит Философа к схемам, помещенным на западе.)*

Иерей:

Этот крест, состоящий из четырех треугольников, называется мальтийским крестом. Он символизирует четыре стихии, пребывающие в гармонии и равновесии. Здесь он окрашен в цвета Шкалы Короля. Четырем его рукавам также соответствуют четыре сефирот, правящие степенями Внешнего ордена: Земле — Малкут, Воздуху — Йесод, Воде — Ход, Огню — Нецах. Этот же крест венчает Жезл Провозвестника, олицетворяющего Хесед — четвертую сефиру. Четверка — это также число Юпитера, Путь которого соединяет Хесед с Нецах. Следовательно, крест — весьма уместная эмблема для степени Философа. На этом рисунке изображены окружность, точка, линия, крест, квадрат и куб. Окружность — это Бездна, Ничто, АЙН. Точка — это Кетер. Точка не имеет измерений, но в движении она образует линию. Так возникает первое измерение — Единое, в котором неявно содержится двойственность, поскольку концы отрезка отмечаются двумя точками. Линия в движении образует плоскость, или квадрат.

Движение точки на плоскости под прямыми углами к первоначальному направлению ее движения образует крест. Таким образом, квадрат и крест — это, по существу, один и тот же символ, образованный от окружности и точки. Внизу изображен оккультный символ Малкут — десятой сефиры. Он состоит из четырех частей, соответствующих четырем треугольникам мальтийского креста. Эти части суть земной Огонь, земная Вода, земной Воздух и земная Земля. Они соотносятся с четырьмя степенями Первого ордена, не выходящего в определенном смысле за пределы Малкут: эти четыре степени — четыре низшие сефирот сефиры Малкут в мире Асия. Над этим символом изображена белая гексаграмма в круге. Числа 6 и 4 в сумме дают 10 — число Малкут. Гексаграмма — это также знак Макрокосма, символ Тиферет и шести высших сефирот. Поэтому она здесь окрашена в белый цвет: это знак Духа, господствующего над материей. Шесть — совершенное число: оно равняется сумме своих делителей. Кроме того, шесть — это число граней куба, который образуется из плоскости (или из креста) при движении в пространстве. В этих числах и фигурах сокрыто множество тайн. Запомни, что совокупное число Малкут — 496, и это также совершенное число. Следовательно, Малкут необходимо уравновесить и усовершенствовать посредством числа шесть, управляющего числом четыре; а связующим звеном между шестеркой и четверкой является пятерка — число пентаграммы.

Второй Адепт:

Получив доступ в Малкут, ты должен пройти по Пути Тав, темному Пути астрального плана. Ступай к Скрижали Востока.

(Философ идет на восток. Иерей и Гегемон преграждают ему путь; концы их орудий при этом направлены книзу и соприкасаются друг с другом. Гегемон требует от Философа показать Знаки и назвать Слова степени Теоретика. Тот выполняет требование. Иерей возвращается на свое место. Гегемон подводит Философа к Скрижали, вручает ему лепестки Розы, чертит крест над Чашей и принимает позу Знака степени Теоретика. Философ тем временем проходит Путь Тав — обходит Храм по ходу солнца, повторяя Имена Воздуха.)

Философ:

Шаддаи Эль Хаи. Рафаэль. ORO IBAN AOZPI. Bataivah.

(Философ возвращается в точку востока. Гегемон чертит над лепестками Розы призывающую пентаграмму Воздуха. Философ снимает покров со Светильника. Гегемон ведет Философа к Алтарю. По указанию Гегемона Философ кладет лепестки Розы на Алтарь с восточной стороны. Затем Гегемон и Философ становятся к востоку от Алтаря, в сфере Йесод, и Гегемон показывает Философу Великий Герметический Аркан.)

Гегемон:

Перед тобой Великий Герметический Аркан. Одна нога этой фигуры покоится на Земле, вторая погружена в Море. В руках ее — факел и рог, наполненный водой; это символы качеств жара и влажности. Солнечные и огненные образы Царя и Льва также символизируют жар, а лунные и водные образы Царицы и Дельфина — влажность. Над всем изображением простерты крылья — символ воздушной природы; Воздух — посредник между Огнем и Водой. Сравни этот символ с описанием Ангела в 10-й главе Апокалипсиса Святого Иоанна: «И видел я другого Ангела сильного, сходящего с неба, облеченного облаком; над головою его был радуга, и лицо его как солнце, и ноги его как столпы огненные; в руке у него была книжка раскрытая; и поставил он правую ногу свою на море, а левую на землю, и воскликнул громким голосом, как рыкает лев (Зеленый Лев, Путь Льва над Тиферет, соответствующий букве Тет); и когда он воскликнул, тогда семь громов проговорили голосами своими (семь Эонов, каждый из которых находится под управлением одной из планет)»⁷. Дракон, выходящий из пещеры, символизирует вулканический огонь. *(Гегемон один раз проводит Философа вокруг Храма, на севере передает его под покровительство Иерея и возвращается на свое место.)*

⁷ Откр. 10:1—3. — Примеч. перев.

Иерей:

Это — истукан из Видения Навуходоносора, показанный тебе на 27-м Пути, ведущем к степени Философа. «Тебе, царь, было такое видение: вот, какой-то большой истукан; огромный был этот истукан, в чрезвычайном блеске стоял он пред тобою, и страшен был вид его. У этого истукана голова была из чистого золота, грудь его и руки его — из серебра, чрево его и бедра его — медные, голени его — железные, ноги его частью железные, частью глиняные. Ты видел его, доколе камень не оторвался от горы без содействия рук, ударил в истукан, в железные и глиняные ноги его, и разбил их. Тогда все вместе раздробилось: железо, глина, медь, серебро и золото сделались как прах на летних гумнах, и ветер унес их, и следа не осталось от них; а камень, разбивший истукан, сделался великою горою и наполнил всю землю. Ты, царь царей, которому Бог Небесный даровал (*совершает Каббалистический Крест*) царство, власть, силу и славу. Ты — эта золотая голова!»⁸ (*Обращается к Философу.*) Ты — эта Золотая голова! В твоём теле голова символизирует власть Божественного над остальными частями тела. Серебро — это мир сердца, медь — материальные страсти, железо — твердость в стремлении к цели, а ноги, частью железные, частью глиняные, — это присущее естественному человеку смешение силы и немощи. Камень же, сорвавшийся с горы без содействия рук, — это Вечный Камень Мудрецов, который станет Горой Посвящения, после чего вся Земля наполнится знанием Бога. (*Иерей подводит Философа ко второму рисунку.*)

Иерей: На этом рисунке показано, каким образом наши Братья в старину символически использовали некоторые имена и названия. Обрати внимание, что начальные буквы слов этого предложения составляют латинское слово «Vitriolum» — «купорос». Далее, каждое из слов «Vitriol», «Sulphur» и «Mercury»⁹ состоит из семи букв, соответствующих алхимическим качествам семи планет. Начальные буквы слов следующей латинской фразы (означающей «тонкая жидкость, Свет Земли») дают слово «S.A.L.T.» — «соль»; более того, четыре слова этой фразы соответствуют четырем стихиям: Subtilis — Воздух, Aqua — Вода; Lux — Огонь; Terra — Земля. В общей сложности в этих четырех словах содержится 20 букв. Число 20 — это произведение четверки (количество стихий) и пятерки (число пентаграммы). Слова «Fiat Lux», означающие «Да будет Свет», содержат в себе 7 букв. Буквы слова «Fiat» — это начальные буквы слов «Flatus» (Воздух), «Aqua» (Вода), «Ignis» (Огонь) и «Terra» (Земля). (*Гегемон идет на юг.*) В этих четырех словах также содержится 20 букв. А буквы, которыми записывается слово «Lux» (Свет), являются частями креста: L V X. (*Иерей один раз проводит Философа вокруг Храма и на юге передает его под покровительство Гегемона.*)

Гегемон:

В мире Брия — Семь Дворцов Святости. Первый Дворец — Святая Святых — соответствует Кетер, Хокме и Бине и Божественному Имени ЭЛЬ. Второй — Дворец Любви — соответствует Хесед и Божественному Имени МАЦПАЦ (MATZPATZ) (Мем, Цадди, Пе, Цадди), которое образуется из Тетраграмматона по методу темуры. Третий — Дворец Достоинства — соответствует Гебуре и Божественному Имени ЙЕХВАД (YEHVEID) (Йод, Хе, Вав, Далет). Четвертый — Дворец Доброты — соответствует Тиферет и ТЕТРАГРАММАТОНУ. Пятый — Дворец Небесного Вещества — соответствует Нецах и ЭЛОХИМ. Шестой — Дворец Суровости — соответствует Ход и МАЦПАЦ. Седьмой — Дворец Кристальной Белизны — соответствует Йесод и Малкут и Божественным Именам ЯХ (YAH) и АДОНаИ. Совокупность же этих Священных Имен содержится в слове ТАКЛИТ (TAKLITH) — «Совершенство» (*Указывает на другой рисунок, расположенный на севере.*)

⁸ Дан. 2:31—38. — *Примеч. перев.*

⁹ Англ. «купорос», «сера» и «ртуть». — *Примеч. перев.*

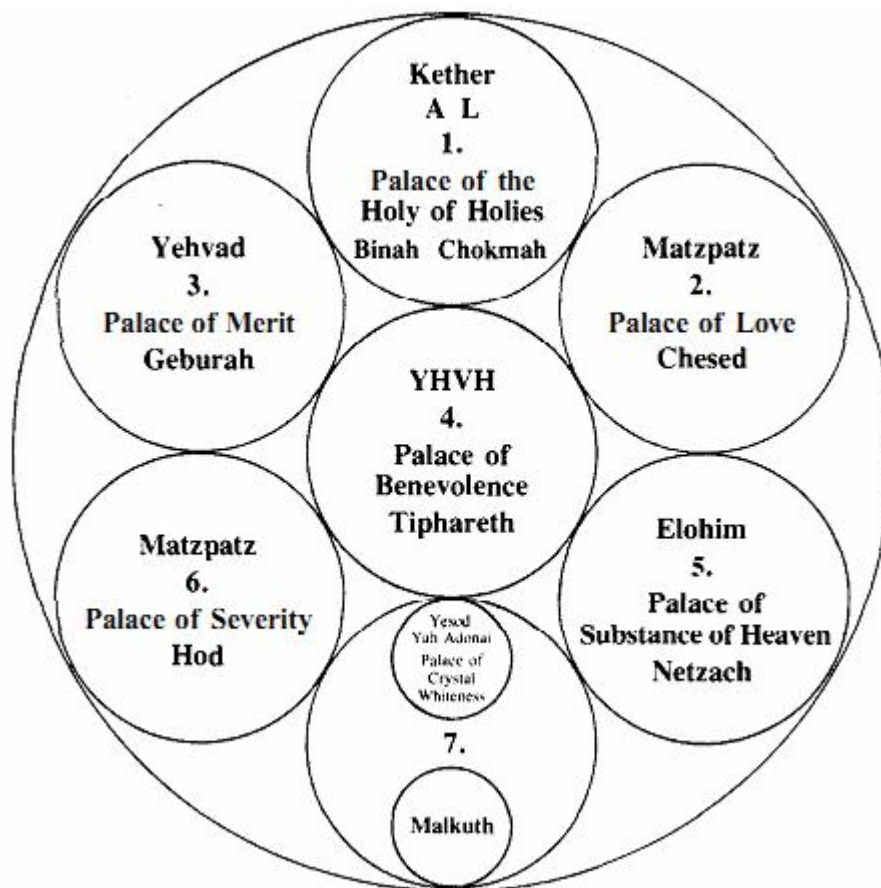

1. Семь Дворцов Святости
2. Кетер ЭЛЬ
3. 1. Святая Святых
4. Бина
5. Хокма
6. Йехвад
7. 3. Дворец Достоинства
8. Гебура
9. Мацпац
10. 2. Дворец Любви
11. Хесед
12. ЙОД-ХЕ-ВАВ-ХЕ
13. 4. Дворец Доброты
14. Тиферет
15. Элохим
16. 5. Дворец Небесного Вещества
17. Нецах
18. Мацпац
19. 6. Дворец Суровости
20. Ход
21. Йесод
22. Ях Адонаи
23. Дворец Кристальной Белизны
24. Малкут]

Гегемон:

В видении пророка Исаии Серафим предстают шестикрылыми: «Двумя [крыльями] закрывал каждый лицо свое, и двумя закрывал ноги свои, и двумя летал»¹⁰. Таким образом, символами Серафим являются гексаграмма и идея семерницы, связанной со сферой действия планет. А в видении пророка Иезекииля описаны четырехликие Керубим: у каждого из них одно лицо — как у Льва, второе — как у Тельца, третье — как у Человека, и четвертое — как у Орла¹¹. И лица эти, вращаясь, сменяли друг друга, и перед каждым из них было колесо, в котором заключался Дух¹². И было у Керубим по четыре крыла: два крыла покрывали тело, а два были простерты кверху и соприкасались друг с другом¹³. Поэтому символами Керубим являются вращающийся крест, пентаграмма и идея Духа, властвующего над четырьмя стихиями. Однако в Откровении Иоанна Керубим предстают несмешанными: у каждого из них — всего одно лицо, а крыльев — шесть¹⁴. Таким образом, Керубим соединяют силы семерки с силами четверки. И возгласы Керубим у Иоанна подобна возгласам Серафим у Исаии: «Свят, Свят, Свят!»¹⁵.

(Гегемон возвращается на свое место. Второй и Третий Адепты преграждают Философу путь на юго-запад и требуют от него показать Знаки и назвать Слова степени Практика. Философ исполняет указание. Третий Адепт выступает вперед и ведет Философа на запад. Он вручает Философу Чашу с водой. Философ обходит Храм, повторяя имена Воды, а Третий Адепт стоит тем временем в позе Знака Практика. Философ возвращается в точку запада. Третий Адепт чертит над чашей призывающую пентаграмму Воды. Философ снимает покров со Светильника. Третий Адепт подводит Философа к Алтарю. По указанию Третьего Адепта Философ ставит чашу на Алтарь у западной стороны. Второй и Третий Адепты снова преграждают ему путь и требуют назвать Слова Степени Философа. Философ выполняет указание. Второй Адепт выступает вперед и ведет Философа на юг. Третий Адепт остается стоять у Алтаря в позе Знака Философа, а Иерей и Гегемон подходят к северной и восточной сторонам Алтаря и принимают позы Знаков Ревнителя и Теоретика соответственно. Второй Адепт на юге вручает Философу благовонные палочки, начертав над ними крест. Философ обходит Храм, повторяя Слова степени Философа, а Второй Адепт тем временем стоит в позе Знака Философа. Возвратившись в точку юга, Философ снимает покров со Светильника. Второй Адепт подводит Философа к Алтарю. По указанию Второго Адепта Философ кладет благовонные палочки на Алтарь с южной стороны. Второй Адепт снимает Крест с шеи Философа и помещает его в центр Алтаря между символами четырех стихий. Философу дают указание встать у западной стороны Алтаря в позе Знака Неофита. Третий Адепт при этом должен оказаться за спиной Философа. Четыре Служителя принимают позы Знаков, соответствующих четырем элементарным степеням.)

Иерей:

¹⁰ Ис. 6:2. — *Примеч. перев.*

¹¹ Иез. 1:10: «Подобие лиц их — лице человека и лице льва с правой стороны у всех их четырех; а с левой стороны лице тельца у всех четырех и лице орла у всех четырех». — *Примеч. перев.*

¹² Иез. 1:15: «И смотрел я на животных, и вот, на земле подле этих животных по одному колесу перед четырьмя лицами их»; там же, 1:20: «...куда бы ни пошел дух, и колеса поднимались наравне с ними, ибо дух животных [был] в колесах». — *Примеч. перев.*

¹³ Иез. 1:11: «...у каждого два крыла соприкасались одно к другому, а два покрывали тела их». — *Примеч. перев.*

¹⁴ Откр. 4:6—8: «...и посреди престола и вокруг престола четыре животных, исполненных очей спереди и сзади. И первое животное было подобно льву, и второе животное подобно тельцу, и третье животное имело лице, как человек, и четвертое животное подобно орлу летящему. И каждое из четырех животных имело по шести крыл вокруг». — *Примеч. перев.*

¹⁵ Откр. 4:8: «...и ни днем, ни ночью не имеют покоя, взывая: свят, свят, свят Господь Бог Вседержитель, Который был, есть и грядет»; Книга пророка Исаии, 6:2—3: «Вокруг Него стояли Серафимы; у каждого из них по шести крыл: двумя закрывал каждый лице свое, и двумя закрывал ноги свои, и двумя летал. И зывали они друг ко другу и говорили: Свят, Свят, Свят Господь Саваоф!» — *Примеч. перев.*

От центра наружу движется точка, прочерчивая линию и крест. В равновесии и гармонии пребывают здесь четыре стихии тела Осириса Убиенного.

Второй Адепт:

Да возвратится крест ржавления сам в себя, извне — внутрь, от четырех сторон света к центру. Да претворится он через самопожертвование и трансмутацию в жертву угодную и в тело, вознесенное к славе. (*Верховный Адепт, скрытый за Завесой, один раз ударяет в гонг.*)

Второй Адепт:

(*Философу*) Ныне ты должен на краткое время покинуть Храм, а когда вернешься, церемония твоего продвижения продолжится. (*Философ совершает Знак Безмолвия. Иерей выводит Философа за дверь.*)

ОБРЯД ПЕНТАГРАММЫ И ПЯТИ ПУТЕЙ

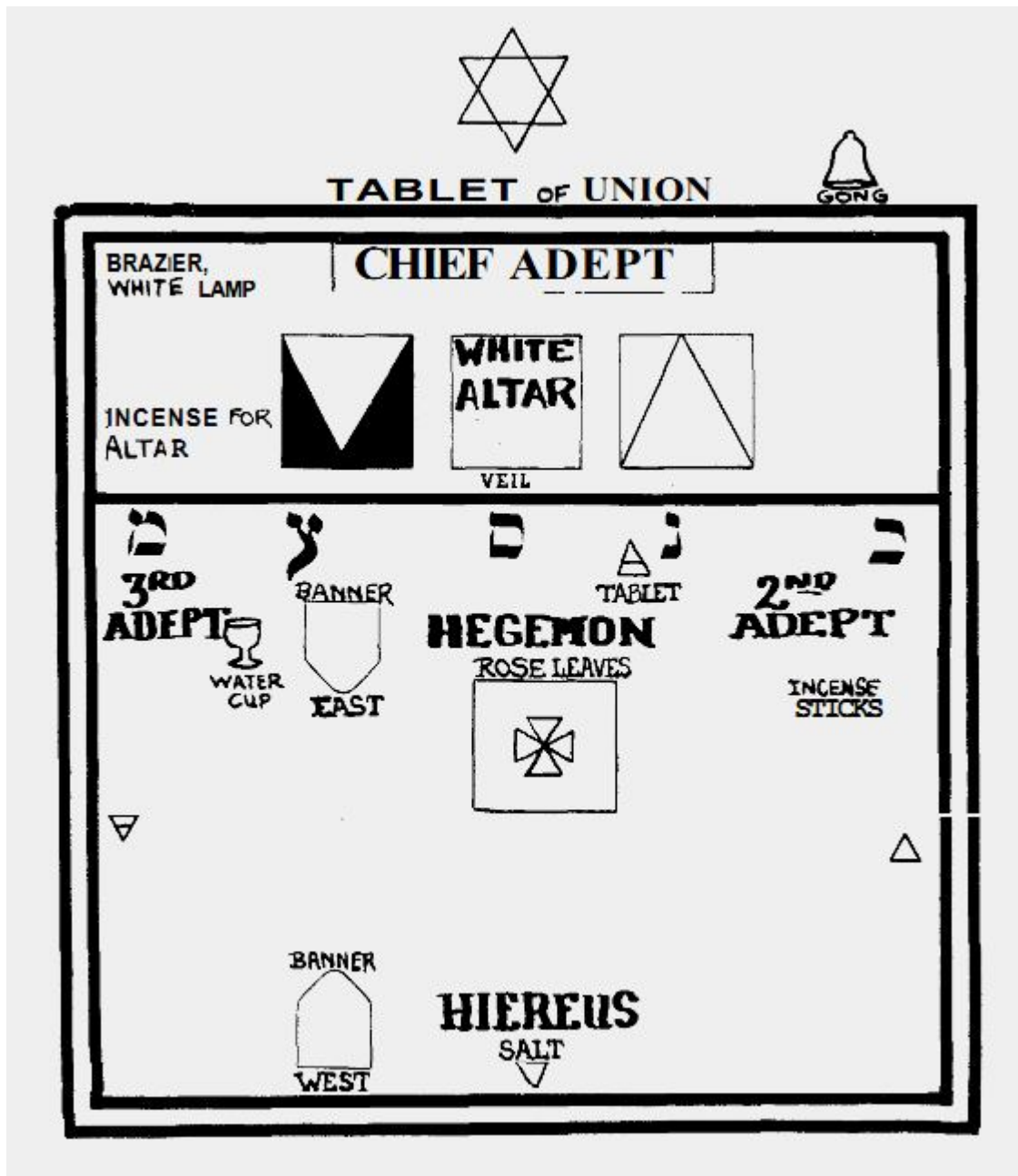

1. Скрижаль Единения
2. Гонг
3. Жаровня
4. Белый Светильник
5. Благовоние для Алтаря
6. Верховный Адепт
7. Белый Алтарь
8. Завеса
9. Третий Адепт
10. Чаша с водой
11. Знамя Востока
12. Рисунок
13. Второй Адепт

14. Гегемон
15. Розовые лепестки
16. Благовонные палочки
17. Иерей
18. Знамя Запада
19. Соль]

Убранство Храма показано на плане. Второй Адепт восседает на помосте в юго-восточном углу, Третий Адепт — на помосте в северо-восточном углу. Алтарь символизирует сефиру Йесод, над ним висит пентаграмма. На Алтаре — четыре эмблемы стихий: благовонные палочки, чаша, розовые лепестки и соль. В центре Алтаря — Греческий Крест из пяти квадратов. Гегемон сидит у западной стороны Алтаря лицом к западу. Иерей — на западе лицом к востоку. Эмблема Допуска — Нагрудный знак Иерея. Освещение Храма — такое же, как в финале первой части церемонии.

Второй Адепт:
(1 удар)

Третий Адепт:
(1 удар)

Гегемон:
(1 удар)

Иерей:
(1 удар)

(Верховный Адепт раздвигает Завесу и чертит Факелом пентаграмму. Затем он один раз ударяет скипетром и снова скрывается за завесой.)

Второй Адепт:

Почтенный Иерей! Дозволяю тебе вручить Философу Эмблему Допуска. Сообщи ему условный стук ипусти его в зал.

(Иерей совершает Знак Приветствия и Каббалистический Крест, после чего выходит за дверь. Он вручает Философу свой Нагрудный знак. Философ стучит в дверь условным стуком — 5 ударов. Гегемон открывает дверь. Философ входит в Храм и совершает Каббалистический Крест. Гегемон возвращается на свое место. Иерей ведет Философа на запад и указывает на изображение Малкут.)

Иерей:

Здесь был утвержден Равноконечный Крест, властвующий над Царством Материи. Этот символ встречается даже на коронах царей Земли. *(Вручает Философу символ Врат — Тав.)* Буква Тав ведет от воздушной четверти Малкут к Йесод. Воздух помещается в верхней части символа Малкут. Точно так же на планете Земля атмосфера отстоит от ядра дальше всего. Далее, буква Тав символизирует крест — воздействие Духа на материю. Мой Нагрудный знак вручен тебе в качестве Эмблемы Допуска по той причине, что я — Правитель в Малкут и Страж, охраняющий ее от подземного мира. Также я — Владыка Пути Тав, соединяющего первую ступень со второй, Внешний орден — с Внутренним. Путь Тав, темный и таинственный, находится под властью Сатурна и аркана Таро «Мир». Как тебе было открыто на Степени Теоретика, он проходит через Астральный план. Поэтому в ритуале 32-го Пути тебя провели через четыре поста Керубим: тем самым были предвосхищены Обряды Креста, завершающие Первый Орден, который ты ныне покидаешь. Пройдя Путь Тав, тьму астрального

плана и Черного Столпа, твердо укрепись в Йесод, дабы Черный Столп стал Белым. *(Иерей подводит Философа к Гегемону, сидящему у Алтаря, и забирает у него символ Тав. Гегемон встает, загоразживая Философу обзор Алтаря, так что Философ еще не вполне понимает, о каком символе далее пойдет речь.)*

Гегемон:

Перед тобой на востоке — пять Врат. Это Врата 21-го, 24-го, 25-го, 26-го и 23-го Путей. Числа, соответствующие буквам этих Путей, делятся на 5 без остатка: это правило соблюдается в отношении всех Путей от 20-го (Йод) до 32-го (Тав). Пять Путей, которые ты видишь перед собой, имеют следующие соответствия: Мем — Вода; Айн — Козерог (знак Земли); Самех — Стрелец (знак Огня); Нун — Скорпион (знак Воды, но в высшем своем проявлении — также владыка Огня) и Каф — Юпитер (планета, по своим качествам родственная Духу и управляющая Устремлением к Высшему). Таким образом, и в своих числовых соответствиях, и по своим свойствам эти знаки и планеты в совокупности образуют вечный символ Пентаграммы. Ныне этот символ будет утвержден в Храме, и ты, пройдя Путем Водолея, приблизишься к высочайшему в Нецах. *(Гегемон подводит Философа к помосту, к подножию Второго Адепта, в точку между буквами Каф и Нун.)*

Второй Адепт:

По какому праву ты стоишь у основания Белого Столпа, будучи всего лишь Владыкой Первой Ступени?

Философ:

(По подсказке.) Я ищу Путь Каф, Путь Устремления к Высшему.

Иерей:

(Один удар мечом.) Берегись, Владыка Первой Ступени! Безрассудство — это не истинная отвага. Помни о Башне, пораженной Молнией, о предостережении, которое ты получил на высшем из открывшихся перед тобой Путей. Как не устоит дом, построенный на песке¹⁶, так и ты не достигнешь высот Хесед без силы Гебуры. А посему оставайся, где стоишь, иначе члены твои будут переломаны на Колесе.

Второй Адепт:

Врата Каф закрыты. Стремиться к ним — это благо; но дерзнуть — безумство. Этим Путем правит Колесо Жизни и Смерти, и освободиться от этого Колеса нелегко.

Философ:

(По подсказке Гегемона.) Тогда позвольте мне вступить на Путь Нун.

Второй Адепт:

Он открыт перед тобой, но ты пройдешь лишь столько, на сколько достанет твоих сил. *(Гегемон возвращается к Алтарю. Второго Адепта ведет Философа на запад. Иерей преграждает путь.)*

Иерей:

Властью Тифона-Разрушителя и властью Преображающей Смерти приказываю тебе: остановись! *(Один удар мечом.)*

Второй Адепт:

¹⁶ Ср. Мф. 7:26: «А всякий, кто слушает сии слова Мои и не исполняет их, уподобится человеку безрассудному, который построил дом свой на песке». — *Примеч. редактора-консультанта.*

Далее идти запрещено. Тайны Пути Нун откроются тебе ныне лишь отчасти. (*Второй Адепт подводит Философа к карте Таро «Смерть».*)

Второй Адепт:

На этой карте, 13-й карте Таро, изображен Скелет, на котором еще кое-где сохранились куски плоти. Косою Смерти он косит руки, головы, ноги и обнаженные кости разлагающихся тел, которые непрерывно вырастают из-под земли. Одна из голов увенчана царской короной; другая, очевидно, принадлежала ничем не примечательной личности. Это означает, что Смерть — уравниватель. Пять оконечностей тела — голова, две руки и две ноги — указывают на силы числа пять, буквы Хе и пентаграммы, то есть на сокровенный Дух Жизни и четыре стихии, на принцип порождения всего живого. Знак Скорпиона ассоциируется со стоячей зловонной водой — тем аспектом качества влажности, который кладет начало гниению и распаду. Вечные превращения жизни в смерть и смерти в жизнь символизирует трава, которая вырастает из разлагающихся тел и питается ими; в свою очередь, растительность обеспечивает пищей животных и человека, а те, умирая, снова дают пищу растениям. Эта идея отражена и в образе самого Скелета, который продолжает разлагаться, скашивая траву. «Дни человека, как трава; как цвет полевой, так он цветет»¹⁷. Рукоять косы образует тау-крест — символ жизни, указывающий на то, что разрушение — это еще и обновление. В целом аркан Таро «Смерть» — это символическое изображение вечной трансформации природной жизни, преобразующей все сущее по новым образам и подобиям. Также это символ истребительного и разрушительного действия адского пламени, во всем противоположного Небесному Огню. Это образ Дракона Вод, египетского Тифона, убийцы Осириса (который затем воскресает как Гор). В более древнем варианте рисунка перед фигурой Смерти изображался Скорпион, Змей Зла, указывавший на смешанный и преобразующий, а, следовательно, обманчивый характер данной карты. Символ Безымянного за ним обозначает Семя, еще не оформившееся в самостоятельное живое существо, а, следовательно, не поддающееся определению. Скорпион — это эмблема безжалостного разрушения. Змея имеет смешанную и обманчивую природу, она может служить как добру, так и злу. Наконец, орел, которого также изображают на этой карте, обладает возвышенной, божественной природой: это алхимический Орел дистилляции, Обновитель жизни. Сказано: «Обновляется, подобно орлу, юность твоя»¹⁸. Итак, сей Аркан, внушающий ужас, поистине велик и заключает в себе множество тайн.

(*Второй Адепт и Иерей указывают Философу на фигуру Тифона.*)

Иерей: На этом рисунке изображен Тифон-Разрушитель. Одиннадцать кругов символизируют одиннадцать Извращенных Сефирот. Одна нога Тифона покоится на земле, вторая погружена в океанские воды; голова его теряется в облаках; и вся эта исполинская фигура — образ зла и разрушения. Лоб Тифона соотносится со смешением противоборствующих стихийных сил в высших слоях Воздуха, а в человеке — с помутнением рассудка и безумием. Его глаза — всепожирающие огни насилия и похоти; его дыхание — буря, опустошительная и яростная, как во Вселенной-макрокосме, так и в Человеке-микрокосме. Руки его — проворные вершители злодеяний, сеятели мора и болезней. Его сердце — злоба и зависть в человеке, а в атмосфере — пища зла, которую также символизируют здесь извивающиеся змеи.

Второй Адепт: 24-й Путь «Сефер Йецира», с которым связан аркан Таро «Смерть», именуется Образным Разумом, потому что он придает форму всем подобиям, творящимся по образу его изящной гармонии. Ибо внешняя форма всегда следует Сокровенному Закону. Гармония рождается из Хаоса, как из гнили рождается прекрасный цветок. А теперь

¹⁷ Пс. 102:15. — *Примеч. перев.*

¹⁸ Пс. 102:5. — *Примеч. перев.*

возвращайся в сферу Йесод, ибо здесь тебе ничего более не откроется. (*Второй Адепт возвращается на свое место. Философ подходит к Гегемону, стоящему у Алтаря.*)

Гегемон: Приблизься к посту Ход по Пути Реш, Пути Солнца. (*Философ подходит к Третьему Адепту.*)

Третий Адепт: Я вижу на тебе Перевязь Черного Столпа, и ты уже прошел темный Путь Тав. Чего же еще хочешь ты от меня, Владыка Первой Ступени?

Философ:

(*По подсказке Гегемона.*): Я ищу Путь Мем, Путь Жертвоприношения.

Иерей:

(*Один удар мечом.*)

Берегись, о тщеславный! Самсон низверг два Столпа и погиб¹⁹. У тебя есть для опоры лишь один Столп. Разве сможешь ты выдержать мощь Гебуры, разве сможешь ты обрести силу без Жизни Тиферет?

Третий Адепт:

Врата Мем закрыты. Хорошо, что ты желаешь принести жертву, но ты еще не готов. Путем Мем правит Повешенный, сила Великих Вод. Что все твои слезы против прилива морского? Что вся твоя мощь против штормовых валов? Что вся твоя любовь против скорбей мира сего?

Философ:

(*По подсказке Гегемона.*) Тогда позвольте мне вступить на Путь Айин.

Третий Адепт: Он открыт перед тобой, но ты пройдешь лишь столько, на сколько достанет твоих сил. (*Гегемон возвращается к Алтарю. Третий Адепт спускается с помоста и ведет Философа по ходу солнца на запад. Иерей идет на север и преграждает им путь.*)

Иерей:

(*Один удар мечом.*) Властью Пана и Козла Мендеса приказываю тебе: остановись!

Третий Адепт:

Далее идти запрещено. Тайны Пути Айин откроются тебе ныне лишь отчасти. (*Третий Адепт подводит Философа к карте Таро «Дьявол».*)

Третий Адепт:

На этой карте, 15-й карте Таро, изображен сатиropодобный демон с головой козла, волосатыми ногами, большими когтями и массивными крыльями, как у летучей мыши. Он стоит на кубическом алтаре. Левой рукой он указывает вниз и держит зажженный факел; правая рука поднята, и в ней Дьявол держит рог, наполненный водой. Левая рука опущена в знак того, что огонь этого факела — жгучее адское пламя, а вовсе не животворный небесный огонь. Точно так же в Козероге, холодном знаке Земли, связанном с этой картой, Солнце светит слабее всего. Качества холода и влажности здесь побеждают жар и сухость. Кубический алтарь символизирует Вселенную. К кольцу на алтаре, олицетворяющему центр Земли, привязаны веревкой стоящие справа и слева от алтаря два маленьких демона, один в мужском облике, другой — в женском. Они держат веревку в руках. Все это изображение в целом символизирует грубые производительные силы природы на материальном плане. Его ассоциируют с греческим

¹⁹ См. Суд. 16:29: «И сдвинул Самсон с места два средних столба, на которых утвержен был дом, упершись в них, в одну правую рукою своею, а в другой левою». — *Примеч. редактора-консультанта.*

Паном и с египетским Козлом Мендеса²⁰, символом Хем²¹. В некоторых своих проявлениях этот Аркан символизирует свирепые природные стихии, которые, с точки зрения человека неверующего, беспросветно темны и не отражают в себе Лик Господа. Кроме того, данная карта служит символом сексуальной энергии и продолжения рода. Таким образом, она оказывается полноценным противовесом карте «Смерть», расположенной по другую сторону Древа Жизни.

Один из малых демонов указывает вниз, второй — вверх, как и руки большой фигуры. Дьявол попирает ногами пентаграммы (отсюда возникло одно из названий пентаграммы — «стопа чародея»), а голова его увенчана перевернутой пентаграммой — символом зла. В руках Дьявол держит факел и рог — символы Огня и Воды; его поросшее шерстью звероподобное тело связано со стихией Земли, а крылья летучей мыши — со стихией Воздуха. Таким образом, эта фигура олицетворяет грубые материальные силы природы, и ее можно было бы счесть воплощением Зла, когда бы не Пентаграмма Света у нее над головой, контролирующая и направляющая все ее движения. В действительности, перед нами — вечный обновитель всех форм Творения, непрерывно видоизменяющихся в соответствии с Законом Всемогущего (да будет благословенно Имя Его). Закон этот и представлен в образе Пентаграммы Света, венчающей все изображение.

Итак, данный Аркан — невероятно мощный символ, и тайны его многообразны и универсальны.

(Иерей и Третий Адепт подходят к изображению Пана.)

Иерей:

На этом рисунке изображен Пан — греческий бог Природы. Он стоит на кубе — символе Вселенной. В правой руке он держит пастушеский посох — символ власти над природой, а в левой — свирель из семи тростинок, которая олицетворяет гармонию семи планетных сфер. Девять окружностей — это образы сефирот (всех, за исключением Кетер). Румяное лицо Пана — символ земного тепла; его рога — Лучи Света; его тело содержит в себе все четыре стихии; а куб, на котором он стоит, — прочная опора для них. Обрати внимание на то, что верхняя часть фигуры этого божества — человеческая, но по мере приближения к земле тело его приобретает животные черты.

Третий Адепт:

26-й Путь «Сефер Йецира», с которым соотносится аркан Таро «Дьявол», именуется Обновляющим Разумом, ибо с его помощью Пресвятой Господь обновляет все переменчивые формы сотворенного мира. А теперь возвращайся в сферу Йесод, ибо здесь тебе ничего более не откроется. *(Третий Адепт возвращается на свое место. Иерей идет к Алтарю. Философ следует за ним. При его приближении Гегемон встает. Иерей и Гегемон становятся по левую и правую руку от Философа у западной стороны Алтаря, лицом к востоку.)*

Иерей:

Не враждебность, но забота о тебе заставила меня преградить тебе путь, о, Философ! Ныне же я могу открыть тебе, что Ключ, который ты ищешь, сокрыт в Нагрудном знаке моего Служения. Ибо треугольник в круге — это высший символ Святой Троицы и трех высших сефирот, а также сефиры Бина, которой соответствует сфера Сатурна, повелителя Пути Тав. Вот почему я ношу этот Знак; и вот почему, когда ты вошел в Зал Неофита и когда с глаз твоих впервые была снята повязка, ты увидел перед собой меч, преграждающий дорогу, и этот символ, преодолевающий препятствия. Применительно к посту Иерея этот Знак имеет и другие, более узкие значения. В круге помещены четыре сефирот: Тиферет, Нецах, Ход и Йесод. Первые три

²⁰ Козел Мендеса — египетский бог Амон, которому поклонялись в городе Мендес. В действительности изображался с головой барана, а не козла. — *Примеч. перев.*

²¹ Хем (Кем, Кеми, букв. «черная земля») — древнее название Египта. От него произошло слово «алхимия». — *Примеч. перев.*

расположены по углам треугольника, заключенного в окружность. Стороны этого треугольника — Пути Нун, Айин и Пе соответственно. А буква Самех, помещенная в центре, обозначает 25-й Путь. Колесо вращается, но ступица остается неподвижной. А посему стремись к средоточию, снаружи — внутрь. Помни о Ключе твоего Пути. *(Откладывает эмблему.)*

Гегемон:

Перед тобой — пять Путей. Четыре из них ты попытался пройти, но на каждом тебя ожидал зловещий и ужасный символ. Вспомни, как при посвящении в Степень Ревнителя тебе было сказано, что над Малкут располагаются пути Коф, Шин и Тав, образующие Кешет — Лук Обетования, Радугу Завета. В Йесод натянутая тетива этого многоцветного лука распрямляется и пускает стрелу Стрельца — Самех. Взмывая ввысь, стрела эта разрывает Завесу и устремляется к самому Солнцу, в сферу Тиферет. Итак, пройти между опасностями, угрожавшими тебе, можно лишь этим путем, прямым и тесным. *(Третий Адепт спускается с помоста и становится у северной стороны Алтаря.)*

Третий Адепт:

Однако Стрелец-Лучник — двутелесный знак: это Кентавр, получеловек-полуконь. Вспомни, что было сказано тебе при прохождении 31-го Пути, Пути Огня, ведущего к Степени Практика: «Есть видение огнеблещущего Жеребца Света, и Ребенка, скачущего верхом на том Небесном Коне, огненного, или облаченного в золото, или же нагого, что стоит на спине Коня и мечет стрелы света из лука. Но если продлится созерцание, то все эти Символы соединятся в образе Льва»²². Ибо, пройдя Путь Стрельца, ты устремись еще выше, через шестую сефиру на Путь Тет, соответствующий Льву, Путь, примиряющий Милосердие с Суровостью, Хесед — с Гебурой, под точкой объединения которых сияет Солнце-Тиферет. А посему, следуя путем Стрельца, прямым и тесным, да летит Философ к цели, словно стрела, выпущенная из сердцевины Лука-Кешет! И поскольку знак Стрельца располагается между знаками Скорпиона-Смерти и Козерога-Дьявола, то Иисус должен был пройти через пустыню и выстоять против искушений Сатаны. *(Второй Адепт спускается с помоста и становится у северной стороны Алтаря.)*

Второй Адепт:

Перед тобой на Алтаре лежат четыре символа твоего очищенного тела. Над ними помещена пентаграмма, а под ней, в окружении четырех этих символов, — крест, состоящий из пяти квадратов, эмблема четырех стихий и сокрытого среди них Духа. Если ты жаждешь служения, если ты готов принести в жертву очищенные силы твоего тела, то повесь себе на шею этот крест и простри Свет *(вручает Философу свечу)* над четырьмя стихиями. *(Философ выполняет указание. Все становятся у восточной стороны Алтаря. Философ стоит посередине, со свечой и с крестом на шее. Второй Адепт — справа от него, Третий Адепт — слева. Гегемон и Иерей — за спиной Философа. Служители берут эмблемы стихий [Иерей — соль, Гегемон — лепестки розы, Второй Адепт — благовонные палочки, Третий Адепт — чашу с водой], а Философ — девиз, написанный на листе бумаги.)*

Второй Адепт:

Почтенный Философ! Каков дополнительный титул, присвоенный тебе при посвящении в степень Философа в знак твоего приближения к порогу Второго ордена?

Философ:

Фрат.

(Все подходят к помосту.)

²² *The Chaldean Oracles of Zoroaster*, §198. — Примеч. перев.

Второй Адепт:

О, Тайный Владыка Врат, ведущих в Усыпальницу! Пришел некто со Словом «Фрат».
(*Верховный Адепт, скрытый за Завесой, ударяет в гонг.*)

Верховный Адепт:

Если он желает раскрыть Завесу, то пусть завершит Слово.

Второй Адепт:

О, Тайный Владыка Врат, ведущих в Усыпальницу! Пришел некто со Словом «Фрат».
(*Верховный Адепт, скрытый за Завесой, ударяет в гонг.*)

Верховный Адепт:

Если он желает раскрыть Завесу, то пусть завершит Слово.

Второй Адепт:

Почтенный Иерей! Что тебе известно об этом Слове?

Иерей:

Тав, буква Сатурна, правит Путем, ведущим от Малкут к Йесод, — Путем связи с Землей.

Второй Адепт:

Почтенный Гегемон! Что тебе известно об этом слове?

Гегемон:

Реш, буква Солнца, правит Путем, соединяющим Йесод с Ход; также эта буква связана с Воздухом, так как Солнце управляет Воздухом в Тиферет.

Верховный Адепт:

Достопочтенный Третий Адепт! Что тебе известно об этом слове?

Третий Адепт:

Пе, буква Марса, правит Путем, соединяющим Ход с Нецах; также эта буква связана с Водой, поскольку Марс управляет Водой, и с Огнем, поскольку Марс управляет Огнем в Гебуре.

Второй Адепт:

Марс на Пути Пе соединяет основание Черного Столпа с основанием Белого Столпа. А противоположность Марса — Юпитер, ибо Юпитер — Владыка Огня, но в Хесед он правит Водой, уравнивая тем самым Марс в Гебуре. Далее, буква Юпитера — Каф, и Путь, соответствующий ей, соединяет Нецах с Хесед. Путь Каф продолжает Путь Пе до Хесед, и это самый высокий из ныне явленных тебе Путей. Это — Путь Устремления к Высшему, а связанная с ним планета Юпитер также управляет Стрельцом. Итак, возьми себе в проводники Свет Всевышнего, и тогда я открою тебе букву Каф и завершу Слово.

Третий Адепт:

Пе. (*Один раз ударяет жезлом и совершает Знак Воды.*)

Гегемон:

Реш. (*Один раз ударяет скипетром и совершает Знак Воздуха.*)

Второй Адепт:

Каф. (*Один раз ударяет жезлом и совершает Знак Огня.*)

Иерей:

Тав. *(Один раз ударяет мечом и совершает Знак Земли.)*

Все хором:

Парокет (Paroketh). *(Пока произносятся эти пять реплик, все совершают Каббалистический Крест.)*

Философ:

(По подсказке Третьего Адепта.) Словом «Парокет» и силою Креста и Пентаграммы я требую, чтобы мне были явлены Врата, ведущие в Усыпальницу Адепта.

(Верховный Адепт, скрытый за Завесой, ударяет в гонг.)

Верховный Адепт:

(Скрытый за Завесой, ударяет в гонг.)

Это Слово Завесы, Завесы Скинии, Завесы Храма, Завесы перед Святой Святых, Завесы, которая раздралась надвое²³. Это Завеса четырех стихий человеческого Тела, которая была принесена в жертву на Кресте ради спасения Человека. *(Верховный Адепт встает.)* Со Словом «Фрат», в Духе жертвенного служения, приблизьтесь! *(Второй и Третий Адепты подходят к Завесе. Второй Адепт показывает Философу первый из Знаков Врат.)*

Второй Адепт: Это Знак Раскрытия Завесы. Стоя в этой позе, ты образуешь Тау-Крест. *(Философ совершает этот Знак. Второй и Третий Адепты раскрывают Завесу. За ней стоит в той же позе Тау-Креста Верховный Адепт со скипетром и белым светильником. Второй и Третий Адепты вместе с Философом поднимаются на помост. Желательно, чтобы на протяжении всей церемонии жертвоприношения Философ оставался в позе Тау-Креста. Огни в Храме гасят, кроме светильника Верховного Адепта. Иерей и Гегемон становятся за спиной Философа, который стоит между олицетворенными Столпами — Вторым Адептом на юге и Третьим Адептом на севере.)*

Верховный Адепт:

Готов ли ты по доброй воле, с твердым намерением и ясным пониманием принести себя в жертву на Алтаре Духа?

Философ: Я готов.

(Произносятся свои следующие реплики, Иерей и Гегемон поднимаются на помост и бросают свои эмблемы в жаровню. Каждый Служитель при этом совершает свой Знак Степени. Верховный Адепт чертит скипетром соответствующие пентаграммы, а другой рукой держит высоко над головой белый светильник. Философ, когда до него доходит очередь, бросает в жаровню лист бумаги с девизом.)

Иерей:

Во имя буквы Тав. *(Соль.)*

Верховный Адепт:

Во имя буквы Хе. *(Благовоние.)*

Гегемон:

Во имя буквы Реш. *(Розовые лепестки.)*

²³ Мф. 27:50—51: «Иисус же, опять возопив громким голосом, испустил дух. И вот, завеса в храме раздралась надвое, сверху донизу». — *Примеч. перев.*

Верховный Адепт:
Во имя буквы Вав. (*Благовоние.*)

Третий Адепт:
Во имя буквы Пе. (*Вода.*)

Верховный Адепт:
Во имя буквы Хе. (*Благовоние.*)

Второй Адепт:
Во имя буквы Каф. (*Благовонные палочки.*)

Верховный Адепт:
Во имя буквы Йод. (*Благовоние.*)

Все хором:
Во имя буквы Шин²⁴. (*Философ бросает в жаровню девиз.*)

(*Верховный Адепт чертит пентаграммы Духа, а затем протягивает руку и скипетром касается груди Философа.*)

Верховный Адепт:
Да будет жертва эта подобна дару Авеля, на который призрел Господь²⁵. (*Философ опускает руки. Верховный Адепт садится.*)

Верховный Адепт:
Протяни левую руку и коснись Черного Столпа (*Философ выполняет указание*) — Столпа Первой Ступени, на которой все для тебя было еще укрыто тьмою Пути Тав. То было время ограничений, когда ты искал дорогу на ощупь. Об этом свидетельствует черная перевязь — Знак Первой Ступени. Среди символов Первой Ступени был Крест. Размышляй о нем, дабы тебе открылись тайны роста и перемен.

Теперь протяни правую руку и коснись Белого Столпа (*Философ выполняет указание*) — Столпа Второй Ступени, озаренного Огнем Пути Самех. Символ Второй Ступени в нашем Ордене — белая перевязь. Сейчас ты стоишь в точке равновесия между двумя этими ступенями. Ты — Владыка Путей ко Вратам, ведущим в Усыпальницу Адепта. Я признаю твое достижение и вручаю тебе белую перевязь Испытательного Срока. (*Третий Адепт надевает на Философа белую перевязь.*) Рукопожатие на этой ступени остается таким же, как и в Первом ордене, однако совершают его левой рукой. Оно символизирует сефиру Хесед и Белый Столп. Знак Врат совершается так (*показывает*). Он символизирует раскрытие Завесы. Ответный знак противоположен ему и совершается так (*показывает*). Пароль, как тебе уже было сказано, — «Парокет», Завеса Скиннии. Его произносят по буквам следующим образом:

Верховный Адепт:
Пе.

Философ:
(*По подсказке.*) Реш.

²⁴ В этих репликах Божественное Имя Йод-Хе-Вав-Хе преобразуется посредством добавлением буквы Шин в Имя Спасителя — Иешуа. Буквы Имени Йод-Хе-Вав-Хе перемежаются с буквами слова «Парокет» («Завеса»). — *Примеч. перев.*

²⁵ Быт. 4:4: «И призрел Господь на Авеля и на дар его». — *Примеч. перев.*

Верховный Адепт:

Каф.

Философ:

Тав.

Верховный Адепт:

Далее, я вручаю тебе Слово ЭТ (ETH), которое венчает Пирамиду четырех стихий на степени Философа и является одним из символов Духа, превращающего крест в пентаграмму. По этой причине над моим престолом помещена эта Скрижаль (*указывает на Скрижаль Единения*), которую называют Скрижалью Единения и в которой совмещены под началом Духа четыре Скрижали стихий.

Вот как далеко ты продвинулся благодаря прилежному труду и нашим Обрядам. Ныне же ты должен утвердить пентаграмму в самом себе. Да будет это Пентаграмма Добра, прямая и уравновешенная, а не перевернутая пентаграмма Козла Мендеса. Да станешь ты истинным Микрокосмом, отражением Макрокосма, символ коего, гексаграмма Тиферет, руководит тобою.

Ступень, на которую ты поднялся, соответствует Йесод — основанием Пути Испытания, Пути Стрельца. Йесод — отражение сферы Луны, а Луна в полнолуние — отражение Солнца Тиферет. На степени Теоретика тебе было сказано, что с Луной соотносится число 9, но в более сокровенном смысле число Луны — пятерка, число Пентаграммы и Микрокосма.

(Верховный Адепт встает, держа в руках Скипетр и белый Светильник. Второй Адепт помещает Скрижаль Единения на Алтарь. Гегемон кладет на Алтарь у западной его стороны два варианта карты Таро «Умеренность». Верховный Адепт ставит на Алтарь белый Светильник. Служители кладут новые символы стихий перед соответствующими им Скрижальями и, возвращаясь к Алтарю, образуют вокруг него крест.)

Верховный Адепт:

Этот рисунок — старинная форма 14-го аркана Таро, которую вскоре заменили новой, более привычной нам формой карты «Умеренность». Новый вариант лучше отображает природную символику Пути Стрельца. Старинная карта представляла, скорее, синтез нескольких Путей, а новая имеет более узкое значение. На старинной карте изображена женщина в короне с пятью лучами, символизирующими пять начал природы: сокровенный Дух и четыре стихии: Землю, Воздух, Воду и Огонь. Над головой женщины — ореол света. На груди у нее — Солнце Тиферет. Корона с пятью лучами символизирует также пять сефирот: Кетер, Хокму, Бину, Хесед и Гебуру. К поясу женщины прикованы цепью Лев и Орел; между ними — большой котел, от которого клубами валит пар. Лев олицетворяет Огонь в Нецах (Кровь Льва), а Орел — Воду в Ход (Клейковина Орла²⁶). Эти две стихии достигают примирения в Воздухе Йесод: Воздух соединяется с Водой, испаряющейся из котла под действием Огня. Цепи, привязывающие Льва и Орла к поясу женщины, символизируют Пути Скорпиона и Козерога, о чем свидетельствуют изображенные на заднем плане скорпион и козел. В правой руке женщина держит факел — символ солнечного Огня, возносящего ввысь и обращающего в пар Воду в Ход посредством огненного влияния Гебуры.левой рукой женщина льет из сосуда Воды Хесед, которые умеряют и смягчают Огни Нецах. В новом, привычном нам варианте карты «Умеренность» символически отражены особенности Пути Стрельца. Здесь изображен ангел в облике крылатой женщины. На лбу у нее — эмблема Солнца Тиферет. Крылья — символ воздушной и летучей природы; в них соединены текучий Огонь и огненная Вода. Таким образом, Воздух объединяет и умеряет две эти противоположные стихии. Одна нога женщины покоится на сухой вулканической почве (на заднем плане изображен вулкан,

²⁶ Алхимические термины, обозначения компонентов алхимического процесса, символизирующие соответственно мужское и женское начало, или Солнце и Луну. — *Примеч. перев.*

извергающий потоки лавы), а другая — в воде ручья, вдоль берега которого тянется полоса свежей растительности, резко контрастирующая с сухим и бесплодным ландшафтом заднего плана. На груди женщины — квадрат, эмблема прямоты и честности. Все это изображение — символ того узкого пути, ведущего к высшей жизни, который находят лишь немногие²⁷. Ибо следовать по этому пути, срединному между двумя крайностями, поистине нелегко, и велик соблазн свернуть вправо или влево, — где, как ты помнишь, нет ничего, кроме грозных символов Смерти и Дьявола.

25-й Путь «Сефер Йецира», которому соответствует аркан Таро «Умеренность», именуется Разумом Испытания, ибо он символизирует первое искушение, которым Творец испытывает каждого праведника. Иными словами, на этом Пути всегда присутствует соблазн свернуть либо в одну, либо в другую сторону.

(Второй и Третий Адепты вручают Философу Чашу и красный светильник. Тот держит их, приняв позу тау-креста.)

Верховный Адепт:

Напомню тебе еще раз, что путь к истинному тайнознанию и магической власти ведет лишь через примирение противоположностей. Подлинным могуществом обладает только Добро; Истина всегда торжествует. Зло — это не что иное, как слабость: сила злой магии покоится лишь на соперничестве неуравновешенных энергий, которые в конце концов уничтожат предавшегося им. Сказано: «Не оступись, ибо пропасть зияет под землей, спускающаяся вниз семью уступами; и в ней воздвигнут престол силы злой и губительной. Не оступись, не пади в мир мрака и тьмы. Не оскверни сияющего пламени земными нечистотами материи. Не оступись, ибо великолепие нижнего мира мнимо: поистине он лишь обиталище сынов Злосчастливого»²⁸.

(Второй и Третий Адепты забирают у Философа красный светильник и Чашу и ставят их под соответствующие Скрижали. На Алтаре остаются белый светильник и Скрижаль Единения. Философ садится у западной стороны Алтаря. Вторым и Третьим Адепты возвращаются на свои места. Иерей идет на север, Гегемон — на юг. Верховный Адепт возвращается на свой престол на востоке и поднимает Знамя Востока и Нагрудный знак Иерофанта.)

Верховный Адепт: Ввиду того, что ныне ты стал Владыкой Путей ко Вратам, ведущим в Усыпальницу Адепта, и поднялся на Вторую Ступень, приблизившись к порогу Второго, Внутреннего ордена, тебе подобает узнать смысл этих эмблем и тем завершить знакомство с Силами Служителей Первого, Внешнего ордена. Обе эти эмблемы соответствуют числу 6, следующему в натуральном ряду за числом 5. Продвижение свершается шаг за шагом, медленно и постепенно. Откровение может прийти как внезапно, в мгновение ока, так и после долгого ожидания — как итог неторопливого, длительного процесса; но и в том, и в другом случае жидкость следует довести до полного насыщения.

Нагрудный Знак Иерофанта содержит в себе образы сефиры Тиферет, которой соответствует Крест Распятия из шести квадратов — развертка куба. Сочетание двух цветов — красного с зеленым, самого активного с самым пассивным, — указывает на практическое применение знания о равновесии. Это символ примирения небесных сущностей Огня и Воды, ибо примиряющий желтый цвет, будучи соединен с голубым, дает зеленый, который является дополнительным к красному, а будучи соединен с красным, дает оранжевый, который является дополнительным к голубому. Малый внутренний круг, изображенный поверх креста, символизирует Розу. Таким образом, в этой эмблеме заключен важнейший для нашего Ордена символизм Розы и Креста.

²⁷ Мф. 7:14: «...тесны врата и узок путь, ведущие в жизнь, и немногие находят их». — *Примеч. перев.*

²⁸ *The Chaldean Oracles of Zoroaster*, §§146—147. — *Примеч. перев.*

Поле Знамени Востока окрашено в белый цвет — символ света и чистоты. Как и на предыдущей эмблеме, Крест Распятия из шести квадратов символизирует число 6 и Тифферет. Это желтый крест солнечного Золота и кубический камень, в центре коего заключена священная буква Тав — символ Жизни. Поверх креста изображена макрокосмическая гексаграмма, состоящая из красного треугольника Огня и голубого треугольника Земли (Руах Элохим над Водами Творения). Шесть углов этой гексаграммы в наложении на Древо Жизни соответствуют следующим планетам: Даат — Сатурн; Хесед — Юпитер; Гебура — Марс; Нецах — Венера; Ход — Меркурий; Йесод — Луна. В центре же помещается Солнце — Тифферет.

У меня на груди символ, который еще не знаком тебе, о Владыка Путей ко Вратам, ведущим в Усыпальницу Адепта. Этот символ не принадлежит ни Ордену Золотой Зари, ни Первому, Внешнему ордену, ни даже той Ступени, на которую ты поднялся. Это символ Красной Розы и Золотого Креста, объединяющий в себе силы чисел 4, 5 и 6. Но чтобы полностью постичь его значение, ты должен быть допущен в Братство иного Ордена, для коего Золотая Заря является всего лишь одной из Завес. Обсуждать это с кем-либо, стоящим в иерархии Ордена ниже тебя, ты не имеешь права.

Чтобы заслужить дальнейшее продвижение, уже недостаточно овладеть новыми знаниями, хотя это тоже необходимо. Все истинное знание ниспосылается из милости, а не вручается по требованию. Поэтому допуск может быть лишь дарован тебе — не по твоему желанию, но по усмотрению Достопочтеннейших Вождей Второго ордена. Девять — число Луны в Йесод; девять лунных месяцев — срок развития ребенка в утробе матери. Пять — число пентаграммы Микрокосма и эзотерическое число Луны, число Духа и четырех стихий, число Души, вселяющейся в тело. Произведение девятки и пятерки — 45, число Йесод и самое большое число в магическом квадрате Сатурна, символ Троицы, снизошедшей в материю.

ЗАКРЫТИЕ

Верховный Адепт:

(Один удар скипетром.) Достопочтенные Братья и Сестры! Помогите мне закрыть Врата, ведущие в Усыпальницу Адепта. *(Все встают.)* Почтенный Иерей! Проверь охраняется ли дверь, как подобает.

Иерей:

Достопочтенный Верховный Адепт! Дверь охраняется как подобает.

Верховный Адепт:

Достопочтенный Братья и Сестры! Совершите Знаки Неофита, Ревнителя, Теоретика, Практика и Философа. Совершите Знак Раскрытия Завесы. Совершите Знак Смыкания Завесы. Достопочтенный Второй Адепт! Назови Слово.

Второй Адепт:

Пе.

Верховный Адепт:

Реш.

Второй Адепт:

Каф.

Верховный Адепт:

Тав.

Второй Адепт:

Целое Слово — Парокет, Завеса Скиннии.

Верховный Адепт: Этим Словом и во имя его я объявляю, что Врата, ведущие в Усыпальницу Адепта, закрыты, как подобает. *(Верховный Адепт закрывает Завесу. Служители занимают свои посты рядом со Скрижалями Стихий. Верховный Адепт стоит у западной стороны Алтаря лицом к востоку. Философ стоит у него за спиной.)*

Верховный Адепт:

Властью Имени Йод-Хе-Вав-Хе и силою сокровенного Имени ИЕШУА, символом Скрижали Единения и Словом ЭТ (ETH), — Духи Пяти Стихий, поклонитесь своему Создателю!

(Далее при слове «ступайте» каждый Служитель начинает чертить перед своей Скрижалью изгоняющую пентаграмму той стихии, с которой связан его пост. Все Служители должны начать эту операцию одновременно. Завершив пентаграмму, каждый Служитель выполняет соответствующий своей стихии Знак степени.)

Верховный Адепт:

Ступайте с миром в свои жилища. Да будет мир между вами и нами, и да будете вы готовы явиться на зов.

(Верховный Адепт чертит изгоняющую пентаграмму Духа и совершает Знаки LVX. Все обращаются лицом к востоку и одновременно совершают Каббалистический Крест, хором произнося следующую реплику.)

Все хором:

О Тетраграмматон, твои есть Малкут, и Гебура, и Гедула во веки веков, АМИНЬ.

Верховный Адепт:

(4, 1 удар.)

Третий Адепт:

(4, 1 удар.)

Второй Адепт:

(4, 1 удар.)

Иерей:

(4, 1 удар.)

Гегемон:

(4, 1 удар.)



ЦЕРЕМОНИЯ СТЕПЕНИ МЛАДШЕГО АДЕПТА

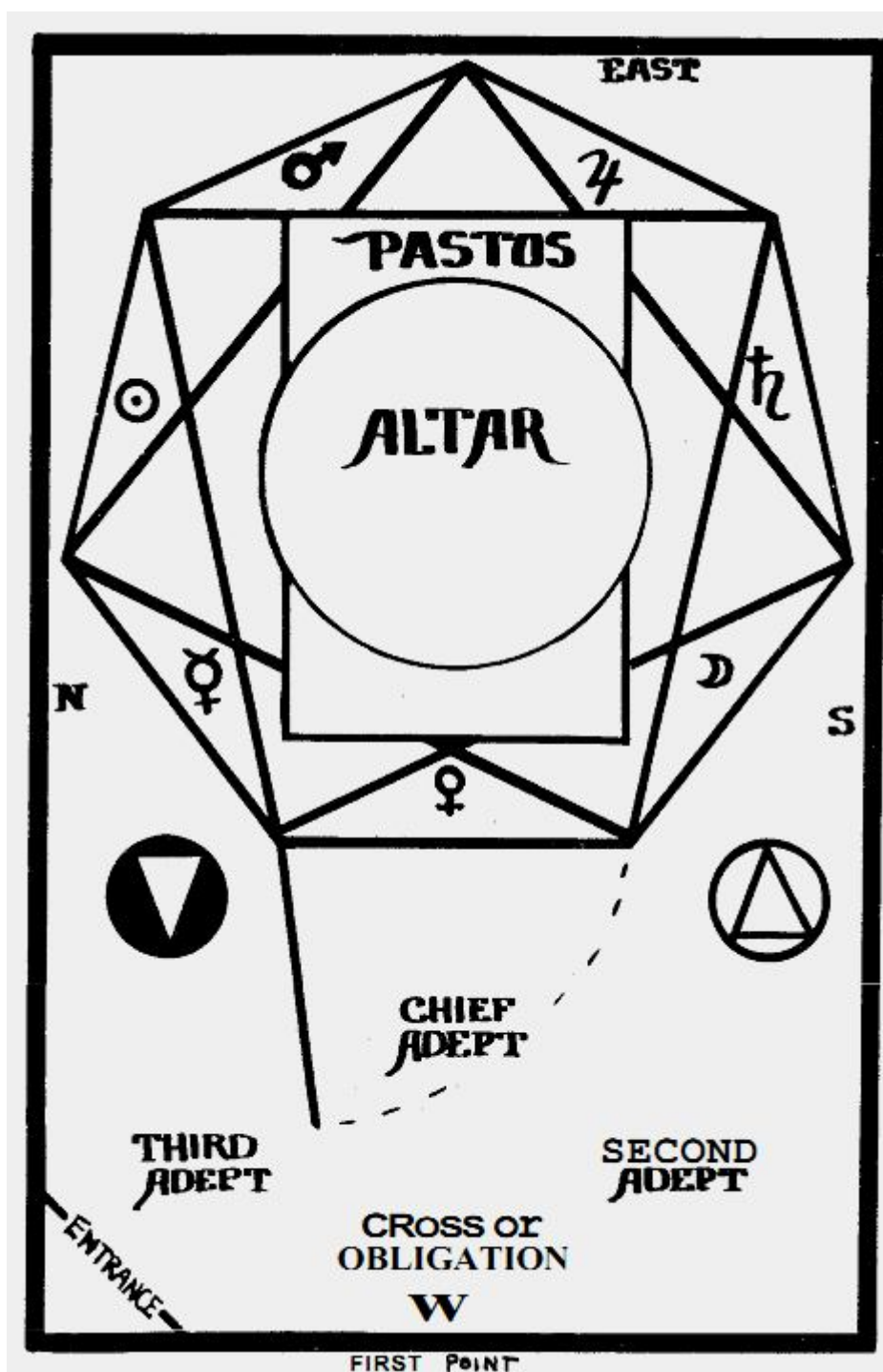

1. Восток
2. Пастос
3. Алтарь
4. Верховный Адепт
5. Третий Адепт
6. Крест Присяги
7. Второй Адепт
8. Запад
9. Вход
10. Первая часть
11. Север

12. Юг]

СЛУЖИТЕЛИ:

Верховный Адепт — 7=4, Милостивый Свободный Адепт.

Второй Адепт — 6=5, Могучий Старший Адепт.

Третий Адепт — 5=6, Младший Адепт-Помощник.

Спутник Соискателя — Hodos Chamelionis²⁹.

Необходимо, чтобы служители достигли по меньшей мере указанных степеней. На любой из этих постов может быть избрано лицо как мужского, так и женского пола. Зрители, присутствующие при церемонии, должны иметь титул «Достопочтенный Брат (Сестра)». Церемония состоит из трех частей.

РЕКВИЗИТ:

Верховный Адепт — голубая с фиолетовым мантия; Жезл, увенчанный крылатым шаром.

Второй Адепт — красная с оранжевым мантия; Жезл Феникса.

Третий Адепт — желтая с розовым мантия; Лotosовый жезл.

Обувь для всех служителей — туфли, золотые или под цвет одежды.

На Соискателе должны быть две Перевязи — белая и черная, надетые крест-накрест. При нем должно быть заявление, свидетельство о сдаче экзамена и рекомендация, подписанная двумя Вождями. Кроме того, требуются Эмблемы Допуска, Нагрудный знак Иерея, Меч и рисунок с изображением Змея, черная мантия и веревки.

На Алтаре: Чаша Вина, Свеча, Распятие, Цепь, Кинжал, Крюк и Плеть. Благовоние. Крест.

У каждого Служителя на левом запястье — Cruх Ansata.

ОТКРЫТИЕ

(Верховный Адепт один раз ударяет Жезлом. Все встают.)

Верховный Адепт:

(1 удар.)

Второй Адепт:

(1 удар.)

Третий Адепт:

(1 удар.)

Верховный Адепт:

(1 удар.)

Третий Адепт:

(1 удар.)

Второй Адепт:

(1 удар.)

Верховный Адепт:

Avete, Fratres et Sorores³⁰.

²⁹ «Путь Хамелеона» (лат.), титул Младшего Адепта. — Примеч. перев.

Второй Адепт:
Roseae Rubeae³¹.

Третий Адепт:
Et Aureae Crucis³².

Верховный Адепт:
Достопочтенные Братья и Сестры! Помогите мне открыть Усыпальницу Адепта. Младший Адепт-Помощник! Проверь, заперты ли Врата и охраняются ли они, как подобает. (*Третий Адепт выполняет указание и совершает Знак Приветствия.*)

Третий Адепт:
Милостивый Свободный Адепт! Врата Усыпальницы заперты и охраняются, как подобает.

Верховный Адепт:
Могучий Старший Адепт! Властью какого знака ты вошел в эти Врата?

Второй Адепт:
Властью Знака Раскрытия Завесы (*совершает этот Знак*).

Верховный Адепт:
Младший Адепт-Помощник! Властью какого знака ты закрыл эти Врата?

Третий Адепт:
Властью Знака Смыкания Завесы (*совершает этот Знак*).

Второй Адепт:
ПЕ.

Третий Адепт:
РЕШ.

Второй Адепт:
КАФ.

Третий Адепт:
ТАВ.

Второй Адепт:
ПАРОКЕТ.

Третий Адепт:
Что и есть Завеса Sanctum Sanctorum³³.

Верховный Адепт:
Могучий Старший Адепт! Каково Мистическое Число этой степени?

³⁰ «Привет вам, Братья и Сестры» (лат.). — Примеч. перев.

³¹ «Красной Розы» (лат.). — Примеч. перев.

³² «И Золотого Креста» (лат.). — Примеч. перев.

³³ «Святая Святых» (лат.). — Примеч. перев.

Второй Адепт:

Двадцать один.

Верховный Адепт:

Младший Адепт-Помощник! Какой Пароль образуется от этого числа?

Третий Адепт:

АЛЕФ.

Верховный Адепт:

ХЕ.

Третий Адепт:

ЙОД.

Верховный Адепт:

ХЕ.

Третий Адепт:

ЭХЕЙЕ.

Верховный Адепт:

Могучий Старший Адепт! Что такое Усыпальница Адепта?

Второй Адепт:

Символическое место погребения Христиана Розенкрейца, которое он создал по образу Вселенной.

Верховный Адепт:

Младший Адепт-Помощник! В какой части Усыпальницы он погребен?

Третий Адепт:

В центре семиугольника под Алтарем, головой к востоку.

Верховный Адепт:

Могучий Старший Адепт! Почему он погребен в центре?

Второй Адепт:

Потому что центр — это точка равновесия сил.

Верховный Адепт:

Младший Адепт-Помощник! Что означает Мистическое Имя Основателя нашего Братства?

Третий Адепт:

«Роза и Крест Христовы»: неувядаемая Роза Творения и бессмертный Крест Света.

Верховный Адепт:

Могучий Старший Адепт! Как называли эту Усыпальницу наши древние Братья и Сестры?

Второй Адепт:

Усыпальницей Осириса Оннофриса, Оправданного.

Верховный Адепт:

Младший Адепт-Помощник! Какую форму имеет эта Усыпальница?

Третий Адепт:

Форму равностороннего гептагона — семиугольника.

Верховный Адепт:

Могучий Старший Адепт! Что символизируют семь ее сторон?

Второй Адепт:

Семь сторон Усыпальницы — символы семи нижних сефирот, Семи Дворцов и семи дней Творения. Семь — в горней Высоте, семь — в дольней Глубине.

Верховный Адепт:

Младший Адепт-Помощник! Где символически помещена эта Усыпальница?

Третий Адепт:

В Центре Земли, в Горе Пещер, в Мистической горе Абиегнус (Abiegnus).

Верховный Адепт:

Могучий Старший Адепт! Что означает название «Абиегнус»?

Второй Адепт:

Это Abi-Agnus — Агнец Отца. При перестановке букв это Abi-Genos — Рожденный Отцом и Via-Genos — Сила нашего Рода. Вместе эти четыре слова составляют фразу: «Гора Агнца Отцова и Сила нашего Рода». ИАО. ИЕШУА. Таковы эти слова! (*Все совершают Знаки степени 5=6.*)

Верховный Адепт:

Могучий Старший Адепт! Каков ключ к этой Усыпальнице?

Второй Адепт:

Роза и Крест, возрождающие Жизнь Природы, и Силы, сокрытые в слове I.N.R.I.

Верховный Адепт:

Младший Адепт-Помощник! Какую эмблему мы носим на левой руке?

Третий Адепт:

Это одна из форм Розы и Креста, древний Crux Ansata, египетский символ жизни.

Верховный Адепт:

Могучий Старший Адепт! Что означает этот символ?

Второй Адепт:

Силы Десяти Сефирот в Природе, разделенные на Шестерицу и Четверицу. Овальное ушко охватывает шесть верхних сефирот, а тау-крест — четыре нижних, соответствующих четырем стихиям.

Верховный Адепт:

Младший Адепт-Помощник! Какую эмблему я ношу на груди?

Третий Адепт:

Полный символ Розы и Креста.

Верховный Адепт:

Могучий Старший Адепт! Что означает этот символ?

Второй Адепт:

Это Ключ к Сигилам и Ритуалам. Он олицетворяет силу двадцати двух Букв в Природе, разделенных на три части, в одной из которых — три буквы, во второй — семь, а в третьей — двенадцать. Много великих тайн сокрыто в нем.

Верховный Адепт:

Младший Адепт-Помощник! Какой Жезл ты носишь?

Третий Адепт:

Простой Жезл, окрашенный в цвета двенадцати знаков зодиака и увенчанный Лотосом Исиды. Это символ развития Творения.

Верховный Адепт:

Могучий Старший Адепт! Какой Жезл ты носишь, и что он означает?

Второй Адепт:

Жезл, опирающийся на символ Двоицы и увенчанный Тау-Крестом — символом Жизни, или головой Феникса, священной птицы Осириса. Семь цветов между Светом и Тьмой соответствуют семи планетам. Жезл этот символизирует возрождение и воскресение.

Верховный Адепт:

Мой Жезл увенчан Крылатым Шаром, вокруг которого обвиты две Змеи Египта. Он символизирует равновесие сил Духа и четырех стихий под сенью вечных крыл Святого. Младший Адепт-Помощник! Какие слова начертаны на Двери Усыпальницы и как охраняется эта Дверь?

Третий Адепт: «Post Centum Viginti Annos Patebo» — «Через сто двадцать лет буду открыта»³⁴. Дверь охраняется Скрижалями Стихий и Эмблемами Керубим.

Верховный Адепт:

Эти 120 лет символически соответствуют пяти степеням Первого ордена и полному круговороту Сил Пентаграммы, а также пяти экзаменам, предшествующим данной степени. Сказано: «Пусть будут дни их сто двадцать лет»³⁵, а число 120, деленное на 5, дает 24 — число часов в сутках и число престолов, на которых восседают двадцать четыре старца Апокалипсиса³⁶. Далее, 120 — это число десяти сефирот, помноженное на число двенадцати знаков Зодиака. Тайный смысл его — деяния Духа и четырех Стихий, символически отраженных в моем Жезле.

(Все обращаются лицом к востоку. Верховный Адепт широко распахивает Дверь, проходит на восток — к голове Пастоса С.Р.С.³⁷ и обращается лицом к западу. Второй Адепт входит в Усыпальницу, идет на юг и обращается лицом к северу. Третий Адепт входит в

³⁴ Из трактата «Fama Fraternitatis». — Примеч. редактора-консультанта.

³⁵ Ср. Быт. 6:3: «И сказал Господь: не вечно Духу Моему быть пренебрегаемым человеками; потому что они плоть; пусть будут дни их сто двадцать лет». — Примеч. перев.

³⁶ Откр. 4:4: «И вокруг престола двадцать четыре престола; а на престолах видел я сидевших двадцать четыре старца». — Примеч. перев.

³⁷ Т.е. Гроба Христиана Розенкрейца. — Примеч. перев.

Усыпальницу, идет на север и обращается лицом к югу. Зрители остаются снаружи, но Hodot Chatelionis тоже может войти в Усыпальницу и образовать четвертую сторону при совершении Знаков. Трое Служителей поднимают Жезлы, образуя ими пирамиду над алтарем; анхи, висящие у них на запястьях, должны при этом соприкоснуться друг с другом под жезлами.)

Верховный Адепт:

Разберем Ключевое Слово. I.

Второй Адепт:

N.

Третий Адепт:

R.

Все хором:

I.

Верховный Адепт:

ЙОД.

Второй Адепт:

НУН.

Третий Адепт:

РЕШ.

Все хором:

ЙОД.

Верховный Адепт:

Дева, Исида, Могучая Мать.

Второй Адепт:

Скорпион, Апофис, Разрушитель.

Третий Адепт:

Солнце, Осирис, Убиенный и Восставший.

Все хором:

Исида, Апофис, Осирис — И.А.О.

(Служители разъединяют свои жезлы и анхи, и каждый совершает Знак Креста.)

Все хором:

Знак Осириса Убиенного.

Верховный Адепт:

L — Знак Икиды Скорбящей (со склоненной головой).

Второй Адепт:

V — Знак Тифона и Апофиса (с высоко поднятой головой).

Третий Адепт:

X — Знак Осириса Восставшего (*со склоненной головой*).

Все хором:

L V X (Lux), Свет Креста. (*Совершают знак Приветствия и склоняют головы. Все выходят из Усыпальницы и возвращаются на прежние места.*)

Верховный Адепт:

Властью Великого Имени ИЕШУА, Ключевого Слова I.N.R.I. и сокровенного Слова LVX я открыл Усыпальницу Адепта. (*Все присутствующие совершают знаки LVX.*)

ПЕРВАЯ ЧАСТЬ

(*Убранство Усыпальницы остается прежним, но дверь закрыта и занавес задернут. Верховного Адепта не видно. В качестве Главного Служителя выступает Второй Адепт, в качестве помощника — Третий Адепт, в качестве спутника Соискателя — Hodos Chamelionis.*)

Второй Адепт:

Достопочтенные Братья и Сестры! Наш Почтенный Брат, Владыка 24-го, 25-го и 26-го Путей ко Вратам ведущим в Усыпальницу Адепта, взыскует допуска во Второй орден и ожидает у дверей Храма. Достопочтенный Брат Hodos Chamelionis! Подготовь Соискателя и будь его спутником. Младший Адепт-Помощник! Встань на страже у двери Храма по эту сторону и впусти Соискателя и его спутника по установленным правилам. (*Hodos Chamelionis подготавливает Соискателя, надевая на него перевязь степени Философа и поверх нее, крест-накрест, перевязь Степени Врат. Соискатель берет Нагрудный знак Иерея, рекомендацию от Вождей своего Храма, свидетельство об успешной сдаче экзаменов, а также текст речи, которую ему предстоит произнести во время церемонии.*)

Третий Адепт:

(*Открывая дверь*) Кого привел ты с собою?

Соискатель:

(*Громко и четко.*) Слушайте все! Перед вами стою я, Почтенный Брат, достигший степени Философа Первого ордена, высшей степени Внешнего ордена Золотой Зари! Я имею право занимать пост Иерея в Храме Внешнего ордена. Я прошел пять испытаний, отделяющих Первый орден от Второго, и был провозглашен Владыкой 24-го, 25-го и 26-го Путей ко Вратам, ведущим в Усыпальницу Адепта. Я принес письменную рекомендацию от Вождей моего Храма, удостоверяющих мою пригодность, честность и преданность, а также свидетельство об успешной сдаче пяти экзаменов. По праву этих заслуг и отличий я пришел требовать, чтобы меня приняли и признали Младшим Адептом Второго ордена.

Второй Адепт:

О, Соискатель! Сказано: «Кто возвышает себя, тот унижен будет; а кто унижает себя, тот возвысится»³⁸, и еще: «Блаженны нищие духом, ибо их есть Царство Небесное»³⁹. Допуска к Усыпальнице Адепта Красной Розы и Золотого Креста можно добиться не провозглашением своих достоинств и заслуг, сколь бы велики они ни были, но лишь смирением и чистотой духа, приличествующих соискателю столь возвышенных таинств. Младший Адепт-Помощник! Поддай мне рекомендацию и свидетельство, которые он принес, и подвергни его испытанию. Если он не

³⁸ Мф. 23:12. — Примеч. перев.

³⁹ Мф. 5:3. — Примеч. перев.

выдержит этой проверки, то будет отвергнут как повинный в грехах самонадеянности и духовной гордыни.

Третий Адепт:

Ты утверждаешь, что тебе известно расположение Десяти Сефирот на Древе Жизни. Так ответь, какому символическому орудию соответствует их естественная последовательность? *(Соискатель отвечает без подсказки.)*

Третий Адепт:

А образ какого символического животного образует естественная последовательность Путей? *(Соискатель отвечает без подсказки.)*

Второй Адепт:

О, Соискатель! Да будет это знаком тебе. Ибо символы Огненного Меча и Змея Мудрости помогут тебе заслужить допуск в этот зал. Ступай и сними с себя эти украшения. Своей нескромностью они лишают тебя права доступа. Достопочтенный Брат *Hodos Chamelionis!* Облачи его в черные одежды скорби. Пусть ему свяжут руки за спиной в знак связующей силы данных им обязательств, и пусть на шею ему наденут цепь, символ покаяния и смирения.

Hodos Chamelionis:

Будет исполнено, о, Могучий Старший Адепт! *(Hodos Chamelionis совершает Знак Приветствия и удаляется вместе с Соискателем. Он снимает с него все украшения и снова подводит его к двери в простой черной мантии и с руками, связанными за спиной. Сам Hodos Chamelionis несет изображение Меча и Змея. Он один раз негромко ударяет в дверь. Третий Адепт открывает дверь и говорит.)*

Третий Адепт:

С каким символом вы идете?

Hodos Chamelionis:

(Показывает рисунок.) С символами Огненного Меча и Змея Мудрости. *(Третий Адепт забирает эту Эмблему Допуска, впускает Соискателя и его спутника и закрывает дверь.)*

Второй Адепт:

Кого привел ты с собою?

Hodos Chamelionis:

О, Могучий Старший Адепт! Пришедший со мной выдержал испытание унижением и смиренно просит о допуске к Усыпальнице Мистической Горы.

Второй Адепт:

Пусть Соискателю помогут преклонить колени. *(Третий Адепт и Hodos Chamelionis становятся по обе стороны от Соискателя подводят его к занавешенной двери Усыпальницы. Все трое обращаются лицом к востоку и опускаются на колени.)*

Второй Адепт:

Из руки Твоей, Господи, исходит всякое благо! Пальцы Твои начертали буквы в Книге Природы, но никто не может прочесть их, если Ты не обучишь их в школе Своей. И потому как слуга взирает с надеждой на господина своего или служанка — на госпожу свою, так и мы устремляем к Тебе свой взор, ибо Ты один нам надежда и опора. О Господь, Бог наш! Как не славить Тебя? Как не хвалить Тебя?

Все от Тебя исходит; все Тебе принадлежит. Все возвращается к Тебе — и Любовь Твоя, и Гнев Твой. Ничто не теряется, ибо все сущее стремится к Твоей Славе и Величию Твоему. Ты — Господь Единый, никто не сравнится с Тобой. Десницей мощной вершишь Ты волю Свою, и никто не может укрыться от Тебя. Ты один помогаешь в час нужды смиренным, нищим и кротким сердцами, кои покорились власти Твоей; и ко всякому, кто смиренно лежит пред тобой в пыли и прахе, благосклонен Ты. И как же не хвалить Тебя, о Владыка Вселенной, с Коим никто не сравнится? Дом Твой на небесах и в каждом сердце праведном и ведающем страх Божий.

О, Господь Необъятный! Ты во всем сущем. О, Природа! Ты Сущее, явленное из Небытия; ибо как иначе назвать Тебя? Сам в себе я — ничто. В Тебе я — Сущее в Сущем Твоем, явленном из Небытия. Живи же во мне и веди меня к тому Сущему, что в Тебе. Аминь. Пусть развяжут руки Соискателю. (*Служители выполняют это указание и поднимаются, но Соискатель остается коленапреклоненным.*)

Третий Адепт:

Не думай, о, Соискатель, будто испытание унижением, кое ты прошел, имело своей целью оскорбить твои чувства. Подобный умысел чужд нам. Испытание это должно было лишь указать тебе, что истинный мудрец в собственных глазах ничтожен, сколь бы великими ни казались его заслуги невеждам; и что высочайшие достижения разума — ничто пред взором Владыки Вселенной, ибо Он смотрит на сердце⁴⁰. Сказано: «Когда взираю я на небеса Твои — дело Твоих перстов, на луну и звезды, которые Ты поставил, то что [есть] человек, что Ты помнишь его, и сын человеческий, что Ты посещаешь его?»⁴¹. И даже если б на сей земле ты достиг божественных высот, и тогда перед Господом Необъятным ты остался бы мал и ничтожен.

Второй Адепт:

Встань же, о Соискатель Красной Розы и Золотого Креста! Встань, возвеличенный страданием! Встань, очищенный унижением! (*Соискатель поднимается.*)

Второй Адепт:

Не презирай печали, не питай ненависти к страданиям, ибо они — Святители сердца. Черные одежды, в кои ты облачен, — символ скорби, но и символ силы. Если Брат твой падет, не похваляйся, что ты лучше его, ибо как знать, устоял бы ты сам перед таким же соблазном? Не клевети и не злословь. Если не можешь восхвалять, то хотя бы не осуждай. Если увидишь, что некто попал в беду и унижен, то, будь он даже врагом твоим, вспомни миг твоего унижения, когда ты стоял на коленях перед дверью этой Усыпальницы, облаченный в одежды скорби, с цепью печали на шее твоей и со связанными за спиною руками, — вспомни и не радуйся его несчастью. В отношениях же с членами нашего Ордена пусть рука твоя, протянутая ближнему, всегда остается искренним и неподдельным обетом Братства. Уважай тайны и чувства своих Братьев и Сестер, как свои собственные. Снисходите друг к другу и прощайте друг другу, как заповедал Учитель. Достопочтенный Брат *Nodos Chamelionis*! Каков символический возраст Соискателя?

***Nodos Chamelionis*:**

Дни его — сто двадцать лет.

Второй Адепт:

Сказано: «Не вечно Духу Моему быть пренебрегаемым человеками, потому что они плоть; пусть будут дни их сто двадцать лет». Младший Адепт-Помощник! Чему соответствуют эти 120 лет символического возраста Соискателя?

⁴⁰ 1 Цар. 16:7: «...человек смотрит на лице, а Господь смотрит на сердце». — *Примеч. перев.*

⁴¹ Пс. 8:4—5. — *Примеч. перев.*

Третий Адепт:

Пяти степеням Внешнего ордена, которые Соискатель должен пройти, прежде чем ему будет позволено вступить в Усыпальницу Священной Горы. Промежуток в три месяца, отделяющий степень Практика от степени Философа, пребывает под властью стихий. Промежуток в семь месяцев, отделяющий степень Философа от степени Врат, — под властью планет. Стихии и планеты проявляются через двенадцать знаков зодиака. Сумма трех и семи, помноженная на двенадцать, дает число 120.

Второй Адепт:

О, Соискатель! Прежде чем тебе позволено будет войти в Усыпальницу Адепта Красной Розы и Золотого Креста, ты должен принести торжественную Присягу, поклявшись хранить тайну и блюсти верность, братство и справедливость. Как и предыдущие твои обеты, эта присяга, не содержит ничего, что противоречило бы твоему гражданскому, нравственному или религиозному долгу. Готов ли ты принести такую клятву?

Соискатель:

Я готов.

Второй Адепт:

Пусть привяжут Соискателя к Кресту Страдания.

(Соискателя подводят к кресту, его руки продевают в скользящие петли, а пояс и ноги привязывают веревками. Третий Адепт и Hodos Chamelionis становятся по обе стороны креста и поддерживают Соискателя; Третий Адепт должен будет вовремя подать чашу и кинжал Второму Адепту, который становится перед крестом лицом к Соискателю. Вторым Адептом протягивает Соискателю эмблему Розы и Креста и говорит.)

Второй Адепт:

Этот символ страдания есть символ силы. Ты связан, однако постарайся взять сей священный символ и удержать его обеими руками, ибо тот, кто не стремится, не достигает цели. *(Соискатель берет крест обеими руками: веревки должны быть достаточно свободными, чтобы он мог дотянуться до этой эмблемы.)*

Второй Адепт:

Божественным именем ИАО я призываю тебя, о великий Ангел мщения HUA, дабы, незримо возложив десницу Свою на чело сего Соискателя, ты засвидетельствовал его Присягу.

(Вторым Адептом поднимает руки над головой, призывая силу, затем опускает их, забирает крест у Соискателя и отдает его Третьему Адепту. Тот кладет крест на Алтарь. Соискателя привязывают к кресту крепче.)

Второй Адепт: Повтори за мной свое тайное Имя и скажи:

ПРИСЯГА

Кетер:

Я, (Брат), член Тела Христова, ныне связываю себя духовно, так же, как физически я привязан к сему Кресту Страдания.

Хокма:

Я связываю себя клятвой в том, что буду жить жизнью чистой и бескорыстной и проявлю себя преданным и верным слугой этого Ордена.

Бина:

Что я буду хранить все, связанное с этим Орденом и его Тайным Знанием, в строжайшей тайне от всего мира: как от членов Первого ордена Золотой Зари, так и от непосвященных; и что я буду всеми силами поддерживать Завесу строгой секретности, отделяющую Первый орден от Второго.

Хесед:

Что я всеми силами буду поддерживать авторитет Вождей Ордена и что без должной санкции и дозволения не посвящу ни единого соискателя и не переведу на следующую ступень в иерархии ни одного члена Ордена, ни тайно, ни в открытом Храме; что я никогда не дам необдуманной рекомендации к принятию соискателя в Первый орден, не убедившись прежде, что он достоин столь высокого доверия и чести; что, с другой стороны, я никогда не буду принуждать кого-либо к вступлению в Орден; что я буду безбоязненно и беспристрастно принимать экзамены у членов низших степеней, дабы из-за меня не понизились принятые в Ордене высокие требования к познаниям соискателей; а также буду следить за тем, чтобы между степенями Практика и Философа и между степенью Философа и церемонией Врат по возможности выдерживались предписанные промежутки времени.

Гебура:

Далее я клянусь, что всю практическую работу, связанную с Орденом, я буду выполнять в укромном месте, скрытом от взоров внешнего, непосвященного мира; что я никому не буду показывать орденские Магические Орудия и никому не стану рассказывать об их использовании, но буду хранить эту тайну, доверенную Внутреннему Кругу Посвященных Розенкрейцеров, столь же свято, как она хранилась на протяжении веков; и что без особого разрешения Вождей Ордена я не изготовлю для непосвященного лица ни символа, ни талисмана, окрашенного в Сверкающие Цвета; что при непосвященных я буду выполнять лишь те магические операции, которые по своей природе просты и давно уже общеизвестны; однако принятые в Ордене секретные приемы магической работы я сохраню в тайне и никому не открою ни наших способов работы с Таро, ни других методов прорицания, ясновидения, астральных путешествий и освящения талисманов и символов, ни ритуалов Пентаграммы и Гексаграммы, ни, в особенности, соответствий и приемов использования Сверкающих Цветов и метода вибрирования Божественных Имен.

Тиферет:

Далее я торжественно обещаю и клянусь, что, с Божественного Соизволения, отныне и впредь я обращу свои усилия на Великое Делание и буду очищать и возвышать свою духовную природу, дабы, с Божественной Помощью, наконец превзойти человеческое естество, постепенно подняться к своему высшему божественному Гению и соединиться с ним, — и что, достигнув этой цели, я не стану злоупотреблять вверенной мне великой властью.

Нецах:

Далее я торжественно обещаю никогда не приступать к работе с каким-либо важным символом, не призвав предварительно высочайшие Божественные Имена и не установив тем самым с ними связь; и, в особенности, никогда не осквернять вверенных мне познаний в области практической магии, направляя их на цели дурные и своекорыстные, используя их ради материальной выгоды или удовольствия. Если же я вопреки своей клятве поступлю подобным образом, то призываю Ангела Мщения НУА, дабы пробужденное мною зло и измененные энергии обратились против меня самого.

Ход:

Далее я обещаю поддерживать безусловно равные права лиц обоего пола на вступление в наш Орден и клянусь, что всегда буду проявлять братскую любовь и снисходительность к

членам Ордена, какое бы положение они в нем ни занимали; что я никогда не буду ни злословить о них, ни клеветать, ни пересказывать сплетни, дабы не породить взаимную вражду и недоброжелательство.

Йесод:

Также я заявляю, что, под страхом понижения до степени Владыки Путей, ведущих ко Вратам, готов самостоятельно и без посторонней помощи работать над предметами, предписанными для изучения на степенях от Младшего Адепта-Ревнителя до Младшего Адепта-Мастера.

Малкут:

И, наконец, если в своих путешествиях я встречу незнакомца, который назовется членом Ордена Розенкрейцеров, то прежде чем признать его таковым, я тщательно его испытаю.

Таковы слова моей Присяги Младшего Адепта, коей я связываю себя в Присутствии Божества и Великого Ангела Мщения HUA; и буде я преступлю эту клятву, то пусть Роза моя распадется и магическая власть моя иссякнет. *(Третий Адепт вручает Второму Адепту кинжал и держит перед ним чашу. Вторым Адептом обмакивается кончик кинжала в вино и осеняет Соискателя крестом, касаясь его лба, ступней, правой руки, левой руки и сердца. При этом он произносит следующие реплики.)*

Второй Адепт:

(Касаясь лба Соискателя) Трое свидетельствуют на Небесах: Отец, Слово и Дух Святой, Единые в Трех Лицах.

(Касаясь ступней) Трое свидетельствуют на Земле: Дух, Вода и Кровь, — и эти Трое сходятся в Едином;

(Касаясь правой руки) Если кто не родится от воды и Духа, не может войти в Царствие Божие⁴².

(Касаясь левой руки) Кто сораспялся Христу, тот с Ним и царствовать будет⁴³. *(Молча касается сердца Соискателя, после чего произносит следующую реплику.)*

Второй Адепт:

Пусть снимут Соискателя с Креста Страдания. Сказано: «Кто унижает себя, тот возвысится». Достопочтенный Брат Nodos Chamelionis! Сними с Соискателя Цепь Смирения и Одежды Скорби и верни ему обе Перевязи.

(Указание выполняется. На Соискателя надевают две перевязи крест-накрест, как в начале церемонии.)

Третий Адепт:

Знай же, о Соискатель, что Мистерии Розы и Креста возникли в незапамятные времена и что обряды эти исполнялись и мудрость эта преподносилась посвященным и в Египте, и в Элевсине, и на Самофракии, и в Персии, и среди халдеев, и в Индии, и во многих других странах древности. История введения этих мистерий в средневековой Европе дошла до нас в таком виде⁴⁴.

В 1378 году родился Вождь и Основатель нашего Братства в Европе. Он происходил из знатного, но бедного немецкого рода. В пятилетнем возрасте его отдали в монастырь, где он

⁴² Ин. 3:5. — Примеч. перев.

⁴³ Гал. 2:19, 2 Тим. 2:12. — Примеч. перев.

⁴⁴ Дальнейший текст взят из книги «Fama Fraternitatis», в переводе, приближенном к оригиналу. — Примеч. редактора-консультанта.

изучил греческий язык и латынь. Еще в молодости он сопровождал некоего Брата Р.А.Л. в паломничестве в Святую Землю. Этот его спутник его умер на Кипре, а юноша самостоятельно отправился в Дамаск. В те времена в Аравии был Храм Ордена, на еврейском языке именовавшийся «Дамкар», что означает «Кровь Агнца». Там юноша прошел посвящение и принял мистический титул «Христиан Розенкрейц» (С.Р.С.), то есть «Роза и Крест Христовы». Он взялся изучать арабский язык и настолько преуспел в этом, что уже год спустя перевел на латынь книгу «М», которую впоследствии привез с собою в Европу.

Проведя в Дамаске три года, Христиан Розенкрейц отправился в Египет, где также находился Храм Ордена. Там он оставался некоторое время, продолжая изучать тайны Природы. Затем он прибыл морем в город Фес и был тепло принят в местном Храме. Здесь Розенкрейц познакомился в теории и на практике с духами стихий, которые открыли ему множество тайн. Впоследствии он признавался, что члены фесского Братства не смогли сохранить Тайную Мудрость в первоначальной чистоте и Каббала у них была до известной степени искажена влияниями местной религии. Тем не менее, он многому научился и здесь. Проведя в Фесе два года, Розенкрейц приехал в Испанию, где попытался исправить заблуждения ученых, передав им обретенное в скитаниях чистое знание. Но он разделил судьбу пророков древности: всякий раз, когда он указывал европейским мудрецам на ошибки, вкравшиеся в их вероучение, над ним лишь насмеялись и отвергали его с бранью. Так же отнеслись к нему и на родине. В итоге, прожив пять лет в Германии, Розенкрейц посвятил в Таинства трех своих бывших братьев по монастырю — Братьев G.W., I.A. и I.O., которые превосходили глубиной познаний многих своих современников. И эти четверо стали родоначальниками Братства в Европе. Они усердно трудились и изучали рукописи, которые привез С.Р.С. Они разработали магический язык (язык Скрижалей Стихий) и составили его словарь, а также перевели на него ритуалы и часть книги «М». Ибо истинный Орден Розы и Креста нисходит в глубины и поднимается на высоты до самого Престола Божьего, и в него входят даже Архангелы, Ангелы и Духи.

Эти четверо Братьев также выстроили здание, которое стало Храмом Ордена, и назвали его «Collegium ad Spiritum Sanctum» — «Товарищество Святого Духа». Организация Ордена, однако, отняла у них много сил, а, кроме того, они посвящали немало времени исцелению больных и одержимых, обращавшихся к ним за помощью. Поэтому они приняли в свое Братство еще четверых: Брата R.C. (отец которого приходился родным братом покойному отцу Христиана Розенкрейца), искусного живописца С.В., некоего G.P. и P.D., который стал Канцлером Ордена. Все восьмеро были родом из Германии, за исключением I.A.⁴⁵ Они приняли следующий устав:

1. Члены Братства не станут заниматься мирскими делами, за исключением бесплатного врачевания больных.

2. Члены Братства не будут носить особого облачения, но будут одеваться в согласии с обычаями своей страны.

3. Члены Братства будут ежегодно в день Corpus Christi⁴⁶, встречаться в Доме «Collegium ad Spiritum Sanctum», а в случае невозможности личного присутствия присылать письменное объяснение причин.

4. Каждый член Братства должен подыскать себе достойного преемника (мужчину или женщину), который продолжит его дело после смерти.

5. Печатью, подписью и паролем для членов Братства будут буквы R.C.⁴⁷

⁴⁵ У Регарди возникла некоторая путаница с именами братьев. В «Fama Fraternitatis» перечислены: Брат R.C. (сын брата покойного отца С.Р.), Брат В. (искусный живописец), G.G. и P.D. (их писцы). — *Примеч. редактора-консультанта.*

⁴⁶ Праздник Тела Христова (Корпус Кристи, от лат. Corpus Christi — «Тело Христово») — в католической церкви праздник, посвященный почитанию Тела и Крови Христа, в которые пресуществляются хлеб и вино причастия. Отмечается в первый четверг после Троицы (на 61-й день после Пасхи). — *Примеч. перев.*

⁴⁷ Аббревиатура латинских слов «Rosa» («роза») и «Crucis» («крест»). — *Примеч. перев.*

Братство должно было оставаться тайным в течение ста лет. Решено было, что пятеро Братьев отправятся путешествовать по разным странам, а двое останутся с Христианом Розенкрейцем.

Второй Адепт:

Первым умер Брат I.O. Он скончался в Англии, где до того совершил много чудесных исцелений. Он был искусным каббалистом, о чем свидетельствует его книга «Н». С.Р.С. заранее предсказал ему день его смерти. Братья, посвященные позже этих восьмерых родоначальников, принадлежали к Первому ордену. Они не знали, как и когда умер сам С.Р. Вообще, им было известно только то, что сообщил им Брат А., преемник Брата D. из Второго ордена, и то, что после его смерти им удалось найти в его библиотеке. Они почти ничего не знали ни о своих предшественниках, стоявших в иерархии Ордена значительно выше их, ни об основателе Ордена, ни о том, были ли члены Второго ордена допущены к Тайной Мудрости высших адептов. Но затем они нашли Усыпальницу, в которой покоилось тело просветленного Человека Божьего, нашего Отца С.Р.С. Случилось это так.

Брат А. умер в Галлии Нарбонской, и его место занял Брат N.N. Он взялся отремонтировать часть Дома Товарищества Святого Духа и с этой целью снял медную мемориальную таблицу, на которой были выгравированы имена нескольких Братьев и еще некоторые сведения. Эта таблица крепилась к стене большим гвоздем, и когда его выдернули, из стены выпал кирпич. За ним обнаружилась потайная дверь (*Второй Адепт отодвигает занавес, до сих пор скрывавший дверь в Усыпальницу*), на которой большими буквами было начертано: «Post CXX Annos Patebo» — «Через сто двадцать лет буду открыта»; а ниже была указана дата — «год 1484-й от Рождества Господа нашего». Брат N.N. и его помощники вынули остальные кирпичи, но не стали открывать дверь тотчас же. До утра она оставалась закрытой, ибо Братья сочли за благо посоветоваться с ROTA⁴⁸.

Третий Адепт: Ныне ты должен на краткое время покинуть Врата, а когда ты вернешься, церемония Открытия Усыпальницы продолжится. Возьми с собой этот Жезл и Сух Ansata: по возвращении ты предъявишь их.

(Соискатель выходит, забирая Жезл и Сух Ansata Верховного Адента.)

⁴⁸ ROTA — одна из анаграмм слова Таро, составляющих мистическую фразу на смеси языков «Rota (лат.) Таго (фр.) Orat (лат.) Тора (др.-евр.) Атор (др.-егип.)» — «Колесо Таро изрекает закон (X)Атор». — *Примеч. перев.*

ВТОРАЯ ЧАСТЬ

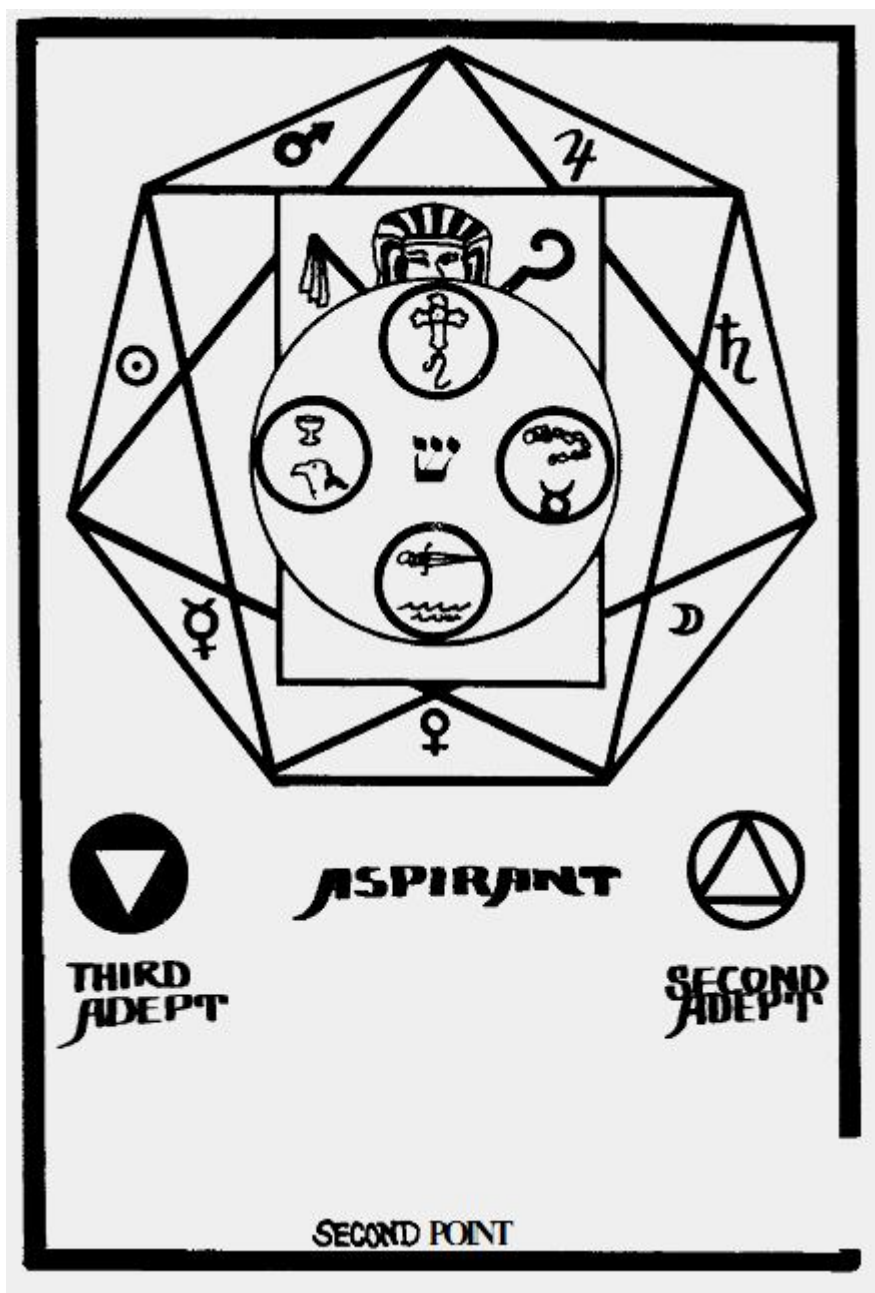

1. Соискатель
2. Третий Адепт
3. Второй Адепт
4. Вторая часть

(Убранство Усыпальницы показано на плане. Верховный Адепт лежит в Пастосе на спине, олицетворяя собой тело С.Р.С. Он облачен в парадные одеяния со всеми регалиями: на его груди — полный символ Розы и Креста, подвешенный на двойной Ленте Феникса. В руках, скрещенных на груди, он держит Крюк и Плеть. Между ними лежит книга «Т». Крышка Пастоса закрыта, и на ней стоит круглый Алтарь. Остальные Адепты стоят снаружи Усыпальницы на прежних местах. На Алтаре снова лежат Роза и Крест, Чаша с вином, цепь и Кинжал.)

Второй Адепт:

Младший Адепт-Помощник! Пригласи Соискателя. (*Третий Адепт открывает дверь и выпускает Соискателя, который несет Жезл и Cruc Ansata Верховного Адепта. Соискателя подводят к Двери Усыпальницы и поворачивают к ней лицом.*)

Второй Адепт:

Как пред мистическими Вратами Эдема стоят неусыпные Керубим с Огненным Мечом, так и перед Дверью Усыпальницы помещены символические Стражи — Скрижали Стихий и Эмблемы Керубим. Эмблемы Керубим олицетворяют силы Углов Скрижалей. Окружность символизирует совокупность четырех Углов, кои всепроницающий Дух связал воедино в каждой из Скрижалей. Крест же внутри окружности, образуя спицы, превращает ее в подобие Колес из видения Иезекииля. Вот почему и круг, и крест окрашены в белый цвет — символ чистоты Божественного Духа. Стихии в чистом, беспримесном виде не встречаются: все они связаны между собой. Так, Воздух не только разрежен и тонок, но и содержит в себе качества жара, влажности и сухости, связанные воедино в этой вездесущей стихии. Таковую же смешанную природу имеют Огонь, Вода и Земля. Вот почему в Эмблеме каждого Керуба соединены все четыре стихии, дополненные цветом той стихии, в которой они действуют; точно так же в видении Иезекииля у каждого Керуба четыре лика и четыре крыла. Итак, не забывай о Стражах Усыпальницы Адепта — Скрижалях и Керубим. Строго блюди тайну наших мистерий. Сдерживай даже помыслы о ней в сердце твоём, дабы случайно не выдать тайну непосвященным.

Третий Адепт:

Рассмотрев Дверь Усыпальницы внимательно, ты увидишь, как в свое время увидели Брат N.N. и его помощники, что под знаками CXX в этой надписи были помещены знаки IX следующим образом:

POST CXX ANNOS PATEBO
IX

Посему надпись эта тождественна фразе «Post Annos Lux Crucis Patebo» — «По истечении ста двадцати лет я, Свет Креста, явлюсь». Ибо буквы, образующие слово LVX, являются частями креста, а число 120 — произведение всех целых чисел от единицы до пятерки, символа креста, имеющего четыре оконечности и центр.

Второй Адепт:

На следующее утро Брат N.N. и его собратья открыли дверь (*широко распахивает Дверь Усыпальницы*), и взорам их предстала Усыпальница с семи стенами и семью углами. Каждая сторона этого семиугольника имела в ширину пять футов, а в высоту — восемь футов⁴⁹; таковы и размеры Усыпальницы, которую ты видишь перед собой. (*Второй Адепт вступает в Усыпальницу, проходит через северную ее часть на восток и становится лицом к западу. Третий Адепт помещает Соискателя на севере лицом к югу, а сам становится на юге лицом к северу.*)

Второй Адепт:

Лучи солнца в эту Усыпальницу не проникали, однако она освещалась символической Розой нашего Ордена, помещенной в центре семиугольного потолка. В центре Усыпальницы стоял круглый алтарь, разделенный на концентрические окружности. Во внешнем кольце было

⁴⁹ Около 1,5 м и 2,5 м соответственно. — *Примеч. перев.*

начертано⁵⁰: A.G.R.C. — Ad Gloriam Roseae Crucis. A.C.R.G. — Ad Crucis Roseae Gloriam. Nos Universal Compendium Unius Mihi Sepulchrum Feci. Что означает: «Во Славу Розы и Креста я изготовил для себя эту Усыпальницу как Свод Единства Вселенной». В следующем кольце было начертано: Yeheshua Mihi Omnia — «Иешуа для меня — все сущее». В центральном же круге помещались четыре фигуры Керубим, и каждая была заключена в отдельную малую окружность, вокруг которых располагалось еще четыре надписи и каждая из которых была помечена одной из букв Тетраграмматона: Йод — Лев — Nequaquam Vacuum — Пустоты не существует. Хе — Орел — Libertas Evangelii — Свобода Евангелия. Вав — Человек — Dei Intacta Gloria — Незапятнанная Слава Бога. Хе (конечная) — Телец — Legis Jugum — Ярмо Закона. В самом же центре всего чертежа помещалась буква Шин, символ Духа, образующий из Тетраграмматона Божественное Имя Иешуа. Продвинувшись милостью Божией так далеко, преклоним колени все вместе и скажем: *(Все становятся на колени и соединяют жезлы над круглым алтарем.)*

Второй Адепт:

Хвала и Слава Тебе во веки веков, о, Единый Мудрый, Единый Могучий и Единый Вечный, дозволивший сему Соискателю ныне склониться перед Тобой и проникнуть столь глубоко в Святилище Тайн Твоих. Слава не нам, но Имени Твоему. Да осенят главу его Твои Божественные посланцы и да научат его величию самопожертвования, дабы в трудный час не уклонился он от испытаний, и дабы имя его было начертано на небесах, и дабы Гений его предстал Святому в тот час, когда Сына Человеческого призовут к Владыке Духов и предстанет Имя Его перед Ветхим Днями. Сказано: «Если кто хочет идти за Мною, отвергнись себя, и возьми крест свой, и следуй за Мною»⁵¹. *(Третий Адепт вручает Соискателю Цепь и забирает у него Крюк и Крест.)*

Второй Адепт:

А посему возьми эту цепь, о, Соискатель, и возложи ее себе на шею, и скажи: «Я принимаю оковы страдания и самопожертвования». *(Второй и Третий Адепты встают. Соискатель выполняет указание Второго Адепта.)*

Второй Адепт:

Теперь восстань, о, Брат мой, и простири руки свои в форме креста — символа самоотречения. *(Соискатель встает и, сомкнув ступни, простирает руки в стороны.)*

Второй Адепт:

Младший Адепт-Помощник! Возьми с Алтаря Кинжал Возмездия и Чашу Горя, дабы я навеки утвердил обет Соискателя, еще раз запечатлев на нем Стигматы Креста. *(Второй Адепт берет у Третьего кинжал и, обмакнув его в вино, еще раз, как во время принесения присяги, осеняет Соискателя крестом, касаясь его лба, ступней, левой ступни, правой руки, левой руки и сердца. Затем он возвращает кинжал Третьему Адепту. Тот кладет его на Алтарь, после чего вручает Адепту знак Розы и Креста.)*

Второй Адепт:

Возьми этот символ, подними его обеими руками над головой и скажи: «Высоко буду я нести сей знак страдания и силы». И услышал я голос Царя Земли, громко вскричавший и промолвивший: «Кто со мною претерпит, тот и восстанет со мною». Затем, о, Соискатель, верни этот крест на Алтарь и скажи: «Властью этого Знака я требую, чтобы открылся Пастос нашего

⁵⁰ Ср. «Fama Fraternitatis»: «Этот склеп, хотя никогда не бывал освещаем солнцем, был ярко освещен другим, как бы подражавшим солнцу, которое стояло в центре потолка; посередине, вместо могильного камня, был круглый престол, покрытый листом желтой меди, на котором стояла надпись...». — *Примеч. редактора-консультанта.*

⁵¹ Мф. 16:24. — *Примеч. перев.*

родоначальника, ибо Крест и Роза — залог победы моей». Ибо сказано: «Кто сораспялся Христу, тот с Ним и царствовать будет»⁵². (*Соискатель выполняет указания. Третий Адепт возвращает ему жезл и Срух Ansata Верховного Адепта. Второй и Третий Адепты отодвигают Алтарь, и Соискателю становится видна крышка Пастоса. Они открывают крышку, и Соискатель видит лежащего внутри Верховного Адепта.*)

Третий Адепт:

И Свет во тьме светит, и тьма не объяла его⁵³.

Второй Адепт:

Прикоснись наверху своего жезла к Розе и Кресту на груди Облика, который ты видишь перед собой, и скажи: «Да явится свет из тьмы». (*Соискатель выполняет указание. Верховный Адепт, не двигаясь и не открывая глаз, говорит.*)

Верховный Адепт:

О, Брат Креста и Розы, погребенный в Свете сем в мистической смерти и восстающий вновь в мистическом воскресении, чистый и очищенный благодаря Ему, Владыке нашему! О, Адепты всех веков, подобно ему, трудились и страдали вы, подобно ему, претерпевали вы невзгоды. Вы прошли через нищету, через муки и смерть; но все это послужило очищению золота. В перегонном кубе сердца твоего, чрез тигель испытаний и лишений, взыскуй истинный камень мудрецов. (*Соискатель вручает Верховному Адепту Жезл и Срух Ansata, а тот взамен дает ему крюк и плеть.*)

Верховный Адепт:

Ныне же, о, Соискатель, ты выйдешь из Усыпальницы сей с руками, скрещенными на груди, в правой руке держа Крюк Милосердия, а в левой — Плеть Суровости, эмблемы тех Вечных Сил, от равновесия коих зависит равновесие вселенной; примирение этих сил — Ключ к Жизни, разделение же их — зло и гибель. А посему если ты осуждаешь другого, то нет тебе прощенья, кем бы ты ни был, ибо, осуждая ближнего своего, ты осуждаешь лишь самого себя. Так будь же милосерден, как Отец твой, сущий на Небесах. Помни добровольно принесенный тобою великий Обет, обязывающий тебя к самопожертвованию и самоотречению, — помни и трепещи. И в сердце своем смиренно молись такими словами: «Господи, смилуйся надо мною грешным и удержи меня на пути Истины».

Третий Адепт:

Итак, Брат N.N. и собратья его подошли к Круглому Алтарю и, сняв медную плиту, или крышку Пастоса, обнаружили тело нашего Родоначальника, облаченное в парадные одеяния со всеми регалиями, как ныне оно символически явлено тебе. И на груди его лежала книга «Т» — свиток, изъясняющий все тайны Таро. В завершающем абзаце этой книги приводились некие сведения о самом Христиане Розенкрейце; здесь же начертали свои имена несколько Братьев, живших и трудившихся ранее Брата N.N. Далее следовали имена трех Высочайших Вождей Ордена с указанием возраста, в котором они скончались: Брат Гуго Альверда, фриз, — на 576-м году жизни; Брат Франциск де Бри, галл, — на 495-м году жизни и Брат Элман Зата, араб, — на 463-м году жизни. И завершалась эта книга такими словами: «Ex Deo Nascimur; In Yeheshuah Morimur; Per Spiritum Sanctum Reviviscimus» — «От Бога рождаемся. Во Христе умираем. Духом Святым оживаем». (*Второй и Третий Адепты закрывают Пастос и снова устанавливают на него Алтарь.*)

Второй Адепт:

⁵² Гал. 2:19, 2 Тим. 2:12. — *Примеч. перев.*

⁵³ Ин. 1:5. — *Примеч. перев.*

Итак, наш Брат N.N. и собратья его на время закрыли Пастос, установили поверху него Алтарь, закрыли Дверь Усыпальницы и запечатали ее. (Все выходят из Усыпальницы. Соискатель несет Крюк и Плеть. Дверь Усыпальницы закрывают. Соискателя выводят из зала, после чего Усыпальницу снова открывают и выпускают Верховного Адепта.)

ТРЕТЬЯ ЧАСТЬ

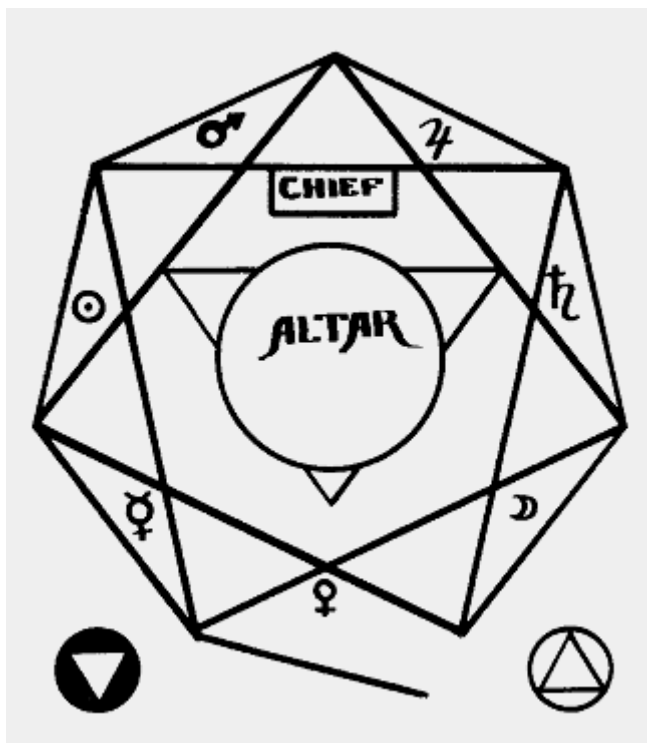

1. Верховный Адепт
2. Алтарь

(Убранство Усыпальницы показано на плане. Дверь приоткрыта. В юго-восточном углу помещается чертеж «Minutum Mundum», в северо-восточном — изображение Меча и Змея. На востоке — изображение Горы. Алтарь остается неизменным; Крюк и Плеть положат на него позднее. Верховный Адепт стоит на востоке, расставив руки в стороны. Пастос вынесен наружу, в зал, и установлен головой к востоку. Крышка лежит рядом с Пастосом, но между ними следует оставить свободное место. Впускают Соискателя; тот по-прежнему держит в руках Крюк и Плеть. Второй и Третий Адепты сбрасывают мантии.)

Второй Адепт:

И там, где прежде лежало тело Учителя, восседали теперь, один в изголовье, другой у ног, два Ангела в белых одеждах, молвившие: «Что вы ищете живого между мертвыми?»⁵⁴.

Верховный Адепт:

Я есмь воскресение и жизнь; верующий в Меня если и умрет, оживет; и всякий живущий и верующий в Меня не умрет вовек⁵⁵.

⁵⁴ Лк. 24:1—5: «В первый же день недели, очень рано, неся приготовленные ароматы, пришли они ко гробу, и вместе с ними некоторые другие; но нашли камень отваленным от гроба. И, войдя, не нашли тела Господа Иисуса. Когда же недоумевали они о сем, вдруг предстали перед ними два мужа в одеждах блистающих. И когда они были в страхе и наклонили лица [свои] к земле, сказали им: что вы ищете живого между мертвыми?». — *Примеч. перев.*

⁵⁵ Ин. 11:25—26. — *Примеч. перев.*

Второй Адепт:

Узри Образ сей (указывает на нижнюю половину крышки) — Образ Оправданного, распятого на кресте Преисподних Рек ДААТ и тем вырвавшего Малкут из объятий Красного Дракона. (Третий Адепт указывает на верхнюю половину крышки.)

Третий Адепт:

И обратившись, увидел я Семь Золотых Светильников, и посреди семи Светильников подобного Бен-Адаму⁵⁶, облеченного в подир⁵⁷ и по персям опоясанного Золотым Поясом; глава Его и волосы белы, как белая волна, как снег; и очи Его, как пламень огненный; и ноги Его подобны халколивану⁵⁸, как раскаленные в печи, и голос Его, как шум вод многих. Он держал в деснице Своей Семь Звезд, и из уст Его выходил острый с обеих сторон Меч Пламенный, и лицо Его, как Солнце, сияющее в Силе Своей⁵⁹.

Верховный Адепт:

Я есмь Первый и Последний; и живой; и был мертв, и се, жив во веки веков, аминь; и имею ключи Ада и Смерти⁶⁰.

Второй Адепт:

Имеющий ухо да слышит, что Дух говорит церквам⁶¹. (Второй и Третий Адепты широко открывают Дверь Усыпальницы и вводят Соискателя внутрь. Все трое становятся на колени у западной стороны Алтаря и склоняют головы. Верховный Адепт стоит у восточной стороны Алтаря с распростертыми руками.)

Верховный Адепт:

Ибо знаю, что Спаситель мой жив и Он восстанет в последний день на земле⁶². Я есмь путь и истина и жизнь; никто не приходит к Отцу, как только чрез Меня⁶³. Я очищен. Через врата тьмы я вышел к Свету. Я сражался за добро на земле. Я завершил свой труд. Я вошел в Незримое. Я Солнце на восходе, прошедшее час облаков и ночи. Я Амон, Сокровенный⁶⁴, начало дня. Я Осирис Оннофрис, Оправданный, Владыка Жизни, восторжествовавший над смертью. Нет во мне ни единой части, что не от богов. Я пролагаю Путь. Я Спаситель, выводящий к Свету. Из Тьмы да воссияет Свет!⁶⁵

Соискатель:

Я был слеп, но ныне прозрел.

Верховный Адепт:

Я — Примиритель с Неизреченным. Я — обитатель Незримого. Да снизойдет блистающе-белое Сияние Божественного Духа! (Верховный Адепт поднимает руки, призывая Сияние Божественного Духа. Пауза.)

⁵⁶ Т.е. Сыну Человеческому. — Примеч. перев.

⁵⁷ Подир — длинная одежда иудейских первосвященников и царей. — Примеч. перев.

⁵⁸ Точное значение слова неизвестно. В Откр. 1:15 и 2:18 — блестящий металл или блеск металла. То же слово в Езд. 8:27, Иез. 1:7, Дан. 10:6 переведено как «блестящая медь», а в Иез. 1:4, 27; Иез. 8:2 — «сияние». В англ. переводе — «fine brass» («чистая медь»). — Примеч. редактора-консультанта.

⁵⁹ Откр. 1:12—16. — Примеч. перев.

⁶⁰ Откр. 1:17—18. — Примеч. перев.

⁶¹ Откр. 3:6. — Примеч. перев.

⁶² Ср. Иов 19:25, в переводе, приближенном к тексту оригинала. — Примеч. перев.

⁶³ Ин. 14:6. — Примеч. перев.

⁶⁴ Имя египетского бога Амона в переводе означает «сокровенный». — Примеч. перев.

⁶⁵ Реплики Верховного Адепта, начиная от слов «Я очищен», составлены на основе речений из египетской Книги Мертвых. — Примеч. перев.

Верховный Адепт:

(Соискателю) Ныне как Младший Адепт Красной Розы и Золотого Креста восстань в знаке Осириса Убиенного. (Все встают. Второй и Третий Адепты помогают Соискателю подняться и разводят его руки в стороны. Затем они скрещивают его руки на груди и поворачивают его лицом к западу. Верховный Адепт подходит к Соискателю на расстояние вытянутой руки. Третий Адепт становится к северо-западу от Алтаря. Трое Служителей поднимают жезлы так, чтобы концы их соединились; анхи, висящие у них на запястьях, должны при этом соприкоснуться друг с другом под жезлами.)

Все хором:

Этим Знаком Самопожертвования и Самоотречения мы принимаем тебя в степень Младшего Адепта. *(Держа жезлы в прежнем положении, Адепты касаются головы Соискателя: Верховный Адепт — основания черепа, Второй Адепт — левого виска, Третий Адепт — правого виска.)*

Верховный Адепт:

Да будет разум твой открыт высшему. *(Верховный Адепт прикладывает крест к позвоночнику Соискателя между лопатками, Второй Адепт — к левой стороне груди, Третий Адепт — к правой стороне груди.)*

Второй Адепт:

Да будет сердце твое средоточием Света. *(Верховный Адепт прикладывает крест к основанию позвоночника Соискателя, Второй Адепт — к левому бедру, Третий Адепт — к правому бедру.)*

Третий Адепт:

Да будет тело твое Храмом Розы и Креста. *(Соискателя поворачивают лицом к востоку. Адепты возвращаются на свои прежние посты. Крюк и Плеть возлагают на Алтарь поверх Кинжала, крест-накрест, так чтобы они соприкоснулись друг с другом желтыми полосами.)*

Верховный Адепт:

Повторяй за нами следующие слова — Знаки Тайной Мудрости нашего Ордена. *(Соискатель повторяет каждое слово за каждым Служителем.)*

Верховный Адепт:

I.

Второй Адепт:

N.

Третий Адепт:

R.

Все хором:

I.

Верховный Адепт:

Йод.

Второй Адепт:

Нун.

Третий Адепт:

Реш.

Все хором:

Йод.

Верховный Адепт:

Дева, Исида, Могучая Мать.

Второй Адепт:

Скорпион, Апофис, Разрушитель.

Третий Адепт:

Солнце, Осирис, Убиенный и Восставший.

Все хором:

Исида, Апофис, Осирис — И.А.О. (*Служители разъединяют свои жезлы и анхи, и каждый совершает Знак Осириса Убиенного.*)

Все хором:

Знак Осириса Убиенного.

Верховный Адепт:

(*Со склоненной головой.*) L — Знак Исиды Скорбящей.

Второй Адепт:

(*С высоко поднятой головой.*) V — Знак Тифона и Апофиса.

Все хором:

Исида, Апофис, Осирис — И.А.О. (*Служители совершают Знак Приветствия, склонив головы. Пауза.*)

Верховный Адепт:

Мистическое число этой степени — 21, семерица, умноженная на троицу. От него происходит Пароль этой степени — ЭХЕЙЕ (ЕНЕІЕН), который следует произносить по буквам: Алеф.

Соискатель:

Хе.

Верховный Адепт:

Йод.

Соискатель:

Хе.

Верховный Адепт:

Ключевое Слово этой степени — I.N.R.I. Оно начертано на полном символе Розы и Креста, который я ношу на груди; здесь же указаны соответствия этого слова. Буквы I.N.R.I. иногда

использовали как сокращение фразы «JESUS NAZARENUS REX JUDAEORUM»⁶⁶. Таким образом, они символизируют Великое Слово данной степени — слова ИЕШУА (YEHESHUAH), еврейское имя Иисуса, которое образуется помещением священной буквы Шин, символа Руах Элохим, в центр Имени Тетраграмматон. Кроме того, это Ключевое Слово расшифровывали так: «Igne Natura Renovatur Integra»⁶⁷; «Igne Natura Renovando Integrat»⁶⁸; «Igne Nitrum Raris Inventium»⁶⁹; «Intra Nobis Regnum Dei»⁷⁰.

Верховный Адепт:

(Указывает на схему «*Minutum Mundum*».) Перед тобой схема *Minutum Mundum*, или *Fundamental Coloris*, — то есть Малого Мира, или Основных Цветов. Запечатлей ее в сердце своем и крепко запомни, ибо это Ключ к Природе. Как ты видишь, здесь изображены Сефирот и Пути, окрашенные в соответствующие им цвета. Смотри, не открывай эту схему непосвященным, ибо в ней сокрыты великие тайны!

Кетер — высшая из всех сефирот, и в ней сверкает белое Божественное Сияние, говорить о чем далее мне не подобает. Хокма окрашена в серый цвет, в котором заключено множество других цветов и оттенков. Бина черна и поглощает все прочие цвета. Три эти сефирот составляют Божественную Триаду, первую из триад сефирот. В Кетер пребывает корень Золотого Сияния, которое отражается в Тиферет; в Хокме — корень голубого цвета, отражающегося в Хесед; в Бине — корень красного цвета, отражающегося в Гебура. Тиферет, Хесед и Гебура — вторая триада сефирот, первая отраженная триада. Лучи Хесед и Тиферет сливаются в Нецах и порождают зеленый цвет. Лучи Гебуры и Тиферет сливаются в Ход и порождают оранжевый цвет. Лучи Хесед и Гебуры сливаются в Йесод и порождают фиолетовый цвет. Нецах, Ход и Йесод — третья триада сефирот, вторая отраженная триада. От лучей этой третьей триады, соединенных попарно, образуются три цвета Малкут, а четвертый цвет Малкут соединяет в себе все три цветовые луча третьей триады. Из оранжевого цвета Ход и зеленого — Нецах происходит лимонный цвет; из оранжевого в смеси с фиолетовым лучом Йесод — красновато-коричневый, а из зеленого и фиолетового — оливковый. Соединение же всех трех лучей дает черный цвет, граничащий со сферой Клипот. Цвета же двадцати двух Путей рождаются из цветов первой отраженной триады сефирот: Высшие Сефирот участвуют в их формировании лишь опосредованно. Воздуху соответствует желтый цвет Тиферет, Воде — голубой цвет Хесед, Огню — красный цвет Гебуры. Все эти цвета содержатся в Малкут.

Цвета планет соответствуют цветам Радуги: Сатурн — синий, Юпитер — фиолетовый, Марс — красный, Солнце — оранжевый, Меркурий — желтый, Венера — зеленый, Луна — голубой.

Знамкам Зодиака соответствуют следующие цвета: Овну — алый, Тельцу — красновато-оранжевый, Близнецам — оранжевый, Раку — янтарный, Льву — зеленовато-желтый, Деве — желтовато-зеленый, Весам — изумрудный, Скорпиону — зеленовато-голубой, Стрельцу — голубой, Козерогу — синий, Водолею — фиолетовый, Рыбам — малиновый.

Далее обрати внимание на то, что цвета Путей и Сефирот находятся в равновесии между собой и образуют гармонию Древа. Цвета суть Силы, сигнатуры Сил; ты же — Дитя Детей Сил. Поэтому над престолом Могучего сияет радуга славы, а у ног Его — кристальное море⁷¹. Но и этим не исчерпываются соответствия цветов, ибо цветовые лучи смешиваются и сливаются друг с другом в самых разных сочетаниях. Вот почему я присваиваю тебе ныне мистический титул «*Nodos Chamelionis*», что означает «Путь Хамелеона», Путь смешанных цветов, и вручаю тебе

⁶⁶ «Иисус из Назарета, Царь Иудеев» (лат.). По преданию, табличка с этими словами, написанными на иврите, латыни и греческом, была прибита на крест, на котором распяли Иисуса. — *Примеч. перев.*

⁶⁷ «Огнем природа обновляется в целостности» (лат.). — *Примеч. перев.*

⁶⁸ «Природа исцеляется обновляющим огнем» (лат.). — *Примеч. перев.*

⁶⁹ «Сияние редко находят в огне» (лат.). — *Примеч. перев.*

⁷⁰ «Царство Божие внутри нас» (лат.). — *Примеч. перев.*

⁷¹ Ср. Откр. 4:2—3, 4:6: «...и на престоле был Сидящий; [...] и радуга вокруг престола, видом подобная смарагду. [...] и перед престолом море стеклянное, подобное кристаллу». — *Примеч. перев.*

символ Хиддекель (Hiddekel), третьей Реки, текущей к востоку от мира Асия. (*Верховный Адепт и Соискатель возвращаются к Алтарю. Второй Адепт указывает Соискателю на Крюк и Плеть, лежащие на Алтаре.*)

Второй Адепт:

Цвета Крюка и Плетей взяты из схемы Minutum Mundum. Они символизируют справедливое равновесие между Милосердием и Суровостью на Древе Жизни. Крюк разделен на полосы, цвета которых символизируют следующее: Кетер, Алеф, Хокму, Тельца, Хесед, Льва, Тиферет, Овна, Ход и Козерога. А цвета Плетей символизируют Нецах, Скорпиона, Тиферет, Близнецов, Бину, Рака, Гебуру и Мем.

Третий Адепт:

(*Указывает на символы Меча и Змея.*) Цвета Minutum Mundum — также ключ к символам Меча и Змея, образующим Эмблему Допуска. С помощью этих цветовых соответствий ты сможешь глубже изучить и постичь эту эмблему. Один символ — восходящий, другой — нисходящий; один — неподвижный, другой — летучий; один объединяет сефирот, другой — Пути. Далее, в очертаниях Змея Мудрости сокрыта восходящая спираль, а в форме Меча — изливающийся из области над Кетер поток Белого Сияния, который разделяется на различные цвета и оттенки и омрачается по мере приближения к Малкут.

Верховный Адепт:

(*Указывает на изображение Горы.*) Вот символическая Гора Господня в центре мира, священная для розенкрейцеров Гора Посвящения, мистическая Гора Абиегнус. Под ней и вокруг нее — мрак и безмолвие, но неизреченный Свет венчает ее. У основания ее — Стена Ограды и Тайны, единственные врата в коей, незримые для непосвященного, образуют Два Столпа Гермеса. К вершине сей Горы ведет спиральный путь Змея Мудрости. Остановившаяся между Столпами фигура с завязанными глазами — символ Неофита, чье невежество и ничтожество отражено в самом числе его Степени 0—0 и чье право претендовать на дальнейшее внимание и признание Ордена подтверждается единственно тем фактом, что он уже ступил на путь, который ведет к более высоким степеням и может рано или поздно довести его до самой вершины.

Теперь же я наставлю тебя в мистической символике самой Усыпальницы. Пусть отодвинут Алтарь (*указание выполняется*). Усыпальница разделена на три области: потолок ее бел, семь стен окрашены в семь цветов радуги, а пол по преимуществу черен. В этом разделении отображены силы Семерицы, занимающие промежуточное положение между Светом и Тьмой. На потолке изображен треугольник, заключающий в себе Розу о двадцати двух лепестках. Треугольник этот помещен внутри гептаграммы, углы которой соответствуют семи углам стен. Треугольник символизирует троицу Высших Сефирот; гептаграмма — семь нижних сефирот; Роза — двадцать два Пути Змея Мудрости.

На полу также изображен треугольник, вписанный в гептаграмму. Однако это символ порочных, извращенных сефирот царства Клипот, знак Великого Красного Дракона о семи головах, ибо треугольник сей перевернут и обозначает зло. Таким образом, вступая в Усыпальницу Адепта, мы попираем ногами пагубные силы Красного Дракона (*Верховный Адепт трижды топает ногой, наступая на рисунок*) — злые начала в твоей собственной природе. Внутри же этого пагубного треугольника — спасительный символ Золотого Креста, соединенный с Красной Розой о семижды семи лепестках. Ибо сказано, что Он сошел во ад⁷². И чем темнее эта чернота, тем ярче сияет белизна вверху. И да поможет сие уразуметь, почему зло называют помощником Добра. Далее, между Светом и Тьмой вибрируют семь цветов радуги, чьи лучи, скрещенные и отраженные, пребывающие под владычеством семи планет, окрасили семь стен Усыпальницы.

⁷² Об Иисусе Христе, из «Апостольского символа веры». — *Примеч. перев.*

Не забывай, что ты вошел через дверь Венеры — планеты, чей символ охватывает все десять сефирот Древа Жизни. Каждая стена Усыпальницы имела пять футов в ширину и восемь — в высоту. В этом заключен мистический смысл. Каждая стена, таким образом, разделена на сорок квадратов, десять из которых выпуклы и помечены знаками десяти сефирот в форме Древа Жизни, действующих через посредство планет. Остальные квадраты символизируют Керубим и Вечный Дух, три алхимических первоначала, три стихии, семь планет и двенадцать знаков. Каждая из этих сил видоизменяется под действием лучей той планеты, которой соответствует данная стена. Заметь, однако, что на каждой стене фон верхнего центрального квадрата сохраняет первозданную белизну. На нем изображен символ неизменной сущности Божественного Духа, напоминающий о том, что все многообразие происходит от Единого и пребывает под властью Единого.

Остальные квадраты окрашены либо в цвет, образованный слиянием цвета основной планеты всей стены с цветом силы, представленной в данном квадрате; либо в два эти цвета соположенные рядом; либо каким-нибудь иным способом, отражающим сочетание двух этих цветов. Но в основе всех этих сочетаний лежит схема Minutum Mundum.



THE FLOOR OF THE VAULT



THE CIRCULAR ALTAR

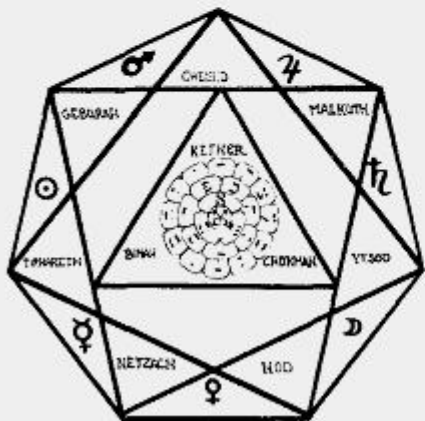

THE CEILING OF THE VAULT

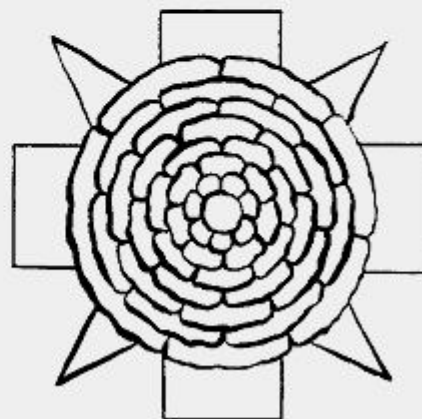

THE ROSE OF 49 PETALS AND CROSS AT THE HEAD OF THE PASTOS

1. Пол Усыпальницы
2. Круглый Алтарь
3. Я изготовил для себя эту Усыпальницу как Свод Единства Вселенной
- 4—5. Иешуа для меня — все сущее
6. Потолок Усыпальницы
7. Хесед
8. Кетер
9. Хокма

10. Бина
11. Гебура
12. Малкут
13. Тиферет
14. Нецах
15. Ход
16. Йесод
17. 49-лепестковая Роза и Крест в изголовье Пастоса

♌	△	△	4	♌	♀	♈	♁
♍	▽	▭	▭	♍	♁	♎	♂
♎	◡	♁	⊙	♎	♂	♏	♁
♏	♁	▭	♁	♏	▭	♐	♁
♐	⊙	♁	♁	♐	♁	♑	♁

THE WALL OF THE VAULT

WHITE		RED		YELLOW		BLUE	
SCARLET	VERMILION	ORANGE		YELLOW	GREEN	BLUE	PURPLE
RED - ORANGE	ORANGE	AMBER	GREENISH YELLOW	YELLOWISH GREEN	EMERALD	GREEN - BLUE	
INDIGO	VIOLET	CRIMSON	BLACK				

THE SIDE OF THE PASTOS

1. Стена Усыпальницы
2. Боковая сторона Пастоса
3. Белый
4. Красный
5. Желтый
6. Голубой
7. Черный
8. Киноварный
9. Оранжевый
10. Желтый
11. Зеленый
12. Голубой
13. Синий
14. Фиолетовый
15. Алый
16. Красновато-оранжевый
17. Оранжевый
18. Янтарный
19. Зеленовато-желтый
20. Желтовато-зеленый
21. Изумрудный
22. Зеленовато-голубой
23. Голубой
24. Синий
25. Фиолетовый
26. Малиновый]



**THE
CROSS OF
OBLIGATION**

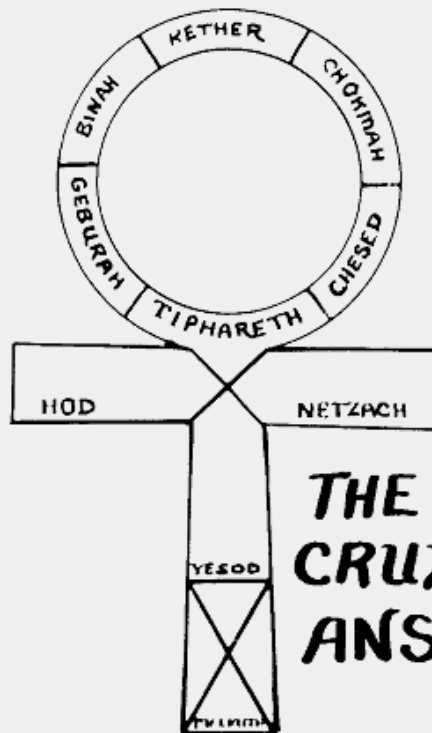

**THE
CRUX
ANSATA**

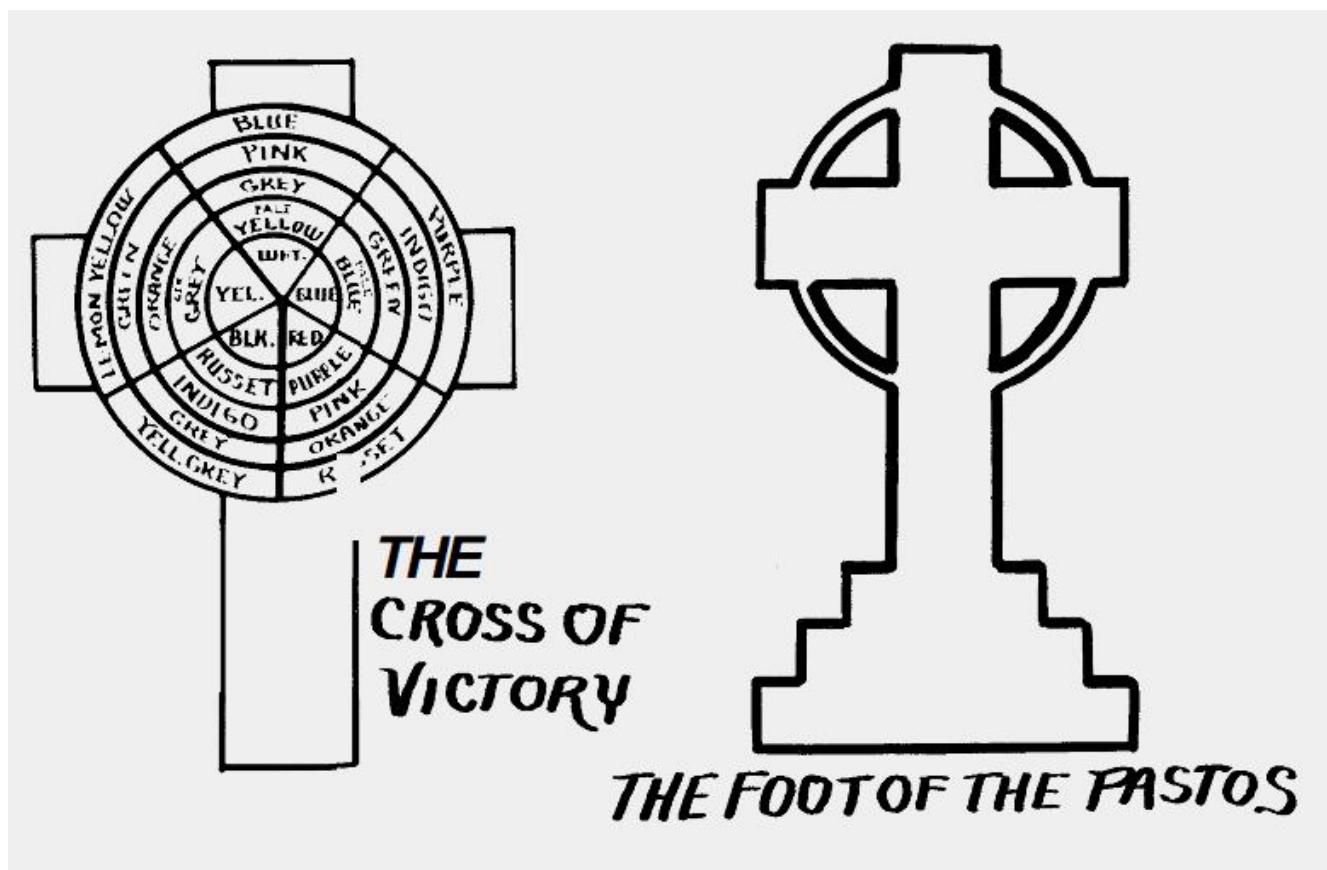

1. Крест Присяги
2. Crux Ansata
3. Кетер
4. Хокма
5. Хесед
6. Тиферет
7. Гебура
8. Бина
9. Ход
10. Нецах
11. Йесод
12. Малкут
13. Крест Победы
14. Голубой
15. Фиолетовый
16. Красновато-коричневый
17. Желтовато-серый
18. Лимонно-желтый
19. Розовый
20. Синий
21. Оранжевый
22. Серый
23. Зеленый
24. Серый
25. Зеленый
26. Розовый
27. Синий
28. Оранжевый

29. Бледно-желтый
30. Бледно-голубой
31. Фиолетовый
32. Красновато-коричневый
33. Серый с блестками
34. Белый
35. Голубой
36. Красный
37. Черный
38. Желтый
39. Изножье Пастоса

Символика Алтаря была кратка разъяснена тебе во второй части церемонии. На Алтаре стоит черный Крест Распятия, соединенный с Розой о пятижды пяти лепестках. Это символ перетекающих друг в друга энергий Духа и Стихий. *(Верховный Адепт выводит Соискателя из Усыпальницы. Второй и Третий Адепты ставят Алтарь на место, после чего занимают те же посты, что и в начале третьей части церемонии.)*

Верховный Адепт:

Изголовье Пастоса окрашено в белый цвет и украшено золотым Греческим Крестом и красной Розой о сорока девяти лепестках. Изножье — черное и украшено белым крестом Распятия и окружностью, помещенными на подножии из трех ступеней. На боковых стенках Пастоса отображены двадцать два цвета Путей между Светом и Тьмой. *(Соискателя помещают между Крышкой и Пастосом. Верховный Адепт становится лицом к нему по другую сторону Пастоса.)*

Верховный Адепт:

Брат (Сестра)! Приветствую тебя рукопожатием этой Степени, которое совершается так *(показывает)*. Пальцы правой руки должны образовать буквы L.V.X. Большой и указательный пальцы разводятся под прямым углом в форме буквы L. Указательный и средний пальцы раздвигаются, образуя букву V. Мизинец же скрещивается с безымянным пальцем поверх последнего, формируя букву X. Можно совершать это рукопожатие обеими руками. Руки при этом всегда следует накладывать на запястье Брата или Сестры, которых ты приветствуешь. Заметь, что рукопожатие это следует совершать не иначе, как через Пастос. Помни также, что при этом необходимо соблюдать полное безмолвие в знак почтения к месту, в котором тебе был открыт сей обряд. Не забывай, что ты не должен сообщать ни единой живой душе о том, когда, где и от кого ты принял это рукопожатие впервые, равно как и о том, кто присутствовал на церемонии твоего посвящения в этот Орден.

Знаки и Пароли тебе уже известны. В заключение напомним, что лицам, не являющимся членом этого Ордена, ты не должен сообщать о том, что стал Розенкрейцером. Да возвратят Пастос в Усыпальницу! *(Второй и Третий Адепты возвращают Пастос на прежнее место и занимают те же посты что и при Открытии церемонии.)*

ЗАКРЫТИЕ

(Верховный Адепт ударяет скипетром. Все встают.)

Верховный Адепт:

(1 удар скипетром.)

Второй Адепт:

(1 удар жезлом.)

Третий Адепт:
(1 удар жезлом.)

Верховный Адепт:
(1 удар скипетром.)

Третий Адепт:
(1 удар жезлом.)

Второй Адепт:
(1 удар жезлом.)

Второй Адепт:
Roseae Rubeae.

Третий Адепт:
Et Aureae Crucis.

Верховный Адепт: Достопочтенные Братья и Сестры! Помогите мне закрыть Усыпальницу Адепта. Младший Адепт-Помощник! Сколько правителей поставил над царством своим Дарий?

Третий Адепт:
Сказано в Книге Даниила, что было их сто и двадцать⁷³.

Верховный Адепт:
Могучий Старший Адепт! Как образуется это число?

Второй Адепт:
Перемножением пяти первых чисел десятичной системы.

Верховный Адепт:
«Post Centum Viginti Annos Patebo». Этими словами закрываю я Усыпальницу Адепта в недрах Мистической Горы Абиегнус. (*Верховный Адепт закрывает дверь Усыпальницы и задерживает занавес.*)

Третий Адепт:
Ex Deo Nascimur.

Второй Адепт:
In Yeheshuah Morimur.

Верховный Адепт:
Per Spiritum Sanctum Reviviscimus.

(Все присутствующие в молчании совершают знаки LVX. Соискатель ставит подпись в списке членов Внутреннего ордена. Все снимают церемониальные облачения и расходятся. Соискателю заранее должны напомнить, что при входе и при выходе из зала он должен совершать Знак Степени 5=6.)

⁷³ Дан. 6:1: «Угодно было Дарию поставить над царством сто двадцать сатрапов». — Примеч. перев.

БРАТСТВО РОЗЫ И КРЕСТА

Далее я имею удовольствие представить читателям три ритуала, составленные Артуром Эдвардом Уэйтом для его собственного Ордена, которому он дал название «Братство Розы и Креста». Как и следовало ожидать, это тексты христианские и библейские: Уэйт был воспитан в католической вере. Вдобавок, что весьма характерно для Уэйта, они пестрят латинскими выражениями. С чисто ритуальной точки зрения это не так уж плохо, потому что звуки незнакомого языка способны пробудить в соискателе удивление и благоговение. Для ритуала это допустимо. Но в обычной прозе — по крайней мере в таких объемах, как у Уэйта, — совершенно непростительно.

Кроме того, ритуалы эти по-уэйтовски тяжеловесны, напыщенны и многословны. Надо признаться, к сочинениям Уэйта я отношусь прохладно. Хотя в действительности ему было что сказать, нелады со слогом неизменно мешали ему донести свою мысль до читателя.

Однако эти ритуалы Неофита, Младшего Адепта и Старшего Адепта (любезно предоставленные мне Робертом У. Гилбертом из Бристоля, который работает над биографией Уэйта) странным образом тронули мое сердце. Я как будто заново пережил всю церемонию посвящения в степень Младшего Адепта, только на новый лад — под звуки иной мелодии, на языке иного времени, в духе иной религии. Несмотря на все мое предубеждение против Уэйта, при виде этих строк у меня перехватило горло и глаза наполнились слезами, а дух воспарил точь-в-точь, как полвека тому назад. И это лучшее подтверждение эффективности не только самого ритуала, но и текста, который я в противном случае счел бы помпезным, велеречивым и претенциозным квазибиблейским занудством, лично мне до крайности неприятным.

Некоторые строки этих ритуалов поистине великолепны. Если бы кто-то из моих читателей пожелал учредить новый храм Золотой Зари, многие из этих строк можно было бы включить в исконные ритуалы.

И, наконец, те, кто уже принят в ряды Ордена и интересуется так называемыми высшими степенями, смогут дополнить традиционные орденские ритуалы некоторыми основными элементами уэйтовского Ритуала Старшего Адепта.

ЦЕРЕМОНИЯ ПОСВЯЩЕНИЯ В СТЕПЕНЬ НЕОФИТА,

заново составленная на основе зашифрованных манускриптов и, по указанию тайных руководителей второго ордена, вверенная членам признанных храмов. Согласие с Тайным Учением и Знанием РОЗЫ и КРЕСТА удостоверяется.

SACRAMENTUM REGIS⁷⁴,

ХРАНИТЕЛЬ СВЯЩЕННОЙ ТАЙНЫ.

СЛУЖИТЕЛИ СТЕПЕНИ

**1. ПОЧТЕННЫЙ FRATER PHILOSOPHICUS⁷⁵, id est⁷⁶, Propositum Conscium Dei⁷⁷ —
Магистр Храма.**

**2. ПОЧТЕННЫЙ FRATER PRACTICUS⁷⁸, id est, Desiderium Conscium Dei⁷⁹ —
Блюститель Храма.**

⁷⁴ «Тайна царева» (лат.), из Книги Товита, 12:7, орденский девиз Артура Эдварда Уэйта. — Примеч. перев.

⁷⁵ Брат Философ (лат.). — Примеч. перев.

⁷⁶ Здесь: «он же» (лат.). — Примеч. перев.

⁷⁷ Сознательный Замысел Бога (лат.). — Примеч. перев.

⁷⁸ Брат Практик (лат.). — Примеч. перев.

⁷⁹ Сознательное Желание Бога (лат.). — Примеч. перев.

3. ПОЧТЕННЫЙ FRATER THEORETICUS⁸⁰, id est, Mens Conscia Sponsi⁸¹ — Провожатый по Путям и Степеням.

4. FRATER ZELATOR⁸²-ПОМОЩНИК, id est, Terra Illuminata⁸³ — Proclamator et Lucifer⁸⁴.

5. FRATER THURIFICANS⁸⁵, id est, Thuribulum Ferens⁸⁶ — Кадильщик.

6. FRATER AQUARIUS⁸⁷, id est, Aquam Benedictam Ferens⁸⁸ — Aquarius⁸⁹.

7. FRATER OSTIARIUS⁹⁰, id est, Custos Liminis⁹¹, — Послушник Стражи Розы и Креста.

8. Император, или Глава Обряда, председательствует ex officio⁹² на всех церемониях Степеней, либо собственной персоной, либо через назначенного Заместителя.

В случаях, когда посты тех или иных служителей занимают Сестры Ордена, в обращения вносятся необходимые поправки.

ОБЛАЧЕНИЕ ПРЕДСТОЯТЕЛЕЙ И СЛУЖИТЕЛЕЙ

1. Почтенный Frater Philosophicus надевает зеленую мантию поверх черного облачения и круглую lamina⁹³ с начертанною на ней буквой ЙОД, подвешенную на ленте алого шелка. Зеленый цвет мантии Магистра символизирует рост и развитие в жизни, кои исходят от БОГА. На ней с левой стороны вышит символ Льва с надписью: FACIES TERTIA, FACIES LEONIS⁹⁴. В руке Магистра — Жезл, увенчанный Крестом Распятия, который украшен четырьмя окружностями на концах четырех рукавов и еще одной — в середине нижнего рукава.

2. Почтенный Frater Practicus надевает желтую мантию поверх черного облачения, символизирующую начало преобразования в БОГЕ. На ней с левой стороны вышит символ Орла с надписью: FACIES QUARTA, FACIES AQUILAE⁹⁵. Круглая lamina с начертанною на ней буквой ХЕ — первой ХЕ Божественного Имени — подвешена на ленте фиолетового шелка. В руке Блюстителя — Жезл, увенчанный пылающим сердцем.

3. Почтенный Frater Theoreticus надевает голубую мантию поверх черного облачения, символизирующую устремление и желание, кои полагают начало великому путешествию и отражают в себе цели, еще не достигнутые. На этой мантии с левой стороны вышит символ Человека с надписью: FACIES SECUNDA, FACIES HOMINIS⁹⁶. Круглая lamina с начертанною на ней буквой ВАВ, подвешена на ленте оранжевого шелка. В руке Провожатого — Жезл, увенчанный отверстым оком, символом ока духовного.

4. Frater Zelator-Помощник надевает красновато-коричневую мантию, соответствующую Адамовой красной глине и символизирующей первое устремление Божественного Духа к сотворению живой души. На ней вышит символ Тельца с надписью:

⁸⁰ Брат Теоретик (лат.). — Примеч. перев.

⁸¹ Сознательный Разум Присяги (лат.). — Примеч. перев.

⁸² Брат Ревнитель (лат.). — Примеч. перев.

⁸³ Просвещенная Земля (лат.). — Примеч. перев.

⁸⁴ Здесь: «Глашатай и Светоносец» (лат.). — Примеч. перев.

⁸⁵ Брат Кадильщик (лат.). — Примеч. перев.

⁸⁶ Несущий Кадильницу (лат.). — Примеч. перев.

⁸⁷ Брат Водолей (лат.). — Примеч. перев.

⁸⁸ Несущий Благословенную Воду (лат.). — Примеч. перев.

⁸⁹ Водолей (лат.). — Примеч. перев.

⁹⁰ Брат Привратник (лат.). — Примеч. перев.

⁹¹ Страж Порога (лат.). — Примеч. перев.

⁹² В силу занимаемой должности (лат.). — Примеч. перев.

⁹³ Бляха (лат.). — Примеч. перев.

⁹⁴ Третье лицо — лице львиное (лат.); из Книги пророка Иезекииля, 10:14. — Примеч. перев.

⁹⁵ Четвертое лицо — лице орлиное (лат.); из Книги пророка Иезекииля, 10:14. — Примеч. перев.

⁹⁶ Второе лицо — лице человеческое (лат.); из Книги пророка Иезекииля, 10:14. — Примеч. перев.

FACIES PRIMA, FACIES CHERUB⁹⁷. Круглая lamina с начертанной на ней буквой ХЕ — последней ХЕ Божественного Имени — подвешена на ленте голубовато-зеленого шелка. В руке Помощника — Жезл, увенчанный Крестом Распятия, на верхних рукавах коего покоится корона. Брат Глашатай и Светоносец символически связан с Провожатым по Путьям и Степеням.

5. **Frater Thurificans** надевает красный стихарь. Круглая lamina, на которой начертан равносторонний треугольник, обращенный вершиной вверх, — символ Огня, — подвешена на ленте зеленого шелка. Брат Кадильщик символически связан с Магистром.

Подлинность копии удостоверена собственноручной подписью **SACRAMENTUM REGIS, 5—6**.

СВЯЩЕННЫЙ ОРДЕН ЗОЛОТОЙ ЗАРИ ТОРЖЕСТВЕННАЯ ЦЕРЕМОНИЯ ОТКРЫТИЯ ХРАМА ВО СВЕТЕ

(Убранство Храма показано на официально утвержденном плане.)

Служители и члены Ордена собираются в Храме. Дверь за ними закрывают. Ее охраняет Стражник, сидящий с мечом наголо перед дверью с внутренней стороны. Постоянный Распорядитель Церемоний становится перед пустующим Престолом Иерофанта и произносит речь.)

Распорядитель Церемоний:

Братья и Сестры! Господь — свет мой и спасение мое⁹⁸. Во Имя Того, Кто вызволяет нас из тьмы и мест нечестивых, и по велению Почтенных Блюстителей да облачатся Служители и Братья в одеяния своих чинов и степеней! Осени врата наши, о Господи, и обереги пороги наши! Облеки нас милостью и истиной Твоей!

(Члены Ордена надевают свои отличительные эмблемы на лентах предписанных цветов. Распорядитель Церемоний помогает облачиться Верховным Служителям. После того, как это будет исполнено в торжественном порядке очередности и в благоговении священного безмолвия, Почтенные Блюстители приступают к очищению Храма следующим образом: большим, указательным и средним пальцем правой руки Иерофант запечатлевает свое чело и произносит:)

Иерофант:

АТЕ (АТЕН). *(Запечатлевает грудь и произносит:)*

Иерофант:

МАЛКУТ (MALKUTH). *(Запечатлевает правое плечо и произносит:)*

Иерофант:

ВЕ ГЕБУРА (VE GEBURAH). *(Запечатлевает левое плечо и произносит:)*

Иерофант:

ВЕ ГЕДУЛА (VE GEDULAH). *(Соединяет ладони перед грудью и произносит:)*

Иерофант:

ЛЕ ОЛАМ. АМИНЬ. (LE OLANM. AMEN.) *(Вышеописанные действия он производит в основном для того, чтобы очиститься самому, — лишь после этого он будет достоин*

⁹⁷ Первое лицо — лице херувимово (лат.); из Книги пророка Иезекииля, 10:14. — Примеч. перев.

⁹⁸ Пс. 26:1. — Примеч. перев.

совершить очищение Храма. При этом он должен быть обращен лицом к востоку. Все присутствующие также стоят лицом к востоку.)

ИЗГНАНИЕ

(Перевернутым Скипетром или Жезлом Иерофант чертит на востоке изгоняющую пентаграмму. Затем он указывает Жезлом в центр пентаграммы и произносит, медленно и отчетливо, Священное Имя.)

Иерофант:

ЙОД, ХЕ, ВАВ, ХЕ *(Переходит к югу, держа Жезл поднятым под тем же углом. Чертит пентаграмму на юге, указывает Жезлом в ее центр и произносит Священное Имя.)*

Иерофант:

АДОНАИ (ADNI)⁹⁹. *(Таким же образом переходит к западу, совершает те же действия и произносит Священное Имя.)*

Иерофант:

ЭХЕЙЕ (EH-YEH)¹⁰⁰. *(Таким же образом переходит к северу, совершает те же действия и произносит Священное Имя.)*

Иерофант:

АГЛА (AGLA). *(Таким же образом возвращается на восток, в итоге обойдя весь Храм и начертав своим Жезлом в воздухе полный круг. Так совершается очищение Храма. Все присутствующие в ходе очищения поворачиваются лицом в ту же сторону, что и Иерофант. На данном этапе все они смотрят на восток. Иерофант простирает руки крестом и произносит:)*

Иерофант:

Передо мной РАФАЭЛЬ.

Позади меня ГАБРИЭЛЬ.

Справа от меня МИХАЭЛЬ.

Слева от меня ОРИЭЛЬ.

Передо мной пламенеет Пентаграмма, а позади меня сияет Звезда о Шести Лучах.

(Это Ангельская Формула, воздвигающая священные холмы вокруг Иерусалима, коим здесь является Храм, и преобразующая сам Храм в цепь священных холмов вокруг его собственного внутреннего Иерусалима. В завершение Иерофант, как и в начале, читает ЗАПЕЧАТЛЕВАЮЩУЮ МОЛИТВУ, коя означает затворение врат наружных и внутренних от образов зла. Затем он становится перед Престолом Иерофанта, лицом к нему, и возносит следующую Молитву.)

МОЛИТВА ПЕРЕД ПРЕСТОЛОМ

Иерофант:

О, Создатель Вселенной, Господь Зримых Миров, Высочайшей Властью Своею поставивший Священные Знаки Твои во всех четвертях Небесных и говорящий с нами денно и ночью чрез великие и малые светила Твои! Солнца, звезды и созвездия — Твои, Господи! Молим Тебя, да снизойдет на сей Престол Иерофанта тайная милость Твоя, обитель коей —

⁹⁹ Вариант прочтения имени Адонаи. — Примеч. перев.

¹⁰⁰ Вариант прочтения имени Эхейе. — Примеч. перев.

Восток Блестающий, Родник Дневного Света, Источник Жизни! Сотвори же в милосердии Твоем Престол сей действенным символом Зари Золотого Света, что освещает Путь Таинств Твоих, — и да ведет нас этот Свет к достижению Квинтэссенции, Камня Мудрецов, Премудрости той, что от Тебя исходит, и Благодати той, что обретается пред Лицем Твоим!

(Таким образом Служители и Храм посвящаются тому труду, который предстоит совершить. Очищению неизменно должна сопутствовать торжественная сосредоточенность на целях каждой из нескольких частей предстоящей работы. Открытию Храма для посвящения в какую-либо из степеней выше Неофита также должно предшествовать вышеописанное очищение. Если при этом в тот же день, но позднее, в Храме будет проводиться церемония Неофита, то необходимости в повторном очищении не возникнет. Завершив Молитву, Иерофант восседает на свой Престол на востоке, поднимаясь к нему по ступеням с северной стороны, и берет свой Скипетр. Члены Ордена садятся. Пауза. Все встают. Стражник покидает Храм. Глашатай проходит на северо-восток через северную сторону Храма и таким образом оказывается перед Иерофантом по правую руку от последнего. Затем Глашатай обращается лицом к западу и поднимает Светильник и Жезл.)

Иерофант:

Братья и Сестры Храма Исиды-Урании, собравшиеся в ответ на призыв ради свершения Таинств Золотой Зари! Помогите мне открыть Храм нашего Священного Ордена для Степени Неофита!

Глашатай:

Некас, Некас, este bebeloi.

(Возвращается на свой пост через южную и западную стороны Храма. Проходя мимо Престола Иерофанта, совершает Знаки Степени. Все Служители и члены Ордена, присутствующие на церемонии, должны двигаться только по ходу солнца; исключение составляет обратный обход в завершающей части данной церемонии. Проходя мимо Иерофанта, а также при входе и выходе из Храма следует совершать приветствие данной Степени.)

Иерофант:

Брат Глашатай! Проверь, охраняется ли Храм подобающим образом по ту сторону Врат в ознаменование осторожности, с коей мы блюдем вершащиеся здесь тайны. *(Глашатай один раз ударяет в дверь с внутренней стороны. Стражник отвечает снаружи, один раз ударяя в дверь рукоятью меча.)*

Глашатай:

(Поднимает жезл.) Достопочтенный Иерофант, Храм охраняется снаружи, дверь заперта изнутри, и я стою по эту сторону двери как свидетель бдительности и врата осторожности.

Иерофант:

(Возведя очи горе и подняв Скипетр.) Братья и Сестры! Отринем помышления о мире внешнем! Храм охраняется снаружи; пусть же сердце охраняется изнутри. *(Короткая пауза.)*

Иерофант:

Почтенный Брат Иерей! Подними меч правосудия и, стоя по эту сторону Врат, удостоверься, что все присутствующие лицезрели Свет на востоке. *(Иерей встает со своего Престола, подходит к двери Храма, извлекает свой Меч из ножен и поднимает его вверх.)*

Иерей:

Братья и Сестры Священного Ордена Золотой Зари! Совершите знаки Искателя Света! (Указание выполняется. Иерей вкладывает Меч в ножны и сам совершает Знаки Неофита.)

Иерей:

Достопочтенный Иерофант, Горний Восток посетил нас. (Иерофант совершает те же Знаки. Иерей возвращается на свое место.)

Иерофант:

(Возведя очи горе и подняв Скипетр.) Присутствующие среди нас суть стражи внутренние. Встань среди нас в Священном Месте Твоем, о, Господи, и помоги нам сохранить чистоту во владениях Твоих. (Короткая пауза.)

Иерофант:

Да будет вновь провозглашено число служителей этой Степени и возвещена символика их служения, дабы те милосердные силы, образами коих они выступают, пробудились в сферах присутствующих ныне здесь и в совершенной сфере всего нашего Священного Ордена. Почтенный Брат Иерей! Каково число верховных служителей Степени Неофита?

Иерей:

Как и на всех Степенях Внешнего ордена, они отражают внизу своей троичностью Вечную Троицу, сущую наверху. Звания их — Иерофант, Иерей и Гегемон.

Иерофант:

Что общего между тремя этими званиями?

Иерей:

Буква «Н», символ дыхания и жизни¹⁰¹.

Иерофант:

(Поднимая Скипетр.) Я же свидетельствую, о, Братья и Сестры, что общее наследие наше есть жизнь в Духе Святом. (Опускает Скипетр.) Почтенный Брат Иерей! Каково число простых служителей?

Иерей:

Простых служителей также трое: Приготовитель, Факелносец и Глашатай, не считая вооруженного Стражника, стоящего по ту сторону Врат, который охраняет Храм по ту сторону, принимает известия извне, допускает в Храм участников церемонии и берет под свою опеку Неофита, когда тот вступает в преддверие Священного Храма. (Факелносец встает и поднимает Кадильницу. Когда над ней поднимается дым благовония, он произносит:)

Факелносец:

Мой пост — на юге Храма, и при мне — кадильница служения моего. Я олицетворяю как жар материальный во внешнем мире, так и тот огонь, что идет изнутри. Се огонь, о коем сказано: «Господа жаждала душа моя в земле пустой, иссохшей и безводной»¹⁰². Я олицетворяю вождение к Господу, кое сожгло все розы земные и обратило в пустыню все ложные сады наслаждений, дабы душа не нашла в них себе ни воды, ни пищи. Я средоточие той жизни надмирной, что пожирает всякую похоть плоти, и похоть ока, и гордыню жизни земной. Так я

¹⁰¹ Англ. *Hierophant, Hiererus, Hегemon*. — Примеч. перев.

¹⁰² Ср. Пс. 62:2: «Боже! Ты Бог мой, Тебя от ранней зари ищу я; Тебя жаждет душа моя, по Тебе томится плоть моя в земле пустой, иссохшей и безводной». — Примеч. перев.

освящаю Соискателя огнем. (*Опускает Кадильницу. Приготовитель встает и поднимает Чашу с водой.*)

Приготовитель:

Мой пост — на севере Храма, и при мне — вода служения моего. Я олицетворяю как холод и влагу материальные во внешнем мире, так и воды тех источников спасения, что орошают внутренний мир. Я — вторая сторона возжелания к Господу, ибо как лань желает к потокам воды, так желает душа человека к Тебе, о, Боже¹⁰³. Так я очищаю Соискателя водой. (*Опускает Чашу. Глашатай встает и, стоя к северу от Иерея, поднимает свой Светильник.*)

Глашатай:

Мой пост — по эту сторону Врат. При мне — Светильник служения моего, кой олицетворяет как свет материальный во внешнем мире, так и свет сокровенный, восходящий над миром благодати. Я выступаю со всеми официальными объявлениями; я отчитываюсь перед Иерофантом Храма; я возглавляю обходы и слежу за тем, чтобы Храм готовили с должным благочестием и почтением к предстоящим таинствам. Я шествую перед Соискателем, как Господь шествует перед избранными на пути их возвращения к Господу¹⁰⁴. (*Глашатай опускает Светильник. Гегемон поднимает свой Скипетр.*)

Гегемон:

Я — Посредник и Примиритель, пролагающий путь Божественному. Место мое — между Столпами, и я председательствую у Врат Мистерий. Я — залог восхождения души, кой есть чистота, олицетворяемая моей белой мантией. Я — покой равновесия, примиряющий свет и тьму. В добродетели чистоты я направляю высшие стремления души. Я — религия, явленная в милосердии. Я срединный путь, коим восходят к свету. При мне — митроглавый Скипетр, олицетворяющий таинства святых церквей и вероучений. Властью моего служения и высокой его символики я веду Соискателя со ступени на ступень и направляю его на истинный путь. (*Гегемон опускает Скипетр. Иерей обнажает и поднимает Меч, а другой рукой поднимает Знамя Запада.*)

Иерей:

Я восседаю на Престоле Запада. Я олицетворяю тьму внешнюю. Я исторгаю образы материи. Я дух, очищающий от наваждений. В Мистериях меня именуют Стойкостью и Твердыней, но твердыня и прибежище мое — Ты, о Господи¹⁰⁵. Я защищаю Соискателя от внутреннего зла. При мне — Меч Правосудия и Знамя Вечерних Сумерек. Я возвещаю символику своего служения у врат, ведущих на высоты. (*Иерей опускает Знамя и вкладывает Меч в ножны. Иерофант поднимает свой Скипетр и Знамя Востока.*)

Иерофант:

Я восседаю на Престоле Востока и олицетворяю Восходящее Солнце в мире Макрокосма. Скинию Себе воздвиг Он в солнце¹⁰⁶. Я руковожу и управляю Храмом и членами Ордена всех Степеней. Мантия моя красна от внутреннего огня. При мне — Скипетр и Знамя Востока. Я — Толкователь Тайн. Я — свыше облеченный властью выражать в вечных символах сокрытое за Завесой. Я — точка, в коей Вера растворяется в опыте. Я — сила, свет, милосердие и мудрость. (*Опускает Знамя.*)

¹⁰³ Ср. Пс. 41:2: «Как лань желает к потокам воды, так желает душа моя к Тебе, Боже!». — *Примеч. перев.*

¹⁰⁴ Аллюзия на возвращение «избранного народа» в Землю Обетованную, ср. Исход, 13:21: «Господь же шел пред ними днем в столпе облачном, показывая им путь, а ночью в столпе огненном, светя им, дабы идти им и днем и ночью». — *Примеч. перев.*

¹⁰⁵ Ср. Пс. 17:3: «Господь — твердыня моя и прибежище мое». — *Примеч. перев.*

¹⁰⁶ Пс. 18:5, в переводе, приближенном к оригиналу. — *Примеч. перев.*

Иерофант:

Брат Приуготовитель! В Знаке Понимания и с памятью о Великом Море¹⁰⁷ повелеваю тебе очистить Храм и Братьев водой.

(Двигаясь по ходу солнца, Приуготовитель проходит на восток от своего поста на севере. Он обращается лицом к Иерофанту и протягивает ему сосуд для освящения. Иерофант благословляет сосуд Крестом и произносит:)

Иерофант:

Благослови, Господи, нас и дар воды Твой, коим ныне послужим Тебе как внешним знаком той благодати, что идет изнутри.

(Приуготовитель творит крестное знамение над Чашей и трижды кропит водой на восток. Затем он переходит к югу, западу и северу, обращаясь лицом в каждую сторону света, вновь совершая крестное знамение и кропя водой. В завершение круга он возвращается на восток, снова поворачивается к Иерофанту, поднимает Чашу с водой и произносит:)

Приуготовитель:

Воды Понимания, Воды Великого Моря. Я очищаю водой. *(Совершает Знак Приветствия в сторону Престола и возвращается на свой пост через южную и западную стороны.)*

Иерофант:

Брат Факелоносец, во имя всех символов вождения к Господу и возносящихся ввысь искр устремления повелеваю тебе освятить Храм и Братьев огнем.

(Факелоносец проходит от своего поста на юге через запад и север к востоку. Он обращается лицом к Иерофанту и протягивает ему Кадильницу для освящения. Иерофант благословляет Кадильницу крестом и произносит:)

Иерофант:

Благослови, Господи, нас и дар огня Твой, коим ныне послужим Тебе как внешним знаком той благодати, что идет изнутри.

(Факелоносец совершает крестное знамение над Кадильницей и трижды взмахивает ею в сторону востока. Затем он переходит к югу, западу и северу, обращаясь лицом в каждую сторону света, вновь совершая крестное знамение и трижды взмахивая Кадильницей. В завершение круга он возвращается на восток, снова поворачивается к Иерофанту, поднимает Кадильницу и произносит:)

Факелоносец:

Ревность по Дому Господнем снедает меня¹⁰⁸. Я освящаю огнем. *(Совершает Знак Приветствия в сторону Престола и возвращается прямо на свой пост.)*

Иерофант:

Тому, кто исполнил избрание свое, дается Одевание Славы. Да свершится мистическое шествие на пути света.

(Глашатай проходит на север и останавливается. Гегемон через южную и западную стороны Храма подходит к Иерею, и далее они движутся вместе: Гегемон — впереди, а Иерей — следом. Приблизившись к Глашатаю, они останавливаются у него за спиной. Факелоносец следует за Гегемоном с юга на запад, а затем, пропустив вперед Иерея, продвигается на север, где занимает место справа от Приуготовителя. Глашатай, Гегемон, Иерей, Приуготовитель и Факелоносец обходят Храм по ходу солнца. Иерей проходит мимо Иерофанта один раз,

¹⁰⁷ Понимание — сефира Бина; Великое Море — одно из названий этой сефиры. — *Примеч. перев.*

¹⁰⁸ Ср. Пс. 68:10: «...ревность по дому Твоем снедает меня». — *Примеч. перев.*

Гегемон — дважды, а остальные служители — трижды, всякий раз совершая Знак Степени перед его Престолом. Выполнив свою часть обхода, каждый служитель возвращается на изначальный пост.)

Иерофант:

Это мистическое шествие совершается в память о пути нашего возвращения. Смиренно восславим святость Господню в священной молитве, дабы свет и тьма человечества соединились в хвале Господу. *(Все обращаются лицом к востоку, совершают Знак Степени и остаются в этой позе, пока не прозвучат завершающие слова Поклонения.)*

Иерофант:

Свят Ты, Владыка Вселенной: утверди нас, рабов Твоих, во здравии великой святости Твоей! Свят Ты, не сотворенный Природой: преосуществи в нас природу человека, и да исправятся наши души в Тебе! Свят Ты, необъятный и могучий: укрепи нас на пути поисков наших, дабы пришли мы в конце пути пред Лице Твое. Озари нашу тьму, преумножь свет наш, о, Владыка света и тьмы! *(Поворачивается лицом к западу.)*

Иерофант:

Брат Глашатай! Во имя Того, кто нам прибежище, и сила¹⁰⁹, и судия от века, повелеваю тебе объявить, что Храм открыт в мире благодати. *(Глашатай, как и прежде, выходит на место для объявлений рядом с Престолом Иерофанта, и произносит громко и отчетливо, подняв Светильник и Жезл:)*

Глашатай:

Братья и Сестры! Я свидетельствую, что солнце взошло в душе и свет благодати простерся.

Иерофант:

КНАВС

Иерей:

АМ

Гегемон:

РЕКНТ

Иерей:

КОНХ

Гегемон:

ОМ

Иерофант:

РАХ

Гегемон:

СВЕТ

Иерофант:

В

¹⁰⁹ Ср. Пс. 45:2: «Бог нам прибежище и сила». — *Примеч. перев.*

Иерей:
УСТРЕМЛЕНИИ

(Глашатай возвращается на свой пост. Стражник входит в Храм. Служители и члены ордена рассаживаются по местам. На этом завершается Торжественная Церемония Открытия Храма во Свете.)

ЦЕРЕМОНИАЛЬНЫЙ ДОПУСК НЕОФИТА ВО ВРАТА ЗОЛОТОЙ ЗАРИ

(Глашатай убирает Розу, Светильник, Потир и Дискос с Алтаря.)

Иерофант:

Братья и Сестры, заклинаю вас возвысить свои сердца в молитве о том, чтобы Помощь Господня пребывала с нами в деянии, кое я призван совершить как полномочный Толкователь Тайн. Я получил Дозволение от Сокровенных Вождей Ордена допустить N.N. на первый круг посвящения, во Врата Золотой Зари. Посему я повелеваю почтенному Брату Гегемону позаботиться о подготовке Просителя и проследить, чтобы то, что внутри, символически отображалось в том, что снаружи.

(Гегемон встает и переставляет свой стул с места между Столпами на специально отведенный для этого свободный участок слева от Столпов. Подойдя к двери, он поворачивается к востоку, совершает Знак Неофита с осознанием смысла этого действия, после чего выходит за Врата. Там он подготавливает Соискателя: надевает ему повязку на глаза и трижды опоясывает его веревкой. Тем временем Иерофант произносит следующую реплику.)

Иерофант:

То, что снаружи, подобно тому, что внутри. Очи нашего Просителя перед Вратами Тайн временно покрыла тьма в ознаменование той темной пелены, коя укрывает ныне святилище его души. Веревка, обвивающая тело нашего Просителя, символизирует цепь материальности, коя сковала его в изгнании, вдали от дома сердца его. Он не может идти самостоятельно и вынужден полагаться на наше руководство. Мы не покинем его в нужде. Верной и безопасной дорогой мы приведем его в тайное средоточие нашего света. В сердце его — вера и надежда; рука любви ведет его по узкому пути. *(Завершив подготовку, Гегемон подает знак — стучится во Врата с наружной стороны. Глашатай в ответ стучит изнутри.)*

Глашатай:

Достопочтенный Иерофант! Посредник между светом и тьмой, Владыка Примирения и Покоя стоит у дверей.

Иерофант:

Подтверждаешь ли ты, Брат Глашатай, что он возвращается во имя того, чтобы исполнить свое предназначение, чтобы свершить труд искупления?

Глашатай:

Он желает лишь одного — свершить этот труд.

Иерофант:

Господь сотворил внешний мир, и Он же сотворил мир внутренний. Да преисполнит Покой Господень искателей света Его. Я позволяю впустить N.N., ныне слагающего с себя в преддверии Храма свои мирские звания и чины и принимающего из наших рук то имя, кое служит символом его стремления войти сюда и пребыть среди нас. Отныне и впредь он будет

известен как Брат *Adveniat Regnum*¹¹⁰ (*vel aliud*¹¹¹), и вошедший в Царствие да обретет венец всего сущего. Братья Факелоносец и Приуготовитель! Во имя очистительного знамения огня и святой воды возрождения, будьте готовы принять Соискателя.

(Приуготовитель, проходя через северную и восточную стороны Храма, приближается к Факелоносцу, стоящему на юге. Они вместе подходят к двери. В Храме гасят огни. Глашатай открывает дверь и, стоя от нее на расстоянии около пяти футов¹¹², преграждает путь Соискателю, вошедшему во Врата. Позади него стоят Приуготовитель и Факелоносец. Гегемон вводит Соискателя и произносит следующую реплику.)

Гегемон:

Тьма также служит Господу. Тьма будет вести за собой раба Его.

Факелоносец:

Там воссияет Драгоценность Сокровенного Огня.

Приуготовитель:

Он над Великим Морем и в глубинах его.

Иерофант:

Ночь озарится днем. *(Гегемон делает шаг вперед, ведя за собой Соискателя. Глашатай преграждает им путь.)*

Глашатай:

То, что свято, — для тех, кто свят, а храм посвящения — для освященных и посвященных. Сын *(или Дочь)* Ночи и Времени, дитя Земли! Ты не можешь войти во Храм Священной Тайны. *(Приуготовитель выступает вперед, чертит крест на лбу Соискателя и трижды кропит перед ним водой.)*

Приуготовитель:

Во имя Источника Воды Живой, очищающего Детей Земли, я очищаю тебя водой.

(Отступает. Факелоносец выходит вперед, поднимает свою Кадильницу так, чтобы она оказалась перед лицом Соискателя, чертит ею Знак Креста и трижды взмахивает в сторону Соискателя.)

Факелоносец:

Во имя Божественного Желания, преображающего земную жизнь, я освящаю тебя огнем.

(Отступает вместе с Глашатаем. Глашатай поднимает свой Светильник, а Гегемон проходит мимо него, ведя за собой Соискателя. Если в церемонии участвует одновременно несколько Соискателей, каждого из них следует очистить и освятить по отдельности. Глашатай, Приуготовитель и Факелоносец возвращаются на свои посты, но остаются стоять.)

Иерофант:

Наследник ночи и времени, дитя материального мира! Что ищешь ты в обители души?

Гегемон:

(Отвечает за Соискателя.) Сквозь тьму времени и ночи я пришел ко Вратам Храма в поисках внутреннего света.

¹¹⁰ Да придет Царствие (Твое) *(лат.)*, слова из молитвы «Отче наш». — *Примеч. перев.*

¹¹¹ Или иное (имя) *(лат.)*. — *Примеч. перев.*

¹¹² Около полутора метров. — *Примеч. перев.*

Иерофант:

Помести Просителя у западной стороны Алтаря лицом к Востоку, в ознаменование того стремления к свету, коим Господь наделяет подготовленного должным образом соискателя. *(Указание выполняет Гегемон, бережно и осторожно поддерживающий Соискателя на протяжении всей Церемонии. Соискателю не позволено по собственному усмотрению опускаться на колени, подниматься и двигаться в каком-либо направлении.)*

Иерофант:

Перед нами подписанное тобою прошение о приеме в этот Орден, существующий для передачи духовного знания тем, кто пробудился в духе. Также перед нами — твое торжественное заверение в том, что в сердце твоём зародилось стремление к благодати Жизни Вечной и Единения с Господом. Нас учили, что кесарево следует отдавать кесарю, но Божие принадлежит Богу¹¹³: тайны Святилища же принадлежат только Святилищу. Прежде чем продолжится церемония твоего приема, ты должен торжественно поклясться в том, что будешь хранить тайны Ордена сего в неприкосновенности; и подобно тому, как в мире внешнем ты связан предписаниями морали и правилами общества и блюдешь законы того и другого, так и здесь ты должен будешь подчиняться уставу Храма и никому не открывать того, что узнаешь в его стенах. Однако, справедливости ради, я должен заверить тебя с нашей стороны, и делаю это ныне Именем Божьим, что присяга, которой мы требуем от тебя, никоим образом не противоречит законам человеческим, но, напротив, способствует лучшему их исполнению в свете Божественного закона. Готов ли ты принести эту Присягу, столь же необходимую, сколь и благую? *(Соискатель отвечает по подсказке Гегемона.)*

Соискатель:

Я жажду обрести свет Дома сего и предаю себя во власть его законов.
(Иерофант спускается с Престола и становится к востоку от Алтаря.)

Иерофант:

Сказано: буду Я посещать сердца людей, ибо радость моя — на пути справедливости.

(Обращается лицом к западу. Иерей подходит к северной стороне Алтаря, а Гегемон — к южной. Таким образом, эти трое Служителей образуют треугольник, в середине основания которого помещается Соискатель, стоящий у западной стороны Алтаря. Члены Ордена всех степеней встают и остаются стоять на протяжении всей Присяги.)

Иерофант:

Проситель в Доме Духа, желающий, чтобы снизошла благодать! Во имя Господа Милосердного, Источника всякого света, прошу тебя преклонить колени в знак твоего смирения и послушания. *(Соискателю помогают опуститься на колени.)* Дай мне свою правую руку, которую я возложу на этот священный символ света, во тьме светящего; левую же руку свою вложи в мою в подтверждение того священного и искреннего стремления, кое сердце твое влагает в этот Орден, дабы сочеталось оно с искренностью и святостью, живущими в сердце Ордена сего. Склони голову, как подобает тому, кто покинул мир сей в поисках даров, что не от мира сего. В первый и последний раз перед этим Собранием произнеси свое мирское имя и повторяй за мной.

Иерофант:

(Соискатель повторяет за ним.) Я, N.N., пред лицом Вечного Отца Света, вознаграждающего тех, кто стремится к Нему, в присутствии Братьев, милостью Его

¹¹³ Лк. 20:25: «...отдавайте кесарево кесарю, а Божие Богу». — *Примеч. перев.*

Божественного Имени собравшихся здесь, по собственной воле и в полном сознании своего намерения и поступка, совершаемого в согласии с деянием и волей Господа, наиторжественнейше клянусь честью души моей, что буду хранить нерушимо тайны Храма сего и Таинства, вершащиеся в нем. Я не стану говорить о них в мире внешнем, когда вернусь туда. Я не раскрою ни названия этого Храма и Ордена, ни имен его членов. Я не разглашу те знания, что будут мне здесь доверены. Я буду хранить тайны этого Святилища, как хранил бы тайны моего Царя и Господа, говорящего со мной из сокровенных недр души. Я буду подчиняться Законам этого Ордена и уставу этого Храма. Я не стану обсуждать этот Орден, его Обряды, Порядок и Учение ни с одним человеком, изгнанным из его рядов, и не признаю действительным членом Ордена ни одного человека, не владеющего временным Паролем, который сообщается на каждое Равноденствие членам официально учрежденных Храмов. Под эту священную клятву подпадает и вся информация об Ордене, которой я мог располагать прежде, чем был допущен в этот Храм. Я открываю сердце свое Господу, к Судии моему, и, памятуя о том, что я пришел сюда, руководствуясь самыми возвышенными побуждениями, на кои только способна душа человека, торжественно клянусь, что отныне и впредь я буду отважно и ревностно следовать путем Божественной Науки и столь же бесстрашно пройду эту церемонию, созданную по образу его. И что бы я ни познал, и чего бы я ни достиг в этом Храме и Ордене, я приму это, как из рук Господних, и в руки Его возвращу незапятнанным. Засим я свидетельствую, что превыше всего на свете жажду благодати тайного знания, но ввиду того, что знание это есть также и власть, я присягаю, что никогда не поддамся соблазну обратить его во зло. Отныне и впредь я предаюсь, насколько достанет моих сил, очищению своей природы, внешней и внутренней, дабы по заслугам выйти из тьмы и войти в мир света. Я пребуду с Братьями моими в согласии, прямотушии и чистоте, памятуя о том, что мир между людьми — от Господа. Склоняясь над этим священным символом света, воссиявшего в душе, я клянусь, что без уклонений и без мысленных оговорок буду исполнять обещанное без изъятия, все в целом и каждый пункт в отдельности, молясь при том с возвышенной верой и чаянием, чтобы тайное имя мое было вписано в Книгу Жизни¹¹⁴, подобно тому, как символ его ныне будет внесен в Книги этого Ордена. И да падет на голову мою кара изгнания из Ордена, если я когда-либо самовольно преступлю данную присягу. Да постигнет меня вторая смерть¹¹⁵, да обратится Бесконечная Милость в гнев Господень¹¹⁶, а Воля Господня — в поток карающий, пресекающий жизнь души. Будь милосерд ко мне, Господи: укрепи сердце мое и волю мою: ибо, склоняя голову под мечом Иерея (*Иерей касается мечом шеи Соискателя*), предаюсь я в руки Твои для суда и воздаяния. Будь же в помощь мне, о, душа моя, могучая и сокровенная; будь же в помощь мне, о, солнце моей души: освети мне дорогу во тьме и дай обрести Тебя в конце пути. (*Пауза.*)

Иерофант:

Встань, Послушник степени Врат Ордена Золотой Зари! (*Послушнику помогают подняться. Иерофант и Иерей возвращаются на свои места. Все присутствующие на церемонии члены Ордена садятся.*)

Иерофант:

Не забывай, о, почтенный Гегемон, что все сущее — внутри нас: все радости и опасности, все надежды и страхи, все пути высот и глубин. Да поместят Послушника в северной части Храма в знак состояния духовной холодности, тьмы человеческого разума и преград на пути благодати. (*Указание выполняется: Послушника помещают на севере, но поворачивают лицом к востоку.*)

¹¹⁴ Откр. 3:5: «Побеждающий облечется в белые одежды; и не изглажу имени его из книги жизни, и исповедаю имя его пред Отцем Моим и пред Ангелами Его». — *Примеч. редактора-консультанта.*

¹¹⁵ Откр. 20:14: «И смерть и ад повержены в озеро огненное. Это — смерть вторая»; 21:8: «Боязливых же и неверных, и скверных и убийц, и любодеев и чародеев, и идолослужителей и всех лжецов — участь в озере, горящем огнем и серою. Это — смерть вторая». — *Примеч. редактора-консультанта.*

¹¹⁶ См. Откр. 14:10; 15:7; 16:1; 16:19. — *Примеч. редактора-консультанта.*

Иерофант:

Я просил, чтобы вывели меня из тьмы, и священные руки повели меня под сенью священных крыльев. Я просил, чтобы привели меня к свету, и крылья любви сомкнулись над лицом моим, дабы не пришлось мне увидеть Господа и умереть. Я просил дозволения преклонить колени у ступеней Престола Господня, и привели меня в Святилище, к самой Скинии. О Господи, сколь чудны деяния твои, возвещенные в сердце человека: я буду ходить путями Твоими во веки веков. *(Пауза.)*

Иерофант:

Да будет Послушник выведен из тьмы и чрез тьму ко Свету, символически движимый твердостью своего намерения. Да шествует перед ним внешний символ внутреннего света, как пред теми, кто рожден для света, шествует предназначение достичь его.

(Факелносец проходит через западную сторону на север и останавливается справа от Приготовителя. Глашатай становится перед Гегемоном и Послушником и возглавляет шествие. Факелносец и Приготовитель составляют третий ряд. Шествие движется медленно, с величайшей торжественностью и в полной тишине, за исключением звуков и реплик, предписанных церемонией. Когда они достигают восточной части Храма, Иерофант ударяет Скипетром в пол. Затем Глашатай останавливается на юге. Приготовитель и Факелносец разделяются и занимают места по обе стороны от Гегемона и Послушника. Все останавливаются перед Глашатаем, который оборачивается к ним и преграждает путь своим Жезлом. В зашифрованных манускриптах, на основе которых составлен этот Ритуал, на данном этапе предписывался однократный обход Храма; на практике же в обычай вошел тройной обход. Первый круг совершался в тишине, за исключением одного удара Иерея; на втором — Иерофант один раз ударял Скипетром, затем на юге выполнялось освящение, и Послушника подводили к Иерею; на третьем же процедура завершалась на севере и востоке, как описано выше. Однако это новшество не имеет под собой оснований и было введено в одном из малых Храмов лишь ради удобства.)

Глашатай:

Помыслы естественного разума не очищены и не освящены, и нет им места у Престола Запада. *(Приготовитель осеняет крестным знаменем лоб Послушника и трижды кропит водой.)*

Приготовитель:

Во имя Источника Воды Живой, омывающего помыслы человека, я очищаю тебя Водой. *(Факелносец чертит Крест своей Кадильницей и трижды взмахивает ею.)*

Факелносец:

Во имя Божественного Желания, пресуществляющего помыслы человека, я освящаю тебя огнем. *(Приготовитель и Факелносец отступают на прежние места — позади Гегемона и Послушника.)*

Гегемон:

Сын ночи и времени! Ты дважды омыт святой водой и очищен благодатным огнем. Путь на запад пред тобою открыт.

(Шествие останавливается у Престола Иерея. Тот один раз ударяет рукоятью Меча. Глашатай стоит справа от Иерея, обратившись к нему лицом. Гегемон подводит к Иерею Послушника и приподнимает повязку с его глаз. Иерей стоит, держа в одной руке обнаженный Меч, а в другой — Знамя Запада.)

Иерей:

Ты не можешь пройти мимо меня, молвил Страж Запада, если тебе не ведомо Имя мое.

Гегемон:

(От лица Послушника.) Ты — тьма в обители тьмы, испытывающая Искателей Света.

Иерей:

В ободрение примиренной душе у Врат Храма возвещается Тайна Того, кто пребывает на Западе. Я — защитник от зла, сущего внутри тебя. Я — Твердыня Господня. Я — Суд, коим отделяется добро от зла. Я — Промысел, вершащийся во тьме. Ступай вперед и не бойся, ибо тот, кто утвердился в Господе, не убоится ни пламени, ни вод, ни призрачных теней воздушных.

(Гегемон вновь закрывает глаза Послушника повязкой. Шествие движется дальше. На севере Глашатай останавливается, оборачивается и во второй раз преграждает путь остальным. Приготовитель и Факелносец выходят вперед, как в прошлый раз.)

Глашатай:

Желания и чувства естественного человека подобны бурному морю: они не очищены и не освящены, и нет им места у Престола Храма на Востоке. *(Приготовитель осеняет крестом лоб Послушника, как в прошлый раз.)*

Приготовитель:

Во имя Источника Воды Живой, очищающего сердце человека, я очищаю тебя Водой. *(Факелносец кадит перед Послушником, как в прошлый раз.)*

Факелносец:

Во имя Божественного Желания, преображающего сердце человека, я освящаю тебя огнем.

Гегемон:

Сын ночи и времени! Ты трижды омыт святой водой и очищен благодатным огнем. Путь на восток пред тобою открыт.

(Глашатай подводит шествие к Престолу Иерофанта. Гегемон выводит вперед Послушника и приподнимает повязку с его глаз. Иерофант стоит перед ними, держа в одной руке поднятый Скипетр, а в другой — Знамя Востока.)

Иерофант:

Ты не можешь пройти мимо меня, молвил Страж Востока, если тебе не ведомо Имя мое.

Гегемон:

(От лица Послушника.) Ты — Свет в обители Света, Свет, озаряющий Тьму ради освобождения и спасения тех, кто пребывал в Доме Оков и в Смертной Тени.

Иерофант:

На востоке Храма возвещается Тайна Вечного Света, коий озаряет тьму материального мира и сообщается душе человека. Я — Свет возгоревшийся, Утренний Свет, вождение очей в мире сем. Я — Толкователь Тайн. Я — любовь, я — бессмертие, я — надежда на Царствие, что грядет. Я — Страж Завесы. Когда отверзаются очи, я провозглашаю путь мудрости и сокровенный закон равновесия.

(Глаза Послушника вновь закрывают повязкой, после чего шествие движется к Алтарю. Иерофант покидает свой Престол и, взяв с собою Скипетр, занимает какой-либо из трех постов: либо между Столпами, либо на полпути между Престолом Востока и Алтарем, либо у восточной стороны Алтаря. Иерей становится с северной стороны Алтаря у его северо-западного угла. Глашатай — за спиной Послушника, достаточно близко к нему. Приготовитель — к востоку от Иерея, Факелоносец — к востоку от Гегемона. Иерофант, заняв свой пост, произносит медленно и отчетливо следующую реплику.)

Иерофант:

Я гряду в силе света; я гряду в Свете Мудрости; я гряду в милосердии света. Свет несет исцеленье на крыльях своих. *(Затем он подходит к восточной стороне Алтаря, если не выбрал этот пост сразу.)*

Иерофант:

Смотри, я стою у всех дверей твоих и стучусь. Отверзни сердце свое, о Послушник нашего Ордена! Возьми в руку свою все стремления и чаяния, что привели тебя в наш Священный Храм, и, преклонив колени и склонив голову *(Гегемон и Глашатай помогают Послушнику опуститься на колени)*, возложи их со смирением и благоговением на наш Алтарь Жертвоприношений. *(Послушнику подсказывают, что ему следует сжать ладони над Алтарем.)*

Иерофант:

О, Ты, освящающий сердце человека, ведущий наши желания к исполнению, а чаяния наши — к ступеням Дома Твоего! Освяти, о Боже Вечный, этого Послушника нашего Ордена! Направь его к совершенству, сущему в Тебе, к великолепию Белого Престола Твоего! Пусть все то, что ныне я возвращаю ему во внешних знаках таинств Твоих всеблагих и Твои пресвятыя символов, утвердится свыше пред лицом Твоим и исполнится в нем воистину, к вящей славе Имени Твоего, мира бесконечного, Аминь, и к радости Чинов Твоих, обретших искупление.

(Послушнику помогают подняться. Иерофант подходит еще ближе к Алтарю и простирает свой Скипетр над головой Послушника. Иерей и Гегемон поднимают, соответственно, Меч и Скипетр и касаются своими орудиями Скипетра Иерофанта.)

Гегемон:

Чающий спасения, покинувший пути тьмы! Вступи в свое священное наследство!

Иерей:

Ты, в ком отныне и впредь нет части миру сему, войди в Священный Свет! *(При слове «Свет» Глашатай окончательно снимает повязку с глаз Послушника, а Стражник зажигает огни в Храме.)*

Иерофант:

Мы принимаем тебя в дом наших таинств, в обитель внешних знаков того, что обретается внутри нас, в тайну чистую и лучезарную, в Орден Золотой Зари.

Иерофант:

Послушник вновь обрел символы Горнего Света.

Иерофант:

КНАВС

Иерей:

АМ

Гегемон:

РЕКНТ

Иерей:

КОНХ

Гегемон:

ОМ

Иерофант:

РАХ

Гегемон:

СВЕТ

Иерофант:

В

Иерей:

УСТРЕМЛЕНИИ

(Трое Верховных Служителей разъединяют свои орудия — два Скипетра и Меч, — которые были соединены над головой Соискателя. Глашатай становится к северо-востоку от Алтаря и поднимает свой Светильник. Иерофант указывает на него.)

Иерофант:

Когда руки провожатых направляли тебя в темном круге твоих скитаний, Свет Сокровенной Мудрости двигался пред тобою в образе Светильника Глашатая. Знай же и помни впредь, что эта мудрость, начинающаяся со страха Господня, завершается во Дворце Его, в средоточии. *(Все служители, кроме Гегемона, возвращаются на свои посты.)*

Иерофант:

Пусть подведут Неофита к восточной стороне Алтаря, и пусть он обратится лицом к востоку. *(Гегемон проводит Неофита через северную сторону на восток и помещает его посередине между Алтарем и Столпами.)*

Иерофант:

Почтенный Брат Иерей! Поведай ныне Неофиту Тайные Знаки, Приметы и Слово, отведенные для степени 0—0 во Вратах Золотой Зари. Сообщи ему также временный пароль, общий для всего Ордена.

(Иерей переходит от своего Престола через северную сторону к Черному Столпу и становится от него к востоку, повернувшись лицом на юг. Гегемон оставляет Неофита и, пройдя через северную сторону, останавливается у Белого Столпа, но лицом к северу. Меч Иерея вложен в ножны. Иерей поворачивается лицом к западу и смотрит на Неофита. Он стоит между Столпами.)

Иерей:

Брат Adveniat Regnum (vel aliud)! По велению Достопочтенного Иерофанта прими из рук моих Тайные Знаки, Примету и Слово Врат. Чтобы совершить шаг, выставь ногу *(показывает и*

дает пояснения), как это делаю я. Знаки называются соответственно (*называет первый Знак*) и (*называет второй Знак*). Второй Знак служит ответом на первый. Чтобы совершить Знак (*называет*), протяни вперед (*дает пояснения*) и наклони (*снова дает пояснения*). В этой позе ты подобен (*снова дает пояснения*), и она призвана напоминать тебе о том состоянии, в котором ты недавно пришел к нам в поисках света и с просьбой о помощи. Знак Безмолвия служит напоминанием о принесенной тобою торжественной присяге. Рукопожатие таково (*снова следуют пояснения; Иерей удерживает руку Неофита в своей руке*). Оно напоминает о твоих поисках провожатого, который выведет тебя из тьмы. В этой позе произносят шепотом, на ухо друг другу, слоги Слова. Это Слово — (*называет*), египетское имя Бога Безмолвия. Временный Пароль Ордена меняют на каждое Равноденствие; в настоящее время он таков: (*называет пароль*). Ныне я помещаю тебя между Символическими Столпами у Врат Сокровенной Мудрости.

(Все еще удерживая руку Неофита в своей, Иерей ведет его к названному месту, внимательно следя за тем, чтобы он не переступил символический порог, представленный Столпами. Затем Иерей возвращается на свой пост у Черного Столпа.)

Иерофант:

Почтенный Брат Иерей! Вспомни, что за волею человеческой стоят Врата Высшей Тайны.

Иерей:

Достопочтенный Иерофант! Памятуя об этой Тайне и повинувшись твоему приказу, я требую, чтобы свершилось еще одно очищение, последнее и окончательное.

(Приуготовитель и Факелносец, двигаясь по ходу солнца, приближаются к Столпам. Каждый из них поднимает свой сосуд освящения перед Иерофантом, а затем поворачивается к Неофиту и произносит свою реплику.)

Приуготовитель:

Во имя Источника Воды Живой, очищающего волю человека, я очищаю тебя Водой.

Факелносец:

Во имя Божественного Желания, направляющего волю человека на путь истинный, я освящаю тебя Огнем (*Вновь почтив Престол Знаками Приветствия, Приуготовитель и Факелносец возвращаются на свои места.*)

Иерофант:

Почтенный Брат Гегемон! Пусть снимут оковы с Неофита между Столпами в знак преобразования низших частей его личности, дабы те трудились совместно с волею его, обратившейся к свету. (*Гегемон временно передает свой Скипетр Иерею и выполняет указание Иерофанта.*)

Иерофант:

Пусть вручат нашему Брату Мистическую Эмблему этой Степени. (*Неофиту вручают ленту, и на этом завершается церемониальная часть его приема. Безмолвный обход, обыкновенно совершавшийся после этого при свете, не имеет обоснований в источниках в шифрованных манускриптах. Он начинался по простому указанию Иерофанта.*)

Гегемон:

По велению достопочтенного Иерофанта прими Эмблему этой степени: ее основной цвет — черный, символизирующий тьму, однако во тьме этой брезжит Свет Вечной Триады.

Иерофант:

Ныне же, как подобает прошедшему церемонию и принятому в степень Неофита, займи место у северной стены Храма и обратись лицом к западу.

(Иерей возвращает Гегемону его Скипетр. Гегемон обходит вокруг Белого Столпа, провожает Неофита по ходу солнца к предназначенному для него месту, а сам возвращается на собственный пост между Столпами и вновь ставит туда свой стул. На этом церемониальная часть завершается. Глашатай возвращает Розу, Светильник, Потир и Дискос на Алтарь. Все Служители садятся.)

Иерофант:

Брат *Adveniat Regnum (vel aliud)*! Орден Золотой Зари радушно приветствует тебя как Неофита этого Храма. Да возрадуются благословенные Чины твоему переходу из мирской жизни в духовную, и да изольется образ радости их дождем любви в сердце твоего сердца! Подготовка твоего тела к церемонии символизировала те более возвышенные приуготовления, кои ты совершил ранее в сердце своем, чтобы заслужить право называться Послушником. Вербка, трижды обвившая тебя, символизировала тройные оковы смертности; когда же тебя наконец избавили от нее, это означало освобождение твоей высшей части. Священный титул, который ты принял вместо своего мирского имени, есть не что иное, как символ Тайного Имени твоего в Храме горнем; таков предел, коего тебе дано достичь в своем стремлении к тому, что в жизни сей сокрыто даже от тебя самого. Повязка на глазах символизировала тьму, в которой пребывает материальный разум. Окуривание в нескольких освящениях служило прообразом очищения огнем от Горнего Жертвенника Курений. Да очистятся сердце и воля твоя этим огнем, как углем пылающим! Крещение тебя очистительной водой и мистическое кропление явилось символическим условием, на котором имя твое было внесено в Книгу Жизни. Алтарь, у которого ты преклонил колени, имеет форму двойного куба. Основание его по необходимости скрыто от глаз, боковые стороны явлены взору, а на верхней грани располагаются священные символы, на коих ты принес свою присягу, связавшую тебя в глазах Господа отныне и на веки веков. Алтарь этот черен в ознаменование того состояния, в которое погружен естественный человек, и в знак той тьмы, в которую был погружен неформленный мир, прежде чем вошло в него Слово творящего света. Слово это символизирует белый Треугольник, возложенный на Алтарь: это знак Божественного Присутствия в Природе, знак пребывающего в ней Божества. У вершины этого Белого Треугольника помещен Красный Крест — знак Того, кто является как свет во вселенной, а в душе человеческой — как благодать. *(Иерофант встает и простирает руки в форме креста.)*

Иерофант:

Будь благословен, о Господи, Отче Всемогущий, за Тайное Слово, в сердце зачатое и рожденное! Мы приняли Крест Твой и Голгофу Твою, ибо воскресение во славе грядет. Да зародится Слово Твое и в сердце сего Неофита! Да возрастает оно в благодати и в истине! Да воссияет оно в силе совершенства своего, как слава Царя всего сущего! *(Иерофант садится.)*

Иерофант:

К востоку от Кубического Алтаря возвышаются Столпы, именуемые Столпами Сета, Гермеса и Соломона во указание на тайную традицию и ее поддержание Стражами Мистерий. На них начертаны иероглифами фразы из Обряда Мертвых. Столпы эти суть символы вечного равновесия между активным и пассивным, между неподвижным и летучим, между суровостью и милосердием. Каждый из них увенчан треугольником, на котором стоит укрытый покрывалом светильник. Эти треугольники — символы триады жизни. Между Столпами пролегает узкий путь Сокровенной Мудрости. По этому пути, о Брат мой, я сошел, дабы ты восставился во свете; на пороге его, между Двумя Столпами, тебе вручили тайны этой Степени и ее отличительный знак и даровали последнее, окончательное освящение.

Знай же, что Иерофант, восседающий на Престоле Востока, олицетворяет ту реальность, опыт и смысл, кои стоят за верою в Вечное. Он есть Восходящее Солнце в Природе и сила, свет, милосердие и мудрость в мире Провидения. Сказано: «Ех oriente Lux»¹¹⁷, и свет сей взошел озарить народы Земли. Скинию Себе воздвиг Он в солнце¹¹⁸, дабы направить стопы наши по пути мирному. Так снисходит к нам горний Восток. Так Господь открывает народу Своему путь к спасению. В этом сущность власти Иерофанта, соответствие коей — милосердие Господа, ибо милосердию Его нет границ. Соответствие же света его — его мудрость, знаменующая собою то, что исходит из уст Высочайшего, простираясь от края до края и господствуя надо всем десницею мощной и благодатной. Иерофант — также наставляющий дух в том месте, где размыкается Завеса.

Иерей на Престоле Запада есть Заходящее Солнце в Природе и Твердыня Господня в мире Провидения. На пороге посвящения же Твердыня Господня есть сила и воля сохранить душу живу, когда устремляется она на поиски истинного света. Таков род этой Стойкости. Иерей — также соответствие той Божественной Тьмы, что сокрыта за явленным миру Божественным Светом.

Гегемон олицетворяет религию — благочестие, кое зиждется на вере, но являет собою также священную надежду. Он — Посредник и Примиритель, пролагающий путь Божественному. Он особым образом символизирует необходимое условие восхождения души: чистоту, коя отображена в белом цвете его одеяния. Силою этого достоинства он направляет высшие устремления духа. Чистота не только условие, но, в известном смысле, и предел: не только первое звено в цепи, соединяющей земное с небесным, но и сама эта цепь. Это Лестница Иакова, по которой восходят устремления и нисходят великие силы. Сказано, что чистое и непорочное благочестие пред Богом и Отцом есть то, чтобы призирать сирот и вдов в их скорбях и хранить себя неоскверненным от мира¹¹⁹. Покидая обители свое между Столпами и нисходя за врата Храма, в мир непосвященных, Гегемон несет спасение покинутым. Он служит вдовым, лишившимся Божественной Четы своей, и сиротам, брошенным в мире без Господа. Когда он исходит из Храма, как будто слышится голос: «Так же и Господь возлюбил мир сей».

Однако те дары, достоинства и добродетели, кои символически представлены в лице верховных служителей, обращены к миру горнему. В некотором смысле Иерофант и Иерей оба олицетворяют любовь, на коей покоится вся вселенная и в силу соответствий коей Господь может подойти к сердцу человеческому так близко, что достичь Его окажется легче, нежели упустить. Вот почему путь вверх естествен и прям, в отличие от пути вниз.

Что касается младших служителей, то ты уже знаешь, что символизируют Светильник и Обязанности Глашатая. Он — свет, ведущий за собою шествие на пути к спасению. Приготовитель и Факелоносец, пребывающие на юге и севере, несут внешние символы внутренне очищающих сил. Благодаря этим очищениям и освящениям Соискатель в конце концов достигает востока — цели своих поисков и исполнения желаний. *(Пауза.)*

Иерофант:

Брат Глашатай! Повелеваю тебе объявить, что Неофит вошел во Врата и принял посвящение в тайны Степени Неофита Священного Ордена Золотой Зари. *(Глашатай проходит на север через западную сторону и останавливается перед Иерофантом по правую руку от последнего. Обратившись лицом на запад, он поднимает свой Светильник и Жезл.)*

Глашатай:

¹¹⁷ «С востока свет» (*лат.*), крылатое выражение из латинской парафразы рассказа о рождении Христа в Мф. 2:1—2: «Когда же Иисус родился в Вифлееме Иудейском во дни царя Ирода, пришли в Иерусалим волхвы с востока и говорят: где родившийся Царь Иудейский? ибо мы видели звезду Его на востоке и пришли поклониться Ему». — *Примеч. перев.*

¹¹⁸ Пс. 18:5, в переводе, приближенном к оригиналу. — *Примеч. перев.*

¹¹⁹ Иак. 1:27. — *Примеч. перев.*

Во Имя Господа, Света нашего, и по велению достопочтенного Иерофанта слушайте все: я объявляю и свидетельствую, что N.N., который отныне и впредь будет известен среди нас под священным титулом Брата (или Сестры) *Adveniat Regnum (vel alius*¹²⁰), вошел во Врата Золотой Зари и принял посвящение в Тайны Степени Неофита. (*Глашатай возвращается на свой пост, двигаясь по ходу солнца.*)

Иерей:

Брат *Adveniat Regnum (vel alius)*! Призываю тебя навеки запечатлеть в своей памяти присягу секретности, которую ты принес при вступлении в этот Орден. Блуди ее как испытание твоего достоинства, храни ее как залог спасения твоего, как ручательство восхождения твоей души. В молчании — сила: семя Мудрости прорастает в нем и созревает под покровом тьмы и тайны. Помни Тайну, вверенную тебе: она лишь тень Тайны величайшей, о коей не в силах сказать язык человека. Почитай Господа — Свет наш. От Него исходит все сущее, и все сущее возвращается к Нему. Стремись без устали, как ты поклялся, к лицемерию Господа. Помни, что идущие впереди могут направить тебя на путь к Нему, но душа сама должна идти этим путем, пока не снизойдут к ней благодать и сила и не осенят ее тайное святилище. Помни, что Божественное — не для тех, кому внятно одно лишь телесное. Помни, что многие обузы приходится сбросить на пути ввысь, и лишь тот, кто идет налегке, достигает вершины. Помни, что мудрый незлобив, и почитай религии, священные для тех, кто тебя окружает, ибо много в мире путей, ведущих к средоточию. Помни о законе равновесия и учись с его помощью отличать добро от зла, выбирать одно и отвергать другое, пока не придет срок и сердце твое не преисполнится благодатью всецело. И помни, наконец, что упорство преодолевает всё, и не страшись препятствий, что ожидают тебя в тех поисках Сокровенного Знания, движитель и цель коих есть Господь.

Иерофант:

Твое продвижение на следующую Степень Ордена зависит частью от тебя самого, а частью — от нас. Размышляй о том, что открылось тебе во Вратах Тайного Света. В этих размышлениях и в испытании собственной совести обрящешь ты новый свет, и в нем будет ручательство твоего продвижения. Письменные наставления, которые помогут тебе на этом пути, можно получить, подав прошение Канцлеру, однако подняться на следующую ступень ты сможешь только с разрешения Второго Ордена. (*Далее следует Аллокуция*¹²¹ *Степени Неофита, с которой может выступить либо Иерофант, либо один из Блюстителей Храма.*)

АЛЛОКУЦИЯ

Иерофант:

Братья и Сестры всех Степеней нашего Ордена! Властью, вверенной мне Блюстителем этого Храма, я призываю вас сосредоточить сердца ваши и внимать Аллокуции, предписанной для Степени Неофита. Что же до тебя, о Брат наш, ныне принятый в наши ряды, то к тебе эти слова обращены особо. Мы надеемся, что они запечатлеются в твоей памяти и свершат свое предназначение в тебе к собственному твоему и к общему нашему благу. Мы призвали на тебя Утреннее Зарево, Злато Рассвета и сам Воссиявший Свет и верим, что в мирной обители нашего Ордена ты обретешь не только место для духовного созерцания, укрытое от внешнего мира и его денных и ночных забот, но и святилище, в коем символы тайного знания озарят тебя неким отблеском Лучей, сияющих во Храме Света — том Храме, в который не ступает нога земная и

¹²⁰ Или иной (*лат.*). — *Примеч. перев.*

¹²¹ Аллокуция — в католицизме торжественная речь, произносимая папой Римским за закрытыми дверями в консистории и в большинстве случаев трактуемая какой-либо важный и актуальный вопрос, касающийся блага церкви. Здесь — в более широком смысле: торжественное увещание, наставление, назидательная речь. — *Примеч. перев.*

который не дано узреть очам, затуманенным смертным покровом телесного. Мы верим также, что этот Орден станет для тебя одним из тех очагов, у коих обитает братская любовь, — та любовь, что пребудет с нами и не покинет в час душевной нужды. В этом смысле клятва, которую ты принес, обязывает нас перед тобой не меньше, чем тебя — перед нами. Помни об этом так же, как будем помнить и мы, и один из последних даров, которые мы вправе вручить тебе ныне, — это высший завет Братства, основанного на духовном родстве: о Брат! ключи всех величайших таинств вверены рукам любви.

Что же касается церемонии, которую ты прошел ныне, то у нас еще не было случая напомнить тебе, что, рождаясь в материальном мире, мы выходим из тьмы на свет, но в плане интеллектуальном за большей частью упоминаний о свете и тьме скрывается смысл более глубокий. Переходу Соискателя из одного состояния в другое вследствие посвящения в Степень Неофита мы придаем смысл совершенно особый, хотя до некоторой степени и сопоставимый с привычным. Рождение души в нашем понимании сходно с рождением тела и вступлением в физическую жизнь. Подобно тому, как мирская жизнь Соискателя предшествовала его приему в Орден, так и бытие нашей души предшествует тому мгновению, когда она переходит в нас из сокровенного в проявленное и начинает выражаться в действии. Это начало надприродной жизни — жизни в благодати, символом коей и является данная Степень. Если в нас пробудилась ревность по Дому Господнем, значит, переход из тьмы к свету уже начался: мы призваны к Живой Красоте. То, что среди нас именуется Светочем Тайного Знания, возносится и движется перед нами, указывая путь. Через это прошли предтечи наши при восшествии на Святую Гору. Сквозь чистейший воздух лучших устремлений, сквозь возвышенную сферу ума, да взойдем мы в тот мир огня, в коем обитают Сыны и Дщери Желания! Когда же устремление и желание достигнут в нас своей цели, да вкусим мы наконец от того хлеба и соли, кои будут уже не образами земли, но пищей, питающей душу! Да изопьем мы вина, приготовленного для тех, кого в Царстве Отца нашего снедает жажда! Чрез многие очищения, чрез многие освящения придем мы туда, где Господь омоет нас от греха водою живою, орошающей покои ума, и очистит сердца наши огнем, что был возжжен на земле, дабы в конце вознести нас на небо.

О Братья! Наши труды относятся и будут относиться впредь не столько к религии, сколько к самому сердцу ее и к тому средоточию, что сокрыто за всеми внешними различиями вероучений, церковей и сект. Степени Ордена Золотой Зари суть ступени восхождения к Господу, и здесь — как и в ином, но не менее символичном пути нашей жизни в миру, — зависит от нас, останутся ли они всего лишь символами или же мы перейдем в них, как и они в нас, к живому и подлинному бытию. Именно постольку, поскольку за внешними формами религий сокрыт бесконечный мир, вас призывают в церемонии этой Степени относиться к ним с почтением. Внешние церкви суть врата, открытые для многих, хотя и не для вас; и, быть может, среди них найдутся и такие, что и для вас распахнутся в обитель покоя, во свет, что снизойдет в конце на каждого пришедшего в этот мир. Памятуя о цели наших стремлений и взирая с надеждою ввысь, помолимся же о том, чтобы все мы, наследники умирающего мира, вступили в иное наследие в мире, что пребудет вовек.

(После этого заносятся в протокол пункты, которые рассматривались на собрании, предшествовавшем церемонии, и решаются прочие административные вопросы, если таковые возникнут.)

ТОРЖЕСТВЕННАЯ ЦЕРЕМОНИЯ ЗАКРЫТИЯ ХРАМА СТЕПЕНИ НЕОФИТА

(Стражник покидает Храм. Не дожидаясь указания Иерофанта, Глашатай проходит на обычное место, на котором он выступает с объявлениями, и поднимает Светильник и Жезл.)

Глашатай:

Некас, Некас, este bebeloi. *(Возвращается на свой пост, двигаясь по ходу солнца.)*

Иерофант:

Братья и Сестры! Изгоните все мирские помыслы и, сосредоточив сердца ваши, помогите мне закрыть Храм Степени Неофита. *(Все встают.)*

Иерофант:

Пусть хранитель Святилища по эту сторону Врат удостоверится, что Храм охраняется должным образом.

(Глашатай один раз ударяет в дверь изнутри. Стражник отвечает снаружи, один раз ударяя в дверь рукоятью меча.)

Глашатай:

Достопочтенный Иерофант! Охрана крепка и надежна по обе стороны Врат.

Иерофант:

Братья и Сестры, возвысьте сердца ваши! Со своей стороны я свидетельствую, что внешний мир еще есть, так же как и князь его. Почтенный Брат Иерей, удостоверься, что все присутствующие лицезрели Золотую Зарю — свет в средоточии сердца.

Иерей:

Братья и Сестры! Совершите внешние знаки внутреннего света, предназначенные для Первой Ступени. *(Указание выполняется.)* Достопочтенный Иерофант! Они видели звезду Его на востоке и пришли поклониться Ему¹²². *(Иерей совершает первый Знак, а Иерофант — второй.)*

Иерофант:

Да озарит наши дни благодатью Ангел Великого Собраниа и князь Мира¹²³ и Света, что снисходит на каждого, кто пришел в этот мир! Да очистят Храм водой и освятят огнем в знак того очищения, что свершается внутри нас.

(Приготовитель покидает свой пост на севере и, двигаясь по ходу солнца, проходит на восток. Он чертит в воздухе Крест своей чашей и трижды кропит на восток. Затем он обходит зал по кругу, совершая эту же церемонию для каждой стороны света, и возвращается восток, становится лицом к Иерофанту, поднимает Чашу Воды и произносит следующую реплику.)

Приготовитель:

Воды Понимания, Воды Великого Моря. Я совершил очищение водой.

(Приготовитель выполняет Знак Приветствия в направлении Престола и возвращается на свой пост через юг и запад. Факелносец выполняет ту же процедуру, что и Приготовитель, со своим Сосудом Курений. Возвратившись на восток, он поднимает Кадильницу и произносит следующую реплику.)

Факелносец:

Ревность по Дому Господнем сдает меня. Я совершил освящение огнем. *(Выполняет Знак Приветствия в направлении Престола и возвращается на свой пост.)*

¹²² Ср. Мф. 2:2: «...ибо мы видели звезду Его на востоке и пришли поклониться Ему». — *Примеч. перев.*

¹²³ Т.е. Христос (англ. Prince of Peace — «князь мира», мир здесь — противоположность войны); не путать с «князем мира сего», т.е. Сатаной. — *Примеч. редактора-консультанта.*

Иерофант:

Да свершится обратный мистический обход на пути света.

(Глашатай проходит на юг через западную сторону. Гегемон — на юг через северную и западную стороны. Иерей направляется прямо на юг. Приуготовитель — туда же, но через запад. Факелоносец становится справа от Приуготовителя. Полностью составившиеся таким образом процессию Глашатай ведет от южной стороны на восток. Проходя мимо Престола Иерофанта, все совершают Знак Приветствия. Когда шествие достигает запада, Иерей возвращается на свой Престол. Гегемон возвращается на свой пост сразу же после того, как пройдет мимо Престола Иерофанта во второй раз. Остальные обходят Храм и совершают Знак Приветствия в третий раз, возвращаясь на свои посты, как только поравняются с ними.)

Иерофант:

Свершился мистический обход, знаменующий угасание света Природного и возвращение души в материальный мир с символами света. Поклонимся Господу Святому и Вечному, Отцу нашему и Цели наших устремлений!

(Иерофант спускается со своего Престола и поворачивается лицом к востоку. Все также обращаются лицом на восток и удерживают позу Знака Степени Неофита на протяжении всего поклонения.)

Иерофант:

О, Ты, призвавший служителей Своих во всех родах и отделивший избранных Своих для служения Тебе, наполнивший сердца наши стремлением к союзу с Тобой и все потоки благодати Твоей — средствами его достижения! Ниспошли нам ныне и вовеки вожделевание к Тебе денное и ночное! Молим Тебя при завершении сей торжественной службы, совершенной во Славу Твою: да снизойдет на нас и явится с нами в мир вся полнота Твоей действительной благодати, как и при вступлении нашем в Твое святилище. *(Иерофант опускает свой Скипетр и поворачивается лицом к Западу. Все присутствующие обращаются лицом в ту сторону, куда смотрели прежде.)*

Иерофант:

Братья и Сестры всех Степеней нашего Ордена! Вкусим священное причастие во плоти в память о том, что и душе дано причаститься Божественной Сущности. *(Становится у западной стороны Алтаря и обращается лицом к востоку.)*

Иерофант:

(Причащается хлебом и солью.) Вкусите же вместе со мной этот хлеб, приправленный солью, как образ земли. Вспомните о нашей части земной и о соли духа, коим она приправлена. *(Поднимает Мистическую Розу.)* Вдохните вместе со мной благоухание этой Розы — образ воздуха. Да возносятся образы нашего разумения и помыслы ума, как благоуханное курение пред лицом Господа. *(Поднимает Чашу.)* Испейте вместе со мной из этой чаши — освященного образа стихии воды. *(Пьет из Чаши.)* Да очистятся и преобразуются в Господе наши чувства и желания. *(Протирает руки над огнем.)* И, наконец, да коснется ваших рук, как и моих, тепло сего священного огня! И вспомните об огне устремления, освящающем и преображающем волю, дабы вознеслась она из тела тления своего к живому согласию с Вечной Волей.

(Иерофант подносит Светильник ко лбу и, держа его таким образом, подходит к восточной стороне Алтаря. Ставит Светильник на место и причащает Императора Храма, поднимая и поднося ему каждый из символов стихий по очереди. Каждый причащающийся в

свой черед повторяет действия Иерофанта. Соблюдается следующая очередность: Иерофант, Блюстители Храма, Служители Храма, за исключением Глашатая, который остается стоять к югу от Алтаря с графином вина; затем — члены Второго Ордена, члены Внешнего Ордена в порядке следования степеней, вплоть до Стражника; и, наконец, новопосвященный Неофит, которому помогает Глашатай. Когда Неофит проходит к восточной стороне Алтаря, Глашатай приближается к западной и принимает причастие. Испив вина из Чаши, он высоко поднимает ее, переворачивает и громким голосом произносит следующую реплику.)

Глашатай:

Свершилось. (Ставит Чашу на Алтарь, поднимает высоко над головой алтарный Светильник, проходит к восточной стороне Алтаря, обращается лицом к востоку, склоняет голову перед Иерофантом и произносит следующую реплику.)

Глашатай:

Во имя священного согласия и повиновения Божественной Воле.

Иерофант:

(Дважды ударяет Скипетром.) Tetelestai¹²⁴.

(Иерей дважды ударяет рукоятью Меча. Все совершают Знаки Степени. Глашатай поворачивается лицом к западу, ставит Светильник на алтарь и возвращается на свой пост.)

Иерофант:

То, что мы вкусили во плоти, да будет для души нашей символом вечной ее сопричастности жизни той, что превыше Природы и нисходит, о Господи, от Тебя ради преобразования нашей личности в великую Квинтэссенцию, достижения summum bonum, истинной Мудрости, неизреченной Красоты и цели наших поисков, заключенной в Тебе. (Все прочие служители дважды ударяют своими орудиями.)

Иерофант:

КНАВС

Иерей:

АМ

Гегемон:

РЕКНТ

Иерей:

КОНХ

Гегемон:

ОМ

Иерофант:

РАХ

Гегемон:

¹²⁴ «Свершилось» (др.-греч.), последнее слово, произнесенное Иисусом перед смертью на кресте, согласно Мф. 27:54 и Лк. 23:47. — Примеч. перев.

Свет

Иерофант:

В

Иерей:

Устремлении

(На этом Ритуал Степени Неофита завершается. Слава в вышних Господу за благодать, кою Он даровал нам в милосердии Своем.)

ЦЕРЕМОНИЯ МЛАДШЕГО АДЕПТА

СЛУЖИТЕЛИ СТЕПЕНИ

Верховный Адепт, посвященный в Августейшую Степень 7—4, степень Полномочного Учителя. Он есть живой Символ СЕФИРЫ ХЕСЕД, выступающий от имени Высшей Степени Третьего Ордена. Его благородный титул — Милостивый Свободный Адепт.

Второй Адепт, посвященный в Сокровеннейшую Степень 6—5. Он олицетворяет СЕФИРУ ГЕБУРА и выступает от имени заключенной в ней Тайны. Его почетный титул — Могучий Старший Адепт.

Третий Адепт — предпочтительно, один из Старших Членов Степени 5—6. Это Живой Символ СЕФИРЫ ТИФЕРЕТ, выступающий от имени Младших Адептов. Его официальный титул — Брат Адепт-Помощник.

Кроме них, в церемонии участвует Брат Прислужник — Привратник и Страж Порога. Он допускается в Храм последним и особо несет ответственность за Просителя. Подобающий ему титул — Почтенный Брат *Custos Liminis*¹²⁵.

Для остальных членов используется обращение Достопочтенные Братья и Сестры.

ОБЛАЧЕНИЯ И УКРАШЕНИЯ СЛУЖИТЕЛЕЙ И ЧЛЕНОВ ОРДЕНА, ПРИСУТСТВУЮЩИХ НА ЦЕРЕМОНИИ

1. МИЛОСТИВЫЙ СВОБОДНЫЙ АДЕПТ облачен в сутану и мантию фиолетового цвета и подпоясан лимонным поясом. В лимонный цвет окрашена и подкладка капюшона его мантии. На голове — фиолетовая камилавка¹²⁶, украшенная спереди золотым квадратом ХЕСЕД. На левом плече мантии вышит символ Соли. На ленте лимонного шелка подвешен *Symbolum Magnum*¹²⁷ Розы и Креста, который дозволено носить только ему одному — в силу его Служения. В руке его Жезл, увенчанный фигурой Воскресшего Христа.

2. МОГУЧИЙ СТАРШИЙ АДЕПТ облачен в сутану и мантию красного цвета и подпоясан зеленым поясом. В зеленый цвет окрашена и подкладка капюшона его мантии. На голове — красная камилавка, украшенная спереди золотой пентаграммой ГЕБУРЫ. На левом плече мантии вышит символ Серы. На ленте зеленого шелка подвешена золотая пентаграмма с красной розой о пяти лепестках в центре. В руке его Жезл, увенчанный

¹²⁵ Страж Порога (лат.). — Примеч. перев.

¹²⁶ Камилавка (позднегреч. *kamilauka*, от греч. *kamelos* — «верблюд») — головной убор, высокий, расширяющийся кверху цилиндр без полей, фиолетового цвета; почетный атрибут священников. — Примеч. редактора-консультанта.

¹²⁷ Великий Символ (лат.). — Примеч. перев.

белым двойным кубом, на четыре сторонах которого начертаны чистым золотом буквы ЙОД, ХЕ, ВАВ, ХЕ, а на верхней грани — ШИН.

3. БРАТ АДЕПТ-ПОМОЩНИК облачен в сутану и мантию оранжевого цвета и подпоясан голубым поясом. В голубой цвет окрашена и подкладка капюшона его мантии. На голове — оранжевая камилавка, украшенная спереди золотой гексаграммой ТИФЕРЕТ. На левом плече мантии вышит символ Ртути. На ленте голубого шелка подвешен малый символ Розы и Креста, соответствующий степени Младшего Адепта. В руке его Жезл, увенчанный распятием.

4. ПОЧТЕННЫЙ БРАТ CUSTOS LIMINIS облачен в обычное одеяние Младших Адептов: белая сутана с оранжевым поясом и голубая лента, на которой подвешен золотой крест Распятия, в месте соединения рукавов которого помещается красная роза о пяти лепестках. В руке его Жезл, увенчанный Голубем Мира, подобный Жезлу Привратника Миров, расположенных ниже ТИФЕРЕТ.

Цвета мантий Трех Служителей символизируют: оранжевый — Солнце Праведности во Христе, великолепие ума, озаренного некой мерой осознания Бога; красный — торжество души, побеждающей смерть любовью; фиолетовый — царственное величие возродившей жизни и воли, обретшей совершенство в Господе.

Неофициальное облачение Императора как представителя Братства Степеней Третьего Ордена — обычная белая сутана и оранжевый пояс, а также белая шелковая лента, на которой подвешена круглая золотая lamina с выгравированной золотом же Священной Огдоадой¹²⁸. Камилавка увенчана крестом, в месте соединения рукавов которого помещается роза о пяти лепестках, того же цвета, что и сама камилавка.

БРАТСТВО РОЗЫ И КРЕСТА ОТКРЫТИЕ ОБИТЕЛИ И СВАТИЛИЩА АДЕПТОВ

Убранство Обители и Святилища соответствует неписаной традиции. Перед Святилищем помещается Завеса. Братья Обители, пришедшие на собрание, облачены в белые мантии с поясами своих Степеней и эмблемами Розы и Креста ТИФЕРЕТ. Трое Служителей облачаются в предписанные одеяния, берут Жезлы Обряда и занимают свои неизменные посты Стражей Завесы. Место Брата Прислужника — у Двери Священной Обители, ибо он — Страж Порога. Все Братья усаживаются, храня безмолвие и сосредоточенность.

Свободный Адепт:
(*Два удара Жезлом.*)

Старший Адепт:
(*Два удара Жезлом.*)

Младший Адепт:
(*Два удара Жезлом.*)

(*Все встают.*)

Свободный Адепт:

¹²⁸ Т.е. восьмерицей. — Примеч. перев.

Salvete, Fratres et Sorores Roseae et Aureae Crucis¹²⁹.

Старший Адепт:

Здравие и благословение в Господе.

Младший Адепт:

Vigilate, Fratres es Sorores¹³⁰.

Свободный Адепт:

О, почтенные и сведущие Братья! Помогите мне открыть Обитель Духа Святого в сердце и в средоточии сердца, в явленной Жизни Природной и в духовном сознании, как в Солнце Жизни, оживляющей жизнь. *(Короткая пауза.)*

Свободный Адепт:

Почтенный Брат Custos Liminis! Проследи, чтобы Дверь Дома сего была запечатана паролем от всех вторжений извне: Господь — внутри. *(Указание выполняется, после чего Страж Порога склоняется в приветствии, скрестив руки на груди.)*

Брат Custos Liminis:

О, Милостивый Свободный Адепт! Печать на Пороге Дома сего, и я свидетельствую, что Священный Пароль не будет забыт вовеки.

Свободный Адепт:

Могучий Старший Адепт! Каким Знаком открываем мы Дом Духа и Святилище Его?

Старший Адепт:

Знаком Мессии, распростертого на Кресте Сефирот. *(Совершает Открывающий Знак.)*

Свободный Адепт:

Брат Адепт-Помощник! Каково его тайное значение?

Брат Адепт-Помощник:

Это Знак Размыкания Завесы, символизирующий растворение завес материи пред откровением Жизни Духа и открытие Святилища для приема Просителя.

Свободный Адепт:

Могучий Старший Адепт! Каково его сокровеннейшее значение?

Старший Адепт:

О, Милостивый Свободный Адепт! Символическая Завеса сия есть Завеса Святая Святых, и я свидетельствую, что Завеса сия есть Христос, предстающий очам во плоти.

Свободный Адепт:

Брат Адепт-Помощник! Каким Знаком закрываем мы Дом Духа и Святилище Его?

Брат Адепт-Помощник:

Знаком Духа воспринятого и обитающего в сердце Братства. *(Совершает Закрывающий Знак.)*

¹²⁹ Приветствую вас, Братья и Сестры Розы и Золотого Креста! *(лат.)*. — Примеч. перев.

¹³⁰ Бдите, Братья и Сестры! *(лат.)*. — Примеч. перев.

Свободный Адепт:

Могучий Старший Адепт! Каково его тайное значение?

Старший Адепт:

Оно также двояко. Знак этот символизирует смыкание завес материи за спиной Просителя, вошедшего во Врата. В сокровеннейшем же смысле он свидетельствует о необходимости и вечности явления Христа во плоти как скинии Христа мистического. Завеса Храма сего размыкается, но не рвется. Она исчезает и вновь становится целой. Она пребывает в неизменности и неподвижности.

Свободный Адепт:

ЙОД

Старший Адепт:

ХЕ

Брат Адепт-Помощник:

ШИН

Старший Адепт:

ВАВ

Брат Адепт-Помощник:

ХЕ

Свободный Адепт:

ИЕШУА

Брат Адепт-Помощник:

Свят, свят, свят — Завеса Sanctum Sanctorum¹³¹.

Свободный Адепт:

Могучий Старший Адепт! Каково Священное Слово, хранящее порог Дома сего по эту сторону Врат?

Старший Адепт:

Утверждение совершенного бытия: АЛЕФ, ХЕ, ЙОД, ХЕ¹³², отражающееся от Венца Древа. Оно означает «Я ЕСМЬ», и всякий Брат Розы и Креста, способный произнести его в истинном смысле — в Господе, который есть Все во всем, — достиг цели наших исканий.

Свободный Адепт:

Брат Адепт-Помощник! Каково Мистическое Число этой Степени, произведенное от Священного Слова?

Брат Адепт-Помощник:

В последовательности Орден и Обрядов это число двадцать один.

Свободный Адепт:

Могучий Старший Адепт! Что есть Дом Духа Святого?

¹³¹ Святая Святых (лат.). — Примеч. перев.

¹³² Эхейе. — Примеч. перев.

Старший Адепт:

Духовный чертог, Тайная Церковь Избранных, Школа Мистической Любви.

Свободный Адепт:

Брат Адепт-Помощник! Где символически расположен этот Священный Дом и на чем покоится его основание?

Брат Адепт-Помощник:

В месте Священных Таинств, в незримой Горе Мудрецов. Основание его — краеугольный камень, Камень же этот есть Мистический Христос.

Свободный Адепт:

Могучий Старший Адепт! Как именовали эту Сокровенную Гору Древние Хранители Таинств?

Старший Адепт:

Mons Abiegnus — Гора Елей. В названии этом заключалось указание на Священную Еловую Шишку — конический символ Древних Мистерий. Это место принятия, продвижения и окончательного достижения. В более глубоком смысле конус символизирует смыслы и символы, кои объемлет собою писаное слово, — все многообразные толкования, заключенные в один внешний знак. Гора же эта есть место восшествия, лестница совершенства и путешествие души в Господе. На вершине ее мы чаем обрести в умиротворении цель наших странствий, когда душа достигнет наконец того, к чему стремятся очи и сердце.

Свободный Адепт:

Брат Адепт-Помощник! Как именуется эта Гора в традиции Розы и Креста?

Брат Адепт-Помощник:

Истинный Хорив и Голгофа, подножие истинного Сиона, Обители Хлеба Живого.

Свободный Адепт:

Могучий Старший Адепт! Что есть Святилище Дома сего?

Старший Адепт:

Наисвященнейшее место Таинства, кое открывается в Третьем Ордене и обретается душою во Христе.

Свободный Адепт:

Каковы ступени этого Таинства, явленные в Священной Степени Младшего Адепта?

Старший Адепт:

Жизнь, Смерть и Воскресение: Жизнь, следующая за Возрождением; Смерть, Мистическая и Божественная; и Слава тех, кто выходит из великой тьмы восставленными в целости.

Свободный Адепт:

Брат Адепт-Помощник! Что есть Святилище Дома сего согласно внешней стороне нашей традиции?

Брат Адепт-Помощник:

Усыпальница нашего возлюбленного Основателя, Христиана Розы и Креста, сотворенная им по образу вселенной, как врата, в которые входят при рождении, и храм, ведущий от земной

жизни к духовной. Сказано, что усыпальницу эту он расположил в центре, ибо она — средоточие совершенного покоя в обители деятельности.

Свободный Адепт:

Могучий Старший Адепт! Какой смысл заключен в Имени нашего мистического Основателя?

Старший Адепт:

Роза Христа, явленная на Кресте Человеческой Личности.

Свободный Адепт:

Брат Адепт-Помощник! Что можешь ты сказать о форме этого Святилища?

Брат Адепт-Помощник:

Оно имеет форму равностороннего семиугольника, символизирующего жизнь Природы и благодать, сокрытую за Природой.

Свободный Адепт:

Могучий Старший Адепт! Чему соответствуют в глубочайшем смысле семь ее сторон по закону соответствия между тем, что внизу, и тем, что наверху?

Старший Адепт:

Семи деяниям благодати в человеческом духе святом; семи дням сотворения нашего по образу Господа, в коем — цель наших устремлений; нижним СЕФИРОТ, число коих — семь; планетам, коих также семь, и семи заветам золотого правила, согласно коему одухотворяются в Степенях Розы и Креста. Ибо это мистическое число господствует и на высотах горних, и в глубинах дольних, и в малом, и в великом мире.

Свободный Адепт:

Брат Адепт-Помощник! Какими Вратами мы входим в Святилище?

Брат Адепт-Помощник:

EST OMNIS ANIMA VENUE¹³³. Входят в него Вратами мистической планеты Венера; и душе обещана свадьба.

Свободный Адепт:

Могучий Старший Адепт! Что пребывает в этом Святилище?

Старший Адепт:

Вечная Любовь, в силу коей Господь пребывает в Природе, Агнец убиен от основания мира, а Христос живет внутри нас.

Свободный Адепт:

Брат Адепт-Помощник! В чем заключается обязанность Просителя?

Брат Адепт-Помощник:

Пройти за Завесу и силою собственной любви и устремления пробудить то, что сокрыто внутри.

Свободный Адепт:

¹³³ «Это прибежище всех душ» (лат.). — Примеч. перев.

Могучий Старший Адепт! Что за внешний знак ношу я на сердце, и каков его сокровенный смысл?

Старший Адепт:

Это SACRAMENTUM MAGNUM¹³⁴ Розы и Креста, символизирующий Вечное Слово, сокрытое в Природе, и явление изреченного Слова. В нем предстает в гармонии и обретает развитие вся символика Розы и Креста, и многие его значения относятся к Таинствам высшего рода.

Свободный Адепт:

Брат Адепт-Помощник! Что означает Жезл Служения, который ты держишь в правой руке?

Брат Адепт-Помощник:

Это знак Слова, ставшего плотью и проявленного в жизни человека¹³⁵. Поэтому человек — ключ ко всему сущему, а Крест — Знак Славы. Тайна же этого Ключа содержится в буквах, выгравированных на этом Жезле, — INRI. В них — великое таинство бытия.

Свободный Адепт:

Могучий Старший Адепт! Какая весть заключена в твоём Жезле Служения?

Старший Адепт:

В нем то, что было прежде и явится после: жизнь в сокровенности, Слово неизреченное и безмолвие Слова, возвратившегося вспять. Кубический Алтарь Курений разворачивается в Крест Жизни. Христос-Жизнь есть жертвоприношение, подобное курениям, возжигаемым на Жертвеннике Господнем. Когда же приносится жертва совершенная, крест жизни складывает рукава свои во святости и жизнь возвращается к Господу. Крест вновь становится Кубом, а Слово, ставшее плотью, скрывается в усыпальнице, высеченной в скале. Буквы, выгравированные на этом Жезле, — ЙОД, ХЕ, ШИН, ВАВ, ХЕ, и я свидетельствую, что это Имя, и никакое иное, дается человеку, когда он обретает спасение. Таково Великое Слово этой Степени.

Свободный Адепт:

На Жезле моего Служения вздымается Знак Воскресения. Я — тот, кто свидетельствует об этом нелживо с высот Третьего Ордена, в Таинстве Слова Восставшего, смерть победившего и облеченного силой и славой. Буквы этого Таинства — LVX, и это — Свет Миру¹³⁶. (*Короткая пауза.*)

Свободный Адепт:

Брат Адепт-Помощник! Какие слова начертаны на двери Святилища и как оно охраняется?

Брат Адепт-Помощник:

Слова таковы: «POST CENTUM VIGINTI ANNOS PATEBO»¹³⁷. Дверь охраняется Священной Буквой ШИН, буквой Христа-Духа. Сказано: «Пусть будут дни их сто двадцать лет»¹³⁸. И на протяжении этого символического срока дух Христа трудится вместе с духом человека. Когда же завершается отпущенный человеку срок, число 120 сводится к мистической огдоаде путем деления на три и на пять, образуя число Христа и число возрождения. Триада

¹³⁴ «Великое Таинство» (лат.). — Примеч. перев.

¹³⁵ Ин. 1:14: «И Слово стало плотью и обитало с нами...». — Примеч. редактора-консультанта.

¹³⁶ Ср. слова Иисуса из Ин. 9:5: «Доколе Я в мире, Я свет миру». — Примеч. перев.

¹³⁷ «Через сто двадцать лет буду открыта» (лат.). — Примеч. перев.

¹³⁸ Быт. 6:3. — Примеч. перев.

правит всем сущим, а благодать пентады явлена в духе человеческом, дабы Христос был всё во всем.

(Почтенный Брат Custos Liminis как Страж Порога один раз ударяет Жезлом. Второй и Третий Служители раздвигают Завесу. Верховный Служитель распахивает Дверь Святилища настежь. Проходя мимо остальных Служителей, которые стоят с поднятыми Жезлами и смотрят внутрь Святилища, Верховный Служитель вступает в Святилище, движется по ходу солнца на восток, там останавливается и оборачивается лицом к западу. Второй Служитель становится к югу от Алтаря, а Третий — к северу. Оба обращаются лицом к Алтарю. Все трое Служителей стоят прямо, держа в правой руке поднятые Жезлы, а левую руку приложив к сердцу.)

Свободный Адепт:

АЛЕФ, ХЕ

Старший Адепт:

ЙОД, ХЕ

Брат Адепт-Помощник:

ЭХЕЙЕ.

Свободный Адепт:

Сказано: «Прежде, нежели был Авраам, Я ЕСМЬ»¹³⁹.

Старший Адепт:

«За кого люди почитают меня, Сына Человеческого»¹⁴⁰?

Брат Адепт-Помощник:

Христос Божия Сила и Божия Премудрость¹⁴¹.

Свободный Адепт:

I.N.

Старший Адепт:

R.

Брат Адепт-Помощник:

I.

Свободный Адепт:

YEHESHUA.

Старший Адепт:

NAZAREUS.

Брат Адепт-Помощник:

REX IUDAEORUM.

¹³⁹ Ин. 8:58. — Примеч. перев.

¹⁴⁰ Мф. 16:13. — Примеч. перев.

¹⁴¹ 1 Кор. 1:24. — Примеч. перев.

Свободный Адепт:

LVX, Свет Миру.

(Второй и Третий Служители проходят прямо к Двери и становятся по обе стороны от нее, глядя внутрь Святилища. Верховный Служитель завершает обход Святилища по ходу солнца и покидает его со словами:)

Свободный Адепт:

Да пребудем мы, многие, единым телом во Христе, единым разумом и душой, единой в союзе с Ним. *(Дверь Святилища по-прежнему распахнута; Служители стоят на прежних местах.)*

Брат Адепт-Помощник:

Братья и Сестры! Именем нашего Великого Мастера и единения со Христом я открываю сей Дом Духа Святого! *(Два раза ударяет Жезлом.)*

Старший Адепт:

(2 раза ударяет Жезлом.)

Свободный Адепт:

Святилище открыто.

(2 раза ударяет Жезлом. Все присутствующие совершают Открывающий Знак Степени. На этом Торжественная Церемония Открытия Обители и Святилища Адептов завершается.)

ПЕРВАЯ ЧАСТЬ

(Алтарь переносят из Святилища в центр Храма. Эмблему Розы и Креста, Светильник, Чашу, Кинжал и Цепь возлагают на соответствующие им Священные Символы. В центре Святилища воздвигают Священный Крест Присяги. Дверь Святилища закрывают и загораживают Завесой. Служители и почтенный Брат Custos Liminis садятся на свои места. Соискатель остается один. Он сидит на скамье в ярко освещенном Преддверии Храма, держа в руках свиток со стихами о крестной жизни. Милостивый Свободный Адепт один раз ударяет жезлом.)

Свободный Адепт:

Почтенные Братья и Сестры! Благословен идущий во Имя Господне, чающий Света Славы Его. *(Страж Порога встает и совершает Открывающий Знак Степени.)*

Брат Custos Liminis:

Я свидетельствую о Брате нашем Adveniat Regnum (vel nomen aliud), стоящем на пороге ТИФЕРЕТ. Он подготовлен на внешних путях, и Храм внутренней благодати готов принять его.

Свободный Адепт:

Почтенный Брат Custos Liminis! Ступай и объяви Соискателю, что время пришло и Солнце Спасения воссияло в Обители Красоты. Подготовь его как келарь Храма со своей стороны и введи его в священный предел. *(Страж Порога совершает Закрывающий Знак Степени и покидает Храм, закрывая за собой дверь.)*

Свободный Адепт:

Брат Адепт-Помощник! Встань на страже по эту сторону Врат. Властью, вверенной мне, и согласно свидетельству истинному, да отворят тем, кто стучит¹⁴²! (*Брат Адепт-Помощник поднимается, совершая Знаки Степени, и становится у двери.*)

Свободный Адепт:

Братья и Сестры! Эти Священные Таинства вечно призывают нас на тот единый путь, что был известен и провозглашен от древних дней.

Старший Адепт:

Многие светы сияют от Отца Светов, и тьма свидетельствует о Нем.

Свободный Адепт:

Будучи Детьми Царя, мы устремились к Венцу. Мы чаем Славы Господней и молимся, дабы она была явлена.

Старший Адепт:

От природной жизни человеческой узкий путь ведет к самому Венцу всего сущего, и имя этому пути — Великодушие.

Свободный Адепт:

Середина его украшена именем Красоты, и Солнце Красоты сияет над нею в зените.

Старший Адепт:

Известно, что Свет Души подобен Свету Солнца. Устремим же взоры свои ввысь, ибо спасение близко. (*Эти строки следует произносить отчетливо и довольно медленно, выдерживая паузы между репликами, поскольку их предназначение — занять время, необходимое для подготовки Соискателя. Тем временем Привратник Степени приветствует Просителя в Преддверии Храма следующими словами.*)

Брат Custos Liminis:

Человек входит в свое истинное Я, как священник — в Святую Обитель. (*Привратник Степени подготавливает Просителя, уже облаченного в сутану: надевает на него мантию и ленту, степени Мастера Храма Степеней ниже Врат Третьего Ордена. При этом он говорит следующее.*)

Брат Custos Liminis:

Мы стремимся совлечь с себя все несовершенство и облечься Господом. (*После этого Привратник Степени подводит Просителя к Двери Храма и достаточно громко и отчетливо стучит в Дверь, выполняя Удары Степени — два удара Жезлом. Брат Адепт-Помощник открывает дверь.*)

Брат Адепт-Помощник:

Благословен и свят тот, кто войдет в обитель истинного знания. Мудрость и понимание изливаются на него сообща.

(*Привратник Степени входит, вводя вместе с собой и Просителя. Дверь за ними закрывают. Брат Адепт-Помощник возвращается на свое место. Привратник Степени проводит Просителя на открытое пространство у восточной стороны Алтаря и поворачивает его лицом к востоку.*)

¹⁴² Мф. 7:7: «...стучите, и отворят вам». — *Примеч. перев.*

Брат Custos Liminis:

О Милостивый Свободный Адепт! Я представляю тебе нашего Возлюбленного Брата Adveniat Regnum (vel nomen aliud), всецело вверившего себя Господу, в коем цель наших устремлений, и жаждущего жизни ТИФЕРЕТ и Благодати Христа, в ней пребывающей. Он прошел Пути и Степени низших Орденов. Он был очищен и освящен на этих Путиях, во всех четырех частях своей природной личности. Он обратил свою волю к Господу, подобно тому, кто во тьме ночной обратил лицо свое к Иерусалиму. Он видел, как тьма озарилась за вечной горой, как свет воссиял на востоке. Память о свете этом в нем жива. Она указала ему путь прямой и узкий, коим дух Соискателя восходит к ТИФЕРЕТ. Во Вратах пути сего, при раскрытии Завесы, он прошел Второе Рождение в символике нашего Священного Братства. Ему было сказано, что Дверь откроется; и она уже открылась в сердце его. Он возложил всю природу свою на Горный Жертвенник Курений, пред лице Воли Господней. Сказано, что этой жертвою призванные становятся избранными к познанию Жизни, оживляющей жизнь. Сказано также, что войдет он и направится дальше. Рожденный в Вифлееме духовном, введенный во Храм под эгидой древнего закона во Второй части церемонии Врат, да утолит он желание сердца своего на пути к Божественному в себе, в обитель жизни очищенной, жизни, следующей за воскресением. Истинно свидетельствую, что он просит быть принятым среди вас. *(Привратник Степени возвращается на свое место и садится.)*

Свободный Адепт:

Блаженны те, кто чрез Пути и СЕФИРОТ Братства Розы и Креста пришел возродиться в сердце и посвятил тому всю свою жизнь. Брат Adveniat Regnum (vel nomen aliud)! Мы признаем твои титулы и означенные ими права. Свидетельства нашего полномочного Вестника, провозглашенные на пороге ТИФЕРЕТ, также истинны и неложны, аминь, во веки веков. Но тебе, прошедшему посвящение и переходившему от Степени к Степени среди светочей и теней наших братств не столь сокровенных, предстоит усвоить еще один урок. Это слава Креста Христова. Кубический Алтарь, на котором ты принес присягу в церемонии Первой Степени нашего Братства, есть Алтарь твоей собственной личности, и куб этот ныне должен раскрыться как Крест навстречу Жизни Господней.

Старший Адепт:

Тот, кто был очищен и освящен; тот, кто волей и пониманием обратился к Господу как к цели пути своего; тот, кто принес в жертву всю природу свою, дабы та пришла в соответствие с Господним замыслом во Вселенной и навеки стала частью Воли Господней, — ныне стоит он на пороге ТИФЕРЕТ. Но возрожденная жизнь той Степени, о посвящении в которую ты просишь, есть жизнь крестная в почтении ко всему, что внизу.

Брат Адепт-Помощник:

Крест есть Знак Жертвоприношения и также Знак победы, обретения себя во святости. Страдание, которое он символизирует по Закону Природы, преобразуется во славу, образом которого он служит по Закону Благодати. В своем сокровенном смысле он хранит тайну освобождения.

Свободный Адепт:

Да обретешь ты Мистическую Розу и Золотой Крест! Да войдешь ты чрез наше мистическое Братство в жизнь света, в самый Свет Креста и Жизнь Розы, что на Кресте. *(Привратник Степени встает, подходит к круглому Алтарю, берет с него Серебряную Цепь и становится рядом с Просителем.)*

Брат Адепт-Помощник:

Прими же эту Цепь, о Брат Adveniat Regnum (vel nomen aliud). Подними ее правой рукой и скажи: «Я принимаю оковы служения по Закону Света». *(Привратник Степени вкладывает*

Цепь в руку Соискателя, и тот повторяет формулу, сообразуя свои действия со словами. Затем Привратник кладет Цепь на Алтарь и возвращается на свое место.)

Брат Адепт-Помощник:

Помещая Цепь на Алтарь, ее возлагают на Тельца земного, который соответствует материальной части твоей личности, очищенной обрядами нашего Ордена. Некогда эта Цепь была свинцовой, о Брат мой, и отягчала тебя бременем скорби. Ныне же преобразилась она и стала серебряной. Ныне это узы духовного повиновения, священности преданности и служения по воле любви. Посему иго это легко¹⁴³. Ты поднял его в знак повиновения великому закону достижения, властвующему в теле Адепта. *(Короткая пауза.)*

Свободный Адепт:

Могучий Старший Адепт! Каков символический возраст нашего возлюбленного Просителя?

Старший Адепт:

О, Милостивый Свободный Адепт! Дни его — сто двадцать лет.

Свободный Адепт:

Сказано: «Не вечно Духу Моему быть пренебрегаемым человеками; потому что они плоть; пусть будут дни их сто двадцать лет»¹⁴⁴. Брат Адепт-Помощник! Чему соответствует возраст, который мы символически приписали Просителю?

Брат Адепт-Помощник:

Времени его природной жизни, до того как в сердце своем он возвестил о Господе. Срок этот завершается в сердечном безмолвии, когда то, что было очищено и освящено, приходит к возрождению в Господе.

Свободный Адепт:

Брат *Adveniat Regnum (vel nomen aliud)!* Да познаешь ты покой этого безмолвия и воспримешь дар понимания в свете святом. Это Обитель Духа, построенная на Сокровенной Горе, которая (ввиду того что все сущее — внутри нас) в мистическом смысле располагается в центре земли. Здесь же — Святилище Адептов, где ты должен будешь произнести обеты совершенной преданности на Кресте нашего Таинства. Готов ли ты утвердить свое избранничество в Ордене таким способом? *(Привратник Степени подходит к Алтарю, берет Алтарный Светильник и вручает его Соискателю. Соискатель подтверждает свою готовность собственными словами.)*

Свободный Адепт:

Поднеси же этот Светильник ко лбу обеими руками и повторяй за мной: «Во Имя Господа, опоры моей, и пред Крестом Жизни в чаянии Света Креста».

(Соискатель выполняет указание и продолжает держать Светильник у лба. Второй и Третий Служители встают и молча раздвигают Завесу, скрывающую Дверь Святилища. Милостивый Свободный Адепт один раз ударяет Жезлом и встает. Вместе с ним поднимаются все присутствующие. Милостивый Свободный Адепт распахивает Дверь Святилища настежь. Светильник-Роза на потолке прикрыт красным крепом. В центре Святилища виднеется в полумраке Крест.)

¹⁴³ Ср. Мф. 11:30: «...иго Мое благо, и бремя Мое легко». — *Примеч. перев.*

¹⁴⁴ Быт. 6:3. — *Примеч. перев.*

Свободный Адепт:

Да воссияет славное Солнце ТИФЕРЕТ на вершине Голгофы. (*Милостивый Свободный Адепт стоит на Пороге Святилища, обратившись лицом к западу. Второй и Третий Служители преклоняют колени по обе стороны от него, глядя на восток. Братья, присутствующие на церемонии, также преклоняют колени. Привратник Степени руководит действиями Просителя. Милостивый Свободный Адепт простирает руки в стороны, образуя подобие креста.*)

Свободный Адепт:

Братья и Сестры! Вознесем торжественное моление Владыке Благодати, который ниспослал Тайный Свет в мир и желает лишь одного — чтобы тот сделался явным. (*Милостивый Свободный Адепт скрещивает руки на груди, совершая тем самым Второй Знак Степени.*)

МОЛИТВА ВЕРХОВНОГО СЛУЖИТЕЛЯ

Всякая истина, Отче Всевышний, от Тебя исходит; великую милость и благодать ниспосылаешь ты постоянно. Ты начертал символические знаки Природы и утвердил эту Божественную Школу, обучающую верному их толкованию. Выведи нас по этим знакам за пределы всякого выражения, за все личины проявленного мира, туда, где нет ни времени, ни места, в неподвижный, неизреченный покой и безмолвие любви, и где обретается смысл всего, что есть Ты. Ты один — нам помощь и опора; в Тебе вся наша сила во дни наших странствий. Ты — исток всего сущего, и все сущее в конце вернется к утешению Твоих бездонных глубин. Всем устремлением сердец своих мы жаждем возродиться в Твоей любви. Молим Тебя, прими нас! Помоги нам в нашей нужде! Престол Величия Твоего высоко в небесах неприступных. Очисти же и преобрази нас, детей Твоих по Второму Рождению, бедных Братьев этого скромного Братства Твоего, дабы и в сердцах наших нашлась для Тебя обитель. Снизойди к нам в Жизни Крестной, снизойди к нам в Смерти Мистической, приведи нас к Воскресению в Тебе. Даруй нам, восходящим по Ступеням ко Христу, откровения союза с Тобою, дабы обрели мы то Я, что сокрыто в Тебе. Да вступим мы в свое владение, в царствие наше и Твое; и те, кто был отделен в мире проявленном, да познают единство духа в Тебе, Койй есть Всё во всем.

(Все, кто стоял на коленях, поднимаются. Второй и Третий Служители, а также зрители, не участвующие в церемонии, садятся на свои места. Привратник Степени берет Распятие с Розой с Алтаря и вручает его Верховному Служителю. Затем Привратник Степени подходит к западной стороне Алтаря и поворачивается лицом к востоку. Проситель стоит спиной к Алтарю у его восточной стороны. Милостивый Свободный Адепт поднимает Распятие с Розой перед собранием Братьев и Сестер и, приближаясь к Просителю, произносит следующие слова.)

Свободный Адепт:

IN HOC SIGNO VINCES¹⁴⁵. (*Подойдя к Просителю, Милостивый Свободный Адепт поднимает Распятие с Розой над склоненной головой Просителя, и произносит следующую реплику.*)

Свободный Адепт:

Брат Adveniat Regnum (vel nomen aliud)! Покажи мне Первый Знак, который открылся тебе на Пороге ТИФЕРЕТ во Вратах Третьего Ордена. (*Проситель без подсказки выполняет Знак*

¹⁴⁵ «С этим знаком победишь» (лат.) — слова, которые, по легенде услышал во сне римский император Константин накануне битвы со своим соправителем Максенцием 27 октября 312 года. Голос сопровождался видением креста. Победа в этой битве принесла Константину единоличную власть над Римской империей и повлекла за собой официальное признание христианства на землях империи. — *Примеч. перев.*

Размыкания Завесы так, как он уже совершал его ранее, и остается стоять в этой позе. Милостивый Свободный Адепт обмакивает Кинжал в Вино и чертит крест на лбу Просителя.)

Свободный Адепт:

Три свидетельствуют на небе: Отец, Слово и Святой Дух; и сии три суть едино¹⁴⁶.
(Обмакивает Кинжал в Вино и чертит крест на стопах Просителя.)

Свободный Адепт:

И три свидетельствуют на земле: дух, вода и кровь; и сии три об одном¹⁴⁷. (Обмакивает Кинжал в Вино и чертит крест на правой ладони Просителя.)

Свободный Адепт:

Если кто не родится от воды и Духа, не может войти в Царство Божие¹⁴⁸. (Обмакивает Кинжал в Вино и чертит крест на левой ладони Просителя.)

Свободный Адепт:

Кто сораспялся Христу, тот с ним и царствовать будет¹⁴⁹. (Короткая пауза.)

Свободный Адепт:

Брат Adveniat Regnum (vel nomen aliud)! Покажи мне Закрывающий Знак, который был дан тебе на Пороге ТИФЕРЕТ во Вратах Третьего Ордена. (Проситель выполняет Знак Смыкания Завесы и остается стоять в этой позе. Милостивый Свободный Адепт обмакивает Кинжал в Вино и чертит крест на груди Просителя, поверх его скрещенных рук.)

Свободный Адепт:

Да пребудет в тебе Господь во веки веков.

(Проситель остается стоять в позе Закрывающего Знака. Привратник Степени принимает из рук Свободного Адепта Кинжал и возвращает его на Алтарь вместе с Чашей. Затем он возвращается на свой пост и остается стоять там. Второй и Третий Служители становятся по обе стороны от Просителя лицом к востоку. Милостивый Свободный Адепт поворачивается лицом на восток и медленно идет к Святилищу, подняв Жезл. Провожатые вместе с Просителем следуют за ним, держась на некотором удалении от Верховного Служителя. Милостивый Свободный Адепт входит в Святилище, останавливается, пройдя немного вглубь, и поворачивается к западу. Провожатые и Проситель доходят до Порога Святилища и останавливаются. Провожатые обращаются лицом внутрь Святилища и поднимают Жезлы. Милостивый Свободный Адепт переводит Просителя через Порог со следующими словами.)

Свободный Адепт:

Совет мира между нами¹⁵⁰. Входи с миром.

(Милостивый Свободный Адепт подводит Просителя к подножию Креста. Сам он становится позади Креста лицом к западу, а Второй и Третий Служители подходят и привязывают Просителя к Кресту. Затем они возвращаются на прежние места — по обе

¹⁴⁶ 1 Ин. 5:7. — Примеч. перев.

¹⁴⁷ 1 Ин. 5:8. — Примеч. перев.

¹⁴⁸ Ин. 3:5. — Примеч. перев.

¹⁴⁹ Гал. 2:19, 2 Тим. 2:12. — Примеч. перев.

¹⁵⁰ Ср. Зах. 6:12—13: «...так говорит Господь Саваоф: вот Муж, — имя Ему ОТРАСЛЬ, Он произрастет из Своего корня и создаст храм Господень. Он создаст храм Господень и примет славу, и воссядет, и будет владычествовать на престоле Своем; будет и священником на престоле Своем, и совет мира будет между тем и другим». — Примечание и курсив переводчика.

стороны от порога, лицом внутрь Святилища. Привратник Степени один раз ударяет Жезлом. Зрители встают и остаются стоять. Милостивый Свободный Адепт выходит вперед и становится перед Соискателем, лицом к нему; поднимает голову, воздевает руки и произносит следующие слова.)

Свободный Адепт:

О Дух Высот, обрати долу взор свой! Страж нашего Священного Братства; Непорочная Душа подобия Христу; Провожатый избранных на пути к Богу! Во имя Славного Имени ШЕХИНЫ, пребывающей в Святилище сем, внемли торжественной клятве! Прими совершенную жертву сего Брата Розы и Креста! *(Затем Милостивый Свободный Адепт обращается Просителю так, чтобы эти слова слышал только он.)*

Свободный Адепт:

Назови свое Тайное Имя и повторяй за мной. *(Милостивый Свободный Адепт продолжает громким голосом.)*

ПРИСЯГА СТЕПЕНИ

Я, Брат Adveniat Regnum (vel nomen aliud), чающий Жизни в Духе, подготовленный, очищенный и освященный Светом Розы и Креста, а после введенный во Врата Третьего Ордена и символически прошедший Второе Рождение, приношу свою праведную жизнь в жертву на этом Мистическом Кресте подобия Христу ради Божественной Цели, провозглашенной в сердце и в душе. Я жажду сознания в Духе, познания Вечного и откровения Господа, пребывающего в этом Святилище. Я свидетельствую, что отныне и впредь, насколько достанет моих сил, я буду стремиться к Высшему Венцу и Верховному Единству в КЕТЕР.

Что я неустанно буду идти к совершенству чрез Таинство Мудрости в ХОКМЕ — Божественной Мудрости, в коей Суровость преобразуется в Милосердие, — и построю себе Дом в ней как Храм Духа Святого. Что я буду стремиться к Духу Понимания, Духу Совета и Силы, Духу Знания и Истины и к утешению даров и плодов его в море БИНЫ — Высшего Понимания, в коем пребывает Община Избранных. Что я буду чаять Воскресения Адептов, тела Искупления, мистической жизни в единстве и Слова, провозглашенного в Хесед.

Что я буду готов, когда придет срок мой, войти в Субботу, стремясь на брачный пир Души, ко Слово, воспринятому в безмолвии, к святому избавлению ГЕБУРЫ, в Чертоги Сострадания и Правосудия, где смерть — от уст Господних, а не от змия. Торжественно клянусь, что, в ожидании того дня, когда я обрету награды от духа, я буду, насколько способен и в сознании совершенной преданности, вести такую жизнь, какая пристала принятому в ТИФЕРЕТ, стремясь к красоте бытия и неизменной причастности Духу. Я буду следовать закону ТИФЕРЕТ, в коей пребывает Ковчег Завета, как подобает тому, кто родился от Воды и Духа Святого. Я буду хранить согласие воли, святость стремления, преданность мысли и чистоту телесной части своей, приуготовляя одеяния души, как обрученный Господу, как ищущий Слово Единения. Я присягаю, что приму Крест Господень, как ныне символически принял его, дабы снизойти вслед за Христом в Долину Безмолвия и восстать во Славе Единения с Ним. Завеса Святилища раскрылась предо мною. Я знаю, что Завеса эта священна. Я буду хранить ее тайны — Таинства Священного Знания — столь же нерушимо, как хранил досель доверенные мне тайны Низших Степеней Братства. Я буду блюсти Законы Святилища, повинуюсь им с верою и почтением. Я подтверждаю данные ранее клятвы товарищества и братства, как и прочие обязательства, кои я принес до сих пор. Закон нашего Братства — Закон Сплоченности. Вместе со своими собратьями и сонаследниками из Третьего Ордена я буду хранить совершенное единство в Таинстве Веры. Цель моих стремлений — Единение с Господом, и ввиду того, что лишь от собственных моих поступков и желаний зависит, станет ли Древо Познания во мне Древом Жизни, я свидетельствую, что ни смерть, ни жизнь не отлучат меня впредь от любви и служения Господу.

Таков мой обет, данный в чистоте, и да вознесет он мою высшую часть над сферой тех элементов, среди которых я обитал прежде; я же буду стремиться увлечь и низшие СЕФИРОТ природы своей к осознанию Вечного Присутствия. Через ХЕСЕД, ГЕБУРУ и ТИФЕРЕТ приведи меня, о Господи, Боже мой, в моей бессмертной душе к покою Средоточия Твоего, дабы, как пришел я в мир проявленный по велению Твоему, так и возвратился бы я по воле Твоей в мир непроявленный. Да пребудет со мною свет Непреходящей Славы в царстве мира сего, дабы я был впредь не от мира сего, но от того, что нисходит от Тебя с благодатною жизнью в сердце и возносит воспринявших в Страну Живых, в Царствие Небесное, в мир без предела.

(Милостивый Свободный Адепт отступает от Креста в сторону, обращается лицом на запад и воздевает руки высоко над головой. Зрители садятся.)

Свободный Адепт:

Братья и Сестры! Узрите Сына Креста, нашего Брата вернейшего и любимейшего, Брата Розы и Креста, Брата *Adveniat Regnum (vel nomen aliud)*, висящего на сем Мистическом Древе. Здесь он олицетворяет Божественного Сына Тайной Традиции, Первородного Сына Могучих: глава его упирается в ДААТ, руки его простерты к ХЕСЕД и ГЕБУРЕ, на сердце его возлежит ТИФЕРЕТ, стопы его покоятся на МАЛКУТ. Как сей Божественный Сын вошел в мир проявленный, дабы свершить дело избранничества своего во Вселенной, так и Брат наш во Господе вошел в Святилище нашего Священного Соборания. Двойной куб его природной личности преобразился в Крест. Да пребудет сей Крест для него Древом Жизни во исцеление всех начал его существа. Да постигнет он в высочайшем смысле, что жизнь ТИФЕРЕТ воистину есть жизнь крестная. Да узрит он в конце пути, как свертывается Крест этой жизни и обращается в Белый Камень¹⁵¹, в сокровенном средоточии коего начертано Новое Имя, ни одному человеку не ведомое, кроме того, кто его воспримет. *(Короткая пауза, в продолжение которой должна сохраняться полная тишина. Затем Второй Служитель воздевает руки.)*

Старший Адепт:

Свидетельствую, что конец всего — в Господе и конец сей подобен началу. *(Третий Служитель воздевает руки.)*

Брат Адепт-Помощник:

Свидетельствую, что Солнце Справедливости, сияющее над Крестом, есть также Солнце Любви, а Любовь сия есть Жизнь ТИФЕРЕТ. *(Милостивый Свободный Адепт торжественно указывает на Просителя.)*

Свободный Адепт:

*NIS PENDET FRATER FIDELISSIMUS, FRATER ROSEAE CRUCIS*¹⁵². *(Второй и Третий Служители закрывают Дверь Святилища и смыкают Завесу перед ней. Милостивый Свободный Адепт развязывает Просителя и вручает ему свой собственный Жезл Служения.)*

Свободный Адепт:

Брат *Adveniat Regnum (vel nomen aliud)*! Иди с миром и впредь не грехи. Помни отныне и впредь, что ты и Крест — одно. И да будешь ты также Розой на этом Кресте.

(Знаком показывает Просителю, чтобы тот покинул Святилище. Проситель сам открывает Дверь. Вторым и Третьим Служителями приоткрывают Завесу ровно настолько, чтобы он мог беспрепятственно выйти. Привратник Степени подходит к Просителю и выводит его из Храма. Конец Первой части.)

¹⁵¹ Откр. 2:17: «...побеждающему дам вкушать сокровенную манну, и дам ему белый камень и на камне написанное новое имя, которого никто не знает, кроме того, кто получает». — *Примеч. редактора-консультанта.*

¹⁵² «Здесь висит Брат вернейший, Брат Розы и Креста» (лат.). — *Примеч. перев.*

ВТОРАЯ ЧАСТЬ

(Крест Присяги убирают. В Святилище помещают Гроб. Верховный Служитель ложится в Гроб, и его покрывают от головы до пят Красным Покрывалом ГЕБУРЫ. Алтарь возвращают в Святилище. Огни в Святилище гасят; остается гореть только неяркий красный Светильник на Алтаре. Дверь Святилища закрывают, Завесу смыкают. Светильники в Храме приглушают. Второй и Третий Служители садятся по обе стороны от Двери Святилища. Все присутствующие хранят полную тишину.

Между тем Привратник Степени должен провести Просителя в Преддверие Храма и снять с него облачения и регалии Мастера Низшего Храма. Затем Просителя облачают в белое, подпоясывают Оранжевым Поясом и вешают ему на шею эмблему Розы и Креста, подобающую Младшему Адепту. Завершив это, Привратник Степени обращается к Просителю.)

Брат Custos Liminis:

Облачись в одежды возрождения и жизни, обновленной в Господе. Да опояшет тебя сам Господь праведностью святых. И помни, о Брат Розы и Креста, что жизнь ТИФЕРЕТ готовит душе одежды брачные ко дню ее мистической свадьбы.

(Привратник Степени сообщает Просителю Удары Степени и дважды стучит в дверь. Когда тишина в Храме нарушается стуком снаружи, Третий Служитель подходит к Двери Храма и впускает стучавших. Привратник вводит Просителя, закрывает за собой Дверь и забирает у Просителя Жезл Верховного Служителя, который до тех пор оставался у него. Войдя, они останавливаются прямо у Двери.)

Третий Служитель:

Брат Adveniat Regnum (vel nomen aliud)! Прими из моих рук Священное Рукопожатие этой Степени.

(Чтобы выполнить Рукопожатие Степени, оба члена Ордена прикладывают к груди раскрытую ладонь левой руки и одновременно поднимают правые руки с вытянутыми пальцами навстречу друг другу, переплетают пальцы в замок, а затем прижимают ладонь к ладони, при этом обмениваясь приветствием: AVE,FRATER (vel SOROR)¹⁵³, — на которое следует ответ: ROSEAE ET AUREAE CRUCIS¹⁵⁴. После этого они одновременно произносят: PAX CHRISTI TECUM¹⁵⁵.

Третий Служитель возвращается на свое место. Привратник Степени направляет Просителя к отведенному для него сиденью перед рядами зрителей. Проситель садится лицом к Двери Святилища, после чего Брат Адепт-Помощник начинает свой рассказ.)

ПРЕДАНИЕ О РОЗЕ И КРЕСТЕ

Брат Адепт-Помощник:

О возлюбленный Проситель и Брат наш! Таинства, являемые в нашем Братстве, и знания, выраженные в символике Ордена Розы и Креста, передавались из поколения в поколение в разных обличьях с незапамятных времен. Среди многих народов существовали святилища тайной традиции, и как во все времена в мире проводились обряды посвящения, так во все времена и повсюду единственным предметом Величайших Таинств была та неизменная цель,

¹⁵³ «Здравствуй, Брат (или Сестра)» (лат.). — Примеч. перев.

¹⁵⁴ «Розы и Золотого Креста» (лат.). — Примеч. перев.

¹⁵⁵ «Мир Христов с тобой» (лат.). — Примеч. перев.

кроме которой ничто не заботит человека, обретшего сознание избранности. Все истинные Обряды и Мистерии, каковы бы ни были их имена и внешние формы, в отношении своего предназначения всегда оставались единым Обрядом, являющим единую Мистерию, которая — обобщая как можно более кратко — призвана восстановить человека в Господе. Официальных догматов — великое множество; символических украшений — не меньше; но каждый соискатель, от неопита до эпопта¹⁵⁶, познавший свой исток, знает также, что окончательная цель его — осознанно вернуться к этому истоку.

Старые Обряды мертвы, и сохранившиеся записи о большинстве из них неполны и зачастую сводятся к неясным следам и слухам. Но истины, воплощаемые в посвящении, живы и пребудут вовеки. По велению свыше, от Великого и Святого Соборания, пребывающего во Святынище нерукотворном, скрытом Завесою, пришествие нашего Господ и Спасителя утвердило в пространстве и времени Иерархические Мистерии Христа. Он на особый манер являет нам Великий Образец посвящения — его путь, истину и жизнь. Он указал путь и срок, и более не в Обрядах и Символах, но в самой жизни, и сделал соучастниками ее, наследниками и сонаследниками Своими всех постигших величайшую тайну — что история Его есть также их собственная история, которая должна повториться в каждой душе. Второе Рождение, о Брат мой, через которое ты символически прошел, соответствует Рождеству в Вифлееме. Да будет Крестная жизнь в ТИФЕРЕТ и под властью ТИФЕРЕТ для тебя подобна Жизни Христовой. За нею следует Таинство Смерти и Воскресения в Господе, сокрытое в последующих Степнях. Сроднившись внутренне и внешне всем своим существом с теми событиями, которые здесь и сейчас ты претерпеваешь и разделяешь символически, ты также уподобишься Христу и вступишь в наследство и Братство в Господе. Согласно Учению и Практике Розы и Креста, в этом заключена сокровеннейшая наука души и жизнь посвященного на всех ступенях, вплоть до последней цели. Ты увидишь, что наука эта в корне отлична от формальных и условных тайн Меньших Мистерий, ибо она не сводится к словесным и оккультным формулам. Преподносят ее как общую историю высших анналов святости; но в сокровенном ее применении и понимании это — таинство опыта. Это подлинная тайна, ибо ее можно разгласить повсеместно, но понять и осознать ее в сердце своем смогут лишь те, кто внутренне причастился этому опыту.

Кроме таких общедоступных исторических записей, как жития святых и великих деятелей всех христианских церквей и конфессий, существует Тайная Традиция Христианских Времен, сокрытая в зашифрованных книгах, примечательный образец коих являют собой труды по духовной Алхимии. Ранняя история Розы и Креста связана в первую очередь именно с этим проявлением великой Традиции, хотя приложений у последней было великое множество и в ходе столетий в различных странах Европы она претерпела немало перемен. Здесь и сейчас, в Священных Обрядах нашего Братства, она достигла вершины своего развития. Сама по себе древность, о Брат мой, не признается среди нас свидетельством ценности, и мы отринули многие ложные и неоправданные восторги, храня по-прежнему только истинные святыни. То было паломничество души в Господе, обратный путь к средоточию. Свершивший этот путь¹⁵⁷ задерживался в других домах собраний, там, где встречал себе подобных и они принимали его. В стенах монастыря он постигал букву, в других местах — благодать духовного смысла. Он стучал — и открылось ему о том, что внутри и что снаружи: Господь, человек и вселенная; Макрокосм и Minutum Mundum¹⁵⁸; странствия и превращения души и отдохновение души в единстве. Таково было его восхождение к КЕТЕР, по Путям и Мирам Древа.

Но в конце концов он вернулся в мир, как тот, кто возвращается из ХЕСЕД, дабы утратить народы. Но люди презрели его и отвергли, в особенности же те, кто был умудрен собственной премудростью. Только в одной обители нашел он пристанище — в той, что сам же и основал вместе с немногими избранными, с которыми впредь и пребывал в этой Обители Святого

¹⁵⁶ Эпопт (др.-греч. букв. «созерцатель, взирающий») — античное название посвященного высшей ступени. — *Примеч. перев.*

¹⁵⁷ Т.е. Христиан Розенкрейц. — *Примеч. перев.*

¹⁵⁸ «Малый Мир» (лат.), т.е. микрокосм. — *Примеч. перев.*

Духа. Так начиналось наше Братство Розы и Креста, включавшее поначалу всего четверых — число естественного человека, но затем расширившееся до восьми членов — числа Христа. Братья договорились между собой, что само существование Братства будет храниться в тайне сто двадцать лет — этот срок соответствует символическому возрасту Просителя, стоящего на пороге ТИФЕРЕТ в ожидании Второго Рождения, нового возраста и обновленной жизни. Впоследствии Братья рассеялись по разным странам во исполнение трудов своего служения. В соответствии с Законами Ордена они назначили себе преемников, и так возник Второй Круг Посвященных, упоминаемый в сохранившихся документах того времени. Минули годы, и Любящий Брат С.Р.С.¹⁵⁹ покинул Обитель Святого Духа в ТИФЕРЕТ и вступил в Тайную Церковь ДААТ. Члены Первого Круга также опочили в свой черед. Пришедшие вслед за ними немного знали об истоках Братства и (как намекают записи) были допущены не ко всем таинствам. Фактически, то были Братья-Философы, ожидавшие в СЕФИРЕ НЕЦАХ, пока настанет назначенный срок, а именно, 120 лет.

Старший Адепт:

И срок настал, как гласит наше предание. Обретя тот мистический опыт Второго Рождения, что символически представлен Вратами Третьего Ордена, торжественное собрание адептов сошлось в Обители Святого Духа. Дети Врат были допущены на то собрание, и Завеса с Дверей Святилища была снята. *(Второй и Третий Служители встают и раздвигают Завесу, после чего снова садятся на прежние места.)*

Старший Адепт:

Так взорам присутствующих была явлена входная Дверь с надписью POST CENTUM VIGINTI ANNOS PATEBO, начертанной вокруг священной буквы ШИН, окруженной четырьмя Святыми Животными и увенчанной Колесом Духа. То был и остается символ преобразования человеческой личности чрез внутреннего Христа и под сенью Христа вселенского. *(Второй Служитель указывает на Дверь Святилища и украшающие ее знаки. При этом он поднимается с места, и Третий Служитель тоже встает.)*

Старший Адепт:

Брат Adveniat Regnum (vel nomen aliud)! Я свидетельствую, что Дверь была открыта Могучим Старшим Адептом, Non Nobis, Domine¹⁶⁰, и что избранные и призванные узрели за нею таинство, кое в записях давних времен укрылось многими завесами образов. То, что они увидели и услышали, касалось грядущей эпохи собственного их адептата. Я открываю эту Дверь, дабы ты также услышал и увидел, если пребудут с тобою дары духа.

(Почтенный Брат Custos Liminis при этих словах гасит все огни в Храме. Дверь Святилища открывается. Святилище освещено лишь тусклым Красным Светильником на Алтаре. Верховный Служитель скрыт под Красным Покрывалом, различить очертания тела под которым невозможно. Вокруг колеблются тени.)

Старший Адепт:

Священной Милостью Божией мы достигли этого предела в своих странствиях. Возденем же руки на пороге славного Святилища Его.

Брат Адепт-Помощник:

¹⁵⁹ Аббревиатура латинского имени Христиана Розенкрейца. — *Примеч. перев.*

¹⁶⁰ «Не нам, Господи» (лат.), начальные слова 9-го стиха 113-го псалма: «...не нам, Господи, не нам, но имени Твоему дай славу, ради милости Твоей, ради истины Твоей». В легенде, излагаемой Служителями, эти слова представляют собой магическое имя Адепта, открывшего дверь усыпальницы Христиана Розенкрейца. — *Примеч. перев.*

IN ATRIIS TUIS, O HIERUSALEM, FLECTAMUS GENUA¹⁶¹. (*Служители и все присутствующие преклоняют колени.*)

Второй Служитель (возносит молитву):

МОЛИТВА В ПРЕДДВЕРИИ

Поклоняемся Тебе в сокровенности присутствия Твоего, во тьме и свете миров, в безмолвном храме души! Да будет Слово Твое изречено в сокровенности и Слава твоя возвестится! В сердечной тишине мы услышим Тебя; очами внутренними Тебя узрим; свет святилища Твоего станет светом внешним; внешний свет уподобится внутреннему. Ты — в жизни и времени; Ты — в смерти и воскресении; и в мире грядущем, мире вознесения, мы достигнем своей цели в Тебе. О, Цель и Венец всего сущего! Ты избрал и призвал Просителя сего, преклонившего колени в преддверии Твоих Величайших Таинств. Открой ему Тайны Святилища Твоего, Тайны жизни и смерти, в Тебе заключенные! Открой ему Славу грядущую! Вознеси сего сына человеческого к Божественному Сыновству в Тебе, к наследию и сонаследию со Христом, о, Отец Миров! (*Служители встают. Зрители снова садятся на свои места. Проситель остается стоять на коленях.*)

Старший Адепт:

Тому, кто желает стать Владыкой в Израиле, недостаточно часа бдения; но это — Бдение Души.

Брат Адепт-Помощник:

День — для деяний, ночь — для раздумий; но из череды этой исходит Великое Странствие и достигается цель его.

Старший Адепт:

Сказано, что возлюбленному Своему Он дает сон¹⁶², и в этом — Тайна Господня.

Брат Адепт-Помощник:

Сон мысли достигается великой отстраненностью, а сон Мистической Смерти есть тень Вечной Субботы.

(Двое Служителей помогают Просителю подняться, переводят его через порог Святилища и оставляют стоять у западной стороны Алтаря. Затем Второй и Третий Служители направляются прямо к южной и северной стенам Святилища соответственно. Теперь Проситель может различить в полумраке, под покровом, безмолвное тело Верховного Служителя.)

Старший Адепт:

Узри Святилище о семи стенах и семи углах, каждая стена которого в ширину имеет пять стоп, а в высоту — восемь¹⁶³. Земное солнце не светит в нем, и лишь мерцающий луч Алтарного Светильника позволяет взору проникать сквозь тьму. Этот символический тусклый свет — образ мрака, ожидающего тебя впереди. В центре склепа стоит круглый Алтарь, покрытый золотой пластиной, на которой выгравированы различные знаки и надписи. В первом, внешнем круге начертана главная истина адептата: «YEHESHUA MIHI OMNIA»¹⁶⁴. Во втором круге содержится зашифрованный девиз Братства — буквы A G R C, означающие «AD GLORIAM

¹⁶¹ «В преддверии твоём, о Иерусалим, преклоним колени» (лат.). — *Примеч. перев.*

¹⁶² Пс. 126:2. — *Примеч. перев.*

¹⁶³ В оригинале — 5 и 8 футов соответственно, т.е. около 1,5 и 2,5 м. — *Примеч. перев.*

¹⁶⁴ Перевод этой и следующих латинских надписей см. ниже, в ремарке Уэйта. — *Примеч. перев.*

ROSEAE CRUCIS». Надпись в третьем круге гласит: «НОС ARCANISSIMAE CLAUSTRUM DEITATIS MIHI SEPULCHRUM FECI».

Внутри Святилища воздвигнут великий Космический Крест, четыре рукава коего завершаются четырьмя окружностями с традиционными символами четырех Святых Животных и следующими четырьмя надписями, располагающимися по ходу солнца начиная с юга:

1. NEQUAQUAM VACUUM.
2. LEGIS JUGUM.
3. LIBERTAS EVANGELII.
4. DEI GLORIA INTACTA.

(Если в целях наставления Просителя покажется желательным прояснить эти надписи, то в буквальном переводе они означают следующее: 1. «Иисус для меня — всё сущее». 2. «Во славу Розы и Креста». 3. «Я изготовил себе усыпальницу как Тайное Святилище Сокровеннейшего Бога»¹⁶⁵. 4. «Пустоты не существует». 5. «Ярмо Закона». 6. «Свобода Благовествования». 7. «Незапятнанная Слава Бога».)

Эти надписи соотносятся с Божественными Именами ЙОД-ХЕ-ВАВ-Хе и АЛЕФ-ХЕ-ЙОД-ХЕ, читающимися крест-накрест, от юга и востока соответственно; Божественному Имени АДОНаИ (ADNI), понимаемому как титул ШЕХИНЫ и читающемуся от востока против хода солнца; и Тайному Слову АГЛА, читающемуся по ходу солнца от юга. В месте соединения четырех рукавов, в середине этого Космического Креста, помещается Колесо Духа с восемью спицами, исходящими от священной буквы ШИН. Здесь запечатлено и символически изложено учение Розы и Креста для Степени Младшего Адепта, с некоторыми намеками на тайны, относящиеся к более высоким степеням. Учение это основано на опыте — опыте постижения Христа в четырех частях нашей личности, в силу коего (при условии праведности адепта) наши человеческие элементы, подобно четырем мистическим Животным, объемлют собою Великий Белый Престол Господа, пребывающего в средоточии.

Брат *Adveniat Regnum (vel nomen aliud)!* Перед тобою на Алтаре — символы твоей освященной личности, расположенные рядом со своими соответствиями. Возьми серебряную цепь, которая символизирует твою материальную часть, преобразившуюся в жизнь возрожденную. Подними ее правой рукой в знак утверждения Господа во всех проявлениях своей сущности. Помни отныне и впредь, что земля нашей жизни напитана преображающим духом. Положи мистическую цепь в знак того, что серебряные оковы спали с твоей сущности. Возьми золотой кинжал и подними его правой рукой. Пусть Вечный Разум так же возвысит и твой разум человеческий. Запомни этот Меч Духа и не забывай, что в очищенном разуме сокрыты золотые таланты — Дары, ниспосланные Духом. Приобретай, о Брат мой, злато истинное, испытанное в печи; когда же ты сам будешь испытан, то выйдешь на свет подобным очищенному злату. Преобразись, обновив разум свой, — и станешь нетленным. Положи на место золотой кинжал и возьми чашу благословений, ибо преображенное желание вознесено превыше всех даров. Прими эту чашу в любви и испей вино царствия. Поставь ее обратно на Алтарь, возьми светильник и высоко подними его. Да будешь ты светом в обители света, и, рожденный от человека по воле плоти, но после возродившийся в Господе по воле Его священной, трудись в обители сей и стремись к своей цели. Стой непоколебимо по замыслу Господнему. Возврати светильник на Алтарь и, среди всех этих символов, говорящих с тобою, запомни, что означает каждый из них. Образы исчезнут, но останутся жить в тебе, ибо то, что являет Колесо Духа у средоточия круглого Алтаря, пребудет в тебе Жизнью, оживляющей жизнь. И смерти не будет. *(Служители поворачиваются лицом к востоку.)*

¹⁶⁵ Уэйт преднамеренно искажает формулу, использовавшуюся в исходном ритуале Младшего Адепта Золотой Зари: «Я изготовил для себя эту Усыпальницу как Свод Единства Вселенной». — *Примеч. перев.*

Старший Адепт:

PATER AETERNUS DEUS, DONA NOBIS VITAM¹⁶⁶.

Брат Адепт-Помощник:

VITEM AETERNAM TUAM DONA NOBIS, DOMINE¹⁶⁷.

Старший Адепт:

FILI REDEMPTOR MUNDI DEUS, DONA NOBIS VERBUM¹⁶⁸.

Брат Адепт-Помощник:

ET VERBUM CARO FACTUM ERIT¹⁶⁹.

Старший Адепт:

SPIRITUS SANCTE DEUS, LUMEN DONA NOBIS¹⁷⁰.

Брат Адепт-Помощник:

LUMEN VERITATIS TUAЕ, ET IN TE RESURGAMUS NOS¹⁷¹.

(После этих стихов воцаряется полная тишина. Затем Верховный Служитель подает голос из-под покрывала.)

Свободный Адепт:

Шесть дней жизни своей создается материальный человек, а затем наступает Празднество. Естественный человек совершенен в своей мере, но над этой мерою есть человечество Священного Храма. Мы, призванные духом, искали путь, что поведет нас далее от жизни человека в Природе и смерти, его настигающей, и возвысит нас до состояния более совершенного. Потеряв то, что человек естественный ценит превыше всего, человек духовный обретет себя в день седьмой. Мы стремились к жизни в Господе и распялись в Нем, отринув все, что здесь, в мире дольном, преграждает нам путь к Жизни Божественной и цели нашего Странствия. Мы сбросили старые одежды, возжаждав облечься Господом. Мы постигли, что путь наш есть любовь и цель его такова же. На путях созерцания, кои суть также пути любви; по закону жертвы, освященной любовью, мы узнали, что жизнь есть любовь. Открывшись Божественной Любви на пороге жизни ТИФЕРЕТ, мы родились от любви к истинной жизни вечной. Все свое существо мы обнажили пред потоком любви, и это есть жизнь Крестная. Мы претворились в Мистическую Розу в средоточии Святого Креста. Но и Тайна Смерти также есть Тайна Любви. Мы умерли на Кресте ТИФЕРЕТ. Это мистическая смерть от поцелуя¹⁷². Есть стремление, что убивает, но оно же и воскрешает к жизни новой. Аминь, во веки веков. *(Голос за завесой затихает, и снова наступает полная тишина. Затем вновь раздается голос.)*

Свободный Адепт:

То был день нашей свадьбы, ибо Второе Рождение есть Обручение. Мы подготовили брачные одежды. Это также есть жизнь ТИФЕРЕТ. Мы желали раствориться и пребыть со

¹⁶⁶ «Отец, Вечный Боже, даруй нам жизнь» (лат.). — Примеч. перев.

¹⁶⁷ «Жизнь вечную Твою даруй нам, Господи» (лат.). — Примеч. перев.

¹⁶⁸ «Боже, Спаситель Мира чрез Сына, даруй нам Слово» (лат.). — Примеч. перев.

¹⁶⁹ «И Слово станет плотью» (лат.). — Примеч. перев.

¹⁷⁰ «Дух Святой, Боже, даруй нам Свет» (лат.). — Примеч. перев.

¹⁷¹ «Свет Истины Твоей, и да воскреснем мы в Тебе». — Примеч. перев.

¹⁷² «Смерть от поцелуя» — в каббале мистический экстатический опыт прижизненного отделения души от тела, во время которого душа общается с Богом через посредство архангелов. Иногда так именуется смерть, наступающая в результате подобного опыта. — Примеч. перев. — Кроме того, надо вспомнить, что Иуда предал Христа на смерть через поцелуй. — Примеч. редактора-консультанта.

Христом. Это смерть на Кресте. Далее — тьма великая, как в каменной усыпальнице. Но Тот, кто стоит у двери и стучится, входит и приближается. Это бракосочетание души. *(И вновь голос за завесой умолкает и воцаряется тишина. Но затем голос раздается снова.)*

Свободный Адепт:

Брат Розы и Креста! Не от человека к человеку передаются дары великие, ибо человек может уделить другому не более того, что уделено ему самому. Поэтому вслед за товариществом и братством для каждого из нас наступает час одиночества. Храни же, о Брат мой, совершенный союз с братьями и сонаследниками своими в таинстве веры. Но помни, что ночь грядет и что услышишь ты зов, повелевающий вступить во тьму. Тот, кто возродился, должен умереть и сойти в Долину Безмолвия. Святилище усыпальницы твоей высечено в скале веков, и срок твой близок. *(Голос за завесой вновь умолкает. Следует краткий миг тишины. Второй и Третий Служители по-прежнему стоят лицом к востоку по обе руки от Просителя, которого они подвели к порогу Святилища.)*

Старший Адепт:

Я подтверждаю, что Брат Non Nobis, Domine, и бывшие с ним услышали в Обители Духа и в Святилище его Голос Учителя, свидетельствующего о Божественной Тьме, в коей достигается единение с Божеством. Это раскрытие мира внутреннего и полное осознание Божественного Присутствия в сознающей душе; хотя в сохранившихся у нас записях об этом рассказано иначе. Там говорится, что вначале адепты обнаружили тело Основателя, на груди которого лежала книга Таинств — сокровище, укрытое от мира. Но сказано также, что колофоном¹⁷³ в этой книге служила надпись: «EX DEO NASCIMUR, IN JESU MORIMUR, PER SPIRITUM SANCTUM REVIVISCIMUS»¹⁷⁴. В этой надписи заключен весь смысл Розы и Креста на всех Степенях его развития. Прими ее в сердце свое, о Брат мой, приутолив его, как землю, к мистическому царствию. Да погрузится она в сердце твое, как семя; да умрет буква ее, дабы расцвел цветок ее сокровенного смысла. Совет таков: символы всегда должны исчезать в собственном значении. Пусть материальная часть растворяется в свете своего духовного смысла. Именно это и означает «проникнуть в то, что стоит за символом». Нет такой вещи в Природе, нет такого знака, запечатленного в писанных словах благодати, который нельзя было бы использовать подобным образом. И подобным же образом всякое представление, будь оно о Божественных Предметах и Лицах, об ангелах или святых, способно распахнуть перед нами великие врата тайного знания.

Брат Адепт-Помощник:

Таким же образом Основатель наш, Христиан Розы и Креста, хоть и умер, но говорит с нами в Тайном Храме Адептов — о жизни, смерти и воскресении в Господе. Услышав же его и увидев в духе, Брат Non Nobis, Domine, и его спутники затворили Дверь Святилища ad interiora terrae¹⁷⁵ и, наложив на нее печать, произнесли торжественные слова, завершающие эту часть нашей Христианской Мистерии. *(Служители выходят из Святилища и выводят за собой Просителя. Дверь Святилища закрывают. Второй Служитель кладет свой Жезл перед Дверью, после чего берет Просителя за обе руки и проникновенно смотрит ему в глаза.)*

Старший Адепт:

¹⁷³ Колофон (от греч. kolophon — «завершение») — в рукописных и старопечатных книгах текст на последней странице, содержащий название книги, сведения об ее авторе, месте и времени переписки (или печатания), писце (или типографе) и др. — *Примеч. редактора-консультанта.*

¹⁷⁴ «От Бога рождаемся. Во Христе умираем. Духом Святым оживаем» (лат.). — *Примеч. перев.*

¹⁷⁵ «В недрах земли» (лат.), часть алхимической формулы «Visita interiora terrae, rectificando invenies occultum lapidem, verat medicinam» — «Посети недра земли, очищением обретешь тайный камень, истинное лекарство». Эта формула считается расшифровкой аббревиатуры «vitriol», что в буквальном смысле означает «купорос», а в герметическом — «универсальный растворитель» (субстанция, необходимая для получения Философского камня). — *Примеч. перев.*

Говорю тебе, о Брат *Adveniat Regnum (vel nomen aliud)*, что эта история повествует также и о тебе. *(Привратник Степени приближается к Просителю и выводит его из Храма. На этом Вторая Часть завершается.)*

ТРЕТЬЯ ЧАСТЬ

(Везде зажигают свет — и в Храме, и во Внутреннем Святилище. Огни должны гореть еще ярче, чем в Первой Части церемонии. Дверь Святилища приоткрыта, но Завеса у порога сомкнута. Стулья Второго и Третьего Служителей переставляют западнее, ближе к центральной части Храма. Служители садятся лицом к востоку. Позади них оставляют свободное место для Просителя. Верховный Служитель стоит в Святилище у восточной стороны Алтаря, но из-за полуприкрытой Двери его не видно снаружи. Все присутствующие сидят, погружившись в молчаливое ожидание. Привратник Степени на это время выводит Просителя в Преддверие, где оба садятся и некоторое время отдыхают. Затем Привратник Степени обращается к Просителю со следующей речью.)

Брат Custos Liminis:

О Возлюбленный Брат! Ты, конечно же, слышал — и не раз — о том свете, что во тьме светит и тьма не объяла его. Это свет Мистической Цели и жизни, оживляющей жизнь. В его отсутствие человек природный совершенен в своей мере, но не причастен сознательно к вечности и царствует лишь как высший в животном царстве. Однако в нем может пробудиться стремление к истинной цели, поставленной перед всем бытием, — словно в сердце его зажжется горный свет. И вот он пускается в великое странствие. Свет, горящий внутри него, ведет его за собой, и ревность по Обители Святой пылает в сердце его. И вот его вводят в наше Святилище и учат постигать свет, сияющий от Розы и Креста. Но ему надлежит помнить, что никакое посвящение, никакое продвижение по Степеням не совершается самопроизвольно. Все церемонии подчиняются своему закону и порядку и действуют только в сфере символов. Возродившись в Ритуале, да обновишься ты и в жизни души своей, и да станут жизнь, смерть и воскресение ступенями твоего внутреннего опыта, а не только красноречивым обрядовым действием. *(Привратник Степени снова подводит Просителя к Двери Храма и стучится в Дверь, совершая положенные 2 удара Степени. После этого Привратник и Проситель входят, не дожидаясь приглашения. Дверь за ними закрывают. Пока они движутся через Храм, Привратник вновь обращается к Просителю.)*

Брат Custos Liminis:

Тот, кто сбросил покровы чувств, как облакавшие его льняные пелены, и совлек плотский разум, как плат с головы, да восстанет в духовной части своей чрез воскресение к жизни божественной. *(Проситель останавливается за сиденьями Второго и Третьего Служителей, посередине между ними, лицом к Двери Святилища. Привратник Степени возвращается на свой пост.)*

Старший Адепт:

Посвященный в Таинства Божественной Жизни, возвращаясь в мир, уносит с собою лишь букву священных книг.

Брат Адепт-Помощник:

Дух же, коему он причастился во Храме, не покидает Храма.

Старший Адепт:

Посему за пределами Святилища Розы и Креста действует только буква.

Брат Адепт-Помощник:

Вне Ложи Адептов — только тень света.

Старший Адепт:

Буква действует и в Святилище, но здесь за нею стоит множество смыслов.

Брат Адепт-Помощник:

Впрочем, не только одна эта Степень завершается надеждой: каждая из Степеней предвосхищает нечто более возвышенное — то, к чему Проситель символических мистерий должен прийти через опыт реальной жизни.

Старший Адепт:

Однако посвящения в Таинства истинны и действительны, ибо в условных знаках и символах они сообщают живую цель адептата; посему знаки эти могут становиться руслами жизни.

Брат Адепт-Помощник:

Да раскроются все священные русла и да будет изречено Слово, которое есть Жизнь.

Старший Адепт:

В недвижности мысли услышим мы Слово Жизни. *(После этих слов из Святилища доносится голос Верховного Служителя.)*

Свободный Адепт:

Я есмь Воскресение и Жизнь; верующий в Меня, если и умрет, оживет. И всякий, живущий и верующий в Меня, не умрет вовек¹⁷⁶. *(Брат Custos Liminis тихо подходит к Двери Святилища и раздвигает Завесу со следующими словами.)*

Брат Custos Liminis:

Ангел Господень, сошедши с небес, приступив отвалил камень от двери гроба¹⁷⁷. *(Затем Верховный Служитель вновь подает голос из святилища.)*

Свободный Адепт:

Я есмь АЛЬФА и ОМЕГА, Первый и Последний¹⁷⁸. И живой; и был мертв, и се, жив во веки веков, аминь; и имею ключи ада и смерти¹⁷⁹.

(Привратник Степени, проходя по кругу, приближается к Просителю, подводит его к порогу Святилища и подсказывает, что он должен преклонить колени. Проситель опускается на колени, а Привратник распахивает дверь Святилища настежь. Второй и Третий Служители, а также все зрители встают. Проситель видит Верховного Служителя, который стоит в Святилище, раскинув руки крестом. Привратник Степени становится сбоку от входа.)

Брат Custos Liminis:

Знаю, что Спаситель мой жив и Он восстанет в последний день на земле¹⁸⁰. Я узрю Его сам; мои глаза, не глаза другого, увидят Его¹⁸¹. Истаивает сердце в груди моей!¹⁸²

(Умолкает и остается стоять на прежнем месте.)

¹⁷⁶ Ин. 11:25—26. — Примеч. перев.

¹⁷⁷ Мф. 28:2. — Примеч. перев.

¹⁷⁸ Откр. 1:10. — Примеч. перев.

¹⁷⁹ Откр. 1:18. — Примеч. перев.

¹⁸⁰ Ср. Иов 19:25, в переводе, приближенном к тексту оригинала. — Примеч. перев.

¹⁸¹ Иов 19:27. — Примеч. перев.

¹⁸² Иов 19:27. — Примеч. перев.

Свободный Адепт:

Я есмь Свидетель Верный, первенец из мертвых и владыка царей земных¹⁸³. Я есмь Путь и Истина и Жизнь; никто не приходит к Отцу, как только через Меня¹⁸⁴. Мир вам¹⁸⁵! Я совершил дело¹⁸⁶. Я знаю, откуда пришел и куда иду¹⁸⁷. Верующий в Меня не в Меня верует, но в Пославшего Меня¹⁸⁸. Иду к Пославшему Меня¹⁸⁹. Восхожу к Отцу Моему и Отцу вашему, и к Богу Моему и Богу вашему¹⁹⁰. Я свет миру; кто последует за Мною, тот не будет ходить во тьме, но будет иметь свет жизни¹⁹¹. (*Милостивый Свободный Адепт поднимает руки и запрокидывает голову.*)

Старший Адепт:

Имеющий ухо да слышит, что Дух говорит церквам¹⁹².

Брат Адепт-Помощник:

Христос воскрес из мертвых, первенец из умерших¹⁹³. (*Привратник Степени выходит вперед и произносит реплику за Просителя, пока тот смотрит на Восставшего Адепта и внимает его речам.*)

Брат Custos Liminis:

(*От лица Просителя.*) Одно знаю, что я был слеп, а теперь вижу¹⁹⁴.

Свободный Адепт:

Мир оставляю вам, мир Мой даю вам¹⁹⁵. Дух Истины да пребудет с вами вовек¹⁹⁶ и наставит вас на всякую истину¹⁹⁷. Да снизойдет Великое Белое Сияние Божественного Духа! (*Привратник Степени к этому моменту должен молча вернуться на свой пост. Верховный Служитель огибает Алтарь, приближается к порогу Святилища и возлагает руки на голову Просителя, предварительно отложив Жезл.*)

Свободный Адепт:

Эта история повествует также и о тебе. Внимай же ей, Возлюбленный! (*Верховный Служитель поднимает Просителя, до сих пор стоявшего на коленях.*)

Свободный Адепт:

Я принимаю тебя Общество Адептов в Обители Святого Духа. (*Верховный Служитель возлагает руки на лоб Просителя.*)

Свободный Адепт:

¹⁸³ Откр. 1:5. — *Примеч. перев.*

¹⁸⁴ Ин. 14:6. — *Примеч. перев.*

¹⁸⁵ Ин. 20:19. — *Примеч. перев.*

¹⁸⁶ Ср. Ин. 17:4: «Я... совершил дело, которое Ты поручил мне исполнить». — *Примеч. перев.*

¹⁸⁷ Ин. 8:14. — *Примеч. перев.*

¹⁸⁸ Ин. 12:44. — *Примеч. перев.*

¹⁸⁹ Ин. 16:5. — *Примеч. перев.*

¹⁹⁰ Ин. 20:17. — *Примеч. перев.*

¹⁹¹ Ин. 8:12. — *Примеч. перев.*

¹⁹² Откр. 3:13. — *Примеч. перев.*

¹⁹³ 1 Кор. 15:20. — *Примеч. перев.*

¹⁹⁴ Ин. 9:25. — *Примеч. перев.*

¹⁹⁵ Ин. 14:27. — *Примеч. перев.*

¹⁹⁶ Ср. Ин. 14:16—17: «И Я умолю Отца, и даст вам другого Утешителя, да пребудет с вами вовек, Духа истины». — *Примеч. перев.*

¹⁹⁷ Ср. Ин. 16:13: «Когда же придет Он, Дух истины, то наставит вас на всякую истину». — *Примеч. перев.*

Да пребудет разум твой открытым для постижения того, что превыше всякого знания. (*Верховный Служитель возлагает руки на сердце Просителя.*)

Свободный Адепт:

Да пребудет сердце твое святилищем света. (*Возлагает руки на бедра Просителя.*)

Свободный Адепт:

Да пребудет тело твое Храмом Розы и Креста. (*Поднимает руки.*)

Свободный Адепт:

Да преисполнится Славой Господней сия Обитель Господа!

(*Все садятся на свои места, кроме Верховного Служителя и Просителя. Верховный Служитель поворачивается к востоку вместе с Просителем и подводит его к западной стороне Алтаря. Взяв свой Жезл, он переходит к восточной стороне Алтаря и поворачивается лицом к западу.*)

Свободный Адепт:

В символике Третьего Ордена Розы и Креста представлены три стадии опыта постижения Божественного, кое совершается внутри нас. Этим стадиям соответствуют Три Части Церемонии Степени ТИФЕРЕТ, в которую ты посвящаешься ныне, и посему в Церемонии этой символически заключен весь Третий Орден в целом, подобно тому как Степень Неофита, открывающая наши Священные Таинства, заключает в себе все труды, вершащиеся в Мирах Действия и Созидания¹⁹⁸. Достигнув Степени Младшего Адепта, Проситель твердо вступает на Дорогу Достижения, понимаемую как Путь, Истина и Жизнь во Христе — Возрожденная Жизнь Души, Мистическая Смерть и Обновленная Жизнь в Единении.

В символике Святилища Адептов представлено восхождение души в Господе, из глубин на высоты, путями уподобления Христу. Первый из символов — темная земля, на которой мы стоим ныне и из которой восстали: это материальные вещи и погруженность души в материю. Под Золотым Алтарем нашего служения и жертвы лежит перевернутый треугольник, заключенный в гептаграмму: два эти символа соответствуют теневым СЕФИРОТ, противоположным тем, что от света. Таким способом мы в Святилище Адептов силою служения и жертвы символически преодолеваем и сковываем пагубные силы своей природы. SUPER ASPIDEM ET BASLICUM AMBULAVI ET CONCULCAVI LEONEM ET DRACONEM¹⁹⁹. Вот почему в центре этого черного треугольника помещается освободительный символ Золотого Креста, украшенный Красной Розой о сорока девяти лепестках — Розою Врат Света. Вокруг него начертаны четыре великих слова: «ОН СОШЕЛ ВО АД». Это свидетельство того, что Господь присутствует в нас неизменно, во всех сторонах нашей сущности — как во тьме нашей, так и во свете, как под игом закона зла, так и в свободе Сынов Господних. Мы вышли из-под закона зла, и в этих изображениях запечатлены лишь тени того, с чем мы расстались.

Семь стен Святилища символизируют Вселенную, отображенную в системе планет. Вселенная же для нас — символ благодати священной, и слава мира сияет в свете адептата, SUB SPECIE AETERNITATIS²⁰⁰. Это мир, каким он явлен изнутри Святилища. Он предстает в таком свете, какой никогда не сиял над сушей и морем для тех, кто не ведает Господа, но вечно сияет для каждого, кто взирает на мир с вершины Патмоса²⁰¹, кто знает, чему должно свершиться в

¹⁹⁸ Подразумеваются два нижних каббалистических мира: Асия — мир действия и Йецира — мир созидания, или формирования. — *Примеч. перев.*

¹⁹⁹ «На аспида и василиска наступишь; попирать будешь льва и дракона» (лат.) (Пс. 90:13). — *Примеч. перев.*

²⁰⁰ «С точки зрения вечности» (лат.). — *Примеч. перев.*

²⁰¹ Патмос — остров в Эгейском море, на котором апостол Иоанн получил откровение, составившее содержание Апокалипсиса. — *Примеч. перев.*

духе в День Господень, и кто слышал Голос ко всем, имеющим ухо: «Се, грядущему скоро»²⁰². Свет сей, таким образом, идет изнутри Адепта Розы и Креста. Свершается двойное преобразование — самого человека и его мира. Это не значит, что Адепт преобразует мир; но для Адепта, вокруг него и в нем происходят перемены в образе проявления мира. Если внутреннее осознание постоянного Присутствия отзывается на происходящее вовне, то Божественное Присутствие озаряет собою всю вселенную. Это преобразование обновленной жизни, жизни Христа на земле. Таким образом святость пресуществляет все сущее: адепт становится подобен Камню Философов, изменяющему сущность всех вещей.

Мир преобразуется в уподоблении Христу. Но кроме этого, семь стен Святилища символизируют семь ступеней, на которые Проситель восходит в собственной душе, и семь степеней его продвижения от мира к миру в Ордене Розы и Креста. С такой точки зрения, каждая стена — это врата. Ты вошел в Святилище через Врата Венеры, подобно тому как на предыдущих ступенях поднялся через Врата Земли к СЕФИРЕ ЙЕСОД, оттуда, через Врата Луны, — к СЕФИРЕ ХОД, и, наконец, через Врата Меркурия, перешел от ХОД к НЕЦАХ. О том, что для тебя открыты и другие Врата, свидетельствуют оставшиеся стены, отмеченные астрологическими знаками Солнца, Марса, Юпитера и Сатурна. Далее же, за всеми этими знаками, сокрыта Высшая Тайна Розы и Креста.

Однако соответствия семи стен материальным планетам — это всего лишь аналогия, ибо истинные звезды — внутри тебя, и ты уже знаешь, что в нашей символической системе Луна соответствует отраженному свету разума, Меркурий — состоянию наших желаний, которые должны быть сосредоточены на Господе, а Венера — преобразению или переориентации нашей воли и намерения, только посредством коих душа может стать Венерой и, возродившись в Господе, превратиться во вместилище Божественного. Семь стен Святилища суть также семь СЕФИРОТ, от ЙЕСОД до ДААТ включительно; последняя, согласно нашей Тайной Традиции, принадлежит к мистической десятирице, но не считается одной из десяти. Она — Преддверие Высших СЕФИРОТ. В верхней части каждой стены посередине располагается Белое Колесо — знак Христа-Духа, указывающий на неизменное Божественное Присутствие во всем творении и всех состояниях благодати и достижения, что испытывает душа человека. Знак самой планеты помещается в центре стены; он заключен в окружность соответствующей СЕФИРЫ, вокруг которой начертаны ее титулы и Божественные имена. Основание каждой стены окрашено в радужный, или спектральный, цвет, приписываемый данной планете; духовным же его соответствием является цвет Священной СЕФИРЫ. И поскольку тайна, заключенная здесь, выражается в различных цветовых гаммах, связанных с этой Степью, я присваиваю тебе Священное Имя «Брат *Nodos Chameleonis*», означающее «Путь Хамелеона». Каждый цвет символизирует благодать; переходи же от благодати к благодати и от славы к славе.

Три Высшие СЕФИРОТ представлены треугольником на потолке, внутри которого помещается Роза с двадцати двух лепестках, подобная той, что я ношу на сердце. Этот свет в средоточии есть сияние Христа-Духа, озаряющее все Святилище. Лепестки этой Розы суть Пути уподобления Христу, Пути Древа Жизни, иными из которых ты уже прошел. Роза в центре треугольника символизирует Три Высшие СЕФИРОТ, ибо Христос есть Путь, Истина и Жизнь и никто не приходит к Отцу, как только через Него, через Коего мы чаем в конце войти в объятия Господа, подобно тому как эта Священная Роза на кровле нашего Святилища вошла в объятия Священной Дельты²⁰³.

Брат *Adveniat Regnum (vel nomen aliud)*! Узри то, чем ты являешься, и запечатлей в своей памяти навеки призвание к Жизни Христовой. Да будешь ты знать, подобно Христу, откуда пришел ты и куда идешь. Жизнь Христова в нашем Ордене — как и во всех летописях праведности — есть лишь общее подобие Житию Господнему в Палестине, но в своей мере подобие это истинно. Мистическая смерть, которую претерпевает проситель во Второй Части Церемонии Степени ТИФЕРЕТ, есть лишь общее подобие смерти на Голгофе, а символически

²⁰² Откр. 22:12. — *Примеч. перев.*

²⁰³ Дельта — буква греческого алфавита, имеющая форму треугольника. — *Примеч. перев.*

возрожденный Адепт, свидетельствующий о том в Третьей Части, ни в коей степени не присваивает себе роль Великого Воплощенного Учителя, но лишь удостоверяет воскресение в духе — таинство, опыт коего ожидает тех, кто достигнет Единения с Господом.

(Верховный Служитель обходит Алтарь по кругу через южную сторону и выводит Просителя из Святилища, прикрывая, но не запирая Дверь. Второй и Третий Служители встают.)

Свободный Адепт:

Священное и Мистическое Число этой Степени — число 21, основание коего сокрыто в троице. Оно происходит от первого из тех Священных Имен и Слов, которые ныне будут тебе поведаны. Будь внимателен и прими их сердцем и разумом.

Свободный Адепт:

АЛЕФ, ХЕ.

Старший Адепт:

ЙОД, ХЕ.

Брат Адепт-Помощник:

ЭХЕЙЕ.

Свободный Адепт:

Сказано: «Прежде, нежели был Авраам, Я ЕСМЬ»²⁰⁴.

Старший Адепт:

«За кого люди почитают меня, Сына Человеческого»^{205?}

Брат Адепт-Помощник:

Христос Божия Сила и Божия Премудрость²⁰⁶.

Свободный Адепт:

I.N.

Старший Адепт:

R.

Брат Адепт-Помощник:

I.

Свободный Адепт:

YEHESHUA.

Старший Адепт:

NAZAREUS.

Брат Адепт-Помощник:

REX JUDAEORUM.

²⁰⁴ Ин. 8:58. — Примеч. перев.

²⁰⁵ Мф. 16:13. — Примеч. перев.

²⁰⁶ 1 Кор. 1:24. — Примеч. перев.

Свободный Адепт:

LVX, Свет Креста.

Брат Адепт-Помощник:

Запомни, что ТИФЕРЕТ, согласно Тайной Традиции, именуется Опосредующим Разумом.
(На этом Третья Часть завершается.)

ОБРЯД ЗАКРЫТИЯ ОБИТЕЛИ И СВАТИЛИЩА АДЕПТОВ

(Служители в этом Обряде занимают посты Стражей Завесы. Дверь Святилища приоткрыта, но Завеса перед нею сомкнута. Брат Custos Liminis препровождает новопосвященного Адепта на отведенное ему место.)

Свободный Адепт:

(2 удара Жезлом.)

Старший Адепт:

(2 удара Жезлом.)

Брат Адепт-Помощник:

(2 удара Жезлом.)

Свободный Адепт:

Valete, Fratres et Sorores Roseae et Aureae Crucis²⁰⁷.

Старший Адепт:

Да изольются на нас Дары Духа и Плоды Его от благоволения Владыки Милости, царствующего на высотах и в глубинах!

Брат Адепт-Помощник:

Orate, Fratres et Sorores²⁰⁸. Слава в вышних Богу²⁰⁹, что посетил народ Свой и сотворил избавление ему²¹⁰.

Свободный Адепт:

О, почтенные и сведущие Братья! Помогите мне закрыть сию Обитель и Святилище ее во всей полноте жизни духовной, провозглашенное в Святая Святых и в благодатных, достославных и божественных речах сей величавой церемонии! Брат Адепт-Помощник! Сколько лет трудится Дух Господень вместе с духом человека?

Брат Адепт-Помощник:

О, Милостивый Свободный Адепт! Сказано, что Дух Пресвятой блюдет Союз сей сто двадцать лет.

Свободный Адепт:

Могучий Старший Адепт! Что означает это число?

Старший Адепт:

²⁰⁷ «Здравствуйте, Братья и Сестры Розы и Золотого Креста!» (лат.). — Примеч. перев.

²⁰⁸ «Помолимся, братья и сестры!» (лат.). — Примеч. перев.

²⁰⁹ Лк. 2:14. — Примеч. перев.

²¹⁰ Лк. 1:68. — Примеч. перев.

Четверица нашего человеческого естества преобразается в пятерицу, а посредством деления на четыре и пять число 120 приводится к шестерице, числу жизни в ТИФЕРЕТ.

Свободный Адепт:

Брат Адепт-Помощник! Когда мы открываем Святилище нашей Обители для Таинства этой Степени?

Брат Адепт-Помощник:

Когда Проситель достигнет возраста ста двадцати лет.

Свободный Адепт:

Могучий Старший Адепт! На какой срок мы его закрываем?

Старший Адепт:

О, Милостивый Свободный Адепт! Мы закрываем его в ожидании и безмолвии великой надежды на срок, который Дух Господень трудится вместе с духом человеческим.

Свободный Адепт:

POST CENTUM VIGINTI ANNOS PATEBO. (*Закрывает и запирает Дверь Святилища.*) О, Братья Розы и Креста! Устремив взор свой ко Степеням, что ведут на высоты горние и на вершину, что превыше всех высот, — в сосредоточении ума, в благоговении сердца, в великой любви и великом стремлении, коим только и дано преодолеть пространство и время и достигнуть цели своей, — я закрыл Святилище Адептов.

Брат Адепт-Помощник:

Я замыкаю сию Обитель Духа Святого на Мистической Горе Мудрецов.

Брат Адепт-Помощник:

Ex Deo nascimur²¹¹. (*Два удара Жезлом.*)

Старший Адепт:

In Yeheshuah morimur²¹². (*Два удара Жезлом.*)

Свободный Адепт:

Per Spiritum Sanctum reviviscimus²¹³. (*Два удара Жезлом. Все присутствующие совершают Закрывающий Знак. На этом завершается Торжественный Обряд Закрытия Обители и Святилища Адептов.*)

ЦЕРЕМОНИЯ СТАРШЕГО АДЕПТА

ОТКРЫТИЕ

Усыпальница Степени 5—6 задрапирована тканями цветов Женской Шкалы, а сами Врата скрыты занавесом красновато-фиолетового цвета — цвета Меркурия. В Преддверии Врат, в центральной его части, помещается Мистический Алтарь Обряда, имеющий форму куба и покрытый белой тканью. У западной стороны Алтаря, рядом с его углами, стоят на

²¹¹ «От Бога рождаемся» (лат.). — Примеч. перев.

²¹² «В Иисусе умираем» (лат.). — Примеч. перев.

²¹³ «Духом Святым оживаем» (лат.). — Примеч. перев.

полу два высоких подсвечника или Столпа, южный из которых увенчан зажженной свечой, а северный — черепом. По возможности Храм должен освещаться одной лишь этой свечой, но при необходимости можно поместить затененные светильники в местах, не имеющих особого символического значения. Ключи Таро Ламед и Мем²¹⁴ лежат на Алтаре. Пути, соответствующие им, обозначены только двумя Столпами, символизирующими Путь Ламед, и самой Усыпальницей, представляющей Путь Мем. Для Служителей устанавливают два стула лицом к Усыпальнице. Место Верховного Адепта — поблизости от Алтаря с южной стороны, а Второго Адепта — с северной стороны, на таком же расстоянии от Алтаря. Облачения Служителей — те же, что и в Ритуале Степени 5—6, и титулы их остаются прежними. Милостивый Свободный Адепт — подлинный или условный представитель величественной Степени 7—4. Строго говоря, Верховный Служитель здесь имеет такой же статус, как Провозвестник — во Внешнем Ордене: статус руководителя, облеченного властью свыше. Привратник Степени занимает отведенное ему место у Двери Храма и руководит передвижениями Просителя. Его титул — Брат Parepidemos Vallis²¹⁵.

Следует отметить, что Первая Часть Церемонии соотносится с Вратами Степени 5—6 и что Врата эти, соответствующие букве Мем, суть Дверь самой Усыпальницы. Переход от Сефиры к Сефире в обоих случаях совершается по прямой линии, а не кружным Путем Змея, как в Церемониях Степеней Внешнего Ордена.

Милостивый Свободный Адепт открывает Обряд одним ударом жезла и продолжает следующими словами.

Верховный Адепт:

Братья и Сестры Adepti Majores²¹⁶! Призываю каждого из вас соединить свое намерение с моим в этом великом действе Открытия Святилища Запада. *(Все встают.)*

Верховный Адепт:

Могучий Старший Адепт! Продвинувшись столь далеко в нашем путешествии от внешней границы к средоточию и осознавая все сущее за пределами того, что явлено очам, помедлим и отдохнем здесь немного, ибо день уже на исходе.

Второй Адепт:

Мы пересекли множество сфер в свое время. На извилистых путях мира и жизни мы часто возвращались к пройденному и, без сомнения, будем возвращаться и впредь.

Верховный Адепт:

Ты хорошо сказал, о верный мой товарищ и спутник в изгнании! Будем же хранить память о Средоточии.

Второй Адепт:

Будем помнить, что Средоточие это — вершина, на которую призывают нас многие голоса.

Верховный Адепт:

Справедливо, что призванным следует идти, не дожидаясь избрания²¹⁷; но для тех, кто идет за ними следом, Путь будет не столь утомителен, ибо дорогу им уже проложили другие.

²¹⁴ Соответственно «Правосудие» и «Смерть». — *Примеч. перев.*

²¹⁵ «Странник в долине» (*др.-греч. и лат.*). — *Примеч. перев.*

²¹⁶ «Старшие Адепты» (*лат.*). — *Примеч. перев.*

²¹⁷ Ср. Мф. 20:16, 22:14: «...ибо много званых, а мало избранных». — *Примеч. редактора-консультанта.*

Второй Адепт:

Не забывай же, молю тебя, что в поисках этой вершины и Средоточия мы не одни.

Верховный Адепт:

Напоминание об этом всегда с нами, за дверью этого святилища, где, обретая пристанище и отдых на пути, мы получили и священную задачу — открывать его для других путников, стучащихся в дверь.

Второй Адепт:

Ответь же мне, о Учитель, по милости твоей, что это за место?

Верховный Адепт:

Это Обитель Любви, и это же — Обитель Правосудия.

Второй Адепт:

Каким знаком она отмечена?

Верховный Адепт:

Знаком Мистической Розы, Символом Великой Матери.

Второй Адепт:

Преклоним же колени, Учитель, ибо это место свято!

Памятуя о том, что первая смерть спасительна и необходима для того, чтобы вторая смерть не возымела над нами власти вовеки, мы, Распорядители Мистерий в сем малом царстве Твоей Любви, закликаем Тебя, о Владычица Жизни, Великим Именем Любви Твоей, и ТАВООНА ТАВАНУ²¹⁸, и прочими символами бесконечной добродетели твоей, упоминавшимися прежде пред Тобою, и теми словами, что остались неизреченными! Заклинаем и молим Тебя: да пребудут с нами ныне и вовеки спасительные милости Духа Твоего и да просветят они наши сердца и укрепят их силою, дабы мы свершили достойно то дело, что предстоит нам свершить. О, Госпожа и Мать наша! Много трудов мы свершили в служении, многие лета юности, зрелости и старости оставили позади, много раз спасались и от тьмы природной, и от заемных светочей скорби, не ведущей к цели, и радости, что сбивает с пути. Но в конце концов мы услышали зов, приведший нас к Тебе, и, памятуя о том, что он был ниспослан нам, дабы вести других по Пути, открытому Тобою перед нами, молим Тебя: от милости Твоей великой даруй нам Свет, что озарит им дорогу.

Второй Адепт:

Написано: Дом Мой есть Дом Молитвы²¹⁹.

Верховный Адепт:

В Духе Дома сего я объявляю, что преддверие мистически открылось для трудов, кои мистически вверено нам совершить силою, нам ниспосланной.

Второй Адепт:

Это хорошо, Брат. Аминь.

Верховный Адепт:

²¹⁸ Разъяснение этого имени см. ниже, в третьей части ритуала. — *Примеч. перев.*

²¹⁹ Лк. 19:46. — *Примеч. перев.*

Аминь.

(Все садятся.)

СИМВОЛИЧЕСКАЯ ЦЕРЕМОНИЯ ПРОДВИЖЕНИЯ ПЕРВАЯ ЧАСТЬ ПУТИ СТЕПЕНИ 6—5

Верховный Адепт:

Правдиво сказано, что наставники колеблющихся суть истинные вожди человек. Открывая эту Возвышенную Церемонию, я свидетельствую, что мы — Блюстители Жизни и в силу высокого служения своего выводим многих из бедствия великого и вводим в палаты прохладные и священные.

Второй Адепт:

Столь великий долг возложен на нас. А посему заклинаю тебя: в совершенном сострадании твоём будь милосерд к душе нашего верного собрата, Достопочтенного Брата *Filius natus, filius datus*²²⁰ (vel alius), коему нам пришел срок даровать плоды безмолвия, хотя бы и пострадала при том уже знакомая нам зримая природа его.

Верховный Адепт:

Подтверждаешь ли ты, о Могучий Старший Адепт, что время пришло?

Старший Адепт:

Настал день спасения.

Верховный Адепт:

Братья и Сестры! Заклинаю вас: любящим сердцем своим да поможет мне каждый из вас отыскать путь истинный!

Второй Адепт:

Написано, что блаженны Милостивые, ибо они помилованы будут²²¹.

Верховный Адепт:

Достопочтенный Брат *Parepidemos Vallis*! Повелеваю тебе удостовериться, что Соискатель должным образом подготовлен, и ввести его во Храм, как подобает.

Привратник:

О, Милостивый Свободный Адепт! Подчиняюсь твоему приказанию.

(Выходит за дверь и направляется к Соискателю, который все это время должен находиться поблизости, в соседнем помещении, и нести молчаливое Бдение, как того требует подготовка к Обряду. Соискатель облачается в одежды Младшего Адепта-Помощника, надевает соответствующие знаки отличия и берет Жезл. Привратник, по возможности обходясь без слов, провожает его к двери Храма и торжественно стучится Ударами Степени. Услышав этот стук, Второй Адепт встает со своего сиденья у северной стороны Алтаря и отбивает час Обряда, ударяя в гонг, висящий у двери

²²⁰ «Сын родился, сын дан (нам)» (лат.), ср. Ис. 9:6: «Ибо младенец родился нам — Сын дан нам». — Примеч. перев.

²²¹ Мф. 5:7. — Примеч. перев.

Усыпальницы. Для удобства это может выполнить вместо него кто-либо из присутствующих при Обряде Братьев или Сестер.)

Верховный Адепт:

Что это, о Могучий Старший Адепт?

Второй Адепт:

О, Милостивый Свободный Адепт! Это час заката.

Верховный Адепт:

Час обряда настал.

Второй Адепт:

Приходит ночь, когда никто не может делать²²².

Верховный Адепт:

Встретим же ее приход, ибо время дорого. *(В ходе этого обмена репликами Второй Адепт возвращается на свое место. Услышав удар гонга, Привратник Обряда тотчас входит вместе с Соискателем и немедленно закрывает и запирает за собой входную дверь. Это следует сделать достаточно быстро, чтобы Соискатель успел услышать вопрос Верховного Адепта, следующий за ударом гонга. Пока Привратник ведет Соискателя через Храм, Верховный Адепт произносит следующую реплику.)*

Верховный Адепт:

Добро пожаловать, о Братья, во имя тех, кто с нами, во имя великой общины, оберегающей обитель нашей тайны. *(Привратник останавливает Соискателя у восточной стены зала и поворачивает его лицом к западу.)*

Верховный Адепт:

Брат Parepidemos Vallis! Кто это, пришедший следом за тобой?

Привратник:

Это Младший Адепт-Помощник Filius natus, filius datus (vel alius), известный среди нас и ныне, когда исполнился срок, и пришел он обрести дары святилища.

Верховный Адепт:

Каков возраст нашего Достопочтенного Брата?

Привратник:

Шесть лет и более.

Верховный Адепт:

Подтверждаешь ли ты, о Брат Parepidemos Vallis, что на протяжении всего назначенного срока подготовки, от заката до заката, он воздерживался от внешних речей?

Привратник:

Наш Собрат подтверждает это сам, в согласии со священным обетом. *(Второй Адепт поворачивается к Соискателю.)*

Второй Адепт:

²²² Ин. 9:4. — Примеч. перев.

С каким знаком ты идешь? (*Перед введением во Храм Соискателю должны были вручить свиток со всеми указаниями, необходимыми для того, чтобы на протяжении всей церемонии он нерушимо хранил безмолвие. Отвечая на вопрос Второго Адепта, он, по подсказке Привратника, совершает знак Степени 5—6.*)

Второй Адепт:

Веруешь ли ты твердо и всей душой, что и над этой Степью есть Тайны, пока сокрытые от тебя, и что за Сомкнутой Завесой — не тьма неведомая? (*Соискатель совершает знак Осириса Убиенного.*)

Второй Адепт:

О, Милостивый Свободный Адепт! Наш Достопочтенный Брат носит тайное имя *Filius natus, filius datus (vel alius)*. Он — Младший Адепт R.R. et A.C. Он нес службу как Помощник во Вратах Усыпальницы. Он слышал Голос нашего Любящего Отца и ожидает назначенного срока, чтобы перейти из смерти в жизнь.

Верховный Адепт:

Могучий Старший Адепт! Я свидетельствую, что тот, кто был верен даже в малом, будет поставлен над многими царствами. Подтверждаешь ли ты, что наш Брат исполнил Обет молчания от заката до заката в этот великий день своего посвящения?

Второй Адепт:

Известно, что он подтверждает это сам.

Верховный Адепт:

Младший Адепт-Помощник! Дай мне знак своего Обета! (*Соискатель, согласно полученным заранее указаниям, прикладывает к губам три пальца правой руки, а затем высоко поднимает руку.*)

Верховный Адепт:

Сказано также: «Се, гряду скоро, и воздаяние мое со мною»²²³.

Второй Адепт:

Тем, кто был верен до смерти²²⁴.

Верховный Адепт:

Младший Адепт-Помощник! Дары и милости Духа на каждой ступени плодоношения Его возлагают на новую ответственность на того, кто их приемлет. Посему я прошу тебя принять эту ответственность с полным осознанием того, насколько она важна, и с твердым намерением нести ее до конца. (*Привратник Обряда становится за спиной Соискателя, берет его за руки, простирает их крестом и произносит следующие слова от лица Соискателя.*)

Привратник:

О, Милостивый Свободный Адепт! Я слышал, что сынам законнорожденным подобает вечно помнить о бремени своего призвания.

Верховный Адепт:

²²³ Откр. 22:12, в переводе, приближенном к тексту оригинала. — *Примеч. перев.*

²²⁴ Ср. Откр. 2:10: «Будь верен до смерти, и дам тебе венец жизни». — *Примеч. перев.*

Тогда, стоя так, как ты стоишь сейчас, с руками, простертыми в священном знаке распятия, повторяй за мной в сердце своем.

ПРИСЯГА

Я, Брат N.N., Младший Адепт-Помощник Степени 5—6 Братства Красной Розы и Золотого Креста, стоя здесь, в преддверии Ордена, ясно осознаю и признаю, что Таинства Величайшего Посвящения защищены незримыми печатями от профанов, и хотя внешние знаки их могут быть явлены посторонним, сокровенный смысл должен оставаться тайным. Также я подтверждаю, что тайны сии сообщаются в безмолвии души, исходя от Света запредельного в сокровеннейшие глубины понимания, и в знак веры моей я простираю руки в вечном знамении Креста. Посему, стоя на пороге того, что мне все еще неизвестно, хотя и близко, я даю тот единственный обет, который может потребовать ныне и здесь от меня верховное Руководство Ордена. Обещая хранить в тайне то, что превосходит всякое откровение, я клянусь, что всеми силами своими буду поддерживать печати и завесы, кои скрывают Таинства Святилища сего, и в ознаменование клятвы завершаю ныне сей священный знак. *(В соответствии с полученными заранее указаниями, Соискатель скрещивает руки на груди и почтительно склоняет голову.)*

Верховный Адепт:

Нам известно, о возлюбленный Брат, что в назначенное время перед нами распахнутся двери Вечности; но Мистические Пути и Врата этой величественной Степени уже распахнулись для тебя в наших сердцах силою обета, который ты ныне принес. Могучий Старший Адепт! Что можешь ты сказать о склонностях и нраве нашего возлюбленного Брата?

Второй Адепт:

Он познал тщету и пресытился ею.

Верховный Адепт:

Есть лишь одно пристанище в мире, где сердце забывает о тревогах и усталый путник обретает покой.

Второй Адепт:

Он подвергался многим превратностям и возжелал того, что неизменно.

Верховный Адепт:

Есть лишь Один, Единый, в Коем нет ни перемен, ни тени непостоянства.

Второй Адепт:

Посему он жаждет вознестись со Священной Горы к Жизни Вечной, чего бы ему это ни стоило.

Верховный Адепт:

Во исполнение своей задачи мы должны помочь нашему возлюбленному Брату в час нужды, дабы по собственной воле своей он расстался со внешним и вошел в сокровенное. Могучий Старший Адепт! Помогите ему преклонить колени у восточной стороны Алтаря, а мы, в свою очередь, воззовем к Источнику силы и свету с мольбой о свете и помощи. *(Указание выполняется, после чего Служители также преклоняют колени, обратившись лицом к западу, где расположена Дверь Розы.)*

МОЛИТВА У ВРАТА

Верховный Адепт:

О, Милостивая и Божественная Владычица Жизни, явленной внутри нас! Ты призвала этого человека, нашего Брата, услышавшего в сокровенных тайниках сердца своего Слово Твоего призвания, и ныне мы обращаемся к Тебе с мольбой: ниспошли ему дар терпения, дабы выдержал он испытание стойкости и дождался того мгновения, когда вновь прозвучит Слово силы и спасения Твое и он восстанет, обновленный по велению Твоему, в воскресении истинном и познает, что за завесами Суда и Суровости возвышается Дворец Милосердия Твоего, где он приветствует Тебя именем истинным, принимая Свет Венца. Будь же милосердна и к нам, как и к тому, кого избрали мы под Твоим руководством, нашему возлюбленному Брату N.N., дабы, приняв на себя заботы о прохождении его через Залы Вразумления Твоего, вершащегося из Любви, мы смогли бы в конце пути восстановить его в целостности, ко славе Священного Имени Твоего и к великой радости, что он обретет в Тебе навек. Хвала ТАВООНА ТАВАНУ на веки веков, до самого Таинства Господня. Аминь. *(Служители и Соискатель поднимаются. Служители возвращаются на свои места и садятся. Соискателю также отводится сиденье — на посту Третьего Адепта, то есть у двери Усыпальницы Степени 5—6. Он садится к северу от нее, лицом на запад.)*

Второй Адепт:

Младший Адепт-Помощник! С нашей помощью ты уже прошел многими путями опыта и поднялся на много Ступеней наших Таинств. На каждой из этих Степеней Соискатель добровольно предается Ордену, дабы получить за это некую меру просвещения. Порог духовного познания ты переступил давно; однако, будучи все еще далек от цели, ты, по крайней мере в некотором смысле, переживал порою времена бесплодия и засухи, хотя и не переставал надеяться на лучшее, что может обрести человек в стране Живых. Впрочем, каждая Степень завершается надеждой; каждая предвещает нечто большее; каждая обещает Соискателю новый опыт, более возвышенный, чем прежде. Опыт этот передается только в символах: во все время нашего изгнания на земле Слово Жизни никогда не исходит из уст. Но, несмотря на это, посвящения в наши Таинства истинны и действенны, ибо сообщают в условных символах и знаках подлинную цель Адептата. В них представлено тайное учение о единстве; за пределами времени мы изошли от Господа, в Коем наша цель, и стремимся за пределами времени вновь вернуться к Нему, а посему клятвы, приносимые при вступлении в Орден, требуют великой сдержанности в отношении не только частных, но и Сущности учения, символически отражаемой в нашем продвижении по Степеням, не говоря уже о тех предметах, что невыразимы в словах. Именно по этой причине Посвященный, выходя в мир, уносит с собою лишь букву священных книг. Дух же, нисходящий во Храме, не покидает Храма. За пределами Святылища действует только буква. Вне Ложи Адептов — вечная ночь. Буква действует и в Святылище, но здесь за нею стоит множество смыслов, ибо убранство нашей Ложи указывает на нечто, свершившееся в прошлом, тогда как излагаемые основы учения — для тех, кому дано постичь их, — на нечто грядущее. О, возлюбленный Брат! Ныне мы далеки от Средоточия. Некогда мы из него изошли, а в конце концов в него вернемся. Нагими мы отправились в изгнание, нагими выступаем в обратный путь, услышав зов. Нагими мы восстали и при втором нашем рождении, отринув старое. Мы вступаем в мир, отмеченный новым родом сознания, и должны облачиться. На этой ступени твоего продвижения я прошу тебя не забывать, что жизнь сверхприродная, в нашем учении иногда символически представляемая знаком Четырех Стихий и Великой Квинтэссенции, возносит и принимает в себя жизнь, пребывавшую во смертности нашего человеческого естества, и беспомощной вводит ее в Святылище для оживления и просвещения, кои совершаются в известной мере насильственно, через направленное усилие воли. Помни также о том, что при посвящении и продвижении по Степеням Свет не может снизойти самопроизвольно: он нисходит лишь символически, ибо таков закон и порядок сих церемоний. Только в таком смысле, и ни в

каком ином, Святителища Мистерий представляют собою места, в коих Свет даруется каждому человеку, пришедшему в этот мир. Только в таком смысле, и ни в каком ином, эти места суть миры перехода, те Тайники, в которых, согласно Плотину, достигается тождество объекта и субъекта, — Храмы Идеальной Реальности, сокрытой за внешней видимостью. И, наконец, именно в таком смысле, очищенным от всякой видимости, пусть даже самой прекрасной, утонченной и желанной, Господь желает сбросить все покровы и явиться нагим, как и мы.

Все эти идеи излагаются не по порядку, а разрозненно с особым умыслом, относящимся к тайному знанию, которое открывается в этой Степени. Они напоминают подготовленному Просителю о многом из того, к чему его, несомненно, подводили и ранее самостоятельные размышления, а именно, что, помимо отдельных значений символов, являемых на каждой из последовательных ступеней нашего Таинства, весь процесс его продвижения по Степням может рассматриваться в некоем совокупном смысле и как таковой представляет условную сумму всей жизни человеческой души. Одним словом, в процессе этом раскрывается легенда души, ее странствий и метаморфоз. Изложить эту легенду можно различными способами, и любая отдельно взятая ее фраза допускает несколько различных толкований, не исключая друг друга и способных объединиться в общей гармонии; однако та версия, которая наиболее естественно согласуется с пройденными тобою к этому дню Степнями нашего Ордена, может быть представлена в следующем виде.

Церемония Неофита во Внешнем Ордене Золотой Зари по ряду причин остается одной из важнейших во всей системе, ибо она соответствует первому проявлению Духовного Света в пустоте вселенской тьмы; это *Fiat Lux*²²⁵ нового порядка, носящийся над безвидными водами. Это Слово Тайны Просветления, призванное в конечном счете рассеять Тайну Тьмы, — весть душе, еще не рожденной: воссиявший Свет провозглашает, что, дабы достигнуть совершенства, душа должна облечься плотью. Таким образом, он символизирует некий давний опыт, который мы обрели до рождения; однако у нас нет мистических символов для описания того, что ему предшествовало. Мы знаем только, что душа к тому времени уже изошла из Бога и, следовательно, отпала от Единения с Ним, или же, насколько это было необходимо для прогресса, погрузилась в материальную среду, но лишь в такой мере, чтобы в конце концов она смогла отвергнуть всё преходящее и возвратиться, как уже было сказано, к Единству. Вторая Степень Внешнего Ордена, именуемая Степнью Ревнителя, соотносится со следующим духовным состоянием, в котором душа формирует условия для исполнения своей задачи, выбирая подходящих для этого посредников, или, выражаясь более простым языком, ищет себе родителей. Степень Теоретика напоминает нам о герметической философии, знатоки которой наставляли своих учеников, что переходить к практике, не усвоив прежде чистую теорию, бесполезно. Душа в известном смысле разрабатывает теорию дальнейшей работы, которая предстоит ей вслед за тем первоначальным состоянием, которое символически представлено Второй Степнью. К этому времени поиски родителей завершились и начался процесс зарождения. Душа по собственной воле согласилась войти в материальный мир и погрузилась в глубокий сон созревания в материнской утробе. Степень Практика символически представляет тот незримый процесс, в ходе которого разрабатывается замысел физического тела и начинается возведение дома.

Следующая Степень соответствует строительству этого прекрасного дома, которому предстоит стать Храмом Живой Души. Несмотря на то, что эта Степень именуется — и совершенно уместно — Степнью Философа, весь упомянутый процесс протекает самопроизвольно, ибо великий опыт продолжается благодаря тем силам, что были пробуждены на предыдущем этапе.

²²⁵ «Да будет свет» (лат.). — Примеч. перев.

Душа отреклась от памяти своих прежних познаний и еще не обрела мирской премудрости, но, тем не менее, она заслуживает того, чтобы ее признали благой и действовавшей в согласии со своими задачами. Мы приближаемся к той Степени, которой в нашей системе не приписано никакого числа. В наиболее условном ее толковании она обозначает акт рождения в природную жизнь, ради которого душа отказывается от своих изначальных привилегий и пьет из чаши забвения. Входя в жизнь природную, новорожденный забывает о прошлом и оказывается на пороге неизвестного будущего, подобно тому, кто в Ордене Золотой Зари в назначенный срок вступает во Врата как Соискатель, не ведающий, по крайней мере в теории, есть ли за ними хоть что-нибудь, и условно погружающийся в забвение через символическую смену имени, предписанную для того, кто прошел Первый Круг Братства и выражающуюся в отречении от мирских имен и званий. Философ, прошедший это посвящение, поистине становится Владыкой Врат сих и Путей, к ним ведущих, однако Усыпальница для него все еще пребывает в лоне Тайны, и голос нашего Мистического Основателя, опочившего, но изрекшего Слово, для него все еще не слышен. Но рано или поздно приходит время, когда вошедшие во Врата или, по крайней мере, не потерпевшие на этой ступени прискорбную неудачу, устаиваются посвящения в Степень 5—6, на которой проявляются силы жизни; после чего на протяжении шести лет — срока, обусловленного символическими причинами, — посвященные претерпевают опыт различного рода, символизирующий материальное существование. Здесь они подобны младенцам, чьи глаза открылись совсем недавно: одни вещи один видят в искаженном свете, другие — перевернутыми. В некотором смысле можно сказать, что они пребывают в чудесном состоянии детства. Вместо истинных, мистических вещей они видят вещи оккультного порядка, и пока что им вверяются — практически по необходимости — лишь заменители магии, почти не отличимые от подлинных операций, относящихся к Величайшей Мистерии. Они мастерят себе игрушки и погремушки из идей, обладающих в действительности более возвышенным смыслом, но поскольку последний пока что им не открыт, они подвержены в своей мере всем возможным иллюзиям, связанным с астральным планом бытия. Достигшие этой Степени заключают странные союзы и принимают теургические феномены за Путь к Единению. Это период злоупотребления гаданиями и предсказаниями, изучения астрологии и введения нелепых схем и конструкций в обряды Степеней и Богослужений; и если посвященным этой Степени удастся каким-то странным и случайным образом повернуть колесо судьбы, им начинает казаться, будто они и впрямь обладают великим и тайным знанием. Но это не тот путь, которым *Sapiens dominabitur astris*²²⁶.

Вследствие подобных искажений, возникающих на этой ступени, некоторые вовсе отпадают от Ордена, а иных побуждает оставаться лишь надуманный и привычный интерес к внешним признакам духовного продвижения. Однако нет нужды доказывать, что встречаются и такие, кто не поддается полностью иллюзиям порога и не довольствуется частичным светом, который сияет из-за порога, дабы воодушевить их в пути. И они не избавлены от страданий, но у них нет причин бояться тех, кто обитает при дверях, как и нет склонности принимать ложный блеск за грядущее истинное сияние. Этих посвященных различными путями ведут к пониманию того, как следует использовать силы жизни в поисках Священного Символа Агнца, убиенного от основания мира, символа того Строителя, что погребен в Усыпальнице, изготовленной Им Самим. Он оставил Свою Жизнь и Силу за пределами места Своего погребения, дабы человек обрел их в своих Великих Поисках и в смерти остался жив.

Лишь тогда, когда Соискатель будет готов вернуть эти жизнь и силу Тому, от Кого получил их, для него также, в свою очередь, восстановится равновесие: он услышит Голос Символа и узрит для себя путь, ведущий из Усыпальницы. Следует понимать, что на данной ступени от Соискателя не требуется осознанного понимания этой символики; и, как

²²⁶ «Мудрый правит звездами» (лат.). — Примеч. перев.

уже было сказано, качество руководства не всегда одинаково; но, так или иначе, приходит время, когда каждый посвященный Степени 5—6, трудящийся под руководством свыше, начинает постигать, что вся последовательность Обрядов Ордена, не говоря уже о схеме Сефирот, указывает то, что за Степью Младшего Адепта есть и должна быть некая более высокая ступень познания. Подобным же образом в материальной жизни для каждого мыслящего человека рано или поздно наступает момент, когда он осознает, пусть даже смутно, что все сущее на Земле — не просто грандиозная совокупность вещей, лишенная всякого смысла. Именно этот символический опыт приобщения к иной стороне бытия и предлагает Степень 6—5 подготовленному Просителю. Именно это ныне можешь воспринять и ты; но прежде, чем мы продолжим, я обязан задать тебе вопрос: готов ли ты продолжать Обряд посвящения и пройти суровое испытание на терпение и стойкость, которого он требует? Если да, то поднимись и засвидетельствуй свое согласие знаками LVX, соответствующими степени 5—6. (*Проситель, не утративший решимости продолжать Обряд, поднимается и совершает требуемые знаки, после чего снова садится.*)

Верховный Адепт:

О возлюбленный Брат! Орден рукоплещет твоей стойкости. Написано, что последние будут первыми²²⁷, и Младший Адепт-Помощник в общем ничем не отличается от Свободного Адепта. Из того, что тебе известно об иерархической символике наших Мистерий, ты легко заключишь, что Служителей в каждом Обряде — либо один, либо трое. Таким образом, мы как будто объединяемся в общем действе, исход которого зависит частью от нас, а частью — от тебя самого. Именно по этой причине в настоящей Церемонии тебя именуют титулом Третьего Адепта из Обряда Степени 5—6. В этом качестве я ныне временно препоручаю тебя Второму Служителю. (*Верховный Адепт садится на свое место.*)

Второй Адепт:

Младший Адепт-Помощник! Прошу тебя приблизиться к восточной стороне Алтаря. (*Указание выполняется. Вторым Адептом встает, чтобы видеть помещенные на Алтаре рисунки, и приступает к разъяснению Пути Ламед.*)

Второй Адепт:

Чтобы достичь Врат Степени 6—5, необходимо, как и в предыдущих случаях, символически пройти определенными Путиами, которые связывают между собой определенные Сефирот на схеме Древа Жизни. Ныне перед тобой открываются Пути Ламед и Мем, ведущие вверх к Гебуре, соответственно, от Степени Младшего Адепта и Степени Практика в Ордене Золотой Зари. Однако все истинные Пути суть Пути к Единству; и посвященному в Таинства известно, что многие пути ведут человека обратно к его Источнику. Обрати внимание: если в Первом Ордене Соискатель проходил Пути в соответствии со схемой их соотношения с телом Змея на Древе Жизни, то во Втором Ордене и в Обрядах Врат он восходит по ним прямо вверх. Объясняется это тем, что до рождения человек развивался в согласии с Путиами роста и эволюции в Природе, а в Степнях, соотносящихся со временем после рождения, опорой в развитии ему должна быть собственная воля.

Буквы Ламед и Мем имеют особое значение в каббале, а в другой символической системе соответствуют, как тебе уже известно, 11-му и 12-му Ключам Таро, представленным на этих алтарных образах.

Прежде всего обрати внимание на Ключ Правосудия, связанный с буквой Ламед и имеющий множество других соответствий. Авторы книги «Зогар» и старинные

²²⁷ Мф. 20:16; Мк. 10:31; Лк. 13:30. — *Примеч. перев.*

толкователи много размышляли о форме Ламед — самой высокой из букв — и утверждали, что это буква составная, образованная из Вав и Каф. Таков образец тонкости их суждений; тебе же следует знать, что под властью этой буквы находится час планеты Шаббатаи, или Сатурна, ибо через Гебуру в Путь Ламед впадает поток, нисходящий от Сефиры Бина — великой Субботы, к отдохновению в коей мы стремимся. В месте Гебуры же выстоять дано лишь тому, кто обуздал свои страсти, ибо Гебура есть Высший Суд и в этом смысле она олицетворяет силу воли, тогда как Ламед — это состояние равновесия, символизирующее Врата Мистерий. Идеи, выраженные таким образом, находят отражение и в символах двух Столпов, возвышающихся к западу от Алтаря, один из которых увенчан зажженной свечой, а другой — человеческим черепом. Обычные соответствия, связываемые в мистическом плане со светом, и те наглядные уроки, которые заключают в себе *disjecta membra*²²⁸ человека, нас сейчас не интересуют. Они говорят сами за себя. Однако мало кто осознает, что в самой гуще повседневной жизни нас объемлет смерть. Все, что не относится к мистической цели, не относится и к жизни, оживляющей жизнь, без которой мы обречены блуждать в сфере видимостей и подобий. О Брат! Как часто ты слышал о Свете, что во Тьме светит и Тьма не объяла его! Свет этот относится одновременно и к мистической цели, и к Жизни, оживляющей Жизнь. Это то, без чего, согласно каббале, естественный человек совершенен в своей мере, обладая от природы разумом, предназначенным защищать его и служить его повседневным нуждам. Но в таком качестве он никоим образом не причастен Вечности и царствует лишь как высший в животном царстве. Однако к этому естественному состоянию может добавиться свет иного рода, если в сердце человека пробудится стремление к истинной цели, поставленной перед всем бытием, и к жизни, что превосходит всякую жизнь, зримую оку. Тогда он будет готов пуститься в великое странствие, и горный свет, вошедший в него, поведет его за собой, и ревность по Обителю Святой будет пылать в его сердце. Так он преодолеет все страдания и тяготы своего избранничества, за коими сокрыта любовь, что в конце приведет его к желанной цели. Ибо, как естественный человек подчиняется некоей простейшей справедливости, подобающей его состоянию, так и в душах избранных действует справедливость высшего рода, дабы, вкусив смерть, перешли они к жизни вечной под властью Верного Разума. Однако Путь Ламед не приведет тебя к тем Таинствам, что сокрыты за пределами Степени, символизирующей материальную жизнь. Размышления об этих Таинствах и о Пути, что ведет к ним, есть состояние между жизнью и смертью, а плод этих размышлений — достижение того, что мы символически именуем Путем Мем. В напоминание об этих раздумьях и о месте, им отведенных, я помещаю тебя ныне между двумя Столпами, увенчанными зажженной свечой — символом жизни и черепом — доказательством смертности; и прошу тебя не забывать о том бесстрастном равновесии, кое соблюдается между жизнью и смертью, и помнить о том, что Алтарь этой Степени имеет форму куба и окрашен в белый цвет в знак того, что прежде, нежели тебе будет явлено сокровенное в Розе, Крест проявленной жизни в Тиферет должен свернуть свои рукава в состоянии чистоты. *(Второй Адепт провожает Соискателя по ходу солнца к западной стороне Алтаря и возвращается на свое место. Верховный Адепт встает и, не сходя с места, поворачивается лицом к Алтарю. Теперь взору Соискателя предстает изображение Повешенного, с Радугой в верхней части и головой Великана внизу.)*

Верховный Адепт:

Младший Адепт-Помощник! Ты, несомненно, помнишь, что буква Мем занимает срединное место в ряду Трех Материнских Букв. Толкователи «Зогара» указывают, что явное действие этой буквы свершается через нисхождение ее влияния в бездну: тем самым она сдерживает разлитие великих вод, которые иначе вновь затопили бы землю. Тайное же ее действие заключается в том, чтобы удерживать силу суда от нисхождения. Сказано

²²⁸ «Отсеченные части» (лат.). — Примеч. перев.

также, что буква эта подобна сосуду, который временами открывается, а временами закрывается вновь, то препятствуя, то не препятствуя нисхождению ее силы в сферы низших эманаций. В нашей розенкрейцерской системе символика Мем разработана особым образом в связи с соответствием этой буквы 12-му Ключу Таро. С более общим значением Повешенного ты уже знаком, однако в Обряде этой Степени тебе предстоит рассмотреть его с новой точки зрения, которую при этом вполне возможно согласовать с прежними толкованиями, ибо она представляет собой лишь их дальнейшее развитие. Вынужденная жертва и наказание, невольная и роковая утрата, связываемые с этой картой в нашем учении о Таро, здесь соотносятся с идеей Божественной смерти, с самопожертвованием самого Бога. Такая смерть тесно связана с истинным смыслом Высшей Церемонии Dies C.²²⁹, в которой Верховный Адепт олицетворяет собой одновременно и Основателя Ордена Розенкрейцеров, и Творца Вселенной. Год за годом Орден на мгновение прекращает свое существование, дабы снова восстать из хаоса; и Созидатель его также удаляется в сокровенные недра Усыпальницы, как о том возвещает символика Степени 5—6. Основатель нашего Розенкрейцерского Братства был взят во гроб, дабы Свет снизошел на учеников Его; то же претерпел и Творец великого мира погрузился в сокровенность, ибо Бог умирает, дабы человек жил и не только искал Его, но и нашел.

Символика, о которой здесь идет речь, напоминает также об Агнце Апокалипсиса, убиенном от основания мира, и, в согласии с предшествующими объяснениями, означает, что главное несчастье мироздания, экзотерически именуемое Грехопадением Человека, наложило на Божественную Природу некое непостижимое обязательство; и тем самым замысел, известный всем под именем искупления, предстает перед нами как своего рода извечная необходимость и следствие свободной воли человека, а не Божества. Признанное в наших Двух Орденах значение египетской символики должно также напомнить нам об аналогии между буквой Мем, связанной с жертвой Христовой, и преданием об умерщвленном Осирисе, одним из именованных коего был потерпевший кораблекрушение или пошедший ко дну Мореход²³⁰, подобно этому грозному Ключу Таро, в истинном образе своем представленному как великан-утопленник.

23-й путь Древа, как тебе известно, связан со стихией Воды, и на рисунке этой карты великан-утопленник изображен покоящимся на каменистом дне океана с радугой у ног. Это символ того, что погрузилось в пучины феноменального мира вследствие извечно предопределенной жертвы, которая представляет собой, по крайней мере в одном из своих аспектов, необходимое ограничение, коему подвергается Божественная Природа в акте проявления. Иными словами, Божество тонет в водах природной жизни; Божественная Искра, вопреки всем законам здравого смысла и всякому логическому разумению, погружается в воды материального существования. В обоих случаях рассматриваемый символ соотносится с легендой о нашем Основателе, спящем в средоточии Усыпальницы, окруженной Радугой, как в Святая Святых Израиля — обители Шехины. Кроме того, мы не должны забывать, что на поверхности океана феноменального мира покоится мистический Ноев Ковчег, который, в одном из своих значений, представляет собою Сосуд Соответствий, в коем собраны для переноса в новую эру образцы всех вещей, сохранившиеся от крушения прежней цепи посвящений. В другом смысле, тесно связанном с первым, Ковчег — это тело человека, корабль человеческой оболочки, плывущий по водам мира, в глубине коих сокрыто Божественное. Это и человечество в целом, и отдельно взятый человек — человек, пребывающий во власти своих чувств и заключенный в их темницу. То, что находится внутри него, на протяжении этого срока

²²⁹ Имеется в виду Церемония освящения Усыпальницы Адепта, проводившаяся ежегодно на праздник Тела Христова. Подробнее см. том VIII настоящего издания. — *Примеч. перев.*

²³⁰ Это именование связано с эпизодом египетского мифа, в котором Сет заключил Осириса в ящик и бросил в Нил, откуда ящик вынесло в открытое море. — *Примеч. перев.*

послушничества погружено в глубокий сон, подобный сну этого символического Великана. Его изначально великая природа связана ограничениями тела, подобно Богу, заключенному в собственном творении. Кроме этого, у Ковчега есть и еще одно толкование, ибо великие символы Бесконечного раскрывают свое значение многими путями, хотя и наподобие отражения в зеркале, где правая и левая стороны меняются местами. Значение это таково: душа, временно прекратившая общение с внешним миром, может воспринять влияние, идущее от Божества. Ковчег — это обитель глубокой погруженности в созерцание и размышление, сосредоточенной и направленной мысли, способной временно вывести нас в мир истинного опыта. Именно это состояние замкнутости в себе и представлено в Церемонии Степени 6—5, в связи с чем я призываю тебя не забывать, что в крышке древнего Ковчега было окно, через которое вылетал и возвращался Голубь, то тщетно бившийся крыльями о Золотые Врата, то приносящий оливковую ветвь мира, которая для нас символизирует временный отказ от чувственной жизни. Но в конце концов Голубь улетел и не вернулся, а это означает, что душа в своем стремлении и чаянии рано или поздно достигает великой цели. О возлюбленный Брат! Труд отрешенности не может вершиться иначе, как в отдалении от мира, но проникнуть за завесу нам помогают лишь различные примеры его свершения. Поэтому мы рассуждали о значении этих символов так долго.

Ныне же я должен поведать тебе о Ртути-Меркурии, которая, как утверждают алхимики на своем тайном языке, сгущается под действием собственной внутренней Серы, каковая операция представляет собой соединение алхимических Солнца и Луны, или бракосочетание Адама и Евы. В мистическом смысле это можно истолковать как союз Неба и Земли, занимающий исключительно важное место во всех, сколь угодно различных между собой, символических системах. Далее утверждается, что ныне мы видим Ртуть заточенной в теле, но настанет день, когда она освободится от уз и явится в образе чистого, неподвижного, разумного и неизменного огня. Философы же описывают Ртуть как текучую или летучую субстанцию и говорят, что закрепить ее — это великий труд, требующий мудрости. Смысл этих утверждений станет совершенно ясен, если применить соответствующий данной Степени способ толкования, согласно которому Ртуть-Меркурий символизирует мысль. Именно в неподвижности, покое и простоте сознание сбрасывает тяготящие его материальные оковы и приобретает, насколько это возможно для него, универсальный характер. Для этого необходимо великое напряжение неослабевающей воли — сосредоточение мысли в высоком усилии целенаправленного намерения. Вспомни обетование, данное в Апокалипсисе тому, кто побеждает²³¹; последней же победой должна стать победа над логическим пониманием, когда мысль усилием мысли сводится к точке и исчезает на время, но затем возвращается, возвеличенная преображением через великий опыт. Тебе известно, что естественный разум человека — земной по сути своей, но Путь восхождения на мистическую Гору должен увести нас прочь от всего земного, от склонностей и образов материального ума. Далее, тебе известно, что обычная мысль непостоянна и подвижна, — и это и есть Ртуть, которую Адепт призван уловить и закрепить. Таково Учение Алхимиков о нашей Ртути, заточенной и освобожденной: это два состояния мысли. В первом из них мысль затеряна в материальном мире и скована его ограничениями, во втором — выпущена на волю; в первом — подвижна и непостоянна, во втором — закреплена силою мудрости. В египетской символике двум этим формам мысли соответствуют АНУБИС — Страж египетской Усыпальницы, преграждающий доступ в нее, ибо Мистическая Усыпальница есть Врата Жизни, — и ТОТ²³², в конце концов

²³¹ Откр. 2:26—28: «Кто побеждает и соблюдает дела Мои до конца, тому дам власть над язычниками, и будет пасти их жезлом железным; как сосуды глиняные, они сокрушатся, как и Я получил [власть] от Отца Моего; и дам ему звезду утреннюю». — *Примеч. перев.*

²³² В эллинистический период египетский бог мудрости Тот отождествлялся с римским Меркурием. — *Примеч. перев.*

помогающий человеку войти в эти Врата. Вот Слово, к которому стремятся во всех посвящениях, которое искажают, переиначивают и подменяют всевозможными другими словами, дабы в конце концов обрести его в изначальной целостности под покровами иных смыслов. Как сказал Святой Павел, «не все мы умрем, но все изменимся вдруг, во мгновение ока»²³³. Только в безмолвии мысли услышим мы Слово Жизни. Абсолют превыше мысли, но в миг отрешенности он входит в наше сердце и заполняет его, и в этом смысле Бог — воистину с нами.

Младший Адепт-Помощник! Ныне я прошу тебя запомнить, что мертвые Боги, будь то Христос или Осирис, бесполезны. Если Титан, погруженный в эти глубокие воды, никогда более не пробудится, нам нет смысла искать сопричастности Ему, ибо наша цель — жизнь более полная, жизнь в древней, но вечно новой истине и красоте. Но подобно тому, как в старой сказке Великий Знак Приветствия пробуждает Принцессу от столетнего сна, так и для Просителя у Врат Святого Святых дремота богов бесценна ввиду того, что символизирует неподвижное Средоточие великой деятельности. Они не мертвы, но лишь погружены в сон; наша же задача — проявить их во внешнем мире, проникнув в это Средоточие. Именно таким образом в нас пробуждается Божественная воля. Такова причина того, что руки и ноги этого Титана сложены в форме Креста-Свастики: несмотря на то, что он кажется мертвым и в действительности претерпел подлинную смерть, он все же остается источником жизни и деятельности во Вселенной; и по этой же причине положение головы этого Титана символизирует воззвание Господа к человеку. (*Верховный Адепт поворачивается лицом к востоку и указывает на дверь Усыпальницы, на которой изображен символ Ртути-Меркурия.*)

Верховный Адепт:

О возлюбленный Брат! Все мы в конце концов будем призваны вернуться в Дом Отца нашего; не утрашись же этих вод, стоящих на пути, хотя они и холодны для природных чувств. Это всего лишь испытание, предвосхищаемое опытом Мистической Смерти, которую тебе предстоит ныне претерпеть, подобно великим Учителям, прошедшим ее до нас. Смерть человека — это путь к воскресению Бога. Подобно Основателю нашего Братства, ты будешь погребен вместе со Светом в Мистической Смерти, ибо это необходимо для того, чтобы восстать в Мистическом Воскресении. Помни: кто сораспялся Христу, тот с ним и царствовать будет²³⁴. Таково безумие Креста, возмущающее премудрых мира сего. В завершение же я прошу тебя отметить, что в Ритуале Степени 5—6 ты входил в Усыпальницу Жизни через Врата Венеры, но ныне стоишь на пороге Врат Меркурия, через которые войдешь в Усыпальницу Мистической Смерти.

Если в Шкале Короля спектр начинается с зеленой полосы, то в Шкале Королевы — Шкале Зимы, Ночи и Тени Смертной — он ограничен фиолетовой и красной полосами. Следовательно, Меркурию в этой Шкале соответствует красновато-фиолетовый цвет, в которую и окрашена расположенная перед тобой дверь. Врата в Усыпальницу Жизни находятся в НЕЦАХ; Врата, же ведущие в Усыпальницу Смертности и на Путь МЕМ, помещаются в ХОД. Можно также добавить, что в низшем своем проявлении Врата в Усыпальницу Смерти суть стоокий Аргус, коего убил Гермес, дабы освободить охраняемую им ИО в образе телицы, которую иногда отождествляют с ИСИДОЙ²³⁵. (*Короткая пауза.*)

²³³ 1 Кор. 15:51—52. — *Примеч. перев.*

²³⁴ Гал. 2:19, 2 Тим. 2:12. — *Примеч. перев.*

²³⁵ Гермес — греческий бог, тождественный римскому Меркурию. Аргус и Ио — персонажи греческого мифа о смертной женщине Ио, возлюбленной Зевса, которую тот превратил в корову, чтобы уберечь от гнева своей ревнивой жены Геры. Но Гера распознала соперницу и в этом обличье и заточила ее под охраной своего слуги — многоглазого великана Аргуса. Тогда Зевс призвал на помощь своего сына Гермеса, который усыпил Аргуса игрой на флейте, а затем отрубил ему голову и освободил Ио. — *Примеч. перев.*

Верховный Адепт:

Могучий Старший Адепт! Дозволяю тебе открыть Врата Усыпальницы, и да введет нас всех Господь в Жизнь вечную!

Второй Адепт:

Аминь, Брат. Да пребудет с нами Господь во веки веков, и да покоится в Нем Дух твой.

(Усыпальницу открывают, и в ней обнаруживается простой гроб из черного дерева, с начертанным на крышке серебряными буквами тайным именем Соискателя. В изголовье этого саркофага горит единственная тонкая восковая свеча. Второй Адепт подводит Соискателя к восточной стороне Алтаря, откуда оба Служителя ведут его к двери и, приподняв, переносят через порог, как человека, который не в состоянии идти самостоятельно. Затем они ненадолго останавливаются в Дверях Усыпальницы.)

Верховный Адепт:

Единственный светоч, горящий перед тобой в восточной части Усыпальницы, символизирует мысль, сосредоточенную на единой точке. Ныне и здесь — время и место для сосредоточения. Пастос Верховного Служителя в Ритуале Степени 5—6 окрашен в различные цвета в ознаменование красот творения, явившихся благодаря самопожертвованию Бога. Это завет Божества со Вселенной, поставленный по Воле Божества²³⁶. Но этот гроб черен в знак возвращения в лоно Господне и временного прекращения материальной жизни. О, Младший Адепт-Помощник! Каждому человеку суждено умереть и предстать пред Судом. То, что наверху проявлено как Божественная Любовь, внизу предстает в образе Суда. В правильном понимании Смерть есть последнее испытание, которое проходит Соискатель, прежде чем удостоиться допуска в Зал Величайших Мистерий. Путь к Средоточию пролегает через Врата, ведущие в Усыпальницу, и не открыто человеку иного пути к месту его отдохновения. Впрочем, Мистическая Смерть не предполагает распада телесной части, а представляет собою то, что каббалисты именуют *Mors Osculi*²³⁷. Задача ее — отделиться от земной субстанции разума нашу нетленную часть, дабы она соединилась с Непреходящим во Вселенной, со всем великим и возвышенным, что пребывает за пределами чувственных ограничений. Ввиду этого ты должен совлечь с себя все знаки отличия, ибо нагими мы приходим в этот мир. Только Чистота, символически представленная твоей белой мантией, может сопутствовать твоему сошествию во Гроб. *(С Соискателя снимают все облачения, кроме белой мантии, и провожают его в северную часть Усыпальницы. Верховный Адепт становится в изголовье гроба, за свечой, а Второй Адепт — в южной части Усыпальницы, лицом к Соискателю. Крышку гроба поднимают.)*

Второй Адепт:

Настало нам время взять дорожную суму и войти в Таинство Смерти.

Верховный Адепт:

Когда бы не смерть, прохладная, покойная и благодатная, нам бы вовек не причаститься Воскресению.

²³⁶ Аллюзия на образ радуги завета из Быт. 9:8, 9:13—15: «И сказал Бог Ною и сынам его с ним: [...] Я полагаю радугу Мою в облаке, чтоб она была знамением завета между Мною и между землею. И будет, когда Я наведу облако на землю, то явится радуга в облаке; и Я вспомню завет Мой, который между Мною и между вами и между всякою душою живою во всякой плоти; и не будет более вода потопом на истребление всякой плоти». — *Примеч. перев.*

²³⁷ «Смерть от поцелуя» (лат.); см. примечание к предыдущему ритуалу. — *Примеч. перев.*

Второй Адепт:

Каждому человеку суждено в конце предстать одному, без сообщества себе подобных.

Верховный Адепт:

Но одиночество в мире — это путь, ведущий пред Лице Господне.

Второй Адепт:

Помощь Господня пребывает с нами всегда: Он уравнивает наши способности, направляет силы разума и приводит в гармонию стороны нашей души, дабы мы могли войти в Жизнь Вечную.

Верховный Адепт:

О, возлюбленный Брат! Некогда мы тоже покоились во сне, в глубоком океане чувств; мы заплатили цену своего изгнания. *(Верховный Служитель подходит ко Второму, после чего они вновь приближаются к Соискателю, становятся по обе стороны от него и помогают ему войти и лечь в гроб. Затем Верховный Служитель произносит следующую реплику.)*

Верховный Адепт:

Свидетелей великое множество, и превыше их всех — Высокие и Священные Стражи, на чьем неусыпном попечении ты будешь находиться во все время предстоящего тебе торжественного бдения, коему надлежит продлиться шесть часов. По воле и завету наших Таинств мы вверяем тебя священным теням, дабы на последнем переходе провели тебя от вещей преходящих к тем, кои единственно пребудут вовеки. *(Двое служителей перемещаются по ходу солнца в западную часть Усыпальницы и останавливаются, повернувшись лицом к гробу.)*

Верховный Адепт:

Властью, вверенной мне, я молю и заклинаю Отца благодати и Вершителей Воли Господней излить на тебя, о Брат наш, животворную силу Слова и озарить тебя светом Его.

Второй Адепт:

Beatus in conspectu Domini mors sanctorum eius²³⁸.

(Служители покидают Усыпальницу и закрывают за собой Врата, но оставляют их незапертыми. Начиная с этого мгновения во Храме соблюдается полнейшая тишина, нарушаемая только Кличами Ночи, которые должны звучать торжественно, но негромко. В преддверии Усыпальницы остаются два Стража — Братья или Сестры Степени 6—5, того же пола, что и Соискатель. В первом случае не обязательно, чтобы это были Служители, проводящие Обряд, — дозор могут нести и другие Братья. Их церемониальная обязанность заключается в том, чтобы отбивать часы и четверти часа и обмениваться предписанными Кличами. Кроме того, они должны заботиться о Соискателе и при необходимости помогать ему, к примеру, если тот почувствует недомогание. В этом случае Ритуал на время приостанавливается и Врата открывают. Если обстоятельства сложатся так, что Соискатель не сможет продолжить Бдение, то он автоматически освобождается от Обета Молчания. В случае временного недомогания Соискатель возвращается к Ритуалу, как только ему позволит самочувствие. В обычных обстоятельствах Преддверие Усыпальницы молча

²³⁸ «Прекрасна в очах Господних смерть святых Его» (лат.), ср. Пс. 115:6: «Дорога в очах Господних смерть святых Его». — Примеч. перев.

подготавливают к Третьей Части Ритуала; подготовку следует завершить до истечения шестичасового срока Бдения.)

ВТОРАЯ ЧАСТЬ СВЯЩЕННЫЙ ДОЗОР

Службу Священного Дозора Стражи могут нести как одновременно, так и по очереди; последнее удобно в том случае, если эту задачу берут на себя Служители Обряда, поскольку для подготовки Храма к следующей части Ритуала им придется время от времени прерывать свое дежурство. Клич, которыми обмениваются Дозорные, следуют один за другим в предписанном порядке. Его необходимо строго соблюдать. Каждый очередной Клич произносится сразу же после того, как Страж возвестит ударом в гонг о наступлении очередной четверти часа.

Первый Клич

Тому, кто желает стать владыкой в Израиле, недостаточно часа бдения; но это — Бдение Души.

Второй Клич

День — для деяний, ночь — для раздумий; но из союза их исходит Великое Делание.

Третий Клич

Сказано, что возлюбленному Своему Он дает сон²³⁹, и в этом — великая тайна.

Четвертый Клич

Сон мысли достигается на пороге экстаза, смертный сон же есть Тень Вечной Субботы.

Пятый Клич

Кто совок с себя покровы чувств великим усилием воли, тот, согласно высокой символике, обретет, подобно родившемуся в должный час, первые плоды воскресения.

Шестой Клич

Не от человека к человеку передаются дары великие, ибо человек может уделить другому не более того, что уделено ему самому. Поэтому вслед за товариществом и братством для каждого из нас наступает час одиночества.

Седьмой Клич

Потеряв то, что внешний человек ценит и желает превыше всего, человек духовный после многих дней обретет себя.

Восьмой Клич

Естественный человек совершенен в своей мере, но превыше этой меры есть священный Храм.

Девятый Клич

От Природной жизни человеческой узкий путь ведет к Венцу, и имя ему — Великодушие.

Десятый Клич

²³⁹ Пс. 126:2. — *Примеч. перев.*

Если бы Столп Милосердия отделили от Столпа Суровости, рухнули бы Своды Храма.

Одиннадцатый Клич

В устойчивости и равновесии Вселенной явлено благое соизволение Господа.

Двенадцатый Клич

Отклоняясь от пути природы, человек предстает пред судом.

Тринадцатый Клич

Может случиться так, что человек вновь вернется под власть природы, а после вновь уклонится с ее пути, однако ныне настало время вступить в сферу Меркурия.

Четырнадцатый Клич

Ни один человек не войдет в эти врата, кроме как по зову знания.

Пятнадцатый Клич

Благословен и Свят вступающий в сферу истинного Знания: Мудрость и Понимание соединяются здесь, изливая на него свои дары.

Шестнадцатый Клич

Высшая Троица никогда бы не проявилась в мире внешнем, когда бы не та Троица, что внутри нас.

Семнадцатый Клич

Эти Священные Таинства вечно напоминают нам о том едином пути, что был известен и возвещен от древности.

Восемнадцатый Клич

Многие светы сияют от Отца Светов, и тьма свидетельствует о Нем.

Девятнадцатый Клич

Будучи Детьми Царя, мы устремились к Венцу. Мы чаем Славы Господней и молимся, дабы она была явлена.

Двадцатый Клич

Шесть дней жизни своей созидается материальный человек, а затем наступает Празднество.

Двадцать первый Клич

Тайна смерти подобна тайне рождения, и в воскресении возрождается человек.

Двадцать второй Клич

Мы стремимся совлечь с себя смертность и облечься Господом.

Двадцать третий Клич

Человек вступает в свое истинное «я», как священник — в Святое Святых.

Двадцать четвертый Клич

Сказано, что Свет души подобен Свету Престола: устремим же взоры свои ввысь, ибо спасение близко.

НА ЭТОМ ВТОРАЯ ЧАСТЬ ЗАВЕРШАЕТСЯ

ПОДГОТОВКА ЗАЛА К ТРЕТЬЕЙ ЧАСТИ

Все необходимые перестановки и перемены облачения Служителей следует выполнять по возможности бесшумно. Приступать к подготовке следует незадолго до завершения Священного Бдения, составляющего Вторую Часть Обряда.

В северо-западной части Зала помещается дверь в символические покои, расположенные в центре Земли. Дверь эта украшена светящимся символом Розы о пяти лепестках. В покоях восседает Жрица, олицетворяющая Деву-Мать. Вокруг нее размещаются благовоние, хлеб, мед, цветы, чаша с молоком и вино.

Алтарь выносят и на его месте, в центре Зала, устанавливают ложе, с обеих сторон украшенное изображениями львов.

В Третьей Части Обряда участвуют следующие Служители:

Верховный Служитель
Второй Адепт
Привратник Обряда
Жрица (олицетворяющая Нут) в Святилище
Еще две Жрицы

Служители и служительницы облачены в белое. Перед началом Третьей Части проводится очищение сосудов и Святилища.

ТРЕТЬЯ ЧАСТЬ ЦЕРЕМОНИЯ S.O.S.

Когда удар гонга (на сей раз достаточно звучный) возвещает наконец о наступлении полуночи — двенадцатого часа, двое Служителей открывают Дверь Усыпальницы, входят внутрь и становятся к северу и к югу от черного гроба, лицом друг к другу. Им следует осмотреть Соискателя, проверить, в каком он состоянии, и при необходимости оказать ему помощь.

Верховный Адепт:
Стражи сна длинны, но настал час пробуждения.

Второй Адепт:
Оживут ли кости сии?²⁴⁰

Верховный Адепт:
Слово Господне разнесется над пустынями жизни, и тот, кто был мертв, воскреснет.

Второй Адепт:
Уповая, мы уповали на Господа.

Верховный Адепт:
Сказано Учителями мудрости, что Меркурий убивает и возвращает к жизни.

Второй Адепт:

²⁴⁰ Иез. 37:3. — Примеч. перев.

Посему Мера Смерти, в кою вступают Вратами Меркурия, есть Смерть, понятая символически. Священники, владыки и мудрецы Израиля говорят, что избежать смерти можно не иначе, как перейдя из одного мира в другой. Если это истинно для нисхождения от Сефиры к Сефире, то истинно и для отступления от сферы к сфере на обратном пути к Средоточию.

Верховный Адепт:

Могучий Старший Адепт! Что есть Средоточие?

Второй Адепт:

Это центральная точка Вселенной, в которой Тайна Жизни преобразается в Высшую Тайну Жизни, Оживляющей Жизнь.

Верховный Адепт:

Какой Путь ведет к нему?

Второй Адепт:

Путь, пролегающий через Врата Усыпальницы Смертности и далее ведущий через Тень Смертную.

Верховный Адепт:

Какова Тайна Средоточия?

Второй Адепт:

Написано: не видел того глаз, не слышало ухо, и не приходило то на сердце человеку, что приготовил Бог любящим Его²⁴¹.

Верховный Адепт:

Могучий Старший Адепт! Властью, вверенной мне, я призываю тебя ныне произнести внешние слова этой Тайны.

Второй Адепт:

О, Милостивый Свободный Адепт! Тайна Жизни, Оживляющей Жизнь, открывается в Великом Таинстве Воскресения после Смерти.

Верховный Адепт:

Как же передать другому то, что недоступно чувствам и сокрыто для сердца?

Второй Адепт:

Нам не дано выразить эту Тайну иначе, нежели посредством замещающего символа.

Верховный Адепт:

Именем и Властью этого замещающего символа (*наклоняется и прикасается ко лбу Соискателя*), любовью Братьев, что крепка, как жизнь, и крепче смерти (*прикасается к груди Соискателя*), и Крестом, побеждающим смерть (*прикасается к плечам Соискателя*), повелеваю тебе: восстань и выйди из гроба!

(Соискателя выводят из гроба. Оба Служителя выполняют Знак Безмолвия, напоминая о том, что Соискатель должен воздерживаться от речей, пока его уста не будут ритуально отверзнуты в ходе Обряда. Соискателя усаживают на отведенное для этого место внутри Усыпальницы и дают ему вкусить хлеба и вина причастия. Затем его

²⁴¹ 1 Кор. 2:9. — Примеч. перев.

ведут в западную часть Усыпальницы и останавливают перед Дверью, лицом к ней. Служители стоят по обе руки от Соискателя.)

Верховный Адепт:

Блажен сошедший в обитель Тьмы и вышедший живым из Тени Смертной.

Второй Адепт:

Написано, что Вечный Источник Любви обретается в Гебуре, хотя она же — место Суда.

Верховный Адепт:

Покинем же скорее эту обитель теней, ибо свидетели верные подтвердили, что за нею — истинный Свет. *(Соискателя выводят из Усыпальницы и проводят мимо ложа S.O.S. к Двери Святилища Запада.)*

Верховный Адепт:

Пусть Проситель опустится на колени и поклонится Розе, коснувшись земли лбом. *(Указание выполняется.)*

РИТУАЛ S.O.S.

(Соискателю помогают подняться, после чего Второй Адепт касается его губ Теслом. Тем временем вокруг Святилища проносят Ковчег Осириса, увенчанный изображением Анубиса в облике шакала.)

Верховный Адепт:

Славься, Осирис, Владыка Аментет²⁴², Повелитель Бессмертных, простирающий силу свою во все пределы, Владыка молитв, Высший среди могучих! Славься, Анубис, Обитатель Усыпальницы, Великий Владыка Святой Обители! Даруй жизнь умершим; дай нам познать Бога при жизни. *(Второй Адепт и Привратник Обряда кладут к ногам Соискателя плечо и сердце.)*

Верховный Адепт:

Тебя принесли в жертву, как око Гора. Тебе принесли сердце Гора. Жертва свершилась: да не воспротивится ни один человек воле Богов. Вот, Гор *(указывает на Второго Адепта)* победил то, что могло пожрать тебя! Вот Гор — Дух, Сын Святой, Искупитель души, Отца Святого, Осириса. *(Второй Адепт подносит жертвенное плечо к губам Соискателя.)*

Верховный Адепт:

Я Дух твой, Сын твой, Гор; я говорю с душою твоею, Осирис. Я коснулся уст твоих; Дух Богов возлюбил душу твою.

Служительницы:

(Ударяют себя в грудь и причитают) Горе! О, горе! Мы скорбим и плачем о тех, кто пребывает в оковах!

²⁴² Аментет — в египетской мифологии богиня царства мертвых, покровительница умерших, встречающая их в Дуате (место пребывания умерших; по древнейшим представлениям находился на небе, на востоке, там, где восходит солнце. В эпоху Среднего царства сформировалось представление о Дуате как о подземном мире за западным горизонтом, где солнце заходит). — *Примеч. редактора-консультанта.* Здесь имеется в виду сам Дуат, иначе Аменти. — Примеч. редакции.

Верховный Адепт:

Могучий Старший Адепт! Возьми Жезл, увенчанный головой Овна, и освободи голос N.N. *(Указание выполняется.)*

Верховный Адепт:

Возьми Жезл, увенчанный головой Овна, и освободи взор N.N. *(Указание выполняется.)*

Служительницы:

(Прочитают) Горе! О, горе! Этот человек в оковах, он не может сам освободиться от уз! *(Соискателя укладывают на ложе, украшенное львиными головами. Он ложится головой к северу, ногами к югу. Одна Служительница становится у него в изголовье, вторая — у ног. Привратник обходит ложе по кругу, потрясая влажным стеблем папируса и щедро кропя водой на все четыре стороны.)*

Верховный Адепт:

О, Осирис! Все низменное в N.N. принесено Тебе в жертву, и все буквы зла, что были в имени N.N. *(называет имя Соискателя)*. О, Тот! Приди! Приди! Возьми эти буквы зла в ладонь свою и возложи их к ногам Осириса! *(Повторяет этот призыв 4 раза.)* О, Тот! Возложи все зло, что сокрыто в сердце N.N., к ногам Осириса! *(Также повторяет 4 раза. Привратник берет благовоние и кадит на четыре стороны света.)*

Верховный Адепт:

Смотри! Бог-Творец, Бог, созидающий и лепящий члены твои, обитает в сердце твоём! Он — устремление твое, и устремление твое будет тебе защитой в день сей. *(Привратник Обряда кропит водой и кадит благовонием перед Соискателем.)*

Привратник:

О, *(называет имя Соискателя)*! Я дал тебе сущность ока Гора, светоносную силу Духа; лицо твое преисполнилось ею, и благоухание ее окутало тебя. *(Привратник помазывает елеем губы Соискателя.)*

Привратник:

Прими чистое помазание сие, благоухание Святых Обителей. *(Привратник смачивает лоб Соискателя, между бровями, водой, в которой растворено немного соды.)* Ты чист, как Гор, ты чист, как Сет, как Соколы Севера и Юга. *(Подносит к губам Соискателя Черный Жезл.)*

Верховный Адепт:

Славься, Священный! Соколы-Близнецы отверзли уста твои, и отныне дается тебе речь на Небе, на Земле и в Розе. Око Гора дано тебе. Испей молока своей Небесной Матери. *(Привратник подает ему небольшую чашу с молоком. Соискатель пьет. Затем такую же чашу подает Второй Адепт; Соискатель осушает и ее, после чего поднимается с ложа.)*

Верховный Адепт:

Свято место, коего достиг очищенный сын (дочь) человеческий! Это место, в коем он станет Сыном (Дочерью) Небес! Да будет окутан Соискатель пятью пеленами Осириса, дабы произнес он пять посвящений. *(Двое Служителей подносят повязку длиной в 5*

ярд²⁴³ и обвивают ею тело Соискателя, начиная с левой стопы. При каждом витке Верховный Адепт произносит формулу посвящения, а Соискатель повторяет за ним.)

Верховный Адепт:

(При первом витке.) Посвящаю стопы мои Путям Ра. *(Второй виток — вокруг обеих ног.)*

Верховный Адепт:

(При втором витке.) Посвящаю жизнь мою Матери Бога. *(Третий виток — вокруг груди на уровне сердца.)*

Верховный Адепт:

(При третьем витке.) Посвящаю сердце мое Божественному Восторгу. *(Четвертый виток — вокруг шеи.)*

Верховный Адепт:

(При четвертом витке.) Посвящаю разум мой Великому Поиску. *(Пятый виток — вокруг головы.)*

Верховный Адепт:

(При пятом витке.) Посвящаю себя той Могучей Звезде Небесной, в коей вмещается все, чем я был, есть и буду. Да познаю я себя в единении с Богом, и да иссохнут уста мои, если посмею я разгласить эти таинства или допущу, чтобы их запятнала скверна. *(Соискатель снова опускается на ложе. Служительницы, стоящие в изголовье и у ног, поочередно произносят нараспев, тихим и умиротворяющим голосом:)*

Служительницы:

Дитя Света, входи!

Звездное тело тленной оболочки, входи!

Дитя Света, войди в закрытые врата!

Звездное тело тленной оболочки, ты будешь жить!

Ключ от Двери — в тебе.

Путь Истины — под рукою твоей.

Смотри, Врата — пред тобой.

Входи, входи, не страшись.

(Эта речь повторяется трижды. Затем Жрица во внутренних покоях формирует перед собой Звездное тело²⁴⁴ Соискателя, облачается формой богини и произносит следующую реплику.)

Жрица:

Я — Та, что сокрыта Завесой. Ни один смертный не может увидеть мое лицо и остаться жив, но Звездному телу дозволено войти в обитель тайны. Я приветствую тебя, о Дитя Света. *(Между тем Служительницы в Зале продолжают по очереди повторять вполголоса заключительные строки своей речи.)*

Служительницы:

²⁴³ Около 4,5 метра. — *Примеч. перев.*

²⁴⁴ Т.е. астральное тело. — *Примеч. перев.*

Смотри, Врата — пред тобой.

Входи, входи, не страшись.

Второй Адепт:

(Ныне облаченный в леопардовую шкуру.) Я — Тот, кто приходит с победой. Я — Тот, кто шествует через Розу; я сияю, как Владыка Жизни, Славный Владыка Дня.

Верховный Адепт:

(От лица Соискателя.) О, Безмолвная Обитель Таинств, сокрытая в сестре своей, творящей образы, подобно Богу-Творцу! Отвори мне покои запечатленные! Дозволь мне воссиять, как солнце, как глава Лучезарного Блеска, дабы озарил я запечатленные покои; дабы взошел я из-за облаков, подобно Ра во Вратах двойной Пещеры; дабы пылал я пред лицом Великого Бога, пред лицом Божественного Света, обитающего в Вечности!

Второй Адепт:

(От лица Гора.) Я странствую по небу. Я восславляю сияние, озаряющее очи мои. Я возношусь, дабы узреть величие Сияющих пред лицом Ра; воистину я преображаюсь, как Ра, дарующий жизнь всем посвященным на пути своем над поясами земли.

Верховный Адепт:

О, Viator²⁴⁵, рассеивающий тени Сияющих в Святой Земле! Дозволь этому страннику, идущему Совершенным Путем, прошеествовать через Розу Блаженных, пройти Путем, уготованным для исцеления тех, кто не может сосредоточить свои силы. *(Пауза.)* О Блаженные Нерожденные Души! Поддержите этого странника своим духом неоскверненным, ибо он очищен и благословлен. *(Служители поднимают свои Жезлы для воззвания.)*

Верховный Адепт:

(После паузы.) Я — тот, кто правит Вратами Путей, входит собственным именем и является как бесконечное время, тот, имя коему — Владыка Эонов Мира.

Жрица:

(Из внутренних покоев.) Труд свершен. Гор обрел свое око. Да войдет он, подобный львенку, и да пребудут с ним пальмовые цветы Света. *(Служители благословляют Соискателя, поднимая Жезлы.)*

Верховный Адепт:

Ступай же вперед под защитой Воинов Света; да станет плоть твоя звуком, а сияние твое — защитой твоего тела; и пусть Творец твой, обитающий внутри тебя, сообщится с Духом Святым твоим, когда он принесет тебе дары свыше. *(После этих слов, произнесенных Верховным Адептом, Дверь Святилища открывается. В покоех восседает Жрица.)*

Жрица:

Мир Осириса с тобой. Крылья Исида простерты над тобой. Войди в мир как Свет, и да будет тьма как сандалии для ног твоих.

(Жрица выходит из внутренних покоев и вручает Соискателю красную розу. Соискателю между тем помогают подняться и встать лицом к Жрице, после чего снимают с него пелены. Жрица без слов показывает Соискателю знаки Степени 6—5, а

²⁴⁵ «Путник» (лат.). — Примеч. перев.

все необходимые разъяснения дает Верховный Адепт, также сообщающий Соискателю Слова Степени.)

Верховный Адепт:

Знак Степени 6—5 — двойной, в соответствии с характерами Служительниц, стоящих в изголовье и в ногах ложа, на котором ты был простерт. Итак, сначала обе руки подносят к глазам, ладонями наружу, а затем вытягивают руки вперед, поворачивая голову налево или направо. Второй жест символизирует отторжение низменных желаний и соответствует Нефтиде, склонившейся в ногах твоего смертного одра. Первый символизирует отказ не только от желаний смертной природы, но и от проявленных мысленных символов; он соответствует Исиде, стоящей в изголовье. Поворот головы налево представляет первую часть этого двойственного Знака, а направо — вторую. Рукопожатие Степени символизирует союз противоположных начал и форму пентаграммы. Один Адепт сжимает правой рукой левую руку другого. Можно выполнять его и обеими руками. Это Рукопожатие — ключ к Великому и Малому Ритуалам Пентаграммы. Активные стихии соответствуют правой руке, а пассивные — левой; Дух же относится к обеим. Следует также отметить, что фигуры, служащие для призывания воздуха и воды, черпают силу из рук, а фигуры для призывания земли и огня берут силу этих стихий из всего тела. Уравновешивающие Пентаграммы — Пентаграммы Духа — соответствуют очертаниям конечностей. Символ этой Степени — Фисон, первая река Эдема, обтекающая землю ту, где золото.

Мистическое Число Степени — 15. Из него образуется Пароль ЙОД ХЕ (YOD HE) — созидательная форма Тетраграмматона, произведенная от слова, которое обозначает бытие или существование, но также и желание, падение или разрушение. Таким образом, Пароль этот напоминает о развилке дорог, миновав которую, человек уже не может служить и Богу, и Маммоне²⁴⁶. Мистические Титулы Степени — PAREPIDEMOS VALLIS²⁴⁷ и DOULOS SILENTII²⁴⁸. Вместе они толкуются так: Слуга Безмолвия, странствующий в Долине Усыпальниц Земных Царей, воздвигнуть собственную усыпальницу в коей — твое право и долг. Кроме того, есть тайный Египетский Титул — SHEN SOKARI, что означает «Печать Закрывающего». В этом смысле Пентаграмма понимается как Печать Соломона²⁴⁹, ибо она есть Печать Мира. Пентаграмма в особенности близка данной Степени, ибо это — Степень Розы; Гексаграмма же соотносится с Тиферет, или Солнцем, и очищенным человеком, и в нашей системе высших Степеней понимается как Щит Возлюбленного, или Давида²⁵⁰. Великое Слово Степени — TABOONA, еврейское имя Софии²⁵¹. Оно

²⁴⁶ Ср. Мф. 6:24: «Никто не может служить двум господам [...]. Не можете служить Богу и маммоне». — *Примеч. перев.*

²⁴⁷ «Странник в долине» (др.-греч. и лат.). — *Примеч. перев.*

²⁴⁸ «Слуга безмолвия» (др.-греч. и лат.). — *Примеч. перев.*

²⁴⁹ Печать Соломона — согласно средневековым легендам, принадлежавшее ветхозаветному царю Соломону магическое кольцо с печатью в форме пентаграммы (по другим версиям — гексаграммы), вписанной в круг. По преданию, с помощью этой печати Соломон мог повелевать демонами, усмирять злых духов и разговаривать с животными. — *Примеч. перев.*

²⁵⁰ Щит, или Звезда, Давида — священный символ в иудаизме, который изображается в форме гексаграммы и обозначает сакральное число 7 (6 углов и центральная точка), имеющее множество соответствий в религиозной традиции (например, шесть дней Творения, за которыми последовал седьмой — день отдохновения, и пр.). В средневековой каббале Звезда Давида приобрела особое значение как символ шести направлений (верх, низ, восток, запад, юг и север) и центра, перечисленных в описании пространства в «Сефер Йецира», а также шести сефирот Микропрозопа (мужского начала), связанных с седьмой, нижней сефирой Малкут (женским началом). О причинах связи этого символа с именем ветхозаветного царя Давида выдвигалось несколько гипотез. Согласно одной из них, он представляет собой две переплетенные буквы Далет (первая и последняя буквы имени Давида), которая в древности изображалась в форме треугольника. По другим предположениям, в форме гексаграммы располагались планеты в гороскопе на момент рождения или помазания царя Давида. Народная легенда утверждает, что в юности, до восшествия на трон, Давид был настолько беден, что вместо настоящего щита вынужден был довольствоваться металлической рамой в форме двух переплетенных треугольников, обтянутой кожей. — *Примеч. перев.*

происходит от того же корня, что и Бина, и, следовательно, обозначает Великую Мать. Перестановка букв дает имя TABANU, означающее наше стремление и томление. Знай же, что сердце Просителя, переходящего к Степеням невыразимой святости, должно преисполниться стремлением к Великой Матери, ибо залог очищения нашего — в союзе с нею, в соленом море Бины, в Мистическом Единении Любящего и Возлюбленной.

ЦЕРЕМОНИЯ ЗАКРЫТИЯ ХРАМА

Верховный Адепт:

О Старшие Братья и Сестры! Я свидетельствую, что завершенное нами Таинство исполнено в согласии со всеми прочими Таинствами нашего Братства. То, что наверху, подобно тому, что внизу, и Великие Степени посвящения, открывающиеся за этой Степью, подобны основаниям своим, покоящимся на ней, равно как и Степеням, что ниже этой, ибо все сущее во Вселенной — части единого опыта. Могучий Старший Адепт! Подтверждаешь ли ты мое свидетельство?

Второй Адепт:

Я наименьший из свидетелей верных, но и я видел конец Пути, ибо никакие темные стекла пред нашим взором не могут утаить его надолго. Я тоже взошел на эту ступень, и опыт многих миров накоплен в моем сердце.

Верховный Адепт:

Я не прошу тебя говорить об этой Великой Цели, но не потому, что нет веры видению твоему, а потому, что прошедшим Путиами мистерий и поднявшимся на эту ступень известно: чем сильнее мы жаждем сорвать все завесы, тем глубже скрывается Тайна, и то, что в час нужды открывается нам через всевозможные символы, в иной час ускользает от всякого выражения и уходит в непостижимую бездну, не имеющую ни форм, ни образов. Поэтому я спрашиваю тебя не о том, что ты видел, а о другом: что ты делал?

Второй Адепт:

Я шел все дальше и дальше и зашел так далеко, что настиг заходящее солнце.

Верховный Адепт:

Долог был твой путь, о Брат! Но завершилось ли на этом твое паломничество?

Второй Адепт:

Нет, о Милостивый Свободный Адепт, ибо я продолжил свой путь и дальше, за грань заката.

Верховный Адепт:

И эта дорога была длинна, но ответь: куда она привела тебя?

Второй Адепт:

В египетскую землю Аментет, к Горе Заката и, наконец, в пещеру, что внутри той Горы.

Верховный Адепт:

²⁵¹ София (др.-греч. букв. «Мудрость») — в гностической традиции имя последней эманации верховного божества, воплощение павшего женского начала, во многом подобное человеческой душе и в то же время трактуемое как один из женских аспектов Бога и как Невеста Христова. В мистическом иудаизме отождествляется с Шехиной — «Славой Господней», Девой, Невестой и Царицей, изгнанной в материальный мир (Малкут). — *Примеч. перев.*

Нам было обещано, что достигшему цели столь далекой недолго придется ждать у двери.

Второй Адепт:

Что до меня, Учитель, то я постучался и вошел, и так, наконец, достиг Средоточия.

Верховный Адепт:

Могучий Свободный Адепт! Взываю к милосердию твоему: яви нам хотя бы частицу или тень того, что ты обрел там, и я свидетельствую, что все Священные Собрания будут внимать твоей вести.

Второй Адепт:

О, Милостивый Свободный Адепт! Воистину, дух согласен, но язык бессилен. С глубоким благоговением я вынужден тебе ответить, как и ты бы ответил мне: не знаю — Бог знает²⁵².

Верховный Адепт:

Затруднения твои мне понятны. Но станешь ли ты также утверждать, что ничего не принес с собою из своего паломничества? (*Второй Адепт торжественно указывает на Дверь Ка²⁵³ на западе.*)

Второй Адепт:

О, Милостивый Свободный Адепт! Я свидетельствую, что Великая Мать вручила мне символ розы и что с ним я вернулся домой после многих странствий.

Верховный Адепт:

Труды этой Степени завершены, а посему, властью, вверенной мне, и в согласии с высоким доверием, коим я облечен, я закрываю ныне сей Священный Храм во имя TABOONA TABANU.

(Жрица оборачивается, склоняет голову перед Святилищем, входит внутрь и берет Дискос. Остальные опускаются на колени. Завершив причащение, Жрица вновь подходит к Двери Святилища, закрывает ее снаружи и остается стоять лицом к Святилищу.)

Жрица:

О прекрасная Небесная Мать, Нут, Госпожа Тверди Небесной! Да будут все ошибки, что мы допустили при исполнении Твоего Древнего Ритуала, искуплены искренним рвением тех, кто достиг этой ступени в поисках мудрости, некогда обитавшей в Египте. Храни нас с миром, ныне и вовек!

Озаряй нас Светом ныне, и присно, и во веки веков!

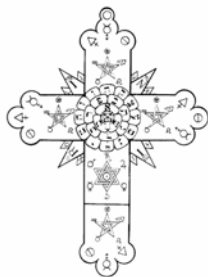

²⁵² «Не знаю [...] Бог знает» — рефрен из 2 Кор. 12. — *Примеч. перев.*

²⁵³ Ка — в древнеегипетской религии одна из душ человека, его духовный двойник, с которым в данном случае отождествляется Жрица во внутренних покоях. — *Примеч. перев.*

ТОМ VIII
ДРУГИЕ РИТУАЛЫ И МАГИЧЕСКИЕ ТЕОРИИ ОРДЕНА

СОДЕРЖАНИЕ

Церемония равноденствия 1
Церемония Сторожевой башни 14
Церемония освящения Усыпальницы Адепта 17
О работе в Усыпальнице Адепта 28
Еще об Усыпальнице 29
Символика семи сторон 34
Requiescat in Pace 39
Алхимический ритуал 43
Призывание ангела Хасана 45
Боги каноп 58
Египетские божественные формы степени Неофита 62
Нагрудные знаки и экзамен на степень Младшего Адепта-Практика 67
Кольцо и диск 69

ТАБЛИЦЫ И ИЛЛЮСТРАЦИИ

Лицевая и обратная стороны Пантакля 45
Круг и треугольник вызывания 46
Кольцо 69
Диск 70
Варианты начертания имени Богини Thmah 73
Схема вихря 74

ТОМ VIII
ДРУГИЕ РИТУАЛЫ И МАГИЧЕСКИЕ ТЕОРИИ ОРДЕНА

ЦЕРЕМОНИЯ РАВНОДЕНСТВИЯ

Эта церемония проводится дважды в год: на **ВЕСЕННЕЕ РАВНОДЕНСТВИЕ** — около 21-го марта и на **ОСЕННЕЕ РАВНОДЕНСТВИЕ** — около 21-го сентября. *(Служители собираются и облачаются в церемониальные одежды. Возжи поднимаются на помост и садятся. Члены Ордена, присутствующие в качестве зрителей, надевают облачения и перевязи своих степеней. Группы представителей различных степеней должны расположиться как можно дальше друг от друга. Члены Внутреннего ордена садятся на востоке, Философы — на юге, Практики и Теоретики — на западе, Ревнителю и Неофиты — на севере. Открытие Храма проводится так же, как в Церемонии Неофита. Все садятся.)*

Иерофант:

(Один удар Скипетром.) Братья и Сестры всех степеней Внешнего ордена Золотой Зари! Отметим праздник **ВЕСЕННЕГО (ОСЕННЕГО) РАВНОДЕНСТВИЯ!** *(Все, кроме Иерофанта, встают.)* *(Один удар Скипетром.)* Брат Глашатай! Провозгласи наступление **РАВНОДЕНСТВИЯ** и объяви об отмене прежнего Пароля. *(Глашатай идет на северо-восток, поднимает свой Жезл и, обратившись лицом к западу, произносит следующую реплику.)*

Глашатай:

Именем Владыки Вселенной и по велению Достопочтенного Иерофанта я объявляю, что ВЕСЕННЕЕ (Осеннее) РАВНОДЕНСТВИЕ наступило и что прежний Пароль отменен. (*Глашатай возвращается на свое место. Зрители встают, обращаясь лицом к Алтарю, и вслед за Служителями совершают Знаки в направлении Алтаря¹.*)

Иерофант:

Освятим возвращение равноденствия в согласии с древним обычаем!

Иерофант:

СВЕТ

Иерей:

ТЬМА

Иерофант:

ВОСТОК

Иерей:

ЗАПАД

Иерофант:

ВОЗДУХ

Иерей:

ВОДА.

Гегемон:

(*Один удар Скипетром.*) Я — примиритель между ними. (*Все совершают Знаки Неофита в направлении Алтаря.*)

Факелоносец:

ЖАР.

Приготовитель:

ХОЛОД.

Факелоносец:

ЮГ.

Приготовитель:

СЕВЕР.

Факелоносец:

ОГОНЬ.

Приготовитель:

ЗЕМЛЯ.

Гегемон:

¹ Имеются в виду Знаки степени Неофита. — *Примеч. перев.*

(Один удар скипетром.) Я — примиритель между ними. (Все совершают Знаки в направлении Алтаря.)

Иерофант:
СОЗДАТЕЛЬ ЕДИН.

Факелоносец:
ХРАНИТЕЛЬ ЕДИН.

Иерей:
РАЗРУШИТЕЛЬ ЕДИН.

Приготовитель:
ИСКУПИТЕЛЬ ЕДИН.

Гегемон:

(Один удар Скипетром.) Примиритель между ними един. (Все совершают Знаки в направлении Алтаря. Иерофант подходит к западной стороне Алтаря, кладет свой Скипетр на Алтарь и произносит следующую реплику.)

Иерофант:

Вместе с Паролем я низлагаю свой Скипетр. (Иерофант берет с Алтаря РОЗУ и возвращается на свое место. Иерей идет к Алтарю по прямой линии и кладет свой Меч на Алтарь.)

Иерей:

Вместе с Паролем я низлагаю свой Меч. (Иерей берет с Алтаря ЧАШУ С ВИНОМ и возвращается на свое место. Гегемон идет по прямой линии к восточной стороне Алтаря и кладет свой Скипетр на Алтарь.)

Гегемон:

Вместе с Паролем я низлагаю свой Скипетр. (Гегемон остается стоять у восточной стороны Алтаря. Глашатай идет по прямой линии к Алтарю, вручает Гегемону свой Светильник и кладет свой Жезл на Алтарь.)

Глашатай:

Вместе с Паролем я низлагаю свои Светильник и Жезл. (Глашатай возвращается на свое место. Гегемон тоже возвращается на прежний пост, унося с собой Светильник Глашатая. Приготовитель подходит к западной стороне Алтаря, пройдя по кругу через восток и юг, и ставит свою Чашу на Алтарь.)

Приготовитель:

Вместе с Паролем я низлагаю свою Чашу. (Приготовитель берет с Алтаря БЛЮДО С ХЛЕБОМ И СОЛЬЮ и возвращается на свое место. Факелоносец подходит к Алтарю по прямой линии и кладет свое Кадило на Алтарь.)

Факелоносец:

Вместе с Паролем я низлагаю свое Кадило. (Факелоносец берет с Алтаря КРАСНЫЙ СВЕТИЛЬНИК и возвращается по ходу солнца на свое место. Стражник идет к восточной стороне Алтаря через юг и кладет свой меч на Алтарь.)

Стражник:

Вместе с Паролем я низлагаю свой меч. (*Стражник возвращается на свой пост через север и восток. Глашатай идет на северо-восток, откуда начинает в одиночестве Обход Храма. У середины каждой стены он останавливается. В этот момент произносится соответствующая молитва, все служители и зрители обращаются лицом к той стороне света, которой достиг Глашатай, и все совершают Знаки в этом направлении. Прежде всего Глашатай идет на восток и останавливается перед Иерофантом, который, высоко подняв Розу, обращается лицом к востоку. Все присутствующие также поворачиваются на восток.*)

Иерофант:

Поклонимся Владыке Вселенной. Свят Ты, Владыка ВОЗДУХА, сотворивший Небесную Твердь. (*Иерофант чертит Розой крест в воздухе и совершает Знак Приветствия. Все остальные также совершают Знак Приветствия. Глашатай идет на юг и останавливается, повернувшись лицом к Факелоносцу. Факелоносец, высоко подняв Красный Светильник, обращается лицом к югу. Все присутствующие также поворачиваются на юг.*)

Факелоносец:

Поклонимся Владыке Вселенной. Свят Ты, Владыка ОГНЯ, в коем явил Ты Престол Славы Твоей. (*Факелоносец чертит Светильником крест в воздухе и совершает Знак Приветствия. Все остальные также совершают Знак Приветствия. Глашатай идет на запад и останавливается, повернувшись лицом к Иерею. Иерей, высоко подняв Чашу, обращается лицом к западу. Все присутствующие также поворачиваются на запад.*)

Иерей:

Поклонимся Владыке Вселенной. Свят Ты, Владыка ВОД, над коими носился Дух Твой в Начале. (*Иерей чертит Чашей крест в воздухе и совершает Знак Приветствия. Все остальные также совершают Знак Приветствия. Глашатай идет на север и останавливается, повернувшись лицом к Приуготовителю. Приуготовитель, высоко подняв Блюдо, обращается лицом к северу. Все присутствующие также поворачиваются на север.*)

Приуготовитель:

Поклонимся Владыке Вселенной. Свят Ты, Владыка ЗЕМЛИ, кою Ты сотворил подножием Твоим. (*Приуготовитель чертит Блюдом крест в воздухе и совершает Знак Приветствия. Все остальные также совершают Знак Приветствия. Глашатай, обходя Храм по кругу, возвращается на свое место. Все присутствующие обращаются лицом к Алтарю. Гегемон становится у восточной стороны Алтаря лицом к западу и, высоко поднимая Светильник Глашатая, произносит следующую реплику.*)

Гегемон:

Поклонимся Владыке Вселенной. Свят Ты, пребывающий во всем сущем! Свят Ты, в коем все сущее пребывает. Взойду ли на небо — Ты там; сойду ли в преисподнюю — и там Ты! Возьму ли крылья зари и переселюсь на край моря, — и там рука Твоя поведет меня и удержит меня десница Твоя. Скажу ли: может быть, тьма сокроет меня и свет вокруг меня сделается ночью; но и тьма не затмит от Тебя, и ночь светла, как день: как тьма, так и свет². ВОЗДУХ с движением его — Твой! ОГОНЬ с пылающим пламенем его — Твой! ВОДА с приливами и отливами ее — Твоя! ЗЕМЛЯ с неколебимостью ее — Твоя! (*Гегемон чертит Светильником крест над Алтарем. Все совершают Знак Приветствия в направлении Алтаря. Гегемон продолжает держать Светильник высоко поднятым. Все садятся. Император поднимается, один раз ударяет Скипетром и произносит следующую реплику.*)

Император:

² От слов «Взойду ли на небо...» — Пс. 138:8—12. — *Примеч. перев.*

Властью, вверенной мне, объявляю новый Пароль: (.....). (*Иерофант берет Розу и освобождает свой Престол, уступая его Императору. Император садится на Престол Иерофанта. Иерофант идет к восточной стороне Алтаря и кладет Розу на Алтарь. Затем он возвращается на восток и кладет у подножия Престола, занятого Императором, свой Нагрудный знак и Плащ, после чего занимает место среди зрителей на востоке. Затем Иерей кладет у трона Императора Чашу, Гегемон — Светильник Глашатая, Приготовитель — Блюдо, Факелносец — Красный Светильник. При этом каждый Служитель, кроме Гегемона, также кладет у подножия Престола свой Нагрудный знак. Последними слагают с себя Нагрудные знаки Глашатай, за ним Гегемон и, наконец, Стражник. Затем каждый Служитель занимает место среди зрителей своей Степени. Провозвестник встает и объявляет имена новых Служителей.*)

Провозвестник:

На последующие шесть месяцев для работы во Храме назначаются следующие Служители: (.....). (*Завершив чтение списка, он произносит следующую реплику.*)

Провозвестник:

Ныне Братья и Сестры Внешнего ордена должны временно удалиться. (*Глашатай собирает и выводит всех, кто еще не получил Белую перевязь. Пауза. Новым Служителям вручают немесы и ленты с Нагрудными знаками. Члены Внешнего ордена, назначенные на должности Служителей, должны принести эти предметы с собой и надеть их за дверь Зала, пока в Зале совершается церемония введения в должность нового Иерофанта. Все присутствующие на церемонии члены Внутреннего ордена надевают свои Нагрудные знаки Розы и Креста. Верховный Адепт садится на Престол Востока, Второй Адепт — по левую руку от него, Третий Адепт — по правую. Служители низшего ранга спускаются с помоста и садятся среди зрителей³.)*

Верховный Адепт:

Глубокий покой, Братья мои. (*Встает*).

Второй Адепт:

Еммануил⁴. (*Встает*).

Третий Адепт:

С нами Бог⁵. (*Встает*).

Верховный Адепт:

In Nomine Dei viventis⁶.

³ Я изучил несколько ранних орденских ритуалов, в том числе те, что использовались в ордене «Альфа и Омега», и ни в одном из них не нашел ничего похожего на этот фрагмент. Принимая во внимание стиль данного ритуала и т.д., я вынужден предположить, что перед нами вставка, добавленная доктором Фелкином. Я несколько его не осуждаю. Напротив, познакомившись с самыми ранними версиями орденских ритуалов, я пришел к убеждению, что человек, отредактировавший некоторые орденские тексты для «Утренней Звезды», будь то доктор Фелкин или кто-то иной, проделал образцовую работу. Редактура выполнена очень хорошо. Настолько хорошо, что любая критика здесь была бы попросту неуместна. Полагаю, из этого моего утверждения с очевидностью явствует, что я не принадлежу к числу людей, относящихся к «Утренней Звезде» с предубеждением. Возможно, в рядах этого ордена злоупотребляли техниками ясновидения, но ведь ни один орден, состоящий из простых смертных, не застрахован от ошибок и недостатков. Позволю себе еще раз подчеркнуть, что редакция была выполнена превосходно. — *Примеч. И. Регарди.*

⁴ Имя из пророчества Исаии: «...се, Дева во чреве примет и родит Сына, и нарекут имя Ему: Еммануил» (Ис. 7:14). — *Примеч. перев.*

⁵ Имя «Еммануил» в переводе с древнееврейского означает «с нами Бог». — *Примеч. перев.*

⁶ «Во Имя Бога живого» (*лат.*). — *Примеч. перев.*

Второй Адепт:
Et vivificantis⁷.

Верховный Адепт:
Qui vivit et regnet in saecula saeculorum⁸.

Третий Адепт:
Amen.

Верховный Адепт:
Avete, Fratres et Sorores⁹.

Второй Адепт:
Rosae Rubae¹⁰.

Третий Адепт:
Et Aureae Crucis¹¹.

Верховный Адепт:

Достопочтенные Братья и Сестры! То, что наверху, непрестанно возвышает и приближает к горним своим владениям то, что внизу; а затем возвращает его, подвергнув великому преобразению, дабы дело Мудрости продолжалось и дабы Милость и Благодать Святого и Славного Сиона снизошли на Сион земной и все миры возрадовались и исполнились в совершенстве. Посему прошу вас присоединиться к намерению моему и утвердить в сердцах ваших торжественные и священные слова, коими я преображаю сей внешний, зримый Храм Золотой Зари в Обитель нерукотворную — в сложенную из живых камней Общину Адептов. Да свершится!

Второй Адепт:
Cum Potestate et Gloria¹².

Третий Адепт:
Amen! (*Все три Адепта садятся.*)

Верховный Адепт:

Братья и Сестры Красной Розы и Золотого Креста! Нам известно, что сей Мистический Храм, воздвигнутый Мудростью во дни старины как Свидетель Мистерий, сущих превыше сферы Знания¹³, пребывает в области Высшей Триады — в сфере Понимания, превосходящего Разум, в сфере Мудрости, превосходящей Понимание, и в сфере Венца — Светоча Высших Сефирот. Нам известно, что Шехина, Слава Господня, пребывает во Внутреннем Святилище, но первое Творение было осквернено. Святилище сие пришло в запустение, и Сыны Дома Мудрости стали пленниками Чувств. С тех пор мы поклоняемся в храме рукотворном, и в Мистериях ниспосылается нам лишь отраженный Свет, а не истинное Сияние Славы. И все же

⁷ «И животворящего». — *Примеч. перев.*

⁸ «Живущего и царствующего во веки веков» (лат.). — *Примеч. перев.*

⁹ «Приветствую вас, Братья и Сестры» (лат.). — *Примеч. перев.*

¹⁰ «Красной Розы» (лат.). — *Примеч. перев.*

¹¹ «И Золотого Креста» (лат.). — *Примеч. перев.*

¹² «С Силою и Славою» (лат.), из Лк. 21:27: «...и тогда увидят Сына Человеческого, грядущего на облаке с силою и славою великою». — *Примеч. перев.*

¹³ Т.е. сефиры Даат. — *Примеч. перев.*

среди знаков и символов не ведают наши сердца недостатка в знамениях Высшего. При реках Вавилона, там сидели мы и плакали, но не забыли о Сионе¹⁴; и память сия — залог тому, что еще возвратимся мы с торжеством в Обитель Отца. Как Свидетель сей вечно жив во Храме Сердца, так и в нашем Внешнем Доме Посвящения вечно пребывают внутренние Стражи, коим Внутренний орден доверил оберегать и вершить Малые Мистерии Золотой Зари и руководить вступившими на путь оных, дабы в должный срок удостоились они Света, что превыше их. Силою сей связующей нити, силою сей единородности, я временно передал дела Внешнего ордена в этом Храме Золотой Зари в ведение общины внутреннего, Второго ордена на этом тайном собрании, созванном в день Равноденствия с торжественной целью провозгласить нового Иерофанта, коему в течение последующих шести месяцев надлежит исполнять священные Обряды Храма; и эта часть церемонии — лишь временная отсрочка, отделяющая нас от наших Братьев.

Второй Адепт:

Итак, будем трудиться, Братья мои, и делать добро, ибо приходит Ночь.

Третий Адепт: Когда никто не может делать¹⁵.

Верховный Адепт:

(Встает.) Братья и Сестры Красной Розы и Золотого Креста! Властью, вверенной мне, я объявляю о начале церемонии введения в должность Иерофанта Храма Золотой Зари в Ордене R.R. et A.C. во Вратах Усыпальницы Адепта.

Второй Адепт:

(Встает.) Benedictus qui venit¹⁶.

Третий Адепт:

(Встает.) In Nomine Domini¹⁷. *(Все три Адепта совершают Знаки LVX и садятся.)*

Верховный Адепт:

Достопочтенный Брат! По решению Вождей Внутреннего ордена ты назначен на должность Иерофанта этого Храма на последующие шесть месяцев. Готов ли ты принять обязанности и ответственность Иерофанта?

Иерофант:

Я готов.

Верховный Адепт:

Тогда прошу тебя пройти на восток и совершить Великий Знак Ордена R.R. et A.C. *(Указание выполняется.)*

Второй Адепт:

Benedictus Dominus deus Noster¹⁸.

Третий Адепт:

¹⁴ Перефразированная цитата из Пс. 136:1 («При реках Вавилона, там сидели мы и плакали, когда вспоминали о Сионе»). — *Примеч. перев.*

¹⁵ Ср. Ин. 9:4: «Мне должно делать дела Пославшего Меня, доколе есть день; приходит ночь, когда никто не может делать». — *Примеч. перев.*

¹⁶ «Благословен идущий» (лат.). — *Примеч. перев.*

¹⁷ «Во имя Господа» (лат.); из Ин. 12:13. — *Примеч. перев.*

¹⁸ «Благословен Господь Бог наш» (лат.). — *Примеч. перев.*

Qui dedit nobis hoc Signum¹⁹. (*Касается своего Нагрудного знака Розы и Креста.*)

Верховный Адепт:

Достопочтенный Брат N.N., стоящий на востоке Храма сего! Прошу тебя назвать мне Тайное Слово Ордена R.R. et A.C. (*Указание выполняется.*)

Второй Адепт:

Habes Verbum²⁰.

Третий Адепт:

Et verbum caro factum est, et habitavit in nobis²¹.

Верховный Адепт:

(*Встает.*) Вспомним же, о Братья, что, когда Плоть преобразается Словом, Человек становится Душою Живою. Вот почему неотступно идем мы Крестным Путем, стремясь обрести Розу. Ныне Достопочтенный Второй Адепт ознакомит тебя с обязательствами, налагаемыми должностью Иерофанта.

Второй Адепт:

(*Встает.*) Высокая должность, на которую ты назначен распоряжением Вождей Второго Ордена, налагает на тебя обязанности поистине великие, и выполнять их со всем усердием — твой священный долг на указанный период времени. Управление Внешним орденом — задача Императора, наставление членов Внешнего ордена — дело Провозвестника, делами Храма в целом ведает Канцлер. Но, несмотря на различие обязанностей, все Вожди должны сотрудничать друг с другом в совершенном согласии, дабы не нарушать единство и гармонию Храма. Сходным же образом Верховные Служители Храма сохраняют общность, не утрачивая различий: совершенство и красота Ритуала зависит от Иерофанта, Толкователя Таинств, — но не от него одного. Ибо все должны трудиться сообща ради общего блага. И посему я призываю тебя не только советоваться с Вождями Второго ордена по всем важным вопросам и поддерживать постоянную связь с Хранителями Внешнего ордена, но также и совещаться с Младшими Служителями и помогать им, дабы по истечении срока твоего служения Обряды, которые ныне будут вверены тебе Верховной Властью, возвратились к Верховному Адепту не только в их незапятнанной первоизданной красоте, но еще более прекрасными и осиянными еще более ярким Светом символического смысла. Этим и только этим заслужишь ты высокую похвалу своему служению. Позволь также напомнить, что ты должен всегда и во всем чтить Хранителей Внешнего ордена как представителей Абсолютной Власти, сокрытой за Завесою, руководящей обоими Орденами и направляющей их к скорейшему достижению Божественных Целей. Помни об этом столь же твердо, как и сами Хранители, и помогай им в трудах их, дабы во Храме царил мир и единовластие. (*Второй Адепт садится. Верховный Адепт встает.*)

Верховный Адепт:

Перед лицом священного Собраниа Адептов Второго ордена, восседающего в преображенном Храме, спрашиваю тебя еще раз: готов ли ты в душе своей принять ответственность, которую несет с собою должность Иерофанта?

Иерофант:

Я готов.

¹⁹ «Давший нам этот Знак» (лат.). — Примеч. перев.

²⁰ «Имеет Слово» (лат.). — Примеч. перев.

²¹ «И Слово стало плотью, и обитало с нами» (лат.), из Ин. 1:14. — Примеч. перев.

Верховный Адепт:

Тогда преклони колени, назови Тайное Имя, под которым тебя знают в нашем Ордене, и повторяй за мной:

Я, Брат N.N., Именем Владыки Вселенной и того Неизменного и Вечного Единства, к коему я стремлюсь наравне с моими Братьями, торжественно обещаю и клянусь, что по мере своих сил буду соответствовать требованиям высокой должности, на которую я назначен и которую я принимаю добровольно ради блага Ордена; что буду добросовестно вершить обряды Ордена и исполнять обязанности своего поста, не только ради Храма в целом, но и с любовью к каждому члену Ордена лично; что буду сотрудничать с Хранителями Храма; что буду выполнять распоряжения Вождей Второго ордена, действуя по справедливости, без страха и пристрастия, в согласии с велениями моей совести. Подтверждаю эту клятву Символом, который носит на груди Адепт-Служитель! *(По подсказке Иерофант протягивает руку и указывает на символ Розы и Креста на груди Верховного Адепта.)*

Поднимись, Достопочтенный Брат, и прими из рук моих высочайшую из должностей, которые я вправе даровать тебе в этом Храме. Властью, вверенной мне, назначаю тебя Иерофантом этого Храма Золотой Зари. С соизволения Вождей поручаю тебе вершить Церемонии и присваивать Степени Внешнего ордена в течение последующих шести месяцев. Свет, сокрытый Завесою, да снизойдет чрез тебя с Престола твоего на востоке на Братьев и Сестер Ордена и да направит их ко Дню Свершения.

Второй Адепт:

Когда слава мира сего прейдет.

Третий Адепт:

И Великий Свет воссияет над Блистающим Морем. *(Верховный Адепт с помощью прислужника облачает Иерофанта в церемониальные одеяния его должности.)*

Верховный Адепт:

Я облачаю тебя в одеяние Иерофанта. Сохраняй его незапятнанным, о Брат мой, во все время твоего служения. Храни сердце свое под ним в чистоте, дабы оно освятило плоть твою и приуготовило тебя к великому дню, когда ты, облакаемый ныне Властью ордена, совлечешь с себя тело смерти твоей. Вручаю тебе также Нагрудный знак твоего сана: да пребывает и действует в тебе олицетворяемая им добродетель. Когда же срок твоего служения исполнится, пусть добродетель эта не покинет тебя, но по-прежнему направляет тебя в поисках Белого Камня, на коем начертано Новое Имя, не ведомое никому, кроме того, кто обретет его. Ныне же приблизься к символическому Алтарю Вселенной и прими Скипетр Иерофанта. *(Иерофант подходит к западной стороне Алтаря, обеими руками поднимает Скипетр и произносит следующую реплику.)*

Иерофант:

В силу Пароля я принимаю свой Скипетр. *(Иерофант возвращается на восток. Верховный Адепт обеими руками обхватывает Иерофанта и усаживает его на Престол, совершая при этом рукопожатие Второго ордена.)*

Верховный Адепт:

Властью, вверенной мне, я объявляю тебя Иерофантом Храма Золотой Зари. Да поднимешься ты по ступеням Престола сего на подобающее тебе место среди горних Престолов, на коих восседают Могучие. *(Поворачивается к зрителям.)* Смотрите, Братья мои, на стоящего ныне среди нас! Он облачен, как подобает Толкователю Таинств для тех, кого мы ведем ко Свету. Вы — Адепты этих Таинств и можете помочь ему провозглашать их, любящей рукою направляя во внутренний круг тех, кто еще пребывает в круге внешнем. Братья и Сестры

R.R. et A.C.! Приглашаю вас присоединиться ко мне в молитве. *(Все обращаются лицом к востоку.)*

Боже Великий и Милосердный! Благодарим тебя за изливание Света Твоего, коего Ты удостоил нас, за ту меру знания, кою Ты явил нам в Таинствах Твоих, за указующие руки Твои, приподнявшие край Завесы, и за верную надежду на то, что явлен будет нам горний Свет в мире ином. Молим Тебя хранить этого Брата нашего, дабы пребывал он на Праведных Путих Твоих и в Духе Твоей Великой Мудрости, и дабы справедливо и достойно правил он теми, кто призван из горестной тьмы ко Свету сего малого Царства Твоей Любви. И помоги им в любви к Тебе, через его посредство и вместе с ним свершить свой путь от Ревности по Дому Твоем до Света Твоего Присутствия.

Второй Адепт:

Ревность по Дому Твоем снедает меня²².

Третий Адепт: Имею желание разрешиться и быть с Тобой²³.

Верховный Адепт:

Да спасет вас Господь, Братья и Сестры! Труд Света, ради которого преобразили мы Храм сей, завершен как подобает, и Храм обрел своего Иерофанта. Властью, вверенной мне, возвращаю Храм на место, отведенное ему в Мире Внешнем, со всею Благодатью и Милостью, кою ныне дозволено нам передать ему. Да свершится! *In Nomine Dei Viventis.*

Второй Адепт:

Et vivificantis.

Верховный Адепт:

Qui vivit et regnet in saecula saeculorum.

Третий Адепт:

Amen. (Все Адепты совершают Знаки LVX, возвращаются на свои посты во Храме и снимают Нагрудные знаки Розы и Креста. Провозвестник подходит к двери, открывает ее и произносит следующую реплику.)

Провозвестник:

Братья Внешнего Ордена! Вернитесь на свои места во Храме. *(Указание выполняется. Дверь закрывают. Верховный Адепт поднимается и произносит следующую реплику.)*

Верховный Адепт:

Братья и Сестры Ордена Золотой Зари! Узрите своего Иерофанта, нашего Брата N.N., введенного в должность и воссевшего на Престоле! Властью, вверенной мне, объявляю, что в течение последующих шести месяцев он будет для вас Толкователем Таинств и будет вести вас ко Свету. Достопочтенный Брат! Перед лицом сих Детей твоего Храма призываю тебя принести клятву.

Иерофант:

(Встает.) Братья и Сестры Ордена! Предназначение Низших Мистерий, или внешнего посвящения, — в том, чтобы посредством Символа, Церемониала и Таинства наставить Душу таким образом, дабы она избавилась от влечения и тяготения к миру материи, в коем она бредет,

²² Пс. 68:10. — *Примеч. перев.*

²³ Перефразированная цитата из Филип. 1:23: «...имею желание разрешиться и быть со Христом, потому что это несравненно лучше». — *Примеч. перев.*

как во сне, не ведая, откуда пришла и куда идет²⁴. Освободившись же, Душа под праведным водительством должна достичь познания Божественных Истин, дабы принести единственную чистое Приношение и жертву угодную, коя есть Любовь к Богу, Человеку и Миру. А посему я клятвенно утверждаю и обещаю со своего Престола во Храме сем, что, насколько достанет мне сил, буду вести вас по ступеням Обрядов Ордена, соблюдая сии Обряды верно и преданно и выполняя их со всем подобающим почтением, дабы чрез такую любовь и жертву вы подготовились в должное время принять Мистерии Великие — высшее, внутреннее Посвящение. *(Иерофант садится. Начинается церемония введения в должность Младших Служителей. Плащи и Нагрудные знаки должны быть разложены у Помоста. Прислужник подает их Иерофанту в должном порядке. Церемония введения в должность начинается сразу же, как только Иерофант произнесет свою клятву. Провозвестник приглашает членов Внешнего ордена, а Глашатай следит, чтобы никого не пропустили. Иерофант, завершив клятву, произносит следующую реплику.)*

Иерофант:

Властью, вверенной мне, я приступаю ко введению моих Служителей в предназначенные им должности. Пусть Иерей приблизится к востоку. *(Иерей идет на восток и останавливается перед Иерофантом. Прислужник надевает на него Плащ и Нагрудный знак. Иерофант касается Нагрудного знака Иерея и, не опуская руку, произносит следующую реплику.)*

Иерофант:

Властью, вверенной мне, я назначаю тебя Иереем этого Храма на последующие шесть месяцев и прошу: со своего Престола на западе, символизирующего закатный свет, веди Братьев и Сестер нашего Ордена ко Свету совершенному, сияющему в конце пути; во мраке мира телесного помни вместе с ними и не забывай, что Тьма Божественная и Божественное Сияние суть одно. *(Иерей подходит к восточной стороне Алтаря и берет Меч.)*

Иерей:

В силу Пароля я принимаю свой Меч. *(Иерей возвращается на свой престол. Как только он садится, Иерофант произносит следующую реплику.)*

Иерофант:

Пусть Гегемон приблизится к востоку. *(Гегемону точно так же вручают Плащ и Нагрудный знак. Иерофант, касаясь Нагрудного знака Гегемона, произносит следующую реплику.)*

Иерофант:

Властью, вверенной мне, я назначаю тебя Гегемоном этого Храма на последующие шесть месяцев и прошу: со своего поста между Столпами веди Братьев и Сестер к равновесию совершенного примирения. *(Гегемон подходит к восточной стороне Алтаря, и берет свой Скипетр.)*

Гегемон:

В силу Пароля я принимаю свой Скипетр. *(Гегемон возвращается на свое место.)*

Иерофант:

Пусть Глашатай приблизится к востоку. *(Глашатаю и следующим за ним Младшим Служителям вручают только Нагрудные знаки. Обращаясь к каждому очередному Служителю, Иерофант касается его Нагрудного знака.)*

²⁴ Ср. слова Христа из Ин. 8:14: «Я знаю, откуда пришел и куда иду». — *Примеч. перев.*

Иерофант:

Властью, вверенной мне, я назначаю тебя на последующие шесть месяцев Глашатаем этого Храма, хранителем врат Храма с внутренней стороны и главою всех Мистических Шествий, и прошу: выступай перед нами, освещая нам путь Факелом Высших Светил и провозглашая то, что следует объявлять во всеуслышание. Благодарение Богу, о Брат мой, за Восхитительный Свет!

Глашатай:

В силу Пароля я принимаю свои Светильник и Жезл.

Иерофант:

Пусть Приготовитель приблизится к востоку. *(Исполняется.)* Властью, вверенной мне, я назначаю тебя Приготовителем этого Храма на последующие шесть месяцев, дабы ты заботился о Чаше Чистой Воды и очищал водою Зал, Братьев и Соискателей. Да будет также окроплена иссопом²⁵ и очищена Душа твоя! Да будешь ты омыт, да станешь ты белее снега²⁶! Благодарение Богу, о Брат мой, за Воду живую, очищающую все творение.

Приготовитель:

В силу Пароля я принимаю свою Чашу.

Иерофант:

Пусть Факелосец приблизится к востоку. *(Исполняется.)* Властью, вверенной мне, я назначаю тебя Факелосцем этого Храма на последующие шесть месяцев, дабы ты заботился об Огнях Храма и совершал Очищение Огнем. Помни сколь сладостно благоухание Святилища Высшего и аромат Красоты Дома сего. Благодарение Богу, о Брат мой, за истинное Благовоние, освящающее нашу жизнь.

Факелосец:

В силу Пароля я принимаю свое Кадило.

Иерофант:

Пусть Стражник приблизится к востоку. *(Исполняется.)* Властью, вверенной мне, я назначаю тебя Стражником этого Храма на последующие шесть месяцев. Бдительно и верно охраняй врата Храма с внешней стороны, дабы никакое зло не проникло в наш Священный Зал.

Стражник:

В силу Пароля я принимаю свой Меч.

(Иерофант садится. Все присутствующие сидят на своих местах. Глашатай идет к Алтарю и расставляет в правильном порядке символы Стихий. После этого Вожди могут сделать все необходимые объявления. Иерофант может выступить с обращением ко Храму. Завершив свою речь, он один раз ударяет Скипетром. По этому сигналу Глашатай выходит вперед и объявляет о начале Закрытия Храма, которое проводится так же, как в Церемонии Неофита.)

²⁵ В Библии пучком иссопа, смоченным в воде или крови жертвенного животного, кропили людей и предметы для очищения от скверны и болезней; см., например, Чис. 19:18: «...и пусть кто-нибудь чистый возьмет иссоп, и омочит его в воде, и окропит шатер и все сосуды и людей, которые находятся в нем...» или Лев. 14:6—7: «...а сам он [священник] возьмет живую птицу, кедровое дерево, червленую нить и иссоп, и омочит их и живую птицу в крови птицы заколотой над живою водою, и кропит на очищаемого от проказы семь раз». — *Примеч. перев.*

²⁶ Ср. Пс. 50:9: «Окропи меня иссопом, и буду чист; омой меня, и буду белее снега». — *Примеч. редактора-консультанта.*

ЦЕРЕМОНИЯ СТОРОЖЕВОЙ БАШНИ

Достопочтенный Брат А.М.А.Г. (И. Регарди)

(Встаньте на северо-востоке. Обратитесь лицом к востоку и провозгласите:) HEKAS, HEKAS, ESTE BEBELOI (*hay-kahs, hay-kahs, ess-tee bee-ba-loy!*)

(Проведите сначала ритуал изгоняющей пентаграммы, а затем ритуал изгоняющей гексаграммы.

Подойдите к южной стороне алтаря. Возьмите благовонную палочку или жезл огня, трижды взмахните им перед Скрижалью Огня, поднимите жезл или палочку над головой и медленно обойдите храм по периметру, по ходу солнца, вибрируя при этом следующие слова:)

И когда все призраки рассеются, ты узришь сей священный, не имеющий формы огонь — огонь, мечущий молнии и пылающий в сокровенных глубинах Вселенной. Внемли гласу огня!

(Вернувшись на юг, трижды встряхните жезлом огня перед Скрижалью Огня. Очертите ее кругом. Внутри круга начертайте призывающую пентаграмму Духа для уравнивания активных стихий. Совершите знак огня²⁷.)

OIP TEAA PEDOCЕ (*oh-ee-ray tay-ah-ah ray-doh-kay*). Именами и буквами великого южного четырехугольника я призываю вас, о ангелы сторожевой башни юга!

(Снова совершите знак огня перед Скрижалью. Положите жезл огня обратно на алтарь. Подойдите к западной стороне алтаря, возьмите чашу с водой, брызните несколькими каплями воды перед Скрижалью Воды и обойдите храм по часовой стрелке со следующими словами:)

А посему священнослужитель, желающий повелевать деяниями огня, должен прежде омыться очистительной водой звучного, многшумного моря.

(Вернувшись на запад, брызните несколькими каплями воды перед Скрижалью Воды. Очертите ее кругом. Внутри круга начертайте призывающую пентаграмму Духа для уравнивания пассивных стихий. Совершите знак воды²⁸.)

EMPEH ARSEL GAIOL (*em-ray-hay ar-sel-gah-ee-ohl*). Именами и буквами великого западного четырехугольника я призываю вас, о ангелы сторожевой башни запада!

(Снова совершите знак воды перед Скрижалью. Поставьте чашу с водой обратно на алтарь. Подойдите к восточной стороне алтаря, двигаясь по часовой стрелке, и возьмите кинжал воздуха. Встряхните им три раза перед Скрижалью Воздуха. Затем обойдите храм по кругу со следующими словами:)

Есть огонь, разносящийся в дуновениях воздуха; есть огонь бесформенный, из коего исходит образ гласа; есть и огонь блистающий, обильный и обращающийся, мчащийся с ревом и грохотом.

(Вернувшись на восток, три раза встряхните кинжалом воздуха перед Скрижалью Воздуха. Очертите ее кругом. Внутри круга начертайте призывающую пентаграмму Воздуха. Совершите знак воздуха²⁹.)

ORO IBAN AOZPI (*oh-roh ee-bah-hay ah-oh-zohd-pee*). Именами и буквами великого восточного четырехугольника я призываю вас, о ангелы сторожевой башни востока!

(Положите кинжал воздуха обратно на алтарь. Двигаясь по часовой стрелке, перейдите к северной стороне алтаря. Возьмите пантакль или блюдо с хлебом и солью. Бросьте щепоть соли или трижды встряхните пантаклем перед Скрижалью Земли. Затем обойдите храм со следующими словами:)

Смотри, не ввергнись в мир темного великолепия, где вероломная Глубь и облаками сокрытый Гадес, улаждающий взор свой непостижимыми образами, где коварная Бездна черных, вечно вращающихся вихрей вечно объемлет тело, лишённое света и формы, пустое.

²⁷ Т.е. Знак Философа. — Примеч. перев.

²⁸ Т.е. Знак Теоретика. — Примеч. перев.

²⁹ Т.е. Знак Практика. — Примеч. перев.

(Вернувшись на север, трижды встряхните пантаклем перед Скрижалю Земли. очертите ее кругом. Внутри круга начертайте призывающую пентаграмму Земли. Совершите знак земли³⁰).

EMOR DIAL HESTEGA (*ee-mor dee-ahl hes-tay-gah*). Именами и буквами великого северного четырехугольника я призываю вас, о ангелы сторожевой башни севера!

(Положите пантакль обратно на алтарь. Перейдите к западной стороне алтаря и встаньте лицом к востоку.

Жезлом или указательным пальцем правой руки очертите круг в воздухе над алтарем и в нем начертайте четыре пентаграммы Духа — две активные и две пассивные, произнося при этом следующие слова:) EXARP (*ex-ar-pay*), ВІТОМ (*bay-ee-toh-em*), NANTA (*en-ah-en-tah*), НСОМА (*hay-soh-tah*). Именами и буквами мистической Скрижали Единения я взываю к вам, о божественные силы духа жизни!

(Совершите знак Врат — знак раскрытия завесы — над алтарем. Вытяните руки вперед, а затем разведите их стороны, словно раздвигая занавес. Затем провибрируйте краткое енохианское воззвание из Ритуала Врат:)

Призываю вас, о ангелы небесных сфер, обитающие в незримом! Вы — стражи врат вселенной; охраняйте же и эту мистическую сферу! Защитите ее от всякого зла и неуравновешенности. Укрепите и вдохновите меня, дабы я сохранил незапятнанным это святилище таинств вечных Богов! Да будет сфера сия чиста и священна, дабы я мог войти в нее и причаститься тайнам божественного Света!

(Пройдите на северо-восток и громко произнесите:)

Зримое солнце ниспосылает свет на землю. Да будет же мне позволено создать в этом зале вихрь, дабы в нем воссияло свыше незримое солнце духа!

(Трижды обойдите Храм по часовой стрелке, начиная с востока. Минувя точку востока, всякий раз совершайте знак проекции [следует резко выбросить вперед прямые руки и склонить голову]. Затем пройдите к западной стороне алтаря и совершите поклонение, произнеся следующие далее строки. После четвертой строки выполните знак молчания [правая рука опущена, указательный палец левой прижат к губам].)

Свят ты, Владыка Вселенной!

Свят ты, не сотворенный Природой!

Свят ты, необъятный и могучий,

Владыка Света и Тьмы!

(Теперь формулируйте вслух своими словами, с какой целью вы совершаете эту церемонию. Сядьте лицом к востоку и некоторое время посидите молча, но не бездеятельно: старайтесь ощутить явление духа, присутствующего сейчас над вами, вокруг и внутри вас.)

(Когда почувствуете, что пора заканчивать, и, при необходимости, выполните то или иное духовное упражнение, закройте храм. Для этого нужно трижды совершить обратный обход [против часовой стрелки]. Минувя точку востока, всякий раз выполняйте знак проекции. Затем проведите ритуалы изгоняющей пентаграммы и гексаграммы.

Довольно часто я использую альтернативный метод: сажусь на стул у восточной стены зала лицом к западу и облакаюсь божественной формой Тахути³¹, медленно произнося при этом призывание Тота из «Liber Israfel»³² Кроули.)

³⁰ Т.е. Знак Ревнителя. — Примеч. перев.

³¹ Тахути — вариант имени Тота, древнеегипетского бога мудрости. — Примеч. перев.

³² «Книга Исрафеля» (лат.) Алистера Кроули, названная по имени ангела Исрафеля, который, согласно мусульманским представлениям, должен будет возвестить трубным гласом о конце света. Основную часть текста этой книги составляет призывание Тахути-Тота:

«Я призываю Тахути, Властителя Речи и Мудрости, — Бога, который выходит из-за Завесы!

О, Ты! Величие Божественной сути! Тахути, увенчанный Мудростью! Властелин Врат Вселенной! Тебя, Тебя призываю!

О, Ты, Ибисоглавый! Тебя, Тебя призываю!
Ты, предержатель Жезла Двух Владений! Тебя, Тебя призываю!
Ты! В левой руке Твоей — Роза и Крест Света и Жизни: Тебя, Тебя призываю!
Ты! Голова Твоя, как изумруд; Твой немес — ночных небес синева! Тебя, Тебя призываю!
Ты! Слово в печи обожженная, кожа Твоя — оранжевый огонь! Тебя, Тебя призываю!
Смотри! Я есмь Вчера и Сегодня и Брат Грядущего дня! Тебя, Тебя призываю!
Я рождаюсь снова и снова.
Во мне — Незримая Сила, из коей исходят Боги! Та, что как Жизнь для живущих в Дозорных башнях Вселенной.
Я — Колесничий Востока, над Былым и Грядущим Властитель.
Собственным внутренним светом я зрю; я — Властелин Воскресения; я — выходящий из Сумерек; тот, кто рожден в Обители Смерти.
О, вы, два Божественных Сокола на остриях своих башен!
Вы стоите на страже Вселенной;
Вы провожаете смертное Ложе в Обитель Покоя;
Вы пролагаете путь Ладье Ра, восходящей к небесным высотам!
Владыка Усыпальницы, стоящий в Центре Земли!
Смотри! Он — во мне, и я — в Нем!
Во мне — Сиянье, в котором парит Пта над небесной твердью!
Я странствую в горних высях!
Я ступаю по тверди Нут!
Я вздымаю блистающий пламень молнией Ока!
Мчусь неустанно вперед в сиянии Ра, день за днем восходящего к славе, жизнь свою предавая живущим внизу, на Земле.
Если я повелю: «Сойдите на горы!» — хлынут Небесные Воды по Слову сему.
Ибо Я — воплощенный Ра!
Во плоти сотворенный Хефра!
Я — Образ отца моего, Тму, Владыки над Городом Солнца!
В устах моих — Бог-повелитель!
Бог Мудрости — в сердце моем!
Язык мой — Святилище Правды!
На губах моих Бог восседает.
Ежедневно свершается Мной изреченное Слово
И желание сердца становится явью, как у Пта при Творенье!
Я — Вечносущий! И посему в этом мире всё таково, как я и замыслил; и посему всё повинуется Слову, что я изрекаю.
Также и Ты посему снизойди на меня из Своих безмолвных покоев, — Неизреченная Мудрость! Всесветлый! Всесильный!
Тот! Гермес! Меркурий! Один!
Как ни назвать Тебя, все же пред Вечностью ты безымянный. Приди же, я говорю, и помогай мне и охраняй меня в этом деянье Искусства.
Ты — Звезда на востоке, шедшая перед Волхвами!
Ты — в неизменности сущий на Небе и в Преисподней!
Ты — вечно трепещущий между Светом и Тьмой,
Восходя, нисходя, непрестанно меняя обличья и все ж не меняясь!
Солнце — Отец Твой!
Мать Твоя — Луна!
Ветер носил Тебя в чреве своем; вскормила Земля в Тебе вечную Юность Божественной сути!
Приди же, приди, говорю!
И сделай меня владыкой над всеми духами мира:
Каждый дух, что под сводом небесным,
В эфире
И на земле;
Под землей,
На суше
И в море;
В вихре воздуха;
В беге огня;
Каждая чара и каждый бич Бога Великого — мне да будут послушны!» (перев. с англ. Анны Блейз).
«Незримая Сила» — Дух среди четырех стихий. «Два Божественных Сокола» — Тахути и Ра-Гор (солнечный бог Ра, восходящий на восточном горизонте); в Древнем Египте сокол — один из основных солярных символов. Пта (Птах) — египетский бог-творец, по одной из версий, сотворивший все сущее посредством своего сердца (замысла)

ЦЕРЕМОНИЯ ОСВЯЩЕНИЯ УСЫПАЛЬНИЦЫ АДЕПТА

(Проводится при открытии новой Усыпальницы ежегодно на праздник Тела Христова.)

Члены Внутреннего ордена собираются в Храме. На всех должны быть Нагрудные знаки. Трое Адептов облачаются в церемониальные одежды и занимают те же места, что и при открытии Церемонии 5—6. Дверь Усыпальницы закрыта; Пастос остается внутри Усыпальницы, но Круглый Алтарь помещается снаружи, в центре внешнего Зала. На Алтаре располагаются на своих обычных местах Крест, Чаша, Кинжал и Цепь, а также скрещенные Крюк и Плеть. Над буквой Шин — зажженное курение. В Чашу налита вода.

Верховный Адепт:

Младший Адепт-Помощник! Проверь, заперты ли Врата и охраняются ли они, как подобает. (*Указание выполняется. Верховный Адепт идет к Алтарю и высоко поднимает свой Жезл.*)

Верховный Адепт: HEKAS! HEKAS! ESTE BEBELOI! (*Далее следует вышеописанная церемония Сторожевой Башни³³. По окончании церемонии Сторожевой Башни Верховный Адепт меняет местами с Третьим Адептом. Третий Адепт, как вершитель обряда введения Иерофанта в должность, совершает церемонию открытия Врат. Место Служителя-Помощника на западе может занять любой другой Адепт.*)

Третий Адепт:

(*4 и 1 удар Жезлом.*) Достопочтенные Братья и Сестры! Помогите мне открыть Врата Усыпальницы Адепта. Совершите Знаки Неофита, Ревнителя, Теоретика, Практика и Философа. Достопочтенный Адепт-Помощник! Каков дополнительный мистический титул, присваиваемый Философу в знак связи со Вторым орденом?

Адепт-Помощник:

Фрат (Phrath).

Третий Адепт:

Что символизирует этот титул?

Nodos Chamelionis:

Евфрат, Четвертую Реку Эдема.

Третий Адепт:

Каков его Знак?

Nodos Chamelionis:

Знак Раскрытия Завесы.

Третий Адепт: Каково его Слово?

и языка (слова). *Хефра* (Хепри) — персонификация утреннего, восходящего солнца. *Тму* (Атум) — предвечный бог, создавший сам себя и породивший первых богов; персонификация первозданного хаоса и один из солнечных богов (персонификация вечернего солнца); иногда отождествлялся с Птахом и Хепри. *Один* — верховный бог скандинавского пантеона, в одной из своих функций — божество речи и мудрости. — *Примеч. перев.*

³³ Вместо блюда с хлебом и солью используется цепь. — *Примеч. перев.*

Nodos Chamelionis:

Пе (Peh).

Третий Адепт:

Реш.

Адепт-Помощник:

Каф.

Третий Адепт:

Тав.

Nodos Chamelionis:

Целое Слово — ПАРОКЕТ (PAROKETH), обозначающее завесу Скинии.

Третий Адепт:

Этим Словом я объявляю, что Врата, ведущие в Усыпальницу Адепта, открыты как подобает. *(Совершает Каббалистический Крест. Все присутствующие творят тот же Знак и произносят те же слова. Алтарь вносят в Усыпальницу, оставив снаружи Крест, Чашу и Кинжал, которые будут использованы при принесении Присяги. Дверь Усыпальницы закрывают. Трое Адептов возвращаются на свои места и приступают к открытию степени 5—6. Дверь Усыпальницы после этого останется открытой до завершения всей церемонии.)*

Второй Адепт:

(1 удар Жезлом.)

Третий Адепт:

(1 удар Жезлом.)

Верховный Адепт:

(1 удар Жезлом.)

Второй Адепт:

(1 удар Жезлом.)

Верховный Адепт:

Ave, Fratres et Sorores.

Второй Адепт:

Roseae Rubeae.

Третий Адепт:

Et Aureae Crucis.

Верховный Адепт:

Достопочтенные Братья и Сестры! Помогите мне открыть Усыпальницу Адепта! *(Один удар Жезлом.)* Достопочтенный Nodos Chamelionis! Проверь, заперты ли Врата и охраняются ли они, как подобает.

Nodos Chamelionis:

(Выполняет указание и совершает Знак Приветствия.)

Милостивый Свободный Адепт! Врата Усыпальницы заперты и охраняются, как подобает.

Верховный Адепт:

Могучий Старший Адепт! Властью какого знака ты вошел в эти Врата?

Второй Адепт:

Властью Знака Раскрытия Завесы. *(Совершает этот Знак).*

Верховный Адепт:

Младший Адепт-Помощник! Властью какого знака ты закрыл эти Врата?

Третий Адепт:

Властью Знака Смыкания Завесы. *(Совершает этот Знак.)*

Второй Адепт:

ПЕ.

Третий Адепт:

РЕШ.

Второй Адепт:

КАФ.

Третий Адепт:

ТАВ.

Второй Адепт:

ПАРОКЕТ

Третий Адепт:

Что и есть Завеса Sanctum Sanctorum.

Верховный Адепт:

Младший Адепт-Помощник! Каково Мистическое Число этой Степени?

Второй Адепт:

Двадцать один.

Верховный Адепт:

Какой Пароль образуется от этого числа?

Третий Адепт:

АЛЕФ.

Верховный Адепт:

ХЕ.

Третий Адепт:

ЙОД.

Верховный Адепт:

ХЕ.

Третий Адепт:
ЭХЕЙЕ.

Верховный Адепт:
Могучий Старший Адепт! Что такое Усыпальница Адепта?

Второй Адепт:
Усыпальница Адепта — это символическое место погребения Христиана Розенкрейца, которое он создал по образу Вселенной.

Верховный Адепт:
Младший Адепт-Помощник! В какой части Усыпальницы он погребен?

Третий Адепт:
В центре семиугольника под Алтарем, головой к востоку.

Верховный Адепт:
Могучий Старший Адепт! Почему он погребен в центре?

Второй Адепт:
Потому что центр — это точка равновесия сил.

Верховный Адепт:
Младший Адепт-Помощник! Что означает Мистическое Имя Основателя нашего Братства?

Третий Адепт:
«Роза и Крест Христовы»: неувядаемая Роза Творения и бессмертный Крест Света.

Верховный Адепт:
Могучий Старший Адепт! Как называли эту Усыпальницу наши древние Братья и Сестры?

Второй Адепт:
Усыпальницей Осириса Оннофриса, Оправданного.

Верховный Адепт:
Младший Адепт-Помощник! Какую форму имела эта Усыпальница?

Третий Адепт:
Форму равностороннего гептагона — семиугольника.

Верховный Адепт:
Могучий Старший Адепт! Что символизируют семь его сторон?

Второй Адепт:
Семь сторон Усыпальницы — символы семи нижних сефирот, Семи Дворцов и семи дней Творения. Семь — в горней Высоте, семь — в дольней Глубине.

Верховный Адепт:
Младший Адепт-Помощник! Где символически помещена эта Усыпальница?

Третий Адепт:
В Центре Земли, в Горе Пещер, в Мистической горе Абиегнус.

Верховный Адепт:

Могучий Старший Адепт! Что означает название «Абиегнус»?

Второй Адепт:

Это Abi-Agnus — Агнец Отца. При перестановке букв это Abi-Genos — Рожденный Отцом и Via-Genos — Сила нашего Рода. Вместе эти четыре слова составляют фразу: «Гора Агнца Отцова и Сила нашего Рода». ИАО (IAO). ИЕШУА (YEHESHUAN). Таковы эти слова! *(Все совершают Знаки степени 5—6.)*

Верховный Адепт:

Могучий Старший Адепт! Каков ключ к этой Усыпальнице?

Второй Адепт:

Роза и Крест, возрождающие Жизнь Природы, и Силы, сокрытые в слове I.N.R.I.

Верховный Адепт:

Младший Адепт-Помощник! Какую эмблему мы носим на левой руке?

Третий Адепт:

Это одна из форм Розы и Креста, древний Стух Ansata, египетский символ жизни.

Верховный Адепт:

Могучий Старший Адепт! Что означает этот символ?

Второй Адепт:

Силы Десяти Сефирот в Природе, разделенные на Шестерицу и Четверицу. Овальное ушко охватывает шесть верхних сефирот, а тау-крест — четыре нижних, соответствующих четырем стихиям.

Верховный Адепт:

Младший Адепт-Помощник! Какую эмблему я ношу на груди?

Третий Адепт:

Полный символ Розы и Креста.

Верховный Адепт:

Могучий Старший Адепт! Что означает этот символ?

Второй Адепт:

Это Ключ к Сигилам и Ритуалам. Он олицетворяет силу двадцати двух Букв в Природе, разделенных на три части, в одной из которых — три буквы, во второй — семь, а в третьей — двенадцать. Много великих тайн сокрыто в нем.

Верховный Адепт:

Младший Адепт-Помощник! Какой Жезл ты носишь?

Третий Адепт:

Простой Жезл, окрашенный в цвета двенадцати знаков зодиака и увенчанный Лотосом Исиды. Это символ развития Творения.

Верховный Адепт:

Могучий Старший Адепт! Какой Жезл ты носишь и что он означает?

Второй Адепт:

Жезл, опирающийся на символ Двоицы и увенчанный Тау-Крестом — символом Жизни, или головой Феникса, священной птицы Осириса. Семь цветов между Светом и Тьмой соответствуют семи планетам. Жезл этот символизирует возрождение и воскресение.

Верховный Адепт:

Мой Жезл увенчан Крылатым Шаром, вокруг которого обвиты две Змеи Египта. Он символизирует равновесие сил Духа и четырех стихий под сенью вечных крыл Святого. Младший Адепт-Помощник! Какие слова начертаны на Двери Усыпальницы и как охраняется эта Дверь?

Третий Адепт: «Post Centum Viginti Annos Patebo» — «Через сто двадцать лет буду открыта». Дверь охраняется Скрижалями Стихий и Эмблемами Керубим.

Верховный Адепт:

Эти 120 лет символически соответствуют пяти степеням Первого ордена и полному круговороту Сил Пентаграммы, а также пяти экзаменам, предшествующим данной степени. Сказано: «Пусть будут дни их сто двадцать лет»³⁴, а число 120, деленное на 5, дает 24 — число часов в сутках и число престолов, на которых восседают двадцать четыре старца Апокалипсиса³⁵. Далее, 120 — это число десяти сефирот, помноженное на число двенадцати знаков Зодиака. Тайный смысл его — деяния Духа и четырех Стихий, символически отраженных в моем Жезле.

(Верховный Адепт один раз ударяет Жезлом. Все обращаются лицом к востоку. Верховный Адепт широко распахивает дверь Усыпальницы, проходит на восток, т.е. к голове Пастоса С.Р.С., и обращается лицом к западу. Второй Адепт входит в Усыпальницу и становится на юге. Третий Адепт входит в Усыпальницу и становится на севере. Зрители остаются снаружи. Трое Служителей, каждый из которых держит в правой руке Жезл, а в левой Анх, поднимают Жезлы, образуя ими пирамиду над алтарем; Анхи, висящие у них на левых запястьях, должны при этом соприкоснуться друг с другом под Жезлами.)

Верховный Адепт:

Разберем Ключевое Слово. I.

Второй Адепт:

N.

Третий Адепт:

R.

Все хором:

I.

Верховный Адепт:

ЙОД.

³⁴ Быт. 6:3. — Примеч. перев.

³⁵ Откр. 4:4: «И вокруг престола двадцать четыре престола; а на престолах видел я сидевших двадцать четыре старца». — Примеч. перев.

Второй Адепт:
НУН.

Третий Адепт:
РЕШ.

Все хором:
ЙОД.

Верховный Адепт:
Дева, Исида, Могучая Мать.

Второй Адепт:
Скорпион, Апофис, Разрушитель.

Третий Адепт:
Солнце, Осирис, Убиенный и Восставший.

Все хором:
Исида, Апофис, Осирис — И.А.О.
(*Служители одновременно разъединяют свои жезлы и анхи и произносят:*)

Все хором:
Знак Осириса Убиенного. (*Совершают знак.*)

Верховный Адепт:
L — Знак Исиды Скорбящей (*со склоненной головой*).

Второй Адепт:
V — Знак Тифона и Апофиса (*с высоко поднятой головой*).

Третий Адепт:
X — Знак Осириса Восставшего (*со склоненной головой*).

Все хором:
L V X (Lux³⁶), Свет Креста. (*Совершают знак Приветствия и склоняют головы. Все выходят из Усыпальницы и возвращаются на прежние места.*)

Верховный Адепт:
Властью Великого Имени ИЕШУА, Ключевого Слова I.N.R.I. и сокровенного Слова LVX я открыл Усыпальницу Адепта. (*Все совершают знаки LVX.*)

Второй Адепт:
Да будет воздвигнут Крест Присяги.

Верховный Адепт:
На этом Кресте Присяги я, добровольно и по собственному почину, от имени Второго ордена присягаю и клянусь исполнять и соблюдать все статьи торжественной Клятвы, кою приносит каждый из членов Ордена на Кресте Страдания при посвящении в степень Младшего Адепта.

³⁶ «Свет» (лат.). — Примеч. перев.

Второй Адепт: Написано: «Кто возвышает себя, тот унижен будет; а кто унижает себя, тот возвысится»³⁷. И посему от имени Второго ордена я требую, чтобы ты снял с себя одеяния и регалии Верховного Адепта, облачился в черные одежды скорби и возложил на шею свою эту цепь смирения. (Верховный Адепт выполняет указание. Его привязывают к кресту. Второй Адепт зачитывает текст Присяги Младшего Адепта. После слов «ныне связываю себя духовно» он добавляет: «от имени всего Второго Ордена».)

Верховный Адепт:

(Все еще привязанный к кресту.) Призываю тебя, о Великий Ангел Мщения НУА, дабы во все время последующего обращения солнца ты утверждал и укреплял всех членов этого Ордена и помогал им неуклонно следовать Путем самопожертвования и самоотречения, и дабы ты даровал им силу пронизательности и помогал им вершить выбор между злом и добром и поверять твердым знанием и трезвым суждением все, что покажется им сомнительным или ложным.

Второй Адепт:

Да сойдет Верховный Адепт со Креста Страдания. *(Верховного Адепта освобождают. Крест убирают.)*

Второй Адепт:

Милостивый Свободный Адепт! От имени Второго ордена прошу тебя вновь принять регалии твоего высокого сана, даровавшего тебе право принести себя в жертву высшим силам ради блага этого Ордена. *(Верховный Адепт вновь облачается в свои одежды. Трое Адептов входят в Усыпальницу, отодвигают Алтарь, снимают крышку с Пастоса и кладут на стол Книгу «Т». Верховный Адепт становится в Пастос и остается стоять в нем, повернувшись лицом к двери. Трое Адептов соединяют свои Жезлы и Анхи.)*

Верховный Адепт:

Призываю тебя, о НРУ, Великий Ангел, надзирающий над деяниями сей тайной Мудрости! Укрепи и утверди этот Орден в стремлении к Таинствам Божественного Света! Даруй членам этого Ордена восприимчивость духа и помоги им подняться от низшего «я», кое есть ничто, к Высшему Я, кое есть Бог Беспредельный. *(Трое Адептов разъединяют жезлы и опускают их внутрь Пастоса, где вновь соединяют жезлы черными концами, направив их к центру пола. Анхи на левых запястьях Адептов должны при этом соприкоснуться друг с другом, как прежде.)*

Верховный Адепт:

Ныне же могучим Именем Силы, обретаемой через жертву, Именем YENESHUAN YENOVASHAN, я заклинаю вас, о Силы Зла, пребывающие у подножия Вселенной, дабы предстали вы как обвинители перед всяким Братом Ордена сего, который по своеволию ли, по забывчивости или по слабости своей поступит вопреки сей добровольно принесенной присяге, и дабы удержали вы его и предостерегли. Так даже и вы сможете исполнить свою часть работы в Великом Делании Ордена. И сего ради я заклинаю вас Именем YENESHUAN YENOVASHAN, Именем Жертвы. *(Трое Адептов разъединяют Жезлы и Анхи. Верховный Адепт выходит из Пастоса.)* Да вынесут Пастос из Усыпальницы, как в третьей части Церемонии Младшего Адепта! *(Пастос выносят во внешний Зал. Крышку снимают и кладут рядом. Верховный Адепт становится между Пастосом и крышкой лицом к двери Усыпальницы, скрестив руки перед собой. Второй Адепт становится в изголовье Пастоса, а Третий Адепт — в ногах. Остальные*

³⁷ Мф. 23:12. — Примеч. перев.

Адепты выстраиваются вокруг них, образуя кольцо, соединяют Жезлы над головой Верховного Адепта, затем разъединяют Жезлы и совершают Знаки Степени 5—6.)

Верховный Адепт:

(Медленно и громко.) Я есмь воскресение и жизнь; верующий в Меня если и умрет, оживет; и всякий живущий и верующий в Меня не умрет вовек³⁸. Я есмь Первый и Последний; и живой; и был мертв, и се, жив во веки веков, аминь; и имею ключи ада и смерти³⁹. (Верховный Адепт выходит из круга. За ним следует Второй Адепт, затем — остальные Адепты. Третий Адепт покидает круг последним. Все идут в Усыпальницу и обходят Алтарь по ходу солнца. Верховный Адепт, возглавляя процессию, произносит свою следующую реплику. Обойдя Алтарь, он выходит из Усыпальницы и занимает прежнее место между Пастосом и крышкой. Остальные Адепты следуют за ним и снова окружают его кольцом.)

Верховный Адепт:

Ибо ведаю, что жив Спаситель мой и восстанет в последний день на земле⁴⁰. Я есмь путь и истина и жизнь; никто не приходит к Отцу, как только чрез Меня⁴¹. Я очищен. Через врата тьмы я вышел к свету. Я сражался за добро на земле. Я завершил свой труд. Я вошел в Незримое. Я Солнце на восходе, прошедшее час облаков и ночи. Я Амон, Сокровенный, начало дня. Я ОСИРИС ОННОФРИС, Оправданный, Владыка Жизни, восторжествовавший над смертью. Нет во мне ни единой части, что не от богов. Я пролагаю Путь. Я Спаситель, выводящий к Свету. Из тьмы да воссияет Свет!⁴² (В этот момент Верховный Адепт достигает срединной точки между Пастосом и Крышкой. Он останавливается и обращается лицом к Усыпальнице. Остальные Адепты выстраиваются в круг и снова соединяют Жезлы над головой Верховного Адепта. Тот высоко поднимает голову, воздевает руки над головой и продолжает.)

Верховный Адепт:

Я Примиритель с Неизреченным. Я Обитатель Незримого. Да снизойдет блистающе-белое Сияние Божественного Духа! (Верховный Адепт опускает голову и руки. Остальные Адепты разъединяют Жезлы.)

Верховный Адепт:

(Подняв руку.) Именем и Силой Божественного Духа призываю вас, о Ангелы Сторожевых Башен Вселенной! Храните Усыпальницу сию, пока солнце не завершит свой годовой круг. Оберегайте ее от всякого зла и от непосвященных, дабы не проникли они в обитель наших таинств. Всякого же, кто войдет сюда в безграничной Мудрости Божественного Света, вдохновляйте и освящайте! (Верховный Адепт совершает Знак Степени 5—6. Остальные следуют его примеру. Все занимают те же места, что и при открытии Усыпальницы. Далее следует деловая часть собрания.)

ЗАКРЫТИЕ

(Пастос возвращают в Усыпальницу. На него ставят Круглый Алтарь. Дверь Усыпальницы остается открытой.)

Верховный Адепт:

(1 удар Жезлом.)

³⁸ Ин. 11:25—26. — Примеч. перев.

³⁹ Откр. 1:17—18. — Примеч. перев.

⁴⁰ Ср. Иов 19:25, в переводе, приближенном к тексту оригинала. — Примеч. перев.

⁴¹ Ин. 14:6. — Примеч. перев.

⁴² Реплики Верховного Адепта, начиная от слов «Я очищен», составлены на основе речений из египетской Книги Мертвых. — Примеч. перев.

Второй Адепт:
(1 удар Жезлом.)

Верховный Адепт:
(1 удар Жезлом.)

Второй Адепт:
(1 удар Жезлом.)

Третий Адепт:
(1 удар Жезлом.)

Верховный Адепт:
Ave, Fratres.

Второй Адепт:
Roseae Rubeae.

Третий Адепт:
Et Aureae Crucis.

Верховный Адепт:
Достопочтенные Братья и Сестры! Помогите мне закрыть Усыпальницу Адепта! Младший Адепт-Помощник! Сколько правителей поставил над царством своим Дарий?

Третий Адепт:
Сказано в Книге Даниила, что было их сто и двадцать.

Верховный Адепт:
Могучий Старший Адепт! Как образуется это число?

Второй Адепт:
Перемножением первых пяти первых чисел десятичной системы.

Верховный Адепт:
«Post Centum Viginti Annos Patebo». Этими словами закрываю я Усыпальницу Адепта в недрах Мистической Горы Абиегнус.

Третий Адепт:
Ex Deo Nascimur.

Второй Адепт:
In Yeheshuah Morimur.

Верховный Адепт:
Per Spiritus Sanctum Reviviscimus. (Все присутствующие в молчании совершают знаки LVX.)

О РАБОТЕ В УСЫПАЛЬНИЦЕ

Достопочтенный Брат F.R. (P.U. Фелкин)

Усыпальница Адепта заключает в себе множество символических смыслов. Во-первых, разумеется, она символизирует место погребения нашего основателя С.Р.С. Но это также и мистическая пещера в Священной Горе Посвящения — Абиегнус. А, следовательно, это Зал Посвящения, где, пройдя предварительную подготовку во Внешнем ордене, мы вступаем во Врата Ордена Красной Розы и Золотого Креста.

Всем, кто имеет на это право, следует время от времени посещать Усыпальницу. Для работы в ней желательно облачиться в белую мантию, надеть желтую перевязь, желтые туфли и желтый с белыми полосами немес. На груди должен быть знак Розы и Креста. Помните, что внутри Усыпальницы нельзя совершать ритуалы изгнания. Это помещение хранит в себе следы всех проводившихся в нем церемоний, и не следует тревожить созданную ими атмосферу.

Поначалу при подготовке к работе лучше не поститься. Впрочем, позднее, достигнув некоей определенной ступени в своем продвижении, вы можете почувствовать, что это необходимо. Итак, облачившись подобающим образом и успокоив разум, войдите в Усыпальницу, зажгите свечу и благовоние в маленькой кадильнице (или, при желании, в большом кадиле).

Поставьте стул как можно ближе к востоку и, закрыв за собой дверь, встаньте на востоке лицом к западу — к двери, через которую вы вошли, к той стене, на которой изображен символ Венеры. Затем скрестите руки на груди в Знаке Осириса Восставшего. Начинайте ритмично дышать, используя четырехчастное дыхание, и мысленно сосредоточьтесь на вопросе.

Успокоившись и собравшись, совершите полностью Знаки LVX, произнося сопутствующие слова, и призовите блистающе-белое Божественное Сияние. Когда оно снизойдет на вас, сядьте и предайтесь медитации, безмятежно и бестрепетно. Сперва постарайтесь почувствовать или, быть может, увидеть игру цветов, перетекающих со стены на стену, с квадрата на квадрат. Затем все так же безмятежно дожидайтесь вести, которая может быть вам ниспослана. Привыкнув к окружению, погасите свечу, ибо, чем полнее сокрыта тьмой материальная обстановка, тем лучше. Прежде чем покинуть Усыпальницу, снова совершите Знаки LVX и выйдите из Усыпальницы с руками, скрещенными на груди в Знаке Осириса Восставшего.

Если вы предпочитаете работать вдвоем или втроем, следуйте тем же правилам, но всегда размещайтесь так, чтобы образовать равновесную композицию. Позволю себе напомнить, что, пребывая в Усыпальнице, ни в коем случае нельзя спорить и перечить друг другу, даже по-приятельски. Часто будет случаться так, что один из вас увидит нечто иное, чем другие. В таком случае объявите вслух об этих различиях, но не обсуждайте их до тех пор, пока не завершите сеанс работы, поскольку всякая дискуссия может потревожить тонкие потоки и прервать нить вашего видения. Позволительно во время сеанса вести записи, но в целом, видимо, лучше, если вам удастся ясно запечатлеть все увиденное в своей памяти, а записи сделать немедленно по окончании работы.

Следующие семь посещений Усыпальницы следует посвятить внимательному изучению каждой из семи стен по очереди, перед началом сеанса вспомнив все, что вы знаете об этой стене, и четко сформулировав все свои вопросы до того, как приступите к ожиданию ответа.

Выполнив это, посвятите следующее посещение Усыпальницы созерцанию потолка. Затем, если вы чувствуете себя достаточно уверенно, придите в Усыпальницу, чтобы рассмотреть пол. Но последнюю медитацию лучше проводить в обществе более опытного Адепта. Также можете отодвинуть Алтарь, снять крышку Пастоса и провести некоторое время в созерцании явленной вашему духовному взору фигуры, лежащей внутри. Для этого на Алтаре следует зажечь небольшую свечу. Можете сами лечь в Пастос и провести медитацию в такой позе. Возможно, вы увидите внутри Пастоса образ самого С.Р.С или вашего собственного Высшего Я. В любом случае вы обретете новые знания и силы и почувствуете удовлетворение. Если этого не случится, то вы либо руководствовались ложными побуждениями, либо недостаточно сильны физически, либо же действовали неверными методами. Любой нормальный человек в хорошем

расположении духа обязательно почувствует себя лучше, проведя в такой медитации полчаса. Но если вы утратили гармонию со своим окружением или находитесь в ссоре с ближними, то просто оставьте дар у Алтаря, покиньте Усыпальницу и вернитесь лишь после того, как вновь обретете душевное спокойствие.

Если в Усыпальницу входят несколько человек, они должны совершать Знаки LVX одновременно.

ЕЩЕ ОБ УСЫПАЛЬНИЦЕ

Достопочтеннейший Брат Sapere Aude (У.У. Уэсткотт)

Усыпальница, или Склеп, представляет собой небольшое семиугольное помещение с черным полом и белым потолком. Пастос располагается головой к востоку; поверх него стоит Круглый Алтарь.

Его местонахождение показано на прилагающемся плане (см. Ритуал Младшего Адепта). На Алтаре изображены символы четырех Стихий: красный, желтый, голубой и черный диски, заключенные в белый Круг.

На красном Диске изображен зеленый Лев. На желтом Диске — пурпурный Керуб с головой человека. На голубом Диске — оранжевый Орел. На черном Диске — белый Телец.

Эти четыре диска окружают букву Шин, начертанную белой краской в центре Алтаря, в точности напротив Белой Розы, расположенной в центре потолка.

Рядом с буквой Шин стоит маленькое распятие. Резная фигура из слоновой кости старинной флорентийской работы и резная роза о двадцати пяти лепестках, заменяющая голову, были изготовлены специально для этой цели, по заказу, в Венеции.

Вышеперечисленные цвета символизируют взаимодействующие энергии Духа и четырех стихий. Фигура Христа, увенчанная четырьмя стихиями, символизирует совершенного Адепта, который достиг такой гармонии в своей стихийной природе, что в нем может проявиться Божественный Дух⁴³. Чаша, Кинжал, Цепь и зажженный Светильник, стоящие на дисках соответствующих стихий, просто повторяют ту же символику.

Следует заметить, что четыре стихии размещаются в соответствии с зодиаком: Огонь, Керуб-Лев и Овен — на востоке, Воздух, Керуб-Человек и Весы — на западе, Вода, Керуб-Орел и Рак — на севере, а Земля, Керуб-Бык и Козерог — на юге.

Таково же и расположение Енохианских Скрижалей стихий. В нем заключены указания на то, в какую сторону Адепту следует обратить свой взор, когда он желает посетить ту или иную стихийную или астральную область. Если же ему предстоит работать с какой-либо планетой, то лучше предварительно уточнить ее положение по эфемеридам. Сидя в Усыпальнице, достаточно будет пройти астрально сквозь белый потолок, используя подходящие имена и символы и произнося первые с вибрацией.

Кубический Алтарь — это внешний Храм, и убранство его создает сам Адепт, располагая на нем четыре орудия и символы четырех стихий в ином порядке — по розе ветров: Благовоние (или Розу) и Кинжал, символы Воздуха, — на востоке, Чашу с водой, символ Воды, — на западе, Соль и Пантакль — на севере, а Светильник и Жезл Огня — на юге. Красный Крест и Белый Треугольник помещаются в центре, на месте буквы Шин.

В малом Ритуале пентаграммы Архангелы располагаются на местах стихий Кубического Алтаря.

Слова «Передо мной Рафаэль» произносятся лицом к востоку, ибо Рафаэль — Архангел Воздуха. Слова «Позади меня Габриэль» произносятся лицом к западу, ибо он — Архангел Воды. Эта система расположения используется для призывания любой силы как во Храме, так и в обычной комнате. Иерофант следует этому правилу в ходе призывания Стихийных духов в церемониях Внешнего ордена.

⁴³ Эта фигура не входит в число обязательных элементов символики Усыпальницы. — *Примеч. И. Регарди.*

Если Адепт желает призвать Силы Воздуха для освящения Талисмана, он должен обратиться лицом к востоку. Однако в случае, если он намеревается посетить области, символически обозначенные таттвой Вайю или Скрижалью Воздуха, в своем астральном полете ему следует направиться на запад. Эти сведения приводятся в описании Малого Ритуала пентаграммы, но там они представлены в слишком сложном виде, трудном для понимания.

Четыре круга, изображенные на Алтаре над Гробом, чрезвычайно интересно исследовать с помощью ясновидения. Можно наблюдать внутренним взором силы стихий, расположенных с активной стороны, и сопоставлять их с силами пассивной стороны, так же, как при работе с простыми символами таттв. Но вместо того, чтобы держать карточку с символом, Адепт может сидеть в Усыпальнице и астральным образом входить в избранный диск, сперва произнеся Божественные Имена и начертав соответствующие пентаграммы. Одного применения пентаграмм и вибрации связанных с ними Божественных Имен бывает достаточно, чтобы Чернота Усыпальницы, погруженной во тьму, окрасилась астральными цветами избранной стихии настолько явственно, что их можно увидеть глазами физического тела.

Между людьми, сидящими в Усыпальнице, необходимо поддерживать равновесие. Наиболее опытному Адепту следует занять место в изголовье, а новичкам — по обе стороны от Пастоса. Если же работают только два Адепта, им следует сесть друг напротив друга: одному — в изголовье, а другому — в ногах.

При воззвании к Духу Лотосовый Жезл следует держать за белую полосу. Избрав ту или иную стихию, возьмите Жезл за полосу соответствующего цвета. Немного потренировавшись, можно научиться без труда находить нужную полосу даже в темноте. Поначалу же лучше сперва выбирать нужную полосу и только затем гасить свет.

Люди, обладающие врожденным даром ясновидения, даже при первом посещении Усыпальницы замечают парящие в воздухе странные голубоватые шары, светящиеся в темноте. Не следует принимать их за обычные пятна света, плавающие некоторое время перед глазами, когда мы входим в темную комнату.

О Крюке и Плети

Крюк разделен на полосы различных цветов, символизирующих Кетер, Воздух, Хокму, Тельца, Хесед, Льва, Тиферет, Овна, Ход и Козерога. Плеть разделена на полосы различных цветов, символизирующих Нецах, Тиферет, Блинецов, Бину, Рака, Гебуру и Воду.

О Стенах

Каждая Стена Усыпальницы имеет 5 футов в ширину и 8 — в высоту; эти числа носят символический характер. Таким образом получается 40 квадратов, 10 из которых — отмеченные и выпуклые — символизируют Десять Сефирот, составляющих Древо Жизни и действующих через посредство планет⁴⁴.

Другой способ, использованный в Усыпальнице Храма Амона-Ра (в Эдинбурге), заключается в том, чтобы изображать планетные символы соответствующими им цветами на квадратах, окрашенных в цвета сил последних. На стене, которая соответствует данной планете, символ при этом изображается дополнительным цветом: так, на стене с дверью символ Венеры будет красным на зеленом фоне⁴⁵. Можно оклеить стены квадратами, вырезанными из цветной бумаги: если точно подобрать цвета, они окажутся еще более яркими, чем обычные краски.

Обратите внимание, что на каждой стене центральные квадраты верхнего ряда остаются белыми — в знак неизменности Божественного Духа и в ознаменование того, что все сущее происходит из Единого посредством множества, пребывающего под управлением Единого.

⁴⁴ Существует несколько различных систем окраски. Представленная здесь считается наилучшей и самой эффективной. Но для нее необходимо с идеальной точностью подобрать тона и проявить особое мастерство при смешивании красок. В противном случае стены окажутся тусклыми и не будут блестеть. Кроме того, следует иметь в виду, что даже точно подобранные краски со временем изменяются. — *Примеч. У. Уэсткотта.*

⁴⁵ Стена с дверью соответствует Венере, цвет которой — зеленый; красный цвет — дополнительный к зеленому. — *Примеч. перев.*

Остальные квадраты могут быть окрашены либо в цвет, полученный смешением цвета планеты данной стены с цветом силы данного квадрата, либо в два эти цвета, соположенные рядом, либо иным удобным способом, но в любом случае основой всех этих цветов остается схема *Minutum Mundum*.

Квадраты Духа на всех стенах физическому взору предстают одинаковыми, но при изучении посредством ясновидения обнаруживают различия и особенности, гармонирующие с планетой, под управлением которой находится та или иная стена.

Изучать зодиакальные квадраты гораздо легче в те периоды, когда планета соответствующей стены действительно находится в данном знаке зодиака. Так, например, в августе Солнце находится в знаке Льва. Значит, в этот период хорошо работать с зодиакальным квадратом Льва на стене Солнца. Таким же образом можно поступать и с любой другой планетой.

Если вы не знакомы со свойствами пигментов, тщательно изучите цвет квадрата, с которым собираетесь работать, и контрастный цвет начертанного на нем символа. Важно, чтобы они явственно запечатлелись в сознании, прежде чем в Усыпальнице погасят свет.

(Многое из вышеописанного излишне усложнено. Самый практичный подход — окрасить стены Усыпальницы так, как описано в Ритуале Младшего Адепта.

Тогда достаточно будет окрасить все стены по базовой схеме, а затем оклеить каждую стену прочным целлофаном или тонким прозрачным оргстеклом соответствующего цвета: стену Венеры — зеленым, Юпитера — голубым, Марса — темно-красным, Сатурна — темно-синим или цвета индиго, Солнца — желтым или золотистым, Меркурия — желтовато-оранжевым, а Луны — светло-лиловым или бледно-фиолетовым.

В 90-е годы XIX века еще не существовало технологии, позволяющей подобный подход. Но в наши дни она есть. И благодаря этому отпадает необходимость в тщательном подборе тонов и оттенков, провести который мог бы только опытный художник. В наши дни можно приобрести прозрачное оргстекло практически любого цвета. Это не только избавляет от затруднений, разрешить которые без помощи специалиста было бы нелегко, но и существенно упрощает задачу с технической точки зрения: все семь стен можно просто окрасить по одной и той же базовой схеме, а затем покрыть листами оргстекла, по цвету которого несложно будет распознать планетные соответствия. — *Примеч. И. Регарди.*)

Пастос

У Пастоса, расположенного под Круглым Алтарем, нет днища, но есть крышка, которая крепится на петлях; во Второй части Церемонии 5—6 ее можно откидывать, обращая внутренней стороной вверх.

На боковых стенках представлены Цвета Сил. Правая стенка с внутренней и внешней стороны окрашена в цвета позитивной Шкалы, а левая — негативной.

Изголовье — белое, как внутри, так и снаружи. Снаружи на нем изображена Красная Роза с 49 лепестками на Золотом Греческом Кресте. Внутри — десять цветов Мужской Шкалы на Сефирот Древа Жизни. Изножье — черное, и внутри, и снаружи. Снаружи на нем изображено Распятие на трех ступенях, заключенное в круг. Внутри — 10 производных цветов на Сефирот Древа Жизни.

(У изображаемой снаружи Красной Розы на Золотом Кресте — золотая сердцевина и зеленые листья. В ногах снаружи изображается белый крест на черном фоне. Цветная схема *Minutum Mundum* приведена на наклейке к настоящему изданию. Чтобы понять принцип распределения цветов в Усыпальнице, решительно необходимо изучить *Nodos Chamelionis*. — *Примеч. И. Регарди.*)

Семь Стен

На первый взгляд кажется, что понять и запомнить распределение символов на стенах Усыпальницы весьма непросто.

На первой схеме, которая дается в ритуале 5—6, показаны только Сефирот — по видимому, с той целью, чтобы посвящаемый как следует запомнил самую основу всей системы. На второй схеме представлен только ряд Керубим, знаков зодиака и планет. На третьей изображены все символы.

Эта цветная схема (на основе Hodos Chamelionis) — ключ к окраске каждой из стен. Однако ни на одной из стен базовая схема не воспроизводится в точности: она видоизменяется под воздействием цвета, соответствующего планете данной стены. Путем сопоставления с этой третьей схемой можно установить исходный цвет фона каждого квадрата.

На стенах Усыпальницы эти исходные цвета смешиваются с цветом планеты, управляющей данной стеной. Цвет, которым изображаются символы на квадратах, образован из цвета, дополнительного к фону, в смеси с цветом, дополнительным к цвету планеты данной стены. Внимательно изучив схемы, можно увидеть, какой результат дают эти смешения.

Людам, не привыкшим работать с красками, бывает довольно трудно понять, почему тот или иной квадрат окрашен именно в такой цвет. Чтобы объяснить принцип, по которому это происходит, берут для примера семь квадратов Солнца. Кроме того, добавляют два квадрата со стены Венеры, на которых изображен символ Водолея. Первый, относящийся к ряду Керубим и соответствующий Воздуху и букве Вав, окрашен в желтый цвет; второй, расположенный под ним (в пятом ряду, считая сверху), — это пурпурный зодиакальный Водолей. Далее целиком рассматривается стена Луны. Здесь цвета трех Алхимических Первоначал таковы: символ Серы — розовый, Соли — бледно-голубой, Ртути — бледно-желтый. Таким образом, на стенах Усыпальницы они смешиваются с другими цветами по тому же принципу, что и во всех квадратах.

Смысл дополнительных цветов Марса, Солнца, Венеры и Луны понять несложно. Красный цвет Марса — дополнительный к зеленому цвету Венеры. Оранжевый цвет Солнца — дополнительный к голубому цвету Луны. Но всего планет семь, и не для каждой из них дополнительный цвет можно с определенностью представить через какую-либо другую планету. Поэтому у Сатурна (индиго) и Юпитера (пурпурный) дополнительный цвет один и тот же — желтый. Однако желтый цвет Меркурия не является в точности дополнительным ни к тому, ни к другому. Решить эту проблему позволяет тщательное изучение зодиакальных цветов. Индиго Козерога — это цвет Сатурна. Козерог противоположен Раку, следовательно, янтарный цвет Рака — дополнительный к индиго. Пурпурный цвет Водолея — цвет Юпитера; Лев противоположен Водолею, и, следовательно, дополнительный к пурпурному — зеленовато-желтый. Желтый цвет Меркурия в зодиаке отсутствует. Дополнительным к нему является чистейший аметистовый пурпур, не имеющий ни голубоватого, ни красноватого оттенка.

«Вспышка» света, которую дают правильно подобранные дополнительные цвета, объясняется простыми оптическими причинами. Это сияние смешавшихся друг с другом лучей, дающих в сочетании белизну, — тогда как смесь соответствующих красителей давала бы черный цвет. Появление «вспышки» — признак того, что цвета для Талисмана подобраны верно. В этих «вспышках» нет ничего оккультного. Такой эффект нередко присутствует на рекламных плакатах, особенно влияющих на толпу, и его следует отличать от астральной вспышки или сияния, проявляющегося, когда Талисман должным образом заряжен желаемой Силой.

Примечания к схемам

Крышка Пастоса. Верхняя половина: белый фон, огненно-красный меч в красном ореоле. Малкут — в красном и белом кругах, остальные — в золотых. Крест — на золоте; сефирот заключены в белые и красные круги.

Нижняя половина: черный фон. Крест — золотой; Сефирот — в белых и красных кругах; нимб — белый с красной каймой, венец — также. Фигура телесного цвета. Буквы INRI — красные на белом. Дракон — красный с черным. (См. изображения на цветных вклейках.)

Потолок Усыпальницы

Чисто-белый фон. Изображения очерчены черным контуром. Сказано, что Роза должна быть прозрачной, чтобы сияющий сквозь нее свет озарял усыпальницу.

(С использованием современных технологии прозрачную Розу можно изготовить из люцита или какого-либо другого оргстекла. В одном современном храме уже опробовали эту идею. — *Примеч. И. Регарди.*)

Пол Усыпальницы

Черный фон. Буквы — белые на черном фоне. Треугольник и Гептаграмма — белые. Змей — красный. Крест — золотой. Роза — красная, с зелеными листьями.

Круглый Алтарь

Черный фон. Буква Шин начертана белой краской. Керуб-Лев — красный фон с зеленым Львом. Буква Йод — белая. Скорпион — голубой фон с оранжевым Орлом. Буква Хе — белая. Водолей — желтый фон с пурпурной головой Человека. Буква Вав — белая. Телец — черный с белым Быком. Буква Хе конечная — белая. Надпись выполнена золотом.

На букве ЙОД должен стоять Крест, а за ним — красный Светильник. На букве ХЕ — Чаша с Водой. На букве ВАВ — Кинжал. На ХЕ конечной — Цепь. На белой букве ШИН — Благовоние.

СИМВОЛИКА СЕМИ СТОРОН УСЫПАЛЬНИЦЫ

Достопочтеннейший Брат N.O.M. (У.У. Уэсткотт)

Добросовестность — едва ли не самое важное среди качеств, решительно необходимых для обретения магического знания и силы. И при этом нет в наши дни недостатка более распространенного, нежели поверхностность.

Даже на этой Степени, достигаемой лишь путем усердного учения, встречается немало таких, кто, впервые узрев Усыпальницу Христиана Розенкрейца, испытав первый восторг и усвоив начатки заключенных в ней знаний, не сделал ни малейшей попытки исследовать его как нечто новое и прежде неизвестное. И даже среди тех, кто присутствовал на множестве церемоний посвящения, найдется немало таких, кто совершенно несведущ в соответствиях семи сторон Усыпальницы и в символическом расположении сорока квадратов каждой стороны.

Некоторые из вас даже не догадываются, что Венера в этом семиугольнике занимает неправильное в астрологическом смысле место; и только один из пяти смог объяснить мне, почему это так, и рассказать, на каких основаниях избрано именно такое распределение семи цветов и сил. Многие, правда, могли ответить на вопрос, какой из четырех стихий недостает, а кое-кто подметил, что знак Льва повторяется дважды. Но лишь очень немногие смогли сказать, почему эти две ипостаси Льва окрашены в различные цвета, и очень немногие уверенно перечислили те Три Сефирот, которые не имеют планетных соответствий.

А ведь еще при вступлении в степень 1—10 вам было сказано, что вы должны изучать и постигать Свет Знания, а не только принимать его на веру. Так будем же Адептами на деле, а не только по имени! Погрузимся в своих исследованиях глубже, не задерживаясь надолго на поверхности! Каждый из нас по-настоящему знает лишь то, что может наглядно доказать. И только то, что познано по-настоящему, может приносить плоды и становиться ступенью на пути духовного развития, а не только интеллектуальным достижением. До тех пор, пока вы не научились видеть глазами души так же ясно и четко, как глазами телесными, весь ваш прогресс останется не более чем иллюзией, и вы по-прежнему будете блуждать в дебрях невежества.

Пусть слова «Multum non multa» станут вашим кредо: «Качество, а не количество»! И горе вам, если Учитель увидит, что вы несведущи в тех вещах, в которых притворяетесь знатоками! Даже профану лицемерие не к лицу. Для оккультиста же оно — поистине роковой изъян характера. Знайте, что вам грозит испытать унижение не только перед учителем в этом Зале, но и пред ликом вашего высшего и божественного Гения, которого невозможно обмануть мнимостью и который читает в самом сердце вашем, в том духовном средоточии вашего существа, кое есть лишь отражение Его сияния и образ Его лика, подобно тому как Малкут есть материальный образ Тиферет, а Тиферет — отражение Венца Мудрости Кетер и Сокровенного Единого.

В Ритуале степени 5—6 символика семи сторон Усыпальницы изъясняется кратко, на одной—двух страницах. Перечитайте их внимательно, а затем рассмотрим эту тему вместе. Сначала мы исследуем значение семи сторон, а затем — сорока квадратов, на которые разделена каждая сторона.

Семь сторон имеют равную величину и форму и одинаковые подразделения; на каждой из них в сорока квадратах изображены одни и те же символы. Но цветовая гамма их до крайности разнообразна: мы не найдем ни двух сторон, совпадающих по окраске, ни двух квадратов одинакового цвета, за исключением только центрального верхнего квадрата каждой из сторон — квадрата, символизирующего Колесо Духа. Каждая из семи сторон находится под управлением одной из семи планет. Квадраты, на которые разделена каждая стена, окрашены в цвет, образованный смешением планетных сил; символ, которым помечен каждый из этих квадратов, изображен цветом, дополнительным к цвету фона.

Соответствия семи сторон определяются особым порядком планет, не совпадающим ни с традиционной астрологической, ни с астрономической системой. Традиционная астрологическая система — это последовательность планет в порядке их удаленности от Земли: Сатурн, Юпитер, Марс, Солнце, Венера, Меркурий, Луна (Солнце подставлено на место Земли). Сатурн находится дальше всего от Земли, а Земля помещается между Марсом и Венерой. Но стены Усыпальницы расположены в другой последовательности: Сатурн, Юпитер, Марс, Солнце, Меркурий, Венера, Луна. Меркурий и Венера поменялись местами.

И это еще не все. Сатурн, самая дальняя планета, не соотносится в системе семи сторон Усыпальницы ни с дверью, ни с точкой востока, ни с каким-либо другим значимым направлением. Он помещается между южной и юго-западной стенами. Также и Луна, замыкающая традиционный ряд, здесь не занимает сколько-нибудь примечательной позиции.

Таким образом, для понимания этой последовательности следует искать новый ключ. Особо проницательные ученики находят его сразу. Планеты здесь расположены в порядке цветов радуги, о чем можно догадаться хотя бы по тому, что в ритуале Младшего Адепта символика цветов уделено немало внимания. Вы, Адепты, ступили на Путь Хамелеона — *Nodos Chamelionis*.

Если теперь вы вспомните соответствия планет и цветов радуги и расположите планеты в порядке солнечного спектра, а затем замкнете этот ряд в кольцо, придадите ему форму гептаграммы и повернете ее так, чтобы стык пришелся на точку востока, то тайна будет разгадана:

**Фиолетовый — Юпитер. Индиго — Сатурн.
Голубой — Луна. Зеленый — Венера. Желтый — Меркурий.
Оранжевый — Солнце. Красный — Марс.**

Ученые, заново открыв великую истину, утверждают, что сколь бы важны для нас ни были семь цветов радуги, солнечный спектр ими не исчерпывается: есть еще лучи незримые, не проявленные в видимом участке спектра. За красным концом спектра начинается фиолетовый, и в лучах этих заключена великая химическая или йециратическая сила. Эти силы, незримые, но вечно присутствующие в мире, олицетворяются Верховным Адептом, когда он стоит, выпрямившись в полный рост, в восточном углу. Это самый могущественный из служителей,

посланник Вождей Второго ордена, осуществляющий через их посредство волю мистического Третьего ордена. Именно он (по меньшей мере символически) был мертв и стал жив; в его руках Ключи ко всем вероучениям. Именно он может вручить нам Ключи от Царского Дворца, если мы постучим так, так чтобы нас услышали. Символизируя восток и являясь с востока, он обращен лицом к западному миру и несет с собой прозрение; перед ним простерт либо символ тела нашего Учителя С.Р.С., нашего великого предтечи и основателя, либо, в иные времена, пустой Пастос, из коего он, Верховный Адепт, восстал.

Марс и Гебура — по правую руку от него, а Юпитер и Гедула — по левую. Лицом он обращен к Венере на западе, к Вечерней Звезде, которая символизирует Соискателя, трудившегося весь день до вечера, а ныне вступающего в Усыпальницу. И дверь на западе, через которую он входит, посвящена Венере — той единственной из планет, символ коей объемлет все Сефирот. «Лишь в вечернее время явится свет»⁴⁶, свет слияния цветов. Итак, здесь новопосвященный Адепт впервые соприкасается со всею совокупностью планетных сил. Великая возможность открывается перед ним, пусть же он воспользуется ею достойно. Он входит через дверь в зеленой стене Усыпальницы. Зеленый цвет — символ роста, так пусть же он позаботится о том, чтобы расти.

Каждая стена Усыпальницы разделена на сорок квадратов: по пять в каждом вертикальном ряду и по восемь — в горизонтальном, то есть, символически, 5 x 8 футов. В опубликованном тексте «Fama Fraternitatis» говорится, что эти сорок футов были разделены на десять квадратов. Если вы изучали математику, то должны знать, что такую площадь невозможно полностью покрыть десятью квадратами равной величины. Десять квадратов могут заполнить лишь прямоугольник площадью 5 x 6 футов. Поэтому под десятью квадратами, упомянутыми в «Славе Братства», в действительности подразумеваются те отмеченные и выпуклые Десять Квадратов, которые символизируют Десять Сефирот.

Кроме Десяти Сефирот, на каждой стене представлены Четверо Керубим, Три Алхимических Первоначала, Три Стихии, Семь Планет, Двенадцать Зодиакальных Знаков и Колесо Духа, что в общей сложности дает именно 40 квадратов. Колесо Духа присутствует на каждой стене, всегда помещается в центре верхнего ряда и всегда изображается одинаково: черным на белом фоне.

На каждой стороне присутствуют четыре зодиакальные эмблемы Керубим, не во всем совпадающие с символами зодиакальных знаков, ибо вместо Скорпиона в их числе изображается Орел. (У Скорпиона три формы: собственно Скорпион, Орел и Змея — символ ипостаси Зла.)

Четверо Керубим соответствуют буквам имени Йод-Хе-Вав-Хе. Обратите внимание, что они всегда располагаются в том же порядке, что и буквы в еврейском письме. Йод соответствует Льву, Хе — Орлу, Вав — Человеку, а Хе конечная — Быку, Земле Тельца.

Заметьте также, что эти четыре зодиакальных символа окрашены не в свои цвета, а в цвета четырех стихий, символами которыми они также являются.

Обозначая зодиакальные знаки, они окрашиваются в сочетание цветов данного знака и планеты, управляющей данной стеной; но в качестве эмблем Керубим они составлены из цвета одной из четырех стихий и планетного цвета стены.

Символы трех алхимических первоначал состоят из цветов данного первоначала и планетного цвета стены. Ртути изначально соответствует голубой цвет, Сере — красный, Соли — желтый.

Три стихии также окрашены в свои цвета: Огню соответствует красный цвет, Воде — голубой, Воздуху — желтый. Обратите внимание, что стихия Земли отсутствует.

Символы семи планет изображаются цветами этих планет, как уже неоднократно повторялось. Обратите внимание, что каждый планетный символ помещен рядом с Сефирой, соответствующей этой планете, а три Сефирот — Кетер, Хокма и Малкут — не имеют планетных соответствий.

⁴⁶ Зах. 14:7. — *Примеч. перев.*

Двенадцать знаков зодиака размещены в нижней части боковых столбцов каждой стороны. В центральном столбце нет ни одного зодиакального символа: все символы знаков распределены между четырьмя остальными столбцами. Также отметьте для себя, что зодиакальные символы встречаются только в трех горизонтальных рядах: в пятом, седьмом и восьмом (считая сверху), а в шестом нет ни одного.

В таком распределении отражены четыре тригона и три креста качеств. Внимательно изучите его: это довольно сложная, но вполне четкая система.

- 1. Знаки Керубим. Фиксированные. Сияющий ряд.**
- 2. Кардинальные знаки. Огненные. Солнечный ряд.**
- 3. Мутабельные знаки. Переменчивые. Тонкий воздушный ряд.**

В столбцах знаки располагаются в следующем порядке: земные, воздушные, водные, огненные (сверху вниз).

5-й ряд: ряд Керубим, или фиксированных знаков, содержит знаки в порядке букв Тетраграмматона, записанного по правилам еврейского письма, справа налево.

7-й ряд: кардинальные знаки идут справа налево в порядке прохождения Солнцем годового цикла: весеннее равноденствие, летнее солнцестояние, осеннее равноденствие, зимнее солнцестояние.

8-й ряд: мутабельные знаки располагаются по иному принципу. Здесь слева от Мем центрального столбца помещен знак Близнецов, первый из мутабельных знаков в зодиакальном цикле. Слева от него — следующая за ним в цикле Дева. Далее, крайний справа, — Стрелец, и, наконец, ближе к центру от него — Рыбы, рядом с Малкут.

Принцип построения 4-го и 6-го ряда станет очевиден, если внимательно изучить схему любой из стен Усыпальницы.

Каждый квадрат окрашен в два цвета: первый — цвет фона, второй — цвет изображенного на нем символа. Фон, в свою очередь, состоит из смеси планетного цвета данной стены и цвета Силы, которой соответствует данный квадрат.

Фон квадрата, заключающего в себе планетный символ данной стены, имеет чистый, несмешанный цвет. Фоновые цвета всех остальных квадратов — смешанные. Символ всегда окрашивается в цвет, дополнительный к цвету фона.

В ритуале Младшего Адепта перечисляются цвета планет и зодиакальных знаков, использованные в этой системе. Есть и другие цветовые соответствия этих символов и сил, но они хранятся в тайне, которая будет раскрываться перед вами лишь по мере того, как вы познакомитесь с данной системой, основной и самой простой.

REQUIESCAT IN PACE⁴⁷
Достопочтенная Сестра S.I.A.A.⁴⁸

Убранство Храма — как для Церемонии Степени Неофита, за тем лишь исключением, что на соответствующие места следует положить четыре элементарные орудия. Откройте Храм, совершив Церемонию Стрелецких Башен, как описано в соответствующем разделе этой книги.

- 1. Провозгласите: HEKAS HEKAS ESTE BEBELOI.**
- 2. Проведите сначала ритуал изгоняющей пентаграммы, а затем — изгоняющей гексаграммы.**
- 3. Проведите полную церемонию Стрелецких башен.**

⁴⁷ «Да упокоится в мире» (лат.). — *Примеч. перев.*

⁴⁸ Сестра S.I.A.A. — аббревиатура латинского девиза «Sic Itur Ad Astra» («Так восходят к звездам»), принятого посвященной одного из современных храмов Золотой Зари в Лос-Анджелесе. — *Примеч. перев.*

4. После Поклонения совершите ритуал призывающей гексаграммы, используя уникальную гексаграмму Сатурна, которая символизирует Высшие сферы в целом.

5. В ходе проведения этого ритуала старайтесь пробудить в себе как можно более интенсивные эмоции. Впрочем, как правило, особых усилий для этого не требуется, поскольку ритуал, призванный даровать покой усопшему, сам по себе вызывает очень сильные чувства.

6. Затем произнесите следующее Воззвание к Высшему:

Из руки Твоей, Господи, исходит всякое благо! Пальцы Твои начертали буквы в Книге Природы, но никто не может прочесть их, если Ты не обучишь их в школе Своей. И потому как слуга взирают с надеждой на господина своего или служанка — на госпожу свою, так и мы устремляем к Тебе свой взор, ибо Ты один нам надежда и опора. О Господь, Бог наш! Как не славить Тебя? Как не хвалить Тебя?

Все от Тебя исходит; все Тебе принадлежит. Все возвращается к Тебе — и Любовь Твоя, и Гнев Твой. Ничто не теряется, ибо все сущее стремится к Твоей Славе и Величию Твоему. Ты — Господь Единый, никто не сравнится с Тобой. Десницей мощной вершишь Ты волю Свою, и никто не может укрыться от Тебя. Ты один помогаешь в час нужды смиренным, нищим и кротким сердцами, кои покорились власти Твоей; и ко всякому, кто смиренно лежит пред тобой в пыли и прахе, благосклонен Ты. И как же не хвалить Тебя, о Владыка Вселенной, с Коим никто не сравнится? Дом Твой на небесах и в каждом сердце праведном и ведающем страх Божий.

О Господь Необъятный! Ты во всем сущем. О Природа! Ты Сущее, явленное из Небытия; ибо как иначе назвать Тебя? Сам в себе я — ничто. В Тебе я — Сущее в Сущем Твоем, явленном из Небытия. Живи же во мне и веди меня к тому Сущему, что в Тебе. Аминь.

(Пауза, необходимая для осознания Высшего.)

Цель этой Церемонии Света — помочь нашему Брату *(или Сестре; указать имя усопшего)*, сбросившего бремя плоти земной, обрести подобающее ему место в иной жизни. Вели Ангелам Твоим и всем тем высшим сущностям, которых мы призываем в этой церемонии, принять его под крыла свои и оберегать и направлять его, дабы не коснулось его никакое зло. Пусть помогут они нашему усопшему Брату *(или Сестре)* обрести во всей полноте чистый Свет Духа, дабы в нынешнем своем посмертном состоянии он не утратил ни одного из достижений завершившейся инкарнации и дабы квинтэссенция накопленного опыта включилась в его божественную сущность и сохранилась в ней навеки. Пусть Ангелы Твои позаботятся о нем, дабы исполнились его судьба и его истинная воля.

(Стоя к западу от Алтаря, лицом к востоку, начертите призывающую уникальную гексаграмму Сатурна с подобающим сигилом и произнесите следующее воззвание.)

О вы, Ангелы, собравшиеся здесь во Храме! Наполните меня своей духовной силой и светом, и пусть сомкнется завеса между сердцем моим и миром внешним и низшим — завеса, сотканная из безмолвной тьмы, как ночь, ведущая бурная море к отдохновению. Облеките сей Храм божественных мистерий своим наставничеством и защитой, дабы я смог сосредоточить взор свой на неизреченной славе Высших Сефирот и утвердиться на их совершенном основании. Даруйте мне силу духа, дабы я смог направить сияние их вечного великолепия на того, кто ныне вступил в Незримое. Молю, вознесите меня, дабы я стал божественным вестником покоя и гармонии высших сфер для нашего покойного Брата *(или Сестры; указать имя)*. Где бы ни находился он ныне, на каком бы плане ни вершил труды, назначенные его Божественным Гением, да снизойдет на него благодать божественного отдохновения и долгожданного покоя. *(Если имеется фотография покойного, следует поместить ее на Алтарь, поверх белого треугольника и креста. Если фотографии нет, визуализируйте покойного стоящим на востоке лицом к западу и произнесите следующее воззвание.)*

Божественным именем ІАО призываю тебя, о великий Ангел HRU, надзирающий над деяниями сей Тайной Мудрости! Укрепи и утверди (*имя покойного*) в его стремлении к Таинствам Божественного Света! Даруй ему восприимчивость духа, дабы он смог исполнить свое Истинное Желание и, преодолев все препятствия, подняться к тому наивысшему Я, кое есть Чистый Свет Духа. (*Подойдите к восточной стороне Алтаря. Визуализируйте Розу и Крест над символами стихий, провибрируйте енохианское воззвание к Духу — Ol Sonuf и т.д.⁴⁹, после чего сотворите Каббалистический Крест.*)

Ибо Осирис Оннофрис, признанный совершенным пред Богами, молвил: «Это — части Тела моего, очищенные в страдании, возвеличенные в испытании. Ибо аромат умирающей Розы — словно тихий Вздох страдания моего; огненно-красное Пламя — словно сила неустрашимой Воли моей; Чаша с Вином — кровь, истекающая из Сердца моего, жертва для возрождения к жизни новой; а хлеб и соль — основания Тела моего, кои разрушил я, дабы они обновились. Я торжествую над Смертью, и причастившийся мне, возвысится вместе со мною. Я — Ведущий материю к совершенству; И без меня нет Вселенной.

(*Пауза. Визуализируйте Кетер, как в упражнении Срединного Столпа, в виде сферы блистающе-белого света у себя над головой. Произнесите речь Иерофанта из ритуала степени Неофита, а затем — несколько видоизмененную речь из ритуала степени Младшего Адепта, которая приводится далее.*)

Погребенный в Свете сем в мистической смерти. Восстающий вновь в мистическом воскресении. Чистый и очищенный благодаря Ему, Владыке нашему! О, ты, обитатель незримого! Подобно Ему, о вечный паломник, трудился и страдал ты. Подобно Ему претерпевал ты невзгоды. Ты прошел через нищету, через муки и смерть; но все это послужило очищению твоего сердца. В перегонном кубе сердца твоего, через Атанор испытаний и лишений, взыскай чистый свет своего высшего Божественного Гения. (*Пройдите от Алтаря на восток, двигаясь по часовой стрелке, и встаньте на место, которое занимает Иерофант в ритуале Неофита.*) Ступай с миром, о прекрасный и божественный, в теле обретшем Славу в воскресении и совершенство в Свете! Будь вестником богов, ведающим слово их среди живых! Ступай без колебаний чрез все пределы Незримого к обители Божественного Гения твоего, — ибо только в единении с ним обретешь ты надежный покой и неисчислимы богатства. Живи в той священной стране, кою скитальцы в дальних краях именуют «Ничто». О земля, что превыше молока из сосцов природы и меда из ее питающих уст, земля, что превыше всякого совершенства! Там пребудь с Господом твоим Адонаи во веки веков!

О Владыка Вселенной, Необъятный и Могучий! Повелитель Света и Тьмы! Мы склоняемся перед Тобой! Мы призываем Тебя! Милостиво взгляни на этого странника во вселенной, представшего ныне перед Тобой! И даруй ему помощь Свою, дабы сбылись высочайшие устремления его души во славу Твоего Неизреченного Имени.

(*Медленно подойдите к Алтарю, мысленным взором следя за тем, как сияние нисходит на образ усопшего, стоящий на месте Неофита.*) Я гряду в Силе Света; я гряду в Свете Мудрости; я гряду в Милосердии Света. Свет несет исцеленье на крыльях своих. О, (*имя покойного*)! Говорю тебе, Брат (*или Сестра*): как свет, сокрытый во Тьме, может явиться из нее, так силою этой церемонии да снизойдет на тебя Свет. Долго жил ты во тьме — расстанься с тьмою и взыскай Света. (*Возвратитесь в место между Столпами и визуализируйте образ покойного, окутанный Чистым Светом. Очень медленно обойдите зал против часовой стрелки, произнося речь Старшего Адепта из ритуала степени Младшего Адепта.*)

Я есмь воскресение и жизнь; верующий в Меня если и умрет, оживет; и всякий живущий и верующий в Меня не умрет вовек. Я есмь Первый и Последний; и живой; и был мертв, и се, жив во веки веков, аминь; и имею ключи ада и смерти.

Ибо знаю, что Спаситель мой жив и Он восстанет в последний день на земле. Я есмь путь и истина и жизнь; никто не приходит к Отцу, как только чрез Меня. Я очищен. Через врата тьмы я вышел к свету. Я сражался за добро на земле. Труд мой завершен. Я вступил в Незримое.

⁴⁹ См. том 10 настоящего издания. — Примеч. редактора-консультанта.

(Провибрируйте YENESHUAN YENOVASHAN по формуле Срединного Столпа. Проведите энергию через свое тело, а затем продолжайте медленный обход Храма.)

Я Солнце на восходе, прошедшее час облаков и ночи. Я АМОН, Сокровенный, начало дня. Я ОСИРИС ОННОФРИС, Оправданный, Владыка Жизни, восторжествовавший над смертью. Нет во мне ни единой части, что не от богов. Я пролагаю Путь. Я Спаситель, выводящий к Свету. Из Тьмы да воссияет Свет! (*Пройдите между Столпами лицом к востоку.*)

Я — посланник Невыразимого. Я — обитатель Незримого. (*Высоко поднимите руки и беззвучно провибрируйте четыре Имени из Скрижали Единения. Затем произнесите:*)

Да снизойдет блистающе-белое Сияние Божественного Духа! (*Встаньте к западу от Алтаря лицом к востоку. Визуализируйте перед собой на востоке образ покойного в белых одеждах и обратись к нему со следующей речью.*)

О Брат (*или Сестра; имя усопшего*)! Кем бы ни был ты в действительности и кем бы ни стал ты ныне, силою Духа, снисходящего на меня через мою степень Младшего Адепта R.R. et A.C. и через эту мемориальную церемонию, ныне направляю я на тебя луч блистающе-белого Божественного Сияния, дабы он принес тебе мир и радость и последнее отдохновение в Господе. (*Трижды соверши Знак Входящего, дабы направить Свет на покойного.*)

Да будет разум твой открыт Высшему.

Да будет сердце твое средоточием Света.

Да будет тело твое Храмом Духа Святого.

(*Пауза. Сотворите Каббалистический Крест, а затем произнесите следующие слова благодарности.*)

Хвала и Слава Тебе во веки веков, о Единый Мудрый, Единый Вечный, Единый Милосердный, дозволивший нашему покойному Брату (*или Сестре; имя усопшего*), незримо и смиренно стоящему ныне пред Тобой, проникнуть столь глубоко в Святилище Твоих Таинств.

Не нам Слава, но Имени Твоему. Да осенит главу его сила ангелов Твоих, коих мы ныне призвали во Имя Твое. Да помогут они ему постичь величие самопожертвования, дабы в трудный час он не уклонился от испытаний, дабы имя его было начертано на небесах и дабы Гений его предстоял Святым в тот час, когда Сына Человеческого призовут ко Владыке Духов, а имя его — пред лицо Ветхого Деньми.

(*Подойдите к Алтарю.*) Ныне же Именем и Силою Божественного Духа призываю вас, о Ангелы Сторожевых Башен Вселенной, и божественными именами YENESHUAN YENOVASHAN заклинаю вас охранять сферу нашего возлюбленного Брата (*или Сестры; имя усопшего*). Оберегайте его от всякого зла и неуравновешенных сил, дабы не могли они проникнуть в его духовную обитель. Вдохновляйте и освящайте его, дабы мог он войти в средоточие своей сущности и узреть там образ Чистого Света и тем исполнить свое Истинное Желание.

(*Пауза. Некоторое время медитируйте на нисхождение Света к покойному. Затем проведите закрытие Храма по обычной формуле Церемонии Сторожевых башен.*)

АЛХИМИЧЕСКИЙ РИТУАЛ

Публикуется с разрешения г-на Фрэнсиса Кинга

Убранство Храма — как для церемонии степени Неофита Внешнего ордена Золотой Зари. Алхимик провозглашает: «Некас, Некас este Vebelo!», после чего открывает Храм по формуле Сторожевых башен.

Затем Алхимик помещает материальную основу в сосуд и, воззвав к слепой силе Юпитера, оставляет сосуд запечатанным на умеренном огне на три дня. По прошествии этого периода времени он призывает дух Юпитера и прикрепляет к сосуду дистиллятор Либиха⁵⁰. После

⁵⁰ Либих, Юстус (1803—1873) — немецкий химик, содействовавший широкому внедрению прибора для охлаждения и конденсации паров, образующихся при кипячении или нагревании жидкостей. Этот прибор, называемый в его честь «холодильником» или «дистиллятором» Либиха, состоит из холодильной трубки и прочно

дистилляции он растирает в порошок твердый осадок, оставшийся в сосуде, возвращает его в сосуд, заливает дистиллированной жидкостью и снова запечатывает сосуд.

Поместив сосуд на Сверкающую скрижаль Юпитера и стоя к востоку от Алтаря, Алхимик кладет левую руку на сосуд. Правой рукой держа Лотосовый жезл за полосу Овна, Алхимик призывает силы Хесед к воздействию на содержимое сосуда, Жезлом чертя при этом подходящие знаки и сигилы. Завершив эту операцию, он обеими руками поднимает сосуд в воздух и восклицает: «Приступите же к работе в этом сосуде, о Силы Света Божественного!»

Далее Алхимик подогревает запечатанный сосуд на водяной бане на умеренном огне до тех пор, пока материальная основа не станет совершенно черной. Добившись этого, он помещает сосуд на северную часть Алтаря и взывает к Сатурну. Затем он берет Лотосовый жезл за черную полосу и произносит: «Голос Алхимика сказал мне: позволь мне вступить на Путь Тьмы, дабы я смог войти в Царство Света».

Затем Алхимик снова проводит дистилляцию материальной основы, снова заливает твердый осадок дистиллированной жидкостью, запечатывает сосуд и нагревает его на водяной бане, пока содержимое сосуда не растворится вновь. После этого Алхимик помещает сосуд на западную сторону Алтаря и взывает к Хвосту Дракона и убывающей Луне. Поставив сосуд на Сверкающую скрижаль Луны, он на протяжении девяти ночей подряд, начиная с полнолуния, оставляет его под воздействием лунного света. Затем материальную основу следует вновь дистиллировать и растворить.

После этого Алхимик помещает сосуд на восточную часть Алтаря и взывает к растущей Луне и Голове Дракона, ставит сосуд на Скрижаль Луны и оставляет его под воздействием лунного света еще на девять ночей, на сей раз так, чтобы ночь полнолуния оказалась последней. Затем материальная основа опять дистиллируется и растворяется.

Далее Алхимик помещает сосуд на южную часть Алтаря и взывает к силам Тиферет и Солнца. После этого, в период, когда Солнце находится в знаке Льва, он ставит сосуд на Сверкающую Скрижаль Солнца и оставляет под воздействием солнечного света на протяжении шести дней, с 8:30 утра до 8:30 вечера. Затем сосуд снова возвращается на Алтарь, и Алхимик восклицает: «Дитя Земли! Долго жило ты во Тьме. Расстанься с Ночью и взыскуй Дня!» Взяв Лотосовый жезл за белую полосу, он чертит подходящие знаки и сигилы, восклицает: «Утверждаю в тебе Призванные Силы Света!» — и произносит Слова Силы из Великих Енохианских Сторожевых башен.

Вслед за этим Алхимик вызывает стихийного духа из материальной основы и по его цвету судит о том, достигла ли материальная основа надлежащего состояния. Если нет, то операции с Луной и Солнцем повторяются.

Далее, держа Лотосовый жезл над сосудом, Алхимик чертит каббалистический Огненный Меч, так, чтобы острие его было направлено в материальную основу. После этого он помещает сосуд на восточную часть Алтаря и взывает к Марсу. После успешно проведенного призывания сосуд ставится на Сверкающую Скрижаль Марса, помещается между черным и белым Столпами Храма Внешнего ордена Золотой Зари и остается там на пять дней.

После этого Алхимик вновь дистиллирует, но на этот раз не заливает осадок полученной жидкостью. Над жидкостью, собранной в другой сосуд, произносится воззвание к силам Меркурия, после чего сосуд с нею помещается на Сверкающую Скрижаль и оставляется под лучами солнца на восемь дней. Осадок следует растереть в порошок, призвать к работе над ним силы Юпитера и, поместив на Сверкающую Скрижаль, оставить на четыре дня в темноте.

Алхимик кладет на Алтарь в форме двойного куба Сверкающие Скрижали Земли, Воздуха, Огня и Воды, а также Пантакль Земли, Жезл Огня, Чашу Воды и Кинжал Воздуха. Затем он проводит Высший ритуал пентаграммы, во-первых, с помощью Жезла Огня призывая Огонь к работе над порошком, во-вторых — с помощью Чаши призывая Воду к работе над жидкостью, в-третьих — с помощью Белой полосы Лотосового жезла призывая активное и пассивное начала

соединенной с ней муфты; на одном конце трубки располагается отвод для впуска жидкости, на другом — для выпуска. — *Примеч. перев.*

духа к работе над порошком и жидкостью одновременно, в-четвертых — с помощью Кинжала призывая Воздух к работе над жидкостью, и, в-пятых, — с помощью Пантакля призывая Землю к работе над порошком. Затем оба сосуда следует оставить на Алтаре на пять дней.

По истечении этого срока Алхимик, не распечатывая сосуды, убирает с Алтаря Скрижали Стихий и помещает вместо них белую с золотом Скрижаль Кетер. Отождествившись со своим Священным Ангелом-Хранителем, он призывает Кетер.

Далее порошок и жидкость воссоединяются и предоставляются воздействию солнечных лучей на десять дней. Затем Алхимик возвращает сосуд на Алтарь, устанавливая его на Сверкающую Скрижаль Венеры, и призывает силы Венеры. После этого он оставляет сосуд на этой Скрижали на семь дней, а по окончании этого срока помещает его на водяную баню еще на семь дней.

Далее содержимое сосуда снова подвергается дистилляции. Полученную жидкость Алхимик собирает в отдельную емкость — она будет служить лекарством. Порошок же он помещает в тигель, раскаляет добела и оставляет медленно остывать, повторяя эту операцию семь раз — на протяжении семи дней подряд.

(Описание этого ритуала г-н Кинг завершает такими словами: «Остается только добавить, что, согласно “Книге результатов”⁵¹, конечный продукт “подобен сверкающему порошку” и оказывает “разнообразное и удивительное воздействие”».)

ВЫЗЫВАНИЕ АНГЕЛА ХАСАНА В ЗРИМОМ ОБЛИКЕ

Достопочтенный Брат E Cinere Phoenix⁵²

НЕОБХОДИМЫЕ УСЛОВИЯ

Прежде чем приступать к этому Вызыванию, Младший Адепт-Ревнитель должен обучиться освящению Талисманов, Созерцанию духовным зрением и Путешествиям в духовном зрении, а также Облечению божественными формами.

НЕОБХОДИМЫЕ МАТЕРИАЛЫ

Алтарь в форме двойного куба
Столпы Гермеса
Магический круг и треугольник для вызывания
Пантакль Земли
Красная Роза
Лепестки Желтой Розы
Четыре Сверкающие Скрижали Архангелов
Гальбанум для воскурения
Облачение Иерофанта
Крест и Треугольник для Алтаря
Кинжал Воздуха
Желтая Роза
Кадило Огня
Перечная мята
Жезл Огня
Золотые блески (по усмотрению оператора)
Семь Желтых Светильников
Осиновые листья

⁵¹ «Книга результатов» («The Book of Results», 1978) — книга Рэя Шервина, английского оккультиста и одного из создателей системы «магии хаоса». — *Примеч. перев.*

⁵² «Феникс из пепла» (*лат.*). — *Примеч. перев.*

Красный Светильник
Чаша Воды
Кубок Красного Вина
Блюдо с Хлебом и Солью
Четыре Ангельские Скрижали стихий
Престол Иерофанта
Ясенец белый для воскурения
Два Пантакля (4—4,5 дюйма⁵³ диаметром)
Нагрудный знак (4—4,5 дюйма диаметром)
Зеленая глина для лепки (6 кубических дюймов⁵⁴)
Веер
Желтая лента (длиной 60 дюймов⁵⁵)
Квадратный отрез черной ткани (10x10 дюймов⁵⁶)
Белый Шнур (18 дюймов⁵⁷)
Четыре Кадильницы
Треножник (по усмотрению оператора)
Желтое Перо

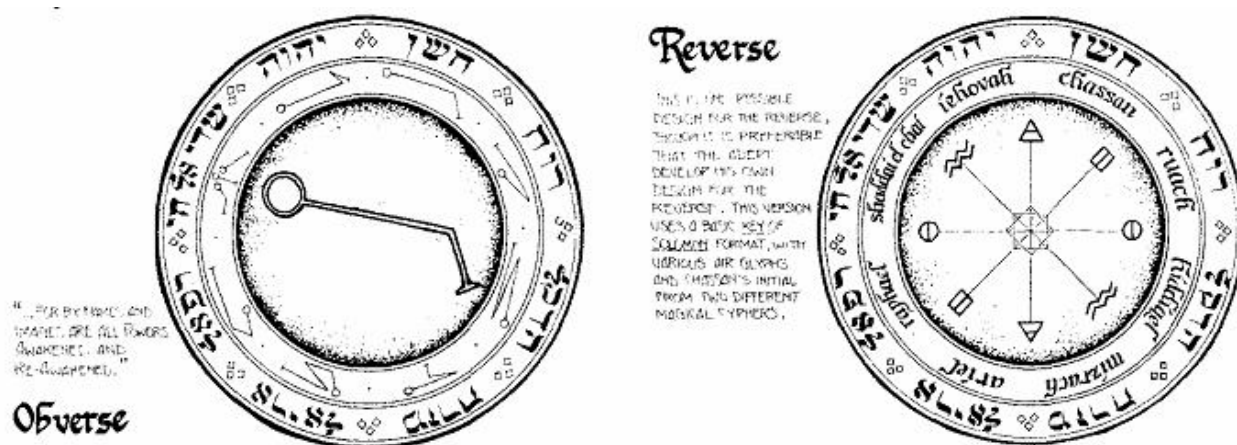

1. Лицевая сторона

2. «...ибо всякая сила пробуждается вновь и вновь именами и образами».
3. Обратная сторона
4. Это одна из возможных схем для оборотной стороны, хотя желательно, чтобы Адепт разработал собственную схему самостоятельно. В данном варианте использован основной формат «Ключа Соломона», с различными символами воздуха и инициалами Хасана, взятыми из двух магических алфавитов.
5. Хасан
6. Руах
7. Хиддекель
8. Мицрах
9. Ариэль
10. Рафаэль
11. Шаддаи Эль Хаи
12. Йод-Хе-Вав-Хе]

⁵³ Около 10—11 см. — Примеч. перев.

⁵⁴ Около 100 куб. см. — Примеч. перев.

⁵⁵ Около 1,5 м. — Примеч. перев.

⁵⁶ Около 25x25 см. — Примеч. перев.

⁵⁷ Около 45 см. — Примеч. перев.

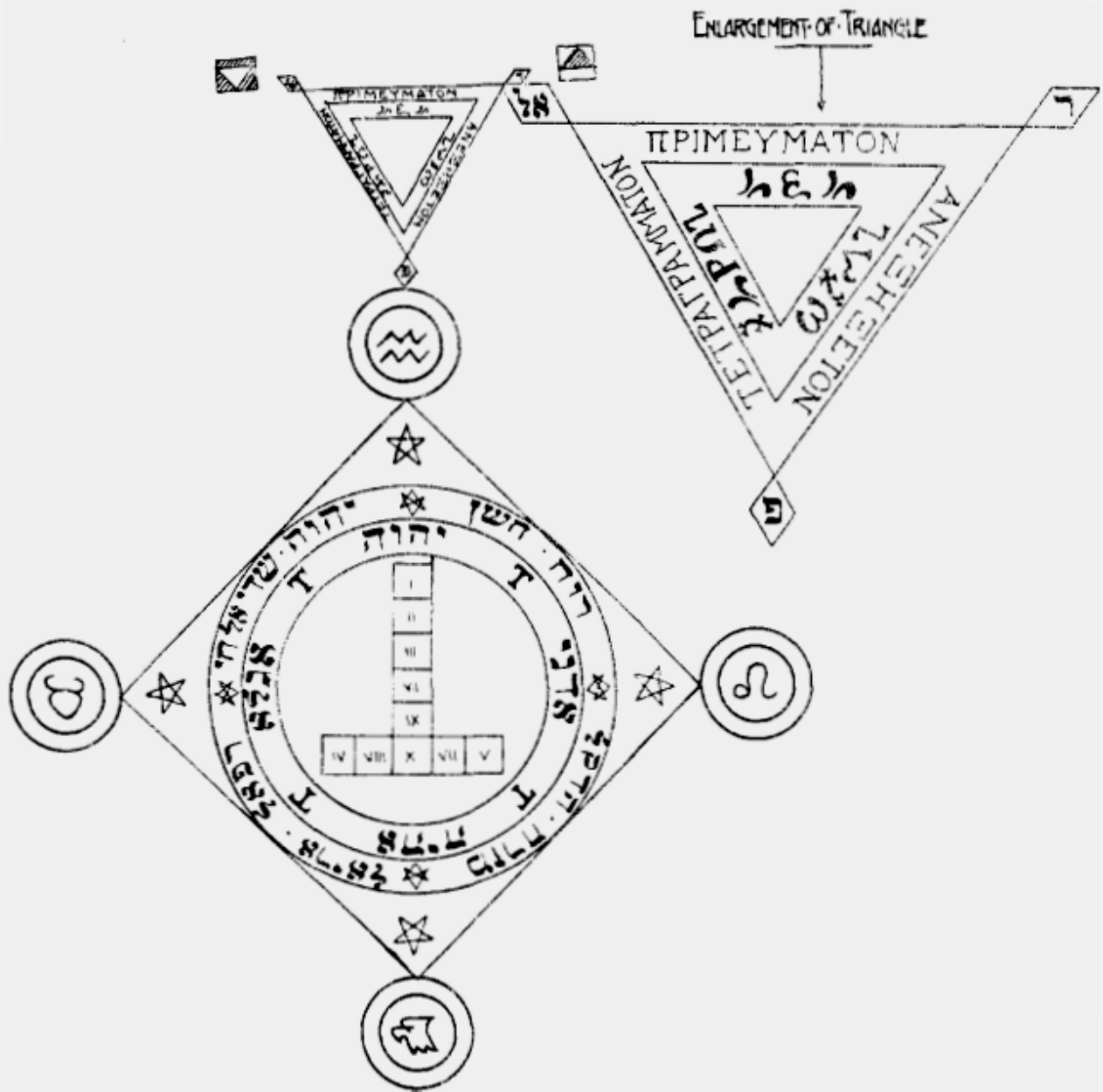

Altar at VI. Throne at X. Side-table at VIII.
 Flashing Tablets of the Archangels in the four small circles
 at the angles of the square.

1. Алтарь — в квадрате VI, Престол — в квадрате X, боковой столик — в квадрате VIII.
 Сверкающие Скрижали Архангелов — в четырех малых окружностях, примыкающих к углам
 большого квадрата.]

Примечание: Круг и треугольник можно вырезать из линолеума или пластика либо
 нарисовать на листе подобного материала.

ВРЕМЯ

Вызывание Ангела ХАСАНА следует проводить в период растущей Луны, когда Луна находится в одном из знаков Воздуха. По возможности Солнце также должно находиться в воздушном знаке, а поскольку самое подходящее время года для работы со стихией Воздуха — весна, то лучше всего приурочить работу к тому месяцу, когда Солнце будет проходить знак Близнецов.

Наилучший день недели для операций Воздуха — среда, хотя для любой работы Младшего Адепта подходит и воскресенье.

Если Маг желает соблюсти правила магических часов, изложенные в «Гептамероне»⁵⁸ и других источниках, пусть разделит время от восхода до захода солнца на двенадцать равных магических часов дня, а от захода до восхода — на двенадцать равных магических часов ночи. В среду магические часы Меркурия — первый и восьмой часы дня и третий и десятый часы ночи. В воскресенье часы Меркурия — третий и десятый часы дня и пятый и двенадцатый часы ночи.

Если Маг предпочитает работать с циклами таттв, то Вызывание очевидным образом следует приурочить к таттве Вайю.

ПОДГОТОВКА

В течение недели перед операцией Вызывания Маг должен тщательно и всесторонне готовиться к работе. Ему следует ежедневно медитировать на стихию Воздуха. Он должен обращать самое пристальное внимание на все соответствия Воздуха, с которыми он будет сталкиваться в повседневной жизни. За эту неделю ему следует один раз прибегнуть к Духовному Зрению для Созерцания или Путешествия в сферу стихии Воздуха.

Маг должен подготовить два Сверкающих Пантакля, Нагрудный знак и Материальную основу. Пантакли должны быть одинаковыми по строению, но различного цвета. На лицевой стороне каждого следует разместить построенный на основе Розы сигил Ангела ХАСАНА, заключенный в три concentрических окружности. Между окружностями следует вписать Имена иерархий стихии Воздуха, а на оборотной стороне — поместить второй символ Ангела ХАСАНА, разработанный Магом самостоятельно. Один Пантакль следует окрасить в цвета Шкалы Принца, относящиеся к миру Йецира, а второй — в цвета Шкалы Принцессы, относящиеся к миру Асия.

На лицевой стороне Нагрудного знака должен располагаться тот же чертеж, что и на большом Нагрудном знаке Иерофанта, а на оборотной — тот же чертеж, что и на обороте Пантаклей, однако окрасить последний нужно в цвета Шкалы Королевы, относящиеся к миру Брия. Для Материальной основы лучше всего подойдет глина — как с символической, так и с практической точки зрения. Будучи образцом Земли, она символизирует акт проявления в мире Асия, которого и предстоит добиваться Магу в ходе Вызывания. Кроме того, она напоминает о глине Адама, в которую Элохим вдохнул жизнь, и о Големе каббалистов-ашкенази. В практическом отношении глина очень податлива (лучше всего взять «модельную глину», не затвердевающую на воздухе) и благодаря своей восприимчивой натуре способна вмещать в себя множество других материалов. В нее следует поместить элементы Мистической Трапезы, или Магического Причастия, которое вкушают в заключительной части Ритуала степени Неофита. Кроме того, следует добавить в нее как можно больше материалов, родственных природе вызываемого Духа. В данном случае подойдут следующие ингредиенты: гальбанум, перечная мята, листья осины, небольшой топаз, желтое перо и, возможно, магнетит (магнитный железняк). Глина, используемая в качестве Материальной основы для вызывания Духа Воздуха, должна быть теплой и влажной. Можно придать материальной основе цвет Воздуха из Шкалы Принцессы, относящейся к миру Асия, взяв зеленую модельную глину и посыпав ее золотыми

⁵⁸ Имеется в виду гримуар итальянского мага Пьетро д'Абано (1250—1316) «Гептамерон, или Магические элементы», излагающий правила вызывания духов и ангелов. — *Примеч. перев.*

блестками. В случаях, когда Магу предстоит особо сложная операция или когда необходимо продлить проявление в мире Асия долее, чем на час, можно усилить Материальную основу, добавив в глину соответствующий ситуации порошок, приготовленный посредством алхимического процесса по формулам Z-3.

Накануне Вызывания или в день операции, но несколькими часами раньше, Маг должен связать вместе Нагрудный знак, два Пантакля и Материальную основу желтой лентой, на которой вышито или начертано пурпурными еврейскими буквами имя «ХАСАН» (CHASSAN), и освятить все это вместе как Воздушные Пантакли ХАСАНА по Формуле Магии Света, содержащейся в документе Z-2. Нагрудный знак должен находиться сверху, под ним — Пантакль Йециры, ниже — Пантакль Азии, и в самом низу — Материальная основа. После освящения Пантакли и Материальную основу следует завернуть в желтый шелк, на котором пурпурными еврейскими буквами вышиты имена ШАДДАИ ЭЛЬ ХАИ (SHADDAI EL CHAI) и ЙОД-ХЕ-ВАВ-ХЕ (YHVH) и символ Керуба-ВОДОЛЕЯ, заключенный в Пентаграмму в круге (призывающую пентаграмму Воздуха и активного Духа). Нагрудный знак следует присоединить к облачению Иерофанта.

Магический Круг и Треугольник Вызывания следует подготовить в соответствии с приведенной схемой. Область между внутренней и средней концентрическими окружностями должна быть окрашена в белый цвет. В ней следует начертать черной краской четыре Божественных Имени, соответствующие четырем сторонам света, а между ними поместить четыре ТАУ-креста. Область между средней и внешней концентрическими окружностями должны быть желтой. В ней следует начертать пурпурной краской четыре Гексаграммы и Имена сил Воздуха: ШАДДАИ ЭЛЬ ХАИ (SHADDAI EL CHAI), ЙОД-ХЕ-ВАВ-ХЕ (YHVH), РАФАЭЛЬ (RAPHAEL), АРИЭЛЬ (ARIEL), ХАСАН (CHASSAN), РУАХ (RUACH), МИЦРАХ (MIZRACH), ХИДДЕКЕЛЬ (HIDDEKEL).

В центре каждой Гексаграммы следует поставить кадильницу. Область между внешней окружностью и квадратом, в который заключается магический круг, должна быть желтой. В ней следует начертать пурпурной краской четыре Пентаграммы. В центре каждой Пентаграммы должен гореть желтый светильник. Четыре круга, примыкающие к углам квадрата, можно окрасить либо в белый цвет, либо в цвета из Шкалы Королевы, соответствующие стихиям. В круг каждой стихии следует поместить Сверкающую Скрижаль соответствующего Архангела. В центре Магического Круга должен располагаться ТАУ-крест из десяти квадратов. В квадрате ТИФЕРЕТ должен располагаться Алтарь Вселенной, а в квадрате МАЛКУТ — Престол Иерофанта. Престол необходим главным образом потому, что операция Вызывания может отнимать у мага много сил. Возможно, Маг предпочтет работать с Помощником, который будет заботиться о Светильниках и Кадильницах и подавать Орудия, необходимые на различных этапах Работы. В этом случае для Помощника можно поставить маленький боковой столик в квадрате ХОД.

Треугольник Вызывания должен располагаться на востоке, между Столпами Гермеса. Вершина Треугольника должна касаться Круга РАФАЭЛЯ. Область между двумя внутренними концентрическими треугольниками следует окрасить в желтый цвет и написать в ней пурпурными енохианскими буквами Три Великих Тайных Имени Бога, начертанные на Знаменах Востока. В каждом углу следует поставить желтый светильник. Область между двумя внешними концентрическими треугольниками следует окрасить в белый цвет и начертать в ней черными греческими буквами три Священных Слова: PRIMEUMATON⁵⁹, ANEPHEXETON⁶⁰ и TETRAGRAMMATON. Параллелограммы на углах Треугольника следует окрасить в небесно-голубой цвет и начертать в них темно-оранжевые буквы имени РАФАЭЛЬ. В центре

⁵⁹ Primeumaton (возможно, от лат. primus — «первый» и др.-греч. eu — «благой») — «Первое Благо»; иногда трактуется как «Первый и Последний». — *Примеч. перев.*

⁶⁰ Anarhexeton, Anarhaxeton (возможно, от др.-греч. anafano — «тянуться вверх» или anafaino — «озарять») — «Великий Бог всех небесных воинств». — *Примеч. перев.*

внутреннего Треугольника устанавливается Треножник, на котором лежит Материальная основа.

Прежде чем приступить к Вызыванию, Маг помещает в Треугольник Материальную основу, а на нее — Пантакль Азии, так, чтобы он был хорошо виден из Круга. Затем Маг кладет Пантакль Йециры на Алтарь. И, наконец, он должен твердо удостовериться, что в Магическом Круге собрано все, что ему понадобится в ходе работы, ибо от начала и до самого конца Вызывания выходить из Круга НЕЛЬЗЯ.

Далее Маг может начинать Вызывание Ангела ХАСАНА в зримом облике.

(ИМЕНА, полностью написанные заглавными буквами, следует вибрировать по Формуле вибраций Срединного Столпа. — *Примеч. И. Регарди.*)

РАБОТА

(Маг проводит открытие по формуле Сторожевых башен. Приступать собственно к Вызыванию можно будет лишь после успешного завершения этой предварительной церемонии. Иначе дальнейшая работа будет в лучшем случае бессмысленна, а в худшем — опасна.)

Эта Операция Теургического Искусства имеет четыре цели. Первая (*удар Жезлом*) — дабы, к вящему моему преуспеянию в Великом Делании во мне преумножились достоинства, коими управляют Силы Воздуха: острота ума, ясность внутреннего и духовного восприятия и способность к точному прорицанию.

Вторая (*удар Жезлом*) — дабы окрепла во мне Способность NOSCERE⁶¹ и я овладел знаниями, кои смогу использовать в помощь несведущим.

Третья (*удар Жезлом*) — дабы я обрел наставничество и руководство для развития орденовской работы в Эру Водолея.

Четвертая (*удар Жезлом*) — дабы достойный и преславный Ангел ХАСАН повиновался и служил мне, дабы между ним и мною был мир и дабы он неизменно и без промедления являлся впредь на мой зов. Да будет так! (*Удар Жезлом.*)

Во имя Владыки Вселенной, чьи труды вершатся в Безмолвии, не выразимого иначе, как только Безмолвием, я объявляю, что этот Храм Магии Света подобающим образом открыт. (*Серия ударов: 4, 3, 3.*)

(Маг совершает Знак Осириса Убиенного и остается стоять в этой позе.)

Я призываю Тебя, о великий Ангел возмездия HUA, дабы ты утвердил и укрепил меня в предстоящем Ритуале, и помог мне устоять на Пути Магии Света, и ниспослал мне Способность к Различению, коя позволит мне верно выбирать между добром и злом и поверять все иллюзорное и сомнительное твердым знанием и здравым суждением.

(Маг трижды обходит Круг по ходу солнца, на востоке вибрируя имя HUA и совершая Знак Приветствия. Затем он возвращается к западной стороне Алтаря, становится перед ней лицом к востоку, совершает Знак Осириса Восставшего и остается стоять в этой позе.)

Я призываю Тебя, о HRU, великий Ангел, поставленный надзирать за Деяниями сей Тайной Мудрости, дабы ты укрепил и утвердил меня в стремлении к Мистериям Божественного Света. Обостри мое духовное восприятие и позволь мне подняться от этого низшего «я», кое есть ничто, к тому наивысшему Я, кое пребывает в Боге Беспредельном.

(Маг трижды обходит Круг по ходу солнца, на востоке вибрируя имя HRU и совершая Знак Приветствия. Затем он возвращается к западной стороне Алтаря и становится перед ней лицом к востоку.)

Да будет разум мой открыт Высшему.

Да будет сердце мое средоточием Света.

Да будет тело мое Храмом Розы и Креста.

⁶¹ «Знать» (лат.). — *Примеч. перев.*

(Маг творит Каббалистический Крест. Затем совершает Знак Осириса Убиенного и остается стоять в этой позе, прочно удерживая над головой сферу блистающе-белого Света.)

О, Ты, великий и блаженный Авгойд⁶², мой Ангел-Хранитель! Снизойди из горнего Святилища Света и озари сей магический Храм силою присутствия Своего, дабы мог созерцать я славу Твою и утешаться обществом и содействием Твоим ныне и впредь, вовеки. О, Ты, обитающий в священном Дворце Нешамы, знающий сокровенные истины души моей и воистину соединяющий меня с Божественным! Снизойди и пребудь! Войди в тело мое, кое я посвятил тебе, как Храм, и обитай в нем! О Ты, сокровенное Солнце, озаряющее все мое существо! О Ты, священная Звезда, направлявшая шаги мои через века! Если заслужил я предстать пред Тобою, если труды мои были угодны в глазах Твоих, — снизойди ныне ко мне в великолепии Своем, о мой возлюбленный вечный Спутник, Страж моего священного первородства! Заклинаю Тебя Великим Именем ИЕШУА (YENESHUAN): Явись! Снизойди! И наполни Сосуд сей Твоим проявленным Светом. Да снизойдет белое Сияние Божественного Духа!

(Затем Маг выполняет упражнение Срединного Столпа. Если он уже вошел в Collegium Spiritus Sancti, то облачается Формой своего Гения, если нет — то общего рода Формой некоего Могучего Ангела в белых с золотом одеяниях, увенчанного короной в виде гексаграммы. Затем Маг простирает руки к востоку и произносит:)

Прострите надо Мною руки Свои, о вы, Божественные! Ибо я преобразился и стал среди вас Богом. *(Маг совершает Знак Осириса Восставшего и остается стоять в этой позе.)*

Я есмь Первый и Последний; и живой; и был мертв, и се, жив во веки веков, аминь; и имею ключи ада и смерти. Я Солнце на восходе. Я прошел через Врата Смерти навстречу Золотой Заре Света. Я — Тот, Кто живет и торжествует, Кто не имеет ни начала, ни конца, Кто сияет, как пламя, среди дворцов ваших и правит среди вас, как весы праведности и правды. Я восседаю на троне в Нешаме, где смертное соединяется с бессмертным пред Лицом Ветхого Денями. Я прошел через Врата Вечности туда, где Небо сочетается браком с Землей.

Я есмь Истина, и я есмь Жизнь; чрез Меня живет Человек. Я — Отец и Мать, Отец Отцов, Мать Матерей. Я — АМОН, Сокровенный, начало дня. Я — АСАР-УН-НЕФЕР (ASAR-UN-NEFER)⁶³, Оправданный. Я — Тот, Кто облечен Телом Плоти, но в Ком живет Дух Великих Богов. Я — Владыка Жизни, восторжествовавший над Смертью. Нет во мне ни единой части, что не от Богов. Я пролагаю Путь. Я Спаситель, выводящий к Свету.

(Маг обходит Круг по ходу солнца, вибрируя «KHABS AM PEKHT». Затем совершает второй обход, вибрируя «KONX OM PAX», и третий — вибрируя «СВЕТ В УСТРЕМЛЕНИИ». Затем он возвращается к западной стороне Алтаря, становится перед ней лицом к востоку и молча совершает знаки LVX. После этого Маг берет в левую руку Веер, а в правую — Кинжал.)

Да будут провозглашены Имена и Символы Сил Воздуха, дабы Силы эти вновь пробудились в Сферах присутствующих здесь и в Сфере этого Ордена, — ибо всякая Сила вновь и вновь пробуждается ото сна Именами и Образами. *(Чертит на востоке призывающие пентаграммы Активного Духа и Воздуха.)* ЙОД-ХЕ-ВАВ-ХЕ (YHVH), Необъятный и Могучий. *(Чертит на востоке Сигил, построенный на основе Розы.)* Слава Твоя в ликованье стремится до самых пределов Вселенной.

ШАДДАИ ЭЛЬ ХАИ (SHADDAI EL CHAI), Всемогущий и Присносущий Бог! *(Чертит на востоке Сигил, построенный на основе Розы.)* Да живет Твое Имя во веки веков, вечно преумножаясь в Жизни всего сущего.

РАФАЭЛЬ (RAPHAEL), Врачующая Рука Господня! *(Чертит Сигил.)* Да будет Имя Твое благословенно в бесчисленные Эоны!

АРИЭЛЬ (ARIEL), благородный Лев Господень! *(Чертит Сигил.)* Правитель Ветров и Ангелов Воздуха!

⁶² Авгойд (др.-греч. augoeides — «подобный свету») — неоплатонический термин, обозначающий высшее Я, высшего гения, святого ангела-хранителя. — *Примеч. перев.*

⁶³ «Превращенный в совершенного» (др.-егип.), один из титулов Осириса. — *Примеч. перев.*

ХАСАН (CHASSAN), почтенный Ангел Воздушных чинов! (*Чертит Сигил.*) Зефир носит тебя на своих крыльях!

РУАХ (RUACH), стихия Воздуха! (*Чертит Сигил.*) Ты — Ветер, Дух и Дыхание Жизни!

ХИДДЕКЕЛЬ (HIDDEKEL), Река Мудрости! (*Чертит Сигил.*) Стремительный поток Райских вод!

МИЦРАХ (MIZRACH), восточная четверть! (*Чертит Сигил.*) Обитель Сил Воздуха!

(*Маг трижды обходит Круг по ходу солнца, произнося следующее воззвание.*)

Приблизьтесь, о Боги, и внимлите мне! Внимлите мне, о Ангелы и Духи! Да услышат меня Небеса и все сущее на них. Призываю Вас, о Силы Воздуха, могучими именами ЙОД-ХЕ-ВАВ-ХЕ и ШАДДАИ ЭЛЬ ХАИ, дабы вы помогли мне, слуге Высочайшего, свершить это Вызывание Ангела ХАСАНА в зримом облике. (*Маг возвращается к западной стороне Алтаря, становится перед ней лицом к востоку, совершает Знак Осириса Убиенного и остается стоять в этой позе.*)

Я, Е CINERE PHOENIX, Брат Красной Розы и Золотого Креста, верный и преданный слуга этого благословенного Ордена, ступени коего поднимаются до подножия Престола Высочайшего, связываю себя Клятвой пред Вами, дабы все Вы знали, что цель моя достойна и праведна.

Я клянусь, что эта Работа Вызывания свершается не ради каких-либо целей дурных и своекорыстных, ни ради материальной прибыли, ни ради земного наслаждения, но как радостный труд на пути Великого Делания, коему я торжественно посвятил всего себя. Утверждаю и клянусь, что буду вызывать Ангела ХАСАНА для преумножения достоинств, коими управляют Силы Воздуха, для укрепления Способности NOSCERE в помощь несведущим, для наставничества в развитии орденской работы в Эру Водолея и для того, чтобы заручиться дальнейшей помощью этого Ангела в делах родственной природы.

В этом я клянусь Твердью Небесной. Да будут свидетелями моей клятвы Силы Воздуха!

(*Не теряя осознания энергий, призванных в вихрь Круга, Маг поворачивается лицом в ту сторону света, в которой расположен Треугольник Вызывания. Левой рукой он берет Панталь ХАСАНА, относящийся к Йецире, а правой — раскрытый Веер. Плавными движениями Веера он направляет благовонный дым от курения к востоку, в область между Столпами.*)

ХАСАН, ХАСАН, ХАСАН!

Я ищу Тебя, ХАСАН, Ангел, обитающий в сфере стихии Воздуха! (*Складывает Веер и чертит им по ходу солнца круг желтого света на востоке.*)

Я ищу Тебя во имя могучего Тетраграмматона, Наисвященнейшее Имя ЙОД-ХЕ-ВАВ-ХЕ! (*Внутри этого круга чертит пентаграмму Духа для уравнивания активных стихий.*)

Я ищу Тебя во Имя Присносущего ШАДДАИ ЭЛЬ ХАИ! (*Чертит призывающую пентаграмму Воздуха. Высоко поднимает Веер и раскрывает его.*)

Я ищу тебя, Хасан, в твоей обители в мире Йецира, во имя Тех, кто управляет Твоими деяниями, — во имя благословенного Архангела РАФАЭЛЯ (*встряхивает Веером в сторону востока*) и Правителя Ангелов Воздуха, могучего АРИЭЛЯ (*встряхивает Веером в сторону востока*)!

Я ищу Тебя, о Ангел ХАСАН, силою, отраженной в Знаке Керуба Воздуха, древнего Символа, именуемого на еврейском языке «АДАМ», а на коптском — «ФРИТИТИ» (PHRITITHI)!

(*Сложенным Веером чертит знак Водолея-Керуба, сияющий желтым светом, внутри пентаграммы, заключенной в круг. В этот момент Маг должен визуализировать Врата — проем между Столпами, который становится все темнее и наполняется клубящимся туманом. Маг всматривается в этот туман и сосредоточивает Волю на цели Вызывания. Следует вновь усилить все Центры Срединного Столпа лучом сияния Кетер. Затем Маг должен визуализировать и ощутить вращающийся по ходу солнца внутри Магического Круга поток энергии, сияющей желтым светом.*)

Я искал Тебя, ХАСАН, и силою сего освященного Пантакля (*обеими руками высоко поднимает Пантакль Йециры и видит вокруг него ореол желтого Света*) и силою этого Сигила

Твоего (Пантаклем чертит внутри пентаграммы в круге на востоке Сигил имени ХАСАН, построенный на основе Розы; клубящийся туман во Вратах становится светлее) и силою собственного Твоего истинного Имени, кое я направляю чрез Врата Востока в йециратический мир РУАХ, — я нашел Тебя, ХАСАН! (Маг совершает Знак Проекции.) ХАСАН! (Знак Проекции.) ХАСАН! (Знак Проекции.)

(Маг совершает Знак Безмолвия. Три проекции силы из насыщенного энергией Магического Круга рассеют туман, и за Вратами покажется некая местность. Маг совершает Знак Осириса Восставшего и остается стоять в этой позе.)

О Владыка Вселенной! Ты превыше всего, и Имя Твое — во всем; и пред Тобой отступают Ночные Тени и Тьма поспешает прочь!

(Местность за Вратами теперь видна отчетливо. Это холмистый пейзаж под небом, по которому стремительно мчатся облака, подсвеченные снизу розовыми и золотистыми бликами рассвета. На вершине холма на переднем плане возвышается башня, увитая плющом. Высокое окно башни, сверкающее хрусталем в рассветных лучах, украшено Символом Керуба Воздуха. Присмотревшись внимательнее, Маг замечает, что некоторые холмы в отдалении также увенчаны башнями, а в небе виднеются силуэты огромных птиц... Нет, то не птицы, а Сильфы и Ангелы, грациозно перелетающие от башни к башне. Маг должен совершенно явственно и уверенно ощутить, что башня на переднем плане — это обиталище ХАСАНА. Затем ему следует подвергнуть Видение проверке, совершив Знаки Странствующих Владык⁶⁴. Убедившись, что контакт установлен, Маг заворачивает Пантакль Йециры в черную ткань, перевязывает белым шнуром, трижды обвивая его вокруг Пантакля, и помещает на белый треугольник на Алтаре.)

О Ты, Ангел ХАСАН! Именами ШАДДАИ ЭЛЬ ХАИ и ЙОД-ХЕ-ВАВ-ХЕ я окутал Тебя Тьмой и связал Тебя узами Света! Глаза Твои не видят ничего, кроме этих Врат, ведущих в Зал Маат. Уши Твои не слышат ничего, кроме моего Призыва. Язык Твой не может вымолвить ничего, кроме ответа на это Вызывание. Ноги Твои не могут нести Тебя никуда, кроме как в этот Треугольник Искусства, готовый Тебя принять. Силами Воздуха я заклинаю Тебя, о могучий Ангел ХАСАН, явиться в телесной форме в этом Треугольнике за пределами Магического Круга! ШАДДАИ ЭЛЬ ХАИ! ШАДДАИ ЭЛЬ ХАИ! ШАДДАИ ЭЛЬ ХАИ!

Дух Жизни! Дух Мудрости! Ты, Чье дыхание дарует форму всему сущему и лишает сущее формы! Ты, пред Коим жизнь всего сущего — лишь тень изменчивая, лишь летучий пар! Ты, восседающий на облаках, шествующий на крыльях ветра! Ты извергаешь Дыхание из Уст Своих — и беспредельное пространство населяется бесчисленными формами. Ты вбираешь Дыхание в Уста Свои — и все, что вышло из Тебя, в Тебя возвращается. О неустанное Движение в Вечном Постоянстве! Да будешь Ты благословен во веки веков!

Мы возносим Тебе хвалу: да будешь Ты благословен в неизменном вовеки Царстве сотворенного Света, Теней, отражений и Образов! Мы стремимся без усталости к Твоему непреложному и нетленному Блеску! Да пронизет нас Луч Разума Твоего! Да снизойдет на нас тепло Твоей Любви! И тогда летучее станет неподвижным; тень обратится в тело; Дух Воздуха сделается душою; а греза — мыслью. И Буря уже не будет носить нас по воле своей: крепко сожмем мы в руках поводья Крылатых Коней Зари. И будем мы править Вечерним Ветром, дабы летел он пред Ликом Твоим, куда бы Ты ни направился. О, Дух Духов! О, Вечная Душа всех Душ! О, нетленное дыхание Жизни! О, Вздох Творения! О, Уста, извергающие и вбирающие жизнь всего сущего в истечении и возвращении Вечного Слова Твоего — Божественного Океана Движения и Истины!

(Маг трижды обходит Круг по ходу солнца, произнося следующее воззвание.)

Наисвященнейшим Именем Твоим ШАДДАИ ЭЛЬ ХАИ я взываю к Тебе и молю: милостиво взгляни на эту Работу Священной Магии и ниспошли мне помощь Твою, дабы сбылись возвышенные устремления моей души. Повели великому Архангелу Твоему РАФАЭЛЮ и правителю Духов Воздуха АРИЭЛЮ, дабы они помогли мне довести эту работу

⁶⁴ Т.е. планет. — Примеч. перев.

до успешного завершения и дабы я, с Божественной помощью, призвал Ангела Твоего ХАСАНА явиться в зримом облике.

(Маг становится у западной стороны Алтаря и творит Каббалистический Крест. Затем он ударяет по Пантаклю плашмя лезвием Кинжала и обращается в сторону Башни, виднеющейся за Вратами, со следующими словами.)

О, ХАСАН! Вызываю Тебя Могущественнейшим Именем ШАДДАИ ЭЛЬ ХАИ! Приди! Явись и предстань предо мною!

(Возможно, на этом этапе ХАСАН начнет проявляться. Но в любом случае Маг должен продолжать операцию. Кроме того, следует иметь в виду, что явление ХАСАНА по ту сторону Врат не соответствует цели Вызывания. Ангел должен пройти через Врата и физически проявиться в Треугольнике.)

РАФАЭЛЬ! РАФАЭЛЬ! РАФАЭЛЬ!

(Маг один раз обходит круг по ходу солнца, произнося следующие слова.)

О, возвышенный и величественный Архангел РАФАЭЛЬ! Заклинаю Тебя Присносушим Именем ШАДДАИ ЭЛЬ ХАИ ниспослать луч Славы Твоей из мира Брия в этот Круг, дабы я обрел силу призвать Ангела Твоего ХАСАНА явиться предо мною в зримом облике. Заклинаю Тебя также повелеть АРИЭЛЮ, Ангельскому Правителю Воздуха, способствовать этому Вызыванию ХАСАНА.

(Маг становится у западной стороны Алтаря лицом к востоку, плашмя ударяет лезвием Кинжала по Пантаклю и обращается в сторону башни.)

О, ХАСАН! Именем благословенного Архангела Воздуха, именем РАФАЭЛЬ, я вызываю Тебя в этот Треугольник Искусства, готовый принять Тебя. Приди! Явись и предстань предо мною!

АРИЭЛЬ! АРИЭЛЬ! АРИЭЛЬ!

(Маг один раз обходит круг по ходу солнца, произнося следующие слова.)

О, преславный Правитель Воздуха! Заклинаю Тебя священным Именем ШАДДАИ ЭЛЬ ХАИ и Архангельским Именем РАФАЭЛЬ способствовать этой Работе и даровать Ангелу Твоему ХАСАНУ способность явиться во зримом облике в этом Треугольнике Вызывания.

(Маг становится у западной стороны Алтаря лицом к востоку, плашмя ударяет лезвием Кинжала по Пантаклю и обращается в сторону башни.)

О, ХАСАН! Именем Твоего Ангельского Правителя, именем АРИЭЛЬ, я призываю Тебя доподлинно и в совершенстве явиться в этом Треугольнике за пределами круга Искусства! Приди! Явись и предстань предо мною!

ХАСАН! ХАСАН! ХАСАН!

(Маг один раз обходит круг по ходу солнца, произнося следующие слова.)

О, Ты, могучий Ангел Воздуха! Призываю Тебя могучими Именами Сил Воздуха: ШАДДАИ ЭЛЬ ХАИ, РАФАЭЛЬ, АРИЭЛЬ!

(Маг становится у западной стороны Алтаря лицом к востоку, плашмя ударяет лезвием Кинжала по Пантаклю и обращается в сторону башни.)

О, ХАСАН! Приди! Явись и предстань предо мною!

(Пантакль, завернутый в черную ткань, теперь обошел все четыре четверти круга, и в каждой четверти ему преграждали путь, очищали и освящали его, как в Ритуале Неофита. В ходе этой процедуры Ангел должен появиться по ту сторону Врат, если не появился еще раньше. Маг возвращает Пантакль на Алтарь, снимает с него черную ткань и восклицает:)

Долго жил ты во Тьме — расстанься с Ночью и взыскуй Дня!

(Велика вероятность, что в этот момент начнется физическая манифестация в Треугольнике. Маг становится у западной стороны Алтаря лицом к востоку, берет в левую руку Веер, а в правую — Кинжал.)

О, ХАСАН, Могучий Ангел! Я призываю Тебя! Я заклинаю Тебя! Я вызываю Тебя! Приди из своей Воздушной обители в йециратическом мире РУАХ! Приди и прими телесную форму! Материальная основа для Тебя подготовлена, освящена и покоится в Треугольнике Вызывания

за пределами Магического Круга. Вызываю Тебя, ХАСАН, Именами и буквами Великого Восточного Четырехугольника, врученными Еноху Великим Ангелом Аве!

(С помощью Знака Проекции Маг направляет свою Волю и энергию, сосредоточившуюся в Круге, на Материальную основу и Пантакль Азии, находящиеся в Треугольнике. Затем он совершает Знак Безмолвия.)

Вызываю Тебя, ХАСАН, Тремя Великими Тайными Священными Именами Бога, начертанными на Знаменах Сторожевой башни Востока: ORO IBAN AOZODPI!

(Знак Проекции, затем — Знак Безмолвия. К этому моменту Маг должен войти в экстатическое состояние.)

Вызываю Тебя, ХАСАН, именем БАТАІVАН, великого Царя Востока!

(Знак Проекции, затем — Знак Безмолвия. Духовным взором Маг видит, что область, очерченная Треугольником, пульсирует желтым светом.)

Вызываю Тебя, ХАСАН, силою этого Пантакля, освященного во Имя Твое по Герметической Формуле Входящего!

(Маг ударяет по Пантаклю плашмя лезвием Кинжала.)

И в силу собственного моего знания Твоего истинного Имени, число коего — одна тысяча и восемь, я вызываю Тебя,

ХАСАН! ХАСАН! ХАСАН!

(Знак Проекции, затем — Знак Безмолвия.)

Именем ЙОД-ХЕ-ВАВ-ХЕ! Именем ШАДДАИ ЭЛЬ ХАИ! *(Знак Проекции, затем — Знак Безмолвия.)*

Именами РАФАЭЛЬ и АРИЭЛЬ! *(Знак Проекции, затем — Знак Безмолвия.)*

Именами РУАХ, ХИДДЕКЕЛЬ и МИЦАРХ! *(Знак Проекции, затем — Знак Безмолвия.)*

Именем короля Сильфов — ПАРАЛЬДА! *(Знак Проекции, затем — Знак Безмолвия.)*

ZODACARE OD ZODAMERANU! ZODAMERANU! ZODAMERANU! *(Знак Проекции, затем — Знак Безмолвия.)*

ХАСАН! ХАСАН! ХАСАН! *(Знак Проекции, затем — Знак Безмолвия.)*

(Если к этому моменту манифестация не совершится полностью, Маг должен повторить Воззвание к ШАДДАИ ЭЛЬ ХАИ, при необходимости до трех раз. Когда ХАСАН полностью материализуется, Маг должен испытать манифестацию Знаками Странствующих Владык и Знаками LVX. Если дух, явившийся в Треугольнике, — действительно ХАСАН, он ответит Знаками LVX. Если же нет, то проявившийся дух растворится в воздухе, исчезнет или изменит облик. В этом случае Магу следует тщательно провести изгнание Духа и начать все сначала. Если же Ангел ответит Знаками LVX, то Маг должен приветствовать его следующими словами:)

Великим Словом YENESHUAN, Ключевым Словом INRI и сокровенным Словом LVX я приветствую Тебя, о ХАСАН! И этими же словами Силы я повелеваю Тебе принести следующую Клятву. *(В операциях Вызывания никогда не следует начинать беседу с вызванным Духом, прежде чем тот принесет подготовленную для него Клятву.)*

Я, ХАСАН, Ангел Воздуха, перед Лицом Владыки Вселенной, чьи труды вершатся в Безмолвии, не выразимого иначе, как только Безмолвием, торжественно клянусь не причинять вреда ни E CINERE PHOENIX, ни какому-либо иному Человеку, ни этому Храму Магии Света. Я честно и без обмана буду отвечать на все заданные мне вопросы. Я клянусь делать все, что в моих силах, ради помощи этому Магу, дабы Добродетели Воздуха преумножились в нем к вящему его преуспеянию в Великом Делании. Я клянусь укрепить в этом Маге Способность NOSCERE, дабы он овладел знаниями, кои сможет использовать в помощь несведущим. Я обещаю в дальнейшем руководить им в работе ХЕВРА ЗЕРАХ АУР БОКЕР (CHEVRAN ZERACH AUR BOQER)⁶⁵ и Ordo Roso Rubeae et Aureae Crucis в Эру Водолея. Кроме того, я клянусь верно служить этому Сыну Рода Адамова и неизменно и без промедления являться на его Зов. Я клянусь без уклонения и без оговорок исполнять все обещанное без изъятия. Такова

⁶⁵ «Орден Золотой Зари» (ивр.). — Примеч. перев.

моя Клятва, кою я приношу пред Лицом Высочайшего ЙОД-ХЕ-ВАВ-ХЕ и Присносущего ШАДДАИ ЭЛЬ ХАИ, пред Лицом премудрого и сильного Архангела РАФАЭЛЯ и пред Лицом Ангельского Правителя Сферы Руах, АРИЭЛЯ. Да будет так!

(Маг отвечает:) Да будет так!

(После этого Маг может вступить в беседу с Ангелом. Завершив разговор, Маг должен обратиться к Ангелу со следующими словами:)

О, Ты, верный и преданный Ангел ХАСАН! Ты исполнил данное Тебе повеление и принес подготовленную для Тебя Клятву. Посему да напитает и вознесет Тебя тот луч Божественной Силы, коий ты, как вестник, ныне принес мне!

(Маг чертит Кинжалом Крест перед ХАСАНОМ и низводит на Ангела в Треугольнике луч Белого Сияния. Маг позволяет Ангелу ощутить этот Свет, после чего дает Ему разрешение удалиться.)

О, ХАСАН! Ныне я повелеваю тебе удалиться с миром в Твою Обитель, и да пребудет с Тобою благословение ШАДДАИ ЭЛЬ ХАИ. Да будет вечный мир между Тобою и мною, и да будешь Ты готов явиться на зов моего Слова или веления Воли.

(Вибрируя ЙОД-ХЕ-ВАВ-ХЕ и ШАДДАИ ЭЛЬ ХАИ, Маг чертит на востоке изгоняющую пентаграмму Духа для уравнивания активных стихий и изгоняющую пентаграмму Воздуха, после чего в центре последней изображает Сигил ХАСАНА, вибрируя ХАСАН. Далее Маг один раз обходит круг против хода солнца, возвращается к западной стороне Алтаря, становится перед нею лицом к востоку и один раз ударяет Жезлом.)

Да будет так!

О, вы, Силы Воздуха, ниспославшие мне помощь в этой Работе! Ступайте с миром в свои Жилища и Обиталища, и да пребудет с вами моя смиренная благодарность и благословение ЙОД-ХЕ-ВАВ-ХЕ.

(Вибрируя ЙОД-ХЕ-ВАВ-ХЕ и ШАДДАИ ЭЛЬ ХАИ, Маг чертит на востоке изгоняющую пентаграмму Духа для уравнивания активных стихий и изгоняющую пентаграмму Воздуха, после чего в центре последней изображает Символ Водолея, вибрируя РУАХ. Далее Маг один раз обходит круг против хода солнца, возвращается к западной стороне Алтаря, становится перед нею лицом к востоку и один раз ударяет Жезлом.)

Да будет так!

Освобождаю ныне всех духов, которые могли оказаться в плену в ходе этой церемонии. Ступайте с миром в свои жилища и обиталища, и да пребудет с вами благословение YENESHUAN YENOVASHAN!

(Маг выполняет Ритуал изгоняющей пентаграммы и Ритуал изгоняющей гексаграммы, после чего один раз ударяет Жезлом.)

Да будет Так!

(Маг обращается лицом к востоку, совершает Знак Осириса Убиенного и остается стоять в этой позе.)

Да будет хвала и слава во веки веков Тебе, о премудрый и вечный Единый, дозволивший мне проникнуть столь глубоко в Святилище Твоих Сокровенных Мистерий! Не мне, но Тебе Слава!

(Маг совершает Каббалистический Крест.)

ТЕТЕЛЕСТАИ! Свершилось!

(Маг один раз ударяет Жезлом и заключает церемонию словами:)

Объявляю, что ныне этот Храм Магии Света закрыт как подобает.

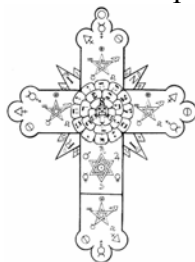

БОГИ КАНОП СИМВОЛИКА ЧЕТЫРЕХ ГЕНИЕВ ЗАЛА НЕОФИТОВ

Достопочтеннейший Брат Sub Spe (Дж.У. Броуди-Иннес).

В храме Степени Неофита четверо Богов — Амсет (Ameshet), Хапи (Ahephi), Дуамутеф (Tmoumathph) и Кебексенуф (Kabekhnut) — считаются также Наместниками четырех стихий. Соответствуя четырем Рекам Эдема, они управляют четырьмя Углами Зала между постами Керубим.

В египетской мифологии эти Боги также считаются Детями Гора и причастны к его символике. Далее, если рассматривать Церемонию Неофита как символическое вступление в новую жизнь, как Возрождение (Mors Janua Vitae⁶⁶), то египетская система, в которой эта идея проработана столь отчетливо и точно, приобретет особую значимость. Не следует забывать, что новая жизнь подразумевает новый план бытия или высший мир — переход, к примеру, от Кетер мира Асия к Малкут мира Йецира.

Далее, поскольку за Кетер пребывают Завесы Небытия — Айн, Айн Соф и Айн Соф Аур, то Душа, переходящая из Асии в Йециру или наоборот, должна пройти через Небытие. Символом этого процесса является Церемония Неофита в том виде, как она описана в документе Z-3 и как она предстает взору ясновидца. В египетской мифологии по завершении всех обрядов, после того как Душа будет взвешена и признана достойной, а Тело — мумифицировано и защищено от тления, Усопший сливается воедино с Осирисом и впредь именуется Осирисом. Поэтому Иерофант, олицетворяющий Осириса в момент, когда Соискателя приводят в точку севера, обращается к нему от имени его Высшего Я: «Голос моей высшей Души сказал мне...» и т.д.

Вспомним, однако, что Осирис имеет облик мумии и что тело усопшего египтянина в ходе Церемонии бальзамировали. Давайте же рассмотрим природу мумифицируемого тела. Само по себе тело можно считать сосудом, через который действуют жизненные силы. Орудия же, посредством которых они действуют, — так называемые жизненно важные органы. Достаточно изъять или уничтожить любой из этих органов, и жизнь в теле прекратится. Следовательно, важно не только тело как таковое — сосуд Души, но и органы — орудия, посредством которых действует органическая жизнь. И сохранить от тления следует не только тело, но и эти органы. Как было расчленено тело Осириса, так и тело покойного должно быть разъято на части. Вот почему египтяне извлекали внутренние органы усопшего и хранили их отдельно от тела.

Смерть и воскресение Христа имеют другой символический смысл и соотносятся с более высокой Степенью. Поэтому замечание о том, что Его Тело было положено в усыпальницу целым, здесь неуместно.

Тело Осириса сначала положили в Сундук, или Пастос, целым. На 14 частей оно было разъято позже. Обратите внимание: $1 + 4 = 5$, пять ран.

Йод-Хе-Вав-Хе следует познать прежде, чем будет явлено Йод-Хе-Шин-Вав-Хе; и, как Моисей предшествовал Христу, так же вначале следует познать мистерии Осириса.

Страж, охраняющий Зал и Неофита от мира Клипот (Кетер коего — Таумиэль [Thaumiel], Двойной, или Двуглавый, Демон тления и разложения), — Иерей, он же Гор, а Детям Гора, причастным к его символике, посвящены внутренние органы, дабы те охраняли их от демонов тления и разложения. Как стихии и силы стихий соотносятся с миром, так и жизненно важные органы соотносятся с Жизнью, одушевляющей их в человеческом теле. Поэтому весьма уместно поручить заботу о жизненных органах и одушевляющей их жизни наместникам стихий — Детям Гора: великим богам Амсету, Хапи, Дуамутефу и Кебексенуфу, которые управляют их функциями в жизни материальной и охраняют их после так называемой смерти, когда человек перестает быть человеком и становится Осирисом.

⁶⁶ «Смерть — врата жизни» (лат.). — Примеч. перев.

Теперь рассмотрим, каковы эти внутренние органы и в чем состоят их функции. В широком смысле их можно разделить на две группы: органы пищеварения и органы кровообращения. В этой классификации не учитываются ни мозг, ни репродуктивные органы, которые принадлежат к иной классификации и не соотносятся со стихиями, а также не предназначены в первую очередь для поддержания жизни материального тела.

Каждую из этих групп можно подразделить на органы, доставляющие в тело или распределяющие в нем то, что необходимо для поддержания жизни, и органы, выводящие из тела и уносящие в сферу Клипот то, что для жизни ненужно или пагубно. Так образуется четырехчастный принцип группировки, отраженный в следующей схеме:

А. Принимающий аспект системы пищеварения.

Б. Выводящий аспект системы пищеварения.

В. Принимающий аспект системы кровообращения.

Г. Выводящий аспект системы кровообращения.

На основе этой схемы можно с легкостью распределить по классам все жизненно важные органы. В системе пищеварения желудок и верхняя часть кишечника доставляют организму питание и путем усвоения сохраняют все необходимое. Таким образом, они соответствуют пункту А. Нижняя часть кишечника выводит из организма то, что ему не требуется, а потому она соответствует пункту Б. В системе кровообращения сердце распределяет кровь, которая поступает к нему омытой и очищенной благодаря деятельности легких. Поэтому легкие и сердце относятся к пункту В. Вещества, которые выводятся из системы кровообращения, проходят через печень и желчный пузырь, которые, следовательно, относятся к пункту Г.

Теперь посмотрим, как обращались со всеми этими жизненно важными органами в процессе бальзамирования. Как при жизни они находились под защитой Великих Богов, так после смерти они посвящались четырем Гениям Загробного Мира, или Четырем Малым Богам Мертвых.

Жизненно важные органы извлекали из тела, бальзамировали по отдельности и помещали в яйцеобразные сосуды (символы Акаши), которые предоставлялись покровительству Канописа — кормчего Менелая⁶⁷, Бога Вод Творения, Вечного Источника Бытия, чьим символом был сосуд, — и заботе того из Гениев Загробного Мира, или образов четырех стихий, кому был посвящен данный орган. Поэтому каждый из этих яйцевидных сосудов помещали в большой сосуд с крышкой в форме головы соответствующего Малого Божества.

Амсета называли также «Плотником», ибо он через посредство своего органа — желудка — обрабатывает грубые материалы и строит «здание» организма. Ему были посвящены желудок и верхняя часть кишечника (А).

Хапи называли также «Землекопом» или «Могильщиком», ибо он убирает и удаляет, что бесполезно или вредно для организма. Ему была посвящена нижняя часть кишечника (Б).

Дуамутефа называли «Резчиком» или «Разделителем», ибо он разделяет и распределяет кровь, которая, в согласии со Священной Наукой Дыхания, разносит по телу Прану и Тонкий Эфир. Ему были посвящены сердце и легкие (В).

Кебексенуфа называли «Проливающим кровь», ибо, как поток крови извергается из раны, так и поток нечистот извлекается из крови и выводится наружу посредством печени и желчного пузыря. Эти органы (Г) и были посвящены Кебексенуфу⁶⁸.

Сосуды, в которые помещали эти органы, назывались канопами. Их размещали вокруг мумии в определенном порядке. Рассмотрим их естественные соответствия сторонам света.

⁶⁷ Канопис — яркая навигационная звезда, альфа созвездия Киля. По одной из версий, получила свое название в честь Канопа — главного кормчего флотилии спартанского царя Менелая в греческой мифологии; по другой — в честь портового города Каноп в Нижнем Египте. — *Примеч. перев.*

⁶⁸ По данным современной египтологии, Амсету была посвящена печень, Хапи — легкие, Дуамутефу — желудок, а Кебексенуфу — кишки. — *Примеч. перев.*

Здравый смысл требует соотнести органы системы пищеварения — как более материальной и приземленной — с севером, а тепло и животворный жар системы кровообращения — с югом; по второму же принципу классификации воспринимающие и распределяющие органы должны быть помещены на востоке, у источника Жизни и Света, а органы очищающие и выводящие — на западе, у границы Клипот.

Это даст нам следующее распределение:

Амсет — северо-восточная четверть (желудок и верхняя часть кишечника).

Хапи — северо-западная четверть (нижняя часть кишечника).

Дуамутеф — юго-восточная четверть (сердце и легкие).

Кебексенуф — юго-западная четверть (печень и желчный пузырь).

Однако, приняв такое расположение, мы вынуждены будем утвердить и непреодолимую границу между системами пищеварения и кровообращения. А это было бы противно самой природе, ибо две эти системы находятся в постоянном взаимодействии, из которого и рождается Жизнь. Вот почему в Зале Двух Истин Хапи и Кебексенуф меняются местами, утверждая истинный порядок:

ВОСТОК — Амсет.

ЮГ — Дуамутеф.

СЕВЕР — Кебексенуф.

ЗАПАД — Хапи.

И при таком распределении эти Божества наконец обретают соответствие с символикой тех стихий, с которыми они связаны изначально. Ибо Амсет — Бог с головой человека — оказывается на востоке, в четверти Воздуха. Шакалоглавый Дуамутеф помещается на юге, Шакал же — спутник Льва (вспомним, что эти божества — заместники четырех стихий, а Керубим — владыки последних); таким образом, Дуамутеф изображается с головой шакала далеко не случайно. Кебексенуф оказывается на западе, в царстве Воды; имея голову сокола, он выступает как помощник алхимического Орла Дистилляции, а также как форма Гора-Иерея, рядом с которым находится его незримый пост, и к символике которого он причастен.

Обезьяноголовый Хапи помещается на севере. Вообще, обезьяна в древнеегипетской символике имеет весьма глубокое и сложное значение. Если Апис-Телец олицетворяет божественную силу Вечных Богов, то Обезьяна⁶⁹ символизирует стихийную силу гораздо более низкого порядка и, вдобавок, смешанную с хитростью. Но символика и атрибуты Хапи совсем иные. Учитывая оплодотворяющие свойства Нила и тот факт, что разлив Нила нес с собой живительную силу из Страны Священных Озер, даровавшую всему Египту жизнь и пищу, можно обнаружить связь между Нилом и нижней частью кишечника. И Нил, и указанные органы находятся под властью Хапи, которому соответственно поклонялись как олицетворению Нила и символом которого по этой причине является головной убор из цветков лотоса.

Далее, система пищеварения находится под особым покровительством Исида и Нефтиды. Исида, покоряющая врагов мощью своей Мудрости и властью над силами Природы, покровительствует Амсету. А Нефтида, скрывающая тайное, охраняет Хапи; вот почему испокон веков и вплоть до недавнего времени священные истоки Хапи-Нила хранились в тайне от всего мира.

Дуамутеф находится под покровительством Нейт — богини Утренней Зари и Небесного Простора, провожающей Утро и Священной Наукой Дыхания пробуждающей Свет Золотой Зари в сердце Того, кто станет избранником Вечных Богов.

⁶⁹ Английское слово *ape* («обезьяна») созвучно имени Аписа. — *Примеч. перев.*

Кебексенуфа охраняет Сехмет — богиня Солнца в точке Западного⁷⁰ Равноденствия, стражница Врат Аменти⁷¹, увенчанная изображением Скорпиона. И все эти богини-хранительницы нередко изображались на канопах.

Таким образом, когда Соискатель преклоняет колени у подножия Алтаря, — то есть там, где лежит на погребальных носилках труп, подготовленный к переправе через Реку на западный берег, — когда Душа предстает пред Осирисом и рядом с нею стоят Богини, наблюдая за тем, куда качнутся весы, и когда выносится приговор, тогда тело Соискателя символически расчленяется, подобно телу Осириса, и Высшее Я восстает в точке между Столпами, а низшее «я» — на незримом посту Темного «я». И в сей миг Соискатель находится на волосок от смерти, ибо Дух его символически преодолевает Завесы Небытия, переходя от Кетер мира Асия к Малкут мира Йецира. И если бы не присутствовали при этом Гении Загробного Мира, передающие свою силу жизненно важным органам, он бы непременно погиб.

А посему да будут представлены их символы во всех операциях и ритуалах, основанных на символике Зала Двух Истин, — ибо они исполняют наиважнейшую роль; но поскольку посты их незримы, то и символы их да будут астральными, а не материальными.

И тем самым сохранено будет совершенное телесное здоровье — наиважнейшее условие для любой магической работы; и тем самым уроки Зала Неофитов будут исполняться, как подобает, в нашей каждодневной жизни.

ЕГИПЕТСКИЕ БОЖЕСТВЕННЫЕ ФОРМЫ СТЕПЕНИ НЕОФИТА⁷²

Посты Божественных форм в нашей символической системе разделяются на две группы:

- 1. Зримые Посты.**
- 2. Незримые Посты.**

Зримые Посты — это места, которые занимают Служители. Каждый Служитель имеет свой особый астральный облик, соответствующий тем силам, которые он олицетворяет.

На помосте находятся места Трех Вождей, Бывшего Иерофанта и действующего Иерофанта. Порядок, в котором они размещаются слева направо (если смотреть на них, стоя лицом к востоку), таков:

Император — Нефтида
Канцлер — Тот
Иерофант — Осирис
Бывший Иерофант — Аруэрис
Провозвестник — Исида

Имена, поставленные им в соответствие, — это Божественные формы, которые они олицетворяют. Далее следуют описания Божественных форм семи Служителей, действующих в Церемонии Степени Неофита.

Иерофант: Осирис в Нижнем мире. Толкователь Таинств в Зале Двойного Явления Богини Истины.

Иерофант представлен двумя Божественными формами — пассивной и активной ипостасями Осириса. Восседая на помосте, Иерофант облечен Божественной формой Осириса. Образ этот увенчан высокой белой короной юга с двумя полосатыми — белыми с голубым — перьями. У него зеленый лик и голубые глаза; подбородок его украшает царственная борода власти и правосудия, окрашенная в голубой цвет с золотым краем. На шее у него ожерелье с

⁷⁰ Т.е. осеннего. — *Примеч. перев.*

⁷¹ В египетской мифологии Аменти — название царства мертвых, помещавшегося на западе. — *Примеч. перев.*

⁷² См. также раздел «Незримые посты» в томе VI настоящего издания. — *Примеч. перев.*

красными, голубыми, желтыми и черными полосами; грудь его крест-накрест пересекают две алые ленты, завязанные узлом на спине. До самых ступней он обвит пеленами, как мумия, но руки его свободны. В руках он держит Жезл Феникса, голубой Крюк и красную Плеть. Руки его окрашены в зеленый цвет. Стоит он на полу, покрытом черно-белой плиткой.

Эта Божественная форма Осириса никогда не спускается с помоста. Когда Иерофанту приходится покидать помост, он облачается действенным, активным образом Осириса, имя которому — Аруэрис. Этот облик формирует Бывший Иерофант, восседающий слева от Иерофанта нынешнего. Если место Бывшего Иерофанта пусто, то создать вторую Божественную форму Иерофанту помогают присутствующие на церемонии члены Внутреннего ордена.

Аруэрис, Гор-Старший, полон жизненной силы и подобен чистому пламени. Он увенчан двойной короной Египта: внутри белой короны севера, украшенной белыми перьями, помещается конусовидная красная корона юга. Немес его окрашен в пурпурный цвет с золотыми полосами на концах. Лик и тело его светятся алым. У него зеленые глаза и пурпурная борода власти. Он облачен в желтую тунику с короткой рубахой до пояса, пересеченной желтыми и пурпурными полосами; с рубахи свисает львиный хвост. Как и у многих египетских богов, из-под этой разноцветной рубахи спускается белый льняной передник. Запястья и щиколотки его украшены золотыми браслетами. В правой руке он держит голубой Жезл Феникса, а в левой — голубой Анх. Стоит он на полу, покрытом пурпурно-золотой плиткой.

Иерей: Гор в обители невежества и слепоты к Высшему. Мститель Богов.

Он увенчан двойной короной юга и севера, красной с белым; голова его покрыта алым с изумрудными полосами немесом. Лик его — соколиный, рыжевато-коричневый с черным. Взор сияющий и пронзительный, горло белое. Тело его, как и у Аруэриса, — ярко-алое. Ожерелье и браслеты на запястьях и щиколотках — изумрудные. Он облачен в короткую рубаху до пояса — изумрудную с алыми полосами и львиным хвостом. В правой руке он держит изумрудный Жезл Феникса, а в левой — голубой Анх. Стоит он на полу, покрытом изумрудно-алой плиткой.

Гегемон: Тмаа-эст (Thmaa-Est), «Стоящая на Пороге пред Ликом Богов».

Голова Тмаа-эст покрыта черным немесом с пурпурной налобной повязкой, к которой в середине лба прикреплено высокое вертикальное перо страуса — зеленое с красными полосами равной ширины. На шее у нее ожерелье с красными, желтыми, синими и черными полосами. Ее изумрудная туника доходит до самых ступней, и по низу ее тянется полосатая кайма тех же цветов, что и ожерелье. На плечах у нее пурпурные и зеленые полосы; пурпурный пояс окаймлен полосатыми кантами тех же цветов, что и ожерелье. Лицо и тело ее — естественного цвета, то есть, как у всех египтян, светлого коричневатого-красного. На запястьях ее — изумрудно-красные браслеты, а в правой руке — жезл, сочетающий в себе части Лотосового Жезла и Жезла Феникса, с оранжевым цветком на голубом стебле, завершающемся внизу оранжевым Знаком Двоицы. В левой руке она держит голубой Анх. Стоит она на полу, покрытом желто-пурпурной плиткой и окаймленной лентами, в окраске которых чередуются красный, голубой, желтый и черный цвета.

Глашатай: Анубис Востока, Страж Богов.

У Анубиса голова черного шакала; он насторожен, и остроконечные уши его стоят торчком. Его немес — пурпурный с белыми полосами; на шее у него ожерелье с желтыми и пурпурными полосами; желтая туника покрыта клочьями черной шерсти. Тело его красно. Короткая рубаха до пояса — желтая с пурпурными полосами; с нее свисает львиный хвост. Украшения его — пурпурные с золотом; Жезл Феникса и Анх — голубые. Он стоит на полу, покрытом пурпурно-желтой плиткой.

Приготовитель: Aumato-ooth⁷³. «Свет, озаряющий Землю сквозь пелену Вод». «Богиня Весов Равновесия у Черного Столпа».

Основной цвет Aumato-ooth — голубой. Лик и тело ее — естественного цвета. Она увенчана голубой короной севера, которую украшает изящное золотое перо; голову ее

⁷³ Ипостась Маат, богиня левой чаши Весов. — *Примеч. перев.*

покрывает оранжево-голубой убор с головой грифа. Ее ожерелье — оранжевое с голубым; в руках она держит голубой Анх и Лотосовый Жезл с оранжевым цветком лотоса на зеленом стебле. Ее простая голубая туника доходит до ступней. Стоит она на черном полу.

Факелоносец: Thaum-Aesch-Niaeth⁷⁴. «Совершенство, являемое через Огонь на Земле». «Богиня Весов Равновесия у Белого Столпа».

Основной цвет Thaum-Aesch-Niaeth — красный. Лик и тело ее — естественного цвета. Она увенчана красной короной юга с двумя перьями по бокам — зелеными с черными полосами. Голову ее покрывает красно-зеленый убор с головой грифа. Ее ожерелье — красное с зеленым; в руках она держит зеленый Анх и Лотосовый Жезл с красным цветком на зеленом стебле. Ее простая красная туника доходит до ступней. Стоит она на черном полу.

Стражник: Анубис Запада.

Его облик таков же, как у Глашатая, однако немес, украшения и одеяния Стражника — черные с белым. У него львиный хвост. В руках его — черный Жезл Феникса и Анх. Стоит он на черном полу.

ТРОЕ ВОЖДЕЙ

Император: Нефтида.

У Нефтиды лик и тело сияют золотом. На голове у нее шапка поверх черно-белого убора с красной головой грифа. Ожерелье и украшения ее — черно-белые; черная туника доходит до колен и окаймлена полосатой черно-белой лентой. В руках у нее — голубой Анх и Лотосовый Жезл с зеленым цветком на голубом стебле. Стоит она на полу, покрытом черно-белой плиткой.

Провозвестник: Исида.

У Исиды лик и тело сияют золотом. На голове у нее оранжево-голубой убор с красной головой грифа, поверх него — корона в виде трона. Ее голубая туника окаймлена золотом. Украшения ее — оранжево-голубые. В руках у нее голубой Анх и Лотосовый Жезл с зеленым цветком на голубом стебле. Стоит она на полу, покрытом оранжево-голубой плиткой.

Канцлер: Тот.

Божественный образ Тота формирует либо сам Канцлер, либо Служитель, вместо него восседающий по правую руку от Иерофанта. Это его зримый пост; однако в Церемонии Неофита у него есть также пост незримый, который формируется на востоке в момент принесения Присяги.

У Тота голова ибиса с черным клювом и белым горлом. Его немес — желтый, окаймленный лиловой полосой. Ожерелье — желтое с центральной полосой, разделенной на лиловые и зеленые квадраты. Туника — лиловая с желтыми полосами и львиным хвостом. Руки и ноги его окрашены в естественный цвет. Украшения — красно-зеленые. В левой руке он держит голубой Анх, в правой — стило и дощечку для письма. Стоит он на полу, покрытом лилово-желтой плиткой.

НЕЗРИМЫЕ ПОСТЫ

Незримые Посты естественным образом разделяются на четыре группы, которые мы перечисляем далее в порядке убывания значимости:

1. Посты на Пути Самех, входящем в Срединный Столп: Хатор — Гарпократ — Темное «я».
2. Керубим.
3. Дети Гора.
4. Сорок два Судьи.

⁷⁴ Ипостась Маат, богиня правой чаши Весов. — *Примеч. перев.*

1. Хатор. Образ этой великой богини формируется за спиной Иерофанта, на востоке. Ее лик и члены сияют золотом. Она увенчана алым солнечным диском, покоящимся между двумя черными рогами; из-за диска поднимаются два полосатых, голубых с белым, пера. На голове у нее черный немес; на шее — ожерелье с красной полосой между двумя голубыми. Голубые бретели ее оранжевой рубахи окаймлены красно-голубыми полосами. Ее украшения — оранжево-голубые. В руках она держит голубой Анх и Лотосовый Жезл с зеленым цветком на голубом стебле. Стоит она на черном полу, окаймленном голубой полосой.

Гарпократ. Этот образ формируется в центре зала, между Гегемоном и Алтарем. Гарпократ сидит или стоит на лотосе лицом к востоку. Его лик и тело светятся изумрудно-зеленым цветом. У него голубые глаза; с правой стороны его лицо обрамляет локон голубых волос, символизирующий юность. Он увенчан двойной короной — красной с белым. Его ожерелье — желто-голубое; короткая рубаха до пояса — также желто-голубая, а пояс — лиловый, и с пояса свисает львиный хвост. В лотосе, на котором он стоит или восседает, голубые лепестки чередуются с желтыми. Этот лотос покоится на полу, покрытом лилово-оранжевой плиткой. Руки Гарпократа пусты; указательный палец левой руки прижат к губам.

Омоо-Sathan, Тифон, Апофис, Сет. Темное «я» — это составная фигура, в которой объединены силы, восстающие из царства Клипот. Фигура эта поднимается от основания Алтаря у его восточной стороны и обращена лицом к западу. Она застыла в Знаке Тифона. Основной цвет Апофиса — черный. У него голова животного, похожего на ящерицу, черное тело и черный хвост; стоит он на черном полу. Его немес — оливково-зеленый с красновато-коричневыми полосами; ожерелье — красновато-коричневое с лимонными полосами. Облачен он в белый передник и рубаху до пояса тускло-красного цвета с красновато-коричневыми полосами. Украшений у него нет.

2. Керубим. Керуб Воздуха формируется за спиной Хатор и воплощает в себе силу этой богини. Цвета его в целом те же, что и у Хатор. Керуб Воздуха имеет облик юной девы с распростертыми за спиной большими осеняющими крыльями.

Керуб Огня формируется на юге, за спиной Факелоносца. Это сила великой богини Пашт (Tharpeh)⁷⁵. Она имеет лик и форму Льва с большими крыльями, производящими шум и грохот. Цвета этого Керуба очень яркие и живые: зеленый цвет знака Льва сочетается с рубиновым, ярко-синим и изумрудно-зеленым.

Керуб Воды формируется за спиной Иерея и воплощает силу великого бога Thoum, или Tmu. У него лик и форма огромного Орла с большими блистающими крыльями. Цвета его — голубой и оранжевый, с малой долей зеленого.

Керуб Земли формируется на севере за спиной Приготовителя. Он воплощает силу великого бога Aharhshi⁷⁶ и имеет лик и форму Тельца с тяжелыми сумрачными крыльями. Цвета его — черный, зеленый и красный, с малой долей белого.

Эти образы не описаны в деталях, но представлены на иллюстрациях на цветной вклейке. Следует представлять их себе как великие стабилизирующие силы, чей облик может изменяться в зависимости от обстоятельств.

3. Дети Гора. Их незримые посты — в углах Зала. Это стражи внутренностей человека, все части которого должны явиться на загробный суд в положенное время.

Амсет: Образ с головой человека, формируется на северо-востоке. На голове Амсета — голубой немес с красными, голубыми и черными полосами. У него красный лик и черная церемониальная борода. Плечи этой белой фигуры, обликом подобной мумии, перевиты красными, голубыми и черными лентами, повторенными в этом порядке трижды. Амсет стоит на полу, покрытом красными, голубыми и черными плитками и окаймленном зелено-бело-желтой полосой.

⁷⁵ Принятый в ордене вариант имени египетской богини Сехмет. — *Примеч. перев.*

⁷⁶ Т.е. Аписа. — *Примеч. перев.*

Дуамутеф, шакалоглавый, формируется на юго-востоке. У него черный лик с желтыми узкими полосами, тянущимися к остроконечным ушам. На голове Дуамутефа — голубой немес с черно-желто-голубыми концами; лентами тех же цветов трижды обвиты его плечи. Обликом он подобен белой мумии. Стоит он на полу, покрытом голубыми, желтыми и черными плитками и окаймленном зелено-желто-лиловой полосой.

Кебексенуф, сокологлавый, формируется на северо-западе. Его лик — черный с коричневато-желтым; немес — черный с красно-желто-черными концами. Те же цвета трижды повторяются на его плечах. Обликом он подобен белой мумии. Стоит Кебексенуф на полу, покрытом красными, желтыми и черными плитками и окаймленном зелено-лилово-белой полосой.

Хапи, обезьяноликий, формируется на юго-западе. У него голубой немес с красными, голубыми и желтыми полосами на концах. Эти цвета трижды повторяются на его плечах в том же порядке. Лик его красен. Стоит Хапи на полу, покрытом красными, голубыми и желтыми плитками и окаймленном зелено-оранжево-лиловой полосой.

4. Сорок два Судьи. Эти образы не описаны вовсе. Сказано лишь, что они совершают Знак Входящего всякий раз, когда мимо них проходит Соискатель. Они суть Свидетели в Зале Правосудия Осириса.

(Этот документ датируется ранним периодом деятельности ордена Утренней Звезды. — Примеч. И. Регарди.)

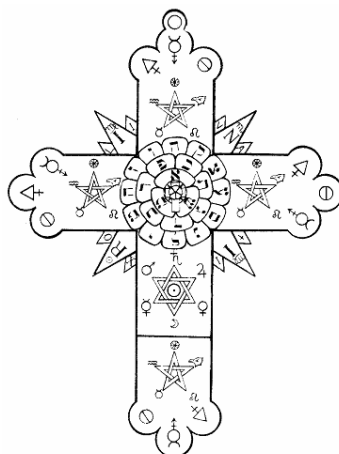

НАГРУДНЫЕ ЗНАКИ И ЭКЗАМЕН НА СТЕПЕНЬ МЛАДШЕГО АДЕПТА-ПРАКТИКА Достопочтеннейший брат D.D.C.F. (С.Л. Макгрегор Мазерс)

(Этот текст написан Мазерсом и датирован 1 ноября 1894 года. Вводная часть его изначально была адресована четырем Младшим Адептам-Теоретикам. Далее следует статья о содержании экзамена, который необходимо сдать Младшему Адепту-Теоретику для перехода на следующую подступень — Младшего Адепта-Практика. — Примеч. И. Регарди.)

Как указано в одном из Переходящих свитков, предназначенных для членов Второго ордена, вы были облечены определенными полномочиями, отраженными в символах определенных Египетских Божеств. Здесь я дам необходимые указания о том, как правильно работать с этими символами.

Нагрудный знак Бога или Богини может быть любого удобного или предпочтительного для вас размера. Носить его следует на Ленте соответствующей стихии.

Фигуру Божества следует изобразить на этом знаке любыми удобными цветами (**не обязательно** соответствующими его стихии, поскольку каждое Божество обладает множеством соответствий), скопировав ее с любого качественного египетского изображения.

Эта фигура размещается на белом фоне и заключается в двойной круг, окрашенный в цвет соответствующей стихии. Можно изобразить божество как стоящим, так и сидящим. Внутри двойного круга следует начертать его имя коптскими буквами.

Этот Нагрудный знак следует надевать на все собрания, вместе с прочими регалиями.

Если члену ордена предстоит изъяснить вверенную ему власть или вынести суждение по вопросу, относящемуся к области данного Бога или Богини, пусть он облечется исполинской формой этого Божества, следуя указаниям, данным в ритуале Z, и провибрирует его имя, стараясь сохранять при этом чистоту помыслов.

Затем пусть он рассмотрит вопрос и вынесет суждение по нему, отрешившись от своей обычной человеческой личности. Для этого необходимо облечься огромной формой Божества, далеко превосходящей рост человека. Хотя поначалу это может быть трудно, но со временем, по мере накопления опыта, станет легче.

Эти символы Богов вручены вам ради того, чтобы вы обрели больше мудрости и силы для решения сложных вопросов, чем способны дать символы степени Теоретика.

РИТУАЛ БЕТ

Пусть каждый Младший Адепт-Теоретик самостоятельно изготовит или переделает и освятит для себя Кольцо и Диск Теоретика, которые будут служить ему для прорицания и получения советов. Такое же Кольцо или подобное ему следует носить в качестве эмблемы степени, подвешенным на ленте, окрашенной в один из цветов Малкут или во все ее цвета, вместе взятые.

Чтобы пройти строгое испытание, без которого невозможно подняться на ступень Младшего Адепта-Практика, Младший Адепт-Теоретик должен тщательно овладеть в теории и на практике следующими познаниями и умениями.

1. Глубоко исследовать символику, заключенную в ритуале Ревнителя Первого ордена, и уметь объяснить смысл любой его части. На эту тему будет предоставлена лекция.

2. Развить в себе чувство яснослышания в операциях созерцания духовным зрением.

3. Изучить Ритуал Двенадцати Врат в астральной проекции. Практиковать созерцание духовным зрением и путешествия в духовном зрении по схеме Стола хлебов предложения.

4. Освоить метод пробуждения Божественного Белого Сияния посредством того или иного ритуала Восхождения и Нисхождения.

5. Тщательно и подробно исследовать посредством ясновидения и проанализировать четыре квадрата, расположенные над Крестами Распятия в каждом малом углу четырех Енохианских Скрижалей, а также их влияние в сочетании с Подчиненными квадратами в каждом малом углу.

6. Совершенствоваться в методах и целях применения Талисманов и Символов.

7. То же в работе с сочетаниями различных сил, стремясь примирить их влияния в пределах одного символа или талисмана.

8. Освоить египетское искусство формирования сложных образных рядов, включающих формы многих различных Божеств или Сил, дабы достичь эффекта непрерывной молитвы или воззвания к искомой Силе.

9. Овладеть знанием ШАДДАИ ЭЛЬ ХАИ в искусстве облечения Божественной формой в любой необходимой операции, дабы эта форма могла взять под контроль магическую работу посредством отождествления с Телесматическим образом.

10. Освоить достоверную систему астрологического прорицания.

11. Изучить соответствия между 16 геомантическими фигурами и 16 малыми углами Енохианских Скрижалей как единую целостную систему.

12. Научиться преображать прорицание с помощью Таро в магическое действие.

13. Изучить тайные ритуалы, связанные с символикой соответствий между Семью Днями Творения и схемой Семисвечника.

14. Тщательно изучить основные правила, по которым строятся формулы Пробуждения Обитателей посредством перемещения шахматных фигур по малым углам Енохианских Скрижалей. (Шахматы.)

15. Начать постижение мужских и женских энергий, необходимых для манифестации всего сущего, как они символически представлены в изображении Пылающего Меча между Метатроном и Сандалфоном.

О КОЛЬЦЕ И ДИСКЕ ПРИ РАБОТЕ С ТРЕНОЖНИКОМ

(Из книги «Hodos Chamelionis»)

Достопочтеннейший Брат D.D.C.F. (С.Л. Макгрегор Мазерс)

Особые магические орудия Младшего Адепта-Теоретика — кольцо и диск. Кольцо, служащее эмблемой степени, следует носить на все собрания Второго Ордена, как носят драгоценное украшение, подвешенным на ленте лимонного, оливкового, желтовато-коричневого или черного цвета либо же сочетающей в себе все эти четыре цвета⁷⁷. При желании можно использовать это кольцо только для украшения, а для практической работы применять другое.

На практике удобнее работать с кольцом несколько меньшего размера, чем то, что изображено далее на схеме.

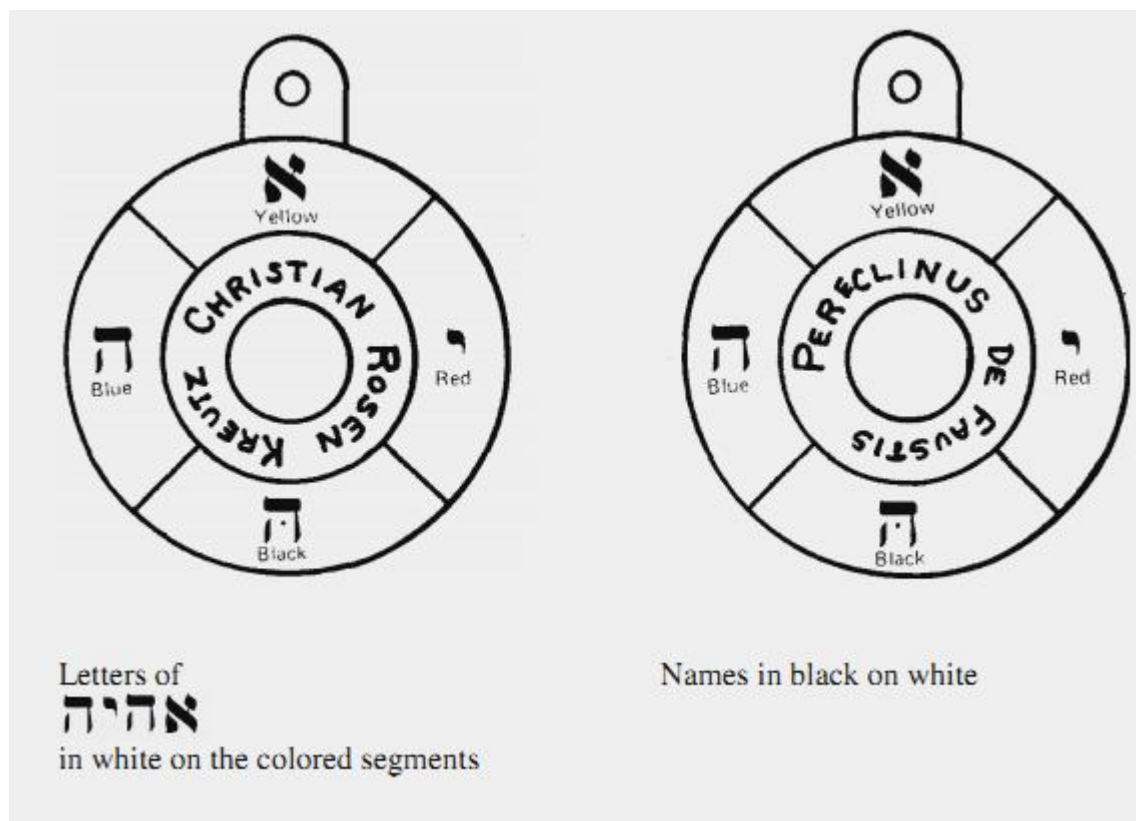

1. КОЛЬЦО

2. Белые буквы אהיה в цветных сегментах
3. Christian Rosen Kreutz
4. Желтый
5. Красный
6. Черный
7. Голубой

⁷⁷ Т.е. цвета сефиры Малкут. — Примеч. перев.

8. Черные буквы Имен на белом фоне
9. Peregrinus de Faustis
10. Желтый
11. Красный
12. Черный
13. Голубой

Диск должен быть несколько крупнее, чем на чертеже, но не слишком большим. В нем выделяется три части:

- 1. Белая сердцевина.**
- 2. Цветные лучи.**
- 3. Буквы.**

В сердцевине диска на белом поле начертаны черным цветом буквы Имени YHShVH, как показано на чертеже, и личный магический девиз Младшего Адепта-Теоретика. Первое необходимо для поддержания чистоты операции и для контроля за действиями в астрале. Второе — для поддержания личной связи с магической операцией.

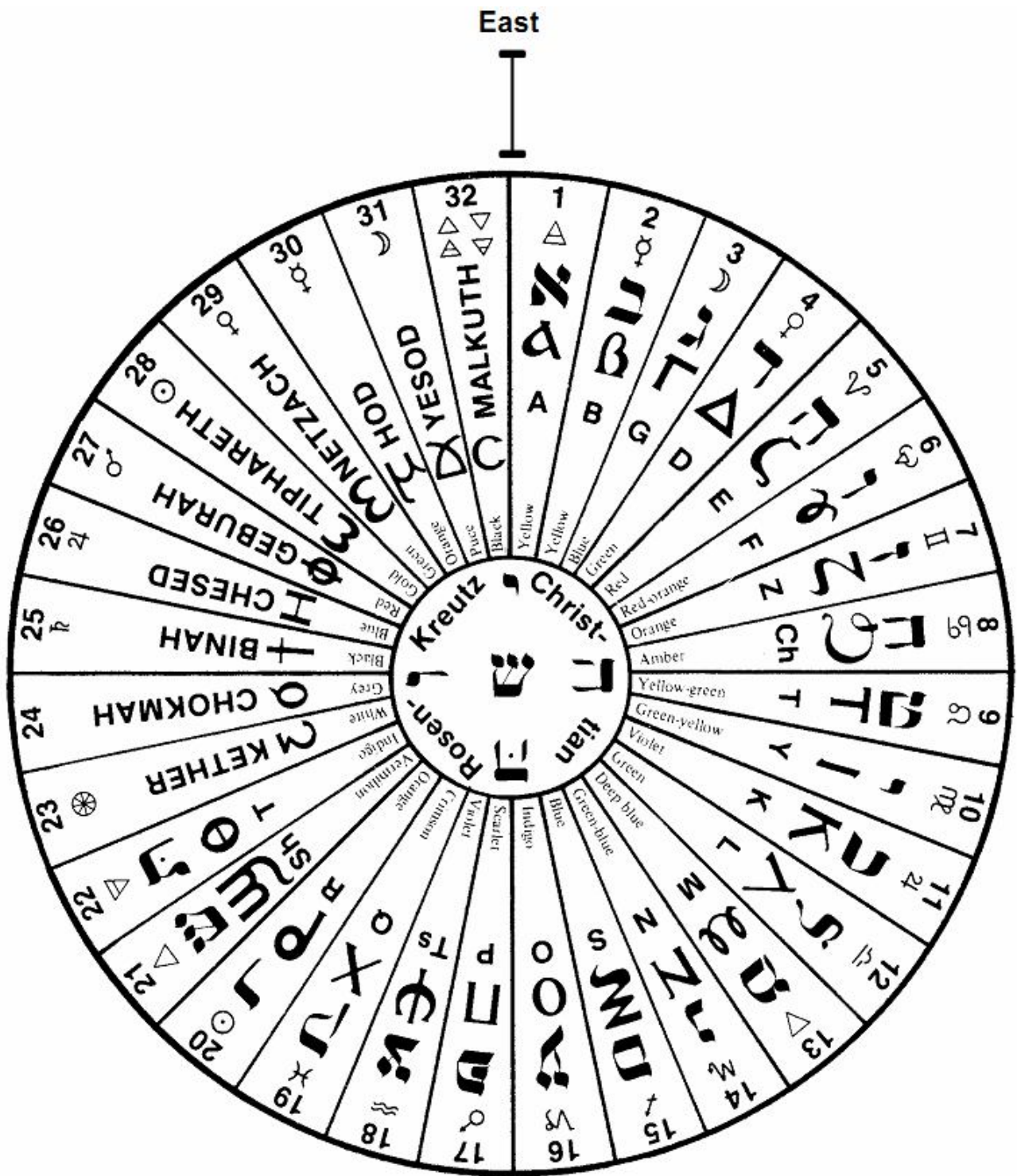

1. ДИСК

2. Восток

ДАЛЕЕ В КРУГЕ ОТ ЦИФРЫ 1 по ЧАСОВОЙ СТРЕЛКЕ:

Желтый

Желтый

Голубой

Зеленый

Красный

Красновато-оранжевый

Оранжевый

Янтарный

Желто-зеленый
Зеленовато-желтый
Фиолетовый
Зеленый
Синий
Зеленовато-голубой
Голубой
Индиго
Алый
Фиолетовый
Малиновый
Оранжевый
Ярко-красный
Индиго
Белый
Серый
Черный
Голубой
Красный
Золотой
Зеленый
Оранжевый
Красновато-коричневый
Черный

Лучи должны быть окрашены в цвета, соответствующие буквам, которые в них расположены. Они символизируют действие Белого Света сердцевины через эти цвета.

Для начертания букв можно выбрать любой из нескольких Алфавитов; можно также указать их числовые значения и соответствия из книги «Сефер Йецира». Луч, ведущий из сердцевины к той или иной букве, непременно должен быть того цвета, который связан с этой буквой в системе соответствий.

Кольцо должно быть удобного для работы размера. Его, как и диск, можно изготовить из любого подходящего материала, например, из плотного картона. Оно не должно быть чересчур легким, иначе его колебания будут зависеть только от упругости нити. Имейте в виду, что на приведенном здесь чертеже изображено кольцо слишком большого размера. Кольцо следует окрасить, как показано на чертеже, с обеих сторон начертав белым цветом буквы ENEIEN. Во внутреннем круге с одной стороны следует написать черным на белом фоне магический девиз Теоретика, а с другой стороны — титул «Periclinus de Faustis»⁷⁸. Нить можно взять льняную, шелковую или хлопчатобумажную, предпочтительно белую, хотя для определенных целей можно использовать и другие цвета — например, красный для операций, связанных с призыванием Огня. (Волос слишком упруг и, к тому же, несет в себе элемент личности того, кому он принадлежал. Железная или стальная проволока подойдут для целей, связанных с Марсом. Латунная или медная проволока — для целей, связанных с Венерой. — N.O.M.⁷⁹) Но в любом случае белая нить подходит для любых целей.

Часть кольца, к которой прикрепляется нить, должна быть окрашена в белый цвет. Она считается верхушкой кольца. Верхушкой диска считается черта, ограничивающая с левой

⁷⁸ «Искатель счастья» (лат.), мистический титул, который присваивается при посвящении в степень Ревнителя. — Примеч. перев.

⁷⁹ Аббревиатура латинского девиза «Non Omnis Moriar» («Весь я не умру»), принадлежавшего У.У. Уэсткотту. — Примеч. перев.

стороны сегмент, содержащий букву «А». Не следует отождествлять этот сегмент с сефирой Кетер, поскольку работа с диском и кольцом связана не с сефирот, а с путями Древа Жизни.

О МЕТОДЕ РАБОТЫ

Итак, когда Адепт-Теоретик пожелает использовать диск и кольцо для прорицания или получения совета, пусть он, облачившись в подобающее одеяние со всеми регалиями и подготовив необходимые магические орудия, призовет обычным способом того Духа, Силу или Стихийного Духа, с коим ему угодно совещаться. (Примечание N.O.M.: «При желании — с помощью телесмы. С одной стороны поместите имена, печать и сигил Силы, а с другой — имя ТНМАН [записанное коптскими буквами].»)

Пусть положит диск на стол перед собой. Вершина диска, то есть линия, ограничивающая слева сегмент буквы «А», всегда должна находиться напротив него. Затем, для устойчивости опершись на стол локтем той руки, в которой он держит нить с привязанным к ней кольцом, пусть расположит кольцо в точности над белой сердцевинкой диска, сосредоточив взгляд на той же точке.

Нить, на которой подвешено кольцо, следует немедленно прижать к точке, расположенной точно в центре подушечки большого пальца и (что чрезвычайно важно) удерживать в этой точке, плотно прижимая другим пальцем той же руки (удобнее всего — указательным или средним). Вскоре кольцо придет в движение и начнет колебаться или описывать круги.

Принимая сообщение, не следует обращать внимание на небольшие отклонения кольца, при которых последнее не выходит за пределы круга цветных лучей и не достигает круга с буквами. Когда же оно явственно достигает круга с буквами, из соответствующих букв следует складывать слова или фразы именно в том в порядке, в каком на них указывает кольцо. Если кольцо отклоняется вправо или вращается по часовой стрелке, это означает «да»; если оно отклоняется влево или вращается против часовой стрелки, это означает «нет»; если же оно продолжает колебаться неопределенным образом, это означает «сомнительно».

Нить с кольцом следует твердо удерживать в точности над центром диска. До тех пор, пока техника не будет освоена полностью, во избежание самообмана необходимо внимательно следить за тем, чтобы рука оставалась в совершенной неподвижности. Чтобы исключить возможность невольного самообмана или преднамеренного обмана со стороны призванной сущности или враждебной силы, стремящейся вмешаться в операцию, каждое сообщение следует подвергать тщательной проверке (как в технике астральных видений).

Кроме того, следует заранее принять решение о том, на каком языке будет приниматься сообщение и о том, будут ли использоваться буквы или их числовые эквиваленты. Для защиты от иллюзий и для поддержания личной связи с операцией на диск и кольцо наносятся Божественные Имена и магический девиз Теоретика.

ОБ ОСВЯЩЕНИИ ДИСКА И КОЛЬЦА

Подготовив обычным образом алтарь Золотой Зари и расположив на нем крест внутри треугольника, как в ритуале степени Ревнителя, следует очистить и освятить помещение и т.д. (Примечание N.O.M.: «Огонь, Воздух, Вода, три круга на алтаре или три стихии. Начало — как в ритуале степени 1—10; или же полная формула освящения, приведенная в ритуалах освящения Розы и Креста, Лotosового жезла и элементарных орудий. Использовать оба малых ритуала — изгоняющей пентаграммы и изгоняющей гексаграммы. Следует поместить на Алтарь четыре магических орудия. Пантакль положить посередине как символ синтеза; Кинжал, Чашу и Жезл расположить вокруг него».) Поместите диск поверх креста и треугольника так, чтобы линия, ограничивающая слева сегмент буквы «А», совпала с восточным рукавом креста. Кольцо положите в точности на середину диска, так, чтобы точка подвески (место прикрепления нити) пришлась на линию, ограничивающую слева сегмент буквы «А». Нить уложите спиралью вокруг центра диска так, чтобы завитки ложились по часовой стрелке и попадали на части,

окрашенные в разные цвета. Вокруг диска разместите обычным способом малые магические орудия.

Встаньте у западной стороны алтаря. Алтарь и столпы следует подготовить тем же способом, что и в ритуале степени Ревнителя 1=10.левой рукой возьмите магический меч, правой — Лotosовый жезл за черную полосу. Держите эти орудия так, чтобы рукоять меча и черная полоса на жезле располагались непосредственно над левым и правым краями диска. Острие меча и лotosовидное навершие жезла следует соединить друг с другом под прямым углом в точке над центрами диска и кольца.

Оставаясь в этом положении, произнесите любую подобающую молитву к Божественным силам, правящим путями и сефирот Древа Жизни, и попросите даровать диску и кольцу Силу Истины.

Положите Лotosовый жезл справа от диска, а меч — слева от диска. Затем совершите знак Посредника, то есть Ревнителя, после чего воззовите к Великой Богине ТНМАН, дабы она ниспослала силу Истины этим орудиям во имя

АЕМЕТН  SIGILLUM DEI.

1. АЕМЕТН⁸⁰
2. SIGILLUM DEI⁸¹]

Заклучите молитву Тройственным Именем Богини:

Θμανυ Θμαν† Θμανξ !

Thma-esh

Thma-eth

Thma-est

1. Thma-esh
2. Thma-eth
3. Thma-est]

Освященные диск и кольцо следует хранить обернутыми в чистую белую ткань, шелковую или льняную, точно так же, как Розу и Крест и Лotosовый жезл.

ФИЛОСОФСКОЕ ОБОСНОВАНИЕ РАБОТЫ С КОЛЬЦОМ И ДИСКОМ

Пусть Младший Адепт-Теоретик вспомнит, что говорилось в лекции о Микрокосме, в разделах «Действие духовного сознания за пределами сферы чувственного восприятия» и «О путешествиях при помощи духовного зрения».

Итак, при работе с кольцом и диском оператор создает, частично из собственной Нефеш, а частично — из окружающей атмосферы, конус астрального света. Его основанием служит диск, а вершиной — точка, в которой пальцы оператора удерживают нить с подвешенным к ней кольцом. Волеизъявлением оператора, выражающего желание получить сообщение, создается символ приемника впечатлений. Он приобретает форму еще одного конуса, но перевернутого, поднимающегося вверх от точки подвески кольца. Таким образом, поверх диска, служащего основанием, возникает из астрального света форма, подобная песочным часам, центр которой

⁸⁰ Истина (др.-евр.). — Примеч. перев.

⁸¹ Печать Бога (лат.). — Примеч. перев.

находится между пальцами оператора, удерживающими нить с кольцом. Принимая впечатления из верхнего конуса-приемника, рука будет переводить их в нижнем конусе деятельного выражения в слова и фразы, складывающиеся из перемещений кольца между буквами диска.

Но если к этому способу прорицания попытается прибегнуть человек непосвященный, то, не ведая используемых в нем формул, он почти наверняка направит воронку конуса-приемника в собственную сферу чувственного восприятия, тем самым вступая на верный путь к одержимости. В действительности нельзя утверждать, что буквы указывает Сила, призванная оператором: **в значительной мере оператор действует сам, преобразуя в движения кольца собственные впечатления.** По этой причине данной форме прорицания не обучают Адептов-Ревнителю: слишком велика здесь опасность самообмана, и рука зачастую с готовностью движется туда, куда велит ей сердце.

По этой же причине принятое сообщение не обязательно должно быть выражено на том же языке, на котором говорила бы призванная Сила, обладай она человеческими органами речи. Воспринятые оператором впечатления переводятся в слова сообразно разумению оператора. И все это зависит от соотношения сил в верхнем и нижнем конусах.

ОБ ИСПОЛЬЗОВАНИИ ПОЛЫХ ФОРМ В АТМОСФЕРЕ ПРИ ОПЕРАЦИЯХ ЯСНОВИДЕНИЯ И О ВОСПРИЯТИИ ИДЕЙ В ХОДЕ МАГИЧЕСКОЙ РАБОТЫ

Первая и наиважнейшая задача состоит в формировании конуса и последующем преобразовании его в вихрь, центральную часть которого затем следует растянуть по вертикали. Так возникают очертания сферы, вписанной в вихрь:

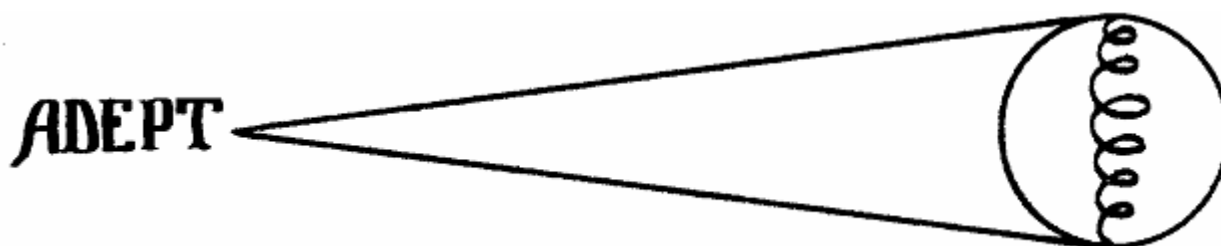

От полюсов этой сферы исходят два луча сообщения, сходящиеся в точку на сфере чувственных ощущений оператора. Искусственно созданная таким образом полая сфера становится отражением Вселенной, и в ней по закону симпатии отражается все, что пожелает увидеть оператор.

Итак, пусть Адепт велит проявиться в ней тому, что он желает видеть. Но если это стихийный дух либо дух материальной или злой природы, следует соблюдать особую осторожность, ибо, входя в эту искусственную сферу, подобная сущность может зацепиться и за сферу чувственного восприятия оператора, что грозит одержимостью. Достигнув своей цели, Адепт должен изгнать призванную силу, повелев или разрешив ей удалиться, уничтожить созданные для операции формы в обратной последовательности, втянуть вихрь в свою сферу чувственных ощущений и тщательно закрыть последнюю в этой точке.

ОБ ОПЕРАЦИИ, ИМЕНОВАВШЕЙСЯ В ДРЕВНОСТИ МАГИЧЕСКИМ СОВЕЩАНИЕМ С ПОМОЩЬЮ ТРЕНОЖНИКА (и в искаженной форме возродившейся недавно среди непосвященных под названиями «спиритизм» и «столоверчение»)

Если Младший Адепт-Теоретик пожелает провести магическое совещание с помощью треножника, или стола на трех опорах, да будет ему известно, что орудие это создано по образу Круглого Алтаря в Усыпальнице Христиана Розенкрейца. Стол следует расположить таким образом, чтобы одна из его опор находилась в точке востока. Столешницу следует раскрасить

таким образом, чтобы она превратилась в точное подобие алтаря, ножки же должны быть черными. (Можно также использовать съемные крышки, раскрашенные особым образом в соответствии с теми или иными целями. — N.O.M.) Если оператор желает надежнее оградиться от внешних влияний, пусть начертит на полу защитный магический круг по своему усмотрению (сообразно тем силам, которые он желает призвать) и расположится в нем для работы с треножником. (Примечание: Можно окружить место работы лентой и в определенных точках разместить на ней телесмы или пантакли. — N.O.M.) Далее описана последовательность операции.

Стол следует расположить таким же образом, как Алтарь в Усыпальнице: одна опора, которую в дальнейшем мы будем называть вершиной треугольника, образованного опорами, помещается в точке востока, в соответствии с восточной точкой, отмеченной на крышке стола. Если оператор работает один, удобнее всего будет сесть либо с западной стороны стола, либо в точке строго напротив того места, в котором явится призываемая Сила. Руки нужно положить на крышку стола у ее боковых сторон. Через некоторый промежуток времени, длительность которого зависит от различных обстоятельств, треножник начнет покачиваться вверх-вниз; в отдельных случаях бывают даже слышны отрывистые постукивания, возникающие при более резком переходе астральной силы от конуса-приемника к столу. Имейте в виду, что движения стола в действительности представляют собой результат совместных действий оператора и силы, сообщающей послание, — разумеется, если оператор не одержим призываемой силой и не поддастся самообману. С философской точки зрения, эта операция основана на том же принципе, что и работа с диском и кольцом, однако следует помнить, что в данном случае опасность самообмана еще больше.

Чтобы принимать сообщения с помощью треножника, следует заранее задать определенную систему соответствий между покачиваниями стола и буквами алфавита или простыми словами.

Обычно эта магическая операция оказывается более утомительной, чем работа с кольцом и диском, поскольку для ее выполнения задействуется больше астральной Силы. В операции с треножником могут принимать участие несколько человек, однако они должны распределить между собой места за столом в соответствии со своей природой или природой Сил, с которыми они намереваются работать. Если участвуют трое, они могут использовать Воздух, Огонь и Воду, исключив из операции Землю. Пятеро участников могут использовать Дух и четыре стихии, соотнеся Дух с точкой востока. Шестеро или семеро могут занять места по углам гексаграммы и т.д., сообразуясь со сторонами света, но в любом случае своим расположением за столом участники должны сознательно, а не случайно образовать некий уравновешенный символ. Когда в операции участвуют несколько человек, каждый из них формирует собственный конус. Сочетание этих конусов образует Большой Конус, охватывающий всех в целом, и таким образом можно привлечь в работу много силы. Но, опять же, следует принять меры предосторожности против одержимости и самообмана.

Между операторами должна царить полная гармония, ибо малейшее разногласие породит ошибки или вовсе нарушит ход работы. И не забывайте, что при работе с треножником конус-приемник привлекает любую оказавшуюся поблизости Сущность или Силу. Следовательно, необходимо соблюдать исключительную осторожность и помнить, что ложная информация подчас поступает не только по вине Сущности, передающей сообщения, но и по вине самого оператора или операторов.

Подобным образом можно работать не только с круглыми столами, и ног у стола может быть четыре и больше. Но именно треножник лучше всего подходит для таких операций. Можно также использовать кольцо и диск в сочетании с треножником. В ходе призывания можно положить на стол Сверкающую Скрижаль, соответствующую природе призываемой Силы. Используя стол как физическую основу силы, можно даже добиться зримых явлений. Если оператор ставит перед собой такую цель, желательно прикрепить к краям столешницы (не закрывая символы, изображенные на крышке стола. — S.R.M.D.) черные занавески длиной до пола, чтобы создать в пространстве между полом и крышкой стола цилиндрическое вместилище

силы. Можно использовать либо три отдельных занавески, либо одно полотнище с тремя разрезами во всю длину ножек стола — так, чтобы три его части соединялись только у самого края столешницы.

Во всех операциях такого рода следует проявлять величайшую осторожность во избежание одержимости, ибо последняя таит в себе опасность, хотя подчас и дает поразительные физические эффекты. Поддавшись одержимости, оператор некоторое время воплощает в себе призванную Силу и подражает ее действиям, вплоть до попыток обмануть самого себя и других участников операции.

Однако Младший Адепт-Теоретик достаточно сведущ для подобной работы и знает, что и когда следует предпринять и чего следует избегать.

Формула операции с треножником во многом схожа с формулой Пирамиды и Сфинкса, применяемой в работе с Енохианскими Скрижалями. Нижний конус, над которым располагается конус-приемник для привлечения Силы, соответствует Пирамиде, а поверхность стола — местоположению Сфинкса.

Засим без труда можно понять, почему оператор должен постоянно и пристально следить за силой, вливающейся в нижний конус из верхнего.

ТОМ IX ***ТАРО***

СОДЕРЖАНИЕ

Полная система Таро Золотой Зари	1
Названия карт Таро	3
Примечание	29
Прорицание с помощью Таро	29
Другой способ выбора сигнификатора	32
Общие правила: как тасовать, снимать, сдавать и анализировать карты	46
Неофициальное описание старших арканов Таро	54
Проекция Древа Жизни внутрь сферы	60
О влияниях и соответствиях проекции Древа Жизни внутрь небесной сферы	72
Дополнительные заметки о Таро	79
Достоверная система астрологического прорицания	90

ТАБЛИЦЫ И ИЛЛЮСТРАЦИИ

Анх Таро	2
Старшие арканы	4
Младшие арканы	5
Деканаты и дни недели	14
Правила отсчета	31
Пример истолкования расклада	32
Первый расклад	35
Подкова первого расклада	35
Второй расклад по домам	37
Подкова второго расклада	38
Третий расклад	39
Четвертый расклад	41
Подкова четвертого расклада	41
Расклад в форме Древа Жизни	44
Последняя подкова	45
Краткое описание младших арканов	46—49
Краткое толкование старших арканов	49—50
Несколько примеров	51—52
Карта звездного неба Северного полушария	61
Карта звездного неба Южного полушария	62
Соответствия деканатов в системе Золотой Зари	71
Шесть чертежей с указанием точек проекции сефирот внутрь сферы	73
Движение Тузов	77
Порядок движения стихий	77
Нить Айн Соф	82
«Песочные часы», соединяющие Малкут и Кетер	84
Прямая формула (формула Ползущего Змея)	86
Петлеобразная формула (формула Летящего Змея)	87
Формула Змея в прыжке	88
Формула Плывущего змея	89

ТОМ IX
ТАРО

**ПОЛНАЯ СИСТЕМА ТАРО ЗОЛОТОЙ ЗАРИ,
включающая документы N, O, P, Q, R
и не помеченное буквой наставление Младшим Адептам-Теоретикам**

**ВЕЛИКИЙ АНГЕЛ HRU ПОСТАВЛЕН НАДЗИРАТЬ ЗА ДЕЯНИЯМИ СЕЙ ТАЙНОЙ
МУДРОСТИ**

«То, что видишь, напиши в Книгу и пошли Семи Обителям, находящимся в Азии»¹.

«И видел я в деснице у Сидящего на престоле книгу, запечатанную семью Печатями... И видел я Ангела сильного, провозглашающего громким голосом: кто достоин раскрыть сию книгу и снять печати ее?»².

¹ Откровение Иоанна, 1:11. — *Примеч. перев.*

² Откровение Иоанна, 5:1—2. — *Примеч. перев.*

LIFE

VITA

T

A

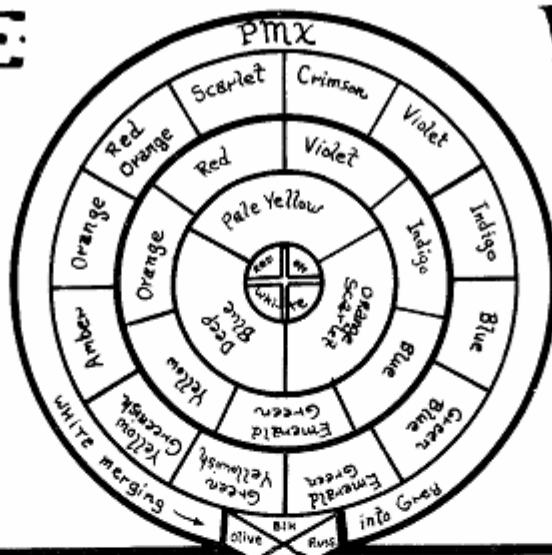

O

P

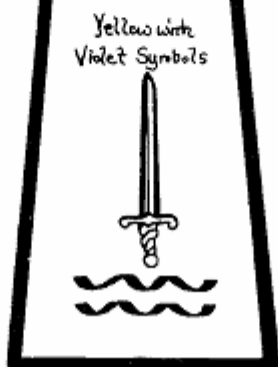

B.I.O.S.

Ж.И.З.Н.В.

Т

V.I.T.A.

А

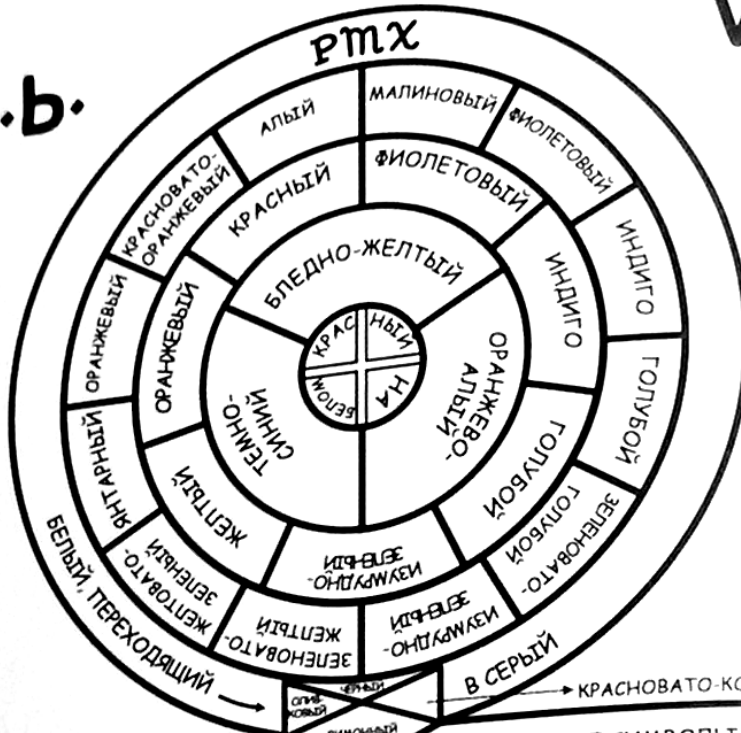

ЖЕЛТЫЕ СИМВОЛЫ НА ТЕМНО-СИНИЕМ ФОНЕ

ЗЕЛЕННЫЕ СИМВОЛЫ НА КРАСНОМ ФОНЕ

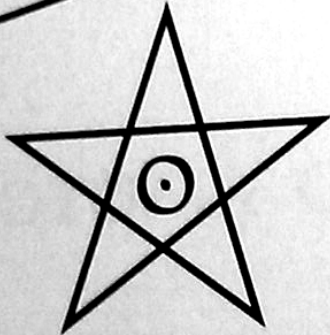

ФИОЛЕТОВЫЕ СИМВОЛЫ НА ЖЕЛТОМ ФОНЕ

О

Р

V.I.O.S

1. Анх Таро
2. Жизнь
3. Vita³
4. «Имя ангела HRU, записанное справа налево буквами т. наз. фиванского алфавита (магического алфавита, введенного в обращение Иоганном Тритемием в 1518 г.). — *Примеч. перев.*»]
5. Малиновый
6. Фиолетовый
7. Индиго
8. Голубой
9. Зеленовато-голубой
10. Изумрудно-зеленый
11. Зеленовато-желтый
12. Желтовато-зеленый
13. Янтарный
14. Оранжевый
15. Красновато-оранжевый
16. Алый
17. Фиолетовый
18. Индиго
19. Голубой
20. Изумрудно-зеленый
21. Желтый
22. Оранжевый
23. Красный
24. Бледно-желтый
25. Оранжево-алый
26. Темно-синий
- 27—29. Красный на белом
30. Белый, переходящий в серый
31. Черный
32. Оливковый
33. Красновато-коричневый
34. Лимонный
35. Желтые символы на темно-синем фоне
36. Зеленые символы на красном фоне
37. Фиолетовые символы на желтом фоне
38. BIOS⁴]

³ Жизнь (лат.). — *Примеч. перев.*

⁴ Жизнь (др.-греч.). — *Примеч. перев.*

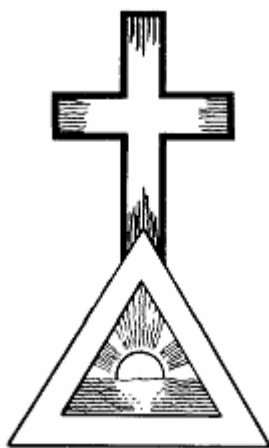

НАЗВАНИЯ КАРТ ТАРО

1. Туз Жезлов именуется «Корень сил Огня».
2. Туз Мечей именуется «Корень сил Воздуха».
3. Туз Пантаклей именуется «Корень сил Земли».
4. Туз Кубков именуется «Корень сил Воды».
5. Король Жезлов именуется «Владыка пламени и молнии» и «Король духов огня».
6. Королева Жезлов — «Королева пламенных престолов».
7. Рыцарь Жезлов — «Принц колесницы огня».
8. Паж Жезлов — «Принцесса блистающего пламени» и «Роза огненного дворца».
9. Король Кубков — «Владыка волн и вод» и «Король морских воинств».
10. Королева Кубков — «Королева водных престолов».
11. Рыцарь Кубков — «Принц колесницы вод».
12. Паж Кубков — «Принцесса вод» и «Лотос дворца приливов».
13. Король Мечей — «Владыка ветров и дуновений» и «Король духов воздуха».
14. Королева Мечей — «Королева воздушных престолов».
15. Рыцарь Мечей — «Принц колесницы ветра».
16. Паж Мечей — «Принцесса стремительных ветров» и «Лотос воздушного дворца».
17. Король Пантаклей — «Владыка обширных и плодоносных земель» и «Король духов земли».
18. Королева Пантаклей — «Королева земных престолов».
19. Рыцарь Пантаклей — «Принц колесницы земли».
20. Паж Пантаклей — «Принцесса гулких холмов» и «Роза земного дворца».

НАЗВАНИЯ И СООТВЕТСТВИЯ СТАРШИХ АРКАНОВ ТАРО

Название	Титул	Буква еврейского алфавита	Соответствие
Шут	Дух Эфира	Алеф	Воздух
Маг	Маг Силы	Бет	Меркурий
Жрица	Жрица Серебряной Звезды	Гимел	Луна
Императрица	Дочь Могучих	Далет	Венера
Император	Сын Утра, Вождь среди Могучих	Хе	Овен
Иерофант	Маг Вечных Богов	Вав	Телец
Влюбленные	Дети Божественного Гласа, Оракулы Могучих Богов	Зайин	Близнецы

Колесница	Дитя Силы Вод, Повелитель Триумфа Света	Хет	Рак
Сила	Дочь Пылающего Меча, Укротительница Льва	Тет	Лев
Отшельник	Маг Голоса Света, Пророк Богов	Йод	Дева
Колесо Фортуны	Владыка Сил Жизни	Каф	Юпитер
Правосудие	Дочь Владыки Истины, Держательница Весов	Ламед	Весы
Повешенный	Дух Могучих Вод	Мем	Вода
Смерть	Дитя Великих Сил Преображения, Владыка Врат Смерти	Нун	Скорпион
Умеренность	Дочь Примирителей, Подательница Жизни	Самех	Стрелец
Дьявол	Владыка Врат Материи, Дитя Сил Времени	Айин	Козерог
Башня	Владыка Воинств, подвластных Могучим	Пе	Марс
Звезда	Дочь Тверди, Живущая меж Водами	Цадди	Водолей
Луна	Владыка Прилива и Отлива, Дитя Сыновей, порожденных Могучими	Коф	Рыбы
Солнце	Владыка Мирового Огня	Реш	Солнце
Суд	Дух Первозданного Огня	Шин	Огонь
Мир	Великий в Ночи Времени	Тав	Сатурн

ПОЛНЫЙ СПИСОК НАЗВАНИЙ И СООТВЕТСТВИЙ МЛАДШИХ АРКАНОВ

Карта	Владыка	Управитель деканата	Знак зодиака
Пятерка Жезлов	Борьбы	Сатурн	Лев
Шестерка Жезлов	Победы	Юпитер	Лев
Семерка Жезлов	Доблести	Марс	Лев
Восьмерка Пантаклей	Благоразумия	Солнце	Дева
Девятка Пантаклей	Материальной прибыли	Венера	Дева
Десятка Пантаклей	Богатства	Меркурий	Дева
Двойка Мечей	Примирения	Луна	Весы
Тройка Мечей	Скорби	Сатурн	Весы
Четверка Мечей	Отдыха от борьбы	Юпитер	Весы
Пятерка Кубков	Утраченного наслаждения	Марс	Скорпион
Шестерка Кубков	Наслаждения	Солнце	Скорпион
Семерка Кубков	Мнимого успеха	Венера	Скорпион
Восьмерка Жезлов	Быстроты	Меркурий	Стрелец
Девятка Жезлов	Великой силы	Луна	Стрелец
Десятка Жезлов	Угнетения	Сатурн	Стрелец

Двойка Пантаклей	Гармоничной перемены	Юпитер	Козерог
Тройка Пантаклей	Материальных трудов	Марс	Козерог
Четверка Пантаклей	Земной власти	Солнце	Козерог
Пятерка Мечей	Поражения	Венера	Водолей
Шестерка Мечей	Заслуженного успеха	Меркурий	Водолей
Семерка Мечей	Непостоянных усилий	Луна	Водолей
Восьмерка Кубков	Отречения от достигнутого	Сатурн	Рыбы
Девятка Кубков	Материального благоденствия	Юпитер	Рыбы
Десятка Кубков	Совершенного преуспевания	Марс	Рыбы
Двойка Жезлов	Власти	Марс	Овен
Тройка Жезлов	Утвержденной силы	Солнце	Овен
Четверка Жезлов	Завершенного труда	Венера	Овен
Пятерка Пантаклей	Материальных затруднений	Меркурий	Телец
Шестерка Пантаклей	Материального успеха	Луна	Телец
Семерка Пантаклей	Недостигнутого успеха	Сатурн	Телец
Восьмерка Мечей	Ограниченной силы	Юпитер	Близнецы
Девятка Мечей	Отчаяния и жестокости	Марс	Близнецы
Десятка Мечей	Разрушения	Солнце	Близнецы
Двойка Кубков	Любви	Венера	Рак
Тройка Кубков	Изобилия	Меркурий	Рак
Четверка Кубков	Неполного наслаждения	Луна	Рак

78 КАРТ ТАРО, ИХ ОПИСАНИЯ И ЗНАЧЕНИЯ

ТУЗЫ

Первыми по порядку и последовательности возникновения являются четыре Туза, которые символизируют силу Духа, действующего в сфере четырех стихий, связывающего воедино их шкалы и соответствующие Владычеству Букв Имени в Кетер каждой стихии. Они представляют Коренную Силу. Считается, что четыре Туза пребывают на Северном полюсе Вселенной, обращаются вокруг него и управляют его вращением, а также служат связующим звеном между Йецирой и Асией.

Корень Сил Огня

Туз Жезлов

Из облаков протянута блистающе-белая рука Ангела, сжимающая тяжелую палицу с тремя ветвями, которые окрашены в цвета шкалы Короля и украшены ее сигилами. Три языка Пламени, венчающие правую ветвь, три языка Пламени, венчающие левую ветвь, и четыре, венчающие ветвь среднюю, образуют в совокупности число Десяти Сефирот. Палицу окружают двадцать два пляшущих языка Пламени, или же двадцать две буквы Йод; это — Пути Древа Жизни. Три из них, те, что под правую ветвь, — Алеф, Мем и Шин. Семь, над центральной ветвью, — семь двойных букв. Оставшиеся двенадцать букв помещены близ левой ветви: шесть из них —

наверху, а остальные шесть — внизу. Совокупность их представлена в виде огромного пламенеющего Факела, который символизирует силу, мощь и натиск, решительность и энергию и управляет многими делами и вопросами, сообразными его природе. Также он обозначает природную силу как противоположность Силе Призванной.

Корень Сил Воды Туз Кубков

Из облаков протянута блистающе-белая рука Ангела, держащая на ладони Чашу, коя подобна Чаше Приготовителя. Чистая, искристая вода бьет из нее ключом и, стекая со всех сторон Чаши, ниспадает вниз, питая прозрачный, спокойный водоем, где среди кувшинок поднимается лотос. На потоке, струящемся из Чаши, начертана большая буква Хе — знак Божественной Матери. Это символ плодородия и плодовитости, красоты, наслаждения и счастья.

Корень Сил Воздуха Туз Мечей

Из облаков протянута блистающе-белая рука Ангела, сжимающая рукоять Меча. Меч увенчан лучезарной небесной короной, которая по правую сторону увита оливковой ветвью Мира, а по левую — пальмовой ветвью Страдания. Шесть букв Вав падают вниз с острия.

Это знак силы призванной — в противоположность природной силе, — ибо властью Меча свершается Призывание. Поднятый острием вверх, этот Меч призывает Божественный Венец Духовного Сияния. Но, будучи перевернут, он служит для возвания к демонической силе и обращается в грозный символ зла. Посему в символе этом явлена великая сила добра или зла — но сила **призванная**. Также он обозначает вихревую силу и могущество, обретенное в преодолении преград. Утверждая Справедливость, сей Меч служит опорой Божественной власти; может он стать и Мечом Гнева, Возмездия и Бедствий.

Корень Сил Земли Туз Пантаклей

Блистающе-белая рука Ангела держит ветвь розового дерева, которую венчает большой Пантакль, образованный пятью концентрическими кругами. Сердцевинный круг окрашен в белый цвет и заключает в себе красный греческий крест. Из этого белого средоточия исходят 12 белых лучей. Упираясь концами во внешнюю окружность, лучи эти придают всему Пантаклю сходство с астрологической картой неба.

Над Пантаклем помещен малый круг, а над ним — большой Мальтийский Крест. Пантакль украшен парой белых крыльев, четырьмя цветками розы и двумя бутонами. Ангельская рука протянута из облаков, как и на изображениях трех прочих Тузов. Туз Пантаклей символизирует материальность во всех ее проявлениях, как добрых, так и злых, а следовательно, в известном смысле связан с иллюзиями. Он обозначает материальную прибыль, труд, власть, богатство и тому подобные вещи.

ШЕСТНАДЦАТЬ ПРИДВОРНЫХ КАРТ

ЧЕТЫРЕ КОРОЛЯ

Четыре Короля восседают верхом на конях. (Очень важно твердо усвоить это, в связи с постоянной путаницей между Королями и Рыцарями, встречающейся даже в этих документах. Все Короли изображаются верхом на конях, а все Рыцари — на тронах или на колесницах. — *Примеч. II. Регарди.*) Они символизируют силы буквы Йод (первой буквы Имени) в каждой масти, а также Корень и Отца, исток и зарождение Материальных Сил. Это Сила, заключающая в

себе все прочие силы и позволяющая им развиваться и достигать совершенства. Сила эта действует быстро и неистово, но влияние ее непрочно. Вот почему ее олицетворяет всадник в полном доспехе, мчащийся на резвом скакуне.

По этим же причинам знание шкалы Короля необходимо для успешного совершения любой магической операции.

ЧЕТЫРЕ КОРОЛЕВЫ

Четыре Королевы, восседающие на престолах, символизируют силы буквы Хе (второй буквы Имени) в каждой масти, а также Мать, которая производит на свет Материальные Силы. Это Сила, которая развивает и претворяет в жизнь Силу Короля. Сила эта действует равномерно и твердо, влияние ее устойчиво, но проявляется медленно. Вот почему ее олицетворяет женская фигура, восседающая на престоле, но также облаченная в полный доспех.

ЧЕТЫРЕ РЫЦАРЯ

Четыре Рыцаря (иногда именуемые Принцами) восседают на мчащихся вперед колесницах. Они символизируют силы буквы Вав (третьей буквы Имени) в каждой масти, а также могучего Сына Короля и Королевы, претворяющего в жизнь влияние обеих шкал Силы. Но Принц — это не только сын Короля и Королевы. Это Князь Князей и Царь Царей. Это Император, оказывающий действие не только быстрое (хотя и не такое стремительное, как Король), но и устойчивое (хотя и не настолько стабильное, как Королева). Поэтому он изображен на колеснице и в доспехах. И все же сила самого Принца иллюзорна: она становится реальной лишь в том случае, если импульс, приводящий ее в движение, исходит от Отца и Матери.

ЧЕТЫРЕ ПРИНЦЕССЫ

Иногда их также именуют Пажами. Четыре Принцессы (или Амазонки) твердо стоят на ногах, не нуждаясь ни в какой опоре — ни в конях, ни в тронах, ни в колесницах. Они символизируют силы буквы Хе конечной (последней буквы Имени) в каждой масти, приводящие к завершению действие всех остальных шкал. Принцесса — это могущественная Дочь Короля и Королевы, сильная и грозная. Это Царица Цариц, Императрица, в чьем влиянии сочетаются силы Короля, Королевы и Принца. Она неистова и стремительна, но в то же время постоянна, а потому ее представляет фигура, крепко стоящая на ногах, облаченная в легкое одеяние и почти не защищенная доспехами. Сила ее возникает только за счет других сил. И все же на плане материальном она исполнена грозной мощи и являет собою Престол сил Духа. Горе тому, кто дерзнет пойти на нее войной, когда могущество ее прочно утверждено!

СФЕРЫ ВЛИЯНИЯ ПРИДВОРНЫХ КАРТ

Принцессы управляют четырьмя четвертями Божественных Небес, прилегающими к Северному полюсу, и четырьмя зодиакальными знаками Керубим. Они суть Престолы, на коих восседают Силы Четырех Тузов.

Остальные двенадцать придворных карт — 4 Короля, 4 Королевы и 4 Рыцаря — правят участками Божественных Небес, расположенными между царством Четырех Принцесс и поясом Зодиака, как будет показано позднее. Они суть связующие звенья между знаками Зодиака.

ЖЕЗЛЫ

Владыка пламени и молнии

Король духов огня

Король Жезлов

Крылатый Воин верхом на черном коне с пламенеющей гривой и хвостом. Конь бескрыл. На голове у всадника крылатый шлем (наподобие древних скандинавских или галльских шлемов), покрытый королевской короной. Всадник облачен в чешуйчатые латы и высокие кольчужные ботинки; за спиной развевается алый плащ. Над шлемом, а также на латах, наплечниках и кольчужных ботинках изображен герб в виде черной конской головы с крыльями. В руке всадник держит Палицу, пламенеющую огнем с обоих концов и похожую на символ Туза Жезлов, но не такую массивную. На этой Палице также изображены сцигалы шкалы Короля.

Под стремительными копытами его скакуна — колеблющиеся языки огня. Сам он деятелен, щедр, неистов, тороплив и порывист. В дисгармоничном окружении он становится злобным, жестоким, нетерпимым и грубым. На сфере Божественных Небес он правит участком от 20-го градуса Скорпиона до конца второго деканата Стрельца, включающим часть созвездия Геркулеса (который также изображается с палицей).

Огонь Огня. Царь Саламандр.

Королева пламенных престолов Королева Жезлов

Королева с длинными медно-золотыми волосами, увенчанная короной, восседает на престоле, под которым пылает ровное пламя. Она облачена в чешуйчатые латы и плащ, из-под которого видны высокие кольчужные ботинки. Руки ее почти полностью обнажены. На латах и ботинках изображены крылатые головы леопардов. Такой же символ венчает ее корону. Одной рукой Королева касается лежащего рядом с нею леопарда, а в другой держит длинный Жезл с очень массивным коническим набалдашником. Лицо ее прекрасно и исполнено решимости.

Это приспособляемость и постоянная сила, приложенная к объекту. Твердая рука; огромная притягательность; властность и, в то же время, привлекательность. Когда ей не противятся, она добра и щедра. Но в дисгармоничном окружении она становится упряма, мстительна, деспотична и подвержена внезапным и беспричинным порывам злобы. На сфере Божественных Небес она правит участком от 20-го градуса Рыб до 20-го градуса Овна, включающим часть созвездия Андромеды.

Вода Огня. Царица Саламандр и Саламандрин.

Принц колесницы огня Рыцарь Жезлов

Царственный юноша (но **не** Король), увенчанный золотой крылатой короной, восседает на колеснице. За спиной его — большие белые крылья. Показано одно из колес колесницы. Принц облачен в чешуйчатые латы и высокие кольчужные ботинки, украшенные крылатыми львиными головами, и тот же символ венчает его корону. В колесницу впряжен лев. Руки Рыцаря ниже латных наплечников обнажены. В одной руке он держит факел или огненный Жезл, подобный Жезлу Младшего Адепта-Ревнителя. Под колесницей видны языки пламени, частью волнистые, частью изломанные.

Сам Рыцарь стремителен, силен, тороплив, часто неистов, но справедлив и великодушен, благороден и чужд всякой низости. Однако в дисгармоничном окружении он становится жесток и нетерпим, предвзят и недоброжелателен. На сфере Божественных Небес он правит участком от 20-го градуса Рака до конца второго деканата Льва. Этот участок включает большую часть созвездия Малого Льва.

Огонь Воздуха. Принц и Император Саламандр.

Принцесса блистающего пламени Роза огненного дворца Паж Жезлов

Чрезвычайно сильная и прекрасная женщина, со свободно ниспадающими медно-золотыми волосами, в одежде амазонки. Ее плечи, руки, грудь и колени обнажены. На ней короткая, до колен юбка, напоминающая шотландский килт. Талию ее охватывает широкий кольчужный пояс, сужающийся на боках и расширяющийся впереди и сзади, украшенный спереди крылатой головой тигра. На голове у Принцессы шлем, подобный по форме коринфскому⁵, и корона с длинным пером, также увенчанная тигриной головой. Тигриные головы украшают и пряжки ее кольчужных ботинок.

Плащ, подбитый тигровой шкурой, ниспадает с ее плеч. Правая рука Принцессы покоится на небольшом золотом или медном, украшенном головами оводов Алтаре, над которым вздымаются языки пламени.левой рукой Принцесса опирается на длинную тяжелую Палицу, нижний конец которой утолщен и украшен сигилом. Вся Палица охвачена устремленными кверху языками огня и гораздо длиннее тех Палиц, или факелов, что принадлежат Королю и Королеве. Языки пламени вырываются также из-под стоп Принцессы, прочно утвержденных на земле.

Это символ блеска, отваги, красоты, силы, поспешности в гневе или в любви, жажды власти, воодушевления и мщения. В дисгармоничном окружении Принцесса становится поверхностной, напыщенной, жестокой, непостоянной и деспотичной. На сфере Божественных Небес она правит одним из четырех секторов круга, охватывающего Северный полюс.

Земля Огня. Принцесса и Императрица Саламандр. Престол Туза Жезлов.

КУБКИ

Владыка волн и вод

Король морских воинств

Король Кубков

Юный и прекрасный крылатый Воин с развевающимися на ветру волосами восседает на бескрылом белом коне. Доспехи его сходны с доспехами Короля Жезлов, однако шлем, латы и кольчужные ботинки украшены изображением павлина с раскрытыми крыльями. В руке он держит Чашу с сигилом своей шкалы. Под копытами коня простирается морская гладь. Из Чаши выглядывает краб.

Король Кубков изящен и поэтичен, любвеобилен и празден, но легко преисполняется воодушевления. В дисгармоничном окружении, однако, делается похотливым, ленивым и лживым. На сфере Божественных Небес он правит участком от 20 градусов Водолея до 20 градусов Рыб, включающим большую часть созвездия Пегаса.

Огонь Воды. Царь Ундин и Нимф.

Королева водных престолов

Королева Кубков

Прекрасная белокурая женщина, увенчанная королевским венцом, восседает на престоле над рекой, из которой поднимается лотос. Одевание ее сходно с убором Королевы Жезлов, однако корона, латы и кольчужные ботинки украшены изображением ибиса с раскрытыми крыльями. Этой же птицы, стоящей рядом с нею, Королева касается рукой. В другой руке она держит Чашу, из которой выглядывает рак. Лицо ее задумчиво-мечтательно. В руке, касающейся ибиса, Королева держит цветок лотоса.

Королева Кубков поэтична и одарена богатым воображением, однако не склонна принимать на себя излишнюю заботу о чужом благе. Несмотря на видимую мечтательность и отрешенность, она кокетлива и благожелательна. Ее воображение сильнее подлинных чувств. Королева Кубков подвержена сторонним влияниям в большей мере, чем большинство других символов, а потому

⁵ Коринфский шлем — полностью закрытый шлем (с наносником и отверстиями для глаз и рта). — *Примеч. перев.*

качества ее сильно зависят от окружения. На сфере Божественных Небес она управляет участком от 20 градусов Близнецов до 20 градусов Рака.

Вода Воды. Царица Нимф и Ундин.

Принц колесницы вод Рыцарь Кубков

Крылатый царственный юноша, увенчанный крылатой короной, восседает на колеснице, в которую впряжен Орел. На колесе колесницы изображен скорпион, а корона, латы и кольчужные ботинки Принца украшены гербами в виде орла. Одевание в целом такое же, как у Рыцаря Жезлов. Под колесницей простираются спокойные стоячие воды озера. Чешуя доспехов подобна птичьим перьям. В одной руке Рыцарь держит лотос, а в другой — Чашу, украшенную сигилом его шкалы. Из Чаши выглядывает змей, обращенный головой вниз, к водам озера.

Этот Рыцарь утончен, но страстен, лукав и артистичен. За внешним спокойствием его скрывается неистовая натура. И добрых делах, и в злодеяниях он могуществен, но если вступит в союз с проявленной Силой или Мудростью, то более склонен ко злу. В дисгармоничном окружении он делается чрезвычайно жестоким и беспощадным. На сфере Божественных Небес он правит участком от 20 градусов Весов до 20 градусов Скорпиона.

Воздух Воды. Принц и Император Нимф и Ундин.

Принцесса вод Лотос дворца приливов

Это прекрасная Амазонка, более кроткая по натуре, нежели Принцесса Жезлов, сходная с нею облачением. Под ногами ее простирается пенное море. Справа от нее — дельфин. На шлеме, поясе и кольчужных ботинках Принцессы изображен лебедь с раскрытыми крыльями. В одной руке она держит лотос, а в другой — широкую Чашу, из которой выглядывает черепаха. На плечах Принцессы — развевающийся на ветру тонкий плащ, подбитый лебединым пухом.

Это символ нежности, поэзии, кротости и доброты. Принцесса Кубков полна фантазий и мечтаний, временами праздна, но в порыве вдохновения обретает отвагу. В дисгармоничном окружении она становится себялюбивой и склонной к расточительству. На сфере Божественных Небес она правит одним из четырех секторов круга, охватывающего Кетер.

Земля Воды. Принцесса и Императрица Нимф и Ундин. Престол Туза Кубков.

МЕЧИ

Владыка ветров и дуновений Король духов воздуха Король Мечей

Крылатый Воин в крылатом шлеме с короной восседает на буром коне. Доспехи его сходны с доспехами Короля Жезлов, однако гербом ему служит крылатая шестилучевая звезда, подобная той, что украшает головы Кастора и Поллукса, Близнецов-Диоскуров, символизирующих созвездие и знак Близнецов (часть которого находится во власти этого Короля). В руке Воина — обнаженный Меч, эфес которого украшен сигилом королевской шкалы. Под копытами коня простираются темные слоистые облака, гонимые ветром.

Король Мечей деятелен, умен, пронизателен, неистов, но утончен, отважен и искусен, однако может быть деспотичным. Если он не испытывает благотворных влияний, то склонен переоценивать мелочи. Оказавшись в дисгармоничном окружении, он становится вероломным, тираничным и коварным. На сфере божественных небес он правит участком от 20 градусов Тельца до 20 градусов Близнецов.

Огонь Воздуха. Царь Сильфов и Сильфид.

Королева воздушных престолов

Королева Мечей

Изящная женщина с волнистыми волосами, увенчана королевским венцом, восседает на престоле, под которым клубятся серые кучевые облака. Одевание ее сходно с убором Королевы Жезлов. Однако гербом ей служит крылатая голова ребенка (подобная лепным головкам младенцев-херувимов, которыми иногда украшают надгробия). В одной руке Королева держит обнаженный меч, а в другой — только что отрубленную мужскую голову, большую и бородатую.

Королева Мечей чрезвычайно пронзительна и наблюдательна. Утонченная, ловкая и уверенная в себе, она зачастую бывает настойчиво прилежна и точна даже в самых поверхностных вещах. Она полна изящества, любит танцы и стремится к равновесию во всем. В дисгармоничном окружении она становится жестокой, коварной, лживой и ненадежной, скрывая все эти пороки за показной доброжелательностью. На сфере Божественных Небес она управляет участком от 20 градусов Девы до 20 градусов Весов.

Вода Воздуха. Царица Сильфов и Сильфид.

Принц колесницы ветра

Рыцарь Мечей

Крылатый царственный юноша в крылатой короне восседает на колеснице, влекомой предводителями эльфов, которые представлены в облике полуобнаженных юношей с крыльями, как у бабочек. На головах у эльфов повязки, украшенные пентаграммами, а в руках — увенчанные пентаграммами жезлы. Мотыльковыми крыльями украшены также стопы и головные повязки эльфов. Облачение Рыцаря Мечей в целом такое же, как у Рыцаря Жезлов, однако гербом ему служит крылатая голова Ангела с пентаграммой на челе. Под колесницей простираются серые дождевые облака. Длинные волосы Рыцаря завиваются кольцами; форму завитков имеет также чешуя его доспехов. В одной руке он держит обнаженный меч, в другой — серп. Мечом он правит, серпом — умерщвляет.

Полный замыслов и помышлений, недоверчивый и подозрительный, Рыцарь Мечей равно постоянен в дружбе и вражде, осмотрителен, медлителен и очень осторожен. Он — символ Альфы и Омеги, Податель Смерти, одной рукой творящий, а другой — уничтожающий. В дисгармоничном окружении он становится грубым и злобным, злоумышляющим, упрямым и, при этом, нерешительным и ненадежным. На сфере божественных небес он управляет участком от 20 градусов Козерога до 20 градусов Водолея.

Воздух Воздуха. Принц и Император Сильфов и Сильфид.

Принцесса стремительных ветров

Лотос Воздушного дворца

Паж Мечей

Амазонка с волнистыми волосами, более изящная и хрупкая, нежели Роза огненного дворца (Паж Жезлов), но сходная с ней облачением. Ноги ее напряжены, как будто она готова пуститься в бег, уже перенося вес тела с одной ноги на другую; само же тело изображено в начале разворота. Обликом Принцесса подобна одновременно Минерве и Диане; плащ ее напоминает эгиду Минервы. Гербом ей служит голова Медузы со змеиными волосами. В одной руке Принцесса держит меч, а второй опирается на небольшой серебряный алтарь, над которым поднимается серый дым (без огня). Под ногами Принцессы — белые перистые облака.

Ее качества — мудрость, сила, пронзительность в делах материальных, изящество и ловкость. В дисгармоничном окружении она становится легкомысленной и коварной. На сфере Божественных Небес она правит одним из четырех секторов круга, охватывающего Кетер.

Земля Воздуха. Принцесса и Императрица Сильфов и Сильфид. Престол Туза Мечей.

ПАНТАКЛИ

Владыка обширных и плодоносных земель

Король духов земли

Король Пантаклей

Темный крылатый Воин в крылатом шлеме с короной восседает на саврасом коне. Доспехи его сходны с доспехами Короля Жезлов, но гербом ему служит крылатая голова оленя или антилопы. Под копытами коня простирается плодородная земля с колосьями спелой пшеницы. В одной руке Воин держит скипетр, увенчанный гексаграммой, в другой — пантакль, подобный Пантаклю Младшего Адепта-Ревнителя.

Если только этот Рыцарь не испытывает мощного благого влияния, он остается тяжеловесным, унылым и материалистичным. В делах материальных он трудолюбив, умен и терпелив. Оказавшись в дисгармоничном окружении, он становится алчным, скупым, тупоумным, завистливым и трусоватым, если только его не поддерживают другие, благотворные символы. На сфере Божественных Небес он правит участком от 20 градусов Льва до 20 градусов Девы.

Огонь Земли. Царь Гномов.

Королева земных престолов

Королева Пантаклей

Прекрасная лицом темноволосая женщина восседает на троне, под которым расстилается темная песчаная почва. Половина лица ее скрыта тенью, другая половина — светлая; лучше всего символический смысл ее будет передан, если изобразить ее в профиль. Одевание ее сходно с убором Королевы Жезлов, но гербом ей служит крылатая голова козла. Рядом с ней также стоит козел. В одной руке Королева держит скипетр, увенчанный кубом, а в другой — золотую державу.

Королева Пантаклей порывиста, доброжелательна, застенчива, очаровательна, великодушна, умна, печальна, правдива, однако подвержена переменам настроения. Оказавшись в дисгармоничном окружении, она становится нерешительной, капризной, неумной и непостоянной. На сфере Божественных Небес она правит участком от 20 градусов Стрельца до 20 градусов Козерога.

Вода Земли. Царица Гномов.

Принц колесницы земли

Рыцарь Пантаклей

Крылатый царственный юноша восседает на колеснице, запряженной быком. Гербом ему служит голова крылатого быка. Под колесами колесницы расстилается земля, усыпанная цветами. В одной руке, опущенной вниз, Рыцарь держит золотую державу, а в другой — скипетр, увенчанный шаром и крестом.

Это символ прироста материи, приращения добра и зла, уплотнения и укрепления, практических действий, прочности и постоянства. Оказавшись в дисгармоничном окружении, Рыцарь Пантаклей приобретает грубые животные черты, становится материалистичным и тупым. Разгневать его непросто, однако в ярости он ужасен. На сфере Божественных Небес он управляет участком от 20 градусов Овна до 20 градусов Тельца.

Воздух Земли. Принц и Император Гномов.

Принцесса гулких холмов

Роза земного дворца

Паж Пантаклей

Сильная и прекрасная Амазонка с медно-каштановыми волосами стоит посреди трав и цветов. Неподалеку видна роща деревьев. Обликом эта Принцесса подобна Гере, Церере и Прозерпине. Гербом ей служит крылатая голова овна; на плечах ее — плащ из овечьей шкуры. В одной руке Принцесса держит скипетр, увенчанный диском, в другой — пантакль, подобный тому, что изображен на карте Туза Пантаклей.

Она щедра, добра, прилежна, благожелательна, внимательна, отважна, заботлива и полна сострадания. Оказавшись в дисгармоничном окружении, она становится расточительной и развратной. На сфере Божественных Небес она правит одним из четырех секторов круга, охватывающего Северный полюс эклиптики.

Земля Земли. Принцесса и Императрица Гномов. Престол Туза Пантаклей.

ТРИДЦАТЬ ШЕСТЬ ДЕКАНАТОВ

Далее следуют описания младших карт четырех мастей. Общее количество их — тридцать шесть, и каждая из них соответствует одному из тридцати шести деканатов зодиака.

Центральные деканаты каждого знака, начиная с Овна, следуют в порядке дней недели:

Карта	Деканат	Значение	День недели
3 Жезлов	Овен	Утвержденная сила	Воскресенье
6 Пантаклей	Телец	Материальный успех	Понедельник
9 Мечей	Близнецы	Отчаяние и жестокость	Вторник
3 Кубков	Рак	Изобилие	Среда
6 Жезлов	Лев	Победа	Четверг
9 Пантаклей	Дева	Материальная прибыль	Пятница
3 Мечей	Весы	Скорбь	Суббота
6 Кубков	Скорпион	Наслаждение	Воскресенье
9 Жезлов	Стрелец	Великая сила	Понедельник
3 Пантаклей	Козерог	Материальные труды	Вторник
6 Мечей	Водолей	Заслуженный успех	Среда
9 Кубков	Рыбы	Материальное благоденствие	Четверг

Поскольку деканатов — тридцать шесть, а планет — семь, то под властью одной из планет находится на один деканат больше, чем под властью остальных. Эта планета — Марс. Он правит и последним деканатом Рыб, и первым деканатом Овна, ибо для того, чтобы преодолеть холод долгой зимы и положить начало весне, требуется много энергии.

Началом круга деканатов служит Королевская Звезда, расположенная в Сердце Льва, великая звезда *Cor Leonis*⁶, а следовательно, первым по счету является деканат Сатурна во Льве.

Далее описываются общие значения младших карт четырех мастей в их соответствии с девятью сефирот, расположенными ниже Кетер.

Хокма

Четыре Двойки символизируют Силы Короля и Королевы — начальное объединение и зарождение Силы, совершающееся прежде, чем в действие вступят Принц и Принцесса. Поэтому Двойки в целом обозначают начало и оплодотворение.

Бина

⁶ Лат. «Сердце Льва». Имеется в виду альфа Льва — звезда Регул, название которой переводится с латыни как «царственная». — *Примеч. перев.*

Четыре Тройки в целом символизируют осуществление действия, совершающегося благодаря появлению Принца. На всех картах Троек символ масти изображен в центре. Это решительное действие, которое может быть обращено как во благо, так и во зло.

Хесед

Четыре Четверки — это завершение, реализация, свершение, устройство и утверждение всякого дела.

Гебура

Четыре Пятерки — это борьба, противостояние и битва; война; препятствие, стоящее на пути всякого дела. Об успехе или неудаче следует судить по другим картам.

Тиферет

Четыре Шестерки — это решительное достижение цели и завершение дела.

Нецах

Четыре Семерки в целом символизируют силу, превосходящую материальный план. Они подобны королевскому венцу, дарующему могущество, — но не всякий достоин обрести этот венец. Таким образом, Семерки обозначают некий возможный результат, достижение которого будет зависеть от предпринятых действий. Значение их во многом зависит от других сопутствующих символов.

Ход

Четыре Восьмерки в целом указывают на частный, единичный успех, то есть на временный успех в рассматриваемом деле, который, однако, не повлечет за собой сколько-нибудь значительных последствий.

Йесод

Четыре Девятки в целом символизируют чрезвычайно мощную основообразующую силу. Они покоятся на прочной опоре, а потому обозначают исполнительную власть в широком смысле слова, которая может быть обращена как во благо, так и во зло.

Малкут

Четыре Десятки в целом обозначают утверждение Силы, достигшей полного расцвета, причем Сила эта может оказаться как благой, так и злой. Рассматриваемый вопрос решен полностью и со всей определенностью. Это сила, подобная силе Девяток, но завершающая ее и доводящая до окончательного результата.

Таковы самые общие значения числовых карт.

Далее следуют более подробные описания и толкования⁷. Следует иметь в виду, что значения карт деканатов всегда зависят от других символов, оказавшихся рядом с ними в раскладе.

Сатурн во Льве, 1° — 10°. Владыка борьбы

Пятерка Жезлов

Две блистающе-белые ангельские руки протянуты из облаков справа и слева от центра карты. Они соединены в рукопожатии Первого ордена и в то же время держат пучок из пяти жезлов, или факелов, подобных Жезлу Младшего Адепта-Ревнителя. Четыре жезла расположены крест-накрест, смыкаясь в одной точке, а пятый — вертикально в центре. Из точки их пересечения

⁷ Далее описываются карты «Таро Золотой Зари». См. Golden Dawn Tarot Deck by Wang and Regardie, U.S. Game Systems, 1978—1979. — *Примеч. И. Регарди.*

исходят языки пламени. Над центральным жезлом изображен символ Сатурна, а под жезлом — символ Льва (обозначения деканата).

Яростная борьба и соперничество, безрассудная храбрость, опрометчивость, жестокость, насилие, похоть и желание, расточительность или щедрость, в зависимости от того, доброе или дурное влияние испытывает карта.

Гебура буквы Йод. (Раздоры и битвы.) Этот деканат начинается от Королевской звезды Льва⁸. Над ним властвуют два Великих Ангела из Имени Шем ха-Мефораш — Вахавиах (Vahaviah) и Йелаель (Yelael).

Юпитер во Льве, 10° — 20°. Владыка победы

Шестерка Жезлов

Две руки в рукопожатии, как на предыдущей карте, держат шесть жезлов, соединенных в одной точке: три по левую сторону от центра, три — по правую. Из этой центральной точки исходят языки пламени. Над пучком и под ним изображено по короткому жезлу, а нижней части карты помещено также облако с поднимающимися от него языками огня. Над верхним коротким жезлом находится символ Юпитера, а над нижним — символ Льва (обозначения деканата).

Победа после борьбы, успех, достигнутый благодаря энергичности и трудолюбию, любовь, удовольствие, завоеванное трудом, осмотрительность, общительность и стремление избежать борьбы, однако если вступить в борьбу все же придется, враги будут повержены. Также надменность, высокомерие, гордыня, похвальба своими богатствами и достижениями и пр. В целом значение зависит от влияния других карт.

Тиферет буквы Йод. (Прибыль.) Два Великих Ангела из имени Шем ха-Мефораш — Сайтель (Saitel) и Ольмиах (Olmiah).

Марс во Льве, 20° — 30°. Владыка доблести

Семерка Жезлов

Две руки в рукопожатии, как на предыдущей карте, держат шесть жезлов, соединенных в одной точке: три по левую сторону от центра, три — по правую. Из облака, расположенного в нижней части карты, поднимается третья рука, держащая вертикальный жезл, который проходит через точку пересечения остальных. Из этой точки исходят языки пламени. Над центральным жезлом и под ним изображены соответственно символы Марса и Льва (обозначения деканата).

Возможность победы при условии, что будет приложено достаточно сил и будет проявлена отвага; доблесть, противодействие, препятствия, затруднения, но и смелость, позволяющая взглянуть в лицо опасности; ссоры, невежество, притворство, споры, пререкания и угрозы; также победа в делах мелких и незначительных; влияние на подчиненных. Как обычно, зависит от влияния других карт.

Нецах буквы Йод. (Противодействие, но и отвага.) Два Великих Ангела — Махашиах (Mahashiah) и Лелакель (Lelakel).

Солнце в Деве, 1° — 10°. Владыка благоразумия

Восьмерка Пантаклей

Блестяще-белая рука Ангела, протянутая из облака, держит ветвь розового дерева с четырьмя белыми розами на ней, которые касаются только четырех нижних пантаклей. Бутонов на ветке нет, но есть четыре листа, касающиеся четырех верхних пантаклей. Все Пантакли схожи с тем, что изображен на карте Туза Пантаклей, однако без мальтийского креста и крыльев. Расположены они, как точки в геомантической фигуре Populus.

Над пантаклями и под ними изображены соответственно символы Солнца и Девы (обозначения деканата).

Чрезмерная осторожность в незначительных делах, идущая в ущерб вещам действительно важным. Экономность в мелочах, но расточительность в крупном. Получение мелкой суммы

⁸ Еще одно название звезды Регул. — *Примеч. перев.*

наличных денег. Низость, скупость. Трудолюбие, обработка земли, накопление имущества, недостаток предприимчивости.

Ход Хе конечной. (Мастерство, благоразумие, хитрость.) Могучие Ангелы Акаиах (Akaiah) и Кехетель (Kehethel).

Венера в Деве, 10° — 20°. Владыка материальной прибыли

Девятка Пантаклей

Блισταюще-белая рука Ангела, как на предыдущей карте, держит ветвь розового дерева с девятью белыми розами, каждая из которых касается одного из пантаклей.

Кроме того, на ветке, кроме раскрывшихся цветков, появились бутоны. Над пантаклями и под ними изображены соответственно символы Венеры и Девы.

Полное осуществление стремлений в области материальной прибыли, получение наследства, алчность, собирание и хранение богатств, иногда — воровство и мошенничество. Все зависит от влияний, которые испытывает карта.

Йесод Хе конечной. (Наследство, крупная материальная прибыль.) Могучие Ангелы Хазаель (Hazayel) и Альдиах (Aldiah).

Меркурий в Деве, 20° — 30°. Владыка богатства

Десятка Пантаклей

Ангельская рука держит ветвь за нижний конец; каждая из десяти роз касается одного из пантаклей. Бутонов на ветви нет. Над пантаклями и под ними изображены соответственно символы Меркурия и Девы.

Полное исполнение желаний в области материальной прибыли и богатства, но ничего сверх того. Пребывание на самом гребне успеха. Старость, леность, огромное богатство, но иногда — частичные убытки; медлительность, вялость ума, однако в денежных операциях — удача и преуспевание.

Малкут Хе конечной. (Богатство.) Ангелы Лавиах (Laviah) и Хихаях (Hihayah).

Луна в Весах, 1° — 10°. Владыка примирения

Двойка Мечей

Две блистающе-белые ангельские руки, держащие два перекрещенных меча, подобных Кинжалам Воздуха — орудиям Младшего Адепта-Ревнителя. В точке пересечения мечей помещена пятилепестковая роза, от которой исходят белые лучи. В верхней и в нижней частях карты изображено по маленькому кинжалу, а над и под ними расположены соответственно символы Луны (в горизонтальном положении)⁹ и Весов (обозначения деканата).

Противоречивые свойства, сочетающиеся в единой натуре. Сила, обретенная в страдании. Удовольствие, следующее за болью. Жертвы и несчастья, из которых, однако, рождается сила, о чем свидетельствует положение розы: сама боль рождает красоту. Примирение, устранение разногласий, правосудие. Истина и ложь. Скорбь и сочувствие тем, кто попал в беду, помощь слабым и угнетенным, бескорыстие. Также склонность к повторному нанесению оскорблений тем, кто даровал прощение за прошлые обиды; тенденция задавать неуместные вопросы, бестактность, «медвежьи услуги». Разговорчивость.

Хокма буквы Вав. (Примирение после ссоры; однако некоторая напряженность в отношениях сохраняется. Поступки иногда эгоистичны, иногда бескорыстны.) Великие Ангелы Йезалель (Yezalel) и Мебахель (Mebahel).

Сатурн в Весах, 10° — 20°. Владыка скорби

Тройка Мечей

⁹ На картах деканатов символ Луны всегда изображается в горизонтальном положении, выпуклостью вниз. — Примеч. С. Мазерса.

Три блистающе-белые Ангельские руки, протянутые из облаков, держат направленные вертикально вверх три меча (как если бы центральный клинок разъединил два меча, скрещенные на предыдущей карте). Центральный меч рассекает пополам пятилепестковую розу (которая на предшествующей карте находилась в точке пересечения двух мечей), ее лепестки рассыпаются, сияние померкло. Над центральным мечом и под ним изображены соответственно символы Сатурна и Весов (обозначения деканата).

Разрыв, вторжение, разделение, ссора, разжигание вражды, сеяние раздоров, скорбь, слезы; также радость от порочных наслаждений; пение; способность сдержать данное обещание, честность в денежных операциях; себялюбие и распутство, но иногда — щедрость; лживость в речах; подражание. В целом, толкование зависит от влияния других символов.

Бина буквы Вав. (Несчастье, скорбь, слезы.) Ангелы Хараель (Harayel) и Хакамиах (Haqamiah).

Юпитер в Весах, 20° — 30°. Владыка отдыха от борьбы Четверка Мечей

Две блистающе-белые ангельские руки, каждая держит по два меча. Эти четыре меча пересекаются в центре карты, и в этой точке пересечения вновь появляется пятилепестковая роза, излучающая белое сияние. Над мечами и под ними изображено по маленькому кинжалу. Вверху и внизу, на остриях кинжалов помещены символы Юпитера и Весов (обозначения деканата).

Отдых от скорбей, но лишь по прошествии периода бедствий. Мир, наступающий вслед за Войной. Отдых от тревог. Покой и тишина, спокойствие и изобилие, но лишь после того, как завершится борьба. Блага мирской жизни, процветание. Значение символа зависит от влияния других карт.

Хесед буквы Вав. (Выздоровление от болезни, перемена к лучшему.) Ангелы Лавиах (Laviah) и Келиэль (Kelial).

Марс в Скорпионе, 1° — 10°. Владыка утраченного наслаждения Пятерка Кубков

Блистающе-белая ангельская рука, такая же, как на предыдущих изображениях, держит лотосы или кувшинки на высоких стеблях; часть цветков склоняется вправо, остальные — влево. На стеблях нет бутонов, только листья. Цветки склоняются над чашами, по форме схожими с соответствующим магическим орудием Младшего Адепта-Ревнителя и выстроенными наподобие фонтана; но чаши эти пусты, и вода не льется в них из лотосов. Над этим изображением и под ним расположены соответственно символы Марса и Скорпиона (обозначения деканата).

Смерть или конец наслаждению. Разочарование. Скорбь и утрата того, что могло принести наслаждение. Печаль, обман, коварство, неприязнь, клевета, непрошенная снисходительность. Всевозможные тревоги и неприятности, исходящие из самых неожиданных источников.

Гебура буквы Хе. (Разочарования в любви, распад брачного союза, обида, нанесенная другом, разрыв дружеских связей.) Ангелы Ливоях (Livoyah) и Фехилиах (Phehilyah).

Солнце в Скорпионе, 10° — 20°. Владыка наслаждения Шестерка Кубков

Ангельская рука, такая же, как на предыдущих изображениях, держит пучок лотосов или кувшинок на высоких стеблях. Каждый из шести цветков склоняется над одной из чаш. Из цветков льется в чаши сверкающая белизной вода; однако чаши наполнены лишь наполовину. Над этим изображением и под ним расположены соответственно символы Солнца и Скорпиона — обозначение деканата.

Начало устойчивого прироста во всех делах, связанных с прибылями и наслаждениями, — но только начало. Также оскорбление, несовершенное знание, а в некоторых случаях — раздоры и распри, возникающие из-за неумного тщеславия и самонадеянности. Иногда — неблагодарность и бесцеремонность, а иногда — дружелюбие и терпение. Все зависит от влияния других карт.

Тиферет буквы Хе. (Начало исполнения желаний, счастья, процветания или удовольствия.) Ангелы Нелохизель (Nelokhiel) и Йеяель (Yeayiel).

Венера в Скорпионе, 20° — 30°. Владыка мнимого успеха Семерка Кубков

Ангельская рука, как обычно, держит лотосы на высоких стеблях, поднимающиеся из нижней чаши, которая помещена на центральной вертикальной оси карты. Рука расположена между нижней и средней чашами. Над каждой из чаш, за исключением нижней центральной, наклонен цветок лотоса, но чаши пусты, и вода из цветков не льется в них. Над изображением и под ним расположены соответственно символы Венеры и Скорпиона (обозначения деканата).

Возможность победы, которая, однако, может ускользнуть из-за бездеятельности. Мнимый успех. Крушение надежд в минуту кажущейся победы. Ложь, заблуждения, неисполненные обещания. Пьянство, гнев, тщеславие, похоть, прелюбодеяние, насилие против женщины. Эгоистичные траты. Обман в любви и дружбе. Нередко успех бывает достигнут, но за ним следуют неудачи. Значение карты зависит от влияния других символов.

Нецах буквы Хе. (Ложь. Неисполненное обещание. Иллюзии. Ошибки. Обман. В начале — поверхностный успех, но недостаточно сил, чтобы удержать его.) Ангелы Мелохель (Melochel) и Хахавиах (Chahaviah).

Меркурий в Стрельце, 1° — 10°. Владыка быстроты Восьмерка Жезлов

Из облаков протянуты четыре блистающе-белые Ангельские руки (две — слева, две — справа), попарно соединенные в центре карты в рукопожатиях Первого ордена. В каждой паре рук — по четыре жезла; все восемь жезлов соединены в одной точке, из которой исходят языки пламени. Над изображением помещено два маленьких жезла, от которых также исходят языки огня, направленные сверху вниз. У верхнего и у нижнего краев карты на центральной вертикальной оси расположены соответственно символы Меркурия и Стрельца (обозначения деканата).

Избыточная сила, приложенная слишком неожиданно. Стремительный рывок, однако энергия быстро иссякает. Действие мощное, но непродолжительное. Быстрота. Отвага, смелость, уверенность, свобода, борьба, неистовство. Стремление быть на открытом воздухе, спорт на природе, садоводство, прогулки по лугам и полям. Щедрость, утонченность, красноречивость, но и некоторая ненадежность. Ненасытность, дерзость, угнетение. Воровство и грабеж. Значение карты зависит от влияния других символов.

Ход буквы Йод. (Срочные сообщения и известия.) Ангелы Нитахиах (Nithahiah) и Хааях (Haayah).

Луна в Стрельце, 10° — 20°. Владыка великой силы Девятка Жезлов

Четыре руки держат восемь жезлов так же, как на предыдущем изображении; кроме того, от нижнего края карты поднимается пятая рука, держащая еще один жезл, направленный вертикально вверх и проходящий через точку пересечения остальных жезлов. Из этой точки исходят языки пламени. Над изображением и под ним размещены соответственно символы Луны (в горизонтальном положении) и Стрельца.

Огромная и постоянная сила, которую невозможно преодолеть. Титаническая мощь, иногда сочетающаяся со способностью найти для нее правильную точку приложения. Большие успехи, приходящие в результате борьбы и затраты сил. Победа, следующая за опасениями и страхами. Крепкое здоровье или выздоровление от болезни, но склонность к сомнениям. Щедрость, любознательность и любопытство, увлечение внешним блеском, несговорчивость, упрямство.

Йесод буквы Йод. (Сила, мощь, здоровье. Выздоровление от болезни.) Ангелы Йератель (Yerathel) и Сахиах (Sahiah).

Сатурн в Стрельце, 20° — 30°. Владыка угнетения

Десятка Жезлов

Четыре руки держат восемь жезлов, как на предыдущих изображениях. Пятая рука, поднимающаяся от нижнего края карты, держит еще два жезла, расположенных вертикально и проходящих через точку пересечения остальных восьми. Над этим изображением и под ним расположены соответственно символы Сатурна и Стрельца. Из точки пересечения исходит пламя.

Жестокая, властная сила, служащая исключительно эгоистичным и материальным целям. Иногда — неудача в предпринятом деле; слишком сильное противодействие, которое человек не может преодолеть, потому что в начале предприятия проявил чрезмерный эгоизм. При дурном влиянии других карт — недоброжелательство, легкомыслие, ложь, злоба, клевета, зависть, упрямство, злодейства. При благоприятном влиянии — щедрость, самопожертвование и бескорыстие.

Малкут буквы Йод. (Жестокость, злоба, мстительность и несправедливость.) Ангелы Рейяэль (Reyael) и Авамель (Avamel).

Юпитер в Козероге, 1° — 10°. Владыка гармоничной перемены

Двойка Пантаклей

Два колеса, диска или пантакля, подобных тому, который изображен на карте Туза, соединены друг с другом зелено-золотой Змеей, обвивающейся вокруг них «восьмеркой». Змея держит во рту собственный хвост. Блистающе-белая рука Ангела держит оба диска или же охватывает центральную точку «восьмерки». На этой карте роз нет. Над изображением и под ним помещены соответственно символы Юпитера и Козерога. Это — символ вращения.

Гармония в переменах. Попеременные прибыли и убытки, чередование слабости и силы, смена занятий, путешествия или бесцельные блуждания, недовольство каким бы то ни было стабильным положением дел. Воодушевление сменяется унынием, работоспособность непостоянна; благоразумие в управлении делами приносит удачу, однако иногда совершаются поступки нерасчетливые и неумные. Разговорчивость чередуется с подозрительностью. Доброта сочетается с неуверенностью и непоследовательностью. Удача в путешествиях. Склонность к спорам.

Хокма Хе конечной. (Приятные перемены, посещение друзей.) Ангелы Лекабель (Lekabel) и Веширах (Veshiriah).

Марс в Козероге, 10° — 20°. Владыка материальных трудов

Тройка Пантаклей

Блистающе-белая ангельская рука, такая же, как на предыдущих изображениях, держит ветвь розового дерева. Два белых бутона на этой ветви касаются сверху верхнего из пантаклей. Пантакли выстроены в треугольник.

Над этим изображением и под ним расположены соответственно символы Марса и Козерога. Действенная, конструктивная сила, строительство, возведение, творчество, осуществление, прирост в области материальных вещей, прибыль от торговых сделок, порядок, увеличение состояния, влияние, умные решения в предпринимательстве, себялюбие, начало дела, которое будет утверждаться и развиваться позднее. Узость мышления и предубежденность, однако в делах, связанных с прибылью, — ум и проницательность. Определяется влиянием других карт. Иногда указывает на то, что человек пытается достичь невозможного.

Бина Хе конечной. (Предпринимательство, наемная работа, торговые сделки.) Ангелы Йехавиах (Yechaviah) и Лехахиах (Lehachiah).

Солнце в Козероге, 20° — 30°. Владыка земной власти

Четверка Пантаклей

Рука, держащая ветвь розового дерева без бутонов и цветков, за исключением одной-единственной полностью раскрытой белой розы в самом центре. Четыре пантакля. Над изображением и под ним — символы Солнца и Козерога.

Обеспеченный материальный успех, прибыль; порядок, совершенная земная власть, но ничего сверх того. Предубежденность, алчность, подозрительность, осторожность и аккуратность, но и недовольство. Недостаток предприимчивости и оригинальности. Как обычно, зависит от влияния других карт.

Хесед Хе конечной. (Получение денег или приобретение влияния. Подарок.) Ангелы Кебекиах (Keveqiah) и Мендиэль (Mendial).

Венера в Водолее, 1° — 10°. Владыка поражения Пятерка Мечей

Две блистающие руки, каждая держит по два меча, обращенных вертикально вверх. Мечи не только не перекрещиваются, но и отделены друг от друга: одна пара расположена у левого края карты, другая — у правого. Еще одна рука держит в центре пятый меч, также направленный острием вверх. Роза (вернувшаяся в центр карты на изображении Четверки Мечей) снова рассечена, лепестки ее опадают. Над изображением и под ним размещены соответственно символы Венеры и Водолея.

Борьба завершается победой противника; неудача, поражение, тревога, неприятности, бедность, жадность. Страдание, приходящее на смену радости; тяжкий труд, беспокойство, утраты; порочность природы. Злоба, клевета, ложь, злорадство, сплетничество. Человек, сующий нос в чужие дела, разлучающий друзей и не терпящий, когда между другими царят мир и любовь. Жесткость в сочетании с трусостью, неблагодарностью и ненадежностью. Ум и быстрота в мыслях и речах. Сочувствие быстро пробуждается, но так же быстро и угасает. Зависит от влияния других карт.

Гебура буквы Вав. (Поражение, потери, злоба, неприязнь, клевета, злословие.) Ангелы Аниэль (Aniel) и Хамях (Chamiah).

Меркурий в Водолее, 10° — 20°. Владыка заслуженного успеха Шестерка Мечей

Две руки, как на предшествующих изображениях, держат каждая по три меча, пересекающихся в центре, где вновь появилась роза. Над изображением и под ним размещены соответственно символы Венеры и Водолея, опирающиеся на острия двух кинжалов или коротких мечей.

Успех, следующий за тревогами и неприятностями. Себялюбие, красота, тщеславие, но иногда — скромность; власть; терпение, трудолюбие и т.п. — согласно влиянию других карт.

Тиферет буквы Вав. (Труд, работа, путешествие по воде.) Ангелы Рехайель (Rehayal) и Йеезиэль (Yezeziel).

Луна в Водолее, 20° — 30°. Владыка непостоянных усилий Семерка Мечей

Две руки, как на предыдущем изображении, держат по три меча каждая. Третья рука в центре держит седьмой меч, обращенный вертикально вверх. Острия всех мечей соприкасаются друг с другом: седьмой меч не разделит их. Рука, держащая центральный меч, поддерживает также розу — в знак достижимости Победы. Над изображением и под ним расположены соответственно символы Луны и Водолея.

Частичный успех, отступление в момент, когда до победы останется всего шаг, — как если бы исчерпался последний остаток сил. Из-за отказа от дальнейших усилий можно проиграть в ситуации, когда выигрыш на самом деле вполне достижим. Тяга к изобилию, зачарованность внешним блеском, податливость на комплименты, обидчивость, склонность следить и шпионить за другими людьми. Предательство доверия, хотя и не всегда преднамеренное. Нерешительность и ненадежность. Как всегда, зависит от влияния других карт.

Нецах буквы Вав. (Путешествие по суше; ненадежность природы.) Ангелы и Хахихель (Hahihel) и Михаэль (Michael).

Сатурн в Рыбах, 1° — 10°. Владыка отречения от достигнутого

Восьмерка Кубков

Рука, держащая пучок лотосов или кувшинок на высоких стеблях. Раскрыты только два цветка, склонившиеся над двумя центральными чашами. Из этих лотосов в чаши льется сверкающая белизной вода, но чаши еще не наполнены доверху. Три верхние Чаши пусты. Над изображением и под ним размещены соответственно символы Сатурна и Рыб.

Временный успех, не ведущий, однако, к дальнейшим достижениям. Отказ от достигнутого результата. Даже если до цели подать рукой, успехов окажется неустойчивым. Лениость, желание «почивать на лаврах». Частые переезды с места на место. Несчастье и беспричинная тоска. Погоня за богатством. Неустойчивость, мера которой определяется сопутствующими картами.

Ход буквы Хе. (Отречение от достигнутого, упадок интереса к чему бы то ни было.) Ангелы — Вавалиах (Vavaliah) и Йелахиах (Yelahiah).

Юпитер в Рыбах, 10° — 20°. Владыка материального благоденствия

Девятка Кубков

Рука, протянутая из облака, держит пучок лотосов или водяных лилий. Каждый цветок наклонен над одной из девяти чаш, и из каждого цветка льется вода. Все Чаши полны доверху, и вода переливается через край. Над изображением и под ним расположены соответственно символы Юпитера и Рыб (обозначения деканата).

Полное и совершенное удовольствие, почти абсолютное счастье. Самовосхваление, тщеславие, самомнение, склонность много говорить о себе, но при этом добрая и любящая натура и, в определенных пределах, бескорыстие. Благородство, возвышенный ум, не довольствующийся мелкими и ограниченными помышлениями. Опасность быть оклеветанным из-за излишней самонадеянности. Доброта и щедрость, но, возможно, чрезмерное простодушие.

Йесод буквы Хе. (Полное преуспеяние, наслаждение, счастье, исполнение желаний.) Ангелы Салиах (Saliah) и Ариэль (Ariel).

Марс в Рыбах, 20° — 30°. Владыка совершенного преуспеяния

Десятка Кубков

Рука держит пучок лотосов или кувшинок на высоких стеблях. Из цветков во все чаши льется сверкающе-белая вода; все чаши переполнены, вода переливается через край. Самую верхнюю чашу отдельно держит другая рука; вода из нее льется в крайнюю левую чашу верхнего ряда, а в нее саму — из того цветка лотоса, который занимает самое высокое место в композиции. Над изображением и под ним расположены соответственно символы Марса и Рыб.

Устойчивый и стабильный успех, счастье, снизошедшее свыше. Десятка Кубков не столь чувственна, как Девятка — «Владыка Материального благоденствия», — однако обозначает счастье, более близкое к истинному. Наслаждение, разгул, разврат. Сострадание, покой, установление мира. Доброта и щедрость или распутство и расточительство, — в зависимости от влияния других карт.

Малкут буквы Хе. (Устроение дел в полном согласии с желанием, совершенное счастье.) Ангелы — Ааслях (Aasliah) и Михель (Michal)¹⁰.

Марс в Овне, 1° — 10°. Владыка власти

Двойка Жезлов

Рука, держащая два скрещенных жезла. Из точки пересечения исходят языки пламени. Вверху и внизу помещены два маленьких жезла, также охваченных огнем, а над ними располагаются соответственно символы Марса и Овна.

¹⁰ В действительности эта карта не настолько благоприятна, как говорится в описании. Она обозначает скуку и возникающие на этой почве раздоры, а также пресыщение и отвращение, рождающиеся из чрезмерной роскоши. В частности, она может указывать на наркотическую зависимость, излишества, неумеренность в наслаждениях и возникающие в результате болезни. — *Примеч. С. Мазерса.*

Сила, власть, гармоничное управление и справедливость. Отвага, смелость, свирепость, бесстыдство, мщение, решимость, щедрость, гордость, чувствительность, честолюбие, утонченность, беспокойство, буйство, но вместе с тем дальновидность; с другой стороны — злопамятность и упрямство. Зависит от сопутствующих карт.

Хокма буквы Йод. (Влияние на других людей. Авторитет, власть.) Ангелы Вехоэль (Vehoel) и Денеель (Deneyal).

Солнце в Овне, 10° — 20°. Владыка утвержденной силы Тройка Жезлов

Рука, протянутая из облаков, держит за середину три жезла: два перекрещены по диагоналям, а третий расположен вертикально. Из точки пересечения исходят языки огня. Над жезлами и под ними размещены соответственно символы Солнца и Овна.

Утвержденная сила. Осуществление надежд. Завершение труда, успех в борьбе. Гордость, благородство, богатство, сила, высокомерие. Грубое самоутверждение и надменность. Щедрость, настойчивость. Зависит от влияния других карт.

Бина буквы Йод. (Гордость, высокомерие и самоутверждение.) Ангелы Хехашиах (Hechashiah) и Амамиах (Amamiah).

Венера в Овне, 20° — 30°. Владыка завершеного труда Четверка Жезлов

Две руки, как на предыдущих изображениях, протянуты из облаков, расположенных у левого и правого краев карты. Соединяясь в центре в рукопожатии Первого ордена, они держат четыре жезла, сомкнутые в одной точке. Из точки пересечения исходят языки огня. Над изображением и под ним размещены над двумя малыми пламенеющими жезлами символы Венеры и Овна (обозначения деканата).

Совершенство, завершение труда, исполнявшегося вопреки всем препятствиям. Отдых от работы. Искусность, ум, красота, веселье, успешное достижение цели. Рассудительность, способность делать выводы на основе приобретенного знания. Неподготовленность, ненадежность и неуверенность из-за чрезмерного беспокойства и торопливости. Изящество манер. Иногда — неискренность и т.п.

Хесед буквы Йод. (Урегулирование, соглашение, завершение.) Ангелы — Нанаэль (Nanael) и Нитаэль (Nithael).

Меркурий в Тельце, 1° — 10°. Владыка материальных затруднений Пятерка Пантаклей

Рука держит ветвь розового дерева, с которой опадают белые розы. Бутонов на ветви нет. Пять пантаклей — таких же, как на карте Туза Пантаклей. Символы Меркурия и Тельца (обозначения деканата).

Потеря денег или положения. Беспокойство по поводу материальных вещей. Тяжелый труд, возделывание земли, строительство, знание и проницательность в мирских делах, бедность, осторожность. Доброта; иногда — возмещение убытков благодаря тяжелому труду. Недостаток воображения, грубость, суровость, решительность, упрямство.

Гебура Хе конечной. (Потеря работы, потеря денег, беспокойство по поводу денег.) Ангелы Мибахаях (Mibahaiyah) и Поояэль (Pooyal).

Луна в Тельце, 10° — 20°. Владыка материального успеха Шестерка Пантаклей

Рука, держащая ветвь с белыми розами и бутонами. Каждый цветок касается одного из шести пантаклей. Над изображением и под ним размещены символы Луны и Тельца (обозначения деканата).

Успех и прибыль в материальных предприятиях, сила, влияние, высокое общественное положение, благородство, власть над людьми. Удача, успех, справедливость и великодушие. Под дурным влиянием — зазнайство, высокомерие или мотовство.

Тиферет Хе конечной. (Успех в материальной сфере. Процветание в делах.) Ангелы — Немамиах (Nemaniah) и Йеелель (Yevelal).

Сатурн в Тельце, 20° — 30°. Владыка недостигнутого успеха

Семерка Пантаклей

Рука, протянутая из облака, держит ветвь розового дерева над семью пантаклями, расположенными как точки в геомантической фигуре Rubeus. Только пять роз склоняются над верхними пятью пантаклями, не касаясь их. Больше на ветви нет ни цветков, ни бутонов, и ни одна из роз не располагается вблизи двух нижних пантаклей. Над изображением и под ними помещены соответственно символы Сатурна и Тельца.

Несбывшиеся надежды на успех (что символизируют так и не раскрывшиеся розовые бутоны). Счастье, ускользнувшее из рук. Обманутые надежды, разочарование. Несчастье, рабство, нужда, низость. Земледелец; неудачник. Иногда эта карта обозначает незначительные единичные успехи, которые не повлекут за собой каких-либо более важных достижений и никак не повлияют на ситуацию в целом, хотя и могут показаться многообещающими. Все зависит от влияния других карт.

Нецах Хе конечной. (Невыгодное вложение средств; работа, не приносящая прибыли. Жалкое вознаграждение за тяжкий труд.) Ангелы — Херохиэль (Herochiel) и Мицраэль (Mitzrael).

Юпитер в Близнецах, 1° — 10°. Владыка ограниченной силы

Восьмерка Мечей

Четыре руки, как обычно, держат по два меча, направленные остриями вверх и соприкасающиеся в одной точке у верхнего края карты. Две руки у левого края карты расположены немного ниже двух правых. В центре снова появляется роза, присутствующая на других картах масти мечей. Над изображением и под ним размещены соответственно символы Юпитера и Близнецов.

Чрезмерно мощная сила, потраченная на незначительные цели; излишнее внимание к деталям — в ущерб основному принципу и более важным вещам. Под дурным влиянием — злобность, мелочность и деспотичность. Также эта карта означает способность к терпеливому исследованию мелочей. Исклнительная легкость в некоторых занятиях, но крайняя неупорядоченность в прочих делах. Порывистость. Человеку в равной мере нравится и получать, и дарить деньги или подарки. Щедрость, ум, проницательность; эгоизм, отсутствие сильных привязанностей. Восхищение мудростью, но при этом ум направлен на мелкие и недостойные предметы.

Ход буквы Вав. (Узость мысли, ограниченность, мелочность; тюрьма.) Ангелы — Вемибаэль (Vemibael) и Йахохель (Yahohel).

Марс в Близнецах, 10° — 20°. Владыка отчаяния и жестокости

Девятка Мечей

Четыре руки (расположенные так же, как на предшествующей карте) держат восемь мечей, направленных остриями вверх, но не соединенных остриями. Пятая рука держит в центре карты девятый меч, обращенный вертикально вверх и разъединяющий остальные восемь. Розы на этой карте нет вовсе (как если бы ее не просто разрубили, а окончательно уничтожили). Вверху и внизу размещены соответственно символы Марса и Близнецов.

Отчаяние, жестокость, безжалостность, злоба, страдание, нужда, утраты, несчастье. Бремя, гнет, тяжкий труд; утонченность и искусное мастерство; ложь, бессовестность, клевета. Но также послушание, верность, терпение, бескорыстие и т.п. Все зависит от влияния других карт.

Йесод буквы Вав. Ангелы Аневель (Anevel) и Махайель (Machayel).

Солнце в Близнецах, 20° — 30°. Владыка разрушения

Десятка Мечей

Четыре руки (как на предшествующем символе) держат восемь мечей, не соприкасающихся остриями. Еще две руки держат в центре карты два скрещенных меча, как бы разъединяющих правую и левую стороны изображения. Розы на этой карте нет. Над изображением и под ним помещены соответственно символы Солнца и Близнецов.

(Этот символ даже еще хуже, чем Девятка Мечей.) Неподвластная контролю агрессивная сила, полное крушение и провал. Крах всех проектов и планов. Презрение, леность и наглость, но при этом — радость и веселье. Завистник, стремящийся разрушать чужое счастье, подражатель, пустослов, — или же человек умный, проницательный и красноречивый, в зависимости от влияния других карт.

Малкут буквы Вав. (Разрушение, смерть, поражение, раскол.) Ангелы Дамабаях (Damabaiyah) и Менкель (Menqel).

Венера в Раке, 1° — 10°. Владыка любви

Двойка Кубков

В нижней половине карты из облака протянута рука, держащая за середину стебель лотоса, который поднимается из воды, изображенной у нижнего края карты. Из цветка лотоса, расположенного выше руки, вздымается еще один стебель, увенчанный еще одним цветком лотоса или кувшинки, помещенным у верхнего края карты. Из этого верхнего цветка щедро изливается поток воды. Прямо под ним стебель пересекается скрещенными изображениями двух дельфинов — золотого и серебряного; вода изливается на этих дельфинов, затем стекает золотым и серебряным ручьями в две переполненные чаши, а из них льется в озеро, занимающее нижнюю часть карты. Над изображением и под ним помещены символы Венеры и Рака.

Гармония мужского и женского начал, объединенных в любовном союзе. Наслаждение, радость, утонченность; но иногда — глупость, мотовство, расточительность и безрассудные поступки. Все зависит от влияния других карт.

Хокма буквы Хе. (Брачный союз, дом, удовольствие.) Ангелы Айоэль (Ayuel) и Хабооях (Chabooyah).

Меркурий в Раке, 10° — 20°. Владыка изобилия

Тройка Кубков

Такая же рука, как на предыдущих изображениях, держит пучок лотосов или кувшинок. Два цветка отклоняются соответственно влево и вправо и, склоняясь над верхней Чашей, льют в нее сверкающе-белую воду. Точно так же льется из цветков вода и в две нижние Чаши. Все Чаши переполнены; из верхней вода стекает в нижние, а из тех — в нижнюю часть карты. Над изображением помещен символ Меркурия, а внизу — символ Рака.

Изобилие, достаток, преуспевание, удовольствие, чувственность, пассивный успех, удача и счастье. Любовь, радость, доброта и щедрость. Зависит от других карт.

Бина буквы Хе. (Изобилие, радушие, пища и питье, наслаждение, танцы, новые наряды, веселье и развлечения.) Ангелы Рахаэль (Rahael) и Иабомаях (Yabomayah).

Луна в Раке, 20° — 30°. Владыка неполного наслаждения

Четверка Кубков

Четыре чаши. Из двух верхних вода стекает в две нижние, из которых уже не переливается через край. Рука держит пучок лотосов; один из цветков поднимается на стебле до самого верхнего края карты. Из этого цветка вод льется в две верхние чаши. Посередине от стебля отходят вправо и влево два листа, как бы образующих крест в центре карты. Над изображением и под ним помещены соответственно символы Луны и Рака.

Успех или наслаждение, близящиеся к концу. Стабильный период счастья, который, однако, может вскоре завершиться. Эта карта не является настолько определенным показателем брачного союза и любви, как предыдущий символ. Она слишком пассивна, чтобы олицетворять идеальное,

совершенное счастье. Быстрота, охота, погоня. Победа в состязании; иногда — несправедливость. «Ложка дегтя в бочке меда».

Хесед буквы Хе. (Удовольствие, сопровождающееся некоторыми неудобствами и тревогой. Неполное наслаждение, частичный успех.) Ангелы Хахаель (Hahayel) и Мевамаях (Mevamayah).

ПРИМЕЧАНИЕ

Достопочтеннейшего Брата D.D.C.F. (С.Л. Макгрегора Мазерса)

На этом заканчивается описание тридцати шести младших карт, соответствующих тридцати шести деканатам зодиака. Влияние ангелов из Имени Шем ха-Мефореш не ограничивается их связью с деканатами: оно несравненно более возвышенно, обширно и важно, чем может показаться на первый взгляд. Вышеприведенные заметки — это не просто описание символики, а плоды многочисленных проверок и испытаний, сопоставлений и исследования каждой карты при помощи ясновидения и иными способами. Результаты этих испытаний убедили меня в том, что символика «Книги Т» безусловно верна и с чрезвычайной точностью отражает оккультные Силы Вселенной.

ПРОРИЦАНИЕ С ПОМОЩЬЮ ТАРО

Данная форма Прорицания особенно уместна для рассмотрения обычных материальных событий повседневной жизни.

Она представляет способ расположения карт, основанный на схеме иерархии символов Таро. **Чем точнее и полнее какой-либо способ Прорицания гармонирует с иерархией Вселенной, тем выше вероятность получить правильный и надежный ответ.** Ибо только в этом случае между прорицанием и Оккультными силами Природы утверждается прочная связь. Как только используемые Символы перестают соответствовать внутренним оккультным Силами, связь между ними становится непрочной, а иногда вовсе разрывается. По этой причине некоторые способы Прорицания в одних случаях дают истинный ответ, а в других — ложный, временами же открывают истину лишь частично: это означает, что соответствие не соблюдено с надлежащей строгостью, или же указывает на то, что инструментом Прорицания воспользовался человек невежественный и непосвященный.

Вот почему Прорицатель должен приступать к Прорицанию, лишь очистив свой ум от предрассудков, от гнева и страха, равно как и от любви, и, сверх того, глубоко изучив соответствия тех символов, которые он намеревается использовать. Также он должен быть готов при необходимости употребить свою интуицию и дар ясновидения и всеми силами избегать искаженных толкований и натяжек. Кроме того, неблагоприятно обращаться за прорицанием несколько раз по одному и тому же поводу. Наконец, Прорицатель должен понимать, что даже материальные оккультные силы действуют не как орудия слепого рока, но в согласии с волей правящих ими иных, более духовных сил.

Кроме того, желательно, чтобы Прорицатель использовал регалии и эмблемы своей Степени и начертал над колодой какую-либо из призывающих гексаграмм или пентаграмм (рукой или подходящим магическим орудием). Кроме того, в некоторых случаях полезно призвать на помощь стихийную силу, согласующуюся с вопросом Прорицания.

Не следует забывать и о том, что при работе с малыми магическими орудиями под рукой должны быть все четыре инструмента, даже если в операции используется только один. Ибо если это правило не будет соблюдено, то масть, соответствующая призываемой Стихии, обретет чрезмерную силу, и вместо помощи в Прорицании стихийная сила станет препятствием на пути к верному истолкованию карт.

ОТКРЫТИЕ КЛЮЧА

Метод Прорицания, именуемый «Открытием Ключа», состоит из пяти последовательных раскладов, перед каждым из которых карты тасуются, а перед первым и четвертым колода вдобавок снимается особым образом. Соответствия этих пяти раскладов таковы: первый соответствует власти Четырех Принцесс, в свою очередь находящихся под владычеством Четырех Тузов; второй — власти Королей, Королев и Рыцарей, распределенных между двенадцатью домами гороскопа; третий — власти тех двенадцати Старших Арканов, которые соотносятся со знаками зодиака; четвертый — власти Младших Арканов, которым поставлены в соответствия 36 деканатов; и, наконец, пятый — власти Сефирот на сфере Божественных Небес.

Таким образом, Операция, именуемая «Открытием Ключа» (как было сказано, в особенности уместная для прояснения повседневных событий жизни), состоит из пяти последовательных отдельных операций. Первая из них описывает начало дела, о котором вопрошается в Прорицании. Вторая, третья и четвертая характеризуют развитие этого дела, а пятая — его завершение.

Прежде чем приступить к Прорицанию, следует выбрать одну из шестнадцати «королевских» карт, которая будет сигнификатором вопрошающего. Личность вопрошающего должна как можно более точно соответствовать описанию сигнификатора.

ЖЕЗЛЫ вообще — люди с очень светлыми или рыжими волосами и светлой кожей.

КУБКИ вообще — люди с умеренно светлыми волосами и кожей.

МЕЧИ вообще — темноволосые и смуглые люди.

ПАНТАКЛИ вообще — люди с очень темными волосами и очень смуглой кожей.

КОРОЛИ — мужчины вообще.

КОРОЛЕВЫ — женщины вообще.

РЫЦАРИ — молодые мужчины.

ПРИНЦЕССЫ (ПАЖИ) — молодые женщины.

При этом Королевы и Рыцари при истолковании расклада в процессе Прорицания почти всегда обозначают людей, связанных с рассматриваемым делом. Король может обозначать появление некоего человека, наступление некоего события или вступление событий в новую фазу — в том случае, если лицо Короля на карте обращено против направления в котором читается расклад, т.е. навстречу остальным картам. Если же Король смотрит в том же направлении, что и остальные карты, он символизирует уход какого-либо человека или окончания какого-либо события.

Принцессы (Пажи), смотрящие в направлении всего расклада, означают, что общее мнение гармонирует с изучаемым вопросом и поддерживает то дело, о котором вопрошает Прорицатель. Если же Принцесса смотрит против расклада, это означает общее неодобрение.

Если Прорицание совершается для отсутствующего человека и Прорицатель не знает, как тот выглядит, то следует снять колоду и взять в качестве сигнификатора придворную карту той же масти, что и карта, открывшаяся при этой операции. Разумеется, Прорицатель должен при этом сосредоточенно думать о человеке, для которого намеревается сделать расклад.

Обычно Прорицание удается лучше, если Вопрошающий сам тасует и снимает колоду. Но если Прорицателю придется делать это самостоятельно, он должен при этом сосредоточенно думать о Вопрошающем или о том, от чьего лица совершается Прорицание. Кроме того, тасуя и снимая колоду, всегда следует очень тщательно сосредоточить внимание на поставленном вопросе. Если правильно снять колоду не удалось (например, если при этом из нее выпала одна или несколько карт), то карты следует снова перетасовать и еще раз чисто снять. В противном случае ответ может оказаться неверным. Если Прорицатель вопрошает об очень важном деле, то операцию следует прервать и возобновить не ранее, чем через двенадцать часов.

Если при формировании расклада какая-то карта оказалась перевернутой, ее не следует поворачивать, иначе изменится направление, в котором обращено изображение на карте. В

остальном значении и сила карты не зависят от того, в каком положении она находится — прямо или перевернутом, и обращать внимание на это обстоятельство не следует.

Также не следует изменять порядок, в котором легли карты. При истолковании расклада точкой отсчета служит карта — сигнификатор Вопрошающего. Именно от нее отсчитывают предписанные карты, двигаясь в том же направлении, в котором обращено лицо фигуры, изображенной на карте-сигнификаторе.

ДРУГОЙ СПОСОБ ВЫБОРА СИГНИФИКАТОРА

К.С. Хайет

В 1963 году я познакомился с одной дамой, которая искала место приходящей няни. Проработав у меня несколько месяцев, она рассказала мне о системе Таро, во многом подобной, если не тождественной, системе Золотой Зари, описанной здесь. Однако сигнификатор в ней определялся другим способом, с использованием астрологии и нумерологии. Следовало взять дату рождения и определить, к какой стихии относится солнечный знак вопрошающего: к огненной, водной, земной или воздушной. Жезлы соответствовали Огню, Кубки — Воде, Мечи — Воздуху, а Пантакли — Земле. Например, для даты рождения 17 ноября 1907 (17.11.1907) года мать вопрошающего — Кубки, поскольку в это время Солнце находилось в Скорпионе. Далее следовало сложить цифры, составляющие дату рождения; в нашем примере сумма равняется 45. Путем сложения цифр этот результат сводится к числу в интервале от 2 до 10; в нашем примере получается число 9. Таким образом, сигнификатором оказывается Девятка Кубков — Владыка Материального Благоденствия.

А теперь вернемся к примечанию брата D.D.C.F.

Карта, от которой ведется отсчет, принимается за №1, а собственно отсчет производится по следующим правилам:

От каждого Туза — пять карт (дух и четыре стихии).

От каждой Принцессы (Пажа) — семь карт (семь дворцов Малкут).

От каждого Короля, Королевы или Рыцаря — четыре карты (количество букв Тетраграмматона).

От каждой числовой карты — ее собственное число (сефира).

От Старших Арканов, соответствующих буквам Алеф, Мем и Шин, — три карты (количество «материнских» букв).

От Старших Арканов, соответствующих «двойным» буквам, — девять карт (семь планет, Голова Дракона и Хвост Дракона).

От Старших Арканов, соответствующих «простым» буквам, — двенадцать карт (количество знаков зодиака).

Отсчет продолжается до тех пор, пока не появится уже истолкованная карта.

Предположим для примера, что мы выбрали сигнификатором Королеву Кубков и что она смотрит влево. Истолкование будет совершаться следующим образом. Королева Кубков — светловолосая женщина. Отсчитав четыре карты (приняв саму Королеву Кубков за №1), мы получим Пятерку Пантаклей — «денежные потери»; поскольку по одну сторону от нее легла Луна, а по другую — карта масти Пантаклей, причиной убытков является обман в деловом предприятии. Затем отсчитаем от Пятерки Пантаклей пять карт (по числу самой Пятерки) и придем к Шестерке Кубков, обозначающей «успех». Но поскольку по одну сторону от Шестерки Кубков лежит Шут, а по другую — Туз Жезлов, безрассудное поведение может свести на нет все успехи. Отсчитав от Шестерки Кубков шесть карт все в том же направлении, мы вернемся к Королеве Кубков — карте, которую мы уже истолковали. На этом толкование следует завершить.



1. Сигнификатор.
2. Башня.
3. Королева Кубков.
4. Иерофант.
5. Паж Жезлов.
6. Король Пантаклей.
7. Туз Жезлов.
8. Шестерка Кубков.
9. Шут.
10. Рыцарь Кубков.
11. Двойка Пантаклей.
12. Пятерка Пантаклей.
13. Луна.
14. СИГНИФИКАТОР — КОРОЛЕВА КУБКОВ

Итак, мы получаем следующее толкование: «Светловолосая женщина понесет денежные убытки из-за каких-то махинаций в делах. Правда, затем удача может повернуться к ней лицом, однако, скорее всего, она упустит счастливый случай, ибо поведет себя неразумно».

Если бы сигнификатором был Паж Жезлов, смотрящий вправо, то мы отсчитали бы вправо семь карт и получили бы Двойку Пантаклей; затем, отсчитав от нее две карты, получили бы Пятерку Пантаклей; отсчитав от нее пять карт, пришли бы к Иерофанту; отсчитав от него двенадцать карт, получили бы Королеву Кубков; отсчитав от нее четыре карты, пришли бы к Королю Пантаклей; отсчитав от него четыре карты, пришли бы к Шуту. Двенадцатой картой, считая от Шута, оказалась бы Двойка Пантаклей, и на этом мы бы остановились, поскольку эта карта уже истолкована. Толкование в этом случае гласило бы: «Молодая женщина вносит какие-то изменения в свою деловую жизнь, что повлечет за собой потерю денег из-за светловолосой женщины, которая ее обманет, и из-за темноволосого мужчины, чей неразумный совет побудил Вопрошающую к переменам».

После этого следует рассмотреть все карты расклада попарно, начиная от концов и продвигаясь к середине: Луна и Башня («обман разоблачен»), Пятерка Пантаклей и Королева Кубков («[тот обман], в котором повинна особа, из-за которой Вопрошающая понесла убытки»), Двойка Пантаклей и Иерофант («а также [повинен] человек, посоветовавший произвести перемены»), Рыцарь Кубков и Паж Жезлов («ибо молодая женщина встречается с мужчиной старше себя»), Король Пантаклей и Шут («который выступит против неразумного совета, данного темноволосым мужчиной»), Туз Жезлов и Шестерка Кубков («и в результате Вопрошающая сможет поправить свои дела, но лишь при условии, что она приложит достаточно усилий и как следует потрудится»).

Теперь перейдем к схеме Прорицания, именуемой «Открытием Ключа». Дабы наставить Младших Адептов-Ревнителей должным образом, через все пять операций проводится один пример. Для этого Прорицания необходима полная колода из 78 карт.

ПЕРВАЯ ОПЕРАЦИЯ НАЧАЛО ТЕМЫ

Прорицатель определяет карту, которая будет служить сигнификатором. Вопрошающий тасует всю колоду, сосредоточив внимание на поставленном вопросе. Затем он кладет всю колоду перед собой на стол, лицом вниз. Эта единственная стопка символизирует Имя Йод-Хе-Вав-Хе, которое сейчас будет разделено на составляющие его буквы. Вопрошающий должен снять колоду, как можно более точно разделив ее на две равные части. Верхнюю стопку следует положить справа от нижней. Теперь правая стопка символизирует буквы Йод и Хе, а левая — буквы Вав и Хе конечную. Затем правую стопку следует таким же образом разделить пополам как можно точнее и положить верхнюю часть справа от нижней. Правая из этих двух четвертей колоды символизирует букву Йод, а левая — букву Хе. Далее Вопрошающий должен разделить пополам левую половину колоды. Верхнюю из образовавшихся стопок следует снова положить справа от нижней. Здесь правая четверть символизирует букву Вав, а левая — Хе конечную. В результате должно получиться четыре стопки приблизительно одинаковой величины, составляющие при прочтении **справа налево** имя Йод-Хе-Вав-Хе, пребывающее под управлением Четырех Принцесс (Пажей) и через них связанное с четырьмя коренными силами (Тузами). Теперь эти четыре стопки следует перевернуть лицом вверх, не меняя их взаиморасположения. Чтобы составить общее представление о теме, можно истолковать значения четырех карт, открывшихся таким образом, — хотя это и не обязательно. Далее следует просмотреть стопки и выбрать ту из них, в которой находится сигнификатор. Действовать нужно осторожно, чтобы порядок карт не нарушился. Стопку, в которой находится сигнификатор, следует отложить в сторону для дальнейшего истолкования, а остальные карты — убрать до конца этой операции. Обратите внимание на то, какой из Четырех Букв соответствует стопка, в которой обнаружился сигнификатор. Буква Йод и, соответственно, масть Жезлов, указывают на энергию и борьбу. Буква Хе и масть Кубков указывают на удовольствия. Буква Вав и масть Мечей обозначают болезни и неприятности. Хе конечная и масть Пантаклей связаны с деньгами и деловыми предприятиями. Затем карты из стопки, в которой содержится сигнификатор, следует разложить лицом вверх так, чтобы они образовали подкову. Расклад производится в том же направлении, в котором смотрит фигура, изображенная на карте-сигнификаторе. После этого расклад истолковывается описанным выше способом. Сначала по указанным правилам последовательно отсчитываются карты, подлежащие истолкованию (считать следует в ту сторону, в которой сигнификатор обращен лицом), — до тех пор, пока вторично не выпадет уже рассмотренная карта. А затем карты следует изучить попарно, начав от концов подковы и продвигаясь к ее середине. (Не пропускайте сигнификатор!)

Прежде чем начать отчет от сигнификатора, Прорицатель должен обратить внимание на то, какая масть преобладает в раскладе. Если в большинстве оказались Жезлы, это указывает на энергичность, ссоры, раздоры и противодействие; Кубки — наслаждение и развлечения; Мечи — неприятности и печаль, иногда болезнь и даже смерть; Пантакли — предпринимательство, деньги, имущество и т.п. Кроме того, если в раскладе оказалось три или четыре карты одного достоинства (например, три Туза, четыре Пятерки и т.д.), следует учесть их значение, приведенное ниже в разделе «Свод правил». Если в большинстве оказались Старшие Арканы, это означает силы, неподконтрольные Вопрошающему.

Предположим, что молодой мужчина задал вопрос: «Преуспею ли я в делах, которыми сейчас занимаюсь?». У Вопрошающего светлая кожа и светло-каштановые волосы. Поэтому в качестве сигнификатора Прорицатель должен избрать Рыцаря Кубков¹¹. (Если бы вопрошающий был старше, то следовало бы взять Короля той же масти.) Затем Прорицатель просит Вопрошающего тщательно перетасовать колоду и положить ее на стол перед собой лицом вниз. Далее он объясняет Вопрошающему, что колоду нужно снять, разделив ее пополам как можно

¹¹ В связи с этим возникает путаница: далее в этом примере в качестве сигнификатора используется не Рыцарь, а Король Кубков. — *Примеч. перев.*

точнее, и положить верхнюю половину колоды справа от нижней, после чего снять каждую из стопок, разделив ее, в свою очередь, пополам, и оба раза положить верхнюю стопку справа от нижней. В результате образуются четыре стопки приблизительно равной толщины.

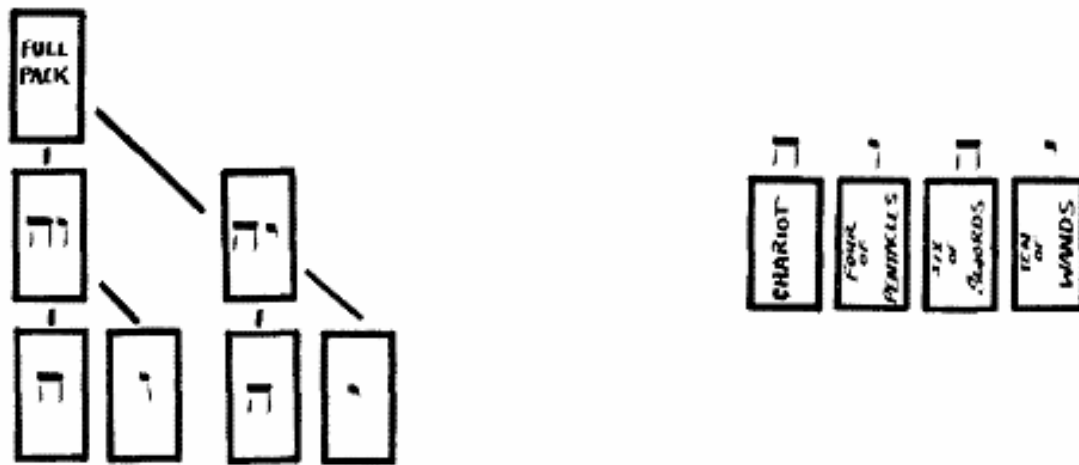

1. Полная колода.
2. Колесница.
3. Четверка Пантаклей.
4. Шестерка Мечей.
5. Десятка Жезлов.]

Здесь Десятка Жезлов сильна, так как она попала в стопку буквы Йод, управляющей Жезлами и стихией Огня. Шестерка Мечей умеренно сильна: она находится в стопке буквы Хе, управляющей Кубками и стихией Воды, которая не враждебна стихии Воздуха, связанной с Мечами. Четверка Пантаклей слаба, поскольку она оказалась в стопке буквы Вав, управляющей Мечами и Воздухом — стихией, противоположной Земле, которая связана с Пантаклями. Наконец, Колесница соответствует Раку, водному знаку зодиака, и здесь она достаточна сильна, ибо находится в стопке Хе конечной — буквы, под управлением которой находится Земля, стихия, дружественная Воде.

Затем Прорицатель дает предварительное истолкование этих четырех карт: «Вопрошающий трудится очень тяжело, однако получает не так уж много денег. Но положение его уже начинает улучшаться». Такое толкование складывается из значений карт: Десятка Жезлов обозначает жестокость, грубость и т.п., Шестерка Мечей — работу и усердный труд, Четверка Пантаклей — денежную прибыль, а Колесница — успех.

Затем Прорицатель просматривает четыре стопки в поисках сигнификатора. Сигнификатор обнаруживается в одной стопке с Шестеркой Мечей. Таким образом, место сигнификатора соответствует букве Хе — символу удовольствий, управительнице Кубков. Это — добрый знак: такое положение обозначает общительность, веселье и развлечения. Теперь стопка Хе будет подвергнута истолкованию, а остальные карты следует временно отложить в сторону: в этом раскладе они не участвуют. Допустим, что эта стопка состоит из двадцати карт, расположившихся в порядке, отображенном на иллюстрации. Прорицатель должен выложить их в форме подковы:



1. Прорицатель или Наблюдатель
2. Сигнификатор
3. Паж Жезлов
4. Рыцарь Жезлов
5. Тройка Кубков
6. Рыцарь Кубков
7. Десятка Пантаклей
8. Пятерка Мечей
9. Девятка Жезлов
10. Король Кубков
11. Колесо Фортуны
12. Шестерка Жезлов
13. Паж Пантаклей
14. Король Мечей
15. Паж Кубков
16. Королева Кубков
17. Десятка Кубков
18. Восемьмерка Кубков
19. Пятерка Кубков
20. Двойка Пантаклей
21. Туз Пантаклей
22. Шестерка Мечей]

В раскладе безусловно преобладает масть Кубков, обозначающая удовольствия, посещение друзей, любовь и т.п. Кроме того, здесь присутствуют три Пажа, указывающие на общество молодежи. Из этого Прорицатель может заключить, что Вопрошающему нравится бывать в компании молодых людей, флиртовать и т.п. Больше в этом раскладе нет трех или четырех карт одного достоинства, поэтому Прорицатель приступает к отсчету карт от сигнификатора, который здесь обращен лицом к Девятке Жезлов.

Отсчет совершается в направлении, указанном стрелкой. Четвертая карта от Короля Кубков — Десятка Пантаклей. Десятая карта от Десятки Пантаклей — Восемьмерка Кубков. Восьмая карт от Восемьмерки Кубков — Колесо Фортуны. Девятая карта от Колеса Фортуны — Паж Жезлов. Седьмая карта от Пажа Жезлов — Десятка Кубков. Десятая карта от Десятки Кубков — Пятерка Жезлов. Пятая карта от Пятерки Жезлов — Рыцарь Жезлов. Четвертая карты от Рыцаря Жезлов — Туз Пантаклей. Пятая карт от Туза Пантаклей — Десятка Кубков. Эта карта встретилась второй раз, следовательно, здесь отсчет прекращается.

В ходе истолкования, как будет разъяснено далее, при оценке каждой карты учитывается влияние карт, соседствующих с ней справа и слева. Если карта лежит в самом конце подковы, как

в нашем примере Шестерка Мечей, то на нее влияет не только соседняя карта (Туз Пантаклей), но и карта, находящаяся на другом конце подковы (Паж Жезлов).

Если соседние карты связаны со стихией, противоположной по природе стихии изучаемой карты, то последняя чрезвычайно ослабляется и вся ее сила сводится на нет. Но если к противоположной стихии принадлежит только одна из соседних карт, а вторая обладает дружественной природой, то сколь-либо заметного влияния на изучаемую карту такие соседи не оказывают. Подробнее этот вопрос разъяснен ниже, в разделе «Свод правил». Король Кубков расположен между Девяткой Жезлов и Колесом Фортуны. Обе эти карты имеют огненную природу, противоположную водной природе Кубков, а следовательно, Вопрошающему недостает настойчивости и энергии. Десятка Пантаклей — «его денежные дела вскоре вступят в период процветания»; Восьмерка Кубков — «однако он потеряет интерес к ним, предпочтя работе развлечения и светское общение» (об этом свидетельствует соседство Восьмерки Кубков с еще двумя картами той же масти); Колесо Фортуны — «и хотя удача будет ему сопутствовать»; Паж Жезлов (с Королем Жезлов по одну сторону и с Шестеркой Мечей — по другую) — «все же он будет испытывать беспокойство из-за любви к изящной и веселой девушке с каштановыми волосами и светлой кожей; с этой девушкой он недавно познакомился» (на это указывает Рыцарь Жезлов, обращенный лицом против направления расклада); Десятка Кубков — «поначалу его ухаживания будут приняты благосклонно»; Пятерка Мечей — «однако затем до этой девушки дойдут порочащие его слухи» (не вполне обосновательные); Туз Пантаклей — «хотя его преуспеяние в денежных делах»; Десятка Кубков — «прежде побуждало девушку благоволить ему».

Затем Прорицатель рассматривает карты попарно, продвигаясь от концов подковы к центру:

Паж Жезлов — Шестерка Мечей

«Это ее беспокоит».

Рыцарь Жезлов — Туз Пантаклей

«Он же перестает уделять должное внимание своим делам, в которых, впрочем, все пока обстоит благополучно».

Тройка Кубков — Двойка Пантаклей

«Он отказывается от дела ради удовольствий».

Рыцарь Кубков — Пятерка Кубков

«Результатом становится разрыв помолвки» (на что указывает Рыцарь Кубков, обращенный лицом против направления расклада).

Десятка Пантаклей — Восьмерка Кубков

«Его дела по-прежнему процветают, хотя он и утратил интерес к ним».

Пятерка Мечей — Десятка Кубков

«Эта история становится предметом сплетен...»

Девятка Жезлов — Королева Кубков

«...среди знакомых» (эти две карты принадлежат к мастям, враждебным друг другу, а потому их влияние слабо).

Король Кубков — Паж Кубков

«Более того, молодой человек начинает интересоваться другой девушкой, с несколько более темным цветом волос и кожи».

Колесо Фортуны — Король Мечей

«Но та предпочитает темноволосого смуглого мужчину, который вообще пользуется большим успехом у прекрасного пола» (об этом говорят соседствующие с ним два Пажа и Королева).

Шестерка Жезлов — Паж Пантаклей

«Однако этот мужчина уже завоевал благосклонность девушки с темно-каштановыми волосами и голубыми глазами» (это описание получено в результате смешения качеств Жезлов и Пантаклей).

На этом истолкование первого расклада завершается. Подвести итог можно следующим образом:

«Вопрошающий — светловолосый и светлокожий молодой мужчина, который трудится очень тяжело, однако получает не так уж много денег. Но положение его уже начинает улучшаться. Ему нравится бывать в компании молодых людей и навещать друзей. Ему несколько недостает настойчивости и энергии, но, несмотря на это, его бизнес вступит в период процветания и денежные сделки будут приносить прибыль. Однако он потеряет интерес к делам, предпочтя работе развлечения и светское общение. И хотя удача будет ему сопутствовать, все же он будет испытывать беспокойство из-за любви к изящной и веселой девушке с каштановыми волосами и светлой кожей. С этой девушкой он недавно познакомился. Поначалу его ухаживания будут приняты благосклонно. Однако затем до этой девушки дойдут не вполне обоснованные порочащие его слухи — хотя его преуспеяние в денежных делах прежде побуждало ее благоволить ему. Ее это беспокоит. Тогда Вопрошающий перестанет уделять должное внимание своему бизнесу (в котором, впрочем, все пока обстоит благополучно) и променяет его на удовольствия и развлечения. Результатом станет разрыв помолвки. Дела Вопрошающего по-прежнему будут процветать, хотя он и утратит интерес к ним. Вся эта история станет предметом сплетен среди общих знакомых Вопрошающего и его бывшей невесты. (Одной из главных сплетниц окажется светловолосая женщина средних лет, которую обозначает в раскладе Королева Кубков.) Впрочем, вскоре Вопрошающий заинтересуется другой девушкой, с несколько более темным цветом волос и кожи. Но та отдаст предпочтение темноволосому смуглому мужчине, который вообще пользуется большим успехом у прекрасного пола. Однако этот мужчина уже завоевал благосклонность молодой женщины с темно-каштановыми волосами и голубыми глазами».

ВТОРАЯ ОПЕРАЦИЯ РАЗВИТИЕ ТЕМЫ

Пусть Вопрошающий снова тщательно перетасует карты и положит колоду на стол лицом вниз, **не снимая**. После этого Прорицатель должен взять колоду и, карта за картой, лицом вниз, разложить ее на двенадцать стопок по следующей схеме:

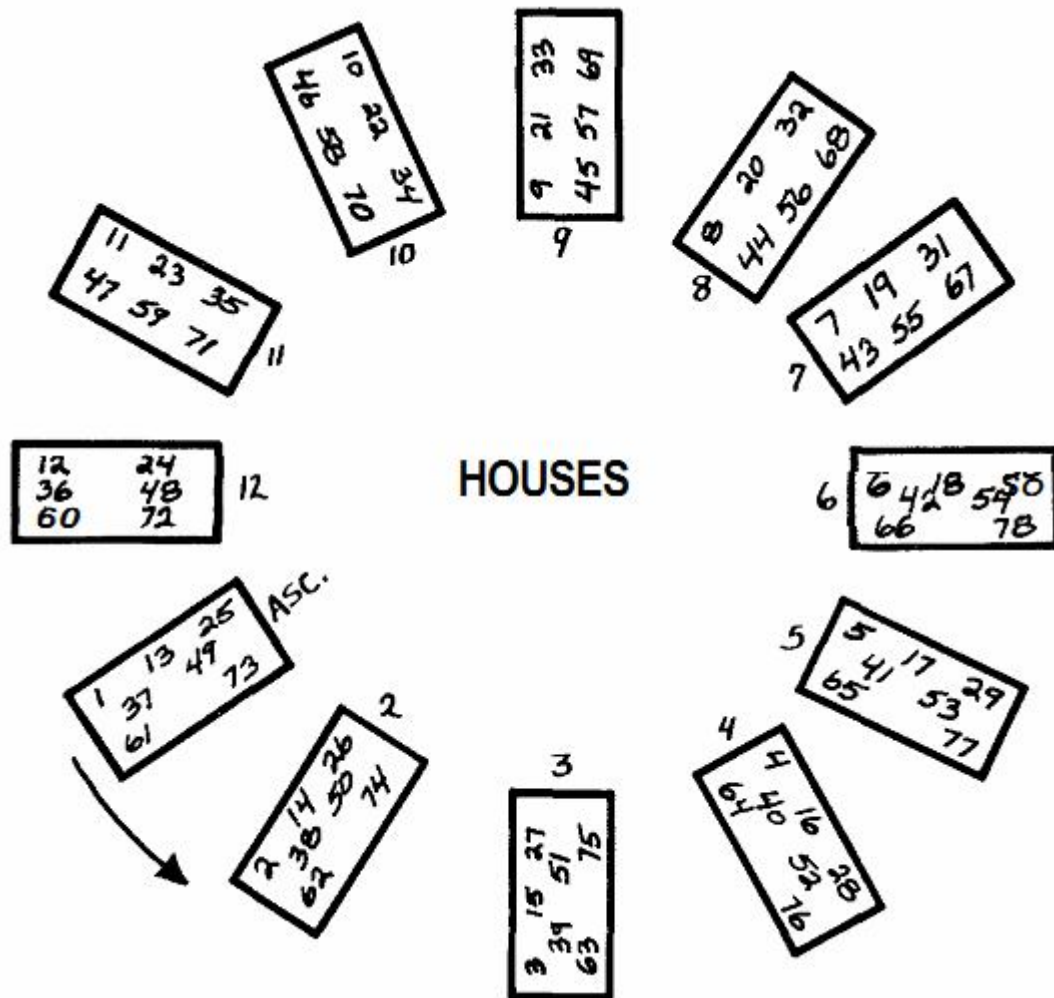

1. Дома
2. Асцендент

(Карты выкладывают и толкуют в порядке следования астрологических домов, против часовой стрелки). Первая стопка, соответствующая асценденту, будет включать 1-ю, 13-ю, 25-ю, 37-ю, 49-ю, 61-ю и 73-ю карты, и так далее, как показано на рисунке.

Эта операция находится под управлением двенадцати придворных карт — четырех Королей, четырех Королев и четырех Рыцарей, — область которых на сфере Божественных Небес располагается непосредственно между поясом четырех Принцесс (Пажей) и поясом Старших Арканов, соответствующих двенадцати знакам зодиака. Эти двенадцать придворных карт соотнесены с двенадцатью домами гороскопа.

Не изменяя ни порядка следования стопок, ни порядка карт внутри самих стопок, Прорицатель должен по очереди осмотреть каждую, пока не обнаружит карту-сигнификатор. Стопку, содержащую сигнификатор, следует отложить до дальнейшего истолкования, обязательно обратив внимание на то, с каким астрологическим домом она совпала. Остальные стопки следует собрать и сложить в колоду — до конца этой операции они не пригодятся.

Как и в предыдущей операции, Прорицатель должен выложить карты из стопки с сигнификатором в форме подковы. Сначала истолковываются карты, отсчитанные от

сигнификатора в том направлении, в котором обращено лицо изображенной на нем фигуры; затем рассматриваются пары карт в направлении от концов к середине подковы. В этой операции стопки состоят из небольшого количества карт, а потому маловероятно, чтобы в раскладе одновременно оказались три или четыре карты одного достоинства. Но если это случится, Прорицатель должен принять их во внимание. Также следует обратить внимание на преобладающую масть. Продолжим рассмотрение примера, на котором мы демонстрировали первую операцию. Считаю нужным оговорить, что этот пример — не более чем плод моего воображения. Разумеется, в «Книге Т» его нет: там описывается только общий метод прорицания. Чтобы как можно яснее проиллюстрировать операции, я намеренно остановил свой выбор на вопросе самом заурядном, тривиальном и материальном.

Допустим, что наш Вопрошающий тщательно перетасовал колоду, сосредоточившись при этом, как положено, на своем вопросе, а Прорицатель затем выложил карты в 12 стопок, как описано выше. Стопка с сигнификатором оказалась на месте Асцендента. В ней содержатся следующие карты в следующем порядке:

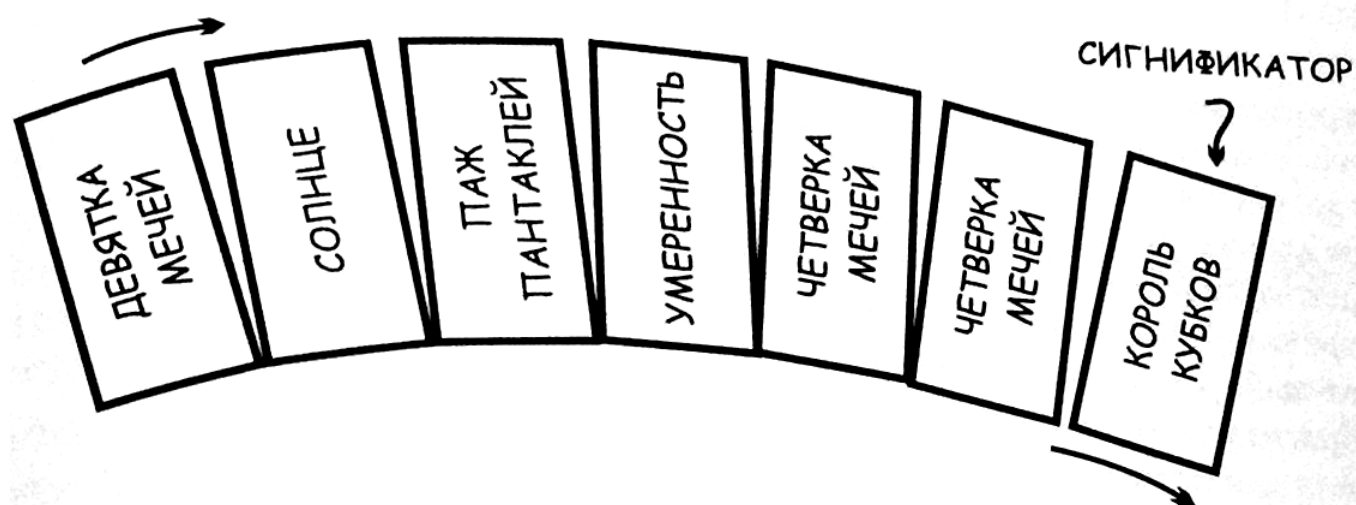

Поскольку сигнификатор оказался в стопке асцендента, следует предположить, что расклад главным образом будет касаться образа жизни Вопрошающего.

В этом раскладе лицо на карте сигнификатора обращено вправо (в отличие от прошлой операции, где сигнификатор оказался перевернутым). Поэтому картой №2 здесь следует считать Девятку Мечей, а отсчет производится следующим образом: четвертая карта от Короля Кубков — Паж Пантаклей; седьмая карта от Пажа Пантаклей — Солнце; девятая карта от Солнца — Паж Пантаклей. На этом отсчет заканчивается.

Король Кубков — Паж Пантаклей

«Вопрошающий несчастлив» (т.к. Король обращен лицом к Девятка Мечей); «он завязывает знакомство с темноволосой голубоглазой девушкой, в которую влюблен темноволосый молодой мужчина (его соперник). Девушка артистична и обладает хорошими манерами; она надеется на осуществление своих желаний, т.е. на брак с темноволосым мужчиной, в которого теперь влюблена та светловолосая девушка, которую разлюбил Вопрошающий. Однако темноволосую девушку начинают терзать ревность и сомнения в достижении успеха.

Далее Прорицатель рассматривает карты попарно, продвигаясь от концов подковы к середине:

Король Кубков — Девятка Мечей

«Вопрошающий тревожится; его здоровье пошатнулось».

Восьмерка Пантаклей — Солнце

«Однако он надеется преуспеть благодаря искусному владению ситуацией».

Четверка Мечей — Паж Пантаклей

«Поэтому он старается завязать дружбу с темноволосой девушкой...»

Умеренность

«...так как рассчитывает в конце концов добиться желаемого с ее помощью» (На это указывает тот факт, что последняя карта оказалась без пары.)

ТРЕТЬЯ ОПЕРАЦИЯ ПРОДОЛЖЕНИЕ РАЗВИТИЯ ТЕМЫ

Вопрошающий снова тщательно перетасовывает карты, сосредоточившись на своем вопросе. Колода **не снимается**. Прорицатель раскладывает карты на 12 стопок точно таким же способом, как во второй операции. Но теперь эти стопки ставятся в соответствие не двенадцати домам гороскопа, а двенадцати Старшим Арканам Таро, связанным с двенадцатью знаками зодиака. Первая стопка — Император и Овен, вторая — Иерофант и Телец, третья — Влюбленные и Близнецы, и так далее. Как и в предыдущей операции, Прорицатель выбирает стопку, содержащую сигнификатор, а остальные откладывает. Необходимо обратить внимание на значение того Старшего Аркана, на месте которого оказалась выбранная для истолкования стопка. Карты раскладываются в форме подковы, точно так же, как и в предыдущих операциях. Продолжим рассмотрение нашего примера.

Предположим теперь, что стопка, в которой оказался Король Кубков, пришлась на место Иерофанта и Тельца и что она состоит из следующих карт, расположившихся в следующем порядке:

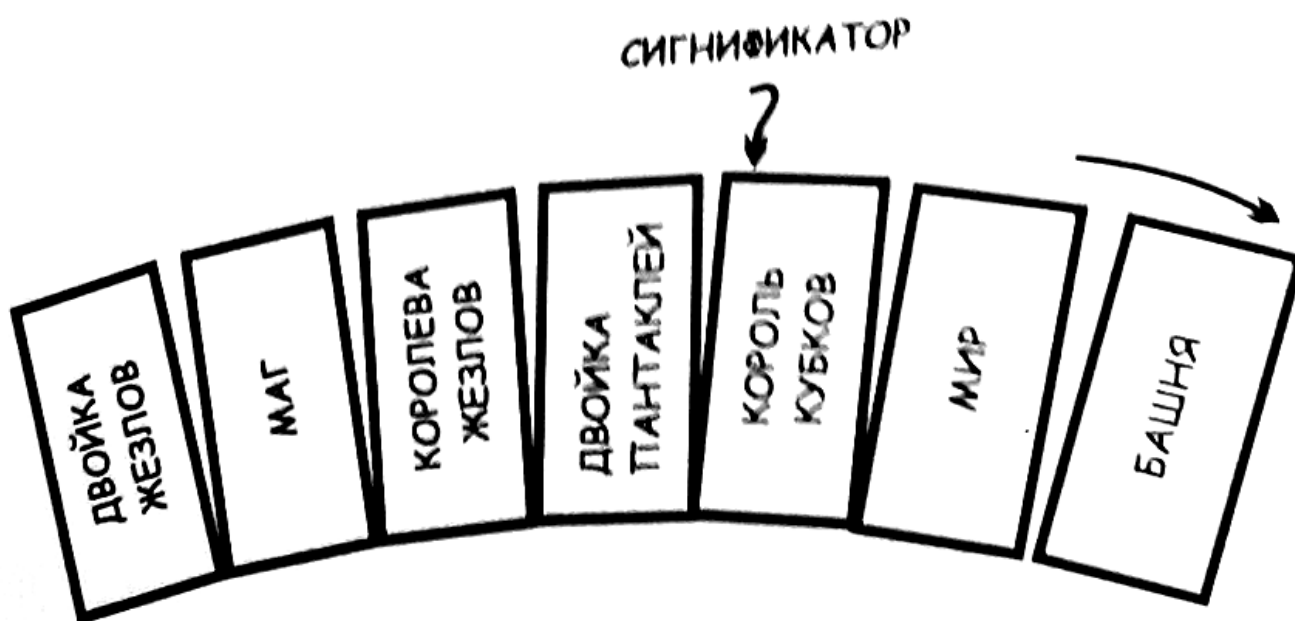

Соответствие стопки карте Иерофанта и тот факт, что большинство карт стопки оказались Старшими Арканами, указывают на то, что силы, вступающие теперь в действие, выходят из-под контроля Вопрошающего. Отсчет производится так же, как и в предыдущих операциях: Король Кубков — Двойка Жезлов — Маг — Королева Жезлов — Мир — Башня — Двойка Жезлов (уже истолкована). Следует упомянуть, что в случае, если бы стопка состояла из шести карт, а сигнификатором выступал бы один из Пажей (то есть отсчитывать от него следовало бы семь карт), то на первом же этапе отсчета Прорицатель возвратился бы к сигнификатору-Пажу. Это означало бы, что Вопрошающий должен действовать в данном вопросе по своему усмотрению, не допуская, чтобы чужое мнение как-то влияло на его поступки.

Король Кубков — Двойка Жезлов

«Хотя Вопрошающего и беспокоят некоторые затруднения, избранная им линия поведения постепенно начинает приносить успехи...»

Маг — Королева Жезлов

«...и представляется ему наилучшей. Однако женщина средних лет (та, что прежде вредила ему и была представлена картой Королевы Кубков в первой операции), коварная сплетница...»

Мир — Башня — Двойка Жезлов

«...снова срывает его планы, поскольку сама стремится обрести влияние на Вопрошающего».

Вслед за рассмотрением отсчитанных карт Прорицатель должен истолковать все карты расклада попарно:

Двойка Жезлов — Башня

«Ловко добиваясь своего, эта женщина доводит планы Вопрошающего до полного крушения».

Мир — Маг

«Вся ситуация превращается в клубок ухищрений и уловок...»

Королева Жезлов — Король Кубков

«...по мере того, как эта женщина уделяет Вопрошающему все больше внимания и сочувствия...»

Двойка Пантаклей

«...и ее намерение завязать дружбу с ним близится к исполнению».

ЧЕТВЕРТАЯ ОПЕРАЦИЯ ДАЛЬНЕЙШЕЕ РАЗВИТИЕ ТЕМЫ

Как и в предыдущей операции, Вопрошающий должен перетасовать колоду и положить ее на стол, **не снимая**.

Прорицатель берет колоду, поворачивает ее лицом вверх и осторожно, не нарушая порядка следования карт, просматривает в поисках сигнификатора. В этом месте он снимает колоду: берет карту сигнификатора вместе с картами, расположенными под ней, и перекладывает всей стопкой на остальную часть колоды, после чего переворачивает колоду лицом вниз¹².

В результате сигнификатор становится верхней картой колоды (точнее, нижней — он кладется лицом на стол). Затем Прорицатель должен взять карту сигнификатора, положить ее лицом вверх в центр стола, а затем выложить вокруг нее, также лицом вверх, тридцать шесть карт, соответствующих тридцати шести деканатам зодиака. Этот расклад показывает дальнейшее развитие ситуации. Он изучается по кругу в том же направлении, в котором исследовались круги из двенадцати карт в предыдущих операциях.

Истолкование совершается посредством обычного отсчета, который, однако, ведется теперь не от сигнификатора, а от первой из тридцати шести карт, и всегда продолжается против часовой стрелки. Следует обратить внимание на преобладающую масть, а также на карты одинакового достоинства, если в раскладе их оказалось три или четыре. Также необходимо принимать в расчет значения деканатов. Изучив отсчитанные карты, Прорицатель переходит к попарному

¹² На этом этапе нужно действовать очень аккуратно. — *Примеч. У. Уэсткотта.*

истолкованию карт: 1-я — с 36-й, 2-я — с 35-й, 3-я — с 34-й и так далее. Каждая истолкованная пара последовательно извлекается из расклада и кладется поверх карты сигнификатора. Продолжим рассмотрение нашего примера.

Предположим, что Вопрошающий должным образом перетасовал колоду. Прорицатель взял колоду в руки и, перевернув лицом вверх, обнаружил, что нижней картой является Умеренность. Просматривая колоду, он доходит до сигнификатора:

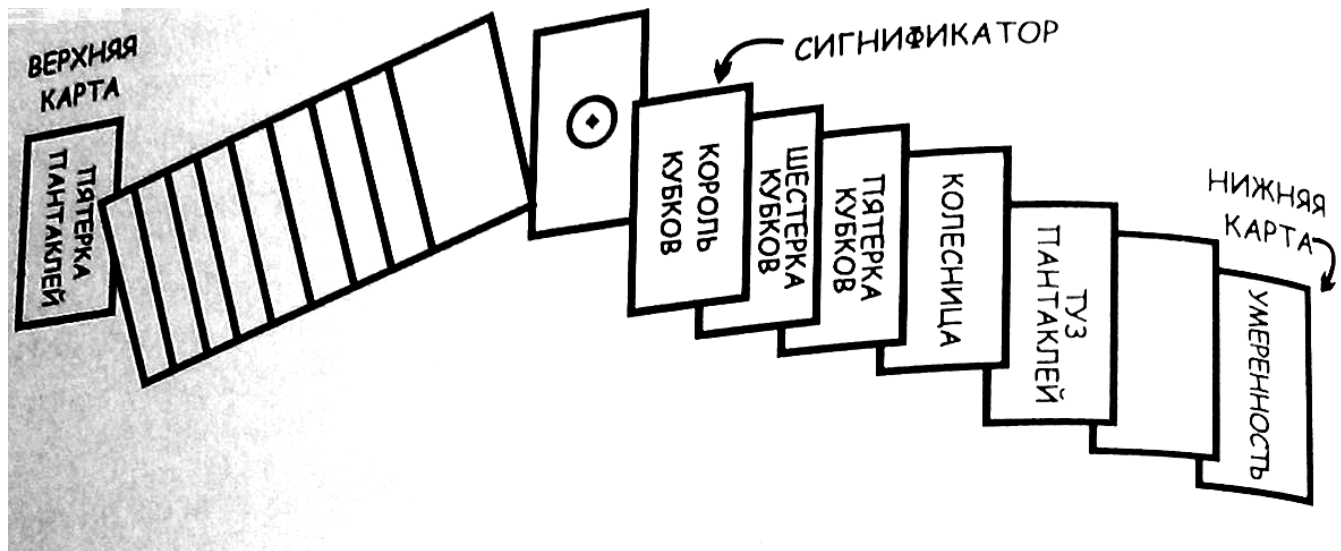

Далее Прорицатель снимает всей стопкой карты от Короля Кубков до Умеренности включительно и подкладывает их под Пятерку Пантаклей, действуя осторожно, чтобы порядок карт не нарушился. Результат получается такой же, как если бы Прорицатель снял колоду между Королевой Жезлов и Королем Кубков.

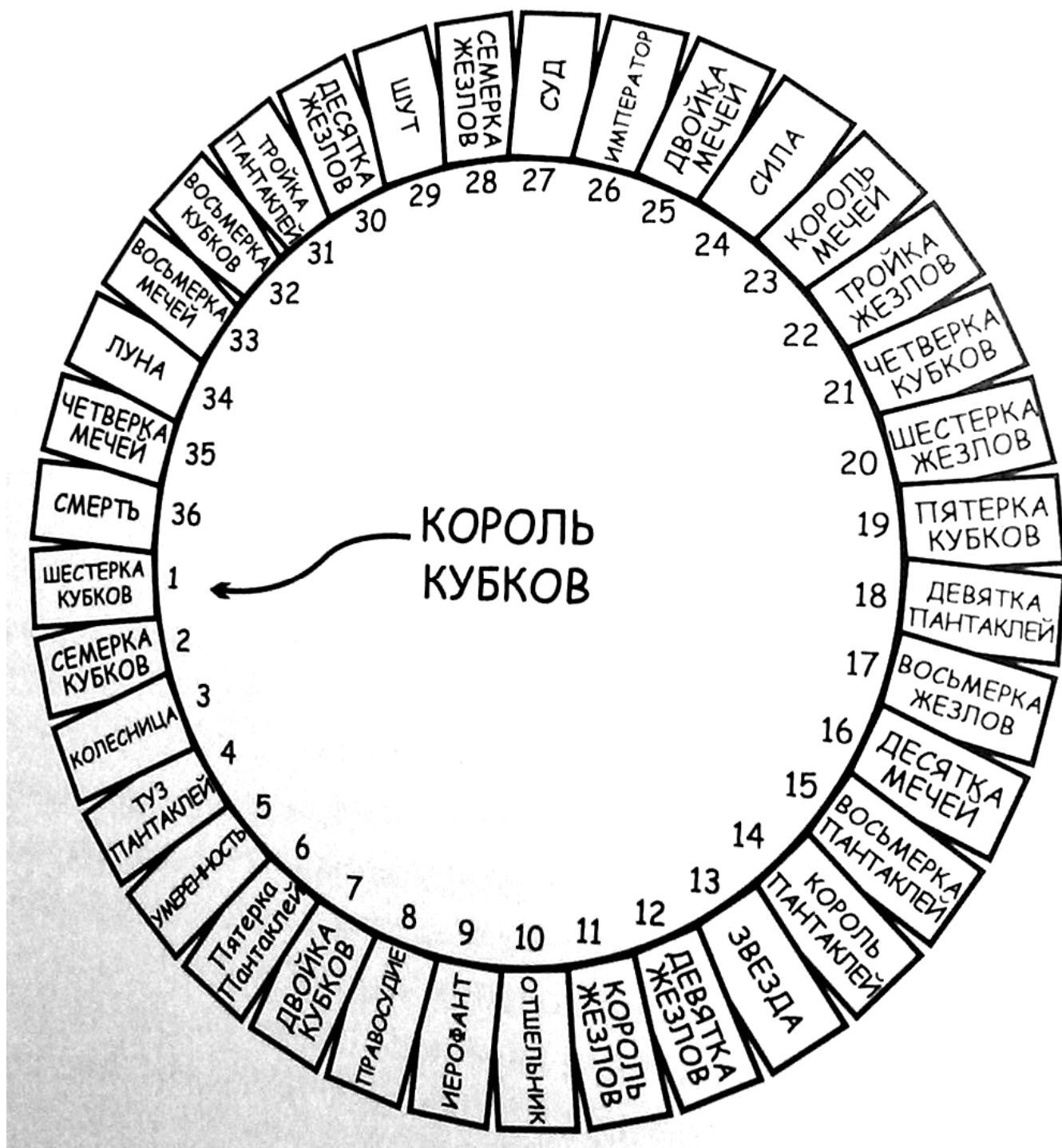

Когда колода будет снова перевернута лицом вниз, Король Кубков, естественно, окажется верхней картой, а Королева Жезлов — нижней; Умеренность же будет располагаться непосредственно над Пятеркой Пантаклей — бывшей верхней картой. Прорицатель снимает верхнюю карту — карту сигнификатора — и кладет ее лицом вверх в центр стола, после чего выкладывает последовательно тридцать шесть карт лицом вверх, в порядке, указанном выше на иллюстрации.

Предположим, что карты легли так, как показано на этой схеме. Отсчет всегда совершается в одном и том же направлении — от карты №1 против часовой стрелки.

В этом раскладе оказалось двенадцать Старших Арканов, семь карт масти Жезлов, семь карт масти Кубков, пять карт масти Мечей и шесть карт масти Пантаклей. В общей сложности у нас 37 карт (считая сигнификатора). Преобладание Старших Арканов означает, что «в действие вступили силы, неподконтрольные Вопрошающему». В раскладе присутствуют четыре Короля, что

означает «встречи с влиятельными особами», и четыре Восьмерки — «много новостей и сообщений».

Далее переходим к отсчету. Король Кубков — Шестерка Кубков — Пятерка Пантаклей — Отшельник — Четверка Кубков — Сила — Четверка Мечей — Семерка Кубков — Правосудие — Пятерка Кубков — Король Мечей — Император — и снова Шестерка Кубков.

Король Кубков — Шестерка Кубков

«Погоня за наслаждениями приводит Вопрошающего...»

Пятерка Пантаклей

«...к денежным потерям и неудачам в делах».

Отшельник

«В результате он вынужден проявлять большее благоразумие...»

Четверка Кубков

«...ограничить светское общение, которое и так уже доставило ему неприятности» (на это указывает Четверка Кубков, расположенная между двумя картами Жезлов —противоположной стихии, ослабляющей данную карту).

Сила

«Он берется за работу...»

Четверка Мечей

«...и его дела идут на поправку».

Семерка Кубков

«Однако ему пока не хватает сил и усердия, чтобы работать достаточно упорно».

Правосудие — Пятерка Кубков

«Наказание, которое он несет за это, — потеря друзей».

Король Жезлов

«Кроме того, бывший соперник Вопрошающего, человек довольно пустой, однако более энергичный и трудолюбивый...»

Император — Шестерка Кубков

«...обретает ту популярность в глазах света, которой прежде пользовался Вопрошающий».

Затем карты рассматриваются попарно:

Король Кубков — Смерть — Шестерка Кубков

«В результате Вопрошающий лишается привычных радостей...»

Четверка Мечей — Семерка Кубков

«...и становится еще менее деятельным, чем прежде; а стремление к удовольствиям разгорается в нем еще сильнее обычного».

Луна — Колесница

«Поддавшись соблазнам праздности и суетности, он решается на мошенничество».

Восьмерка Мечей — Туз Пантаклей

«Он растрчивает деньги своего начальника, и ему грозит тюрьма».

Восьмерка Кубков — Умеренность

«В результате Вопрошающий лишается доброго имени...»

Тройка Пантаклей — Пятерка Пантаклей

«...и доверия, которое он прежде внушал».

Десятка Жезлов — Двойка Кубков

«Его бывшие друзья и обожатели отворачиваются от него».

Шут — Правосудие

«Безрассудство доводит его до ареста. Он предстает перед судом».

Семерка Жезлов — Иерофант

«Суд выносит решение не в пользу Вопрошающего...»

Суд — Отшельник

«...и решение это совершенно справедливо».

Император — Король Жезлов

«Однако начальник Вопрошающего, человек суровый, но добрый...»

Двойка Мечей — Девятка Мечей

«...предлагает снова взять его на работу и забыть о прошлом»

Звезда — Сила

«Начальник надеется, что произошедшее послужит Вопрошающему хорошим уроком...»

Король Мечей — Король Пантаклей

«...и указывает ему на то, что его бывший соперник...»

Тройка Жезлов — Восьмерка Пантаклей

«...будучи, возможно, человеком довольно тщеславным, тем не менее, трудолюбив и предприимчив».

Четверка Кубков — Десятка Мечей

«В результате Вопрошающий решает остепениться и полностью отказаться от своего прежнего образа жизни, приведшего его на край гибели».

Восьмерка Жезлов — Шестерка Жезлов

«Вскоре после этого он внезапно получает срочное известие, которое доставляет ему большое удовольствие».

Тройка Кубков — Девятка Пантаклей

«Выясняется, что один из его родственников умер и оставил ему крупное наследство».

На этом четвертая операция завершается.

При истолковании карт Прорицатель обязательно должен опираться на свою интуицию, а чтобы прояснить значение сомнительной карты, иногда приходится «входить» в нее посредством ясновидения. Так, в вышеприведенном раскладе Луна, Колесница, Восьмерка Мечей и Туз

Пантаклей приобретают негативное значение только под влиянием других сопутствующих им карт.

ПЯТАЯ ОПЕРАЦИЯ ЗАВЕРШЕНИЕ ТЕМЫ

Вопрошающий снова тщательно тасует карты, но **не снимает** колоду. Прорицатель берет колоду и раскладывает ее, карта за картой, на десять стопок, по схеме Древа Жизни. Эта схема соответствует расположению Десяти Сефирот на сфере Божественных Небес.

Затем Прорицатель выбирает для истолкования стопку, в которой содержится сигнификатор, обращая внимание на то, в соответствии с какой сефирой оказалась эта стопка, и принимая эту сефиру за общее указание по изучаемому вопросу. После этого стопку следует разложить подковой и истолковать обычным способом, на этот раз проводя отсчет от сигнификатора в том направлении, в котором обращено лицо фигуры на этой карте. И, наконец, карты рассматриваются попарно, как в предыдущих операциях. На этом прорицание, именуемое «Открытием Ключа», завершается. Перейдем к заключительной части нашего примера.

Предположим, что карты должным образом перетасованы и разложены на десять стопок в соответствии с десятью сефирот на Древе Жизни:

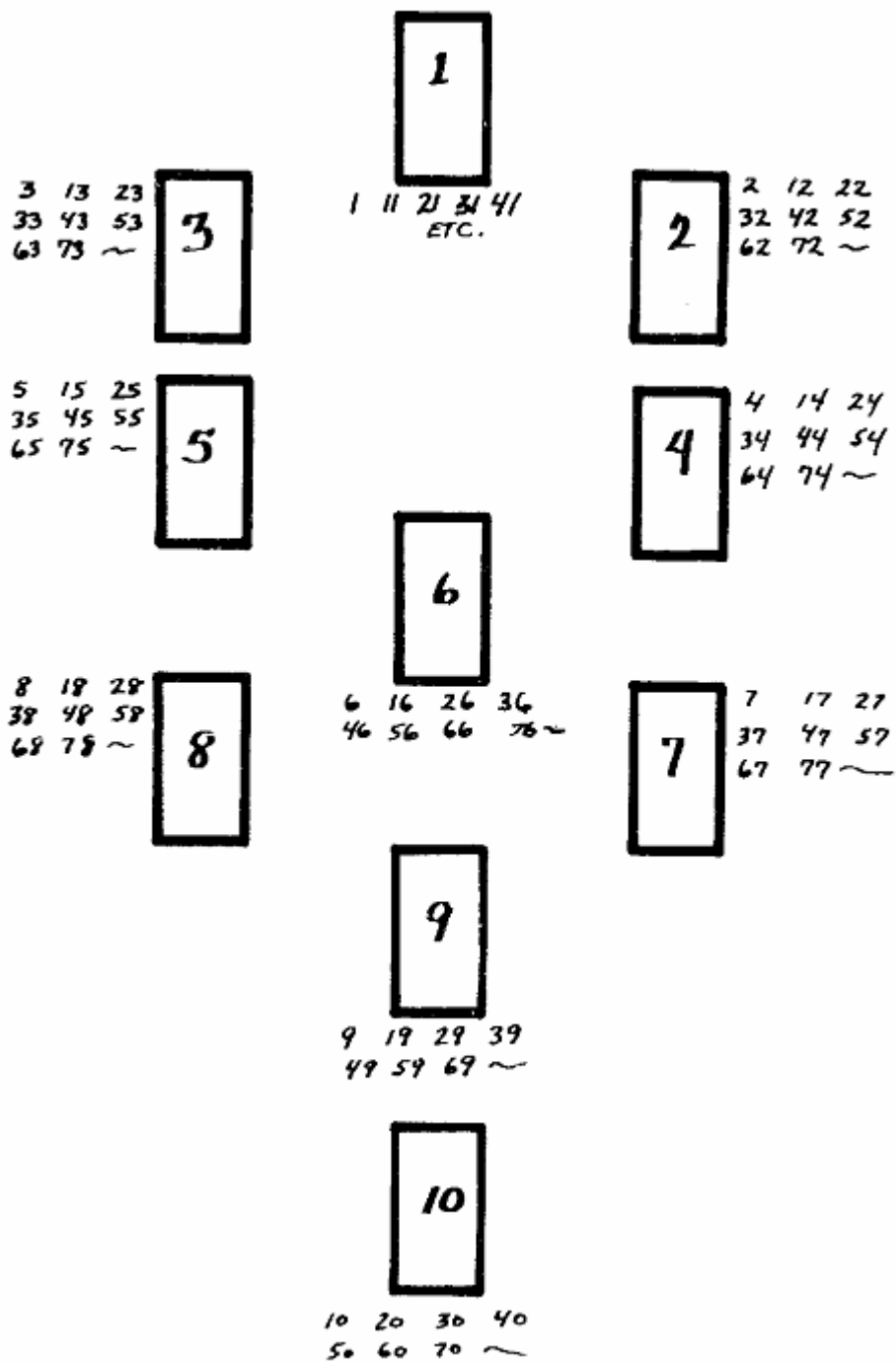

Стопка, содержащая сигнификатор, оказалась в соответствии с сефирой Бина. Эта стопка включает 3-ю, 13-ю, 23-ю, 33-ю, 43-ю, 53-ю, 63-ю и 73-ю карты. Бина указывает на печаль и испытания. Выложив карты подковой, мы получаем следующую картину:

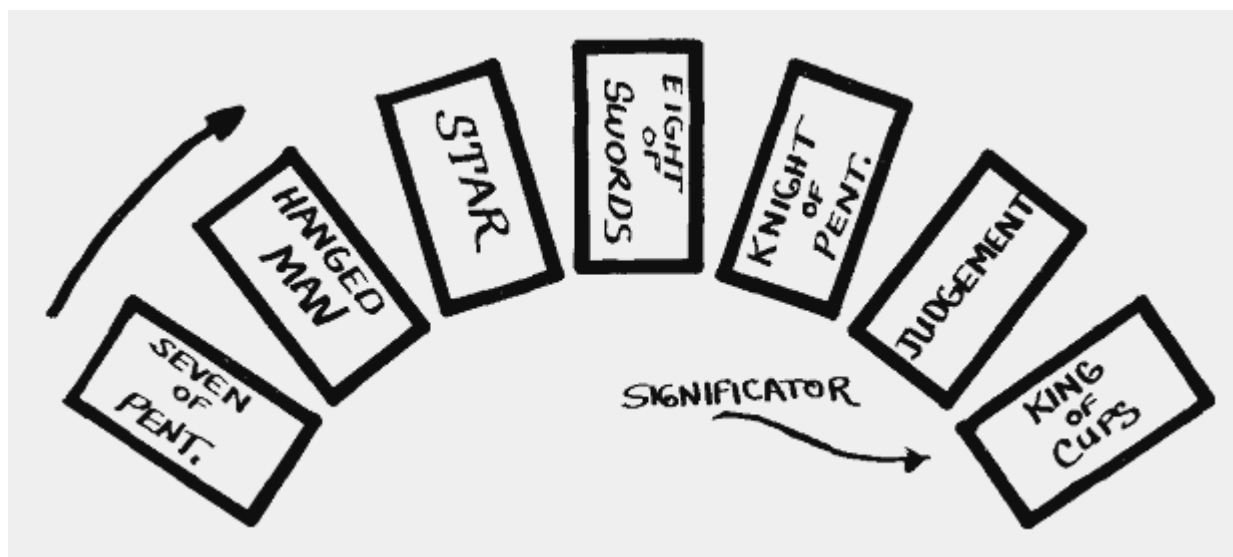

1. Сигнификатор
2. Семерка Пентаклей
3. Повешенный
4. Звезда
5. Восьмерка Мечей
6. Рыцарь Пентаклей
7. Суд
8. Король Кубков]

Отсчет производится следующим образом: Король Кубков — Звезда — Суд — и снова Король Кубков. Здесь преобладают карты с пагубным значением, что служит еще одним указанием на потери и неприятности.

Король Кубков — Звезда — Суд

«Вопрошающий надеется восстановить свое благосостояние и рассчитывает на благоприятный исход дела».

Затем карты рассматриваются попарно:

Король Кубков — Семерка Пентаклей

«Поэтому он бросается в рискованные спекуляции и несет тяжелые убытки» (Семерка Пентаклей рядом с Повешенным).

Паж Кубков¹³ — Повешенный

«Его любовная интрига обрывается».

Звезда — Суд

«Все его надежды рушатся».

Рыцарь Пентаклей — Восьмерка Мечей

«Его жизнь на какое-то время становится тяжелой, ограниченной, скучной и серой».

(О надвигающихся неприятностях здесь свидетельствует Рыцарь Пентаклей, обращенный лицом против направления расклада. Если бы он был повернут в другую сторону, это означало

¹³ Изображение Пажа Кубков на иллюстрации пропущено. Судя по всему, он должен занимать положение непосредственно слева от сигнификатора. — *Примеч. перев.*

бы, что полоса несчастий для Вопрошающего близится к концу и что дела его скоро пойдут на поправку.) На этом операция заканчивается. Последний расклад описывает общее направление развития и исход ситуации.

СВОД ПРАВИЛ

Тасование и снятие колоды, формирование стопок и поиск карты сигнификатора

При тасовании карт Вопрошающий должен полностью сосредоточить ум на предмете, о котором он желает получить информацию. Если при этом какая-то карта упадет, ее следует поднять и, не глядя, вернуть в колоду, после чего перетасовать карты снова. Завершив перетасовку, следует положить колоду на стол. Если при этом какая-то карта упадет или перевернется лицом вверх, нужно перетасовать колоду еще раз.

Снимать колоду следует чисто и уверенно. Если при этом какая-то карта упадет, нужно заново перетасовать карты и только потом снять еще раз. Раскладывая карты, необходимо внимательно следить за тем, чтобы они не переворачивались лицом вверх и чтобы сохранялся порядок следования карт в колоде. Также необходимо тщательно следить за сохранением порядка карт во время поисков сигнификатора: ведь если последовательность карт нарушится, это полностью изменит порядок отсчета при истолковании расклада.

О выборе сигнификатора и о чертах внешности, соответствующих придворным картам

Жезлы вообще — светловолосые и рыжеволосые люди

Кубки вообще — умеренно светлые волосы и кожа

Мечи вообще — умеренно темные волосы и кожа

Пантакли вообще — очень темные волосы и смуглая кожа

Короли — мужчины

Королевы — женщины

Рыцари — молодые мужчины

Принцессы (Пажи) — молодые женщины

Сигнификатор следует выбирать в соответствии с этими указаниями. Например, темноволосый смуглый мужчина средних лет — это Король Пантаклей; светловолосая и светлокожая молодая женщина — Принцесса Кубков, и так далее.

На практике описания людей, обозначенных придворными картами, могут изменяться под влиянием соседних карт. Например, если Королева Кубков, которая вообще обозначает светлокожую женщину с золотисто-каштановыми волосами, окажется в раскладе между картами Мечей и Пантаклей, она станет символом женщины с довольно темными каштановыми волосами и темными глазами. Как уже было сказано, Рыцари и Королевы почти всегда обозначают мужчин и женщин, связанных с рассматриваемым вопросом. Но Короли иногда символизируют возникновение или исчезновение какого-либо обстоятельства, приход или уход, в зависимости от того, в каком направлении обращено лицо фигуры, изображенной на карте. А Принцессы (Пажи) могут символизировать мнения, мысли или идеи, либо гармонирующие с темой прорицания, либо противоречащие ей.

Общие значения преобладающих в раскладе мастей и особые значения трех или четырех карт одного достоинства в раскладе.

Преобладание масти Жезлов — энергия, ссоры, противодействие.

Преобладание масти Кубков — удовольствия и развлечения.

Преобладание масти Мечей — неприятности, печаль, иногда болезнь и даже смерть.

Преобладание масти Пантаклей — бизнес, деньги, имущество и т.п.

Преобладание Старших Арканов — мощные силы, неподконтрольные
Вопрошающему.

Преобладание придворных карт — светское общество, встречи со многими людьми.

Преобладание Тузов — сила вообще; всякий Туз — сильная карта при любых обстоятельствах.

Четыре Туза — мощная сила и власть.

Три Туза — богатство и успех.

Четыре Короля — чрезвычайная быстрота и стремительность.

Три Короля — неожиданные встречи; вообще символизируют новости.

Четыре Королевы — авторитет и влияние.

Три Королевы — могущественные и влиятельные друзья.

Четыре Рыцаря — встречи с сильными мира сего.

Три Рыцаря — высокое положение и почести.

Четыре Пажы — новые идеи и планы.

Три Пажы — общество молодых людей.

Четыре Десятки — беспокойство и ответственность.

Три Десятки — покупки, продажи, коммерческие сделки.

Четыре Девятки — дополнительная ответственность.

Три Девятки — обширная переписка.

Четыре Восьмерки — много новостей.

Три Восьмерки — много путешествий.

Четыре Семерки — разочарования.

Три Семерки — договоры и соглашения.

Четыре Шестерки — удовольствие.

Три Шестерки — прибыль и успехи.

Четыре Пятерки — порядок, размеренность.

Три Пятерки — ссоры, стычки.

Четыре Четверки — отдых и покой.

Три Четверки — усердие, трудолюбие.

Четыре Тройки — решительность и определенность.

Три Тройки — обман.

Четыре Двойки — совещания и беседы.

Три Двойки — преобразования и новые начинания.

К Старшим Арканам этот метод неприменим: наличие трех или четырех Старших Арканов в раскладе не имеет специального значения.

ДОПОЛНИТЕЛЬНЫЕ КРАТКИЕ ЗНАЧЕНИЯ 36 ЧИСЛОВЫХ КАРТ

ЖЕЗЛЫ

Двойка — влияние на других людей. Власть.

Тройка — гордость и высокомерие. Иногда — сила.

Четверка — разрешение спорного вопроса, достижение соглашения.

Пятерка — ссоры, стычки, сражения.

Шестерка — прибыль и успех.

Семерка — противодействие; иногда — отважное сопротивление врагам.

Восьмерка — срочное сообщение, письмо или известие. Быстрота.

Девятка — сила. Власть. Здоровье. Энергия.

Десятка — жестокость и злоба по отношению к другим людям. Гнетущая сила. Мщение.

Несправедливость.

КУБКИ

Двойка — брачный союз, любовь, наслаждение. Теплые дружеские отношения.

Тройка — изобилие, гостеприимство, еда и питье. Удовольствия, танцы, новые наряды и увеселения.

Четверка — удовольствие, которое доставляют Вопрошающему другие люди; доброе отношение к Вопрошающему; однако при этом некоторое неудобство.

Пятерка — разочарование в любви, разрыв брачных уз и т.п. Холодность со стороны друзей. (Заслуженная или нет — это покажут карты, соседствующие с Пятеркой Кубков, а также предшествующая ей и следующая за ней при отсчете.) Потеря друга.

Шестерка — желание; счастье, успех, удовольствие.

Семерка — ложь, обман, неисполненные обещания, иллюзии, заблуждения, ошибки. Частичный успех, удержать и закрепить который не хватает сил.

Восьмерка — отказ от достигнутого, утрата интереса к чему-либо. Скука.

Девятка — полный успех. Наслаждение и счастье. Исполнение желаний.

Десятка — решительное устроение дел в полном согласии с желаниями Вопрошающего. Полное счастье и успехи во всем.

МЕЧИ

Двойка — примирение, восстановление согласия; однако некоторая напряженность в отношениях сохраняется.

Тройка — несчастье, горе, слезы.

Четверка — выздоровление от болезни, восстановление сил, перемена к лучшему.

Пятерка — поражение, потеря, зло. Клевета, злословие.

Шестерка — работа, труд; путешествие (возможно, по воде). Значение уточняется по соседним картам.

Семерка — ненадежность, колебания. Путешествие (вероятно, по суше). Значение уточняется по соседним картам.

Восьмерка — узость, ограниченность, мелочность. Тюрьма.

Девятка — болезнь. Страдание. Зло. Жестокость. Боль.

Десятка — разрушение. Смерть. Неудача. Катастрофа.

ПАНТАКЛИ

Двойка — приятные перемены, визит к друзьям и т.д.

Тройка — предпринимательство, работа по найму. Торговые сделки.

Четверка — денежная прибыль, рост влияния. Подарок.

Пятерка — потеря работы. Денежные убытки. Беспокойство из-за денег.

Шестерка — успех в материальной области; процветание в бизнесе.

Семерка — потери на спекуляциях, невыгодные вложения средств, низкооплачиваемая работа; также добровольно взятый на себя труд, который не будет оплачен и выполняется бескорыстно, ради самого этого дела.

Восьмерка — мастерство, благоразумие, а также ловкость и хитрость. (Зависит от соседних карт.)

Девятка — наследство. Крупная прибыль.

Десятка — богатство.

КРАТКИЕ ЗНАЧЕНИЯ ДВАДЦАТИ ДВУХ СТАРШИХ АРКАНОВ

0. Шут

Мысль, идея, духовность; то, что стремится подняться выше материальности, — в случае, если особа, о которой задан вопрос, обладает духовными устремлениями. Когда же Прорицание относится к материальным событиям обыденной жизни, эта карта имеет негативное значение и указывает на глупость, тупость, чудачества и даже, возможно, безумие, если только ей не

сопутствуют исключительно благоприятные карты. Нулевой Аркан слишком идеален и нестабилен, чтобы оказывать благотворное влияние на материальные вещи.

1. Маг, или Фокусник

Мастерство, мудрость, приспособление. Искусность, ловкость, хитрость и т.п., в зависимости от влияния других карт. Иногда — Тайная Мудрость.

2. Жрица

Перемены, преобразования. Прирост и убывание. Колебания. Качество перемен зависит от сопутствующих карт. Ср. со Смертью и Луной.

3. Императрица

Красота, счастье, удовольствие, успехи, но также роскошь, а иногда мотовство, но только в сопровождении очень неблагоприятных карт.

4. Император

Война, соперничество, победа, борьба, честолюбивые помыслы.

5. Иерофант

Божественная Мудрость. Проявление, обнаружение. Объяснение. Обучение. Отличаясь от Мага, Отшельника и Влюбленных, в некоторых отношениях все же подобен этим картам. Оккультная Мудрость.

6. Влюбленные

Вдохновение (пассивное и, в некоторых случаях, медиумическое, а следовательно, отличное от того вдохновения, которое обозначают Иерофант, Маг и Отшельник). Побуждение, сила и деятельная мощь, в основе которой лежат вдохновение и порыв.

7. Колесница

Триумф. Победа. Здоровье. Успехи (иногда — неустойчивые и непродолжительные).

8. Сила (или Правосудие)

(В прошлом 8-й и 11-й арканы — Правосудие и Сила — были переставлены местами; этот старинный порядок сохраняется в некоторых колодах и сейчас.) Отвага, сила, мощь. Сила, не скованная рассудительностью. Иногда — упрямство и т.п. Ср. с 11-м арканом (Правосудие).

9. Отшельник

Мудрость, искомая ради высшего и обретаемая свыше. Божественное Вдохновение (активное, в отличие от того, которое обозначает аркан Влюбленные). В мистическом понимании Отшельник, Иерофант и Маг — Три Волхва.

10. Колесо Фортуны

Удача и счастье (умеренные), но иногда своего рода опьянение успехом, если на это указывают сопутствующие карты.

11. Правосудие

Вечная Справедливость, Равновесие. Также сила, но сдержанная рассудительностью. Ср. с 11-м арканом (Сила). В сочетании с некоторыми картами может обозначать судебный процесс, заседание суда, судебное разбирательство и т.п.

12. Повешенный, или Утопленник

Вынужденная жертва. Наказание, утрата. Рок, принуждение. Страдание вообще.

13. Смерть

Время. Очень долгий срок. Преображение. Непреднамеренные перемены — в отличие от тех перемен, которые обозначаются арканом Луна. Иногда — смерть и разрушение; однако это значение данный Аркан приобретает редко и только при подтверждающих показаниях соседних карт. Ср. также с арканом Жрица.

14. Умеренность

Сочетание Сил. Осуществление. Действие (в материальной сфере), которое может обернуться как во благо, так и во зло.

15. Дьявол

Материальность, материальная сила. Материальный соблазн. Иногда — одержимость, особенно в сочетании с Влюбленными.

16. Башня

Честолюбие, борьба, война, отвага. Ср. с Императором. В некоторых сочетаниях — разрушение, смерть, крах, падение.

17. Звезда

Надежда, вера, неожиданная помощь. Но иногда также пустые мечтания, обманутые надежды и т.п.

18. Луна

Неудовлетворенность, преднамеренные перемены (в отличие от тех перемен, которые обозначаются 13-м арканом — Смерть). Заблуждения, ложь, вероломство, обман. (Значение этого аркана во многом зависит от сопутствующих карт.)

19. Солнце

Слава, прибыль, богатство. Иногда также высокомерие. Хвастовство, тщеславие — но только при соседстве с очень неблагоприятными картами.

20. Суд

Окончательное решение. Суд. Приговор. Беспристрастное решение вопроса.

21. Мир

Сам изучаемый вопрос. Синтез. Мир, вселенная. Царство. Обычно обозначает тему Прорицания, а потому всецело зависит от сопутствующих карт.

О ВЗАИМНОМ ВЛИЯНИИ КАРТ

Всякая карта под влиянием соседствующих с ней по обе стороны карт может стать сильной или слабой, благоприятной или неблагоприятной. Соседи, принадлежащие к той же масти, что и данная карта, чрезвычайно укрепляют последнюю; хорошо это или плохо — зависит от природы самих этих карт. Напротив, соседи, принадлежащие к масти, которая противоположна по своей природе масти данной карты, чрезвычайно ослабляют последнюю, что, опять-таки, может быть и хорошо, и плохо, в зависимости от свойств этих карт. Воздух противоположен Земле, а Огонь — Воде. Воздух дружит с Водой и Огнем, а Огонь — с Воздухом и Землей.

Если карта масти Жезлов оказалась между картами Кубков и Мечей, то Мечи смягчают влияние Жезлов и примиряют последние с Кубками. В результате карта Жезлов не ослабляется от такого соседства, однако меняет свое значение под воздействием обеих сопутствующих карт. Если же какая-либо карта оказалась между двумя картами, масти которых противостоят друг другу, то такие соседи почти не оказывают на нее влияния. Такая ситуация складывается, к примеру, если карта Жезлов соседствует с Мечами и Пантаклями: последние две карты принадлежат соответственно к враждующим между собой элементам Воздуха и Земли, а потому взаимно ослабляют друг друга. Истолковывая карту Жезлов в этом случае, не следует рассматривать ее как связующее звено между Мечами и Пантаклями.

НЕСКОЛЬКО ПРИМЕРОВ

Достопочтеннейший Брат S.R.M.D. (С.Л. Макгрегор Мазерс)

Девятка Мечей, Десятка Мечей, Пятерка Мечей

Чрезвычайно сильное, мощно действующее сочетание. Крайне неблагоприятное.

Десятка Жезлов, Десятка Мечей, Двойка Жезлов

Не столь сильное. Крушение будет не окончательным и, возможно, несчастье удастся преодолеть.

Шестерка Кубков, Десятка Мечей, Десятка Кубков

Скорее благоприятное. Прибыль перевесит убытки. Неприятности окажутся чем-то вроде пикантного соуса, который не портит удовольствие, а, напротив, делает его острее.

Девятка Пантаклей, Десятка Мечей, Десятка Кубков

Довольно слабое сочетание. Незначительные потери в материальном плане, но больше пустых тревог, чем реальных убытков.

Пятерка Мечей, Двойка Жезлов, Девятка Мечей

Умеренно сильное и неблагоприятное сочетание. Опрометчивые поступки, влекущие за собой неприятности.

Девятка Пантаклей, Двойка Жезлов, Шестерка Пантаклей

Довольно сильное и благоприятное сочетание. Значительная прибыль, победа.

Десятка Кубков, Двойка Жезлов, Шестерка Кубков

Слабое и неблагоприятное сочетание. Победа, извращенная невоздержанностью и злодеяниями. Впрочем, другие карты могут смягчить суждение.

Девятка Мечей, Десятка Кубков, Пятерка Мечей

Умеренно сильное и неблагоприятное сочетание. Удовольствия и наслаждения, ведущие к страданию.

Девятка Пантаклей, Десятка Кубков, Шестерка Пантаклей

Совершенный успех и счастье

Десятка Жезлов, Десятка Кубков, Пятерка Мечей

Довольно неблагоприятное сочетание. Удовольствие, которое не стоит затраченных усилий

Десятка Мечей, Шестерка Кубков, Девятка Пантаклей

Довольно сильное и благоприятное сочетание. Мечи и Пантакли, противостоя друг другу, взаимно нейтрализуются. Иными словами, они практически не оказывают на Шестерку Кубков никакого влияния.

Десятка Мечей, Шестерка Кубков, Десятка Жезлов

Довольно благоприятное сочетание. Неприятности, которые, однако, легко преодолеть. Но если бы место Шестерки Кубков занимала неблагоприятная карта, такое сочетание было бы пагубным.

Девятка Мечей, Смерть, Тройка Мечей

Смерть, причиняющая много боли и страданий.

Девятка Жезлов, Девятка Мечей, Жрица

Выздоровление после болезни

Шестерка Мечей, Королева Жезлов, Король Пантаклей

Деятельная, отважная и надежная женщина с темно-каштановыми волосами, в поведении открытая и бесстрашная.

Семерка Кубков, Король Кубков, Пятерка Мечей

Мужчина с довольно светлыми волосами и кожей, чрезвычайно коварный и злобный

О РАССМОТРЕНИИ КАРТ ПОПАРНО

При попарном истолковании карт расклада карты, составляющие пару, следует рассматривать как равные друг другу по силе. Если они принадлежат к противоположным стихиям, то взаимно ослабляют друг друга. Если остается одна непарная карта, она обозначает частный результат данного отдельного этапа прорицания. Если остальные карты при этом благоприятны, а непарная карта пагубна, под ее влиянием значение остальных карт ухудшается.

Если непарная карта оказалась сигнификатором Вопрошающего или какого-либо иного лица, это означает, что исход дела будет во многом зависеть от линии поведения, которую изберет этот человек. Одиночной карте придается настолько важное значение по той причине, что ее влияние не смягчается воздействием других карт. Если же в центре «подковы» осталась пара карт, влияние их не столь сильно.

ОБ ОПОРЕ НА ИНТУИЦИЮ И ОБ ИСПОЛЬЗОВАНИИ ЯСНОВИДЕНИЯ

Составляя описание какого-либо лица по его сигнификатору в ходе прорицания, Прорицатель должен попытаться разглядеть эту персону мысленным взором, руководствуясь правилами операций ясновидения и соблюдая все положенные при этом ограничения. Толкуя по картам какое-либо событие, он должен таким же образом прибегнуть к интуиции. Описание персоны зависит также от карт, соседствующих с ее сигнификатором. Например, Паж Жезлов сам по себе обычно обозначает девушку с очень светлыми волосами и кожей. Однако если он оказался между картами масти Пантаклей, девушка может оказаться довольно смуглой и темноволосой, хотя Жезлы по-прежнему будут придавать ее волосам, глазам и коже некоторую яркость.

ОБ ОТСЧЕТЕ КАРТ

Во всех случаях очередной этап отсчета начинается с той карты, на которой был завершен предыдущий. Эта карта считается первой, следующая — второй, и так далее.

От любого Туза следует отсчитывать пять карт.

От любой Принцессы (Пажа) — семь карт.

От любой другой придворной карты — четыре карты.

От любой числовой карты — ее число.

От любого Старшего Аркана, соответствующего одной из трех стихий, — три карты.

От любого Старшего Аркана, соответствующего одному из знаков зодиака, — двенадцать карт.

От любого Старшего Аркана, соответствующего одной из планет, — девять карт.

НЕОФИЦИАЛЬНОЕ ОПИСАНИЕ СТАРШИХ АРКАНОВ ТАРО

Достопочтеннейшая Сестра Q.L.¹⁴

Карты Младших Арканов являют нам вибрации Числа и Цвета, а также Стихии, то есть плана, на котором действуют эти число и цвет. Так, Десятка Пантаклей соответствует числу 10 и трем производным цветам — лимонному, оливковому и красновато-коричневому, действующим в сфере Малкут, т.е. на материальном плане. А Десятка Жезлов соответствует числу десять и тем же производным цветам, действующим на плане чистой энергии. Сефира на эти картах отображена в окраске облаков, а план — в окраске символов.

Четыре придворных карты каждой масти в наиболее абстрактном их значении могут быть истолкованы следующим образом:

Потенциальная Сила — Король

¹⁴ Аббревиатура латинского девиза «Quaero Lucem» («Я буду искать свет»), который приняла для себя Гарриет Фелкин, супруга Р.У. Фелкина, одна из видных деятельниц Ордена Утренней Звезды. — *Примеч. перев.*

Сила, готовящаяся к действию, — Королева
Действующая Сила — Рыцарь
Прием и Передача — Паж

Все эти карты окрашены в цвета соответствующих им стихий и сефирот. Что же касается Старших Арканов, то в них нам даны Ключи к проявлениям Божества. Каждый из них символизирует самостоятельную силу, и рассматривать их следует по отдельности. Не следует забывать, что Старшие Арканы по сути своей являются символами сил космических, а не человеческих.

0. Шут. На этой карте обычно изображается мужчина в шутовском наряде, который шагает по дороге, не обращая внимания на собаку, вцепившуюся зубами в его одежду. Однако в таком изображении представлен только низший уровень этой карты: здесь нет ни намек на то Божественное Безумие, о котором говорит святой Павел¹⁵. В колоде Ордена предпринята попытка раскрыть более глубокое значение Шута. Обнаженный ребенок стоит под деревом, ветви которого усыпаны желтыми розами — символами золотой Розы Радости, а также Розы Безмолвия. Одной рукой ребенок тянется к розам, а в другой держит на поводке серого волка — символ мирской мудрости, кою укротила совершенная невинность. Бледно-желтый, бледно-голубой и зеленовато-желтый цвета карты ассоциируются с ранним утром весеннего дня.

1. Маг. Эта карта символизирует союз и равновесие стихийных сил под управлением разума. На ней изображен Адепт, освящающий малые орудия на Алтаре. Это Путь буквы Бет и Меркурия, соединяющий Кетер (Венец) с Биной (Айма Элохим). Следовательно, Маг соответствует Разуму, который хранит и собирает знание и наполняет им Дом Жизни — Бину. Число этого Пути, 12, означает совокупность всех знаков зодиака; таким же образом Меркурий объединяет в себе все планеты¹⁶. Цвета Мага — желтый, фиолетовый, серый и индиго — указывают на мистический астральный свет, окутывающий сего великого Адепта. Эта карта связана с Тахути и Гермесом, тогда как предшествующая ей — с Кришной и Гарпократом или Дионисом.

2. Верховная Жрица. Жрица управляет длинным Путем, который соединяет Кетер с Тиферет и пересекается встречными Путиами Венеры и Льва. Это великая женская сила, правящая самим источником жизни, вбирающая в себя все животворящие энергии и хранящая их в растворенном виде до тех пор, пока не настанет время для их высвобождения. Эти идеи передаются в ее цветах — бледно-голубом, переходящем в небесную голубизну, серебристо-белом и серебряном, оживленных мазками оранжевого и огненно-красного.

3. Императрица. Это ипостась Исида, творческая, позитивная сторона Природы. Египетская троица Исида—Хатор—Нефтида, символами которой служат молодой месяц, луна в полнолуние и ущербная луна, представлена в Таро Императрицей, Жрицей и Правосудием. Жрица — Хатор. Символом Императрицы-Исиды может выступать как молодой месяц, так и планета Венера. А Правосудию-Нефтиде соответствует ущербная луна.

Если Хатор — это мистический аспект Богини, то Исида и Венера — ипостась Любви. Полная луна Исиды представляет собой отражение Солнца Тиферет в сфере Йесод и переносит солнечные лучи по Пути Гимел. На практике Императрицу в раскладе часто можно интерпретировать как символ оккультизма, а Жрицу — как обозначение религии. Жрица — это Церковь, а Императрица — Орден.

Императрица соответствует букве Далет. Это Врата, ведущие к сокровенным тайнам, подобно тому как Венера — Врата, ведущие в Склеп Адептов. Ее цвета — изумрудный, небесно-голубой, голубовато-зеленый и светло-вишневый или розовый.

¹⁵ Имеется в виду 25-й стих 1-й главы 1-го Послания к Коринфянам: «...немудрое Божие премудрее человеков, и немощное Божие сильнее человеков». — *Примеч. перев.*

¹⁶ Подразумевается, что символ Меркурия на Древе Жизни охватывает все сефирот (кроме Кетер, которой не ставится в соответствие ни одна из планет); см. раздел «Четвертая лекция» в томе III настоящего издания. — *Примеч. перев.*

4. Император. Эта карта являет нам великие животворящие и стимулирующие силы, обозначенные многообразными оттенками красного цвета. Стоит отметить здесь, что красные Пути остаются красными на всех планах, различаясь только оттенками. Овен-Император, Первопроходец и Полководец, сочетает в себе кроваво-красный и темно-малиновый оттенки, чистый красный цвет, багряный и огненно-красный. Это Победитель, Завоеватель — пылкий, страстный, нетерпеливый. Это воплощенный Марс — и в любви, и на войне. Император — позитивная мужская сила, подобно тому как Императрица — позитивная женская сила.

5. Иерофант. Верховный Жрец — пара Жрицы. Если Овен — обитель Марса и знак экзальтации Солнца, то Телец — обитель Венеры и знак экзальтации Луны. Иерофант — созерцательный или мистический аспект мужского начала. Если Император — деятель, то Иерофант — мыслитель.

В отличие от Императора, Иерофант соединяет в себе множество цветов и оттенков. Красный, оранжевый, темно-бордовый, темно-коричневый и каштановый ассоциируются с сокровенными помыслами, внутренней силой, стойкостью, размышлением и примирением. Нередко эта карта выступает символом тайного наставничества Учителей.

6. Влюбленные. Сила интуиции и вдохновения, ведущая к просветлению и освобождению. Меч, рассекающий оковы привычек и материализма; Персей, спасающий Андромеду от Дракона страха и вод Застоя¹⁷. (Примечание:— И.Р.)

Цвета этой карты — оранжевый, фиолетовый, серый с пурпурным оттенком и жемчужно-серый. Дополнительный вспыхивающий цвет для оранжевого — глубокий и насыщенный синий, а для фиолетового — золотисто-желтый. Всегда можно вводить дополнительные цвета, если они помогают более отчетливо выявить основной. В раскладе эта карта обычно обозначает сочувственное понимание.

7. Колесница. Перед нами символ человеческого духа, который обуздал низшие начала — душу и тело, и теперь, рассекая облака иллюзии, в торжестве восходит через астральный план к сферам более высоким.

Эту символику отображают цвета Колесницы — янтарный, серебристо-серый, голубовато-серый и темный сине-фиолетовый цвет ночного неба. Колесница — это символ возвышения и очищения Духа.

8. Сила. Эта карта также символизирует власть высшего над низшим. Но в данном случае речь идет о душе, обуздавшей страсти, — несмотря на то, что стопы фигуры, изображенной на этой карте, прочно утверждены на земле, а голова и плечи окутаны темным покрывалом. Бледный зеленовато-желтый, черный, желтовато-зеленый и красновато-янтарный цвета ассоциируются с выносливостью, стойкостью и силой духа, а насыщенный розово-красный (дополнительный к зеленовато-желтому) указывает на мощную побудительную силу.

9. Отшельник. Благоразумие. Этот Аркан следует рассматривать в совокупности с двумя предшествующими, поскольку втроем они представляют три ступени посвящения. На карте изображен мужчина в плаще с клобуком. В одной руке он держит фонарь, освещающий Путь, а в другой — посох, служащий для опоры. Это вечный искатель, скитальческая душа. Плащ с клобуком окрашен в коричневый цвет земли, а над головой Отшельника расстилается ночное небо. Однако вокруг него заметны нежные желтовато- и голубовато-зеленые весенние оттенки, и в сердце Отшельника также царит весна.

10. Колесо Фортуны. На Древе Жизни Колесо Фортуны помещается на Столпе Милосердия, образуя вертикальную связь между Нецах и Хесед — Победой и Милосердием. Оно олицетворяет цикл опыта и прогресса, винтовую лестницу зодиака, спираль чередующихся периодов Света и Тьмы. Это Время и Вечность, коими правят опускающийся вниз инфернальный кинокефал¹⁸ и

¹⁷ Именно так выглядит эта карта в колоде Ордена. Андромеда изображена прикованной к скале наручниками, у ее ног из воды поднимается дракон. Персей летит по воздуху к ней на помощь, в его руке — обнаженный меч. Это изображение не имеет ничего общего с картой Влюбленных в колоде Уэйта. См. Golden Dawn Tarot Deck, Wang & Regardie, U.S. Games Systems. — *Примеч. И. Регарди.*

¹⁸ Имеется в виду изображенный на этой карте Анупис или Тифон в облике собакоголовой обезьяны. — *Примеч. перев.*

поднимающийся вверх египетский Сфинкс — вечная Загадка, которую мы сможем разгадать, лишь когда достигнем освобождения. Основные цвета этого Аркана — голубой, фиолетовый, темно-багровый и голубой, подсвеченный желтым. Однако спицы колеса, соответствующие знакам зодиака, должны быть окрашены во все цвета спектра, фигура Обезьяны — в цвета Малкут, а фигура Сфинкса — в основные цвета¹⁹ и черный.

11. Правосудие. Нефтида, третья ипостась Луны, сестра-близнец Исиды. Правосудие, противопоставленное Любви. Эмблемы — Меч и Весы. Подобно своей сестре, Нефтида облачена в зеленое, однако оттенок зеленого цвета здесь более резкий и холодный, нежели чистый изумрудный тон в одеяниях Исиды. Вспомогательные цвета Правосудия — синий, сине-зеленый и бледно-зеленый. Выявить присущую этому символу потаенную теплоту и постоянство можно лишь при помощи дополнительных вспыхивающих цветов.

12. Повешенный. Постичь этот символ нелегко, ибо он обладает чрезвычайно глубоким смыслом. Он обозначает жертву — погружение высшего в низшее, свершающееся с целью возвысить и облагородить низшее. Это нисхождение Духа в Материю, воплощение Бога в человеческом теле, покорение оковам материи ради того, чтобы материальное смогло превзойти свои ограничения и преобразиться. Цвета — синий, белый и черный, соседствующие, но не смешивающиеся с оливковым, зеленым и зеленовато-бежевым.

13. Смерть. Знак преобразования и распада. Скелет, кроме которого ничто не может устоять перед разрушительной силой времени, можно трактовать как своего рода фундамент, на котором возводится здание; как некую первооснову, которая сохраняется, невзирая на все превратности Времени и Пространства, приспособляясь к требованиям эволюции и все же оставаясь неизменной по своей сути; как преображающую силу Природы, действующую в направлении снизу вверх, — в отличие от Повешенного, который символизирует преображающую силу Духа, действующую в направлении сверху вниз. Тона этой карты — голубовато-зеленые, темный и светлый (два цвета, преобладающие в видимом мире) и дополнительные к ним вспыхивающие цвета — оранжевый и красно-оранжевый.

14. Умеренность. Это равновесие, но не статическое, в котором пребывают чаши Весов, а динамическое равновесие Стрелы Стрельца, рассекающей воздух за счет силы, которую сообщил ей натянутая тетива Лука. Этот импульс порождается взаимодействием противонаправленных сил Огня и Воды, Шин и Коф, которые сдерживаются ограничивающей силой Сатурна и фокусируются энергиями Марса. Все эти идеи воплощены в символике фигуры, стоящей между Землей и Водой и держащей две амфоры, из которых льются струи живой воды; на заднем плане изображен вулкан. Цвета — ярко-голубой, голубовато-серый, синевато-серый и сиренево-серый.

15. Дьявол. Эту карту следует изучать в сочетании с 13-м Арканом. Это две великие силы, господствующие во Вселенной: центробежная и центростремительная, разрушительная и порождающая, динамическая и статическая. Низшая природа в человеке страшится перемен и ненавидит их — вот почему малые фигуры на этой карте скованы цепями и ноги их имеют форму звериных лап. Но, с другой стороны, этот страх перед переменами и распадом необходим для стабилизации жизненной силой и для сохранения непрерывности. Цвета карты — индиго, багрово-коричневый, золотисто-коричневый и серый.

16. Башня. Как и в других случаях, красный цвет сохраняется на всех четырех планах, различаясь только оттенками. Здесь ярко-алый цвет постепенно переходит в глубокий темно-красный, а киноварь пронизана блестками янтарного цвета. Эти красные тона подчеркнуты контрастирующими оттенками зеленого. Колоссальная разрушительная сила молнии, рвущая на части старые, упрочившиеся формы, чтобы очистить место для образования новых форм; революция как противоположность трансмутации или сублимации; разрушение как противоположность сохранению; энергия, атакующая инерцию; изгнание из замкнутого мирка традиций и привычек.

17. Звезда. Семилучевая Звезда Венеры, сияющая над Водами Водолея, — путеводная сила Любви во всех ее ипостасях и формах, которая озаряет душу, погружающуюся в человеческую

¹⁹ Т.е. красный, желтый и синий. — *Примеч. перев.*

природу, дабы оковы Сатурна растворились в очищенных Водах Крещения. Голубь Духа витает над Древом Познания, обещая достижение высочайшей цели, — а по другую сторону мерцает Древо Жизни.

Бледные тона — аметистовый, светло-серый, беж, сизый и белый — ассоциируются с рассветом и утренней Звездой, а сама Звезда изображена бледно-желтым цветом.

18. Луна. Здесь также изображена река, но это беспокойные воды Ночи, подобающие не Скарабею²⁰, а его ночному двойнику — раку. От берега вдаль вьется темная тропа трудов и усилий — возможно, ведущая к поражению. Ее сторожат грозные псы, а вдалеке, на холмах, возвышается над пустошью мрачная крепость — еще одно препятствие для путника, стремящегося к цели. Это дорога крови и слез; идущий по ней должен победить страх, слабость и сомнения. Цвета карты — темно-красный, красновато-коричневый, коричневато-малиновый и сливовый; впрочем, эти унылые оттенки оживляются слабыми проблесками зеленых и желтых тонов.

19. Солнце. Водные Пути испытаний и злключений уравниваются огненными Путиами Искушения, Суда и Решения. Ослепительные краски Солнца и Огня образуют разительный контраст с тусклыми тонами Водолея и Рыб. Крылья, на которых устремляются ввысь чрезмерно рьяные Икары, распадутся, когда пламенные лучи Солнца и жар Огня растопят воск Честолюбия и Любопытства; однако для того, кто приблизится к нему со смирением и почтением, Солнце станет благодатным источником жизни.

Стоя у Вод покаяния под надежной защитой стены, Паломник может смиренно, но без страха протянуть руки к Свету и черпать из него тепло и силу, которые пригодятся ему в грядущей битве. Цвета этой карты — чистый оранжевый, золотисто-желтый, янтарный с красными блестками и контрастирующие синий и фиолетовый.

20. Суд. Этот Аркан, как и два других, связанных с Путиами Стихий, очень нелегко постичь. Они символизируют действие сил, лежащих за пределами человеческого опыта, — и это не влияние окружающей среды, а воздействие Божественных Сефирот на подлунный мир.

В символе Воздуха перед нами предстал чистый дух, обуздавший вожделения плоти. В символе Воды мы видели облагораживающую силу жертвы. Здесь же, в символе Огня, нам явлены космические силы, обступившие Паломника со всех сторон. Над ним вершится Суд, и повлиять на приговор он не может. Лазарь не восстанет из гроба, пока не услышит: «Иди вон!». Он не снимет погребальных пелен, пока не будет велено: «Развяжите его!»²¹. Человек сам по себе бессилен. Толчок к восхождению должен исходить свыше, и без него человек не выйдет из гроба своего привычного окружения и не сбросит путы желаний. В этом Аркане огненная энергия красного цвета снова сияет на всех планах. Огненно-алый, малиновый и пламенно-красный тона подчеркнуты пассивными оттенками зеленого.

21. Мир. Эта карта символизирует не земной Мир, а Вселенную. Следует помнить, что в древности границей Солнечной системы считался Сатурн. Об Уране и Нептуне ничего не знали²². Сатурн, проходящий по спиральному пути зодиака, кардинальные точки которого были отмечены знаками Керубим, образующими Крест, был исчерпывающим символом полноты всего сущего.

Поэтому в данном Аркане перед нами предстает синтез всего Таро (или Рота). Центральная фигура — это, скорее, Хатор, или Атор, чем Исида, и здесь скрыта анаграмма, расшифровать которую можно так: ORAT — «человек молится», ATOR — «Великой Матери», TARO — «которая вращает», ROTA — «колесо Жизни и Смерти».

Здесь, как и на изображении Колеса Фортуны, присутствуют все цвета спектра и цвета стихий, однако фоном служат индиго и черный цвет Сатурна с белыми блестками Звезд,

²⁰ Скарабей — в египетской традиции один из символов солнца. — *Примеч. перев.*

²¹ Евангелие от Иоанна, 11:43—44: «...Он воззвал громким голосом: Лазарь! иди вон. И вышел умерший, обвитый по рукам и ногам погребальными пеленами, и лице его обвязано было платком. Иисус говорит им: развяжите его, пусть идет». — *Примеч. перев.*

²² Уран был открыт в 1781 г. английским астрономом У. Гершелем; Нептун — в 1846 г. И. Галле по теоретическим предсказаниям У.Ж. Леверье и Дж.К. Адамса. — *Примеч. редактора-консультанта.*

сияющими во тьме, а в центре карты помещена туманная фигура Айма Элохим. В раскладе эта карта обычно трактуется как сигнификатор вопроса, которому посвящено прорицание.

Рассмотрев 22 Ату — Старших Аркана — в их обычной последовательности, ученик поступит мудро, если попытается совершить обратный путь и пройти Дорогой Паломника снизу вверх, стремясь постичь таким образом потаенный, сокровенный ход Посвящения и Просветления. Вся Вселенная участвует в этом движении, ибо сам Человек есть микрокосмическое отражение Макрокосма и Дитя Богов. С другой стороны, и весь Макрокосм движется подобным путем, неотъемлемой частью которого является опыт не только человечества, но и каждого отдельного человека. Каждая частность находит свое место в общей системе, и ничто не теряется: толпа сыта, а хлебов и рыб, этих символов Земли и Воды, только прибыло.

Не уставай взыскать дня и ночи Очистительных Мистерий.

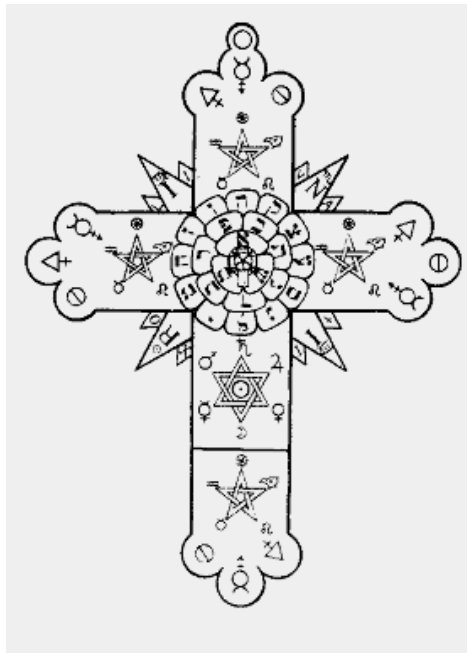

ПРОЕКЦИЯ ДРЕВА ЖИЗНИ ВНУТРЬ СФЕРЫ

Достопочтеннейший Брат S.R.M.D. (С.Л. Макгрегор Мазерс)

Изображение планетной сферы, прилагаемое к этой рукописи — части обзора Таро, предназначенного для Младших Адептов-Ревнителеей, — выполнено S.R.M.D. в соответствии с данными ему наставлениями. Небесная сфера рассечена здесь плоскостью эклиптики, а не земного экватора, так что ее Северный полюс — это истинный Северный полюс наших Небес, а не точка, на которую в настоящее время указывает Северный полюс Земли.

Еще одна чрезвычайно важная особенность этой системы состоит в том, что в истинном Таро за начальную точку зодиака принимается яркая звезда Регул в созвездии Льва. Прямое восхождение и долгота светил отсчитываются именно от этой точки, а не от условной точки Равноденствия, обозначаемой как 0° Овна (в действительности же сместившейся сейчас довольно далеко от одноименного созвездия) и принимаемой за начало зодиака в современной западной астрономии и астрологии.

В привычной ныне системе отсчета знаки (т.е. 30°-ные подразделения зодиака) из-за прецессии равноденствий давно уже не совпадают с одноименными созвездиями, и расхождение между ними медленно, но постоянно увеличивается²³.

²³ Период прецессии земной оси равен приблизительно 26-ти тысячам лет. Вследствие прецессии точка весеннего равноденствия движется по эклиптике навстречу кажущемуся годовичному движению Солнца (предварение равноденствия), проходя 50,24" в год. — *Примеч. редактора-консультанта.*

Однако в системе отсчета, связанной с Таро, где за начало зодиака принята звезда Регул, знаки совпадают с созвездиями.

Звезду Регул называют также «Cor Leonis» — «Сердце Льва». «Regulus» же означает «Царственная звезда». На изображении созвездия Льва на звездных картах Регул помещается в сердце львиной фигуры.

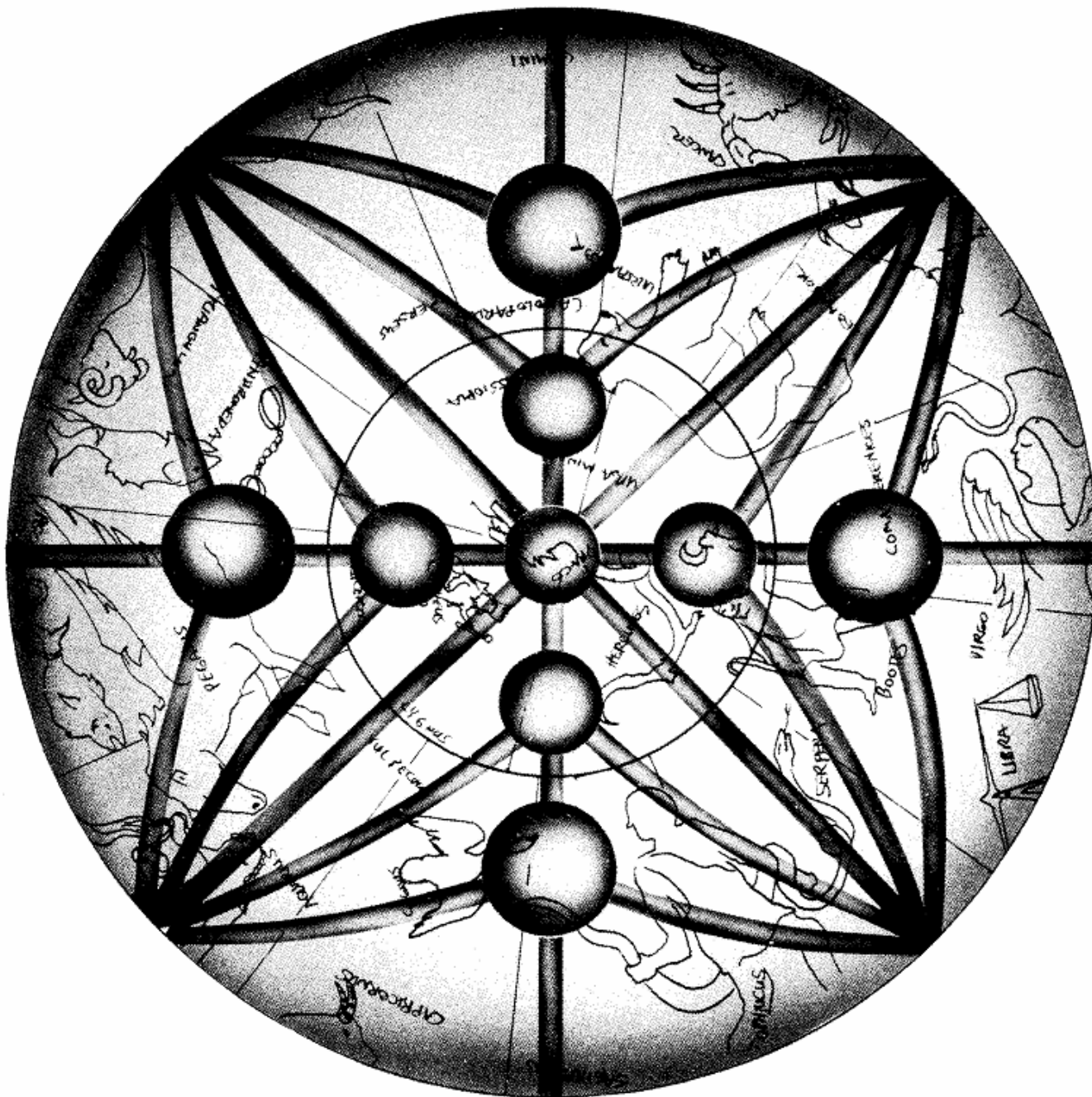

СЕВЕРНОЕ ПОЛУШАРИЕ

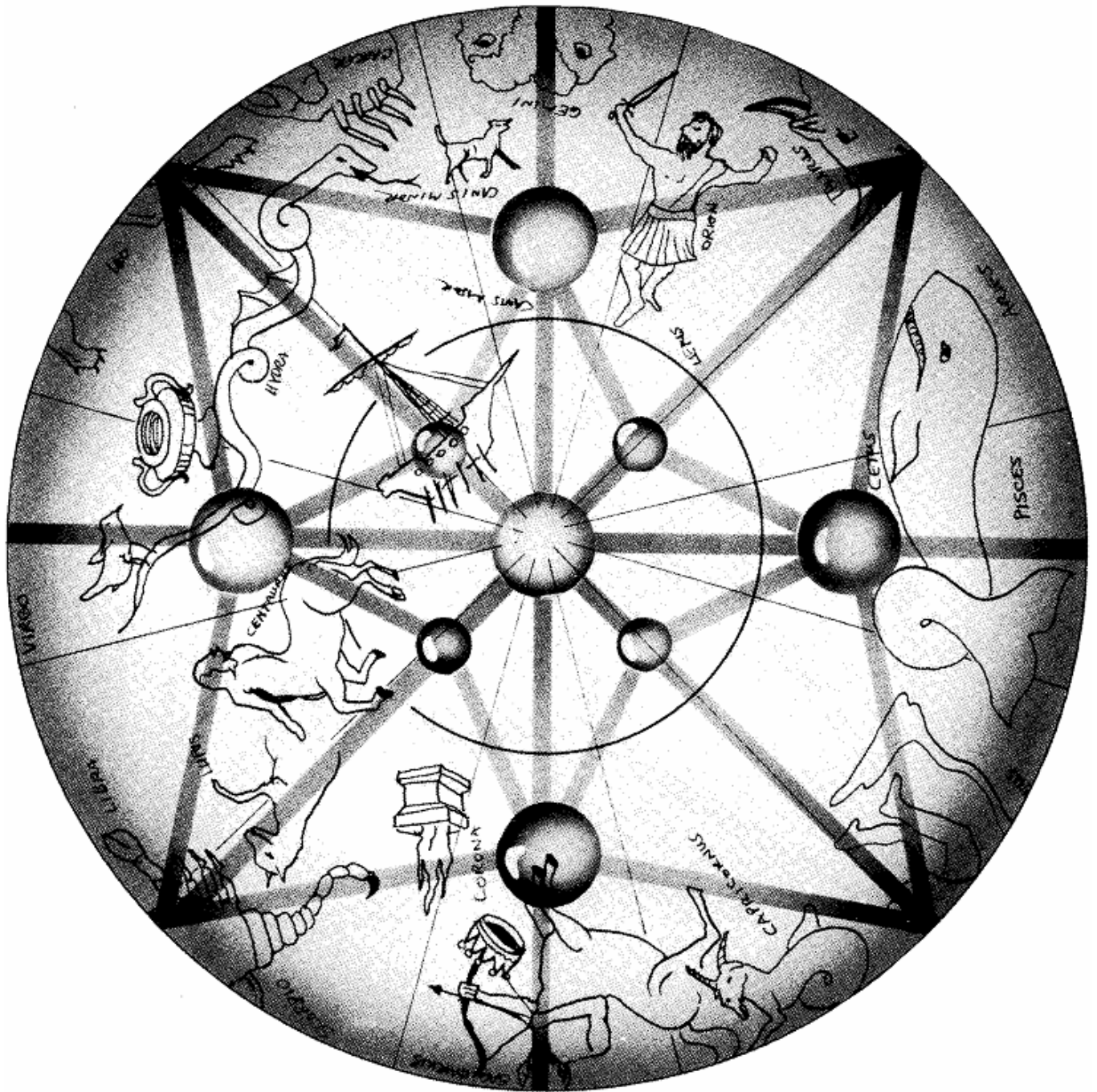

ЮЖНОЕ ПОЛУШАРИЕ

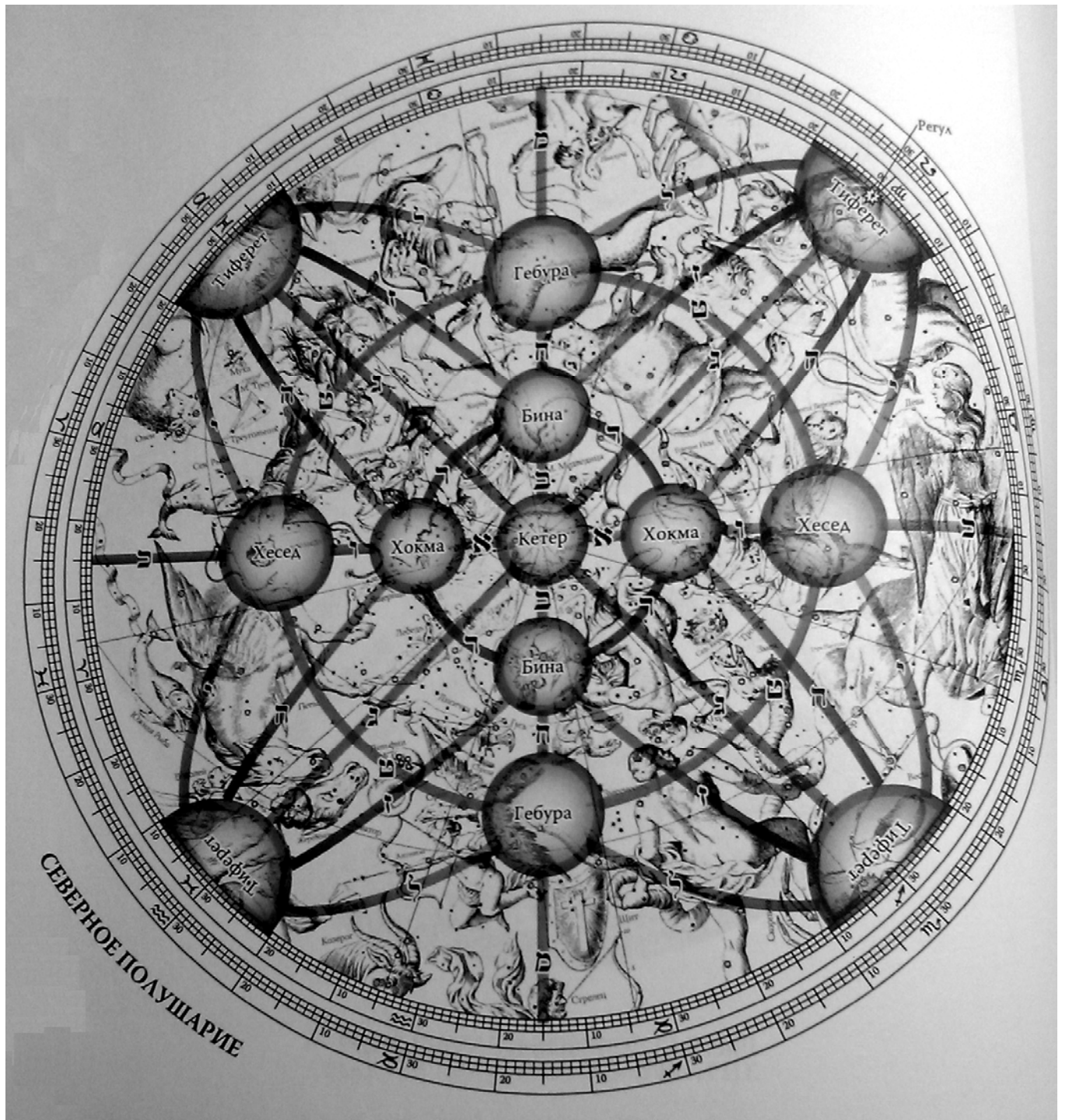

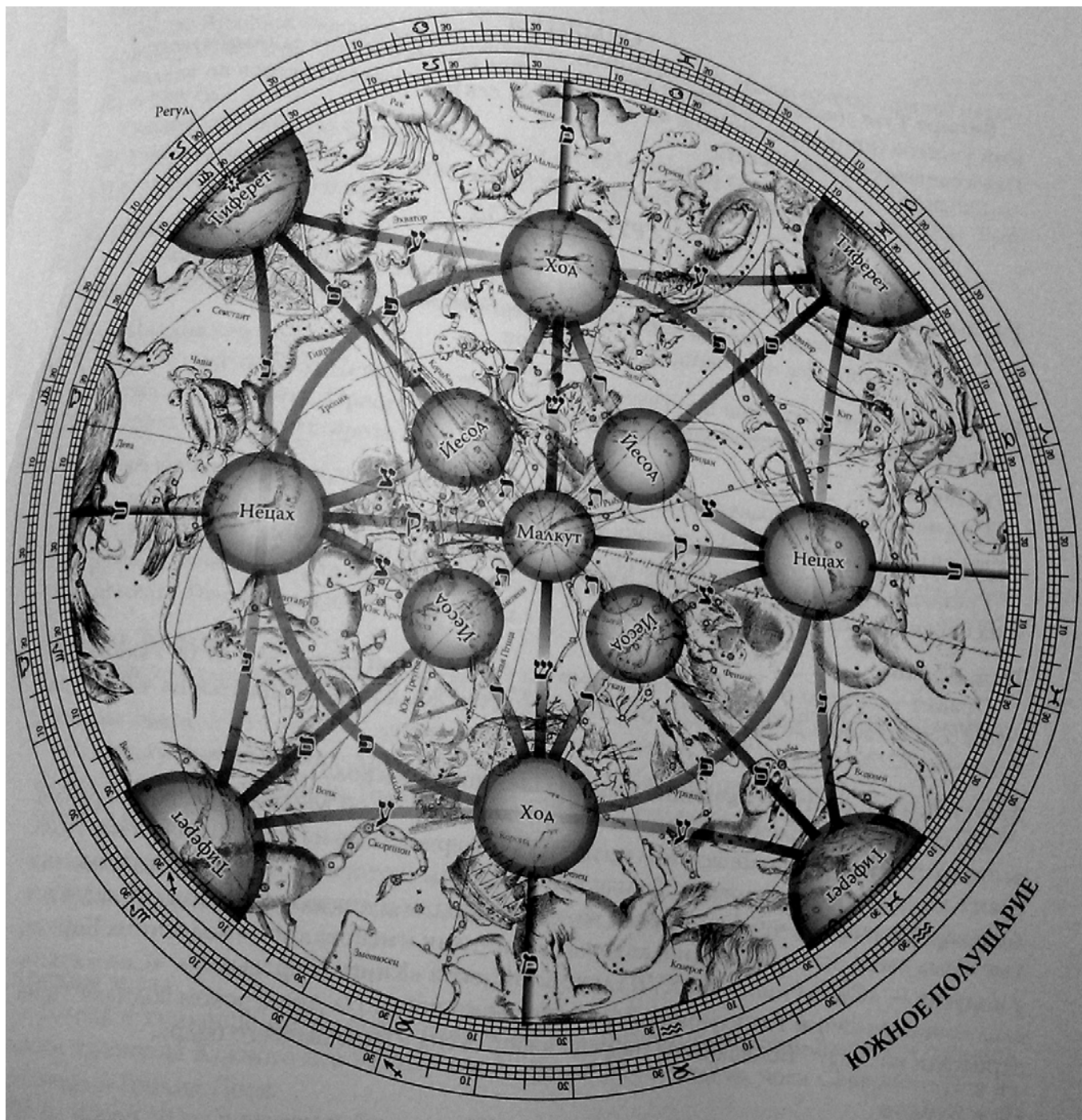

СИСТЕМА ПОДЧИНЕНИЯ СИМВОЛОВ ТАРО ЭЛЕМЕНТАМ БОЖЕСТВЕННЫХ НЕБЕС

Да будет известно Младшему Адепту-Ревнителю, что великая «Королевская Звезда», или «Сердце Льва», располагающаяся во Льве на пути эклиптики и являющаяся одной из «Четырех Точек Тиферет» (см. ниже) на сфере Божественных Небес, есть начало и Владыка эклиптики и точка отсчета долготы. Сам же Путь Солнца есть начало отсчета широты в нашем учении о поисках Сокровенной Мудрости.

Звездный Дракон обвивает полюс Кетер наших Божественных Небес.

Однако Северный полюс и Кетер Материальной Планеты (Эрте, нашей Земли) неизменно указывает на Бину — сефиру страдания и скорби. Когда же, о Владыка Вселенной, сойдет она с пути зла и снова узрит Кетер? Ныне же она — юдоль испытаний. Ибо всякая вещь в мире Асия взирает на своего Естественного Правителя; и на какую часть Божественного Неба неизменно

взирает Кетер планеты, та часть этой планетой и управляет. Ибо сефирот сияют во всякой вещи, и чем уже сказано достаточно.

Четыре Пажа управляют поясом Божественных Небес от Северного полюса зодиака до 45° северной эклиптической широты. Они суть Престолы четырех Тузов, царствующих в сфере Кетер. Четыре Короля, четыре Королевы и четыре Рыцаря правят поясом Божественных Небес от 45° северной широты до эклиптики. Двенадцать Старших Арканов Таро, соответствующих двенадцати знакам зодиака, управляют поясом Божественных Небес от эклиптики до 45° южной широты. Тридцать шесть младших карт (от Двоек до Десяток всех мастей) властвуют над поясом Божественных Небес от 45° южной широты до Южного полюса, в коем пребывает Малкут. И все расчеты ведутся от звезды Регул — от 0° Льва в нашей системе.

СИМВОЛЫ

Четыре Туза вращаются в сфере Кетер, а престол каждого из них занимает центральный участок (протяженностью в 45° по долготе) сектора, находящегося во владении Пажа соответствующей масти.

ГРУППЫ ЗВЕЗД

Туз Жезлов

Часть хвоста Дракона, передние лапы Большой Медведицы, хвост Большой Медведицы и хвост Северного Пса из созвездия Гончих Псов.

Туз Кубков

Голова Дракона, туловище и ноги Геркулеса.

Туз Мечей

Туловище Дракона. Правая рука Цефея, голова и туловище Ящерицы. Туловище Лебедя.

Туз Пантаклей

Туловище Дракона. Ноги Цефея. Хвост Малой Медведицы и Полярная звезда. Ноги Кассиопеи. Голова и шея Жирафа.

Паж Жезлов

Правит участком от Северного полюса до 45° северной широты и от 0° Рака до 30° Девы (т.е. до конца Девы) по долготе. Престол Туза Жезлов простирается на 45° по долготе — от 22°30' Рака до 7°30' Девы — и на 45° по широте.

Группы звезд, соответствующие вышеназванному символу

Хвост Дракона. Голова и передняя часть туловища Малой Медведицы. Левая рука и часть головы и груди Волопаса. Большая часть Северного Пса из созвездия Гончих Псов. Хвост и задняя часть туловища Большой Медведицы (которая в Древнем Риме называлась «Septemtriones» — «Семь быков на пашне»). В последнюю группу входят знаменитые Семь звезд этого созвездия, которые у англичан именовались «Колесница Карла», у индусов — «Семь Риши²⁴», а в XVII главе египетской Книги Мертвых — «Семь ярких, следующих за своим Господином, Бедро северного неба». На Дендерском зодиаке²⁵ и на скрижали из Эдфу²⁶ Большая Медведица изображена в виде бычьего бедра.

²⁴ Риши — в индийской традиции: просветленный мудрец, провидец. — *Примеч. перев.*

²⁵ Дендерский зодиак — знаменитое изображение зодиака, созвездий и планет на круглой каменной плите в храме богини Хатор в городке Дендеры к северу от Фив (Верхний Египет). — *Примеч. перев.*

Паж Кубков

Правит участком от Северного полюса до 45° северной широты и от 0° Весов до 30° Стрельца по долготе. Престол Туза Кубков простирается от 22°30' Весов до 7°30' Стрельца по долготе и на 45° по широте.

Группы звезд

Голова Дракона. Левая рука, туловище и ноги Геркулеса. Часть головы, правое плечо и папица Волопаса.

Паж Мечей

Правит участком от Северного полюса до 45° северной широты и от 0° Козерога до 30° Рыб по долготе. Престол Туза Жезлов простирается от 22°30' Козерога до 7°30' Рыб по долготе и на 45° по широте.

Группы звезд

Туловище Дракона. Часть Лиры. Голова, туловище и правая рука царя Цефея — отца Андромеды. Весь Лебедь. Туловище Ящерицы. Спина и часть головы Лисички.

Паж Пантаклей

Правит участком от Северного полюса до 45° северной широты и от 0° Овна до 30° Близнецов по долготе. Престол Туза Пантаклей простирается от 22°30' Овна до 7°30' Близнецов и на 45° по широте.

Группы звезд

Туловище Дракона. Ноги, часть правой руки и скипетр Цефея. Хвост и задняя часть туловища Малой Медведицы, включая Полярную звезду нашей Земли. Голова и шея Жирафа. Туловище, правая рука, трон и ноги Кассиопеи — супруги Цефея и матери Андромеды. Голова Большой Медведицы.

Рыцарь Жезлов

Правит участком от эклиптики до 45° северной широты и от 20° Рака до 20° Льва по долготе.

Группы звезд

Голова, туловище и хвост Льва. Туловище и хвост Малого Льва. Задняя часть туловища и ноги Большой Медведицы. Голова и передняя часть туловища южного пса из созвездия Гончих Псов.

Король Пантаклей

Правит участком от эклиптики до 45° северной широты и от 20° Льва до 20° Девы по долготе.

Группы звезд

Голова и туловище Девы. Левая рука Волопаса. Волосы Вероники. Задняя и средняя части туловища Южного пса из созвездия Гончих Псов. Задние ноги Северного Пса из созвездия Гончих Псов.

Королева Мечей

²⁶ Эдфу (совр. Идфу) — древний город в Верхнем Египте, центр культа Гора. На рельефе из храма Гора в Эдфу сохранились изображения божеств, управлявших деканатами зодиака. — *Примеч. перев.*

Правит участком от эклиптики до 45° северной широты и от 20° Девы до 20° Весов по долготе.

Группы звезд

Правая нога Девы. Туловище, правая рука и правая нога Волопаса. Коромысло и, частично, чаши Весов.

Рыцарь Кубков

Правит участком от эклиптики до 45° северной широты и от 20° Весов до 20° Скорпиона по долготе.

Группы звезд

Частично — чаши Весов. Левая клешня Скорпиона. Туловище и ноги Змееносца. Передняя часть головы Змеи. Правая рука и палица Геркулеса.

Король Жезлов

Правит участком от эклиптики до 45° северной широты и от 20° Скорпиона до 20° Стрельца по долготе.

Группы звезд

Верхняя часть головы и лук Стрельца. Голова и правая рука Змееносца. Почти половина Змеи.

Королева Пантаклей

Правит участком от эклиптики до 45° северной широты и от 20° Стрельца до 20° Козерога по долготе.

Группы звезд

Верхняя часть головы, шея и рога Козерога. Левая рука Водолея. Весь Орел. Большая часть Дельфина. Вся Стрела. Передние ноги и туловище Лисички и хвост гуся, которого она несет в зубах.

Рыцарь Мечей

Правит участком от эклиптики до 45° северной широты и от 20° Козерога до 20° Водолея по долготе.

Группы звезд

Хвост Козерога. Голова и туловище Водолея. Голова и передние ноги Пегаса — крылатого коня, родившегося из крови Медузы близ истоков Океана. Весь Малый Конь. Часть головы Дельфина. Хвост и задняя часть туловища Лисички. Часть крыла Лебедя. Часть головы одной из Рыб.

Король Кубков

Правит участком от эклиптики до 45° северной широты и от 20° Водолея до 20° Рыб по долготе.

Группы звезд

Туловище и хвост одной из Рыб и часть ленты, которой связаны две рыбы, составляющие это созвездие. Туловище и крылья Пегаса. Голова и руки Андромеды, прикованной к скале. Хвост Ящерицы.

Королева Жезлов

Правит участком от эклиптики до 45° северной широты и от 20° Рыб до 20° Овна по долготе.

Группы звезд

Вторая Рыба и часть Ленты Рыб. Голова и спина Овна. Туловище и ноги Андромеды. Треугольник. Кисть левой руки Кассиопеи. Крылатые ноги Овна.

Рыцарь Пантаклей

Правит участком от эклиптики до 45° северной широты и от 20° Овна до 20° Тельца по долготе.

Группы звезд

Хвост Овна. Один рог, плечо и спина Тельца. Весь Персей с Головой Медузы. Задняя часть туловища и ноги Жирафа. Левая нога Возничего и часть Козочки, которую он держит на плече.

Король Мечей

Правит участком от эклиптики до 45° северной широты и от 20° Тельца до 20° Близнецов по долготе.

Группы звезд

Голова и туловище Кастора (одного из Близнецов). Большая часть Возничего и Козочки. Голова и передняя часть туловища Рыси. Передние ноги Жирафа.

Королева Кубков

Правит участком от эклиптики до 45° северной широты и от 20° Близнецов до 20° Рака по долготе.

Группы звезд

Голова и туловище Поллукса (второго Близнеца). Большая часть Рака. Морда Льва. Морда Большой Медведицы.

ДВЕНАДЦАТЬ СТАРШИХ АРКАНОВ, УПРАВЛЯЮЩИХ ПОЯСОМ БОЖЕСТВЕННЫХ НЕБЕС ОТ ЭКЛИПТИКИ ДО 45° ЮЖНОЙ ШИРОТЫ

Сила.

Управляет всем зодиакальным знаком Льва, начиная от звезды Регул (Сердце Льва).

Звезды

Передние и задние ноги Льва. Большая часть Секстанта. Большая часть Чаши. Часть туловища Гидры — великого Водяного змея. Большая часть Воздушного Насоса. Большая часть Компаса Мореплавателя — малой части Корабля Арго²⁷.

Отшельник.

Управляет всем знаком Девы.

Звезды

Левая рука Девы и колос пшеницы, который она держит в руке. Часть туловища Гидры. Ворон. Часть Чаши. Хвост и правая рука Центавра — получеловека-полуконя. Малая часть Воздушного Насоса. Малая часть Корабля Арго.

²⁷ Старинное созвездие Корабль Арго было слишком большим, и для удобства его разделили на четыре части. «Компас Мореплавателя» — ныне самостоятельное созвездие под названием «Компас». — *Примеч.перев.*

Правосудие

Управляет всем знаком Весов.

Звезды

Часть Южной Чаши Весов. Хвост Гидры. Голова, туловище, руки и передние ноги Центавра. Ноги, туловище и хвост Волка, которого убивает Центавр. Правая клешня Скорпиона.

Смерть

Управляет всем знаком Скорпиона.

Звезды

Туловище и хвост Скорпиона. Голова и шея Волка. Весь Жертовник. Стопы Змееносца. Наконечник стрелы Стрельца. Часть Наугольника — масонского инструмента.

Умеренность

Управляет всем знаком Стрельца.

Звезды

Весь Стрелец, кроме правой задней ноги, хвоста, короны на голове, концов лука и наконечника стрелы. Южная Корона. Телескоп. Павлин.

Дьявол.

Управляет всем знаком Козерога.

Звезды

Вся нижняя половина Козерога. Часть Южной Рыбы. Микроскоп. Часть Журавля. Часть Индейца.

Звезда

Управляет всем знаком Водолея.

Звезды

Ноги Водолея и вода, льющаяся из его сосуда. Часть Южной Рыбы. Часть Журавля. Часть Феникса. Часть Мастерской ваятеля²⁸. Часть Кита.

Луна

Управляет всем знаком Рыб.

Звезды

Лента, связывающая Рыб. Туловище Кита — морского чудовища, которому была отдана на растерзание Андромеда. Часть Мастерской ваятеля. Часть Феникса. Часть Печи.

Император

Управляет всем знаком Овна.

Звезды

Ноги Овна. Часть туловища Тельца. Голова и передняя часть туловища Кита. Часть Печи. Часть Эридана.

Иерофант

²⁸ Устаревшее название созвездия Скульптор. — *Примеч. перев.*

Управляет всем знаком Тельца.

Звезды

Голова и передняя часть туловища Тельца — того самого быка, которого Нептун послал напугать коней Солнца и коней Ипполита. Большая часть Ориона — великана-охотника. Исток реки Эридан, в которую упал Фазтон, попытавшийся управлять колесницей Солнца. Большая часть Зайца.

Влюбленные

Управляют всем знаком Близнецов.

Звезды

Ноги Кастора и Поллукса — двух Близнецов. Малый Пес. Малая часть Рака. Весь Единорог, кроме задней части туловища. Голова и передняя часть туловища Большого Пса.

Колесница.

Управляет всем знаком Рака, конец которого совпадает со звездой Регул в созвездии Льва.

Звезды

Одна клешня и часть туловища Рака. Передние ноги Льва. Голова и часть туловища Гидры. Часть Секстанта. Часть Компаса Мореплавателя. Задние ноги и хвост Единорога. Часть мачты, оснастка и нос Корабля Арго.

В ЗАКЛЮЧЕНИЕ

За Старшими Арканами, которые соответствуют Семи странствующим Владыкам (планетам) и Трем Духам (стихиям), не закреплены определенные участки небесной сферы. Оставшиеся тридцать шесть младших карт (от Двоек до Десяток всех мастей) управляют на сфере Божественных Небес деканатами зодиакальных знаков, и власть их простирается от 45° к югу от эклиптики до Малкут — Южного полюса.

Пятерка Жезлов

0° — 10° Льва, Сатурн, часть Корабля Арго, часть Летучей Рыбы.

Шестерка Жезлов

10° — 20° Льва, Юпитер, часть Корабля Арго, часть Летучей Рыбы.

Семерка Жезлов

20° — 30° Льва, Марс, часть Корабля Арго, часть Летучей Рыбы.

Восьмерка Пантаклей

0° — 10° Девы, Солнце, часть Корабля Арго, часть Летучей Рыбы.

Девятка Пантаклей

10° — 20° Девы, Венера, копыта задних ног Центавра, часть Летучей Рыбы.

Десятка Пантаклей

20° — 30° Девы, Меркурий, задние ноги Центавра, часть Хамелеона.

Двойка Мечей

0° — 10° Весов, Луна, задние ноги Центавра, часть Южного Креста, часть Мухи и часть Хамелеона.

Тройка Мечей

10° — 20° Весов, часть Южного Креста, часть Мухи и часть Хамелеона.

Четверка Мечей

20° — 30° Весов, часть Мухи, часть Циркуля, часть Компаса и часть Хамелеона.

Пятерка Кубков

0° — 10° Скорпиона, Марс, часть Циркуля, часть Хамелеона и часть Южного Треугольника.

Шестерка Кубков

10° — 20° Скорпиона, Солнце, часть Южного Треугольника, часть Райской Птицы и часть Октанта.

Семерка Кубков

20° — 30° Скорпиона, Венера, часть Павлина, часть Райской Птицы и часть Октанта.

Восьмерка Жезлов

0° — 10° Стрельца, Меркурий, часть Павлина, часть Райской Птицы и часть Октанта.

Девятка Жезлов

10° — 20° Стрельца, Луна, часть Павлина, часть Райской Птицы и часть Октанта.

Десятка Жезлов

20° — 30° Стрельца, Сатурн, часть Павлина и часть Гидры.

Двойка Пантаклей

0° — 10° Козерога, Юпитер, часть Павлина и часть Гидры.

Тройка Пантаклей

10° — 20° Козерога, Марс, часть Тукана и часть Гидры.

Четверка Пантаклей

20° — 30° Козерога, Солнце, часть Тукана и часть Феникса.

Пятерка Мечей

0° — 10° Водолея, Венера, часть Феникса и конец Эридана.

Шестерка Мечей

10° — 20° Водолея, Меркурий, часть Южной Гидры, часть Ромбоидальной сети²⁹.

Семерка Мечей

20° — 30° Водолея, Луна, часть Феникса, часть Гидры, часть Сетки и часть Эридана.

Восьмерка Кубков

0° — 10° Рыб, Сатурн, часть Феникса, часть Эридана и часть Сетки.

Девятка Кубков

²⁹ Устаревшее название созвездия Сетка. — *Примеч. перев.*

10° — 20° Рыб, Юпитер, часть Феникса, часть Эридана и часть Сетки.

Десятка Кубков

20° — 30° Рыб, Марс, часть Феникса, часть Золотой Рыбы и часть Сетки.

Двойка Жезлов

0° — 10° Овна, Марс, часть Феникса и часть Золотой Рыбы.

Тройка Жезлов

10° — 20° Овна, Солнце, часть Резца Ваятеля³⁰ и часть Золотой Рыбы.

Четверка Жезлов

20° — 30° Овна, Венера, часть Резца Ваятеля.

Пятерка Пантаклей

0° — 10° Тельца, Меркурий, часть Эридана, часть Голубя, часть Золотой Рыбы, часть Малого Коня, часть Живописца.

Шестерка Пантаклей

10° — 20° Тельца, Луна, передняя часть Зайца, хвост и крыло Голубя, часть Малого Коня.

Семерка Пантаклей

20° — 30° Тельца, Сатурн, часть Малого Коня, часть Зайца, туловище Голубя.

Восьмерка Мечей

0° — 10° Близнецов, Юпитер, нижняя часть ног Большого Пса, часть носа Корабля Арго, часть Малого Коня, часть Живописца.

Девятка Мечей

10° — 20° Близнецов, Марс, ноги Большого Пса, часть носа Корабля Арго.

Десятка Мечей

20° — 30° Близнецов, Солнце, задняя часть туловища Большого Пса, часть носа Корабля Арго.

Двойка Кубков

0° — 10° Рака, Венера, часть носа Корабля Арго, хвост Большого Пса.

Тройка Кубков

10° — 20° Рака, Меркурий, часть носа Корабля Арго.

Четверка Кубков

20° — 30° Рака, Луна, часть носа Корабля Арго.

При том, что северные созвездия в большинстве своем связаны с образами античной мифологии, названия многих южных созвездий, особенно тех, что располагаются близко к Южному полюсу, возникли сравнительно недавно и не обнаруживают признаков связи с Тайным Знанием. К числу таких созвездий относятся, например, Сетка, Резец Ваятеля, Октант и т.д.

³⁰ Устаревшее название созвездия Резец. — *Примеч. перев.*

ИТОГИ

Каждый из участков, находящийся под властью той или иной силы, может быть разделен на три части. Центральная часть наиболее тесно согласована с природой своего Правителя, а каждая из двух крайних частей окрашена природой Правителя, участок которого с ней граничит. Например, знаком Льва — обителью стойкости — управляет Аркан Сила. Центральные десять градусов Льва четче всего отражают природу этого Аркана. Начальные десять градусов окрашены свойствами Рака, а заключительные десять градусов — свойствами Девы. Впрочем, и в том, и в другом сочетании доминирует природа Льва.

Итак, вся Небесная Сфера разделена на Четыре Великих Пояса, или Зоны:

Верхний пояс

Находится под властью Пажей и подобен Кресту в Круге.

Второй пояс

Находится под властью остальных придворных карт. Это пояс влияния, нисходящего по вертикали сверху вниз.

Третий пояс

Находится под властью двенадцати Старших Арканов, связанных со знаками зодиака. Пояс влияния, распространяющегося по горизонтали. В сочетании со Вторым поясом образует обширную Зону Двенадцати Крестов, опоясывающую небесный свод.

Четвертый пояс

Состоит из тридцати шести деканатов, управляемых тридцатью шестью младшими картами четырех мастей (от Двоек до Десяток каждой масти). Центральный участок каждого знака в этой системе оказывает более мощное влияние, чем боковые.

Таким образом, символом трех деканатов каждого зодиакального знака является треугольник. Так образуется Зона Двенадцати Треугольников, опоясывающая нижнюю часть небес. Следовательно, небесная сфера в целом окружена Двенадцатью Крестами, венчающими Двенадцать Треугольников. Иными словами, это символ Внешнего ордена Золотой Зари, повторенный двенадцать раз.

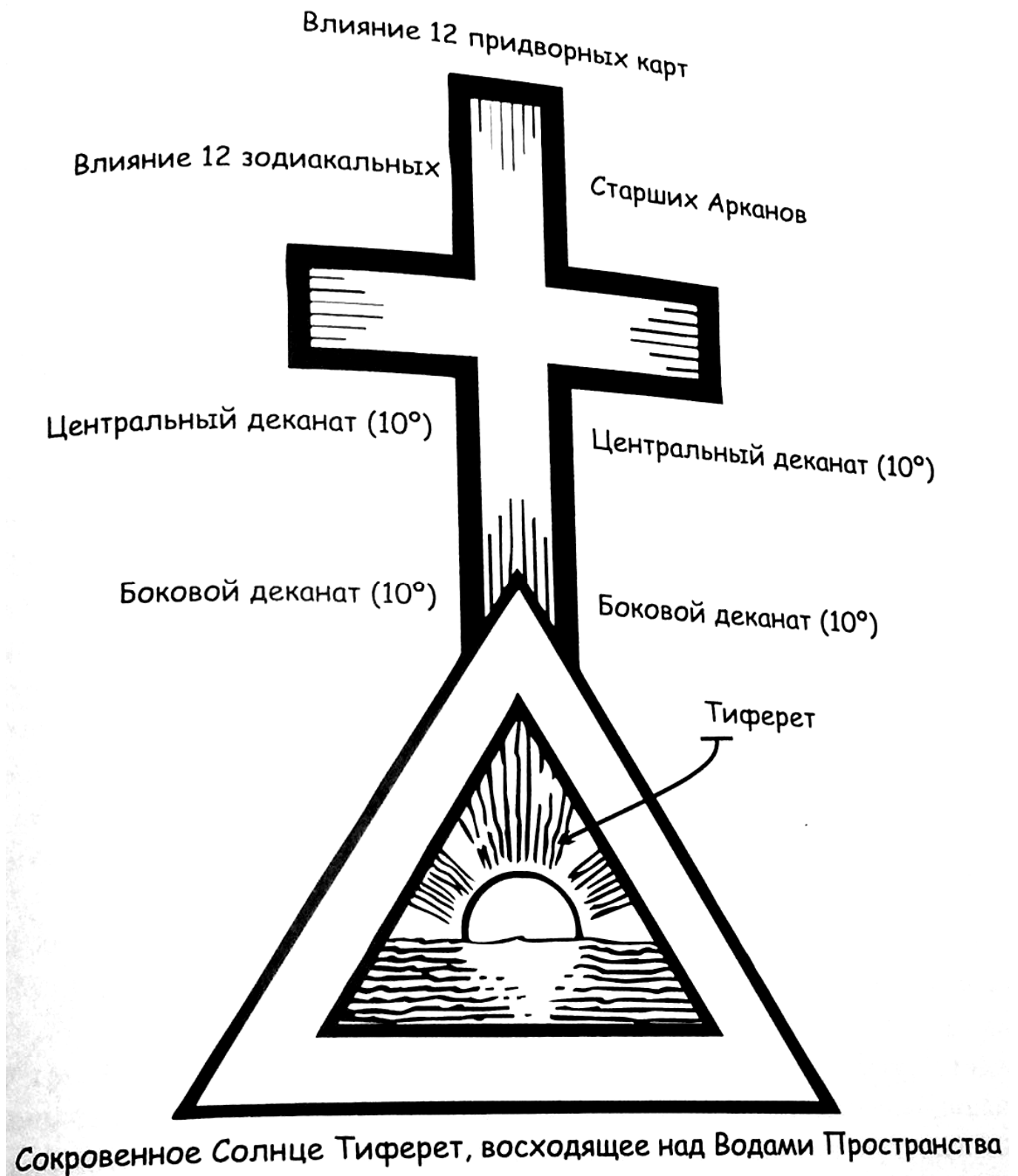

Центральное Восходящее Солнце символизирует сокровенное влияние Тиферет в центре Сферы, — Тиферет, восходящей, как будет разъяснено позднее, над водами Пространства (эфирного Небесного простора, который египтяне именовали «Водами Нут, породившими Богов», — безбрежного Океана Пространства).

В посвящениях «Золотой Зари» Крест, венчающий Треугольник, предпочтительнее представлять Крестом Распятия, состоящим из шести квадратов, ибо последний связан с Тиферет еще теснее.

О ВЛИЯНИЯХ И СООТВЕТСТВИЯХ ПРОЕКЦИИ ДРЕВА ЖИЗНИ ВНУТРЬ СФЕРЫ БОЖЕСТВЕННЫХ НЕБЕС

Если представить Древо Жизни не плоской, а объемной фигурой и спроецировать его внутрь сплошной сферы, то Северный полюс этой сферы совпадет с Кетер, а Южный — с Малкут.

И поскольку нам уже хорошо известно, что Десять Сефирот повторяются не только в каждом целом предмете, но также и в его частях, то можно утверждать, что всякая сотворенная материальная вещь обладает своими собственными Сефирот и Путиями.

Далее, если Северный полюс соответствует Кетер, а Южный — Малкут, то центральный Столп Древа Сефирот образует невидимую Ось сферы, центральная точка которой совпадает с Тиферет. Эта последняя сефира, так же, как и Йесод, будет полностью скрыта от взоров поверхностью Сферы. Тиферет при этом будет находиться точно в центре Сферы.

Остальные шесть сефирот — Хокма, Бина, Хесед, Гебура, Нецах и Ход — окажутся удвоены. Многие же Пути — Алеф, Бет, Гимел, Вав, Хет, Каф, Мем, Коф и Шин и другие — будут даже учетверены. И хотя Тиферет и Йесод окажутся скрытыми, влияние каждой из них будет проявляться в четырех особых точках.

При проекции Древа внутрь вышеописанной сферы Божественных Небес Кетер будет управлять участком сферы с центром на Северном полюсе и с радиусом в 10° , охватывая, таким образом, все туловище звездного Дракона.

Хокма будет править участком сферы с центром в 60° северной широты и с радиусом в 10° , включающим в себя правую стопу Геркулеса и левую руку и часть головы Волопаса. Кроме того, по другую сторону от оси Небесной сферы, такой же участок радиусом в 10° будет охватывать голову и плечи Цефея и голову Ящерицы.

Бина будет властвовать над участком такого же радиуса на той же широте, охватывающим Полярную звезду нашей Земли, голову Жирафа, и кончик хвоста Дракона, а по другую сторону от оси Небесной сферы — лиру и левое колено Геркулеса.

Хесед будет править участком такого же радиуса с центром в 30° северной широты, включающим часть Волос Вероники, часть Волопаса, часть Девы, часть Андромеды и часть Пегаса.

Так же расположатся и прочие Сефирот внешних Столпов: каждая ветвь Древа будет удалена от верхней и от нижней на 30° , и каждая сефира будет охватывать участок радиусом в 10° .

Центральная линия Столпа Милосердия при этом будет проходить через 15° Девы и 15° Рыб, а центральная линия Столпа Суровости — через 15° Близнецов и 15° Стрельца. Четыре точки влияния Йесод будут располагаться на линии 60° южной широты в тех же точках Зодиака. По этой причине Путь влияния Солнца будет проходить вдоль линии эклиптики, совпадая с проекцией Тиферет на сферу, а Путь влияния Луны будет располагаться на линии 60° южной широты, соответственно точкам Йесод.

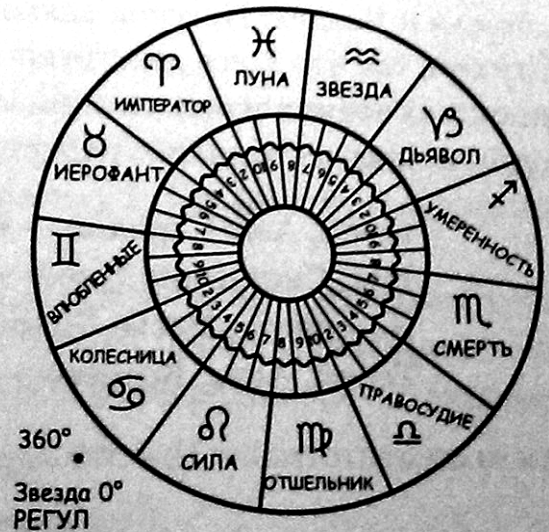
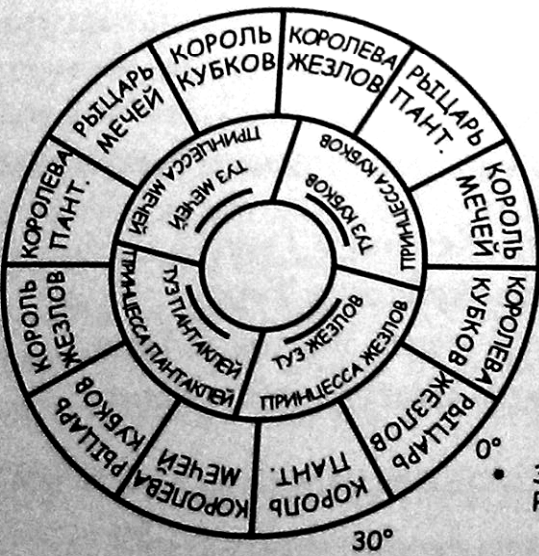
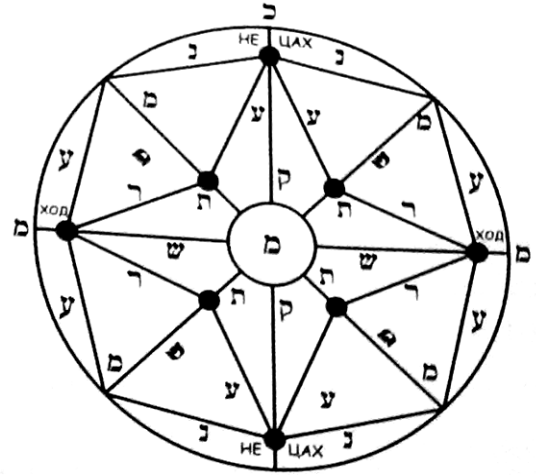
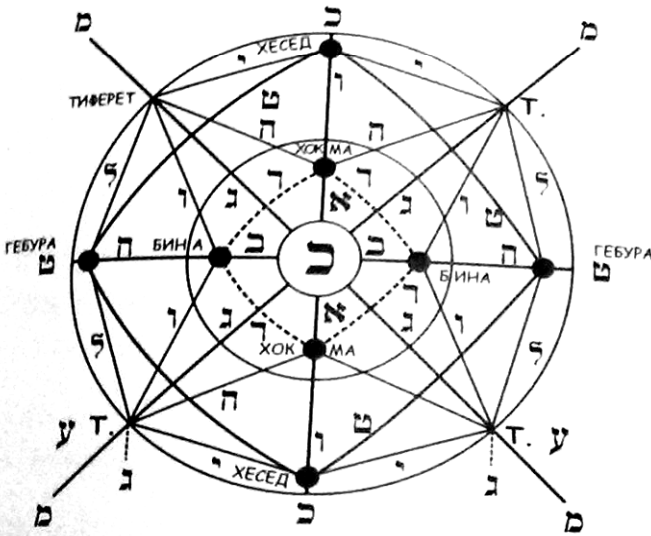
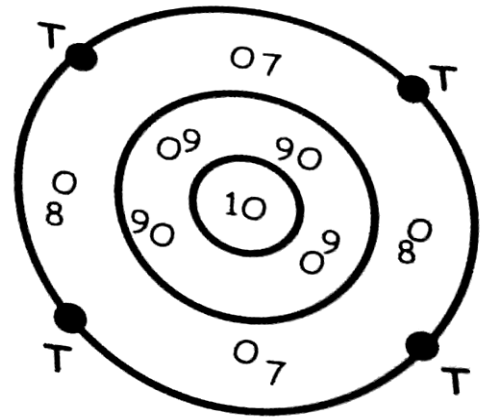
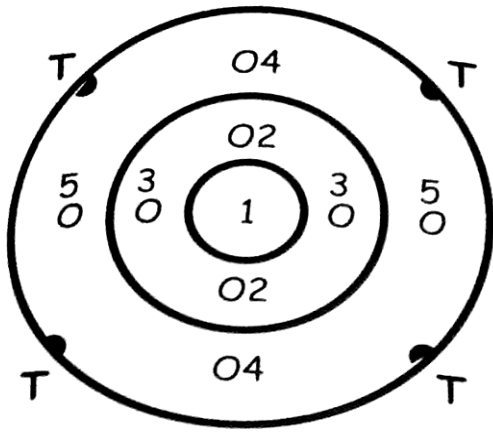

Шесть чертежей с указанием точек проекции сефирот внутрь сферы

ЗАКОН СПИРАЛЬНОГО ВРАЩЕНИЯ СИЛ, КОИ ПРЕДСТАВЛЕНЫ СИМВОЛАМИ ЧЕТЫРЕХ ТУЗОВ, ОКРУЖАЮЩИХ СЕВЕРНЫЙ ПОЛЮС

В «Книге Т» сказано: «Звездный Дракон (т.е. созвездие Дракона, расположенное вблизи Северного полюса неба) обвивает полюс Кетер наших Божественных Небес». Далее говорится, что символы Четырех Тузов — Принцессы-Амазонки — правят поясом Божественных Небес, простирающимся от Северного полюса зодиака до 45° северной эклиптической широты, и являются Престолами Четырех Тузов, царствующих в Кетер.

Далее утверждается:

Престол Туза Кубков — голова Дракона
Престол Туза Мечей — передняя часть туловища Дракона
Престол Туза Пантаклей — задняя часть туловища Дракона
Престол Туза Жезлов — хвост Дракона

Теперь же следует взглянуть на форму звездного Дракона. Тело его извивается кольцами в четырех местах, и каждый из этих витков находится под властью одного из Тузов. Эти витки представляют собой Закон Тузов.

Голова, первый виток — Туз Кубков
Второй виток — Туз Мечей
Третий виток — Туз Пантаклей
Четвертый виток — Туз Жезлов

Далее, из Четырех Ликов Йод-Хе-Вав-Хе Огонь и Вода противостоят друг другу, равно как и Земля и Воздух. Престол всякой Стихии привлекает и как бы захватывает Силу этой Стихии, так что здесь действуют силы Антипатии и Симпатии, именуемые в химии силами отталкивания и притяжения.

Следует также вспомнить о распределении зодиакальных знаков по тригонам:

Овен, Лев, Стрелец — Огонь, масть Жезлов в Таро
Рак, Скорпион, Рыбы — Вода, масть Кубков в Таро
Близнецы, Весы, Водолей — Воздух, масть Мечей в Таро
Телец, Дева, Козерог — Земля, масть Пантаклей в Таро

Пажи (и, соответственно, Престолы) располагаются справа налево в следующем порядке:

Йод

Паж Жезлов — Лев, Огонь

Хе

Паж Кубков — Скорпион, Вода

Вав

Паж Мечей — Водолей, Воздух

Хе конечная

Паж Пантаклей — Телец, Земля

Тузы располагаются слева направо, но движутся справа налево:

Йод

Туз Жезлов

Хе

Туз Кубков

Вав

Туз Мечей

Хе конечная

Туз Пантаклей

Чтобы представить себе ход их движения, допустим для начала, что Тузы исходно занимают следующие стоянки:

Стоянка 2

Туз Жезлов

Стоянка 1

Туз Кубков

Стоянка 12

Туз Мечей

Стоянка 11

Туз Пантаклей

Стоянка 2 — это Престол Туза Жезлов, а Тузы движутся справа налево в порядке номеров стоянок. В отсутствие дополнительных влияний Туз Жезлов на следующем шаге перешел бы на стоянку 3, Туз Кубков — на стоянку 2, Туз Мечей — на стоянку 1, а Туз Пантаклей — на стоянку 12.

Однако стоянка 2, будучи Престолом Туза Жезлов, притягивает и тормозит движение Силы, соответствующей этому Тузу. Поэтому вместо того, чтобы перейти на стоянку 3, он остается на стоянке 2 до тех пор, пока ее не минуют поочередно все остальные Тузы.

Туз Жезлов остается на стоянке 2.

Туз Кубков переходит на ту же стоянку 2.

Туз Мечей переходит на стоянку 1.

Туз Пантаклей переходит на стоянку 12.

Далее

Туз Кубков переходит на стоянку 3.

Туз Жезлов остается на стоянке 2.

Туз Мечей переходит на стоянку 2.

Туз Пантаклей переходит на стоянку 1.

Далее

Туз Кубков переходит на стоянку 4.

Туз Мечей переходит на стоянку 3.

Туз Жезлов остается на стоянке 2.
Туз Пантаклей переходит на стоянку 2.

Далее

Туз Кубков переходит на стоянку 5.
Туз Мечей переходит на стоянку 4.
Туз Пантаклей переходит на стоянку 3.
Туз Жезлов все еще остается на стоянке 2.

Но стоянка 5 — это Престол Туза Кубков. Она притягивает и тормозит движение Силы, соответствующей этому Тузу, точно так же, как Престол Туза Жезлов в свое время затормозил движение Туза Жезлов. В результате Сила, которая прежде шла впереди прочих, постепенно отстает и переходит на последнее место.

Дальнейшее движение совершается следующим образом:

Туз Кубков остается на стоянке 5.
Туз Мечей переходит на ту же стоянку 5.
Туз Пантаклей переходит на стоянку 4.
Туз Жезлов переходит на стоянку 3,

поскольку он теперь занимает последнее место в порядке движения; Туз Кубков же утверждается на своем Престоле. Поскольку Туз Пантаклей перешел на стоянку 4, Туз Жезлов должен наконец прийти в движение и передвинуться на стоянку 3, иначе та останется пустовать и в последовательности Тузов образуется разрыв; кроме того, Туз Жезлов испытывает притягивающее влияние со стороны обогнавших его Тузов. Силы Тузов, объединившись, наконец вынуждают его сдвинуться с места.

Затем движение продолжается следующим образом:

Туз Мечей переходит на стоянку 6.
Туз Кубков остается на стоянке 5.
Туз Пантаклей переходит на стоянку 5.
Туз Жезлов переходит на стоянку 4.

Далее

Туз Мечей переходит на стоянку 7.
Туз Пантаклей переходит на стоянку 6.
Туз Кубков по-прежнему остается на стоянке 5.
Туз Жезлов переходит на стоянку 5.

Далее

Туз Мечей переходит на стоянку 8 — на свой Престол.
Туз Пантаклей переходит на стоянку 7.
Туз Жезлов переходит на стоянку 6.
Туз Кубков все еще остается на стоянке 5.

Затем

Туз Мечей остается на стоянке 8.
Туз Пантаклей переходит на ту же стоянку 8.

Туз Жезлов переходит на стоянку 7.

Туз Кубков наконец приходит в движение и перемещается на стоянку 6.

И так далее.

Путь этого движения Тузов очень похож на кольца, которыми свивается звездный Дракон:

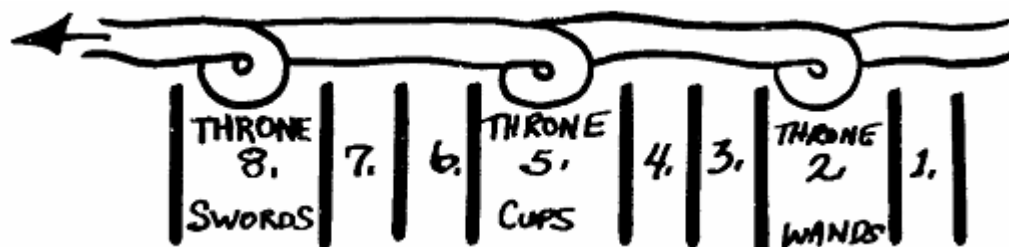

1. Престол Мечей
2. Престол Кубков
3. Престол Жезлов]

Таким образом, сила, исходящая из области Престолов, действует гораздо более устойчиво и мощно, чем сила, идущая от других стоянок. Общее влияние Престолов подобно воздействию времен года, тогда как прочие стоянки вносят вариации в это воздействие в соответствии со своей собственной природой и с характером проходящих через них Тузов.

	Знак зодиака	Престол	Первая стихия	Вторая стихия	Третья стихия	Четвертая стихия
М.	♈		▽	△	▽	△
Е.	♉	Туза Пантаклей	▽	△	▽	△
С.	♊		△	▽	△	▽
М.	♋		△	▽	△	▽
Е.	♌	Туза Жезлов	△	▽	△	▽
С.	♍		▽	△	▽	△
М.	♎		▽	△	▽	△
Е.	♏	Туза Кубков	▽	△	▽	△
С.	♐		△	▽	△	▽
М.	♑		△	▽	△	▽
Е.	♒	Туза Мечей	△	▽	△	▽
С.	♓		▽	△	▽	△

Табл. 9.7. Последовательность движения стихий^{*)}

^{*)} Примечания к таблице:

М. — Кардинальный.

Е. — Фиксированный.

С. — Мутабельный.

И подобно тому, как Кетер воздействует непосредственно на Тиферет, которая при проекции внутрь сферы становится центром и точкой сосредоточения сил всех остальных Сефирот, так и Тузы воздействуют непосредственно на Солнце — центр и точку сосредоточения сил Солнечной системы. Вот почему Солнце, изменяя свое положение относительно точек Равноденствий и поверхности Земли, властвует над сменой времен года и передает ту или иную степень жара на Землю независимо от того, совпадают ли равноденственные точки с теми, которые мы называем 0° Овна и 0° Весов (считая от звезды Регул), или нет. Вот почему, пройдя точку весеннего равноденствия в странах, расположенных к северу от экватора, Солнце оказывает воздействие, обладающее свойствами Овна, независимо от того, находится оно в действительности в пределах этого созвездия или нет.

И наоборот, в странах, расположенных к югу от экватора (например, в Австралии), такое же воздействие, обладающее свойствами Овна, Солнце оказывает, пройдя точку осеннего равноденствия.

Однако из этого вовсе не следует, что Овен и Весы тождественны друг другу по природе или что общепринятый зодиак якобы «не работает». Не означает это и того, что свойства Солнца остаются неизменными, в каком бы созвездии оно ни находилось. Нет, имеется в виду только то,

что непосредственное физическое влияние солнечных лучей, падающих на определенный участок земной поверхности, зависит от продолжительности их воздействия, которой и определяется степень возбуждения, порождаемого ими в силах земных.

Ибо Силы, символизируемые Тузами, проходя поочередно через двенадцать стоянок, пробуждают определенные силы на Земле, соответствующие тому из двенадцати подразделений зодиака, в котором Силы Тузов пребывают в данный момент, и согласующиеся с природой того Пажа, во владении которого они находятся. Однако сила, пробуждаемая тем Тузом, который занимает в данное время свой Престол, действует продолжительнее, чем сила Тузов, проходящих прочие стоянки.

И в соответствии с характером силы, которая может пробудиться под действием того или иного знака, все зодиакальные знаки разделяются на три типа: фиксированные (знаки Керубим), кардинальные (подвижные) и мутабельные (переменчивые). В свою очередь, знаки каждого из этих типов различаются по принадлежности к четырем стихиям, ибо классификация стихий — иная.

ПРИМЕЧАНИЕ

Достопочтеннейшего Брата S.R.M.D. (С.Л. Макгрегора Мазерса)

Полагаю, что здесь уместно привести следующую выдержку из Корнелия Агриппы³¹:
«О Четыре Элементах и их природных свойствах.

Дабы в совершенстве овладеть началами и основами сего Искусства Талисманов, или Магии, необходимо познать и постичь природу и качества Четырех Элементов.

Итак, существует четыре Элемента, четыре первоосновы всех телесных вещей, а именно: Земля, Воздух, Огонь и Вода, — из которых, не путем простого сложения, но посредством трансмутации и слияния, образовались все низшие тела и на которые они распадаются при разложении.

Но все элементы, воспринимаемые нашими чувствами, нечисты. Все они в большей или меньшей степени смешанные, и все склонны превращаться друг в друга: так, земля, увлажняясь и разжижаясь, становится водой; последняя, сгущаясь и отвердевая, снова превращается в землю, испаряясь же под действием тепла, становится воздухом, от коего, в свою очередь, разгорается огонь; огонь же, выгорая, снова переходит в воздух, а когда прогорит до конца и остынет, становится вновь водой, а в иных случаях — камнем или серой, что наглядно показывает нам явление молнии.

Далее, каждый из Элементов обладает двумя особыми качествами. Первое из них он сохраняет как свое отличительно свойство, а при помощи второго согласуется с Элементом, непосредственно следующим за ним. Так, Огонь горяч и сух, Вода холодна и влажна, а Воздух горяч и влажен; таким же образом Элементы, не обладающие общими качествами, противоположны друг другу, а Огонь — Воде, а Земля — Воздуху

Сходным образом Элементы противопоставляются друг и другу и на ином основании: два из них тяжелы — это Земля и Вода; другие два легки — Огонь и Воздух».

ТАБЛИЦА КАЧЕСТВ, ПРИСУЩИХ ЭЛЕМЕНТАМ

Огонь

Тепло, сухость, чрезвычайная легкость, яркость, чрезвычайная разреженность, стремительная подвижность.

³¹ Агриппа фон Неттесгейм, Генрих Корнелий (1486 — 1535) — немецкий философ, врач и астролог, автор ряда трактатов по магии и оккультизму, один из крупнейших деятелей в истории оккультизма. Следующая далее цитата взята из 1-й книги его трактата «Об оккультной философии». — Прим. пер.

Вода

Холод, влажность, тяжесть, темнота, плотность, подвижность.

Воздух

Тепло, влажность, легкость, некоторая темнота, разреженность, чрезвычайная подвижность.

Земля

Холод, сухость, чрезвычайная тяжесть, чрезвычайная темнота, чрезвычайная плотность, неподвижность.

ТАБЛИЦА КАЧЕСТВ, ПРИСУЩИХ ПАРНЫМ СОЧЕТАНИЯМ ЭЛЕМЕНТОВ

Огонь и Вода

Некоторая тяжесть, некоторая разреженность, чрезвычайная стремительность и подвижность.

Огонь и Воздух

Значительная теплота, значительная легкость, некоторая яркость, чрезвычайная разреженность, чрезвычайная подвижность.

Огонь и Земля

Значительная сухость, некоторая темнота.

Вода и Воздух

Значительная влажность, чрезвычайная подвижность.

Вода и Земля

Значительная холодность, чрезвычайная тяжесть, чрезвычайная темнота, чрезвычайная плотность.

Воздух и Земля

Некоторая тяжесть, чрезвычайная темнота, некоторая плотность, некоторая подвижность.

«Вот почему стойки называли первые два “пассивными”, последние же — “активными”. Еще иначе проводит между ними различие Платон, приписывающий каждому из Элементов по три качества, а именно: Огню — яркость, разреженность и подвижность, Земле — темноту, плотность и неподвижность. И по этим качествам Элементы Огня и Земли противостоят друг другу. Остальные два Элемента заимствуют часть своих качеств от Земли, а часть — от Огня. Так, Воздух получает от Огня два качества — разреженность и подвижность, а от Земли — одно, темноту. Вода же, напротив, получает два качества от Земли — темноту и плотность, и одно — от Огня, подвижность. Однако Огонь вдвое более разрежен, нежели Воздух, втрое более подвижен и вчетверо более ярк. Воздух вдвое более ярк, втрое более разрежен и вчетверо более подвижен, чем Вода. Следовательно, Огонь относится к Воздуху так же, как Воздух — к Воде, а Вода — к Земле. И в этом корень и основа всех тел, характеров и чудесных деяний. Тот, кто познает и глубоко постигнет эти качества Элементов и их сочетаний, сумеет достичь поистине чудесных и удивительных свершений в Магии.

Далее, каждый из этих Элементов имеет три степени проявления, а общее число степеней четырех Элементов, следовательно, составляет двенадцать; и при переходе от числа семь к числу десять возможно приблизиться к тому Высочайшему Единству, от коего зависят все добродетели и чудеса. К первой степени принадлежат чистые Элементы, не делимые на части, не измененные и не смешанные, — Элементы нетленные, через посредство которых (но не из них самих) рождаются на свет все добродетели природных вещей. Нет человека, вполне способного

обсуждать Достоинства сих Элементов, ибо последние способны оказывать любое действие на любой предмет. Однако тот, кто остается в полном неведении относительно этих Достоинств, никогда не сможет свершить чудесного деяния.

Ко второй степени принадлежат Элементы составные, изменчивые и нечистые, однако такие, которые можно довести средствами искусства до чистой простоты; и если они очищены таким образом, достоинство их прежде всего заключается в способности совершенствовать все тайные и явные деяния Природы; они-то и составляют основание всей естественной Магии.

К третьей степени относятся те элементы, которые изначально и по природе своей элементами не являются, — дважды смешанные, многообразные и превращающиеся в другие. Они суть непогрешимое средство, именуемое Срединной Природой или Душою Срединной Природы; очень немного найдется таких, кто постиг сокрытые в них глубокие тайны. В них через посредство неких чисел, степеней и порядков можно обрести совершенство всякого действия и всякой вещи, будь она природной, небесной или сверхнебесной. Они исполнены чудес и тайн и служат действительными орудиями Магии, как естественной, так и божественной. Ибо от них и чрез них свершается связывание, растворение и преображение всего сущего, познание и предсказание грядущего, а также изгнание злых духов и привлечение добрых. И пусть никто не сочтет себя способным достичь чего-либо в тайной науке Магии и Природы без этих трех разновидностей Элементов и без истинного их познания.

Тот же, кто познает, как переводить одну степень элементов в другую, превращая нечистые элементы в чистые, а составные — в простые, и постигнет со всею отчетливостью и без разделения субстанции их природу, достоинства и силу, выраженные в числах, порядках и степенях, тот без труда достигнет знания и совершенного мастерства в работе со всеми природными вещами, а равно и с тайнами небес; и в этом состоит совершенство Каббалы, коя обучает всему вышеупомянутому и при совершенном знании коей можем мы совершать множество исключительных и чудесных опытов. В мире изначальных первообразов каждая вещь есть все во всем. Так же и в мире телесном. И элементы сии пребывают не только в низших вещах: есть они и на Небесах, и в звездах, и в бесах, и в ангелах, равно как и в самом Боге, творце и первообразе всего сущего.

Далее должно понять, что в низших телах элементы грубы и тленны, на небесах же они своею природой и свойствами более подобны небесному образцу и более возвышенны, нежели в вещах подлунных. Плотность небесной Земли лишена грубости Воды, а подвижность Воздуха не переходит должных границ. Жар Огня не опалает, а лишь сияет, даруя свет и жизнь всему сущему чрез свое небесное тепло».

Итак, по таблицам качеств простых и смешанных элементов всегда можно определить, какое именно воздействие оказывает на тот или иной знак зодиака последовательное прохождение Тузов через Стоянки над этим знаком, возбуждающее силы последнего. При этом также следует принимать во внимание влияние Престола на время года и свойства самого зодиакального знака.

Сказано, что Кетер заключена в Малкут, а Малкут, в свою очередь, пребывает в Кетер, но иным образом.

Ибо в нисходящем движении через Четыре Мира Малкут менее материального мира оказывается связанной с Кетер следующего за ним мира более материального. От слияния Десяти Блистаний АУР (AOUR, Света) нисходит влияние на ЭХЕЙЕ — Кетер мира Ацилут. А связующая нить АЙН СОФ протянута через все миры Десяти Сефирот: она вездесуща. И поскольку в каждой Сефире действуют Десять Сефирот, то в каждой МАЛКУТ есть своя КЕТЕР, а в каждой КЕТЕР — своя МАЛКУТ. В соответствии с этим

Адоиаи Мелех

— это Малкут мира Ацилут.

Метагрон

— Кетер мира Брия.

Сандалфон, Метатрон и Нефеш ха-Мешиах

— Малкут мира Брия.

Хайот ха-Кадош

— Кетер мира Йецира.

Ашим

— Малкут мира Йецира.

Рашит ха-Гилгалим

— Кетер мира Асия.

Холом Йесодот

— Малкут мира Асия.

Таумизль

— Кетер мира Клипот.

Символ связи между МАЛКУТ мира ЙЕЦИРА и КЕТЕР мира АСИЯ имеет форму, подобную песочным часам. Связующая нить АЙН СОФ, о которой упоминалось выше, проходит сквозь центр этой фигуры и соединяет между собой все Миры.

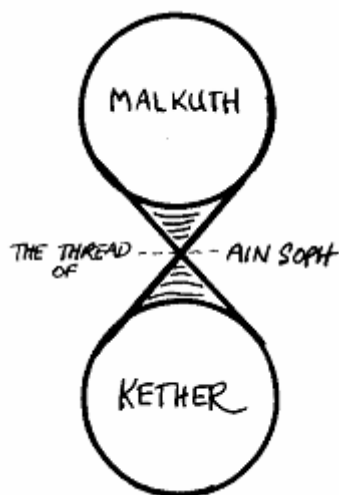

1. Нить
2. АЙН СОФ
3. МАЛКУТ
4. КЕТЕР]

Таков символ связи между двумя планами. И таков же способ передачи силы с одного плана на другой. Именно поэтому титул Кетер мира Асия³² означает начало вихревого движения.

Кроме того, на схеме Minutum Mundum Малкут соответствуют четыре цвета: лимонный, красновато-коричневый, оливковый и черный. И если мы представим эту сефиру в виде сферы, то верхняя ее четверть будет окрашена в лимонный цвет, левая и правая четверти — в красновато-коричневый и оливковый, а нижняя — в черный.

Эти четыре четверти выступают своего рода символами действия четырех стихий в Малкут:

³² Т.е. Рашит ха-Гилгалим. — *Примеч. перев.*

Лимонный цвет

— Воздух Земли

Оливковый цвет

— Вода Земли

Красновато-коричневый цвет

— Огонь Земли

Черный цвет

— Земля Земли

Из приведенной выше схемы «песочных часов» явствует, что МАЛКУТ мира ЙЕЦИРА передает силы ЙЕЦИРЫ в КЕТЕР мира АСИЯ, а КЕТЕР мира АСИЯ принимает эти силы, а также что эти «песочные часы» (двойной конус) представляют собой символ передачи силы с одного плана на другой. Поэтому мы будем рассматривать Десятый Путь из книги «Сефер Йецира» как соответствующий Малкут, а Первый Путь — как соответствующий Кетер.

Десятый Путь именуется Блистательным Разумом, ибо он возвышается над каждой головой и восседает на троне Бины. Он озаряет Сияние всех Светочей и притягивает поток Божественной Силы, исходящий от Князя Ликов — Метатрона.

Первый Путь именуется Чудесным или Сокровенным Разумом (Высочайшим Венцом), ибо он есть Свет, дарующий знание Первозданного, и Изначальная Слава, ибо никто и ничто из сотворенного не достойно постичь до конца его сущность.

Из этого явствует, что МАЛКУТ собирает и связывает воедино все силы на своем плане, т.е. в своем мире. КЕТЕР же, превосходя все сущее на своем плане, воспринимает и организует все силы, исходящие с плана более высокого, дабы затем распределить их между подчиненными ей сефирот в надлежащем порядке.

Следовательно, любая сила из всех многообразных и неисчислимых сил Малкут может действовать через верхний конус символических «песочных часов» и при посредстве нижнего конуса передавать свое влияние в КЕТЕР нижнего плана, однако эта передача через конусы всегда осуществляется с помощью связующей нити Айн Соф — Бесформенного.

Поэтому при передаче силы от одного мира к другому Оформленное должно сначала стать Бесформенным, дабы затем оно смогло обрести новую форму в новых условиях. **Следует понимать, что сила, имеющая форму в одном мире, при переходе в другой мир утратит форму, ибо на каждом плане действуют особые законы, имеющие свою особую природу.** Так вода, находясь в жидком состоянии, подчиняется иным законам, нежели те, что управляют ей, когда она превращена в лед или пар.

Как уже говорилось, на схеме Minutum Mundum сефира МАЛКУТ разделена на четыре части. И в каждой из этих частей действует своя особая формула передачи силы в Кетер нижнего плана. Также и в учении Ордена о Таро вокруг Северного полюса помещаются владения четырех Пажей. Но почему эти места отведены именно Четырем Пажам, соответствующим Хе конечной в Имени Йод-Хе-Вав-Хе, а не Четырем Королям, Королевам или Рыцарям, или не распределены между четырьмя придворными картами разного достоинства?

Нам известно, что придворные карты — это Наместники Имени в Четырех Мирах, и что они распределены между сефирот следующим образом:

Йод

— Хокма и Король

Хе

— Бина и Королева

Вав

— Тиферет и Рыцарь

Хе конечная

— Малкут и Паж

Для того чтобы Кетер мира Асия восприняла силу от Малкут мира Йецира, необходимо, чтобы в Кетер и вокруг нее присутствовала сила, причастная природе Малкут, хотя и более утонченная и возвышенная. Вот почему область вокруг Кетер отдана во владение силе Хе конечной, то есть Пажам. Они помещены здесь для того, чтобы привлекать энергии из Малкут высшего плана и закладывать основу для действия Тузов. Благодаря этому утонченная материя может притягивать подобную себе и духовные силы не теряются в пустоте, — тогда как в противном случае, не имея прочного основания, они могли бы порождать только разрушительные вихри. И в этом заключается принцип взаимодействия духа и тела во всем сущем: одно поставляет другому то, чего последнему недостает; однако при этом должны соблюдаться определенные условия, иначе гармония не будет совершенной. Ибо если тело по своей природе окажется недостаточно утонченным, оно будет мешать действиям родственного ему духа. И если дух, в свою очередь, не пожелает соединиться с телом по доброй воле, то последнее пострадает, а это пагубно отразится на обоих началах.

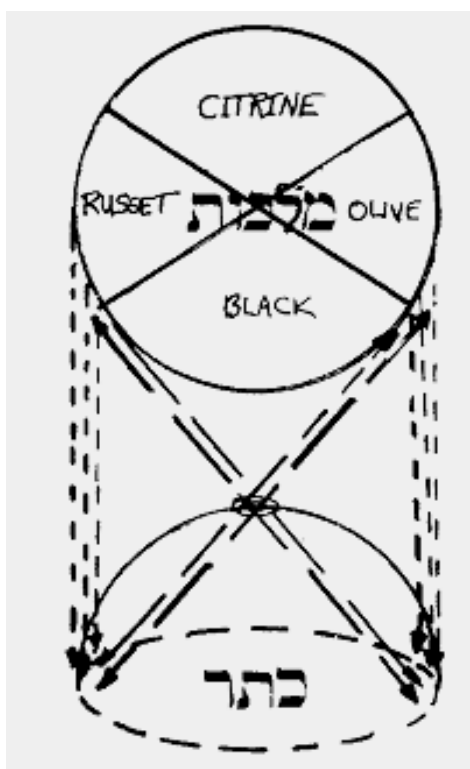

1. «Песочные часы», соединяющие Малкут и Кетер
2. Лимонный
3. Оливковый
4. Черный
5. Красновато-коричневый]

Посему да поймет Младший Адепт, что дух может совершать ошибки и преступления так же, как и тело, и что **разница между человеком материалистичным и сладострастным и человеком завистливым, злобным и самодовольным не так уж велика**, — разве что пороки последнего не столь явны, а потому более коварны; в остальном же оба грешны в равной мере. **Руководить Духом столь же важно, как облагораживать тело**, и что проку ослаблять тело

воздержанием, если в то же время поощряется немилосердность и духовная гордыня?! **Просто-напросто один порок подменяется другим.**

Вот почему Кетер так нуждается в присутствии сил Хе конечной, и о Десятом Пути в книге «Сефер Йецира» сказано, что он «именуется Блистательным Разумом, ибо он возвышается над каждой головой и восседает на троне Бины». Две сефирот Древа Жизни, Хокма и Бина, соответствуют миру Брия, который также именуется «треном» или «колесницей» — Престолом мира Ацилут, которому, в свою очередь, соответствует сефира Кетер. И если изучить владения Четырех Пажей на сфере, то обнаружится, что в участки их влияния входит не только Кетер, но также Хокма и Бина.

Далее, существует не одна, но четыре различные формулы, в соответствии с которыми Четыре Силы Малкут управляют вращением Тузов в Кетер, и формулы эти работают не поочередно, а одновременно, но с разной степенью силы.

Если бы Малкут и Кетер принадлежали к одному плану, к одному миру, то силы эти передавались бы от одной сефиры к другой по более или менее прямым путям. Но в данном случае, поскольку Малкут и Кетер принадлежат к различным планам, к двум разным мирам, то верхний конус символических «песочных часов» захватывает и закручивает пути передачи сил, и в точке, через которую проходит связующая нить бесформенного, т.е. Айн Соф, образуется вихревая воронка. Отсюда силы, закрученные в спираль (но сохраняющие свою природу), передаются через нижний конус «песочных часов» в Кетер.

Итак, силы здесь закручиваются в спираль, а отсюда следует, что формулы их передачи имеют природу Дракона. Поэтому они именуется Формулами Дракона или Змея.

Если представить теперь, что МАЛКУТ мира Йецира располагается в точности над КЕТЕР мира Асия, то будет очевидно, что черный сектор Малкут проецируется на Кетер полностью, красновато-коричневый и оливковый сектора — лишь частично, а лимонный сектор полностью отрезан от Кетер. Этим и определяется характер естественного воздействия данных четырех сил на Кетер. Силы черного сектора действуют в полном объеме, причем влияние их распространяется скорее по горизонтали, нежели по вертикали. Силы лимонного сектора также имеют горизонтальную направленность, однако влияние их слабо и достигает лишь окраинной части Кетер, не проникая вглубь. Красновато-коричневый и оливковый сектора действуют преимущественно по вертикали, и влияние их имеет умеренную силу.

Эти четыре формулы определяют четыре типа движения, смещенные во вращении сил Четырех Тузов вокруг Северного полюса.

Первой и наиболее мощной по непосредственному воздействию является формула, по которой в Кетер мира Асия передается стихия Земли из Малкут мира Йецира. Путь движения, которое описывается этой формулой, подобен завиткам созвездия Дракона. Ее называют Прямой формулой, или формулой Ползущего Змея, поэтому символически дракон здесь может быть изображен бескрылым, но имеющим ноги. Эта формула подробно разъяснена в начале данного раздела, где говорилось о вращении Тузов.

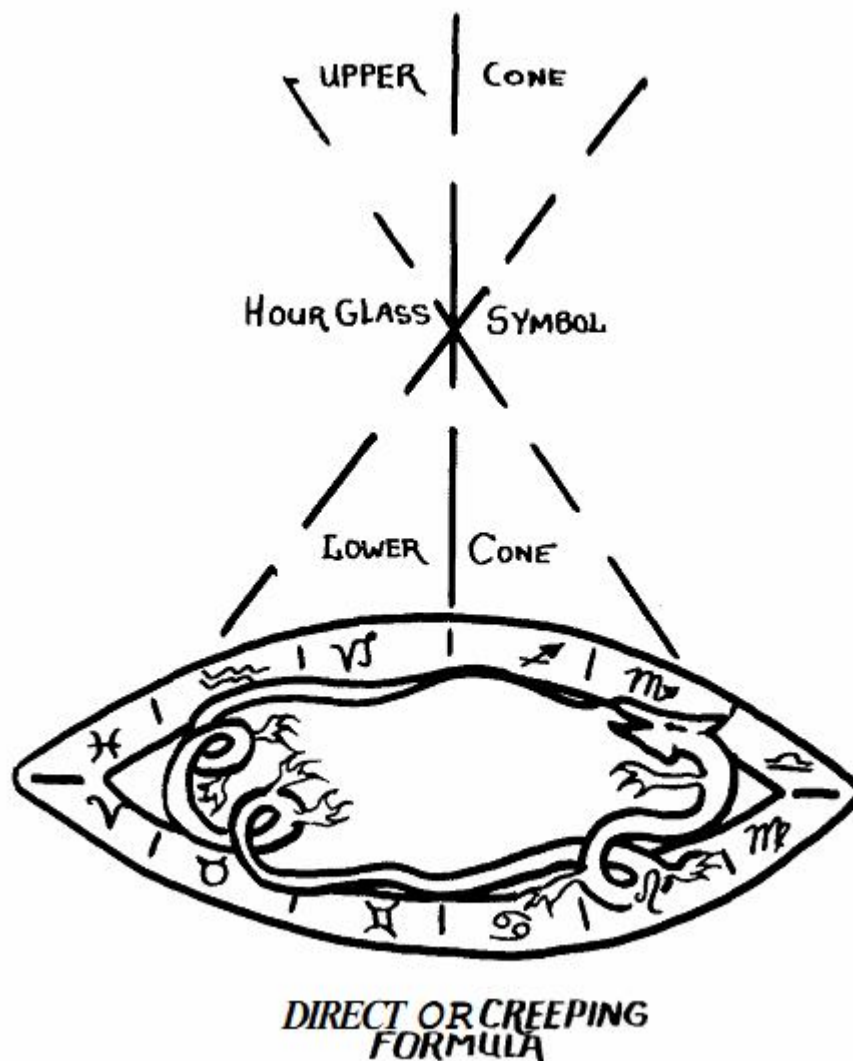

1. Прямая формула, или формула Ползущего Змея.
2. Верхний конус
3. Символ песочных часов
4. Нижний конус

Что же касается проявлений стихии Земли в Малкут, то здесь, как и в прочих подобных случаях, следует помнить, что речь идет не о чистой элементарной природе, но о смешанной, ибо Малкут воспринимает результирующие влияния всех сефирот Древа Жизни, и даже цвета, соответствующей ей, являются не основными и даже не вторичными, а производными в третьей степени. Поэтому каждая стихия в Малкут смешана с остальными и все стихии циклически чередуются (так и каждый Керуб в видении Иезекииля имеет не один лик, но четыре, и лики эти, вращаясь, сменяют друг друга).

Второй и наименее мощной по непосредственному воздействию является формула Дракона, по которой в Кетер мира Асия передается стихия Воздуха из Малкут мира Йецира. Путь движения, которое описывается этой формулой, подобен завиткам четырех змей, обозначающих четыре тригона стихий в зодиаке, или, точнее говоря, располагающиеся над ними четыре тригона стоянок во владениях Пажей. Согласно «Книге Т», Престол Туза занимает более трети участка, отведенного во владение Пажу соответствующей масти; это связано с тем, что, оказавшись в области своего Престола, Туз оказывает более продолжительное влияние. Вторую формулу называют Петлеобразной, или формулой Летящего Змея, поэтому змеи здесь могут изображаться безногими, но крылатыми. Ее влияние проникает не так глубоко, как сила, передающаяся по другим формулам: оно достигает лишь окраинной части Кетер. Чтобы понять, как действует

данная формула, достаточно обратиться к отображающему ее чертежу и к приведенным выше четырем схемам, иллюстрирующим движение и смену последовательности Четырех Тузов. Головы четырех змеев на чертеже располагаются напротив четырех кардинальных знаков.

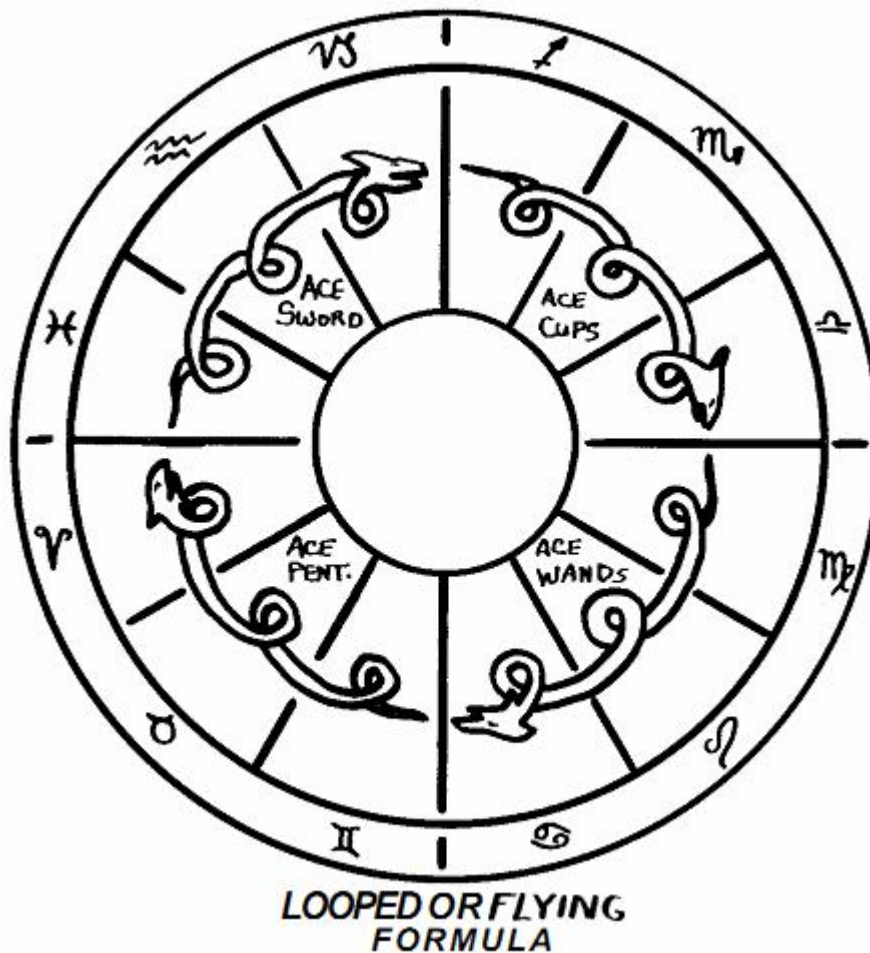

1. Туз Мечей
2. Туз Кубков
3. Туз Пантаклей
4. Туз Жезлов
5. Петлеобразная формула, или формула Летящего Змея]

Третья Формула Дракона, умеренно мощная по непосредственному воздействию, — это формула, по которой в Кетер мира Асия из Малкут мира Йецира передается стихия Огня. Движение, описываемое этой формулой, совершается в соответствии с законом притяжения и отталкивания стихий, образующих четыре тригона зодиака. Ее называют формулой Змея в прыжке, или в броске, и змеи здесь могут изображаться с ногами и крыльями (ноги символизируют притяжение родственных стихий, а крылья — отталкивание противоположных). Действие этой формулы — преимущественно вертикальное, тогда как предыдущие две формулы описывали скорее горизонтальную передачу силы. Чтобы понять, как она действует, достаточно обратиться к отображающему ее чертежу и к приведенным выше четырем схемам, иллюстрирующим движение и смену последовательности Четырех Тузов. Как и в предшествующем случае, головы змеев располагаются на стоянках над кардинальными знаками.

Рассмотрев подробнее путь одного из четырех змеев, мы без труда поймем, как движутся остальные. Возьмем для примера движение змея Огня:

- Огонь сильно притягивается к стоянке, расположенной над Огнем.**
- Огонь сильно отталкивается от стоянки, расположенной над Водой.**

**Огонь слегка притягивается к стоянке, расположенной над Воздухом.
Огонь слегка отталкивается от стоянки, расположенной над Землей.**

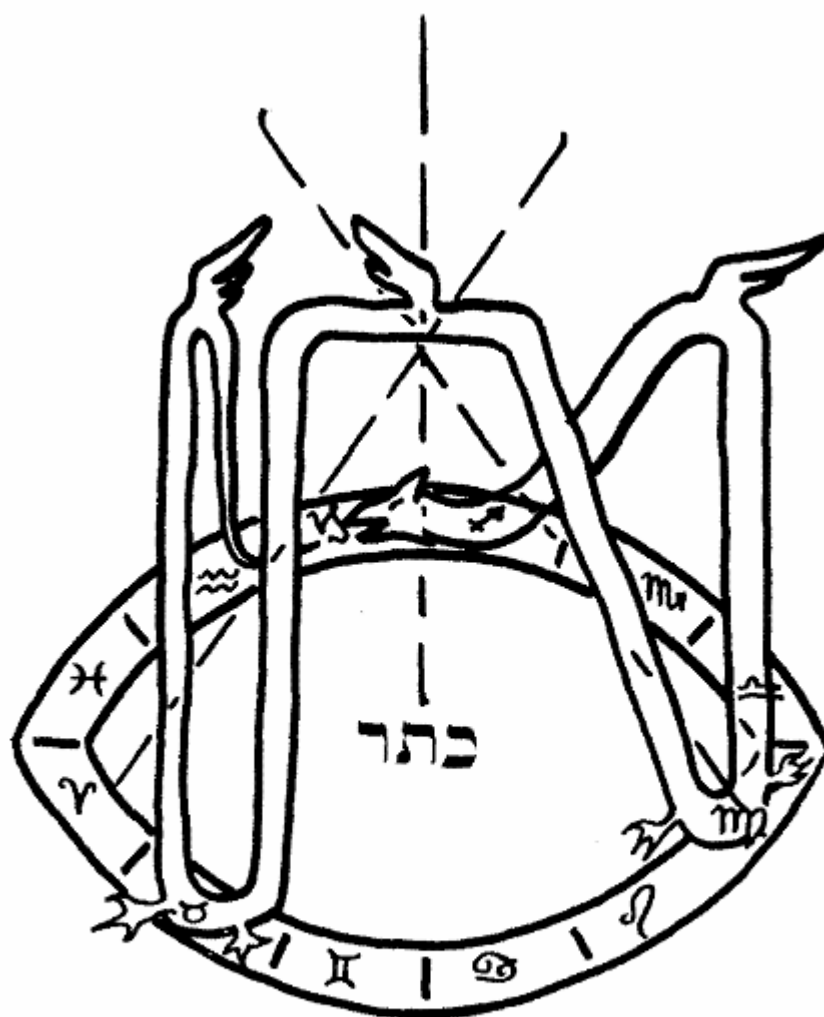

**LEAPING
FORMULA**

Формула Змея в прыжке

**Голова покоится на стоянке над Овном.
Рыбы отталкивают Змея в нижний конус.
Водолей слегка притягивает Змея.
Козерог слегка притягивает Змея.
Стрелец мощно притягивает Змея.
Скорпион мощно отталкивает Змея.
Весы слегка притягивают Змея.
Дева слегка притягивает Змея.
Лев мощно притягивает Змея.
Рак мощно отталкивает Змея.
Близнецы и Телец слегка притягивают Змея.
Овен мощно притягивает хвост Змея, и хвост соединяется здесь с головой.**

(Во избежание путаницы путь каждого из четырех Змеев следует изображать на отдельном чертеже.)

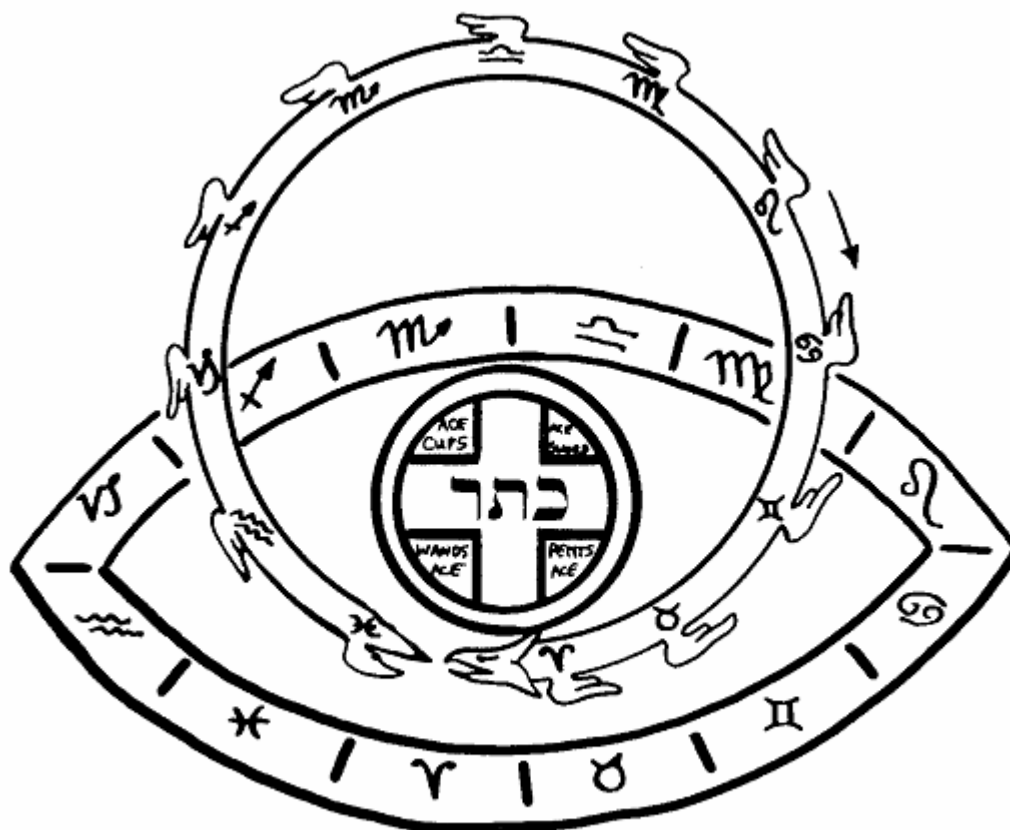

**REVOLVING OR FLOWING
FORMULA**

1. Туз Кубков
2. Туз Мечей
3. Туз Жезлов
4. Туз Пантаклей
5. Формула Обращающегося, или Плывущего, Змея]

Четвертая формула Дракона, умеренно мощная, — это формула, по которой в Кетер мира Асия из Малкут мира Йецира передается стихия Воды. Движение, описываемое этой формулой, совершается в соответствии законом последовательной смены знаков зодиака. Ее называют Формулой Обращающегося, или Плывущего, Змея, и змей здесь может быть изображен без ног и без крыльев, но с плавниками, символизирующими движение в воде. Действие этой формулы — преимущественно вертикальное, и ее легко понять по прилагаемому чертежу и по приведенным выше четырем схемам, иллюстрирующим движение и смену последовательности Четырех Тузов.

Эта формула может быть символически представлена Четырьмя Тузами, вращающимися в малом колесе, которое катится по большой окружности, состоящей из двенадцати знаков Зодиака и, в свою очередь, обращающейся вокруг стоянок, расположенных над зодиакальным поясом. При вращении Колеса Четырех Тузов Туз Жезлов активизирует огненные знаки, Туз Кубков — водные, Туз Мечей — воздушные, а Туз Пантаклей — земные. Однако вследствие вращения самого Змея силы Тузов в свою очередь видоизменяются под воздействием зодиакальных сил, проецирующихся на тело Змея.

Как было сказано выше, формулы эти работают не поочередно, а одновременно, хотя и с разной степенью силы; самое же мощное действие оказывает та из них, которая следует завиткам созвездия Дракона. И следует отметить также, что в двух из этих формул Змеи обращены

головами в сторону естественного порядка знаков зодиака, а в остальных двух — в противоположную сторону.

Наконец, влияние Духа из Малкут мира Йецира передается в Кетер мира Асия по непрерывным лучам вибрации, которые идут от центра к периферии и, достигая ее, приводят в действие силу МЕЗЛА — связующей «Нити Бесформенного».

Вспомним сказанное в Главе Колесницы — Иезекииль, 1:4—5:

«И я видел: и вот бурный ветер шел от севера, великое облако и клубящийся огонь, и сияние вокруг него, а из середины его как бы свет пламени из середины огня; и из середины его видно было подобие четырех Хайот».

ДОСТОВЕРНАЯ СИСТЕМА АСТРОЛОГИЧЕСКОГО ПРОРИЦАНИЯ

Достопочтенный Брат D.D.C.F. (С.Л. Макгрегор Мазерс)

(Эта статья предназначалась для членов ордена, достигших подстепени Младшего Адепта-Теоретика. Она упоминается во введении к документу о работе с Кольцом и диском. К ней прилагалось шесть чертежей, изображающих различные Знаки Степеней — главным образом знаки степени Врат и знаки LVX степени Младшего Адепта. В данном издании эти чертежи воспроизведены на иллюстрации к Ритуалу степени Неофита, том VI. — *Примеч. И. Регарди.*)

Написано: «Солнце — отец его, мать — Луна, Ветер носил его в чреве своем, вскормила его Земля» («Изумрудная скрижаль Гермеса»). Вспомним разбор Ключевого Слова степени Младшего Адепта.

I.N.R.I. — Йод, Нун, Реш, Йод.

Первая «I» есть Дева, Исида, Могучая Мать. Дева в данном случае названа «Матерью», ибо она порождает на Земле семена и плоды, когда в ней находится Солнце.

«N» — Скорпион, Апофис, Разрушитель. Это Разрушительная сила, которая вступает в действие, дабы ограничить или пресечь действие Порождающей силы.

«R» — Солнце.

Последняя «I» — Осирис Убиенный и Воскресший — есть Солнце на ущербе своей силы в период после осеннего равноденствия и Солнце, сила которого начинает прибывать после равноденствия весеннего.

Исида, Апофис, Осирис — I.A.O. Начальные буквы трех этих имен дают в совокупности имя ИАО. Так рождается новая Триада, в начале которой вновь стоит Дева, а именно — Воздух, ТИФЕРЕТ.

Вибрируя эти Имена и совершая их Знаки, Младший Адепт утверждает в себе и вокруг себя определенные соответствия. А именно:

Знак Осириса Убиенного символизирует Равноденственные Силы.

Знак Исиды Скорбящей — Силу Света, сияющего в своем наивысшем подъеме. Поскольку пространство между ладонями образует «полудугу»³³ Солнца в день Летнего Солнцестояния, то жест этот является утверждением Жизненной Силы Осириса.

Знак Тифона и Апофиса: пространство между ладонями, поднятыми над головой, обозначает уменьшение «дуги»³⁴ Солнца и Зимнее Солнцестояние, а, следовательно, преобладание Тьмы над Светом.

Знаки Размыкания и Смыкания Завесы символизируют Дуги Света в срединных точках между Равноденствиями и Солнцестояниями.

Знак Осириса Восставшего представляет совокупный разброс силы Света между крайностями Солнцестояний и Равноденствиями и тем самым указывает, что власть над этими Силами можно обрести в собственном Я, если полагаться на высшее озарение, — подобно тому, как из начальных букв имен складывается Новое Имя.

³³ Здесь: путь от точки восхода до точки кульминации (наивысшего подъема). — *Примеч. перев.*

³⁴ Здесь: дневной дуги, т.е. пути от точки восхода до точки захода. — *Примеч. перев.*

Поэтому на приведенных здесь рисунках Свет исходит сверху, из точки, расположенной над фигурой человека. Тем самым утверждается, что солнечная смена времен года определяется движением Сил, символически представленных в «Книге Т», четырьмя Тузами на Северном полюсе Вселенной и их спиральным вращением.

ТОМ X
ЕНОХИАНСКАЯ СИСТЕМА

СОДЕРЖАНИЕ

Введение 1
Енохианские числа 9
Енохианский язык 12
Енохианская система 17
Соответствия имени Йод-Хе-Вав-Хе 27
Соответствия астрологическим факторам, картам Таро, буквам еврейского алфавита и геомантическим фигурам 26
Общие замечания о соответствиях Таро 31
Книга Сосредоточения Сил 38
Енохианские Скрижали 47
Сорок Восемь Ангельских Ключей, или Кличей 53
Названия Тридцати Эфиров 72
Дополнение 75
Боги Пирамид и их соответствия 95
Египетские Боги и Енохианские Скрижали 98
Наставления о шахматных фигурах 109
Шахматы и Таро 111
Числовая структура Енохианского языка 128
Енохианский словарь 143

ТАБЛИЦЫ И ИЛЛЮСТРАЦИИ

Кольцо 4
Архангельский Квадрат 4
Соответствия 5
Sigillum Dei Aemeth 7
Круглая Скрижаль ангела Nalvage 8
Гематрический код 9
Двоичный код 10
Енохианский алфавит 18
Базовая структура четырех Скрижалей 19
Составление Имени Царя 22
Царь и Шестеро Старейшин 22
Соответствия букв Тетраграмматона Великим Крестам 24
Великий крест Скрижали Воздуха 27
Верхние квадраты Крестов Сефирот 28
Водный угол Скрижали Воздуха 29
Основные соответствия Водного угла Скрижали Воздуха 30
Два чертежа Скрижали Единения 31
Пронумерованные грани Усеченной Пирамиды 33
Три примера из «Unea Spiritus Sancti» 33
Еще два примера из «Unea Spiritus Sancti» 34
Крест Сефирот 35
Вариант Креста Сефирот 35
Пример Подчиненного квадрата 36
Пример квадрата из Скрижали Единения 37
Сигилы из четырех Скрижалей 39

- Структура Малых углов четырех Скрижалей 41
Ключи к использованию и сочетанию квадратов, составляющих Скрижали 43
Сфинкс и Пирамида 44
Указания к изготовлению Пирамиды 45
Фигура Ангела 46
Сфинкс в Пирамиде 47
Земной угол Скрижали Огня 48
Руководство по направлениям в пространстве для операций созерцания духовным зрением
49
Соответствия Старейшин частям греческого креста 51
Сорок восемь Ангельских Ключей, или Кличей 53
Сигилы Наместников 81—82
Скрижали с Сигилами 83
Енохианские сигилы и имена планет 86
Корзины с енохианскими буквами 87
Енохианский символ Малкут 89
Ангельский сигил Azdohn 92
Ангельское имя, полученное из Ангельского квадрата 92
Квадраты Осириса во всех четырех Скрижалях 101
Зодиакальные и стихийные символы квадратов Осириса 103
О розенкрейцерском ритуале взаимосвязи между шахматами и Таро 111
Различные енохианские доски 116—125

ТОМ X ЕНОХИАНСКАЯ СИСТЕМА

ВВЕДЕНИЕ В ТЕОРИЮ И ПРАКТИКУ ЕНОХИАНСКОГО УЧЕНИЯ

Томас Хэд, доктор философии (Оксфордский университет)

«Gabriel... Каждая Буква выражает Часть смысла, о коем она повествует. Каждое слово выражает неуловимость этого смысла. Буквы разделены и смешаны, так что приходится собирать их по числам; собранное же вновь выражает некое число. Ибо как во всяком большем вмещается меньшее, так и тайные и неведомые формы вещей заключены в порождающем их источнике. Будучи известны по числам, они легко отличаются друг от друга; посему здесь мы обучаем нумеровать позиции, выбирать буквы из пронумерованных и составлять правильные слова из букв»¹.

Дойдя до енохианской магии, читатель сталкивается с объединяющей системой, которая лежала в основе всей практической работы ордена Золотой Зари с момента его основания в 1887 году. Упоминания о енохианской системе содержались во всех орденских церемониях посвящения в степени, от Ревнителя до Философа, но ее методичное изучение и исследование начиналось только на ступени Младшего Адепта-Ревнителя. Об особом значении, которое Орден придавал енохианской магии, за пределами круга посвященных стало известно 1912 году, когда Алистер Кроули опубликовал краткое изложение соответствующих материалов в 7-м и 8-м номерах своего журнала «Эквинокс». В качестве исторического источника это эссе имеет серьезные недостатки: во-первых, Кроули смешал материалы Ордена с собственными разработками, а во-вторых, снабдил подробными толкованиями все самоочевидные положения системы и обошел вниманием по-настоящему сложные и неясные места, сделав вид, будто они

¹ Мерик Казобон, «Правдивый и честный рассказ о том, что происходило на протяжении многих лет между доктором Джоном Ди и некими Духами» (Merik Casaubon, *A True and Faithful Relation of What passed for many years Between Dr. John Dee and Some Spirits*. London, 1659, p. 92). — Примеч. Т. Хэда.

понятны и без комментариев. В качестве же учебного пособия эта публикация и вовсе непригодна, ибо решительно не позволяет понять, как работать с енохианской системой или хотя бы с какой-либо ее частью на практике. В результате внятное и точное изложение енохианского учения Ордена и описание связанных с ним магических техник стали достоянием публики лишь в 1940 году, когда Израэль Регарди опубликовал четвертый том своего собрания материалов Золотой Зари.

Следует отметить, между прочим, что Регарди дорого заплатил за свою откровенность и за все свои труды. Его книга вызвала целый шквал ожесточенных нападок, насмешек и клеветы, по степени своей нечленораздельной злобы исключительных даже для такой богатой легковозбудимыми личностями среды, как мир англо-американских оккультистов. Задним числом многие из тогдашних «рецензий» невольно представляются подлинными шедеврами комического жанра. При виде подобных отзывов трудно отделаться от впечатления, что автор трясся от бешенства, истекал пеной и яростно махал левой рукой, пока правая судорожно водила пером по бумаге. Но для серьезного и чувствительного молодого автора — а Регарди едва исполнилось тридцать, когда он приступил к публикации материалов Золотой Зари, — наверняка было весьма болезненно превратиться в мишень для такой беспощадной критики.

Суть обвинений сводилась к тому, что Регарди нарушил клятву Адепта, принесенную им в Храме Гермеса и обязывавшую хранить учение Ордена в тайне. В свою защиту — еще за два года до начала публикации орденских материалов — Регарди выдвинул три пункта: во-первых, сам Храм пришел в упадок до такой степени, что его Иерофант уже не в состоянии проводить эффективные ритуалы посвящения; во-вторых, вследствие этого учение исказилось и возникла очевидная опасность, что вскоре оно будет утрачено вовсе; и, в-третьих, орденские клятвы призваны лишь защищать от огласки имени членов и местонахождение организации, но не распространяются на содержание самого учения², адресованное в действительности любому, у кого возникнет к нему серьезный интерес. В наши дни, по прошествии сорока с лишним лет, более чем очевидно, что Регарди был абсолютно прав, а его хулители заблуждались. Центральным местом, которое материалы Ордена занимают в современных эзотерических школах, и нынешним своим авторитетом Золотая Заря обязана отнюдь не премудрости своих номинальных хранителей, а единственно и исключительно той спасательной операции, которую столь своевременно провел Израэль Регарди. И, пожалуй, лучшим тому примером служит судьба енохианского учения, о котором пойдет речь далее в этой статье. В Храме, к которому принадлежал Регарди, енохианской системе не уделяли внимания вовсе. В наши дни же ситуация коренным образом изменилась: уже опубликовано два енохианских словаря и готовится к печати третий, а кроме того, в США и Англии сложилось несколько групп, ведущих (с тем или иным успехом) серьезные исследования в области енохианского языка и магии.

Источники енохианской системы

Енохианская система зародилась в ходе церемониальных операций созерцания духовным зрением, которые проводили на протяжении семи лет доктор Джон Ди и Эдвард Келли. Начались эти сеансы в 1582 году, когда Ди было 54 года, а Келли — 27. Ди был человеком высокообразованным, и эрудиция его напоминала монументальную супницу: такая же широкая и глубокая и почти столь же неправдоподобно вместительная. По стандартам своего времени он с полным правом мог претендовать на звания квалифицированного математика, филолога, географа, астронома, механика, архитектора, навигатора, теолога, криптолога, поэта, художника,

² Некоторые читатели, возможно, станут возражать против этого, но такая точка зрения широко распространена среди оккультных учителей. Георгий Гурджиев, основоположник другой традиции, при первой встрече с П.Д. Успенским оговорил, что клятва секретности, которая требуется от последнего, означает лишь то, что он не должен писать об учении Гурджиева до тех пор, пока он не составит о нем ясного представления. Или, к примеру, мне самому несколько раз предоставляли доступ к материалам высших масонских степеней, хотя я не являюсь членом ни одного масонского ордена. Те, кто снабжал меня этими материалами, **знали**, что я намереваюсь обнародовать их содержание, но, тем не менее, предоставили их мне, рассудив, что я напишу обо всем точно и без искажений. — *Примеч. Т. Хэда.*

драматурга, оптика, музыканта, философа, специалиста по генеалогии, врача — и адепта герметических наук. Из всех англичан (исключая, быть может, Рождера Бэкона, жившего в XIII веке) Ди ближе всего подошел к тому, чтобы объять всю совокупность знаний своей эпохи. Его библиотека, к 1583 году насчитывавшая около 2500 книг и 170 рукописей, была крупнейшей в Англии и не уступала практически ни одному из континентальных частных собраний. Внешность Джона Ди поражала воображение. Вот как описывает его Обри: «У него была очень светлая, чистая, розовая кожа и длинная борода, белая, как молоко; он был высок, строен и очень хорош собой»³.

О Келли нам известно гораздо меньше, ибо, в отличие от Ди, он не был общественным деятелем, и далеко не все сохранившиеся сведения о нем документально подкреплены. На основе записей о сеансах, которые он проводил с Джоном Ди, складывается образ человека весьма честолюбивого, недоверчивого и опасливого, неуравновешенного и вспыльчивого, подверженного, с одной стороны, ужасающим приступам ярости, переходящей в физическое насилие, а с другой — внезапным, хотя и кратким, припадкам экстатических состояний. Прежде чем поселиться в доме у Ди, Келли служил секретарем у математика и герметиста Томаса Алена, которому, возможно, и был обязан своими познаниями в оккультной философии. Он владел собранием старинных книг, среди которых было несколько трактатов по алхимии (к которой Келли испытывал страстный интерес), но большую часть составляли, по всей видимости, руководства по вызыванию злых духов для помощи в поиске кладов. Если ум Джона Ди мы сравнили с супницей, то ум Келли следует, скорее, уподобить тарелке — мелковатой, но достаточно широкой, чтобы вместить всего понемногу. Несомненно, он был неглуп и вполне образован: он учился в Оксфорде под вымышленным именем Эдварда Тальбота, хотя и был отчислен с последнего курса за какую-то провинность. Несколько лет спустя в Ланкастере его приговорили к позорному столбу за подлог. Свидетельств его виновности не сохранилось, как, впрочем, и документов, которые могли бы достоверно подтвердить обратное. Но не следует забывать, что в Англии елизаветинских времен правосудие (по крайней мере, над людьми бедными и безвестными) вершилось не менее грубо и скоро, чем в Америке на Диком Западе.

8 марта 1582 года Келли явился в дом доктора Ди в Мортлейке и предложил свои услуги в качестве духовидца. Через два дня Ди подверг его испытанию. Подготовка была простейшей: доктор водрузил хрустальный шар на рабочий стол и вознес краткую молитву. Тем не менее, на первом же сеансе Келли показал удивительные результаты: в видении ему явился ангел Уриэль, открывший свою тайную подпись и давший предварительные наставления по созданию двух магических талисманов: 1) *Sigillum Dei Aemeth*⁴ — пантакля диаметром 9 дюймов⁵, который следовало изготовить из очищенного воска, и 2) *Tabula Sancta*⁶ — стола из хинного дерева в 2 локтя⁷ высотой, длиной и шириной, с изображенной на столешнице большой прямоугольной печатью, заключающей в себе 12 енохианских букв и окруженной семью круглыми печатями планетных сил. Эти два талисмана (описания которых и представляют собой первые два енохианских документа) следовало использовать вместе, при работе помещая пантакль на Священный Стол.

Дальнейшие события развивались быстро. 14 марта дух, отождествленный с ангелом Михаэлем, дал указания по изготовлению золотого магического кольца с печатью, якобы идентичной той, «при помощи которой Соломон вершил все свои чудеса и деяния дивные и божественные»⁸. Вот схема этого кольца:

³ Джон Обри, «Мгновения жизни», эссе о Ди. — *Примеч. Т. Хэда*. Джон Обри (1626—1697) — английский антиквар и писатель, автор коротких биографических заметок о различных исторических личностях. — *Примеч. перев.*

⁴ «Печать Бога (лат.) Истины (др.-евр.)». — *Примеч. перев.*

⁵ Около 23 см. — *Примеч. перев.*

⁶ «Священный стол» (лат.). — *Примеч. перев.*

⁷ 90 см. — *Примеч. перев.*

⁸ British Library, Sloane MS 3677. — *Примеч. Т. Хэда*.

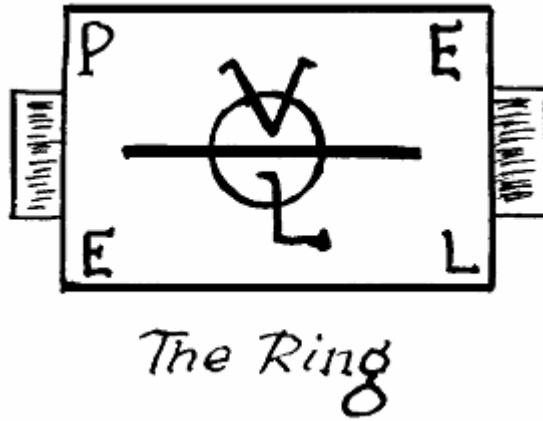

Шесть дней спустя под диктовку Уриэля был зарисован квадрат с 49 буквами, составляющими семь ангельских имен:

Z	l	l	R	H	i	a
a	Z	C	a	a	c	b
p	a	u	p	n	h	r
h	d	m	h	i	a	i
K	K	a	a	e	e	e
i	i	e	e	l	l	l
e	e	l	l	M	G	†

Начав с крайнего левого столбца и продвигаясь сверху вниз в каждом столбце, можно было получить следующие имена: Zaphkiel, Zedekiel, Cumael, Raphael, Hanael, Michael и Gabriel; в последней клетке вместо буквы помещался знак креста. На следующий день, 21 марта, Уриэль передал второй квадрат:

S	A	A	I ^{2/8}	E	M	E	VENIT IN COELIS
B	T	Z	K	A	S	E	DIES NOSTER
H	E	I	D	E	N	E	dux NOSTER
D	E	I	M	O	³⁰ A		HIC EST
I ²⁶	M	E	G	C	B	E	LUX IN AETERNUM
I	L	A	O	I ^{2/8}	V	N	FINIS EST
I	H	R	L	A	A ^{2/8}		VERA EST HAEC TABULA

1. Venit in coelis⁹
2. Dues noster¹⁰
3. Dux noster¹¹
4. Hic est¹²
5. Lux in aeternum¹³
6. Finis est¹⁴
7. Vera est haec tabula¹⁵

С этого момента способ интерпретации начинает постепенно усложняться. Число 21 здесь следует понимать как соответствие буквы E, а числа 8, 26 и 30 — буквы L. Начиная от буквы S в верхнем левом углу таблицы и продвигаясь по диагоналям в юго-западном направлении (сверху вниз и справа налево), получаем следующие имена: Sabathiel, Zedekiel (sic¹⁶), Madimiel, Semiel, Nogahel, Corabiel и Levanael. После этого, прочитав буквы по диагоналям в другом направлении, получаем имена еще двадцати восьми духов — семи Дщерей Света, семерых Сынов Света, семи Дщерей, рожденных Дщерями Света, и семерых Сынов, рожденных Сынами Света. Поскольку все эти имена присутствуют на Sigillum Dei Aemeth, здесь я для простоты представил их в единой таблице:

Планета	Ангел	Filiae Lucis ¹⁷	Filii Lucis ¹⁸	Filiae Filiarum Lucis ¹⁹	Filii Filiorum Lucis ²⁰
Меркурий	Corabiel ²¹	Azdobn	Beigia	Madimi	Hagonel
Луна	Levanael	Me	Ih	Ab	An
Венера	Nogahel	Ese	Ilr	Ath	Ave
Юпитер	Zedekiel	Iana	Dmal	Ized	Liba
Марс	Madimiel	Akele	Heeo	Ekiei	Rocle
Солнце	Semiel	El	I	S	E
Сатурн	Sabathiel	Stimcul	Stimcul	Esemeli	Ilemese

Вскоре после того, как были получены эти квадраты, Келли начал в изобилии поставлять материалы по ангельскому языку. Прежде всего появился енохианский алфавит, состоящий из 21 буквы. Буквы его начертанием (но не последовательностью в алфавите) несколько напоминают эфиопские, а слова, как во всех семитских языках, пишутся справа налево. Далее последовала книга, содержащая почти сотню квадратов, многие из которых были очень большими — 49x49 клеток (2401 буква). Запись этой книги под диктовку заняла множество сеансов — в общей

⁹ «Грядет на небесах» (лат.). — Примеч. перев.

¹⁰ Правильно «Deus noster» — «Бог наш» (лат.). — Примеч. перев.

¹¹ «Вождь наш» (лат.). — Примеч. перев.

¹² «Это есть» (лат.). — Примеч. перев.

¹³ «Свет вечный» (лат.). — Примеч. перев.

¹⁴ «Конец» (лат.). — Примеч. перев.

¹⁵ «Эта таблица истинна» (лат.). — Примеч. перев.

¹⁶ Повторяется имя, присутствующее также в первой таблице. Имена этих ангелов произведены от еврейских названий планет (см. таблицу в томе I настоящего издания), поэтому данное имя следовало бы записать как «Tzadekiel», от «Tzadec» — «Юпитер». — Примеч. перев.

¹⁷ «Сыны Света» (лат.). — Примеч. перев.

¹⁸ «Дщери Света» (лат.). — Примеч. перев.

¹⁹ «Сыны Сынов Света» (лат.). — Примеч. перев.

²⁰ «Дщери Дщерей Света» (лат.). — Примеч. перев.

²¹ Здесь должно стоять имя Kokabiel, а не Corabiel, тогда как в шестой строке — Semesiel, а не Semiel. Тогда ангельские имена будут согласоваться с еврейскими названиями Меркурия и Солнца. Однако я привожу имена в том виде, в каком их записал Келли, поскольку изменение одной-единственной буквы в исходном квадрате повлечет за собой необходимость изменений во многих других именах, полученных различными методами перестановки букв. — Примеч. Т. Хэда.

сложности чуть менее четырнадцати месяцев. И в дальнейшем материалы такого рода продолжали накапливаться — страница за страницей, книга за книгой, — вплоть до окончательного разрыва между Ди и Келли в 1589 году.

Как же нам относиться к этим беседам с ангелами?

Классический ответ на этот вопрос, конечно же, включает в себя три пункта. Во-первых, предполагается, что Ди был искренним и набожным, но довольно недалеким старичком, а Келли втерся к нему в доверие и попросту водил за нос на протяжении семи лет. Во-вторых, подразумевается, что Келли был обманщиком и шарлатаном, а его «откровения» представляли собой совершенно осознанный подлог; при этом Келли мог не беспокоиться, что его уличат, ибо из духовного дневника доктора Ди явствует, что сам он крайне редко удостоивался ангельских видений и голосов. В-третьих же, и в-последних, делается вывод, что духи, отвечавшие через хрустальный шар, были либо а) демонами-самозванцами, либо б) порождениями богатой фантазии Эдварда Келли. Именно такой ответ предлагает Казобон в своем 54-страничном предисловии к «Правдивому и честному рассказу»²². А поскольку Томас Смит в книге, которая вот уже более двухсот лет считается классической биографией Джона Ди, последовал примеру Казобона и определил беседы с ангелами как «отвратительное безумие», то данная точка зрения преобладает и по сей день.

Посвятив семнадцать лет доскональному изучению записей этих бесед, я пришел к выводу, что в основе такой оценки лежит грубейшее искажение очевидных фактов. Эдвард Келли действительно был весьма беспринципен, и против этого возразить нечего. Однако, обратившись к записям, мы можем собственными глазами убедиться, что он сам, с первых же сеансов, открыто высказывает сомнения в природе своих духовных собеседников, утверждая, что они исходят от дьявола, а вовсе не от Бога. Он втолковывает доктору Ди, что они обманщики, что у него «сердце к ним не лежит», что нельзя полагаться на их обещания. В ходе сеансов он все время начеку; он то и дело пытается поймать духов на лжи и пристыдить их. Однажды ему даже удается уличить их в плагиате из Корнелия Агриппы. Предполагать вслед за приверженцами версии шарлатанства, что постоянные старания Келли любой ценой сорвать очередную беседу были всего лишь уловкой, призванной подогреть энтузиазм доктора Ди, — значит закрывать глаза на очевидное. Ибо если и существовал способ заставить Ди отказаться от сеансов, то это были именно откровенные сомнения в природе духов-собеседников. И если по прочтении нескольких тысяч страниц отчетов об этих сеансах можно хоть что-нибудь утверждать наверняка, так это то, что Келли действительно был напуган и до глубины души страшился неведомых духовных сил, осаждавших его со всех сторон. При всей своей неуравновешенности и метаниях из крайности в крайность, он так никогда и не избавился до конца от убеждения, что силы эти слишком опасны и лучше с ними дела не иметь. Что же касается доктора Ди, то он явно был не из тех людей, кто безропотно принимает на веру все, что им говорят. По большей части он образцово осторожен и предусмотрителен. Он аккуратно записывает каждый вопрос и каждый ответ, и если возникает какое-либо несоответствие, требует, чтобы его разъяснили, прежде чем продолжить беседу. В молитве к Богу он — само смирение, но в вопросах откровений — более чем готов «испытывать духов, от Бога ли они»²³.

²² Как указывает пуританский священник Джон Уэбстер в «Демонстрации мнимого колдовства» (John Webster, *A Displaying of Supposed Witchcraft*, London, 1677), «Правдивый и честный рассказ» Казобона в действительности крайне тенденциозен. Казобон намеренно задался целью «причислить Ди к лику проклятых», на что у него имелась вполне серьезное, хотя и своекорыстное основание. Несколькими годами ранее он заявил в печати, что всякое «так называемое» божественное вдохновение есть «либо мошенничество, либо плод меланхолии или порочной фантазии, порожденный естественными причинами». Правительство Кромвеля отнеслось к этой идее без энтузиазма, и против Казобона выдвинули обвинение в атеизме. Тогда он решил удариться в другую крайность и опубликовать какую-нибудь сенсационную книгу, в которой утверждалось бы, что духи действительно существуют — как добрые, так и злые. Как предусмотрительно отмечает Уэбстер, он вовсе не стремился целенаправленно очернить доброе имя доктора Ди. За этим не стояло ни злого умысла, ни личных убеждений. Единственная цель правдивого и честного Казобона заключалась в том, чтобы укрепить собственную репутацию доброго христианина. — *Примеч. Т. Хэда.*

²³ 1-е Послание к Иоанну, 4:1: «...не всякому духу верьте, но испытывайте духов, от Бога ли они, потому что много лжепророков появилось в мире». — *Примеч. перев.*

Но самым веским и убедительным аргументом в пользу безусловной честности обоих духовидцев — и Джона Ди, и Эдварда Келли — служит, как это ни парадоксально, их потрясающее невежество в вопросе о том, как работать с накопленным материалом. Примечательная особенность енохианской магии в составе учения Золотой Зари заключается в том, что она обеспечивает на удивление эффективный и мощный синтез теории и практики оккультной философии. В руках Джона Ди и Эдварда Келли эти материалы оставались бессмысленным скопищем букв и квадратов. Келли они внушали страх, Ди — благоговение, но ни тот, ни другой не добились с их помощью решительно ничего. В руках же Макгрегора Мазерса и его коллег енохианская система обнаружила свою сущность и оказалась истинным центром стечения всех сил макрокосма — сефиротических, стихийных, планетных и астральных. Она стала основой единого психологического поля, в котором неразрывно слились каббала и Таро, астрология и геомантия. Схема планов мироздания, которую она дает, — самая полная и обширная и, в то же время, самая практичная из всех, что мне доводилось встречать. Одним словом, этот метод *работает*: он отпирает потайные двери сознания гораздо более эффективно, нежели любая другая из обнаруженных к настоящему времени систем.

Возможности енохианской системы

При этом я вовсе не утверждаю, что енохианская система в том виде, в каком ее представили основатели ордена Золотой Зари, абсолютно полна, закончена и не допускает никаких усовершенствований. При всем моем уважении, это не так. Помимо текстов о сорока восьми Ангельских Ключах, четырех Сторожевых башнях и Скрижали Единения, существует еще ряд енохианских документов, изучение которых сторицей вознаградит любого, кто в достаточной мере овладел материалами Золотой Зари. Вот перечень этих документов:

1. Sigillum Dei Aemeth.
2. Tabula Sancta.
3. Круглая скрижаль ангела Nalvage.
4. «De Heptarchia Mystica»²⁴.
5. «Liber Scientia Auxilii et Victoria Terrestris»²⁵.
6. «Liber Mysteriorum Sextus et Sanctus»²⁶.
7. «Tabula Bonorum Angelorum Invocationes»²⁷.

Возможно, читателям будет полезно ознакомиться с кратким описанием этих источников.

Sigillum Dei Aemeth, воспроизведенная ниже на иллюстрации, представляет собой магическую сумму идей, по природе своей чисто духовных. Идеи эти обозначены божественными, архангельскими и ангельскими именами, связанными с небесными сферами — областями действия планет. Эта Печать Бога действует в мирах Йецира и Брия. Кроме того, благодаря ей проясняется смысл четырех малых сгигилов, связанных со Скрижалями Сторожевых башен, ибо с помощью Печати Бога Истины эти сгигилы преобразуются в имена четырех великих Ангелов, надзирающих за соответствующими Скрижалями.

²⁴ «О мистическом семивластии» (гр.-лат.). — Примеч. перев.

²⁵ «Книга вспомоществующего знания и земных побед» (лат.). — Примеч. перев.

²⁶ «Книга тайн, шестая и священная» (лат.). — Примеч. перев.

²⁷ «Таблица призываний благих ангелов» (лат.). — Примеч. перев.

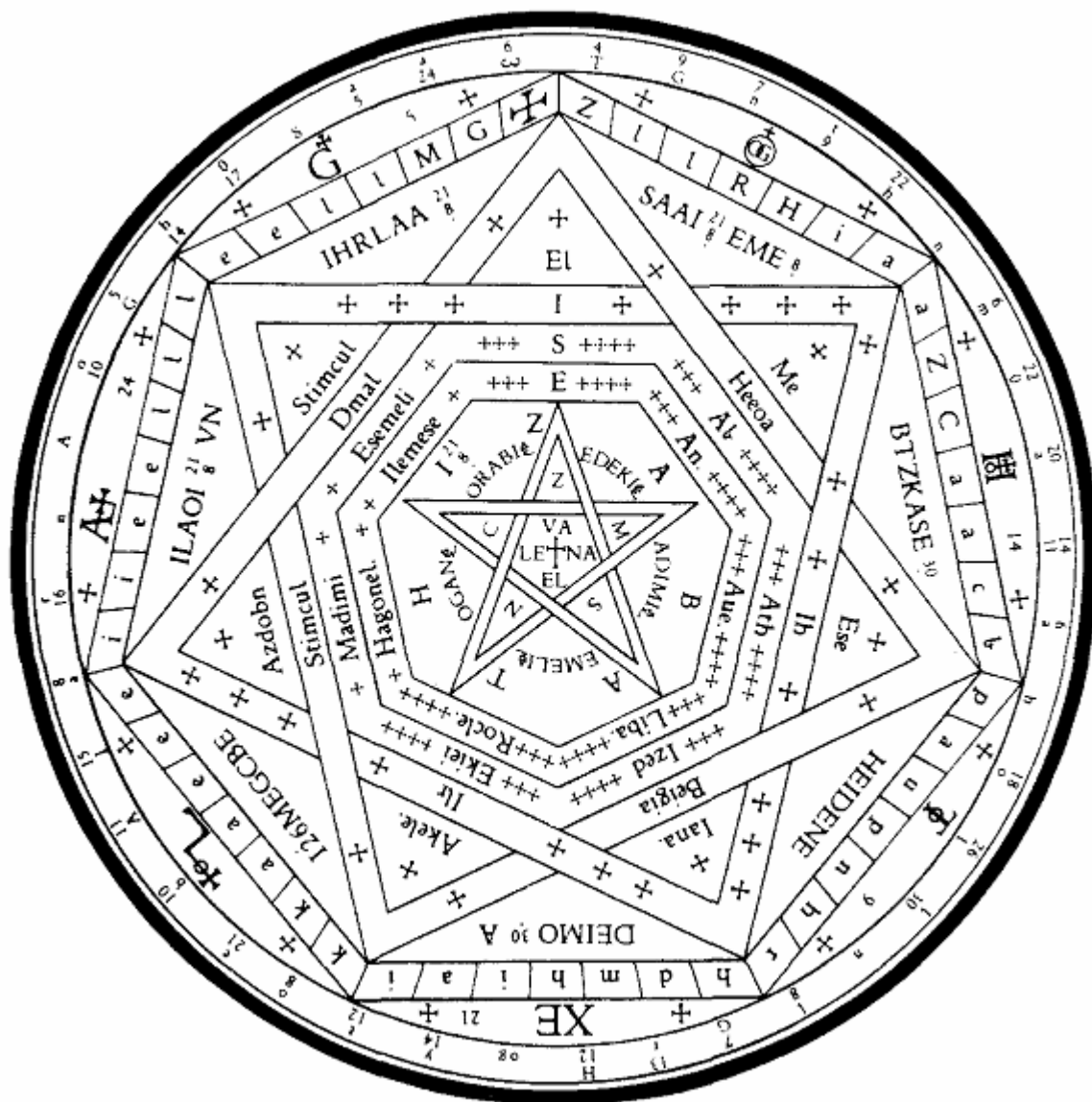

Tabula Sancta, или Священный Стол, предназначен для работы с этой Печатью. Он действует в мире Асия и в сфере низших планетных сил, помогая им раскрыться и воспринять влияния высших миров. Мне не удалось найти изображение Священного Стола, подходящее для печати, но если у читателя будет возможность обратиться к книге Казобона, то в ней, сразу перед началом основного текста, он найдет превосходную репродукцию. Семь малых сигиллов, в порядке от самого верхнего по часовой стрелке, соответствуют Луне, Сатурну, Юпитеру, Марсу, Солнцу, Венере и Меркурию.

Те, кто изучал Ангельские Ключи, наверняка помнят, что первый из девятнадцати ключей невыразим в слове и соответствует Божеству. Круглая Скрижаль ангела Nalvage, не будучи тождественной этому неизреченному кличу, тем не менее, тесно связана с ним. Эта таблица воспроизводится ниже вместе со схемой, показывающей последовательность чтения.

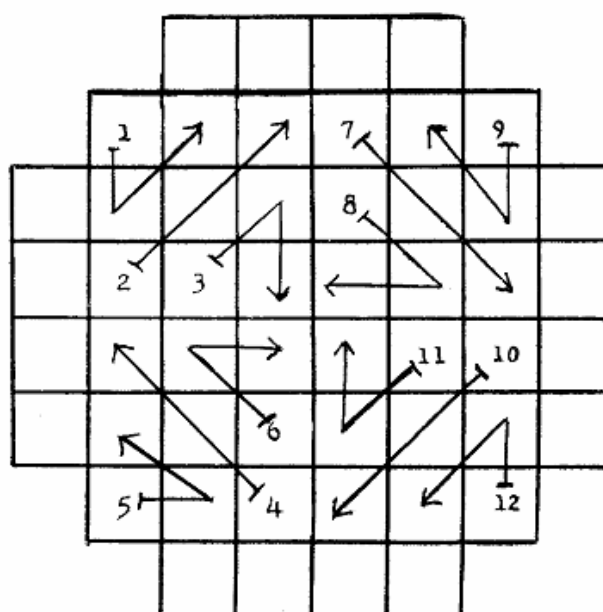
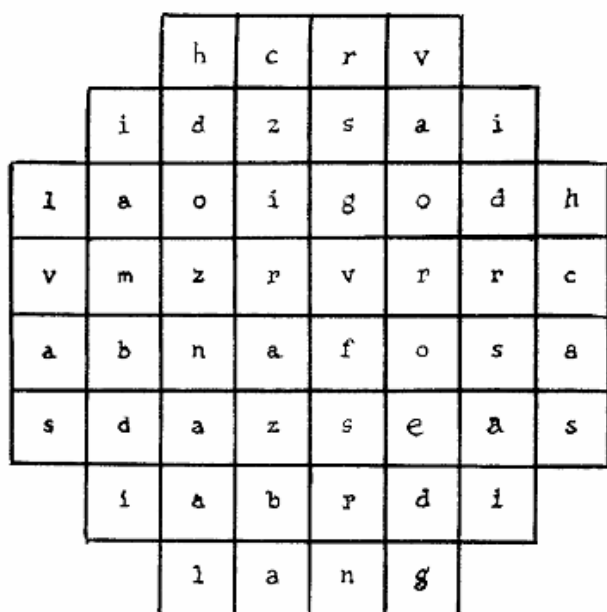

В книге под названием «Liber Scientia Auxilii et Victoria Terrestris» рассказывается о том, как получить из Скрижалей Сторожевых башен 91 имя Ангельских Князей, властвующих над Тридцатью Эфирами Макрокосма. Далее каждый из этих Ангельских Князей соотносится с одним из архангелов, управляющих знаками зодиака. Они перечисляются в определенном порядке, соответствующем принятому в ордене Золотой Зари. Кроме того, в этой книге объясняется, как строить сигилы этих Ангельских Князей. Силы, описанные в «Liber Scientia», действуют в мире Ацилут.

«Liber Mysteriorum Sextus et Sanctus» существует только в виде рукописи, хранящейся в библиотеке Британского музея, в таком плохом состоянии, что далеко не со всех страниц можно снять удобочитаемые копии. В ней изображено множество ангельских квадратов; одни из них мне удалось разобрать, над другими еще предстоит поработать, а к некоторым я не смог даже подступить. Кроме того, в этой рукописи содержится очень много слов на ангельском языке, и некоторые из них мне удалось предположительно перевести. Силы, описанные в «Liber Mysteriorum», действуют во всех четырех мирах.

И, наконец, в «Tabula Bonorum Angelorum Invocationes» речь идет о трудах, которые вершат в мире макрокосма ангелы и архангелы. Эта книга связана с силами Четырех Сторожевых башен и вышеописанной «Liber Scientia Auxilii».

Енохианские числа

Будучи, подобно Израэлю Регарди, убежден в том, что учебные материалы по оккультизму должны стать более доступными для широкой публики, я хочу поделиться с читателями этой книги некоторыми результатами своих собственных исследований. Цитата из духовных дневников Джона Ди, которую я предпослал этой статье, относится к тому периоду, когда шла диктовка Ангельских Ключей. Если прочесть ее внимательно и с учетом контекста, то можно выдвинуть предположение не только о том, что Ключи могут иметь не одну, а несколько систем числовых соответствий, но и о том, что «смешанность» упомянутых «Букв» — то есть знаков енохианского алфавита — может означать отступление от обычного алфавитного порядка. Более того, в третьей части «Книги Сосредоточения Сил» Макгрегор Мазерс прямо заявляет: «Такие числа, как 456, 6739 и др., встречающиеся в некоторых Кличах, заключают в себе тайны, разъяснению которых здесь не место».

Руководствуясь этими и другими подобными намеками из дневников доктора Ди и некоторых рукописных книг, обсуждавшихся выше, я пришел к трем умозаключениям достаточно высокой степени точности: во-первых, что енохианский язык имеет не одну, а две системы числовых соответствий, одна из которых используется для гематрии, а другая — только для

перевода букв в одноразрядные числа; во-вторых, что обычный порядок букв енохианского алфавита подобен греческому и коптскому и, в-третьих, что Гематрический код (как я предлагаю называть первую из упомянутых числовых систем), стоит ближе к древнееврейской модели. Поскольку воспроизводить всю последовательность рассуждений здесь было бы неуместно, я добавлю лишь, что сам проверил свои предположения несколько раз и попросил проверить их для меня с помощью компьютерной программы, написанной на LISP, — и удостоверился, что я прав. Вот мои результаты:

Буква	Гематрический код	Двоичный код
A	1	1
B	2	2
G	3	3
D	4	4
E	5	5
F	6	6
Z	7	7
H	8	8
I	10	1
K	20	2
L	30	3
M	40	4
N	50	5
X	60	6
O	70	7
P	80	8
Q	90	9
R	100	1
S	200	2
T	300	3
U	400	4

Следующим шагом я, следуя подсказке Мазерса, соотнес буквы Ангельских Ключей с Двоичным кодом и получил правильные числовые значения вместо тех, что были указаны в тексте. Вот результаты:

Буквы	Неправильное числовое значение	Правильное числовое значение
A*F	19	16
A C A M	7699	1214
C I A L	9996	2113
C L A	456	231
D	3	4
D A O* X	5678	4176
D A R G	6739	4113
E M O D	8763	5474
E R A N	6332	5115
G* A*	31	31
L	1	3
M	9	4
M A P M	9639	4184

M A T B	1000	1000
M I A N	3663	4115
N	6	5
N I	28	51
N O R Z	6	6
O	5	7
O B	28	72
O P	22	78
O S	12	12
O X*	26	76
P*	8	8
P D	33	84
P E O A L	69636	85713
Q U A R	1636	9411
S	4	2
T A X S	7336	3162
V	2	4
V* X	42	46

Семь букв, помеченных астерисками, — единственные, для которых в тексте были указаны правильные значения. Вероятно, их оставили в качестве своего рода подсказок. За что — большое спасибо.

В заключение

Я с радостью приветствую публикацию «Полной системы магии Золотой Зари». Это издание — подлинный клад новых материалов, дополненных глубокими и, как всегда, содержательными замечаниями Израэля Регарди, — несомненно будет признано классическим. Пусть же оно превзойдет своего предшественника и пожнет обильные плоды.

Томас Хэд (Thomas Head),
Box 675
Atlanta, Georgia
30301

ЕНОХИАНСКИЙ ЯЗЫК

Достопочтенный Брат А.М.А.Г. (И. Регарди)

Первые сведения об этом алфавите и языке были получены в ходе сеансов духовидения, которые проводили в последней четверти XVI века Эдвард Келли и доктор Джон Ди. То была эпоха шотландской королевы Марии Стюарт и Елизаветы I Английской. Королева Елизавета благоволила Джону Ди, и он был ее другом, личным астрологом и советником. По данным некоторых современных исследований, Джон Ди был отнюдь не тем легковерным и внушаемым заклинателем духов, каким его представляют некоторые критики, а подлинным человеком эпохи Возрождения — компетентным ученым, географом и, что довольно любопытно, тайным агентом под началом сэра Фрэнсиса Уолсингема²⁸.

²⁸ Фрэнсис Уолсингем (1530? — 1590) — крупный английский политический деятель, государственный секретарь и начальник разведки и контрразведки. — *Примеч. перев.*

Ангельскими или енохианскими этот алфавит и язык называются потому, что ангелы, наставлявшие Ди и Келли, утверждали, что они же некогда беседовали и с ветхозаветным патриархом Енохом. Келли был ясновидцем и работал с хрустальным шаром, который ныне хранится в Британском музее. В этом шаре ему являлись Ангелы, дававших наставления по изготовлению больших таблиц и схем, которые доктор Ди должен был держать перед собой на столе. Когда Ангел в кристалле указывал на какую-либо букву в своих таблицах, Келли, в свою очередь, сообщал об этом доктору Ди, например: «Таблица В, столбец 7, ряд 11» и т.п. Доктор Ди находил указанную букву в таблице, записывал ее и дожидался следующей.

Это был медленный и утомительный способ. Все беседы и наставления доктор Ди записывал в своих дневниках, которые также хранятся в Британском музее, в собрании рукописей Слоуна—Харли²⁹. В 1659 году Мерик Казобон опубликовал внушительный том, включавший цитаты из этих бесед и наставлений. Среди прочего, в издание вошли десятки молитв, которые Ди смиренно возносил Господу с просьбой направить его на верный путь; многие из них очень красивы, некоторые слишком длинны и скучны.

На основе этих исходных материалов сложилась одна из самых совершенных систем магического искусства, систематизированная и организованная (так прекрасно и четко, как Ди и Келли не могло привидеться даже в самых дерзких мечтах) Герметическим орденом Золотой Зари в конце XIX века.

Обратившись к книге Мерика Казобона, можно убедиться, что многие из продиктованных Ангелами призываний — или Кличей, как они называются в этой системе, — диктовались задом наперед. Енохианские слова воспринимались как заклинания настолько мощные, что при диктовке в прямом порядке существовала опасность призвать силы, появление которых в тот момент было нежелательным. Словарь енохианского языка, включенный в данный том, составлен из слов, употребляющихся в девятнадцати призываниях, которые были вручены Ди и Келли. Со временем мне удалось отделить префиксы и суффиксы и вычленить корни. Поскольку я не филолог, задача эта оказалась нелегкой; к тому же довольно скоро обнаружилось, что в результате снятия копий несведущими членами Золотой Зари в текст вкралось множество ошибок. Чтобы добиться хотя бы некоторого подобия точности, приходилось сверять слова одного призывания со схожими словами, встречающимися в других. Не так давно слова, вошедшие в публикуемый здесь словарь, были сверены с теми, что приводятся в книге Казобона. Но даже и в ней выявилось невероятно много ошибок, и я начал понимать, насколько грандиозное дело я совершил в середине 30-х, составив этот словарь.

Обычно я всеми силами избегаю самовосхвалений, но, пересмотрев словарь по прошествии полувека, я вынужден признать, что он и впрямь неплох — по крайней мере, для простого словаря без особых претензий. Одно только отделение корней от префиксов и суффиксов — уже само по себе достижение нешуточное, особенно учитывая, что ни в документах Золотой Зари, ни в версиях Кличей, опубликованных Кроули в «Эквинокс» (I, 8), на этот счет не содержалось никаких указаний. В языках я, честно говоря, не силен. С английским еще куда ни шло, но по-французски я говорю из рук вон плохо (что с готовностью подтвердит вам владелец французского ресторана, куда я частенько захоживаю), а из латыни и греческого знаю только азы. Что же касается древнееврейского, то в молодости я изо всех сил пытался его выучить в надежде, что смогу переводить старинные каббалистические трактаты, но мне не исполнилось еще и двадцати, когда эти воздушные замки бесследно рассеялись.

Енохианский язык — это не просто случайная и беспорядочная масса божественных и ангельских имен, выведенных из Скрижалей. Это настоящий язык со своей грамматикой и синтаксисом. Чтобы удостовериться в этом факте, достаточно лишь внимательно взглянуть на

²⁹ Ханс Слоун (1660—1753) — английский королевский лейб-медик, собравший огромную коллекцию естественнонаучных, этнографических и художественных редкостей, а также обширную библиотеку, которые были завещаны государству и положили начало фондам Британского музея. Эдвард Харли — английский граф, у которого в 1753 г. была приобретена для того же музея фамильная коллекция рукописей. — *Примеч. перев.*

енохианские призывания. Эти Кличы — не просто цепочки слов и варварских имен, а связные предложения, которые можно перевести осмысленным образом, а не просто транслитерировать.

История енохианского языка начинается с сеансов духовидения Келли и Ди. Никаких письменных свидетельств того, что он существовал и прежде, не имеется; есть лишь несколько бездоказательных гипотез на сей счет, рассматривать которые нет смысла. Многие современные филологи отмечали, что один-единственный человек в принципе не способен изобрести собственный язык, настолько изобилующий ошибками, насколько полны ими дневники доктора Ди. Любой изобретатель подошел бы к этой задаче куда более аккуратно, чем Ди и Келли или же Ангелы, продиктовавшие им Кличы.

Енохианский алфавит состоит из 21 буквы, которые можно преобразовать в буквы английского алфавита. Енохианские буквы известны в двух вариантах — печатном и рукописном.

Одна из любопытных особенностей енохианского языка заключается в том, что у каждой его буквы есть собственное имя, как и во многих других языках (например, в греческом — Альфа, Бета, Гамма и т.д.), — но это енохианское имя не имеет ничего общего со **звуковым** соответствием буквы. Греческая Альфа обозначает звук «а», древнееврейская Гимел — «г», и так далее, в енохианском же языке буква «Вэ» (Veh), к примеру, служит для записи звука «к», а вовсе не «в», как можно было бы предположить по логике вещей.

Но поскольку эти собственные имена употребляются не так уж часто, во избежание путаницы и ненужных усложнений рекомендуется использовать для енохианских букв алфавитный порядок и произношение, принятые в английском языке. Далее в тексте енохианский алфавит приводится в своем традиционном порядке и в обоих вариантах — и печатном, и рукописном. Стоит отметить, кстати, что рукописный шрифт используется крайне редко, так что заучивать наизусть эти формы букв не имеет смысла.

В изначальных наставлениях **Золотой Зари**, написанных Макгрегором Мазерсом и У.У. Уэсткоттом, излагались особые правила произношения енохианских слов. Мазерс советовал после каждого согласного звука вставлять гласный, как после соответствующих еврейских букв. Например, слово «sobha» можно произносить как «со-бэ-ха» (soh-bay-hah). Божественные имена, такие как MPH ARSL GAIOL из Скрижали Воды, произносятся следующим образом: Эм-пэ-хе Ар-сель Га-и-оль (Em-pay-hay Ar-sel Gah-ee-Ohl). Единственное исключение из всех этих правил — буква Z, которая всегда произносится как «зод». Так, например, слово Zamran будет произноситься как «Зод-а-мер-а-ну».

Схожие правила доктор Уэсткотт изложил в другой статье, предназначенной для Младших Адептов, но его версия имеет несколько отличий, о которых стоит упомянуть отдельно. С этими поправками енохианские слова становятся более благозвучными и удобными в работе. Вот что он пишет: «М произносится как “эм”; N произносится как “эн” (или “ну”, поскольку может использоваться гласный, который в еврейском следует за эквивалентной буквой Нун); A произносится как “а” (ah); P — как “пе” (peh); S — как “эс”; D — как “дэ” (deh)». Это правило значительно упрощает всю процедуру. А в целом изложенных правил вполне достаточно, чтобы с легкостью разобраться во всей системе енохианского произношения, которую безо всяких на то причин запутали и объявили невероятно сложной.

Второе отличие заключается в том, что буквы Y, J и I принимаются за эквивалент еврейской Йод, а U и V — за эквивалент еврейской Вав. Буква X иногда отождествляется с Самех, а иногда — с Цадди, хотя ничто не мешает произносить ее так же, как и английскую X.

В конечном счете, выбор вариантов произношения определяется практикой и опытом. Чтобы читатель сам убедился, что система енохианского произношения в действительности очень проста, приведу несколько примеров, взятых буквально наугад:

EXARP — Экз-ар-пэ (Ex-ar-pay)

HCOMA — Хэ-ко-ма (Hay-coh-mah)

NANTA — Эн-а-эн-та (En-ah-en-tah)

BITOM — Бэ-и-то-эм (Bay-ee-toh-em)

Уэсткотт предлагал произносить отдельно *каждую* букву, но это создает определенные неудобства: слова становятся неблагозвучными и чересчур длинными, монотонными и утомительными.

Вот еще пара примеров:

CHIS — Ка-хи-са (Cah-hee-sah)

CHISGE — Ка-хис-джи (Cah-his-jee)

В этом вопросе следует руководствоваться не только приведенными правилами, но и собственным чутьем и интуицией. Не забывайте, что общепринятой версии, которая пользовалась бы непререкаемым авторитетом, попросту не существует.

В ритуале степени Врат из «Полной системы магии Золотой Зари» 1983 года издания (*The Complete Golden Dawn System of Magic*, Falcon Press, Phoenix, 1983) содержится краткое енохианское призывание, выведенное из Первого Клича, но включающее также имена трех Архангелов из Скрижали Единения. Для начала я приведу это призывание и его перевод, а затем — его удобопроизносимую транслитерацию.

«OL SONUF VAORSAGI GOHO IADA BALTA. LEXARPH, COMANAN, TABITOM. ZODAKARA EKA ZODAKARAE OD ZODAMARAN. ODO KIKLE QAA, PIAPE PIAMOEL. OD VAOAN».

Это означает: «“Я буду править вами”, — говорит Господь Справедливости. Lexarph, Comanan, Tabitom. Выйдите же. Явитесь и покажитесь; объявите нам тайны сотворения вашего, равновесие праведности и правды».

Произнести эти несколько строк на енохианском языке — далеко не такая устрашающая задача, как кажется на первый взгляд. Далее следует мой вариант произношения. Замечу, между прочим, что вот уже сорок с лишним лет я регулярно использую это Призывание в упражнениях Срединного Столпа (см. мою книгу «Скипетр Силы», в которой описывается разработанная и усовершенствованная методика этих упражнений) и в ритуале Сторожевой башни.

«О-эль Со-нуф Вэ-о-эр-са-джи, Гохо И-а-да Балта. Эль-экс-арпэ-хэ. Кома-на-ну. Та-бито-эм. Зод-а-ка-ра э-ка зод-а-ка-рэ о-да Зод-а-мер-ану. О-да ки-клэ ка-а. Пи-а-пэ пи-а-мо-эль о-да вэ-о-а-ну».

(Oh-el Soh-noof Vay-oh-air-sah-jee, Goho Ee-ah-dah Baltah. El-ex-arpay-hay. Cohmah-nah-noo. Tah-bee-toh-em. Zoad-a-kah-rah ay-kah zoad-a-kah-ray oh-dah Zoad-a-mer-ah-noo. Oh-dah kee-klay kah-ah. Pee-ah-pay pee-ah-moh-el oh-dah vay-oh-ah-noo)

Опираясь на этот пример, сообразительные ученики без малейших затруднений справятся со всеми словами и выражениями, встречающимися в Кличах и на страницах енохианского словаря. Единственное препятствие здесь заключается в том, что поначалу эти слова кажутся очень странными и могут восприниматься на слух как сущая белиберда. Но, применяя изложенные здесь правила и накапливая опыт, вы довольно скоро научитесь вычленять из этого мнимого хаоса знакомые звукосочетания, и перед вами предстанет совершенно осмысленный язык и не менее осмысленная система призываний. Так или иначе, не забывайте, что никакого идеального, абсолютно правильного или общепринятого способа произносить эти Кличы не существует. Если вы будете более или менее придерживаться изложенных здесь указаний, то ваша собственная версия будет ничуть не менее авторитетной, чем любая другая.

В 1976 году в английском издательстве «Ридженси-пресс» вышел енохианский словарь Лео Винчи под названием «**GMICALZOMA**». Все, что я могу о нем сказать, — что он вполне удобен

и пригоден для работы. Он гораздо моложе моего словаря — тот вошел в обращение в Великобритании и США на несколько десятков лет раньше.

Вскоре после этого английское издательство «Аскин Паблишерз» заинтересовалось моим словарем, и между нами завязалась переписка по вопросу о возможной его публикации. Один мой друг, филолог, пообещал написать к нему предисловие, посвященное проблеме происхождения енохианского языка. Однако на него тотчас посыпались одна за другой всевозможные неприятности, так что от этой идеи пришлось отказаться. В результате руководство «Аскин Паблишерз» заказало предисловие доктору Лэйкоку — австралийскому филологу, с которым я к тому времени был уже немного знаком по переписке. Но его опус, выдержанный от начала и до конца в презрительно-насмешливых тонах, удручил меня до крайности.

Тогда я позвонил в Лондон, в «Аскин Паблишерз», выразил свое разочарование и заявил, что, если они не откажутся от намерения предпослать моему словарю предисловие Лэйкока, то я попросту откажусь от публикации словаря. В итоге пришлось так и поступить. Издатели вернули мне рукопись, а сами спешно заказали кому-то другой словарь, который и был благополучно опубликован с предисловием Лэйкока.

Я счел нужным упомянуть об этих фактах с одной-единственной целью, а именно: утвердить исторический приоритет своего словаря. Впрочем, особого значения это не имеет. Люди, изучавшие магию, нуждались в енохианском словаре — и кто-то так или иначе должен был первым удовлетворить назревшую потребность.

Возможно, некоторым читателям будет небезынтересно узнать, как создавался этот первый в истории енохианский словарь.

Вскоре после посвящения в степень Младшего Адепта я углубился в изучение енохианской системы и, в частности, приступил к составлению словаря. Результатом моих исследований стала статья под названием «Дополнение к “Книге Сосредоточения Сил”», которая приводится далее в настоящем издании. Через пару лет — то есть к 1940—1941 гг. — словарь приобрел более или менее приличный вид. Но тут разразилась Вторая Мировая война, и эту работу, наряду с рядом других подобных проектов, пришлось отложить до начала 50-х. После этого я неоднократно предоставлял словарь для ознакомления и работы заинтересованным лицам по обе стороны Атлантики. Обычно я не разглашаю имен, но в данном случае чувствую, что обязан это сделать.

В начале 50-х я одадживал словарь нескольким американским исследователям магии и одному молодому человеку из Суррея, подопечному моего друга-остеопата А.Э. Чарльза. В 1956 году ко мне в Лос-Анджелес приехала мисс Тамара Буркун, чрезвычайно увлеченная и сведущая исследовательница оккультизма и сомасонства. Кроме колоды Таро Золотой Зари и некоторых других материалов, я передал ей во временное пользование также енохианский словарь, разрешив при необходимости снять с него копию. С тех пор этот словарь вошел в обращение в узком кругу компетентных исследователей магии, принимавших енохианскую систему всерьез.

В начале 70-х годов о публикации енохианского словаря подумывало издательство «Сангрил Фаундейшн», к тому времени уже выпустившее несколько моих работ. Однако и на сей раз возникли непредвиденные обстоятельства, помешавшие воплотить этот замысел.

И только теперь, благодаря «Фонду Израэля Регарди» и издательству «Фолкон-пресс», эта долгожданная работа наконец увидела свет — в этой публикации, в составе десятого тома «Полной системы магии Золотой Зари».

ЕНОХИАНСКАЯ СИСТЕМА **ВВОДНЫЕ ЗАМЕЧАНИЯ** Достопочтенного Брата S.I.A.

(Официальные документы H и S по причине многословия и невразумительности заменены этим современным изложением содержащегося в них материала. — *Примеч. И. Регарди.*)

Членам Первого ордена о Скрижалях Еноха сообщают не так уж много. Они упоминаются в ритуалах, но не описываются в теоретических лекциях. Однако подробное изучение Скрижалей, их соответствий и способа их использования в операциях созерцания духовным зрением

составляет значительную часть программы, предписанной для освоения в период между посвящением в степень 5—6 и достижением подстепени Младшего Адепта-Теоретика.

Орден располагает обширным собранием подробных наставлений по этому предмету, однако они разбросаны по разным документам, среди которых встречаются как старинные, так и современные, и в которых часть материалов повторяется по два-три раза, а часть, наоборот, вообще не получает сколько-нибудь внятного разъяснения. Поэтому назрела необходимость в статье, которая излагала бы весь материал в логической последовательности и помогла бы начинающим разобраться в основах енохианской системы, после чего они уже смогут перейти к более сложным и специальным текстам, посвященным отдельным аспектам этой темы.

Должен подчеркнуть, что в нижеследующей лекции не будет сказано ничего принципиально нового. Я всего лишь систематически и, смею надеяться, более ясно и доходчиво излагаю информацию, которая имела в распоряжении Ордена изначально. Как явствует из заглавия этой статьи, она служит всего лишь введением в систему, никоим образом не заменяя собой другие енохианские тексты.

В числе орденских документов имеется подборка Скрижалей, разработанных во всех подробностях. В ходе чтения этой статьи можно при необходимости сверяться с ними. Снимать копии со всех материалов нет нужды, тем более что на это ушло бы несколько месяцев, однако каждому Адепту настоятельно рекомендуется изготовить для себя четыре Скрижали Стихий, подобные тем, что используются в Храме, а также Скрижаль Единения, и держать их под рукой при работе с этим введением. Можно сделать их из цветной бумаги или раскрасить акварельными красками. Буквы следует скопировать аккуратно и тщательно, соблюдая указанные цвета. Квадратные ячейки удобнее всего делать со стороны в полдюйма: тогда вся Скрижаль будет размером 6х6,5 дюйма³⁰.

ГЛАВА ПЕРВАЯ ТАЙНАЯ АНГЕЛЬСКАЯ РЕЧЬ ИЗГОТОВЛЕНИЕ СКРИЖАЛЕЙ

В ритуале степени 1—10 говорилось, что Скрижаль Земли (разумеется, как и все прочие енохианские Скрижали) составлена «на языке, который мы по традиции именуем тайной Ангельской речью». Квадраты Скрижалей, которые используются в церемониях Внешнего ордена, заполнены английскими буквами, но в действительности это транслитерация других, очень древних знаков, относящихся к так называемому Фиванскому алфавиту. Существует две формы этого алфавита — печатная и рукописная. Выглядит Фиванский алфавит так:

Енохианский алфавит

Печатный шрифт	Рукописный шрифт	Название	Соответствующая буква английского алфавита
V	W V	Pe	B
B	K	Veh	C или K
G	T	Ged	G
X	Y	Gal	D
Z	A	Orth	F

³⁰ Соответственно, ок. 1,3 см и ок. 15,3х16,5 см. — *Примеч. перев.*

𐌚	𐌛	Un	A
𐌜	𐌝	Graph	E
𐌞	𐌟	Tal	M
𐌠	𐌡	Gon	I, Y или J
𐌢	𐌣	Na-hath	H
𐌤	𐌥	Ur	L
𐌦	𐌧	Mals	P
𐌩	𐌪	Ger	Q
𐌬	𐌭	Drun	N
𐌮	𐌯	Pal	X
𐌱	𐌲	Med	O
𐌴	𐌵	Don	R
𐌷	𐌸	Ceph	Z
𐌺	𐌻	Vau	U или V
𐌽	𐌾	Fam	S
𐌿	𐍀	Gisa	T

При том, что бытующие ныне версии его происхождения весьма сомнительны, не исключено, что он действительно восходит к глубокой древности.

Таким образом, каждую английскую букву в таблицах можно заменить соответствующей буквой этого алфавита. Считается, что «фиванские» буквы обладают большей магической силой, чем древнееврейские или английские, и по своей природе стоят ближе к сигилам, чем к обычным буквам.

Вне зависимости от своего происхождения, «тайная Ангельская речь» — это настоящий язык. Кроме «бесчисленных имен Ангелов, Архангелов и Духов», выведенных из енохианских Скрижалей по правилам, часть которых мы рассмотрим ниже, от этого языка до нас дошел ряд «Енохианских Кличей» — призываний, обращенных к Силам Скрижалей. Это не просто ряды Имен, а связные фразы, которые можно не только транслитерировать, но и перевести на английский. К примеру, Клич, используемый при открытии церемонии Врат, таков:

««OL SONUF VA-ORSAGI GOHO IADA BALATA. ELEXARPEH, COMANANU, TABITOM. ZODAKARA EKA ZODAKARE OD ZODAMARANU: ODO KIKLE QAA, PIAPE PIAMOEL. OD VAOAN»».

Это означает: «Я буду править вами», — говорит Господь Справедливости. Lexarph, Comapan, Tabitom. Выйдите же. Явитесь и покажитесь; объявите нам тайны сотворения вашего, равновесие праведности и правды».

В ритуале степени 5—6 сказано, что наши предшественники, основоположники Ордена, составили словарь этого языка; сохранился ли он до наших дней, мне неизвестно. В случаях, когда для нормального произнесения слов этого языка не хватает гласных, каждая буква произносится по отдельности; впрочем, при необходимости способ произношения находится сам по себе, инстинктивно. К примеру, m-p-h произносится как Эм-пех, Нстга — как Хе-К-Те-Га. Z всегда читается как «ЗОД» (о произносится скорее как «оу»). Например, в имени Великого Царя Севера — Ic Zod Neh Chal — слог «Zod» в действительности обозначается единственной буквой Z из Скрижали Земли.

Далее рассмотрим форму и структуру стихийных Скрижалей. Изучая ритуалы Внешнего ордена, вы, должно быть, обратили внимание, что Скрижаль Земли именуется Третьим, или Великим Северным, Четырехугольником, Воздух — Первым, Вода — Вторым, а Огонь — Четвертым. Возможно, вы задались вопросом, почему порядок именно таков и почему в соответствии Первой Степени поставлен Третий Четырехугольник. Сложите четыре стихийных Скрижали попарно следующим образом:

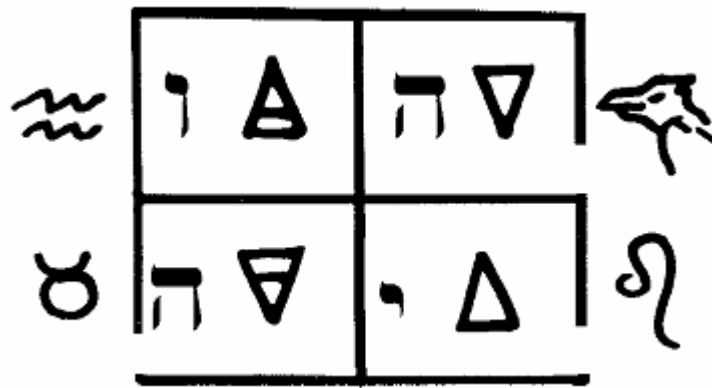

Базовая структура четырех Скрижалей

И вы сразу же увидите, что в таком расположении они соответствуют четырем стихийным углам пентаграммы. Верхний же угол пентаграммы, угол Духа, соотносится со Скрижалью Единения. В таком же порядке располагаются четырех малых углов каждой отдельной Скрижали, а все четыре стихийные Скрижали в совокупности составляют своего рода сверх-Скрижаль с аналогичной структурой распределения стихий.

Теперь давайте возьмем одну из Скрижалей и изучим ее внимательнее. Во избежание путаницы сразу оговорюсь, что в качестве примера я буду рассматривать Скрижаль Воздуха, однако сказанное о ней будет применимо — с учетом необходимых замен — также и к остальным трем Скрижальям (кроме особо оговоренных случаев).

Прежде всего следует отметить, что в каждом горизонтальном ряду Скрижали содержится 12 квадратов, а в каждом столбце — 13, что в совокупности дает 156 квадратов (а во всех четырех Скрижальях — 624). Из этих 156 квадратов 76 — белые, а 80 — цветные. Эти две группы следует рассматривать по отдельности. Каждая из них, в свою очередь, подразделяется еще на две группы:

- а) Белые Квадраты — на Великий Крест и четыре Креста Сефирот;
- б) Цветные Квадраты — на Квадраты Керубим и Вспомогательные квадраты.

Белые Квадраты

Буквы в них всегда вписываются черным цветом.

Великий Крест состоит из двух центральных столбцов и одной центральной строки. В общей сложности он содержит 36 квадратов. Два центральных столбца именуются «Linea Dei Patris Filiique»³¹, а центральная строка — «Linea Spiritus Sancti»³². Тем самым они связываются с Божественной Троицей, а также с Духом — управителем четырех стихий, которые располагаются в Малых углах, отделенных друг от друга рукавами Великого Креста.

Четыре Креста Сефирот образованы центральным столбцом и второй сверху строкой каждого Малого угла. В некоторых наших документах возникла путаница в связи с определением их соответствий: на оконечности перекладины стали помещать Хесед и Гебуру вместо Хокмы и Бины. Правильным, по-видимому, является исходный вариант — с Хокмой и Биной — поскольку именно он приводится в «Азот»³³.

Цветные квадраты

Буквы в них окрашены по следующим правилам:

а) в Малом углу, который соответствует стихии всей Скрижали в целом, — в цвет, дополнительный к цвету фона: в воздушной четверти Скрижали Воздуха — в пурпурный; в водной четверти Скрижали Воды — в оранжевый; в земной четверти Скрижали Земли — в зеленый (поскольку черный, строго говоря, не имеет дополнительного цвета), и также в зеленый — в огненной четверти Скрижали Воздуха;

б) в остальных трех Малых углах каждой Скрижали — в цвет стихии данного Малого угла. Используется Шкала Короля: Воздуху соответствует — желтый цвет, Воде — голубой, Земле — черный, Огню — красный.

Квадраты Керубим. Так называются четыре квадрата, располагающиеся над перекладиной Креста Сефирот в каждом Малом углу. Порядок их соответствий четверем Керубим варьируется в зависимости от Малого угла, по системе, которую мы вскоре разьясим подробнее.

Вспомогательные квадраты. Это шестнадцать оставшихся квадратов каждого Малого угла, расположенные под перекладиной Креста Сефирот. Их соответствия зависят от соответствий Квадратов Керубим.

Эти четыре группы следует разбирать по отдельности, и в каждой главе я буду рассматривать их в той же последовательности, что и здесь. В целом имеет смысл запомнить, что в числе соответствий белых квадратов всегда есть Дух, а цветные квадраты, напротив, соответствуют только четверем стихиям.

Скрижаль Единения

Эта Скрижаль демонстрируется в церемонии Врат. Она состоит из 20 белых квадратов, расположенных в 4 строки по 5 квадратов в каждой. Соответствия, цвета и буквы этих квадратов таковы:

1-я строка:

Воздух — желтые буквы — E X A R P

2-я строка:

Вода — голубые буквы — H C O M A

3-я строка:

Земля — черные буквы — N A N T A

4-я строка:

Огонь — красные буквы — V I T O M.

³¹ «Линия Бога Отца и Сына» (лат.). — Примеч. перев.

³² «Линия Святого Духа» (лат.). — Примеч. перев.

³³ Т.е. в 5-й теоретической лекции, см. том III настоящего издания. — Примеч. перев.

Каждый квадрат Скрижали Единения отчасти соответствует Духу, а входящие в нее буквы в сочетании с буквами остальных четырех Скрижалей служат для составления различных Имен, о чем пойдет речь в следующей главе.

ГЛАВА ВТОРАЯ СОСТАВЛЕНИЕ БОЖЕСТВЕННЫХ И АНГЕЛЬСКИХ ИМЕН С ПОМОЩЬЮ СКРИЖАЛЕЙ

Рассмотрим способ получения важнейших из «бесчисленных имен Ангелов, Архангелов и Духов», содержащихся в енохианских Скрижалях.

Белые квадраты

1. *Великий Крест*. Из Великого Креста каждой Скрижали образуется десять Имен, имеющих для нас самое непосредственное значение.

№№ 1, 2 и 3. «Три Великих Священных Тайных Имени Бога» занимают всю Линию Святого Духа и читаются слева направо. В каждой Скрижали первое Имя состоит из трех букв, второе — из четырех, третье — из пяти. Например: ORO IBAN AOZPI — три Имени, соответствующие I.A.O.

Эти три Имени начертаны на Трех Знаменах, шествующих пред «Великим Царем» каждой четверти, которому принадлежит Имя №4. Оно всегда состоит из восьми букв и занимает центральную часть Великого Креста. Читается оно по спирали: пятая буква Линии Святого Духа — две буквы Линии Бога Отца и Сына, расположенные непосредственно над Линией Святого Духа — восьмая буква Линии Святого Духа — две буквы Линии Бога Отца и Сына, расположенные непосредственно под Линией Святого Духа — и, наконец, шестая и седьмая буквы Линии Святого Духа. Последовательность чтения показана на следующей схеме:



Этот Царь представляет собой чрезвычайно могущественную силу, и призывать его следует со всеми необходимыми предосторожностями.

№№ 5, 6, 7, 8, 9 и 10. Шестеро Старейшин, чьи Имена начинаются от шестого и седьмого квадратов Линии Святого Духа и читаются в направлении от центра к оконечностям Креста: по три Имени — от каждой из двух начальных букв. Каждое Имя состоит из семи букв. Одно из двух Имен Старейшин, располагающихся на Линии Святого Духа, представляет собой первые два Имени Бога, прочитанные задом наперед: Имена Бога — ORO IBAN, Имя Старейшины — NABIORO. Второе же состоит из третьего Имени Бога, которому предпосланы две последние буквы второго: Имена Бога — ORO IBAN AOZPI, Имя Старейшины — ANAOZPI.

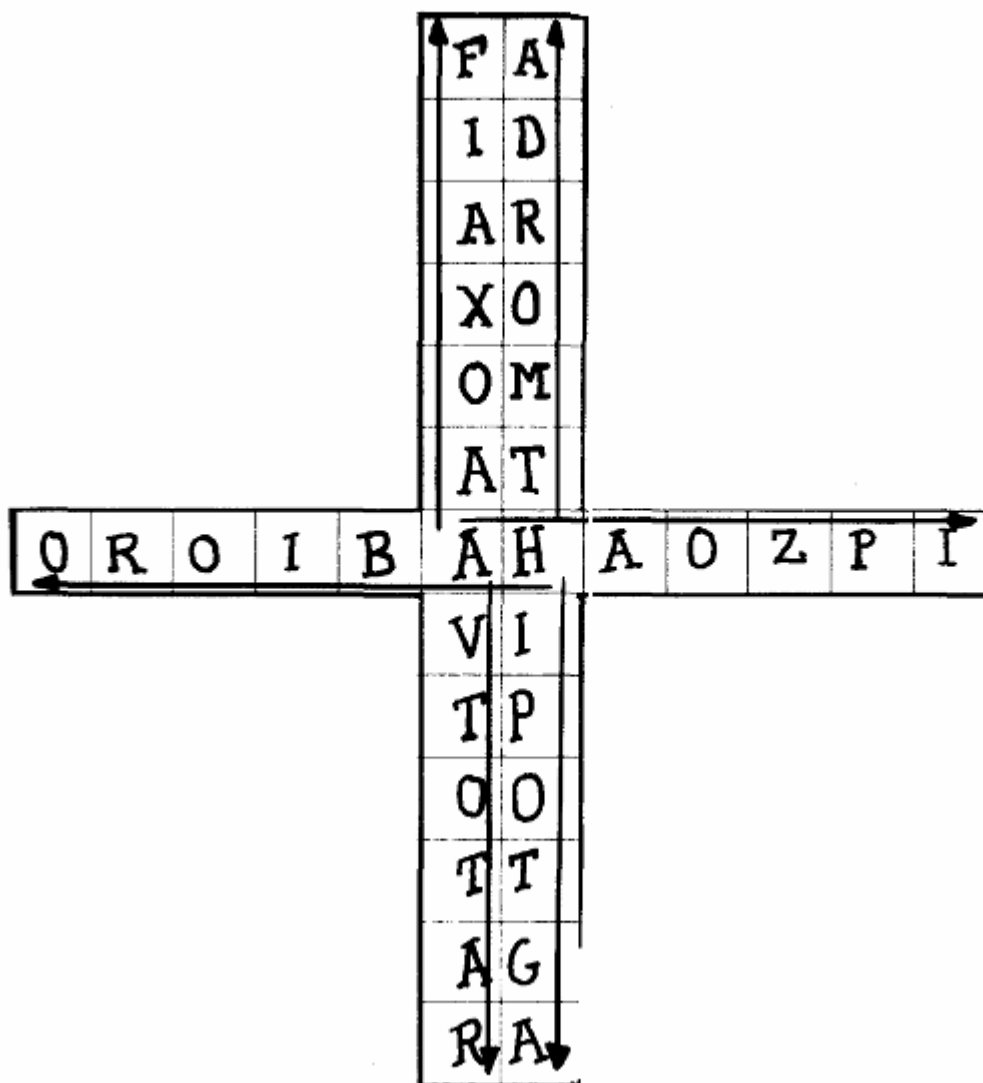

Все эти Имена относятся к иному, более высокому плану, нежели те, что заключены в квадратах стихий, и призывать их следует с помощью гексаграммы, а не пентаграммы. Царь и Шестеро Старейшин соответствуют Солнцу и планетам.

2. *Кресты Сефирот.* Вертикальный ряд, прочитанный сверху вниз, дает Божественное Имя из шести букв, которое используется для призывания ангелов и духов данного Малого угла. Перекладина, прочитанная слева направо, дает Божественное Имя из пяти букв, служащее для того, чтобы повелевать духами, призванными с помощью первого Имени. При работе с каким-либо из квадратов Малого угла эти два Имени следует использовать в предварительном воззвании. Если перевернуть эти Имена задом наперед, прочитав их снизу вверх и слева направо, получатся Имена злых сил, позволяющие призывать злых ангелов данного Малого угла и повелевать ими, — чего, разумеется, делать не следует (по крайней мере, Младшему Адепту-Ревнителю).

Цветные квадраты

Из каждого цветного квадрата образуется особое Имя. В него входят четыре буквы четырех цветных квадратов одной строки данного Малого угла, прочитанные слева направо начиная с того квадрата, Имя которого мы хотим получить. Например, из квадратов Керубим воздушного угла Скрижали Воздуха получают следующие Имена: Имя первого квадрата — RZLA, второго —

ZLAR, третьего — LARZ, четвертого — ARZL. Не забывайте, что по правилам произношения они будут читаться как Эрзодела (ERZODELAN), Зоделаре (ZODELARE), Ларзод (LARZOD) и Арзодель (ARZODEL).

От каждого из этих четырехбуквенных Имен, в свою очередь, производится более могущественное, управляющее им пятибуквенное Имя. Для этого четырехбуквенному Имени предпосылаются буквы из Скрижали Единения — по следующим правилам:

1. *Квадраты Керубим.* Во всех случаях (для любого Малого угла) к началу Имени добавляется первая буква той строки Скрижали Единения, которая соответствует данной из четырех Стихийных Скрижалей. Так, из RZLA мы получаем имя ERZLA, из DOPA (в Скрижали Огня) — VDOPA и т.д. Эти Имена, образованные из Квадратов Керубим, управляют Именами Вспомогательных квадратов. Главным из них является Имя первого, т.е. крайнего левого, из Квадратов Керубим.

2. *Вспомогательные квадраты.* Остальные буквы Скрижали Единения распределяются следующим образом: вторая буква каждой строки соответствует шестнадцати квадратам воздушного угла, третья — шестнадцати квадратам водного угла, четвертая — шестнадцати квадратам земного угла, а пятая — шестнадцати квадратам огненного угла.

Имена злых сил образуются из двух (а не четырех) соседних букв, которым предпосылается соответствующая буква из Скрижали Единения. Читаются они как справа налево, так и слева направо.

Правила составления всех этих Имен изложены гораздо более подробно в «Clavicula Tabularum Enochii»³⁴ — одном из самых старинных орденских документов, посвященных енохианским Скрижальям.

ГЛАВА ТРЕТЬЯ СООТВЕТСТВИЯ ИМЕНИ ЙОД-ХЕ-ВАВ-ХЕ

Великое Имя Йод-Хе-Вав-Хе — ключ ко всей енохианской системе соответствий между квадратами и стихиями. Соответствия самих букв Имени таковы:

Йод — Огонь и масть Жезлов;
Хе — Вода и масть Кубков;
Вав — Воздух и масть Мечей;
Хе конечная — Земля и масть Пантаклей.

Еще раз сложите Скрижали попарно, как было показано на иллюстрации в первой главе. Поместите букву, соответствующую стихии каждой из Скрижалей, во внешний угол — и вы получите имя Йод-Хе-Вав-Хе, читающееся против часовой стрелки от огненного угла Скрижали Огня и в каждой из Скрижалей затрагивающее Малый угол соответствующей стихии. Затем поместите в Малые углы всех Скрижалей соответствующие им буквы, и вы увидите, что в каждом углу они также составляют Имя Йод-Хе-Вав-Хе аналогичным образом, а в центре всей таблицы из четырех Скрижалей то же имя прочитывается еще раз (против часовой стрелки от огненного угла Скрижали Воздуха). Таковы соответствия букв Имени в общем виде. Рассмотрим их теперь более подробно.

Белые квадраты

1. *Великий Крест.* Разделите каждый столбец и строку на четыре группы из трех квадратов, следующих подряд. Верхним группам двух столбцов и крайней левой группе перекадины

³⁴ «Ключики к Скрижальям Еноха» (лат.). — Примеч. перев.

сопоставьте ту букву Имени, которая соответствует стихии Скрижали в целом. Для Скрижали Воздуха это буква Вав. Имя должно читаться снизу вверх и справа налево, поэтому снизу и справа от каждой буквы Вав следует поместить Хе, снизу и справа от каждой Хе — Йод, а Хе конечную — соотнести с нижними группами двух столбцов и крайней правой группой перекладки:

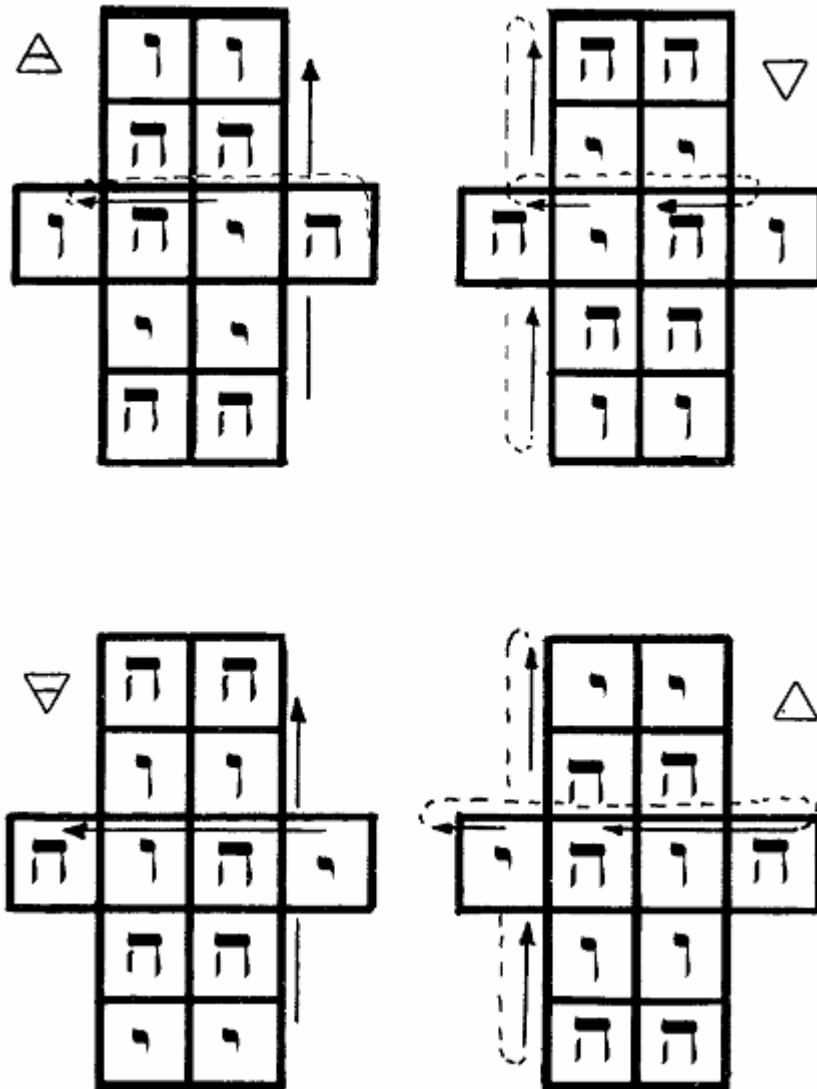

[

Не забывайте, что каждый квадрат этих схем обозначает три квадрата исходной Скрижали. Запомнить эту систему соответствий очень просто, если иметь в виду, что буква, соответствующая стихии данной Скрижали, всегда располагается сверху и слева.

2. *Кресты Сефирот* соответствуют сефирот, относящимся к букве данного Малого угла. Так, в воздушном Малом углу находится Кетер (и остальные сефирот) буквы Вав, в водном — буквы Хе, и так далее. Соответствия этих Крестов одинаковы для всех Скрижалей.

Цветные квадраты

1. *Квадраты Керубим*. Система соответствий букв Имени четырем Квадратам Керубим каждого Малого угла несколько более сложна, но вполне доступна, если усвоить следующие правила.

а). Квадрат, примыкающий к периметру Скрижали, всегда соотносится с буквой, соответствующей стихии данного Малого угла. Так, в четырех воздушных Малых углах крайний левый квадрат соответствует букве Вав, в четырех водных углах крайний правый квадрат

соответствует букве Хе; в четырех земных углах крайний левый квадрат соответствует Хе конечной, а в четырех огненных углах крайний правый квадрат соответствует букве Йод.

б). В Скрижалях Воздуха и Воды Имя читается справа налево в двух верхних четвертях и слева направо — в двух нижних. В Скрижалях Земли и Огня Имя читается слева направо в двух верхних четвертях и справа налево — в двух нижних. Так, если составить вместе четыре Скрижали, образуются следующие четыре ряда:

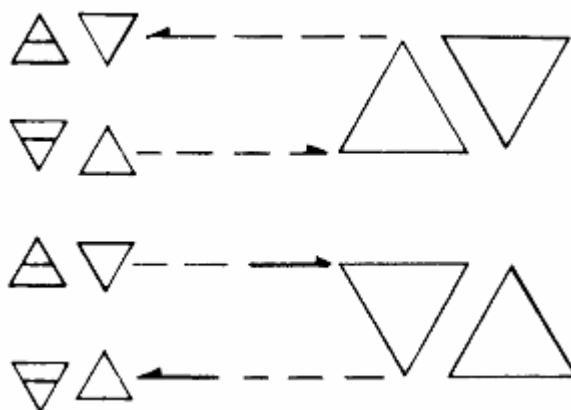

Применяя эти правила к четырем Малым углам Скрижали Воздуха, мы получим:

Воздушная четверть: Вав помещается в крайнем левом квадрате по правилу (а), остальные три буквы — справа от нее в таком порядке, чтобы соблюсти правило (б).

Водная четверть: Хе помещается в крайнем правом квадрате по правилу (а), остальные три буквы — слева от нее в таком порядке, чтобы соблюсти правило (б).

Земная четверть: Хе конечная помещается в крайнем правом квадрате по правилу (а), остальные три буквы — слева от нее в таком порядке, чтобы соблюсти правило (б).

Огненная четверть: Йод помещается в крайнем левом квадрате по правилу (а), остальные три буквы — справа от нее в таком порядке, чтобы соблюсти правило (б).

В Скрижалях Земли и Огня эти правила дают занятный результат. Возьмем воздушный и водный углы. В воздушном углу буква Вав расположится в крайнем левом квадрате. Далее за ней справа поместятся Хе, Йод и Хе; таким образом, буква Хе окажется справа. И точно таким же окажется расположение букв в водном углу — за счет того, что по правилу (а) буква Хе займет крайний правый квадрат, а по правилу (б) Имя должно будет читаться слева направо. Таким образом, соответствия Квадратов Керубим (а следовательно, как мы вскоре увидим, и Вспомогательных квадратов) в двух верхних углах и в обеих Скрижалях оказываются одинаковыми. Аналогичная картина складывается в двух нижних углах — земном и огненном. Там, где Хе по правилу (а) помещается слева, Йод по правилу (б) оказывается справа; и наоборот, где Йод по правилу (а) располагается справа, там по правилу (б) слева оказывается Хе. Итак, для Квадратов Керубим в правых Малых углах двух нижних Скрижалей существует не четыре, а всего две схемы соответствий: одна — для верхних углов обеих Скрижалей, другая — для нижних. Но это не значит, что данные квадраты тождественны друг другу: как мы увидим позднее, они различаются в каждом Малом углу по стихийным соответствиям.

2. Вспомогательные квадраты.

Напомним, что группа Вспомогательных квадратов состоит из четырех столбцов по четыре квадрата в каждом, или, что одно и то же, из четырех строк по четыре квадрата в каждой. **Во избежании путаницы отныне и впредь словом «столбец» мы будем обозначать вертикальные ряды, а словом «строка» — горизонтальные.**

Четыре столбца Вспомогательных квадратов имеют те же соответствия, что и расположенные над ними Квадраты Керубим. Четыре Вспомогательных квадрата, находящиеся

под буквой Хе, тоже соответствуют Хе, и так далее. Четыре строки Вспомогательных квадратов также зависят от Квадратов Керубим. В каком бы порядке ни располагались последние, эта же последовательность букв, прочитанная справа налево, повторяется в строках Вспомогательных квадратов сверху вниз. Это правило неизменно и НЕ ЗАВИСИТ от того, как на самом деле читается Имя в Квадратах Керубим — справа налево или слева направо. Примеры:

Воздушный угол Скрижали Воздуха

Столбцы: Вав Хе Йод Хе (конечная)

1-я строка: Хе (конечная)

2-я строка: Йод

3-я строка: Хе

4-я строка: Вав

Воздушный угол Скрижали Огня

Столбцы: Вав Хе (конечная) Йод Хе

1-я строка: Хе

2-я строка: Йод

3-я строка: Хе (конечная)

4-я строка: Вав

Таким образом, каждый Вспомогательный квадрат имеет два соответствия: одно — по столбцу, другое — по строке. Поэтому ни в одном Малом углу не содержится двух квадратов с одинаковыми соответствиями. К примеру, два квадрата в одном углу могут соответствовать Хе и Вав, но один из них соответствует Хе по столбцу и Вав по строке, а другой — наоборот, Хе по строке и Вав по столбцу. Кроме того, эти два квадрата различаются по соответствиям другого рода: так, первый из упомянутых квадратов соответствует знаку Рыб, аркану Таро Луна, еврейской букве Коф и геомантической фигуре Laetitia, а второй — Водолею, аркану Звезда, букве Цадди и фигуре Tristitia.

Однако эти соответствия знакам зодиака, арканам Таро и геомантическим фигурам, в свою очередь, зависят от соответствий Имени, которое, как уже было сказано, является ключом ко всей системе. Поэтому сначала необходимо тщательно изучить и усвоить соответствия Имени и только затем переходить к следующей главе.

ЧЕТВЕРТАЯ ГЛАВА

АСТРОЛОГИЧЕСКИЕ СООТВЕТСТВИЯ, СООТВЕТСТВИЯ АРКАНАМ ТАРО, БУКВАМ ЕВРЕЙСКОГО АЛФАВИТА И ГЕОМАНТИЧЕСКИМ ФИГУРАМ

Белые квадраты

1. Квадраты *Великих Крестов* соответствуют 36 деканатам зодиака. Квадраты, относящиеся к букве Йод, соответствуют деканатам огненных знаков, к букве Хе — водных знаков, к букве Вав — воздушных знаков, к Хе конечной — земных знаков.

Напомним, что для распределения букв Имени по квадратам Великого Креста мы объединили квадраты в группы по три. Каждая группа из трех квадратов представляет один знак, а отдельные квадраты в ней соотносятся с тремя деканатами и планетами, которые ими управляют. Деканаты каждого знака следуют в порядке сверху вниз или слева направо. Четыре знака Керубим и их деканаты занимают Линию Святого Духа, четыре кардинальных знака — левый столбец Линии Бога Отца и Сына, а четыре мутабельных знака — ее правый столбец. Читатель, знакомый с материалами по Таро, вспомнит, что отсчет деканатов начинается с первого деканата Льва, находящегося под управлением Сатурна. Далее планеты следуют в обычном

порядке, за тем лишь исключением, что Марс управляет и последним деканатом Рыб, и следующим за ним первым деканатом Овна. По этим же квадратам распределены 36 числовых карт Таро, в свою очередь соответствующие 36 деканатам. Обратите внимание, что Двойки, Тройки и Четверки каждой масти соотносятся с кардинальными знаками, Пятерки, Шестерки и Семерки — со знаками Керубим, а Восьмерки, Девятки и Десятки — с мутабельными знаками.

Итак, для Скрижали Воздуха мы получаем следующую картину соответствий:

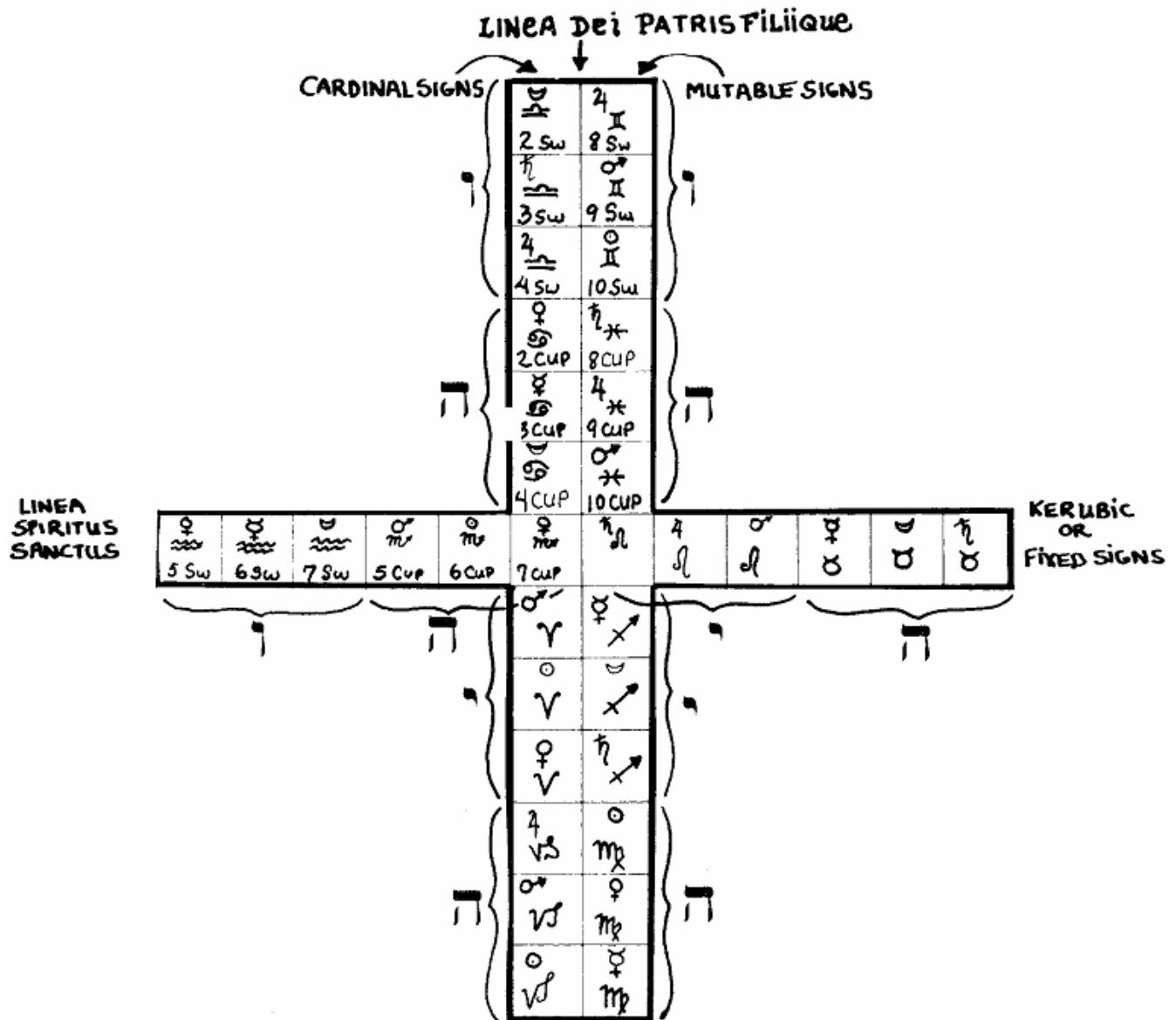

1. Великий Крест Скрижали Воздуха
2. Linea Dei Patris Filiique
3. Кардинальные знаки
4. Мутабельные знаки
5. Linea Spiritus Sanctus
6. Знаки Керубим
7. 2 Мечей
8. 8 Мечей
9. 3 Мечей
10. 9 Мечей
11. 4 Мечей
12. 10 Мечей

- 13. 2 Кубков
- 14. 8 Кубков
- 15. 3 Кубков
- 16. 9 Кубков
- 17. 4 Кубков
- 18. 10 Кубков
- 19. 5 Мечей
- 20. 6 Мечей
- 21. 7 Мечей
- 22. 5 Кубков
- 23. 6 Кубков
- 24. 7 Кубков]

2. Кресты Сефирот.

Верхний квадрат и пять квадратов, составляющих перекладину, соответствуют шести планетам из семи (за исключением Сатурна). Структура соответствий одинакова для всех Малых углов, но соответствия между планетами и сефирот отличаются от обычных (от тех, которые используются в гексаграмме). Вот как они выглядят:

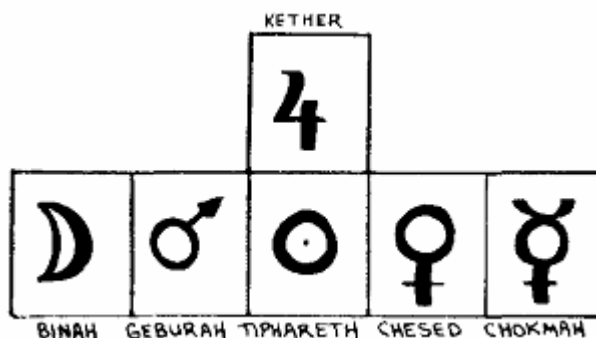

- 1. Кетер
- 2. Бина
- 3. Гебура
- 4. Тиферет
- 5. Хесед
- 6. Хокма]

Между этими квадратами распределены также еврейские буквы и Старшие Арканы Таро, соответствующие данным планетам.

Оставшиеся четыре квадрата астрологических соответствий не имеют. Но помимо упомянутого соответствия шести квадратов Старшим Арканам, все десять квадратов каждого Креста Сефирот связаны с Тузом и числовыми картами той масти, к которой относится стихия данного Малого угла.

Цветные квадраты

1. *Квадраты Керубим.* Как явствует из самого их названия, эти квадраты соответствуют четырем Керубим, расположенным в том порядке, что и буквы Имени Йод-Хе-Вав-Хе в данном Малом углу. Кроме того, они соответствуют четырем придворным картам Таро той масти, которая связана со стихией данного Малого угла. В каждой Скрижали Воздуху соответствуют Мечи, Воде — Кубки, Земле — Пантакли, а Огню — Жезлы. Что касается собственно придворных карт, то Король соответствует букве Йод, Королева — Хе, Рыцарь — Вав, а Паж — Хе конечной.

2. Вспомогательные квадраты.

Двенадцать из шестнадцати Вспомогательных квадратов соответствуют двенадцати знакам зодиака, а остальные четыре отмечены символами Воздуха, Воды, Огня и Сатурна, представляющего здесь также Землю. Кроме того, с ними связаны 16 Старших Арканов, соответствующих знакам зодиака, трем стихиям и Сатурну, 16 относящихся к ним еврейских букв и шестнадцать геомантических фигур.

а) В каждом столбце собраны знаки одного тригона — той стихии, которой соответствует квадрат Керубим, возглавляющий данный столбец. Например, под квадратом буквы Йод и Льва располагаются Овен, Лев, Стрелец и Огонь с соответствующими им буквами — Хе, Тав, Самех и Шин и арканами Таро — Император, Сила, Умеренность и Суд. И так далее в остальных столбцах.

б) Строки выстроены по крестам качеств:

Букве Йод и Огню соответствуют четыре кардинальных знака

Хе и Воде — четыре знака Керубим

Вав и Воздуху — четыре мутабельных знака

Хе конечной и Земле — четыре символа стихий.

Таким образом, в столбце Хе и строке Йод будут размещаться Рак, Колесница, Хет и Populus.































В столбце Хе и строке Хе — Скорпион, Смерть, Нун и Rubeus.

В столбце Хе и строке Вав — Рыбы, Луна, Коф и Laetitia.

В столбце Хе и строке Хе конечной — Вода, Повешенный, Мем и Via.

И так далее.

В качестве примера я привожу Водный Малый угол Скрижали Воздуха:

 KNIGHT (KING) OF CUPS	 PRINCESS OF CUPS	 ACE OF CUPS	 KING (PRINCE) OF CUPS	 QUEEN OF CUPS
 3 OF CUPS	 5 OF CUPS	 6 OF CUPS	 4 OF CUPS	 2 OF CUPS
 STRENGTH	 HIEROPHANT	 7 OF CUPS	 STAR	 DEATH
 TEMPERANCE	 HERMIT	 8 OF CUPS	 LOVERS	 MOON
 LAST JUDGMENT	 UNIVERSE	 9 OF CUPS	 FOOL	 HANGED MAN
 EMPEROR	 DEVIL	 10 OF CUPS	 JUSTICE	 CHARIOT

1. Рыцарь (Король) Кубков
2. Принцесса Кубков
3. Король (Рыцарь) Кубков
4. Королева Кубков
5. Туз Кубков
6. Тройка Кубков
7. Пятерка Кубков
8. Шестерка Кубков
9. Четверка Кубков
10. Двойка Кубков

11. Сила
12. Иерофант
13. Семерка Кубков
14. Звезда
15. Смерть
16. Умеренность
17. Отшельник
18. Восьмерка Кубков
19. Влюбленные
20. Луна
21. Суд
22. Мир
23. Девятка Кубков
24. Шут
25. Повешенный
26. Император
27. Дьявол
28. Десятка Кубков
29. Правосудие
30. Колесница

Далее приводится таблица соответствий, которая по большей части повторяет уже знакомый материал, но, тем не менее, может оказаться полезной как справочное пособие для работы с енохианскими квадратами.

В следующей таблице **полужирным шрифтом** обозначены буквы Имени, соответствующие столбцам. Далее за каждой из них следуют: буква Имени, соответствующая строке; буква еврейского алфавита, соответствующая квадрату; Старший Аркан Таро; астрологический символ; и, наконец, геомантическая фигура.

ОСНОВНЫЕ СООТВЕТСТВИЯ

Вав.

Хе (конечная), Алеф, Шут, Воздух, Fortuna Minor.

Крест Сефирот.

Хокма, Бет, Маг, Меркурий, геомантической фигуры нет.

Крест Сефирот.

Бина, Гимел, Жрица, Луна, геомантической фигуры нет.

Крест Сефирот.

Хесед, Далет, Императрица, Венера, геомантической фигуры нет.

Йод.

Йод, Хе, Император, Овен, Руер.

Хе (конечная).

Хе, Вав, Иерофант, Телец, Amissio.

Вав.

Вав, Зайин, Влюбленные, Близнецы, Albus.

Хе.

Йод, Хет, Колесница, Рак, Populus.

Йод.

Хе, Тет, Сила, Лев, Fortuna Major.

Хе (конечная).

Вав, Йод, Отшельник, Дева, Coniunctio.

Крест Сефирот.

Кетер, Каф, Колесо Фортуны, Юпитер, геомантической фигуры нет.

Вав.

Йод, Ламед, Правосудие, Весы, Puella.

Хе.

Хе (конечная), Мем, Повешенный, Вода, Via.

Хе.

Хе, Нун, Смерть, Скорпион, Rubeus.

Йод.

Вав, Самех, Умеренность, Стрелец, Acquisitio.

Хе (конечная).

Йод, Айин, Дьявол, Козерог, Carcer.

Крест Сефирот.

Гебура, Пе, Башня, Марс, геомантической фигуры нет.

Вав.

Хе, Цадди, Звезда, Водолей, Tristitia.

Хе.

Вав, Коф, Луна, Рыбы, Laetitia.

Крест Сефирот.

Тиферет, Реш, Солнце, геомантической фигуры нет.

Йод.

Хе, Шин, Суд, Огонь, Cauda Draconis.

Хе (конечная).

Хе (конечная), Тав, Мир, Сатурн (Земля), Caput Draconis.

ОБЩЕЕ ЗАМЕЧАНИЕ О СООТВЕТСТВИЯХ ТАРО

Поскольку 156 равняется 78×2 , можно было бы ожидать, что каждая карта Таро будет появляться в каждой Скрижали по два раза — и не более. Но в действительности это не так, поскольку:

а) 22 Старших Аркана появляются четыре раза в каждой Скрижали — каждый по одному разу в каждом Малом углу. Двенадцать арканов, соответствующих простым буквам, три аркана, соответствующих материнским буквам и аркан Мир, соответствующий букве Тав и Сатурну, распределены по Вспомогательным квадратам, а оставшиеся шесть, соответствующих двойным буквам, — по шести верхним квадратам Креста Сефирот. Мнимая странность с положением Сатурна разъясняется в «Книге Сосредоточения Сил»: «Что же касается соответствий Ключей Таро, то Мир соотносится с Землей, а Сатурн, будучи одним из семи “странствующих Владык”, здесь причисляется к тем, кто пребывает в неподвижности, поскольку он — самый тяжелый из семи и как таковой становится связующим звеном между Странствующими и Неподвижными».

В том же документе приводятся довольно подробные обоснования других соответствий, и дублировать их здесь не имеет смысла.

б) Тузы и придворные карты встречаются только по одному разу в каждой Скрижали — в квадратах Кетер Крестов Сефирот и четырех Квадратах Керубим каждого Малого угла.

в) 36 числовых карт встречаются по два раза каждая: один раз — на Великом Кресте, второй — среди девяти нижних сефирот на Крестах Сефирот.









TABLET of UNION









E	X	A	R	P
H	C	O	M	A
N	A	N	T	A
B	I	T	O	M

Скрижаль Единения

Скрижаль Единения

Квадраты Скрижали Единения соответствуют Тузам и придворным картам следующим образом:

					
	ACE SWORDS	PRINCE SWORDS	QUEEN SWORDS	PRINCESS SWORDS	KING SWORDS
	ACE CUPS	PRINCE CUPS	QUEEN CUPS	PRINCESS CUPS	KING CUPS
	ACE PENTS	PRINCE PENTS	QUEEN PENTS	PRINCESS PENTS	KING PENTS
	ACE WANDS	PRINCE WANDS	QUEEN WANDS	PRINCESS WANDS	KING WANDS

					
	Туз Мечей	Рыцарь Мечей	Королева Мечей	Принцесса Мечей	Король Мечей
	Туз Кубков	Рыцарь Кубков	Королева Кубков	Принцесса Кубков	Король Кубков
	Туз Пантаклей	Рыцарь Пантаклей	Королева Пантаклей	Принцесса Пантаклей	Король Пантаклей
	Туз Жезлов	Рыцарь Жезлов	Королева Жезлов	Принцесса Жезлов	Король Жезлов

Прежде чем переходить к следующей главе, следует тщательно изучить и усвоить вышеописанные принципы соответствий, поскольку понимание этих принципов решительно необходимо для построения пирамид каждого квадрата.

**ГЛАВА ПЯТАЯ
ПИРАМИДЫ КВАДРАТОВ**

До сих пор мы рассматривали квадраты енохианских Скрижалей как отдельно взятые фрагменты плоскости. Однако в действительности каждый квадрат — это символ усеченной пирамиды, по форме аналогичной Пирамиде стихий из ритуала Философа: с квадратным основанием и четырьмя сторонами в форме равносторонних треугольников, срезанных плоскостью верхней грани. Настало время рассмотреть соответствия сторон этих пирамид. В их число входят все соответствия квадратов, перечисленные в предыдущей главе (кроме собственно Буквы Имени, в конечном счете определяющей все остальные соответствия); кроме того, каждая сторона пирамиды окрашена в цвет своей стихии или оставлена белой, если соответствует Духу. Таким образом, не следует полагать, будто все квадраты из воздушного угла Скрижали Воздуха дают одинаковые пирамиды, полностью окрашенные в желтый цвет: в действительности таких пирамид будет только две (одна из числа Квадратов Керубим, другая — из числа Вспомогательных квадратов). Однако во всех пирамидах, образованных из квадратов Скрижали Воздуха, будет по меньшей мере одна воздушная сторона, а во всех пирамидах из квадратов воздушного Малого угла Скрижали Воздуха — по меньшей мере две воздушных стороны (аналогичным образом дело обстоит и с пирамидами водного угла Скрижали Воды, земного угла Скрижали Земли и огненного угла Скрижали Огня). Таким образом, стихии Скрижали и Малого угла всегда преобладают над остальными.

К примеру, в 30 пирамидах, которые можно получить из воздушного угла Скрижали Воздуха, в общей сложности 120 сторон. Из них

- 70 сторон — желтые (Воздух)**
- 10 сторон — голубые (Вода)**
- 10 сторон — черные (Земля)**
- 10 сторон — красные (Огонь)**
- 10 сторон — белые (Дух)**
- 10 сторон — либо белые, либо окрашены в цвета сефирот по схеме Minutum Mundum.**

Эта же схема с учетом необходимых замен применима к любому Малому углу, стихия которого совпадает со стихией всей Скрижали. Учтите также, что стороны Земли можно при желании окрасить в четыре цвета Малкут из шкалы Королевы.

В пирамидах, полученных из водного угла Скрижали Воздуха

- 40 сторон — желтые (Воздух)**
- 40 сторон — голубые (Вода)**
- 10 сторон — черные (Земля)**
- 10 сторон — красные (Огонь)**
- 10 сторон — белые (Дух)**
- 10 сторон — либо белые, либо окрашены в цвета сефирот.**

Чтобы изобразить пирамиду на плоскости, квадрат разделяют на четыре треугольника, оставляя в центре малый квадрат, обозначающий верхнюю грань. На последнюю при желании можно нанести соответствующую букву фиванского алфавита.

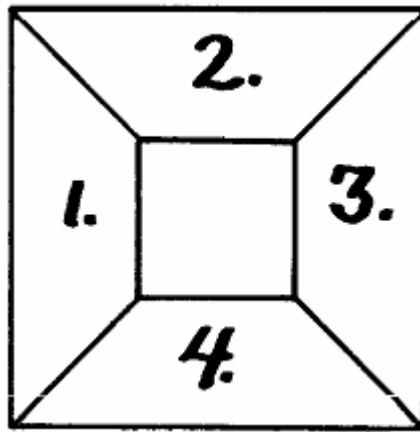

Предполагается, что пирамида стоит на Скрижали таким образом, что ее основание покоится на соответствующем квадрате, а треугольник №2 обращен в сторону верхней стороны Скрижали. Чтобы полностью разработать пирамиду на основе какого-либо квадрата, необходимо учитывать соответствия всех четырех треугольников и знать, к каким стихиям они принадлежат. Обычно они приводятся в следующем далее порядке.

Белые квадраты.

Треугольник №2 всегда соответствует Духу и окрашивается в белый цвет.

Великий Крест.

№1. Знак зодиака, числовая карта Таро.

№2. Дух

№3. Планета, управляющая деканатом.

№4. Символ стихии, соответствующей данной Скрижали в целом.

Вот три пирамиды построенные на основе трех крайних левых квадратов Линии Святого Духа из Скрижали Воздуха:

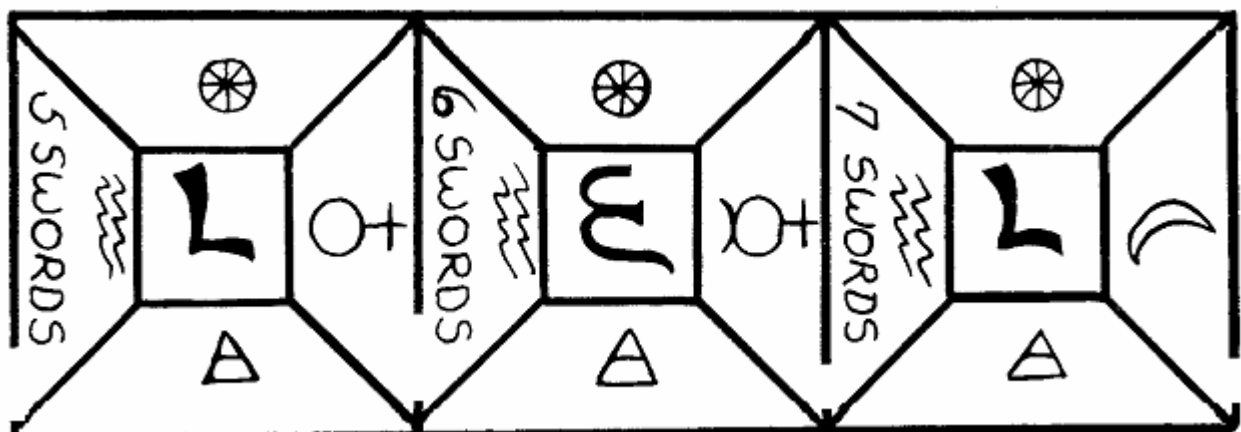

1. Пятерка Мечей
2. Шестерка Мечей
3. Семерка Мечей

Окраска треугольников.

Для Великого Креста существует два альтернативных способа. Оба пользуются заслуженным авторитетом.

В обоих вариантах треугольник №2 остается белым, а №4 окрашивается в цвет стихии всей Скрижали. Различаются между собой только способы окраски остальных двух треугольников.

а) Треугольник №1 можно окрасить в цвет стихии того тригона, к которому принадлежит данный зодиакальный знак, а треугольник №3 — в цвет стихии того тригона, которым управляет данная планета. Сатурн и Меркурий управляют стихией Воздуха, Юпитер и Солнце — стихией Огня, Венера и Луна — стихией Земли, а Марс — стихией Воды.

Согласно этому методу, цвета для окраски всех пирамид берутся из Шкалы Короля, а необходимые символы и надписи наносятся цветом, дополнительным к цвету фона.

б) Треугольник №1 можно окрасить в цвет самого знака, а №3 — в цвет самой планеты, руководствуясь схемой Minutum Mundum. В своем собственном наборе Скрижалей я использовал способ (а), но здесь привожу для сравнения оба варианта. Вот как выглядят в двух этих вариантах пирамиды второго деканата Весов из Скрижали Воздуха:

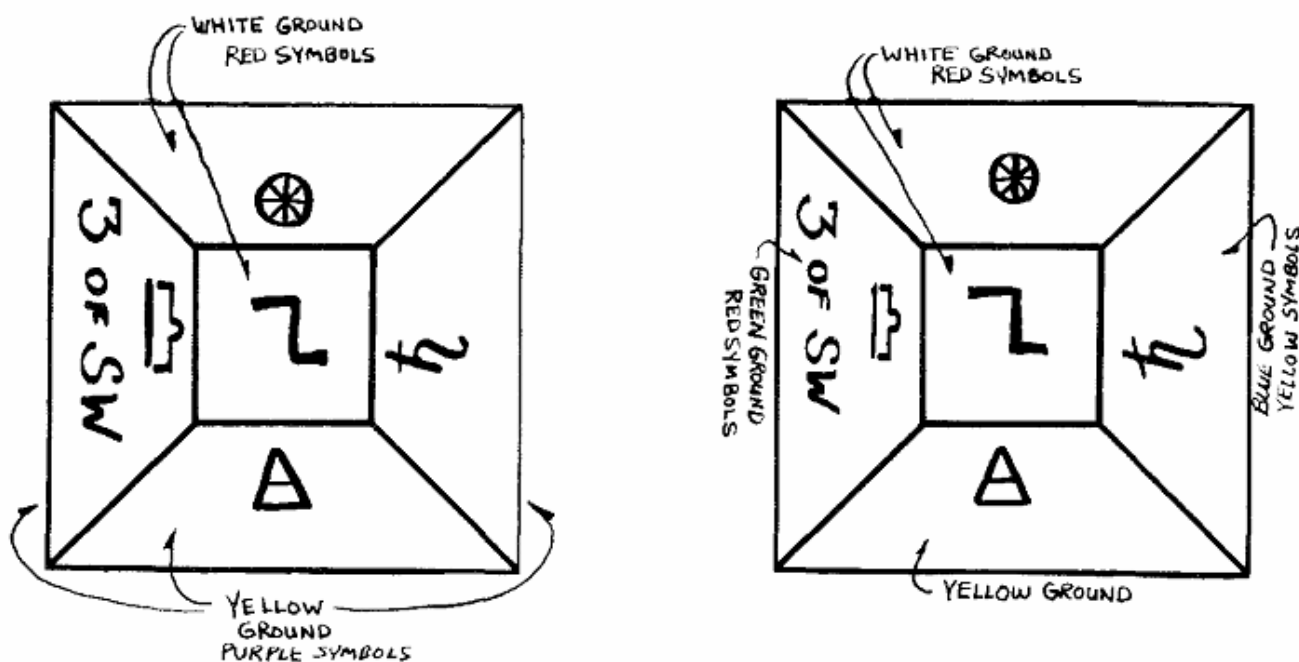

1. Белый фон

2. Красные символы
3. Желтый фон
4. Пурпурные символы
5. Белый фон
6. Красные символы
7. Зеленый фон
8. Красные символы
9. Голубой фон
10. Желтые символы
11. Желтый фон

Кресты Сефирот:

Символы:

№1. Символ стихии всей Скрижали.

№2. Символ Духа.

№3. Символ стихии Малого угла.

№4. Название сефиры с добавлением буквы Имени, соответствующей данному Малому углу. Туз или числовая карта Таро соответствующей масти, буква еврейского алфавита и Старший аркан Таро.

Окраска:

№1. Цвет стихии всей Скрижали.

№2. Белый.

№3. Цвет стихии Малого угла.

№4. Либо белый, либо цвет данной сефиры по схеме *Minutum Mundum*.

Квадрат Хесед огненного Малого угла Скрижали Воздуха:

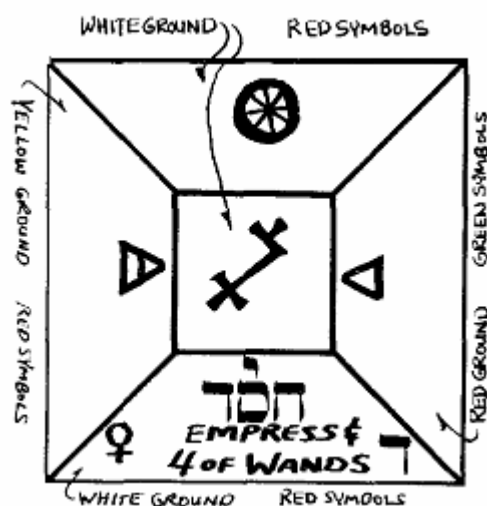

1. Белый фон
2. Красные символы
3. Желтый фон
4. Красные символы
5. Зеленые символы
6. Красный фон
7. Императрица
8. Четверка Жезлов
9. Белый фон
10. Красные символы

При желании нижний треугольник можно окрасить в голубой цвет, а символы и надписи нанести оранжевым.

Цветные квадраты

Квадраты Керубим.

Символы:

№1. Придворная карта Таро той масти, которая соответствует стихии Малого угла. Достоинство карты согласуется с символом Керуба в №3.

№2. Символ стихии всей Скрижали.

№3. Символ Керуба, относящегося к той букве Имени, которой соответствует данный квадрат.

№4. Символ стихии Малого угла.

Окраска:

№1. В соответствии с №3. (По-видимому, это правильно. Изготавливая Скрижали для нужд Ордена, я окрасил треугольники №1 Квадратов Керубим в цвет стихии масти, а не в цвет придворной карты, соответствующей Керубу. Скорее всего, это была ошибка, и мои схемы в этом отношении неверны.)

№2. Цвет стихии всей Скрижали.

№3. Цвет стихии Керуба.

№4. Цвет стихии Малого угла.

Квадрат Керуба-Орла водного Малого угла Скрижали Воздуха:

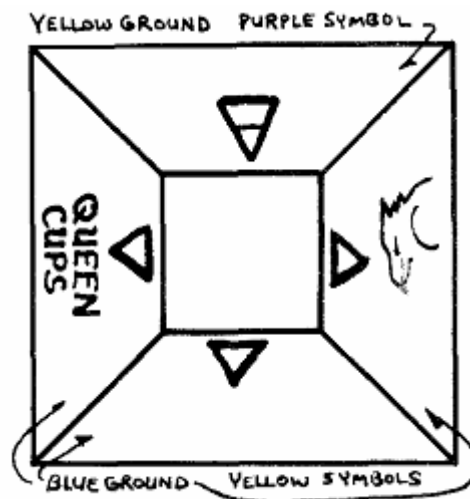

1. Желтый фон
2. Пурпурные символы
3. Королева Кубков
4. Голубой фон
5. Желтые символы

Вспомогательные квадраты.

Символы:

№1. Символ стихии всей Скрижали. Астрологическое соответствие.

№2. Символ стихии буквы, управляющей столбцом. Аркан Таро.

№3. Символ стихии Малого угла. Геомантическая фигура.

№4. Символ стихии буквы, управляющей строкой. Еврейская буква, соответствующая аркану Таро из №2.

Каждый треугольник окрашивается в цвет той стихии, которую обозначает нанесенный на него символ. На первый взгляд эта система представляется чудовищно сложной, но в действительности все намного проще, чем кажется. На практике гораздо быстрее построить пирамиду из квадрата, чем объяснить, как это делается.

Возьмем для примера 3-й квадрат 3-го ряда 2-го Малого угла Скрижали Воздуха (я выбрал его наобум и пока что понятия не имею, каковы его соответствия).

Стихия Скрижали — Воздух, следовательно, треугольник №1 — желтый.

Стихия Малого угла — Вода, следовательно, треугольник №3 — голубой. Крайнее правое место в ряду Керубим занимает Хе, следовательно, выбранным нами столбцом управляет Вав, а 3-й строкой — Хе конечная.

Значит, треугольник №2 — желтый, а №4 — черный или лимонный. Стихия столбца — Воздух, стихия строки — Земля. Следовательно, соответствия квадрата — Воздух, Шут, Алеф и Fortuna Minor. Вот и все — пирамида готова:

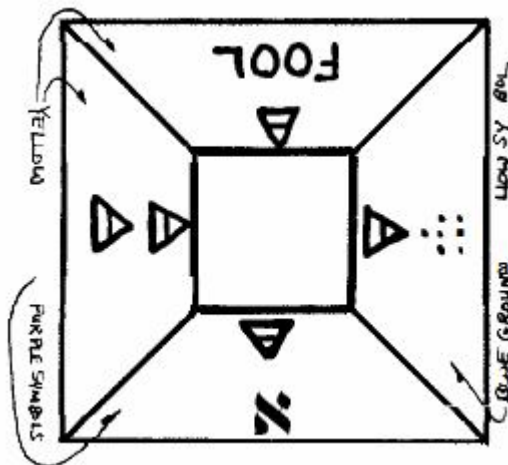

1. Шут
2. Желтый фон
3. Пурпурные символы
4. Желтые символы
5. Голубой фон

По чистой случайности я выбрал квадрат, в связи с которым могут возникнуть сомнения: следует ли использовать для Земли черный цвет или правильнее будет выбрать один из четырех цветов Малкут по схеме Minutum Mundum? Последний вариант подразумевает переход к Шкале Королевы, что может показаться аргументом «против», но, с другой стороны, цвета этой шкалы присутствуют в Сигиле Скрижали Земли и я сам использовал их при изготовлении полных Скрижалей. Если вы предпочтете этот вариант, то для Малого угла Земли в Скрижали Воздуха следует брать лимонный цвет во всех случаях, когда цвет определяется стихией Малого угла. То же самое — во всех случаях, когда в любом из Малых углов столбец Земли пересекается со строкой Воздуха или наоборот. По аналогичным правилам используются оливковый, красновато-коричневый и черный цвета.

Скрижаль Единения

№№2 и 4 — Дух (без исключений).

№1 — стихия столбца (в первом столбце — Дух)

№3 — стихия строки и соответствующая окраска.

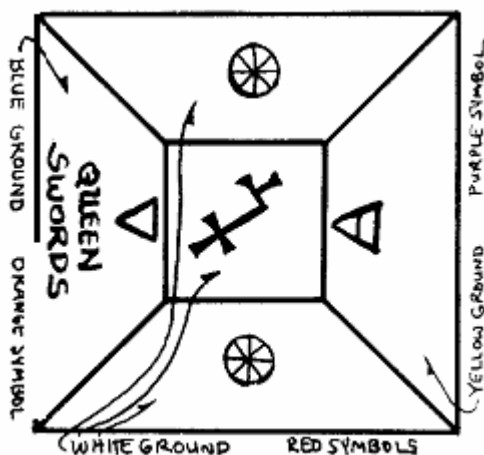

1. Квадрат буквы А из строки EXARP
2. Голубой фон
3. Оранжевые символы
4. Королева Мечей
5. Пурпурный символ
6. Желтый фон
7. Белый фон
8. Красные символы]

В первой части экзамена F от Соискателя может потребоваться предоставить все соответствия любого Малого угла или квадрата по выбору экзаменатора. Будем надеяться, что ему хватит вышеизложенного материала, чтобы справиться с подобным заданием.

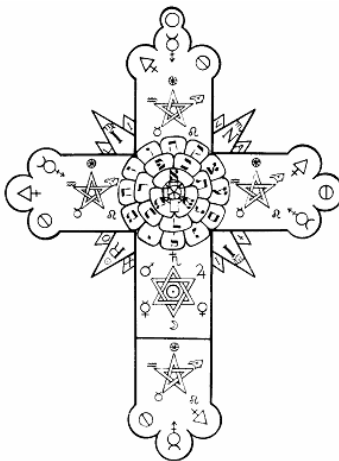

КНИГА СОСРЕДОТОЧЕНИЯ СИЛ

Достопочтеннейший Брат D.D.C.F. (С.Л. Макгрегор Мазерс)

В книге, именуемой «Т», наглядно показано, что при проекции структуры из десяти сефирот, именуемой Древом Жизни, внутрь сферы (так, чтобы Кетер совпал с Северным полюсом, Малкут — с Южным полюсом, Столп Умеренности — с осью, соединяющей полюса), Столпы Суровости и Милосердия удваиваются и в результате вместо трех Столпов получается пять.

Очевидным образом, эта схема применима и к Божественным небесам. Правила господства [енохианских] Скрижалей на Небесах также изложены в «Книге Т». Но, как было сказано выше и повторяется здесь, во власти этих Четырех Скрижалей — как на Земле, так и на Небесах, — находятся промежутки между четырьмя Столпами (то есть между удвоенными Столпами Суровости и Милосердия). Собственно, в этих огромных участках пустого пространства, у самых

пределов Вселенной, и помещаются Скрижали —или Сторожевые башни. Участки их господства ограничены по обе стороны Столпами Сефирот, а центр Великого Креста каждой Скрижали совпадает с одной из четырех точек Тиферет на сфере Божественных Небес. Поэтому даже каждый из малых квадратов, на которые разделена каждая Скрижаль, охватывает обширную область и обладает множеством соответствий во Вселенной, среди планет, на Земле, среди Неподвижных Звезд и даже в Человеке и в царствах животных, растений и минералов.

Таким образом, тот, кто в совершенстве изучит эти скрижали, постигнет Законы, управляющие всем сотворенным миром. Скрижаль Единения же господствует над участком, расположенным над четырьмя Земными Скрижалями³⁵, в северной части Вселенной.

Этим объясняется различие между мистическими именами Ангелов Скрижалей и такими еврейскими Именами, как Керуб, Ориэль, Михаэль и т.д. Эти еврейские Имена Ангелов, которые сообщаются членам Первого ордена, имеют скорее общее, нежели частное значение: каждое из них связано с определенным делом служения или управления, к которому приставлены те или иные Ангелы. Как сказано, «один Ангел не берет двух поручений»³⁶. Ибо силы этих могучих Ангелов проявляются в управлении вышеупомянутыми четырьмя Великими Столпами Сефирот, — то есть столпами Суровости и Милосердия, удваивающимися при проекции внутрь сферы, — и в свою очередь подчиняются владычеству Сефирот. Имена же Ангелов Скрижалей выражают скорее частные формы Сил, проявляющиеся во всех вариациях и многообразных сочетаниях Сил более общего рода.

На заметку. В некоторых квадратах Скрижалей стоят не строчные, а заглавные буквы. Это начальные буквы некоторых ангельских имен, получаемых другим способом, о котором здесь не рассказывается, и характер служения этих Ангелов Младшим Адептам-Ревнителем также не разъясняется. Не будет здесь толковаться и мистический смысл некоторых букв, записанных в перевернутом виде.

В некоторых квадратах содержится по две буквы. В этих случаях свойства квадрата определяются обеими буквами. Верхняя буква более могущественна, нижняя — менее. Если же две буквы располагаются бок о бок, их следует рассматривать как равные по силе. Когда в одном квадрате заключены две буквы, всегда лучше использовать обе. Впрочем, и одной будет вполне достаточно для эффективной работы.

О ЧЕТЫРЕХ МОГУЧИХ И ВЕЛИКИХ АНГЕЛАХ, НАДЗИРАЮЩИХ ЗА СКРИЖАЛЯМИ

В «Clavicula Tabularum Enochi» говорится:

«Ныне дано нам постичь, что есть четыре Ангела надзирающих, и каждый из Ангелов сих — Князь могучий, Могучий Ангел Господень, и все они от Господа. Они — как верховные Стражи и Надзиратели, поставленные над несколькими соответственными сторонами света, а именно: востоком, западом, севером и югом, — под рукою Всемогущего, их Правителя, Покровителя и Защитника. Печати и владычество их утверждены от начала мира. Им принадлежат Четыре Знака — знамения Сына Божьего, сотворившего все сущее при Творении, и природные приметы его Святости».

Далее, в «Книге Сосредоточения Сил» в соответствие каждой из четырех стихийных Скрижалей поставлен некий символ. Скрижали Воздуха — символ Т, увенчанный четырьмя буквами Йод.

Скрижали Воды — крест-потент³⁷, в углах которого располагаются две буквы «b», цифра 4 и цифра 6.

³⁵ Земные Скрижали (Terrestrial Tablets) — то же, что Скрижали стихий; не путать со Скрижалю Земли (Earth Tablet) — одной из четырех Скрижалей стихий. — *Примеч. перев.*

³⁶ «Великое священное собрание», XIV, 349. — *Примеч. перев.*

³⁷ Крест-потент (от фр. *potence* — «опора») — крест, составленный из четырех тау-крестов. — *Примеч. перев.*

Скрижали Земли — простой крест-потент, безо всяких дополнений.

Скрижали Огня — круг, от которого расходятся 12 лучей.

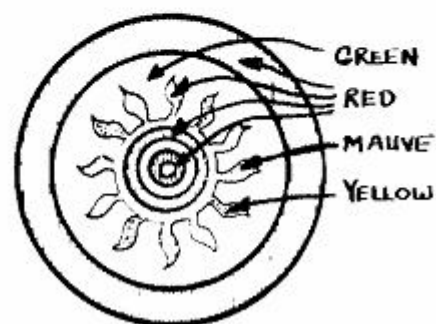
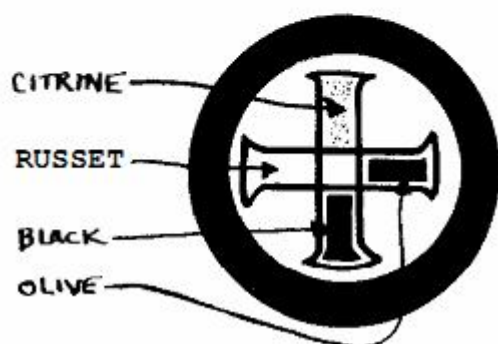
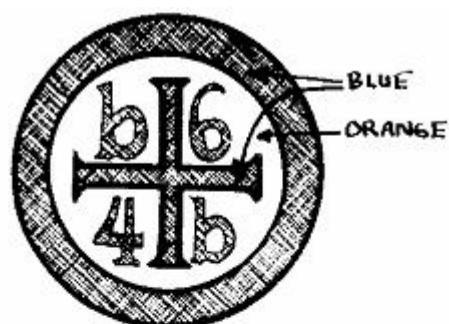
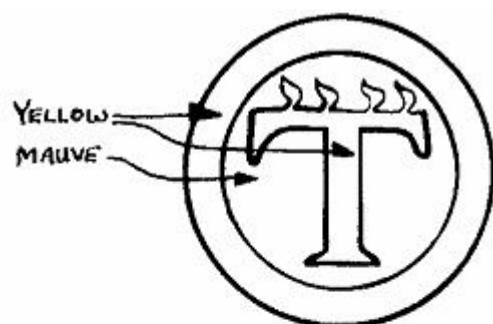

1. Желтый
2. Розовато-лиловый
3. Голубой
4. Оранжевый
5. Лимонный
6. Красновато-коричневый
7. Черный
8. Оливковый
9. Зеленый
10. Красный
11. Розовато-лиловый
12. Желтый

Это и есть четыре священных печати, или знака, упомянутые в приведенной выше цитате. Да будет вам известно, что эти четыре печати получены из букв «*Sigillum Dei Ameth*» в согласии с некими указаниями. Эта «*Liber Ameth vel Sigillum Dei*», то есть Книга Истины, или Печать Бога», не входит в круг познаний Младшего Адепта-Ревнителя (Z.A.M.).

Буквы слова *Ameth* — Истина — представляют три стихии: Землю, Воду и Воздух, ибо Тав — это Земля, точно так же как Алеф, Мем и Шин суть Воздух, Вода и Огонь.

Эти три буквы, или стихии, в совокупности предрасположены к восприятию Божественного Огня, который озарит их и приведет в гармонию; и тогда, с появлением Шин, буквы Божественного Огня, они преобразуются в *Emethsh*, или *Amethsh*. Таков же и порядок букв, соответствующих углам Скрижалей, равно как и порядок самих Скрижалей:

- Первая — Воздух и Алеф.**
- Вторая — Вода и Мем.**
- Третья — Земля и Тав.**
- Четвертая — Огонь и Шин.**

И таков же порядок стихий в каббалистической книге «Сефер Йецира».

Из приведенных выше четырех сигиллов образуются четыре Имени в следующем порядке.

Для Тав, или «Т», увенчанной четырьмя буквами Йод, в Sigillum Ameth³⁸ берется Т и еще четыре буквы, отсчитанные от нее через 4: 22, 20, 18. Так для Скрижали Воздуха получается имя Thaolog — Tahaoelog³⁹.

Из креста, в углах которого помещаются две буквы b и цифры 6 и 4 (см. выше рисунок, и учтите, что знаку Т соответствует t, а Кресту — th).

Отсчет идет от Креста до h, далее — b4, далее — 6b, после чего — всякий раз по 6. 4 — (Th), 22 — h, b — 4, y — 14, 6 — b, 6 — A, a — 5, t — 9, n — 14, и, наконец, «п», завершающая отсчет. Таким образом для Скрижали Воды получается имя Thahebuobeatanun.

Поясним, что четыре шага от Т дает 22h. b4 вставляется особо; от y14 — до 22o и обратно к t, затем особо вставляется 6b, а все остальные буквы отсчитываются через 6 по часовой стрелке.

От Креста, тождественного (th)4, в соответствии с числами, указанными в круге. 4 — (Th), 22 — h, 11 — a, a — 5, o — 10, t — 11, и заключительная буква — h. Так для Скрижали Земли получается имя Thahaaothe⁴⁰.

Для Сигила Скрижали Огня отсчет начинается от символа круга — греческой Омеги, обозначающей долгий «о», и ведется через 12 шагов — по числу 12 лучей, окаймляющих круг. 6 — Омега, 12 — h, o — 8, o — 17, o — 20, h — 12, 6 — A, t — 9, и заключительная — n. Так для Скрижали Огня получается имя Ohoohaatan⁴¹.

Имена эти не должно произносить всуе.

ЗАКОН СООТВЕТСТВИЙ УГЛОВ, КРЕСТОВ И КВАДРАТОВ В ЕНОХИАНСКИХ СКРИЖАЛЯХ

Ключ ко всем соответствиям и сочетаниям различных подразделений четырех Земных Скрижалей обретается в перестановках Букв Великого Имени. Ибо если эти Скрижали составить вместе и поместить в центре управляющую ими Скрижаль Единения, то это расположение будет подобно Пентаграмме, углы которой подчинены Буквам Великого Имени Yeheshuah. (Цвета — из Шкалы Короля: Белый, Красный, Голубой, Желтый и Черный.)

Каждый Цвет в свою очередь подразделяется на четыре Малых угла, в которых остальные три стихии смешиваются и по-разному окрашивают стихию самой Скрижали, подчиненной владычеству пяти Крестов, заключенных в ней следующим образом:

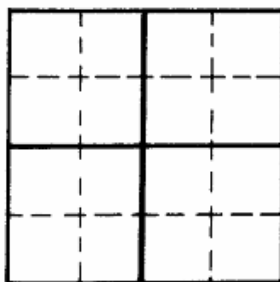

³⁸ Во внешнем круге Sigillum Ameth, см. илл. За исключением особо оговоренных случаев, число, сопутствующее букве, указывает количество букв, которые следует отсчитать от нее по кругу. Отсчет ведется по часовой стрелке, когда число расположено над буквой, и против часовой стрелки — когда число расположено под буквой. Далее в тексте первый вариант обозначается буквой, следующей за числом (например, 22h), а второй — числом, следующим за буквой (например, b4). — *Примеч. перев.*

³⁹ Указанные буквы обнаруживаются на каждой 4-й позиции, отсчитанной от предыдущей. Следует отсчитывать не 22, 20 или 18, а всякий раз 4. — *Примеч. У.У. Уэсткотта.*

⁴⁰ Здесь следует вести отсчет не через 4 или 6, а в соответствии с приведенными числами: по часовой стрелке, если число написано над буквой, и против — если под буквой. — *Примеч. У.У. Уэсткотта.*

⁴¹ Следует отсчитывать всякий раз 12, не обращая внимания на числа над и под буквами, и всякий раз — по часовой стрелке. — *Примеч. У.У. Уэсткотта.*

Слово Aemeth состоит из первой, последней и срединной букв алфавита⁴², как будто мы тем самым утверждаем, что Истина обретается в примирении крайностей через познание середины.

Не забывай, что Алеф есть Духовное и Эфирное начало, Тав — Вселенная, а Мем — Жертвенный Человек, помещенный между ними в знак Примирения Природного с Духовным посредством самопожертвования. И, наконец, добавление буквы Шин знаменует свершение суда, когда раскрывается Книга Жизни, заключенная в Йод-Хе-Вав-Хе. Ключи⁴³ же, соответствующие этим четырем буквам, таковы:

Алеф — Дух Эфира.

Мем — Дух Могучих Вод.

Тав — Великий в Ночи Времени.

Шин — Дух Первозданного Огня⁴⁴.

Тем самым утверждается, что в начале, до сотворения мира и до начала времен, Эфирный и Божественный Дух носился над могучими Водами в безмолвной Бездне Ночи упомянутого Великого. В конце времен же над Миром свершится Огненный Суд. Поэтому нумерация Углов имеет следующий порядок:

Шин — Огонь.

Тав — Земля.

Мем — Вода.

Алеф — Воздух.

Правильный порядок для них именно таков, а не тот, в котором следуют соответствия стихий буквам Тетраграмматона.

Однако ты можешь спросить, почему буквы этого имени все же соотносятся с буквами Йод-Хе-Вав-Хе в их обычном порядке, если в Розе последние имеют иные соответствия и если в «Сефер Йецира» Йод, Хе, Вав и Хе уподобляются Деве, Овну, Тельцу и Овну.

Причина этому в следующем. Действительно, Алеф, Мем, Тав и Шин соответствуют Воздуху, Воде, Земле и Огню в сугубо земном их проявлении. Но дабы обуздать их свирепую ярость, над ними поставлено другое Имя, и это Имя есть Йод-Хе-Вав-Хе. Так, над неистовым стихийным Огнем помещается кроткая буква Йод — Дева, смягчающая и очищающая его ярость. Над смиренной и миролюбивой стихией Воды помещается могучая буква Хе — Овен, пробуждающий в ней деятельную силу. Над переменчивой и подвижной стихией Воздуха помещается твердая и решительная Вав — Телец. Наконец, над неизменной и неподвижной Землей помещается возбуждающая сила Хе — Овен.

Таким образом, именно этим четырем из двенадцати простых букв Всемогущий вверил управление стихиями и власть над их сочетаниями. Поэтому именно они, а не Алеф, Мем, Тав и Шин правят сочетаниями стихий в Скрижалях. И по той же причине имя Йод-Хе-Вав-Хе есть имя неистовства всех стихий, укрощающее их ярость. Когда же в середину его помещается священная буква Шин, буква Духа Божьего, то Имя это умиротворяется само, ибо тогда свершается суд и раскрывается Книга Жизни. И здесь — Великая Тайна: познавший ее постигнет таинство жизни.

Далее, каждая из четырех Земных Скрижалей Стихий подразделяется на четыре Малых угла Великим Срединным Крестом, словно выступающим из Врат Сторожевой башни самой Стихии. Горизонтальная линия каждого из этих четырех великих Крестов именуется «Linea Spiritus Sancti». Перпендикуляр к ней именуется «Linea Dei» — Линия Бога, Отца и Сына, «Patris Filiique», соединенных вместе Макропрозопа и Микропрозопа. Ибо эти четыре вертикальные

⁴² Соответственно, Алеф, Тав и Мем. — *Примеч. перев.*

⁴³ Т.е. арканы Таро. — *Примеч. перев.*

⁴⁴ Соответственно, Шут, Повешенный, Мир и Суд. — *Примеч. перев.*

линии подобны четырем могучим Столпам, каждый из которых разделяется вдоль на две половины тонкой чертой, обозначающей эту двойственность. Без этой черты Столп сей олицетворяет самого Отца, а с нею — Сына. Как было сказано выше, центральные точки этих четырех Великих Крестов отображены на сфере Божественных Небес и совпадают с четырьмя точками проекции Тиферет, упомянутыми в книге об астрономических соответствиях Таро. Поэтому Linea Spiritus Sancti естественным образом совпадает с поясом зодиака, по которому пролегает Путь Солнца — подателя Духа Жизни и «Владыки Мирового Огня»⁴⁵. Четыре Линии Святого Духа, таким образом, опоясывают эклиптику сплошной окружностью, проходящей по центру пояса зодиака.

Соответственно, четыре перпендикулярных линии, четыре вертикали Великих Крестов, представляют четыре Потока Силы, движущихся между севером (верхней точкой сферы) и югом (нижней точкой), проходящих через четыре точки Тиферет и утверждающих тем самым существование Сокровенного Срединного Столпа Древа Жизни, который образует Ось Сферы Божественных Небес.

Вот почему эти вертикальные линии называются Линиями Бога Отца и Сына: они суть проявления Срединного Столпа, к коему принадлежат Кетер и Тиферет — Макропрозоп и Микропрозоп.

Кресты Распятия из 10 квадратов, помещающиеся в каждом из четырех Малых углов каждой Скрижали, обозначают действие Духа в десяти Сефирот. Такой же Крест из 10 квадратов служит эмблемой допуска на 27-й Путь, ведущий к степени Философа — единственной из степеней Первого ордена, в ритуале которой демонстрируются все Скрижали. Этот Крест символизирует десять сефирот в уравновешенном расположении, перед которыми отступили Бесформенность и Пустота. Эту же форму имеет развертка двойного куба и жертвенника курений. Именно поэтому такие кресты поставлены господствовать над Малыми углами каждой Скрижали.

КЛЮЧИ К УПРАВЛЕНИЮ КВАДРАТАМИ ТАБЛИЦ И К ИХ СОЧЕТАНИЯМ

Ключами к оным служат египетский Сфинкс и Пирамида, где под Сфинксом следует понимать сочетание Керубим, а под Пирамидой — сочетание стихий.

Познай же ныне тайну Египетской Мудрости: «Когда Сфинкс соединится с Пирамидой, ты обретешь формулы Природной Магии».

«Се ключи к мудрости всех времен; откуда она берет начало — кто знает? В них сокрыты священные тайны и познания о Магии и обо всех Богах».

В Ритуале 32-го Пути, ведущего к Степени Теоретика, сказано так: «И Сфинкс Египетский заговорил и молвил: “Я — слияние Стихийных Сил. И я же — символ Человека. Я — Жизнь. Я — Смерть. Я — Дитя, рожденное Ночью Времени”».

Сплошная Пирамида Стихий — эмблема допуска на 28-й Путь, ведущий к Степени Философа. Она соответствует четырем стихиям. Поэтому на основании ее начертано слово Олам (Olahm), означающее «Мир», а на боковых сторонах — названия стихий: Аш (Aesh), Руах (Ruach), Майим (Mayim) и Арец (Aretz), или Офир (Ophir). Вершина же не остается без соответствий и не заострена, но срезана, так что образуется верхняя грань — небольшой квадрат, на котором начертано слово Эт, означающее «Сущность» (Eth).

Этот малый квадрат верхней грани превращает пирамиду в своего рода Престол или святилище. На престоле восседает некая правящая сила. В святилище заключен священный символ. Помести в каждую Пирамиду соответствующего ей Сфинкса, а на вершину ее — образ ее Божества. Рассматривай каждую Пирамиду как ключ к природе каждого Квадрата Скрижалей. Сфинксы их будут различаться по форме в зависимости от соотношения между стихиями, составляющими Квадрат, а Египетский Бог, образ которого будет помещаться на вершине каждой Пирамиды, будет представлять силу, действующую под началом Великого Ангела данного Квадрата. Бог сей будет символом Силы Света, действующей в данном Квадрате, тогда как Ангел

⁴⁵ «Владыка Мирового Огня» — титул аркана Таро Солнце. — *Примеч. перев.*

— нисхождением самого Света. Имя этого Ангела может зримо отображаться в соответствиях четырех его букв, к которым в конце прибавлен слог ЭЛЬ; эти четыре буквы соответствуют голове, груди (и рукам), туловищу и ногам. Само Имя начертай на поясе фиванскими буквами.

Четыре формы Сфинкса таковы:

Бык — Бескрылый

Орел или Сокол — Крылатый

Ангел — Крылатый

Лев — Бескрылый

Это разделение на крылатых и бескрылых — еще одна из причин, по которым в принятом расположении Скрижалей и Малых углов каждой Скрижали Воздух и Вода помещаются над Землей и Огнем.

Итак, символическая форма каждого Сфинкса образуется из Пирамиды данного Квадрата.

Верхний из четырех треугольников (на которые разделяется квадрат двумя диагоналями), соответствует голове и шее, и если сюда приходится Ангел или Орел, то к фигуре Сфинкса следует добавить крылья. Два треугольника справа и слева соответствуют туловищу и рукам или передним конечностям. Если сюда приходится Ангел или Орел, к фигуре также добавляются крылья. Нижний треугольник обозначает нижние конечности, а также, хвост Быка, Сокола или Льва.

Если преобладают Воздух и Огонь, то фигура должна быть ближе к мужскому типу, если Вода и Земля — к женскому.

Следует иметь в виду, что написанное здесь о Сфинксах Пирамид и Египетских Богах относится преимущественно к шестнадцати Вспомогательным квадратам каждого Малого угла.

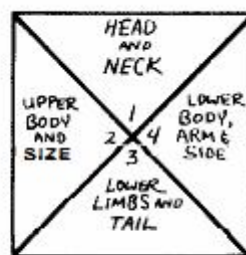

1. Голова и шея
2. Верхняя часть туловища
3. Нижняя часть туловища и верхние конечности
4. Нижние конечности и хвост

ДВА ОТРЫВКА ИЗ «КНИГИ СОСРЕДОТОЧЕНИЯ СИЛ»

1. Что касается квадратов, помеченных перевернутыми буквами, то полное истолкование Младшему Адепту-Ревнителю не доступно и дается лишь на более высокой ступени. Здесь же достаточно будет сказать, что перевернутая буква указывает на некоторую обособленность действия отмеченного ею Квадрата: последний не столько дополняет окружающие квадраты и согласуется с ними, сколько представляет некое свойство или ряд свойств, не вполне гармонирующих с окружением и по этой причине отделенных от него. Это не значит, что они олицетворяют дурные влияния, хотя в определенном смысле, в так называемых «Формулах Битвы», злым силам легче захватить их — именно вследствие их недостаточной согласованности с окружающими квадратами Скрижали.

II. О созерцании Вспомогательных квадратов духовным зрением. Подготовив необходимые орудия и регалии, а также символ Пирамиды избранного Квадрата, произнеся надлежащие

Ангельские Кличы и призвав Имена, управляющие данным Планом и подразделением, пусть Младший Адепт-Ревнитель вообразит, что он погрузился в атмосферу, символически представленную Пирамидой этого Квадрата, будь то Жар или Влажность, Холод или Сухость или же какое-либо их сочетание.

Пусть устремится вдоль исходящего оттуда Луча и, проследовав по нему до самых пределов Макрокосмического Мира, войдет в сцену, соответствующую природе данной Пирамиды. Это может быть суша или облака, вода или огонь, эфир или водяной пар, туман или блистающий свет, или какое-либо их сочетание, соответствующее природе избранного Плана.

Ибо Пирамида Квадрата — это не материальная пирамида из кирпича или камня, сложенная руками человека, а символическое отображение формулы стихий, управляющей планом данного Квадрата.

Прибыв на искомый план, пусть Младший Адепт-Ревнитель призовет Египетское Божество, которое правит Пирамидой посредством силы Ангела данного Квадрата. Призывая, следует вибрировать египетское имя этого Бога или Богини. После чего перед Младшим Адептом-Ревнителем предстанет исполинский символический облик призываемого Божества. Пусть еще раз воспользуется Ангельскими формулами и испытает это Божество силой символов и знаков. Если оно устоит перед этими испытаниями и Адепт удостоверится, что это образ истинный, пусть потребует, чтобы перед ним явился Сфинкс силы Квадрата.

Сфинкс тоже предстанет в виде исполинской фигуры, и его также следует испытать по надлежащей формуле. Пусть Адепт не прекращает призывания до тех пор, пока фигура не станет ясной и отчетливой, заклиная Ангела Плана именами, коим тот подчинен, и Египетское Божество — именем Ангела и собственным его именем и символическим образом, и Сфинкса — именем Египетского Божества и собственной его символической формой, выведенной по формуле исследуемого Квадрата. Только таким путем тебе удастся избежать иллюзий и доподлинно различить природу и действие данного Плана духовным зрением. Ибо тогда, стоя перед Сфинксом, приветствуя его надлежащими знаками и призывая Египетского Бога его именами, истинными и верными, сможешь ты повелеть силою этих имен и символов, дабы тебе открылось истинное знание о действии и влиянии данного Плана.

Вопроси об особых свойствах той обширной части вселенной, что заключена в эту сферу; о переменах ее естества; о ее стихийной природе; об обитателях ее, стихийных и духовных, и так далее; о влиянии ее лучей на Великий Мир, то есть Вселенную; о влиянии их на нашу планету, на животных, растения, минералы и, наконец, на микрокосм — человека.

Когда же ты получишь ответы на эти вопросы, знай, что все они — лишь малая часть Премудрости тех Формул, что содержатся на этом Плане и даже в одном этом единственном Квадрате.

УКАЗАНИЯ ПО ИЗГОТОВЛЕНИЮ ПИРАМИДЫ

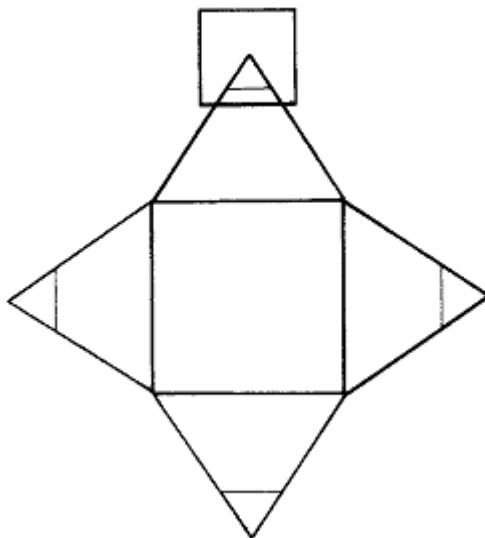

1. Пирамида должна быть из белого картона, достаточно прочная, со стороной основания около 4 дюймов⁴⁶.
2. В центре листа картона начертите квадрат, который будет служить основанием.
3. На каждой стороне квадрата постройте равносторонний треугольник. От вершины каждого треугольника отсеките отрезком небольшую часть.
4. На одном из этих отрезков постройте маленький квадратик и пометьте линию разреза, в которую затем будет вставляться изображение Божества.
5. Вырежьте фигуру по контуру и надрежьте до середины каждую сторону квадратного основания, чтобы при сгибании картон не ломался. Три стороны пирамиды скрепите друг с другом и со сторонами верхнего квадрата полосками бумаги, а одну сторону оставьте свободно откидывающейся, как дверцу: через нее вы затем поместите Сфинкса внутрь пирамиды.

ПРИМЕЧАНИЯ S.R.M.D.

Для ускорения работы подготовьте 16 треугольников: 4 красных, 4 голубых, 4 желтых и 4 черных.

1. Изготовьте из картона невысокую усеченную пирамиду. Оклейте стороны, как надлежит, цветными треугольниками, относящимися к нескольким квадратам. Пирамида должна быть достаточно невысокой, чтобы при взгляде сверху были видны одновременно все четыре стороны.

2. Изготовьте четыре фигуры Керубим: красного Льва, черного Быка, голубого Орла и желтого Ангела. Разделите каждую фигуру на три части, после чего разрежьте пополам центральную часть каждой фигуры. Из этих частей составьте смешанных сфинксов и поместите их внутрь пирамиды.

3. Изготовьте маленькие фигурки Египетских Богов, укрепите их на пробках и поставьте на пирамиду.



⁴⁶ Около 10 см. — *Примеч. перев.*



ЕНОХИАНСКИЕ СКРИЖАЛИ

Достопочтеннейший брат S.A. (У.У. Уэсткотт)

1. Изготовьте для личного пользования Четыре Скрижали, вписав в них буквы без ошибок, в соответствии с указаниями, приведенными в официальной лекции; также изготовьте Скрижаль Единения.

2. Окрасьте четыре Скрижали, используя как можно более яркие и контрастные цвета. Можно раскрасить их акварельными красками, но лучше всего — оклеить цветной бумагой.

3. При работе с Енохианскими Скрижалями следует использовать четыре малых орудия. На время работы устройте в комнате небольшой Алтарь, покрытый черной тканью. На Алтарь поместите: рядом с железом — зажженную свечу, рядом с кинжалом — горящее благовоние, рядом с Пантаклем — золотой и серебряный предметы или соль; в чашу налейте воду.

4. Проведите ритуал гексаграммы для призывания Царя и Шестерых Старейшин.

5. Проведите ритуал пентаграммы для призывания Духа и Четырех Стихий.

6. Каждая буква в Именах произносится по отдельности. M произносится как «ЭМ» (EM); N — как «ЭН» (EN); A — «А»; P — «ПЭ» (PEH); S — «ЭС» (ESS), D — «ДЭ» (DEH). NRFM произносится как «ЭН-РЭ-ЭФ-ЭМ» (EN-RE-EF-EM) или «ЭН-АР-ЭФ-ЭМ» (EN-AR-EF-EM). Z ПРОИЗНОСИТСЯ КАК «ЗОД». ZIZA произносится как «ЗОД-И-ЗОД-А» (ZOD-EE-ZOD-AH). ADRE — «А-ДЭ-РЭ» (AH-DEH-REH) или «А-ДЭ-ЭР-РЭ» (AH-DEH-ER-REH). SISP — «ЭС-И-ЭС-ПЭ» (ESS-EE-ESS-PEH). GMNM — «ГЭ-ЭМ-ЭН-ЭМ» (GEH-EM-EN-EM). TAAASD — «ТЭ-А-А-А-ЭС-ДЭ» (THE-AH-AH-AH-ESS-DEH). AIAOAI — «А-И-А-О-А-И» (AH-EE-AH-OH-AH-EE). BITOM — «БЭ-И-ТО-ЭМ» (BEH-EE-TO-EM) или «БЭ-И-ТЭ-О-ЭМ» (BEH-EH-THE-OO-EM). NANTA — «ЭН-А-ЭН-ТА» (EN-AH-EN-TAH). HCOMA — «ХЭ-КО-ЭМ-А» (HEH-CO-EM-AH). EXARP — «ЭКЗ-АР-ПЭ» (EX-AR-PEH).

PSAC RULED BY BPSAC	SACP RULED BY BSACP		ACPS RULED BY BACPS	CPSA RULED BY BCPSA
DATT RULED BY IDATT	ATTD		TTDA RULED BY ITTDA	TDAT
DIOM RULED BY IDIOM	I		O	M
O OOPZ	O		P PZOO RULED BY OPZOO	Z
R RGAN RULED BY MRGAN	G		A ANRG RULED BY MANRG	N

1. PSAC под управлением BPSAC
2. SACP под управлением BSACP
3. ACPS под управлением BACPS
4. CPSA под управлением BCPSA
5. DATT под управлением IDATT
6. ATTD
7. TTDA под управлением ITTDA
8. TDAT
9. DIOM под управлением IDIOM
10. I
11. O
12. M
13. O
14. OOPZ
15. O
16. P
17. PZOO под управлением OPZOO
18. Z
19. R
20. RGAN под управлением MRGAN
21. G
22. A
23. ANRG под управлением MANGR
24. N]

7. Малый угол Земли в южном, или Огненном, Четырехугольнике⁴⁷.

Каждый из Малых углов можно подразделить таким способом. Чтобы провести показанный здесь анализ, необходимо внимательно изучать Скрижали вплоть до полного их постижения. Можно отметить, что стихии распределяются группами из четырех слов, каждое из которых содержит четыре буквы.

Имена Духа состоят из пяти букв каждое; пятая буква берется из Скрижали Единения. Так, для Четырехугольника Огня, или Великого Южного Четырехугольника, мы берем БЭ-И-ТО-ЭМ (ВИТОМ — ВЕН-ЕЕ-ТО-ЕМ) из Скрижали Единения. Для первого угла БЭ и буквы над перекладиной Креста Распятия дают БЭ-ДЭ-О-ПЭ-А (ВДОРА — ВЕН-ДЕН-ОН-ПЕН-АН). Для второго угла БЭ и буквы над перекладиной Креста Распятия дают БЭ-А-ЭН-А-А (ВАНАА — ВЕН-АН-ЕН-АН-АН). Для третьего угла БЭ и буквы над перекладиной Креста Распятия дают БЭ-ПЭ-ЭС-АК (ВПСАС — ВЕН-ПЕН-ЕСС-АС). Для четвертого угла БЭ и буквы над перекладиной Креста Распятия дают БЭ-ЗОД-И-ЗОД-А (ВЗИЗА — ВЕН-ZOD-ЕЕ-ZOD-АН).

8. Имена Креста Распятия призываются словом из шести букв, а чтобы повелевать ими, требуется пятибуквенное слово. Они правят Малыми углами, в которых расположены, и их следует использовать в ходе предварительного Призывания.

9. Шестеро Старейшин и Царь относятся к более высокому плану, и призывать их следует с помощью ритуала гексаграммы. Имя каждого из Шести Старейшин состоит из семи букв, а имя Царя — из восьми.

10. Божественные имена состоят из трех, четырех и пяти букв. Высшая Триада, IAO. YHVH, YHShVH, YHVShH.

11. Имя Царя и Буквы в центре Крестов порождают Вихрь, и тому, кто не понимает принципа их действия, не следует их использовать.

Даже обычный разум многое подскажет усвоившему эти начатки знания, хотя для успешной работы, естественно, требуются интуиция и ясновидение.

Далее следует пример работы:

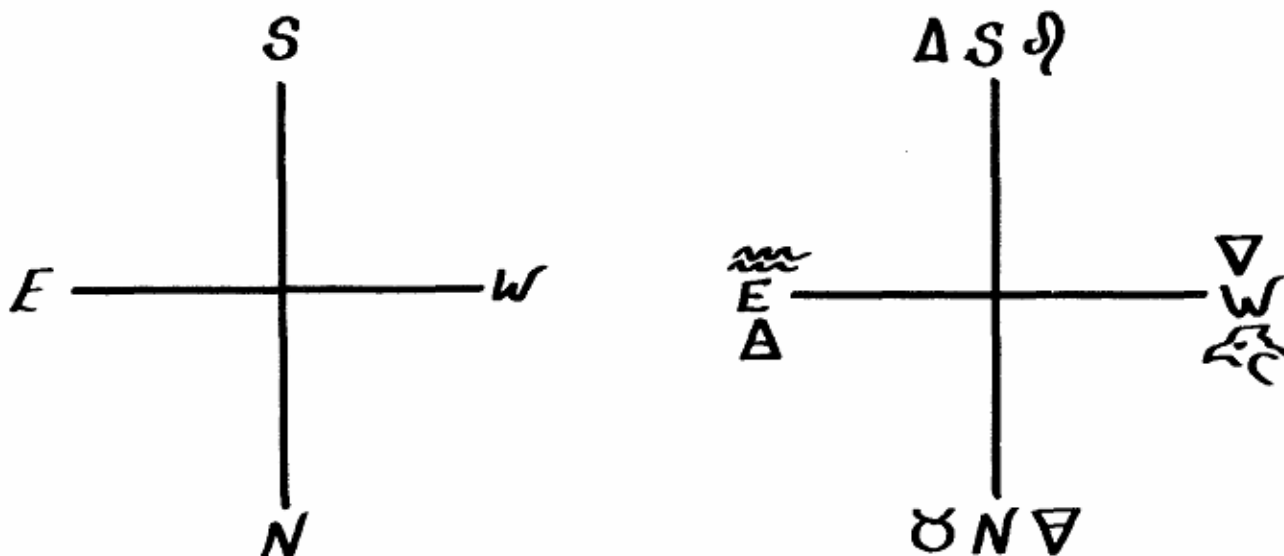

Чтобы отыскать Духов или Силы на их собственных планах, используйте следующие соответствия стихий сторонам света:

⁴⁷ Четырехугольники — то же, что и Скрижали. — Примеч. перев.

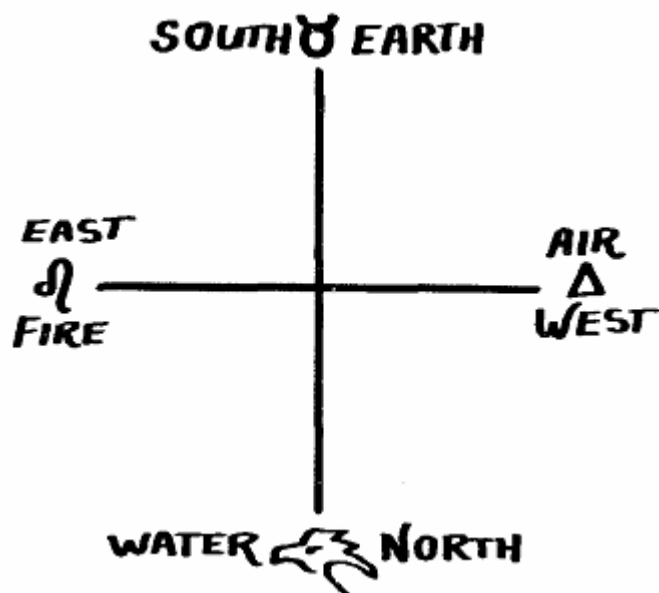

1. Восток
2. Огонь
3. Юг
4. Земля
5. Воздух
6. Запад
7. Вода
8. Север]

Такая же система, как в зодиаке.

Приняв это к сведению, мысленно расположитесь в центре полого куба, в центральной точке Скрижали Единения — между О слова HCOMA и второй N слова NANTA, согласно следующей схеме:

EXARP
HCOMA
Представьте, что вы стоите под буквой О
NANTA
ВИТОМ

Далее представьте, что вокруг вас, подобно четырем стенам комнаты, возвышаются Четыре Скрижали Стихий — сообразно четырем сторонам света.

Это субъективный метод работы.

Другой метод — вообразите сферический лунный камень, который заключает в себе Вселенную, вас самого в центре и Скрижаль Духа, или Единения, располагающуюся на северном и южном полюсах и в то же время делящую поверхность сферы на четыре части. Это объективный метод.

Енохианские Скрижали применимы ко Вселенной в целом, к Солнечной системе, Земле и Человеку. «Что наверху, то и внизу».

Вероятно, самый удобный подход для начинающего — применить эту схему к Земле, рассматривая Три Божественных Имени каждой из Скрижалей как три знака зодиака, относящиеся к одной четверти. Например, возьмите Скрижаль Огня и соотнесите OIP со Львом, TEAA — с Девой, PDOCE — с Весами. И таким же образом продолжайте далее с Божественными

Именами остальных Скрижалей, принимая за начальные точки знаки Керубим⁴⁸. Четверть астрологического дома⁴⁹ будет примерно соответствовать одному квадрату с буквой.

Каждым из этих участков при таком рассмотрении будет управлять некая фигура героического вида, ростом около двенадцати футов⁵⁰, не имеющая крыльев. Однако Имена Духа и Имена, расположенные над перекладиной Креста Распятия, даже на земном плане вызывают явление фигур поистине исполинских размеров и невероятной красоты, способных с легкостью поднять человека на ладони. Я видел такие фигуры, относящиеся к огненному Малому углу Скрижали Огня: АЗОДИЗОД (AZODIZOD) — огненно-красный, с изумрудно-зелеными пламенеющими крыльями и волосами; ЗОДАЗОДИ (ZODAZODEE) — черно-белый, пламенеющий и вспыхивающий; ИЗОДАЗОД (EEZODANZOD) — оранжево-голубой, окутанный ореолом огня; ЗОДИЗОДА (ZODEEZODAN) — оранжевый, с прозрачными золотыми крыльями, подобными золотой дымке, и окутанный золотой сетью.

Выбрав один из предложенных методов, совершите Малый ритуал изгнания с помощью Меча.

Призовите с помощью одного из Малых орудий необходимую стихию.

Возьмем для примера квадрат OMDI — квадрат Воды и Земли в земном Малом углу Великого Южного, или Огненного, Четырехугольника. Взяв Жезл Огня, следует начертать в четырех сторонах света уравнивающую пентаграмму активных стихий и пентаграмму Огня, используя только имена из Скрижалей: EDEL PERNA – VOLEXDO и SIODA. «Я приказываю Божественным Именем OIP TEAA PEDOCE и Именем BITOM, чтобы Ангел, управляющий Квадратом Воды и Земли OMEDEHEE повиновался моему велению и подчинился мне, когда я произношу Священное Имя TENOMEDEHEE».

Повторив это Воззвание в четырех сторонах света, повернитесь лицом к востоку, если вы намереваетесь сами отправиться на план этого квадрата, или к югу — если вы хотите призвать его Духов к себе. Смотрите на подготовленную и окрашенную должным образом Скрижаль до тех пор, пока она не запечатлеется у вас в памяти. Затем закройте глаза и вибрируйте имена OMEDEHEE OEMDEHEE, пока все ваше тело не охватит трепет и почти физически ощутимое жжение. Дальнейшие предписания не бесспорны и основаны только на моем личном опыте. Пройдите сквозь Скрижаль и постарайтесь увидеть некий ландшафт. Лично я на этом плане увидел тускло-красную растрескавшуюся землю. Сначала я оказался в пещере. Что касается символов, то мне было сказано, что данный квадрат — OMDI — подобен корням тигровой лилии; квадрат MDIO, расположенный справа от него, символизирует действующую в ней Жизнь; квадрат IOMD, что слева от OMDI, — сок, текущий в ее стебле и листьях, а квадрат DIOM, что слева от IOMD, — оранжевый цветок, покрытый черными пятнышками, вполне уместный символ Воздуха, Огня и Земли — желтого, красного и черного.

После этого я возвал к Царю и Шестерым Старейшинам, чтобы они объяснили мне общие свойства Четырехугольника в целом. Пройдя через несколько огненных планов, на каждом из которых Белизна и Сияние последовательно возрастали, я остановился на вершине высокой башни, расположенной в самом центре Четырехугольника, между двумя буквами А. Здесь Шестеро Старейшин сообщили мне, что отчасти они символизируют планеты, но что их имена в действительности следует читать по кругу — способом, который будет открыт нам позднее. Единственное, что мне удалось выяснить в тот раз, — это следующая схема соответствий Греческого Креста, в центре которой находится Царь:

⁴⁸ Т.е. Божественные имена Скрижали Воды соотносятся со Скорпионом, Стрельцом и Козерогом, Скрижали Воздуха — с Водолеем, Овном и Рыбами, а Скрижали Земли — с Тельцом, Близнецами и Раком. — *Примеч. перев.*

⁴⁹ Т.е. участок дуги протяженностью 7,5 градуса. — *Примеч. перев.*

⁵⁰ Около 3,5 — 4 метра. — *Примеч. перев.*

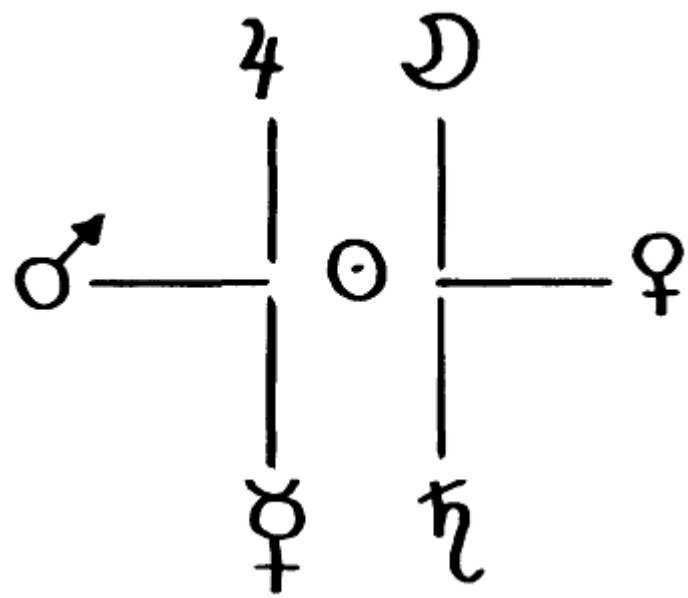
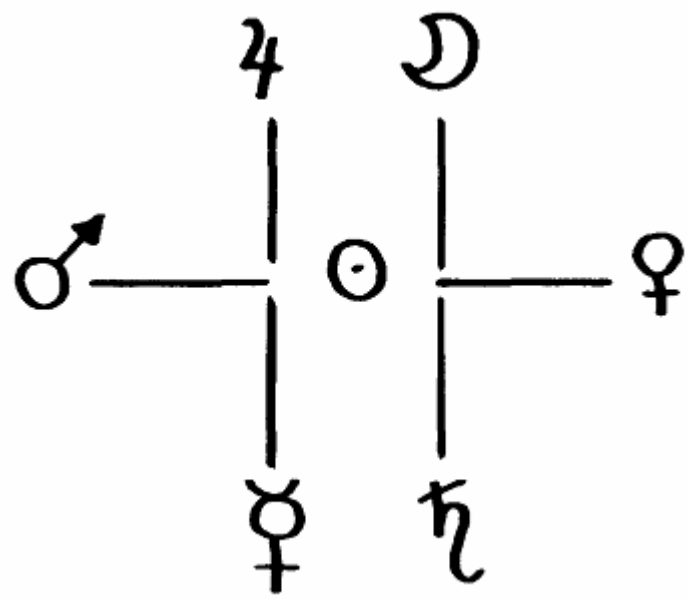

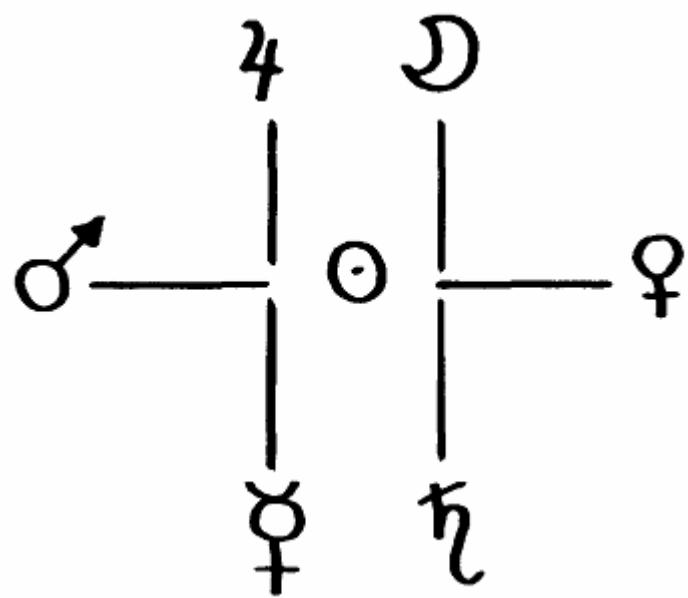
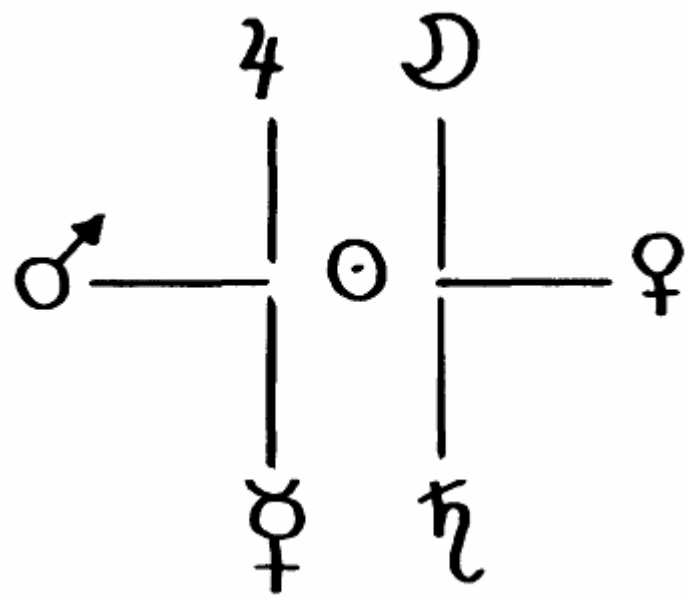

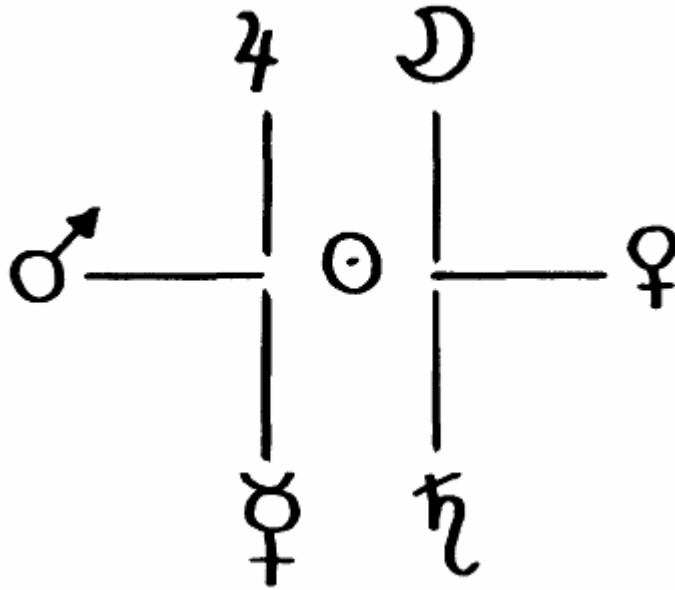

Кроме того, у меня сложилось впечатление, что буквы Крестов противоположны по силе — положительной или отрицательной в различных случаях — буквам, заключенным в Квадратах.

Из лекций же, распространяемых среди Адептов, я узнал, что Ангелы, поставленные над Малыми углами этого Великого Четырехугольника, обладают следующими способностями:

Связывание воедино

Огонь — центробежная и центростремительная сила.

Разрушение

Расширение и стягивание и т.д.

Перемещение с места на место

Вода — движение, вибрация, изменение форм.

Техническое мастерство

Земля — творческая, созидательная работа на материальном плане.

Владение тайнами человеческой природы

Огонь — власть над человеческой натурой, ясное видение и т.д.

А также, что подчиненные Ангелы этих Углов управляют:

Эликсирами

Воздух — очищение от иллюзий, болезней и грехов посредством сублимации.

Металлами

Вода — правильные способы поляризации Души для привлечения LVX.

Камнями

Земля — закрепление Высшего Я в очищенном теле.

Трансмутацией

Огонь — освящение тела и трансмутация в результате освящения.

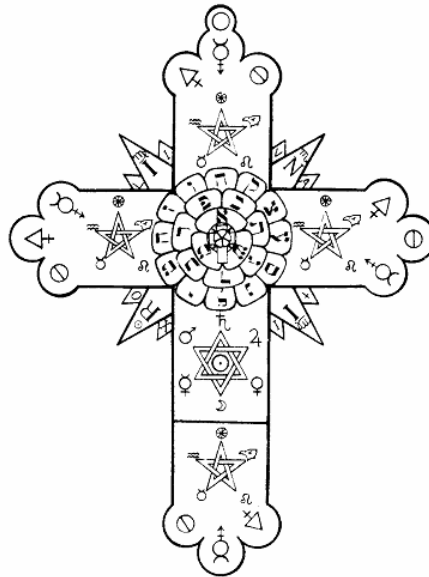

СОРОК ВОСЕМЬ АНГЕЛЬСКИХ КЛЮЧЕЙ, ИЛИ КЛИЧЕЙ

Достопочтеннейший Брат D.D.C.F. (С.Л. Макгрегор Мазерс)

При использовании следующих далее Ключей, или Кличей, следует соблюдать величайшую осторожность и торжественность, особенно если они произносятся на Ангельском Языке, на коем были ниспосланы. Всякий, кто оскверняет их, используя с нечистыми помыслами и без должной осведомленности об их свойствах и применении, причиняет себе тем самым большой вред, как духовный, так и физический. Первые девятнадцать Ключей, или Кличей, из которых изречены только восемнадцать, соответствуют Скрижали Единения и Четырем Земным Скрижальям, вместе с которыми их и надлежит использовать. Первый Ключ не имеет числа и невыразим, ибо это есть Ключ Божества. Поэтому для нас он обозначается числом 0, хотя Ангельские чины числят его Первым. Соответственно, их Второй Ключ для нас — Первый, и так далее. К Скрижали Единения относятся Шесть Кличей, Первый из которых — наивысший и стоит над остальными пятью. Оставшиеся Двенадцать Кличей распределены по Четырем Скрижальям Стихий.

Первый Ключ управляет Скрижалью Единения в целом. Его следует применять первым во всех воззваниях к Ангелам этой Скрижали, но в воззваниях к Ангелам остальных четырех Скрижалей он не используется вовсе. Второй Ключ применяется как воззвание к Ангелам Букв E.N.N.V., символизирующим особую власть Духа над Скрижалью Единения. Он также должен предшествовать всем воззваниям к Ангелам этой Скрижали, следуя за Первым Ключом. Но, как и Первый Ключ, в воззваниях к Ангелам остальных Четырех Скрижалей он не применяется. (Такие числа, как 456, 6739 и др., встречающиеся в некоторых Кличах, заключают в себе тайны, разъяснению которых здесь не место.) Следующие Четыре Ключа, или Клича, используются для воззвания как к Ангелам Скрижали Единения, так и к Ангелам Четырех Земных Скрижалей. Третий Ключ следует использовать для воззвания к Ангелам букв строки EXARP, к Ангелам Скрижали Воздуха в целом и к Ангелам Малого угла этой Скрижали, относящегося к ее собственной стихии — Воздуху Воздуха. Четвертый Ключ следует использовать для воззвания к Ангелам букв строки HCOMA, к Ангелам Скрижали Воды в целом и к Ангелам Малого угла этой Скрижали, относящегося к ее собственной стихии — Воде Воды. Пятый Ключ следует использовать для воззвания к Ангелам букв строки NANTA, к Ангелам Скрижали Земли в целом и к Ангелам Малого угла этой Скрижали, относящегося к ее собственной стихии — Земле Земли. Шестой Ключ следует использовать для воззвания к Ангелам букв строки BITOM, к Ангелам Скрижали Огня в целом и к Ангелам Малого угла этой Скрижали, относящегося к ее собственной стихии — Огню Огня. Таково применение Ключей Скрижали Единения. Остальные Двенадцать Ключей относятся к оставшимся Малым углам Четырех Земных Скрижалей и распределяются согласно указаниям в следующей далее таблице.

ПЕРВЫЙ КЛЮЧ

«Я царствую над вами», — говорит Господь Справедливости.
Этот Ключ — для Скрижали Единения в целом.

ВТОРОЙ КЛЮЧ

Крылья ветров обнимут ли дивные голоса ваши?
Этот Ключ — для столбца EHNВ.

ТРЕТИЙ КЛЮЧ

«Зрите, — молвит Господь ваш, — я есмь Круг, на ладонях коего стоят Двенадцать Царств».

Этот Ключ — для строки EXARP и для Скрижали Воздуха, IDOIGO, Воздуха Воздуха.

ЧЕТВЕРТЫЙ КЛЮЧ

Я утвердил стопы свои на юге и, оглядевшись, молвил.
Этот Ключ — для строки HCOMA и для NELGRP, Воды Воды.

ПЯТЫЙ КЛЮЧ

Могучие Звуки проникли в Третий угол.
Этот Ключ — для строки NANTA и Скрижали Земли, CABALPT.

ШЕСТОЙ КЛЮЧ

Духи Четвертого угла — девятеро сильных на тверди вод.
Этот Ключ — для строки ВТОМ и Скрижали Огня, RZIONR, Огня Огня.

СЕДЬМОЙ КЛЮЧ

Восток — обитель дев, поющих хвалы средь огней Первой Славы.
Этот Ключ — для строки Воды Воздуха, LILACZO.

ВОСЬМОЙ КЛЮЧ

Полдень, Первый, подобен Третьим Небесам, сотворенным на двадцати шести Столпах гиацинтовых.

Этот Ключ — для Земли Воздуха, AIAOAI.

ДЕВЯТЫЙ КЛЮЧ

Могучая стража огня с обоюдоострыми мечами пламенными.
Этот Ключ — для Огня Воздуха, OAUVRZR.

ДЕСЯТЫЙ КЛЮЧ

Громы Суда и Гнева сочтены и сокрыты на севере в подобии дуба.
Этот Ключ — для Воздуха Воды, OBLGOTCA.

ОДИННАДЦАТЫЙ КЛЮЧ

Заскрипел могучий престол, и вот — полетели на восток пять громов.
Этот Ключ — для Земли Воды, MALADI.

ДВЕНАДЦАТЫЙ КЛЮЧ

О вы, правящие югом, 28 Светочей Скорби.
Этот ключ — для Огня Воды, IAAASD.

ТРИНАДЦАТЫЙ КЛЮЧ

**О вы, Мечи юга, коим дано 42 ока, дабы разжигать ярость греха.
Этот Ключ — для Воздуха Земли, ANGPOI.**

ЧЕТЫРНАДЦАТЫЙ КЛЮЧ

**О вы, Сыны Ярости, что рождена Справедливым, восседающие на 24 престолах.
Этот Ключ — для Воды Земли, ANAEEM.**

ПЯТНАДЦАТЫЙ КЛЮЧ

**О Ты, Правитель Первого Пламени, под крылами коего 6739 оплетающих.
Этот Ключ — для Огня Земли, OSPMNIR.**

ШЕСТНАДЦАТЫЙ КЛЮЧ

**О ты, Второе Пламя, Обитель Справедливости, имеющее начало во Славе.
Этот Ключ — для Воздуха Огня, NOALMR.**

СЕМНАДЦАТЫЙ КЛЮЧ

**О ты, Третье Пламя, чьи крыла — шипы, разжигающие томление.
Этот Ключ — для Воды Огня, VADALI.**

ВОСЕМНАДЦАТЫЙ КЛЮЧ

**О ты, могучий Свет и пылающий Пламень утешения.
Этот Ключ — для Земли Огня, UVOLBXDO.**

Итак, Скрижали Воздуха соответствуют 3-й, 7-й, 8-й и 9-й, Скрижали Воды — 4-й, 10-й, 11-й и 12-й, Скрижали Земли — 5-й, 13-й, 14-й и 15-й, Скрижали Огня — 6-й, 16-й, 17-й и 18-й Ключи. Следовательно, чтобы призвать, например, Ангелов строки NANTA из Скрижали Единения, прочти сперва Первый и Второй Ключи, а затем Пятый, после чего используй необходимые Имена. Для того же, чтобы призвать Ангелов Малого угла IDOIGO, Воздуха Скрижали Воздуха, прочти только Третий Ключ, после чего используй надлежащие Имена. Но чтобы призвать Ангелов Малого угла CADALI, Воды Скрижали Огня, вначале прочти Шестой Ключ, затем Семнадцатый, а после используй необходимые Имена. Для Огненного же угла Скрижали Огня достаточно будет одного Шестого Ключа, равно как и для Царя и Ангельских Старейшин этой Скрижали. Так же и с прочими углами остальных Скрижалей. Изложенных правил будет достаточно для работы. Эти Кличи даны тебе в помощь для созерцания Скрижалей духовным зрением и для магических операций с ними, однако знай, что они относятся к гораздо более высокому плану, нежели действие Скрижалей в мире Асия. Поэтому их и применяют для того, чтобы привнести в этот мир влияние Высшего Света и Всемогущих Сил; и по этой же причине, как было сказано выше, не должно осквернять их, используя необдуманно, с нечистыми или легковесными помыслами.

ПЕРВЫЙ КЛЮЧ

ЕНОХИАНСКИЙ ТЕКСТ

Ol Sonf Vorsag Goho Iad Balt, Lonsh Calz Vonpho Sobra Z-O! Ror I Ta Nazps Od Graa Ta Malprg Ds Hol-Q Qaa Nothoa Zimz Od Commah Ta Nobloh Zien. Soba Thil Gnonp Prge Aldi Ds Vrbs Oboleh G Rsam; Casarm Ohorela Taba Pir Ds Zonrensg Cab Erm Iadnah Pilah Farzm Znrza Adna Gono Iadpil Ds Hom Od To h Soba Ipam Lu Ipamis Ds Loholo Vep Zomd Poamal Od Bogpa Aai Ta Piamol Od Vaoan Zacare Eca Od Zamran Odo Cicle Qaa Zorge Lap Zirdo Noco Mad, Hoath Iaida.

ПРОИЗНОШЕНИЕ

Oh-el Soh-noof Vay-oh-air-sahjee Goh-hoh Ee-ah-dah Bahl-tah, Elon-shee Kahl-zoad Von-pay-hoh Soh-bay-rah Zoad-oh-lah!

Roh-ray Ee Tah Nan-zoad-pay-ess, Oh-dah Jee-rah-ah Tah Mahl- peer-jee:

Dah-ess Hoh-el-koh Kah-ah No-thoh-ah Zoad-ee-mah-zoad Oh-dah Koh-mah-mahhay Tah Noh-bloh-hay Zoad-ee-aynoo;

So-bah Tah-heelah Jee-noh-noo-pay Peer-jee Ahl-dee; Dah-ess Ur-bass Oh-boh-lay Jee Rah-sah-may;

Cahs-armay Oh-hor-raylah Tah-bah Peer; Dah-es Zoad-oh-noo-ray-noo-sah-jee Kahbah Air-may Ee-ad-nah.

Peelah-hay Far-zoad-mee Zoad-noo-ray-zoad-ah Ahd-nah Goh-noh Ee-ah-dah-pee-ayl Dah-ess Hoh-may Oh-dah Toh hay;

Soh-bay Ee-pah-may Loo Ee-pah-mees; Dah-ess Loh-hoh-loh Vay-pay Zoad-oh-Maydah Po-ah-may-ell, Oh-dah Boh-jee-pay Ah-ah-ee Tay-ah Pee-ah-pay Pee-ah-moh-ayl Oh-dah Vay-oh-ah-noo.

Zoad-a-kah-ray Ay-kah Oh-dah Zoad-a-mer-ahnoo. Oh-dah Kee-klay kah-ah. Zoadorjee Lah-pay Zoad-eer-raydoh Noh-koh Mahdah, Hoh-ah-tah-hay Ee-ah-ee-dah.

О-эль Со-нуф Сэ-о-эр-саджи Го-хо И-а-да Бал-та Эль-он-ши Каль-зод Вон-пэ-хо:

Со-бэ-ра Зод-о-ла.

Ро-рэ И Та Нан-зод-пэ-эс, О-да Джи-ра-а Та Маль-пир-джи:

Да-эс Хо-эль-ко Ка-а Но-то-а Зод-и-ма-зод О-да Ко-ма-ма-хэ Та Но-бло-хэ Зод-и-эну;

Со-ба Та-хила Джи-но-ну-пэ Пир-джи Аль-ди; Да-эс Ур-бас О-бо-лэ Джи Ра-са-мэ;

Кас-армэ О-хор-рэла Та-ба Пир; Да-эс Зод-о-ну-рэ-ну-са-джи Ка-ба Эр-мэ И-ад-на.

Пила-хэ Фар-зод-эм Зод-ну-рэ-зод-а Ад-на Го-но И-а-да-пи-эль Да-эс Хо-мэ О-да То хэ;

Со-бэ И-па-мэ Лу И-па-мис; Да-эс Ло-хо-до Вэ-пэ Зод-о-мэ-да По-а-ма-эль, О-да Бо-джи-па А-а-и Тэ-а Пи-а-пэ Пи-а-мо-эль О-да Вэ-о-а-ну.

Зод-а-ка-рэ Э-ка О-да Зод-а-мер-ану. О-да Ки-клэ КА-а. Зод-орджи Ла-пэ Зод-ир-рэдо Но-ко Мада, Хо-а-та-хэ Иа-и-да.

АНГЛИЙСКИЙ ПЕРЕВОД

I reign over you Saith the God of Justice. In power exalted above the firmament of Wrath.

In Whose hands the Sun is as a sword and the Moon as through-thrusting fire:

Who measureth your garments in the midst of my vestures and trussed you together as the palms of my hands:

Whose seats I garnished with the fire of gathering:

Who beautidied your garments with admiration:

To Whom I made a law to govern the Holy Ones: Who delivered you a rod with the Ark of Knowledge.

Moreover Ye lifted up your voices and sware obedience and faith to Him that liveth and triumpheth:

Whose beginning is not nor end cannot be: which shineth as a flame in the midst of your Palaces and reigneth amongst you as the balance of righteousness and truth.

Move therefore and show yourself: open the mysteries of your creation. Be friendly unto me. For I am the servant of the same your God, the true worshipper of the Highest.

РУССКИЙ ПЕРЕВОД

«Я царствую над вами, — говорит Господь Справедливости, — властью, вознесенной превыше тверди гнева».

В чьих руках солнце — как меч, а луна — как пламень, насквозь пронзающий;

Кто отмерил одеяния ваши среди покровов моих и крепко соединил вас вместе, как ладони рук моих;

Чьи престолы уснастил я огнем собрания;

Кто украсил одеяния ваши восторгом.

Кому я дал закон, повелевающий Святыми; Кто принес вам жезл с ковчегом познания.

Сверх того возвысили вы голоса ваши и поклялись в повиновении и вере Тому, кто живет и торжествует;

Кому нет начала и не будет конца; Кто сияет, как пламя, среди дворцов ваших и царствует среди вас, как равновесие праведности и правды.

Выйдите же и покажитесь; откройте тайны сотворения вашего. Будьте дружественны со мною. Ибо я — слуга Бога вашего, верный почитатель Всевышнего.

ВТОРОЙ КЛЮЧ

ЕНОХИАНСКИЙ ТЕКСТ

Adgt Vpaah Zong Om Faaip Sald Vi-I-V L Sobam Ial-Prg I-Za-Zaz Pi-Adph.

Casarma Abrang Ta Talho Paracleda Q Ta Lorslq Turbs Ooge Baltoh.

Givi Chis Lusd Orri Od Micalp Chis Bia Ozongon.

Lap Noan Trof Cors Ta Ge O Q Manin Ia-Idon.

Torzu Gohe L Zacar Eca C Noqod Zamran Micalzo Od Ozazm Vrelp Lap Zir Io-Iad.

ПРОИЗНОШЕНИЕ

Ahd-gee-tay Oo-pah-hay Zoad-oh-noo-jee Oh-mah Fah-ah-ee-pay Saldah, Vee-ee-vee Ayl, Soh-bah-may Ee-ahl-peer-jee Ee-zoad-ah-zoad-ah-zoad Pee-ahd-pay-hay;

Cah-sarmah Ah-brahn-jee Tah-hoh Paraclaydah, Koh Tah Lor-es-sel-koh Toor-bay-ess Oh-oh-jee Bahl-toha.

Jee-vee Kah-hee-sah Loos-dah Ohr-ree Oh-dah Mee-cal-pah Kah-hees-ah Bee-ah Oh-zoad-oh-noo-goh-noo.

Lah-pay Noh-ah-noo Troh-eff Corsay Tah Jee Oh Koh Mah-nee-no Ee-ah-ee-doh-noo.

Tohr-zoad-oo Goh-hay Ayl. Zoad-a-kar-ray Ay-Kah Kah Noh-Kwoh-dah. Zoad-amerah-noo. Me-kah-el-zoad-oh Oh-dah Oh-zoad-ah-zoad-may Oo-rel-pay, Lah-pay Zoadee-ray Ee-oh Ee-ah-dah.

Ад-ги-тэ У-па-хэ Зод-о-ну-джи О-ма Фа-а-и-пэ Сальда Ви-и-ви Эль Со-ба-мэ И-аль-пир-джи И-зод-а-зод-а-зод Пи-ад-пэ-хэ.

Ка-сарма А-бран-джи Та-хо Паракледа Ко Та Лор-эс-сель-ко Тур-бэ-эс О-о-джи Баль-тоха.

Джи-ви Ка-хи-са Лус-да Ор-ри О-да Ми-каль-па Ка-хис-а Би-а О-зод-о-ну-го-ну.

Ла-пэ Но-а-ну Тро-эф Корсэ Та Джи О Ко Ма-ни-но И-а-и-до-ну.

Тор-зод-у Го-хэ Эль. Зод-а-кар-рэ Э-Ка Ка Но-Кво-да Зод-амер-а-ну. Ме-ка-эль-зод-о О-да О-зод-а-зод-мэ У-рель-пэ Ла-пэ Зод-и-рэ И-о И-а-да.

АНГЛИЙСКИЙ ПЕРЕВОД

Can the Wings of the Winds Understand your voices of wonder. O You the Second of the First, Whom the burning flames have framed within the depth of my jaws;

Whom I have prepared as cups for a wedding or as flowers in their beauty for the Chamber of the Righteous.

Stronger are your feet than the barren stone and mightier are your voices than the manifold winds.

For ye are become a building such as is not save in the mind of the All-Powerful.

Arise, saith the First. Move, therefore, unto thy servants. Show yourselves in power and make me a strong seer of things, for I am of Him that liveth forever.

РУССКИЙ ПЕРЕВОД

Крылья ветров обнимут ли дивные голоса ваши? О вы, Вторые из Первых, Кого сотворило пламя палящее в жерле зева моего!

Кого приготовил я как чаши для пира брачного или цветы во красе их для Чертогов Праведного.

Крепче камня бесплодного стопы ваши, и сильнее многих ветров голоса ваши!

Ибо вы сделались как здание, подобного коему нет, кроме как в замыслах Всемогущего!
«Восстаньте», — молвит Первый. Выйдите же к слугам Его. Явитесь в силе и сделайте меня пророзливцем сильным, ибо я от Того, кто живет вовеки.

ТРЕТИЙ КЛЮЧ

ЕНОХИАНСКИЙ ТЕКСТ

Micma Goho Mad Zir Comselha Zien Biah Os Londoh Norz Chis Othil Gigipah Vnd-L Chis ta Pu-
Im Q Mospleh Teloch Qui-I — N Toltorg Chis I Chis-Ge In Ozien Ds T Brgdo od Torzul.

I Li E Ol Balzarg Od Aala Thiln Os Netaab Dluga Vonsarg Lonsa Cap-Mi Ali Vors CLA Homil
Cocasb Fafen Izizop Od Miinoag De Gnetaab Vaun Na-Na-E-El Panpir Malpirg Pild Caosg.

Noan Vnalah Balt Od Vaoan. Do-O-I-A p Mad Goholor Gohus Amiran. Micma Iehusoz Ca-Cacom
Od Do-O-A-In Noar Mica-Olz A-Ai-Om, Casarmg Gohia. Zacar Vniglag Od Im-Va-Mar Pugo Plapli
Ananael Qa-A-An.

ПРОИЗНОШЕНИЕ

Meek-mah! Goh-hoh Mah-dah. Zoad-eeray Kohm-sayl-hah Zoad-ee-ay-noo Be-ahhay Oh-ess Lon-
doh-hah. Nohr-zoad Kah-heesah Otheelah Jee-jee-pay-hay, Oon-dah-lah Kah-heesah Tah Poo-eem Kwo-
Mohs-play Taylohk-hay, kwee-eenoo Tohl-torjee, Kahees Ee Kah-hees-jee Ee-noo Oh-zoad-ee-ay-noo,
Day-ess Tay Bray-jee-dah Oh-dah Tor-zoad-oo-lah.

Ee-Lee Ay Oh-Lah Bahl-zoad-ahr-jee Oh-dah Ah-ah-lah, Tay-heelnoo Oh-ess Nay-tahah-bay, Dah-
loo-gahr Vohn-sahrjee Lohn-sah Cahpeemee-ahlee Vor-sah Cah Ay1 Ah, Hoh-meel Koh-kahs-bay; Fah-
faynoo Ee-zoad-ee-zoad-oh-pay Oh Dah Mee-ee-noh-ahjee Day Jee-nay-tah-ah-bah Vah-oo-noo Nah-
nah-ay-ayl; Pahn-peer Mahl-peerjee Pee-el-dah Kah-ohs-gah.

Noh-ah-noo Oo-nah-lah Baltah Oh-dah Vay-oh-ah-noo.

Doo-oh-ee-ah-pay Mah-dah, Goh-hoh-lor Goh-hoos Ah-mee-rah-noo. Meek-mah Yehhoo-soh-zoad
Kah-Kah-komah Oh-dah Doh-oh-ah-ee-noo Noh-ahr Mee-kah-ohl-zoad Ah-ah-ee-oh-mah, Kah-sarmjee
Goh-hee-ah; Zoadah-kah-ray Oo-nee-glah-jee Oh-dah Eem-vah-mar Poojoh, Plahplee Ah-nah-nahayl
Kah-ah-noo.

Мик-ма! Го-хо Ма-да. Зод-ирэ Ком-сэль-ха Зод-и-э-ну Би-а-хэ О-эс Лон-до-ха. Нор-зод Ка-
хиса Отхила Джи-джи-пэ-хэ, Ун-да-ла Ка-хиса Та Пу-им Кво Мос-плэ Тэлок-хэ, кви-ину Толь-
торджи, Ка-хис И Ка-хис-джи И-ну О-зод-и-э-ну, Дэ-эс, Тэ Брэ-джи-да О-да Тор-зод-у-ла.

И-ли Э О-ла Баль-зод-ар-джи О-да А-а-ла, Тэ-хилну О-эс Нэ-та-а-бэ, Да-лу-гар Вон-сарджи
Лон-са Капими-али Вор-са Ка Эль А, Хо-миль Ко-кас-бэ; Фа-фэну И-зод-и-зод-о-пэ О Да Ми-и-
но-аджи Дэ Джи-нэ-та-а-ба Ва-у-ну На-на-э-эль; Пан-пир Маль-пирджи Пи-эль-да Ка-ос-га.

Но-а-ну У-на-ла Бальта О-да Вэ-о-а-ну.

Ду-о-и-а-пэ Ма-да, Го-хо-лор Го-хус А-ми-ра-ну. Мик-ма Йе-ху-со-зод Ка-Ка-кома О-да До-
о-а-и-ну Но-ар Ми-ка-оль-зод А-а-и-о-ма, Ка-сармджи Го-хи-а;

Зода-ка-рэ У-ни-гла-джи О-да Им-ва-мар Пуджо Плапли А-на-на-эль Ка-а-ну.

АНГЛИЙСКИЙ ПЕРЕВОД

Behold Saith your God. I am a Circle on whose hands stand Twelve Kingdoms. Six are the seats of
Living Breath, the rest are as sharp sickles or the horns of Death, wherein the creatures of Earth are and
are not, except Mine own hands which also sleep and shall rise.

In the first I made you stewards and placed you in the seats Twelve of Government, giving unto
every one of you power successively over Four, Five and Six, the true Ages of Time: to the intent that
from the highest Vessels and the corners of your governments ye might work My power: Pouring down
the Fires of Life and increase continually upon the Earth.

Thus ye are become the Skirts of Justice and Truth.

In the Name of the same your God lift up, I say yourselves. Behold. His mercies flourish and His Name is become mighty amongst us, in Whom we say: Move, Descend and apply your selves unto us, as unto the Partakers of the Secret Wisdom of your creation.

РУССКИЙ ПЕРЕВОД

«Зрите, — молвит Господь ваш, — я есмь Круг, на ладонях коего стоят Двенадцать Царств. Шесть из них — престолы Духа Живого, остальные — как серпы острые или роги Смерти. В них твари земные где есть, где нет, кроме тех, что в руках Моих опочили и восстанут.

От начала я сделал вас управителями и поместил вас на двенадцати Престолах Владычества, и каждому дал власть на четыре, пять и шесть Веков истинных, дабы из Сосудов высочайших и углов владений ваших исполняли вы Мою власть, изливая Огни Жизни и преумножения непрестанно на землю.

Посему вы сделались Подолами Справедливости и Правды».

Во Имя Бога вашего, поднимитесь, говорю я вам! Зрите: милости Его цветут; и могучим среди нас стало Имя Его, Коим говорим мы: выйдите, снизойдите и приклонитесь к нам, сопричастным Тайной Мудрости сотворения вашего!

ЧЕТВЕРТЫЙ КЛЮЧ

ЕНОХИАНСКИЙ ТЕКСТ

Othil Lusdi Babage Od Dorpha Gohol

G-Chis-Gee Avavago Cormp P D Ds Sonf Vi-vi-Iv?

Casarmi Oali MAPM Sobam Ag Cormpo Crp L

Casarmg Cro-Od-Zi Chis Od Vgeg, Ds T Capmiali Chis Capimaon Od Lonshin Chis Ta L-O CLA

Torzu Nor-Quasahi Od F Caosga Bagle Zire Mad Ds I Od Apila

Do-O — A — Ip Qaal Zacar Od Zamran Obelisong Rest-El-Aaf Nor-Molap.

ПРОИЗНОШЕНИЕ

Oh-thee-lah Loos-dee Bah-bah-jee Oh-dah Dor-pay-hah Goh-hoh-lah:

Jee-kah-hees-jee Ah-vah-vah-goh Kohr-em-pay Pay-Dah Dah-ess Sohnoof Vee-vee-eevah

Kas-ahrm-ee Oh-ah-lee Em-Ah-Pay-Em Soh-bah-mah Ah-gee Kohr-em-poh Kah-arpay Ayl:

Kah-sahrmjee Kroh-oh-dah-zoadee Kah-heesah Ohdah Vah-jeejee, Dah-ess Tay Kahpee-mah-lee
Kah-heesah Kappee-mah-ohnoo, Oh-dah Lon-sheenooh Kah-heesah Tay-ah Aylo-oh Kay-El-Ah.

Tor-zoad-oo Nohr-kwah-sahee, Oh-dah Eff Kah-ohs-gah; Bah-glays Zoad-eeray Mahdah Dah-ess
Ee Ohdah Ahpeelah.

Doo-ah-ee-pay Kah-ah-lah, Zoad-a karah Oh-dah Zoadamerahnoo Oh-bayleesonjee, Raystellah Ah-ah-eff Nohr-moh-lahpay.

О-тхи-ла Лус-ди Ба-ба-джи О-да Дор-пэ-ха Го-хо-ла:

Джи-ка-хис-джи А-ва-ва-го Кор-эм-пэ Пэ-Да Да-эс Сонуф Ви-ви-и-ва Касс-арм-и О-а-ли Эм-А-Пэ-Эм Со-ба-ма А-ги Кор-эм-по Ка-ар-пэ Эль:

Ка-сарбджи Кро-о-да-зоди Ка-хиса Ода Ва-джи-джи, Да-эс Тэ Ка-пи-ма-ли Ка-хиса Капи-ма-ону, О-да Лон-шину Ка-хиса Тэ-а Эло-о Кэ-Эль-А.

Тор-зод-у Нор-ква-сахи, О-да Эф Ка-ос-га; Ба-глэ Зод-ирэ Мада Да-эс И Ода Апила.

Ду-а-и-пэ Ка-а-ла, Зод-а кара О-да Зодамерану О-бэлисонджи, Рэст-эль А-а-эф Нор-мо-лапэ.

АНГЛИЙСКИЙ ПЕРЕВОД

I have set my feet in the South and have looked about me saying:

Are not the Thunders of Increase numbered thirty-three which reign in the Second Angle?

Under Whom I have placed Nine Six Three Nine, Whom None hath yet numbered but One:

In Whom the Second Beginning of things are and wax strong, which also successively are the numbers of Time, and their powers are as the first.

Arise ye Sons of Pleasure and visit the Earth: For I am the Lord your God which is and liveth for ever.

In the Name of the Creator, move and show yourselves as pleasant deliverers that you may praise Him amongst the Sons of Men.

РУССКИЙ ПЕРЕВОД

Я утвердил стопы свои на юге и, оглядевшись, молвил:

Не Громы ли Преумножения числом тридцать три царствуют во Втором Углу?

Те, во власть коим Я отдал Девять Шесть Три Девять, кого никто доселе не счел, кроме Единого;

Те, в коих Второе Начало всего пребывает и крепнет; кто суть также исчисления времен, и силы коих, как у первых.

Восстаньте, Сыны Веселья, и посетите землю, ибо Я — Господь Бог ваш, сущий и приносящий.

Во Имя Создателя, выйдите и явитесь как вестники радости, дабы восславить Его среди Сынов Человеческих!

ПЯТЫЙ КЛЮЧ

ЕНОХИАНСКИЙ ТЕКСТ

Sapah Zimii DUIV od noas ta quanis Adroch, Dorphal Caosg od faonts Piripsol Ta blior.

Casarm am-izpi nazarth AF od dlugar zizop zlida Caosgi toltorgi:

Od z chis e siasch L ta Vi-u od Iaod thild ds Hubar PEOAL, Sobo-Cormfa chis Ta LA, Vls od Q Cocasb.

Eca niis, od darbs qaas. F etharzi od bliora. Ia-Ial ednas cicles. Bagle? Ge-Iad I L.

ПРОИЗНОШЕНИЕ

Sah-pah-hay Zoad-ee-mee-ee Doo-ee-vay, Oh-dah Noh-ahs Tay-ah Kah-nees Ah-drohkay, Dohr-pay-hal Kah-ohs-gah Oh-dah Fah-ohn-tay-ess Pee-reep-sohl Tay-ah Blee-ohr.

Kah-sarmay Ah-mee-eeep-zoad-ee Nah-zoad-arth Ah-eff Oh-dah Dahloo-gahr Zoad-eezoad-oh-pay Zoad-leedah Kah-ohs-jee Tohl -torjee;

Oh-dah Zoad Kah-heesah Ay-See-ahs-kay Ayl Tah vee-Oo-Oh-dah Ee-ah-ohdah Tayheeldah Dah-ess Hoobar Pay Ay Oh Ah Ayl.

Soh-bah Kohr-em-fah Kah-heesah Tay-ah El-ah Vah-less Oh-dah Koh-Koh-Kahs-bay.

Ag-kah Nee-ee-sah Oh-dah Dahr-bay-ess.

Kah-ah-sah Eff Aythar-zoadee Oh-dah Blee-ohr-ah. Ee-ah-ee -ah-ayl.

Ayd-nahss Keeklay-sah. Bah-glay? Jee-Ee-Ahdah Ee-el!

Са-па-хэ Зод-и-ми-и Ду-и-вэ, О-да Но-ас Тэ-а Ка-нис А-дро-кэ Дор-пэ-халь Ка-ос-га О-да Фа-он-тэ-эсс Пи-рип-соль Тэ-а Бли-ор.

Ка-сармэ А-ми-ип-зод-и На-зод-ар-та-хэ А-эф О-да Далу-гар Зод-и-зод-о-пэ Зод-лида Ка-ос-джи Толь-торджи;

О-да Зод Ка-хиса Э-си-ас-кэ Эль Та ви-о-О-да И-а-ода Тэ-хильда Да-эс Хубар Пэ Э О А Эль.

Со-ба Кор-эм-фа Ка-хиса Тэ-а Эль-а Ва-лес О-да Ко-Ко-Кас-бэ. Аг-ка Ни-и-са О-да Дар-бэ-эс.

Ка-а-са Эф Этэ-хар-зоди О-да Бли-ор-а. И-а-и-а-эль.

Эд-нас Киклэ-са. Ба-глэ? Джи-и-Ада И-эль!

АНГЛИЙСКИЙ ПЕРЕВОД

The mighty sounds have entered in the Third Angle and are become as Olives in the Olive Mount, Looking with Gladness upon the Earth, and dwelling in the Brightness of the Heavens as continual comforters.

Unto Whom I fastened 19 Pillars of Gladness and gave them Vessels to water the Earth with all her creatures:

And they are the brothers of the First and Second, and the beginning of their own Seats which are garnished with 69636 Continual Burning Lamps, whose numbers are as the First, the Ends, and the Contents of Time.

Therefore come ye and obey your creation. Visit us in peace and comfort.

Conclude us Receivers of your Mysteries, For why? Our Lord and Master is the All One.

РУССКИЙ ПЕРЕВОД

Могучий звуки проникли в Третий угол и стали как оливы на Оливковой горе, взирая с радостью на землю и обитая в Сиянии Небес, как утешители неустанные.

Те, с коими связал я 19 Столпов Радости и кому вручил Сосуды для орошения земли со всеми ее тварями.

И они — братья Первым и Вторым и начало собственным Престолам, украшенным 69636 Светочами Неугасимыми, числа коих подобны Первым, и Последним, и всему, что вмещает Время.

Посему придите и повинуйтесь творению своему. Посетите нас в мире и покое.

Признайте нас Восприемниками Тайн ваших. Почему? Господь и Владыка наш — Всеедин!

ШЕСТОЙ КЛЮЧ

ЕНОХИАНСКИЙ ТЕКСТ

Gah S diu chis Em micalzo pilzin: Sobam El harg mir Babalon od obloc Samvelg:

Dlugar malprg Ar Caosgi od ACAM Canal sobol zar f bliard Caosgi, od chisa Netaab od Miam ta VIV od D.

Darsar Solpeth bi-en. Brita od zacam g-micalza sobol ath trian Lu-Ia he od ecrin Mad Qaaon.

ПРОИЗНОШЕНИЕ

Gah-hay Ess Dee-oo Kah-heesah AY-Em, Mee-kahl-zoadoh Peel-zoadeenoo; Soh-bahmay Ayl Harjee Meer Bah-bah-lohnoo Oh-dah Oh-bloh-kah Sahn-vay-lanjee:

Dah-loogar Mah-lah-peerjee Ahray Kah-ohsjee, Oh-dah Ah Kah Ah Em Kah-nahl So-bolah Zoad-ah-ray Eff Blee-ahr-dah Kah-ohs-jee, Oh-dah Kah-heesay Naytah-ah-bay Oh-dah Mee-ah may Tay-ah Vee-ee-vah Oh-dah Dah.

Dahr-sahr Sohl-pet-hay Bee-aynoo. Bay-reetah Oh-dah Zoad-ah-kahmay Jee-meekahel-zoadah Soboh-lah Aht-hay Tre-ah-noo Loo-EE-ah Hay Oh-dah Aykreenoo Mahdah Kah-ah-ohnoo.

Га-хэ Эс Ди-у Ка-хиса Э-эм Ми-каль-зодо Пиль-зодину; Со-ба-мэ Эль Харджи Мир Ба-балону О-да О-бло-ка Сам-вэ-ланджи:

Да-лугар Ма-ла-пирджи Эрэ Ка-ос-джи О-да А Ка А Эм Ка-таль Со-бола Зод-а-рэ Эф Бли-арда Ка-ос-джи, О-да Ка-хиса Нэта-а-бэ О-да Ми-а мэ Тэ-а Ви-и-ва О-да Да.

Дар-сар Соль-пет-хэ Би-эну. Бэ-рита О-да Зод-а-камэ Джи-мика-эль-зода Со-бо-ла Ат-хэ Три-а-ну Лу-и-а Хэ Од Экрину Мада Ка-а-ону.

АНГЛИЙСКИЙ ПЕРЕВОД

The Spirits of the Fourth Angle are Nine, mighty in the firmament of waters: Whom the First hath planted a torment to the wicked and a garland to the Righteous:

Giving unto them fiery darts to Vanne the Earth, and 7699 Continual workmen whose courses visit with comfort the Earth, and are in government and contunance as the Second and the Third.

Wherefore, hearken unto my voice. I have talked of you and I move you in power and presence; Whose works shall be a Song of Honour and the Praise of your God in your Creation.

РУССКИЙ ПЕРЕВОД

Духи Четвертого угла — девятеро сильных на тверди вод, коих Первый поставил как мучение грешным и венец праведным.

Даны им стрелы огненные, дабы осыпать землю, и 7699 работников неустанных, посещающих землю с миром на путях своих; и владычеством и сроком своим они подобны Вторым и Третьим.

Посему внимлите голосу моему! Я поведал о вас и ввожу вас во власть и присутствие, чьи труды будут Песнью Славы и Хвалы вашему Богу в Сотворении Вашем.

СЕДЬМОЙ КЛЮЧ

ЕНОХИАНСКИЙ ТЕКСТ

Raas i salman paradiz oecrimi aao Ialpirgah, quiin Enay Butmon od I Noas NI Paradiial casarmg vgear chirlan od zonac Luciftian cors ta vaul zirn tolhami.

Sobol londoh od miam chis ta I od ES vmadea od pibliar, Othil Rit od miam.

С noqol rit, Zacar zamran oecrimi Qaada! od O micaolz aaiom! Bagle papnor i dluam lonshi od vmplic vgegi Bigl IAD!

ПРОИЗНОШЕНИЕ

Rah-ahs Ee Salmahnoo Pahr-ahdeezoad, Oh-ay Kah-reemee Ah-ah-oh Ee-ahl-peergah, Kwee-ee-ee-noo Ayn-ah-yee Boot-mohnah Oh-dah Ee Noh-ah-sah Nee Pahr-ah-deeahlah Kah-sahr-emjee Vay-jee-ahr Kah-heer-lahnoo Oh-dah Zoad-oh-nah-kah Loo-keeftee-ahnnoo Kohr-say Tay-ah Vah-oo-lah Zoad-ee-raynoo Tohl-hahmee.

Soh-boh-lah Lohn-d-do-hah Oh-dah Mee-ahmay Kah-heesah Tay-ah Dah-Oh-dah Ay-ess, Oomah-day-ah Oh-dah Pee-blee-ahray Otheelah, Reetah Oh-dah Mee-ahmay.

Kah-noh-kolah Reetah, Zoadakahray Mee-kah-ohl-zoad Ah -ah-ee-ohm! Bahglay Pahr-nohr ee Day-loo-gahm Lon-shee On-dah Oomplee-fah Oo-gay-jee Beeglah Eeah-dah.

Ра-ас И Сальману Пар-адизод, О-э Ка-рими А-а-о И-аль-пир-га, Кви-и-и-ну Эн-а-и Бут-мона О-да И Но-а-са Ни Пар-ади-ала Ка-сар-эмджи Вэ-джи-ар Ка-хир-лану О-да Зод-о-на-ка Лу-киф-ти-ану Кор-сэ Тэ-а Ва-у-ла Зод-и-рэну Толь-хами.

Со-бо-ла Лон-до-ха О-да Ми-амэ Ка-хиса Тэ-а Да-О-да Э-эс Ума-дэ-а О-да Пи-бли-арэ Отила Рита О-да Ми-амэ.

Ка-но-кола Рита, Зодакарэ Ми-ка-оль-зод А-а-и-ом! Бигла И-а-да.

АНГЛИЙСКИЙ ПЕРЕВОД

The East is a House of Virgins singing praises amongst the Flames of the First Glory, wherein the Lord hath opened His mouth and they are become 28 Living Dwellings in whom the strength of man rejoiceth, and they are apparelled with Ornaments of brightness such as work wonders on all Creatures.

Whose kingdoms and continuance are as the Third and Fourth, strong towers and places of comfort, the Seats of Mercy and continuance.

O ye servants of Mercy, Move, Appear, Sing praises unto the Creator! And be mighty amongst us! For to this remembrance is given power, and our strength waxeth strong in our Comforter!

РУССКИЙ ПЕРЕВОД

Восток — обитель Дев, поющих хвалы среди огней Первой Славы, где Господь отверз уста Свои; и стали они 28 Жилищами Живыми, в коих сила мужская ликует; и облечены они уборами сияющими, подобными тем, что творят чудеса со всеми тварями.

Кои царством и сроком своим подобны Третьим и Четвертым, башням крепким и местам успокоения, Престолам Милости и постоянства.

О вы, слуги Милости! Выйдите, явитесь, воспойте хвалу Создателю! И пребудьте сильными среди нас! Ибо власть дана памятованию сему, и сила наша крепнет в нашем Утешителе.

ВОСЬМОЙ КЛЮЧ

ЕНОХИАНСКИЙ ТЕКСТ

Vazm ELO i ta Piripson oln Nazavabh OX casarmg vran chis vgeg ds abramg baltoha goho Iad, Soba mian trian ta lolcis Abaivovin od Aziagiari rior. Irgil chis da ds paaox busd caosgo, ds chis, od ipuran teloch sacrg oi salman loncho od voviva carbat?

Niiso! Bagle avavago gohon!

Niiso! Bagle momao siaion od mabza IAD OI as Momar Poilp.

Niis! Zamran ciaofi caosgo od bliors od corsi ta abramig.

ПРОИЗНОШЕНИЕ

Bah-zoad-em Ayloh, Eetah Peeripsohnoo Ohlnoo Noh-zoad-ah-vah-bay-hay Oh-Ex, Cah-sarm-jee Oo-rahnoo Kah-heesah Vah-jeejee, Dah-ess Ah-brahrnje Bahl-toha Goho Ee-ah-dah, Soh-bah Mee-ahnoo Tree-ahnoo Tay-ah Lohl-kees Ah-bah-ee-voh-veenoo Oh-dah Ah-zoadee-ahjee-ahr Ree-ohray.

Eer-jeelah Kah-heesah Day-ah Dah-ess Pa-ah-01.1-Ex Boos-dah Kah-ohs-goh, Dah-ess Kah-heesah, Oh-dah Ee-poor-ahnoo Tay-lohk-ah Kah-karjee Oh-ee Sahl-mahnoo Lohnkah-hoh Oh-dah Voh-vee-nah Kar-bahfay.

Nee-eesoh! Bahglay Ah-vah-vah-goh Goh-hoh-noo.

Nee-ee-soh! Bahglay Moh-mah-oh See-ah-see-ohnoo Oh-dah Mahb zoad-ah Ee-ah-dah Oh Ee Ahsah Moh-maray Poh eelahpay.

Nee-ee-sah, zoadamerahnoo Kee-ah-oh-fee Kah-ohs-goh Oh-dah Blee-ohr-sah, Oh-dah Kor-see Tay-ah Ah-brah-meejee.

Ба-зод-эм Эло Ита Пирипсону Ольну Но-зод-а-ва-бэ-хэ О-Экс, Ка-сарм-джи У-рану Ка-хиса Ва-джиджи, Да-эс А-брамджи Баль-тоха Гохо Иа-да, Со-ба Ми-ану Три-ану Тэ-а Лол-кис А-ба-и-во-вину О-да А-зоди-аджи-ар Ри-орэ.

Ир-джила Ка-хиса Дэ-а Да-эс Па-а-О-Экс Бус-да Ка-ос-го, Да-эс Ка-хиса, О-да И-пур-ану Тэ-лок-а Ка-карджи О-и Саль-ману Лон-ка-хо О-да Во-ви-на Кар-бафэ.

Ни-и-со! Баглэ А-ва-ва-го Го-хо-ну.

Ни-и-со! Баглэ Мо-ма-о Си-а-си-ону О-да Маб зод-а И-а-да О И Аса Мо-марэ По илапэ.

Ни-и-са, зодамерану Ки-а-о-фи Ка-ос-го О-да Бли-ор-са, О-да Кор-си Тэ-а А-бра-миджи.

АНГЛИЙСКИЙ ПЕРЕВОД

The mid-day, the First, is as the Third Heaven made of hyacinthine Pillars 26, in whom the Elders are become strong, which I have prepared for my own Righteousness, Saith the Lord.

Whose long continuance shall be as buckles to the Stooping Dragon and like unto the Harvest of a Widow.

How many are there which remain in the glory of the Earth, which Are, and Shall not see Death until this house fall, and the Dragon sink?

Come away! For the Thunders have spoken!

Come away! For the Crown of the Temple and the robe of Him that Is, Was and Shall be Crowned are divided.

Come! Appear unto the terror of the earth and unto our comfort and of such as are prepared.

РУССКИЙ ПЕРЕВОД

«Полдень, Первый, подобен Третьим Небесам, сотворенным на двадцати шести Столпах гиацинтовых, где входят в силу Старейшины, кои приготовил я для Праведности моей», — молвит Господь,

Чей долгий век будет как петли для Дракона пресмыкающегося и как урожай вдовы.

Сколько же их, тех, что пребудут во славе земли, что живут и не увидят смерти, пока дом сей не падет и Дракон не погибнет?

Изыдите! Ибо заговорили Громы!

Изыдите! Ибо Венец Храма и одеяния Того, кто есть, был и будет увенчан, разделены!

Придите! Явитесь на ужас земле и на утешение нам и тем, кто готов.

ДЕВЯТЫЙ КЛЮЧ

ЕНОХИАНСКИЙ ТЕКСТ

Mee-kah-ohl-zoad Brahn-sahjee Peer-jee-lah Nah-pay-tah Ee-ahl-poh-ray Dah-ess Bree-noo Pay Ay-fah-fah-fay Vohn-pay-ho Oh-lah-nee Oh-dah Ohb-zoad-ah, Soh-bohlah Oopah-ah Kah-heesah Tah-tahnoo Oh-dah Trah-nah-noo Bah-lee-ay, Ah-laray Loosdah Soh -bohlnoo Od-dah Kah-heesah Hohl-kew Kah Noh-koh-dee Kah-ee -ah-lah.

Oo-nahl Ahl-dohnoo Moh-mah Kah-ohs-goh Tay-ah Lah-sah Ohl-loray Jee-nayoh Lee-may-lah-lah.

Ahm-mah Kah-heesah Soh-bay-kah Mah-dreedah Zoad Kah-heesah. Oo-ah-nohahnoo Kah-heesah Ah-veenee Dree-lahpee Kah-ohs-jeenoo Oh-dah Boot-mohnee Parmay Zoad-oomvee Kah-neelah.

Dah-zoad-eesah Ayt-hahm-zoadah Kah-hil-dah-oh Oh-dah Meer-kah Oh-zoad-ohlah Kah-hees-ah Pee-dee-ah-ee Kohl-lah-lah.

Vahl-kee-neenah Soh-bahmay Ookeemay. Bahglay? Ee-ah-dah Bahl-toha Kar-heerlahnoo Pahray. Nee-ee-soh! Oh-dah Ee-pay Ay-fah-fah-fay Bahglay Ah Koh-Kahs-bay Ee Korsay Tay-ah Oo-neegay Blee-ohrah.

Micaolz bransg prgel napea Ialpor, ds brin P Efafage Vonpho olani od obza, sobol vpeah chis tatan od tranan balie, alar lusda soboln od chis holq с Noquodi CIAL.

Unal alson Mom Caosgo ta las ollor gnay limlal. Amma chis sobca madrid z chis ooanoan chis aviny drilpi caosgin, od butmoni parm zumvi cnila.

Dazis ethamza childao, od mirc ozol chis pidiai collal. Vlcinina sobam veim.

Bagle? IAD Baltoh chirlan par. Niiso! Od ip efafafe bagle a cocasb i cors ta vnig blior.

ПРОИЗНОШЕНИЕ

Ми-ка-оль-зод Бран-саджи Пир-джи-ла На-пэ-та И-аль-по-рэ Да-эс Бри-ну Пэ Э-фа-фа-фэ Вон-пэ-хо О-ла-ни О-да Об-зод-а, Со-бо-ла, Упа-а Ка-хиса Та-тану О-да Тра-на-ну Ба-ли-э, А-ларэ Лус-да Со-больну Од-да Ка-хиса Холь-ку Ка Но-ко-ди Ка-и-а-ла.

У-наль Аль-дону Мо-ма Ка-ос-го Тэ-а Ла-са Ол-лорэ Джи-нэо Ли-мэ-ла-ла.

Ам-ма Ка-хиса Со-бэ-ка Ма-дрида Зод Ка-хиса. У-а-но-ану Ка-хиса А-вини Дри-лапи Ка-ос-джину О-да Бут-мони Пармэ Зод-умви Ка-нила.

Да-зод-иса Эт-хам-зода Ка-хиль-да-о О-да Мир-ка О-зод-ола Ка-хис-а Пи-ди-а-и Коль-ла-ла.

Валь-ки-нина Со-бамэ Укимэ. Баглэ? И-а-да Баль-тоха Кар-хирлану Парэ. Ни-и-со! О-да И-пэ Э-фа-фа-фэ Баглэ А Ко-Кас-бэ И Корсэ Тэ-а У-нигэ Бли-ора.

АНГЛИЙСКИЙ ПЕРЕВОД

A mighty guard of fire with two-edged swords flaming, which have eight Vials of Wrath for two times and a half, whose wings are of wormwood and of the marrow of Salt, have settled their feet in the West and are measured with their 9996 Ministers.

These gather up the moss of the earth as the rich man doth his treasures.

Cursed are they whose iniquities they are. In their eyed are millstones greater than the Earth, and from their mouths run seas of blood.

Their heads are covered with diamonds and upon their hands are marble sleeves.

Happy is he on whom they frown not! For Why? The God of Righteousness rejoiceth in them. Come away! And not your vials, for the timne is such as requireth comfort.

РУССКИЙ ПЕРЕВОД

Могучие стражи огня с обоюдоострыми мечами пламенными, имеющие восемь Чаш Гнева дважды с половиною и крылья из полыни и сути Соли, утвердили стопы свои на западе, и мерою им — 9996 слуг их.

Они собирают мох земной, как богач — сокровища свои.

Прокляты те, кто погряз в беззакониях их. В очах их — жернова великие паче Земли, из уст их текут моря крови.

Головы их покрыты алмазами, на руках их — мраморные рукава.

Блажен, на кого не хмурятся они! Почему? Господь Праведности ликует в них. Изыдите! И прочь сосуды ваши, ибо настало время покоя.

ДЕСЯТЫЙ КЛЮЧ

ЕНОХИАНСКИЙ ТЕКСТ

Coraxo chip cormp od blancs lucal aziazor paeb sobol ilonon chis OP virq eophan od raclir, maasi bagle caosgi, di ialpon dosig od basgim;

Od oxex dazis siatris od salbrox, cinxir faboan.

Unal chis const ds DAOZ cocasg ol oanio yorb voh m gizyah, od math cocasg plosi molvi ds page ip, larag om dron matorb cocasb emna.

L Patralx yolci math, nomig monons olora gnay angerald.

Ohio! Ohio! Ohio! Ohio! Ohio! Ohio! Noib Ohio! Casgon, bagle madrid i zir, od chiso drilpa.

Niiso! Crip ip Nidali.

ПРОИЗНОШЕНИЕ

Koh-rahx-oh Kah-heesah Kohr-em-pay Oh-dah Blah-noos Loo-kahlah Ah-zoad-ee-ahzoad-ohra Pall-ay-bah Soh-bohlah Eeloh-nohnoo Kah-heesah Oh-pay Veer-kwoh Ay-ohfahnnoo Oh-dah Rah-cleerah, Mah-ahsee Bahglay Kah-ohs-jee, Dah-ess Ee-ah-la-pohnoo Doh-seejee Oh-dah Bahs-jeemee.

Oh-dah Oh Ex-Ex Dah-zoadeesah See-ah-treesah Oh-dah Sahlbrox, Keenoo-tseerah Fah-boh-ahnnoo.

Oo-nah-lah Kah-heesah Koh-noo-stah Dah-ess Dah-Ox Koh-kasjee Oh-ell Oh-ah-neeoh Yohr-bay Voh-heemah Jee-zoad-ee-ax Oh-day Ay-orsah Koh-kasjee Pay-loh-see Mohl-vee Dah-ess Pah-jay Ee-pay, Lah-rah-gee Oh-em Dah-rohl-noo Mah-tor-bay Kohkasjee Em-nah.

Ell Pah-trah-laxa Yohl-kee Maht-bay, Noh-meegee Moh-noh-noos Oh-loh-rah Jeenah-yee Ahn-jee-lar-dah.

Oh-hee-oh! Oh-hee-oh! Oh-hee-oh! Oh-hee-oh! Oh-hee-oh! Oh-hee-oh! Noh-eebay Ohhee-oh! Kah-ohs-gohnoo, Bah-glax Mah-dree-dah Ee, Zoadeerah, Oh-dah Kah-heesoh Dah-reel-pah.

Nee-eesoh! Kah-ahr-pay Ee-pay Nee-dah-lee.

Ко-ракс-о Ка-хиса Кор-эм-пэ О-да Бла-нус Лу-кала А-зод-и-а-зод-ора Па-э-ба Со-бола Ило-нону Ка-хиса О-пэ Вир-кво Э-о-фану О-да Ра-клира Ма-аси Баглэ Ка-ос-джи Да-эс И-а-ла-пону До-сиджи О-да Бас-джими.

О-да О Экс-Экс Да-содиса Си-а-триса О-да Сальброкс Кину-ксира Фа-бо-ану.

У-на-ла Ка-хиса Ко-ну-ста Да-эс Да-Окс Ко-касджи О-эль О-а-ни-о Йор-бэ Во-хима Джи-зод-и-акс О-дэ Э-орса Ко-касджи Пэ-ло-си Моль-ви Да-эс Пэ-дже И-пэ, Ла-ра-ги О-эм Да-рол-ну Ма-тор-бэ Ко-касджи Эм-на.

Эль Па-тра-лакса Йоль-ки Мат-бэ, Но-мики Мо-но-нус О-ло-ра Джи-на-и А-джи-лар-да.

О-хи-о! О-хи-о! О-хи-о! О-хи-о! О-хи-о! О-хи-о! Но-ибэ О-хи-о! Ка-ос-гону, Ба-глэ Ма-дри-
да И, Зодира, О-да Ка-хисо Да-рил-па.
Ни-исо! Ка-ар-пэ И-пэ Ни-да-ли.

АНГЛИЙСКИЙ ПЕРЕВОД

The Thunders of Judgment and Wrath are numbered, and are harboured in the North in the likeness of an oak whose branches are 22 nest of Lamentation and Weeping laid up for the Earth, which burn night and day.

And vomit out heads of scorpions and live sulphur, mingled with Poison.

These be the thunders that 5678 times (in ye 24th part of a moment) roar with an hundred mighty earthquakes and a thousand times as many surges, which rest not, neither know any echoing time therein.

One rock bringeth forth a thousand, even as the heart of man doth his thoughts.

Woe! Woe! Woe! Woe! Woe! Woe! Yea Woe! be to the earth, for her iniquity is, was, and shall be great.

Come away! But nor your mighty sounds.

РУССКИЙ ПЕРЕВОД

Громы Суда и Гнева сочтены и сокрыты на севере в подобии дуба, чьи ветви — 22 гнезда стенований и плача, приготовленных для земли, горящих и днем и ночью.

Изрыгающих головы скорпионов и серу кипящую, смешанную с ядом.

Се громы, кои 5678 раз в 24-ю часть мига извергают сотню землетрясений могучих и тысячу раз по столько же волн, коим ни покоя нет, ни времени на отзвук.

Одна скала порождает тысячу, как сердце человека порождает помыслы его.

Горе! Горе! Горе! Горе! Горе! Горе! Да, горе земле, ибо ее беззакония есть, были и будут велики.

Изыдите! Но не мощные звуки ваши.

ОДИННАДЦАТЫЙ КЛЮЧ

ЕНОХИАНСКИЙ ТЕКСТ

Oxyaiyal holdo, od zirom O coraxo dis zildar Raasy, od Vabzir camliax, od bahal.

Niiso! Salman teloch, casarman holq, od t i ta Z soba cormf I GA.

Niiso! Bagle abrang noncp.

Zacar ece od zamran. Odo cicle qaa! Zorge lap zirdo noco Mad, hoath Iaida.

ПРОИЗНОШЕНИЕ

Ohx-ee-ah-yah-lah Hol-doh Oh-dah Zoad-ee-oh-mah 0 Kohr-ahxo Dah-ess Zoad-eeldar Rah-ahs-
ee Oh-dah Vahb-zoad-ee Kahm-lee-ahx Oh-Dah Bah-hahl.

Nee-ee-soh! Sahl-mah-noo Tay-loh-kah Kah-sahr-mahnoo Hohel-koh Oh-dah Tay Ee Tay-ah Zoad
Soh-bah Kohr-em-fah Ee Gee-ah!

Nee-ee-soh! Bah-glax Ah-brahn-jee noh-noo-kah-pay.

Zoad-akarax Ay-kah Oh-dah Zoamerahnoo. Oh-doh Kee-klay Kah-ah. Zoad-orjee Lah-pay
Zoadeereedoh Noh-koh Mahdah, Hoh-ah-tah-hay Ee-ah-ee dah.

Окс-и-а-я-ла Холь-до О-ла Зод-ир-о-ма О Кор-аксо Да-эс Зод-иль-дар Ра-ас-и О-да Ваб-зод-
ир Кам-ли-акс О-да Ба-халь.

Ни-и-со! Саль-ма-ну Тэ-ло-ка Ка-сар-ману Хохель-ко О-да Тэ И Тэ-а Зод Со-ба Кор-эм-фа И
Ги-а!

Ни-и-со! Ба-глэ А-бран-джи но-ну-ка-пэ.

Зод-акар Э-ка О-да Зодамерану. О-до Ки-клэ Ка-а. Зод-орджи Ла-пэ Зодиридо Но-ко Мада
Хо-а-та-хэ И-а-и-да.

АНГЛИЙСКИЙ ПЕРЕВОД

The mighty seat groaned aloud, and there were five thunders which flew into the East, and the Eagle spake and cried with a loud voice.

Come away! And they gathered themselves together and became the House of Death, of whom it is measured, and it is 31.

Come away! For I have prepared for you a place.

Move therefore and show yourselves. Open the mysteries of your creation! Be friendly unto me, for I am the servant of the same your God, the true worshipper of the Highest.

РУССКИЙ ПЕРЕВОД

Заскрипел могучий престол, и вот — полетели на восток пять громов, и Орел заговорил и громким голосом крикнул:

«Изыдите!» И собрались они вместе и сделались Домом Смерти, коему они мерою, и мера его — 31.

Изыдите! Ибо я приготовил для вас место.

Выйдите и покажитесь! Откройте тайны сотворения вашего! Будьте дружественны со мною, ибо я — слуга Бога вашего, верный почитатель Всевышнего.

ДВЕНАДЦАТЫЙ КЛЮЧ

ЕНОХИАНСКИЙ ТЕКСТ

Nonci ds sonf babage, od chis OB Hubardo tibibp, allar atraah od ef!

Drix fafen MIAN, ar Enay ovof, sobol dooain aaii vonph.

Zacar gohus od zamran. Odo cicle qaa

Zorge lap zirdo noco Mad, hoath Iaida.

ПРОИЗНОШЕНИЕ

Noh-noo-kee Dah-ess Soh-noof Bah-bah-jee, Oh-dah Kah-heesah Oh-bay Hoo-bardoh ree-bee-bee-pay, Ah-lah-lahr Ah-trah-ah-hay Oh-day Ay-eff. Dah-reex Fah-fah-aynoo Meeah-noo Ah-ray Ay-nah-ee Oh-voh-fah, Soh-oh-lah Doo-ah-ee-noo Ah-ah Von-payhoh.

Zoad-ah-kahray Goh-hoo-sah Oh-dah Zoad-ah-mer-ahnoo, Oh-doh Kee-klay Kahah.

Zoadorjee Lahpay Zoadeeredoh Noh-koh Mah-dah. Noh-ah-tah-hay Ee-ah-ee-dah.

Но-ну-ки Да-эс Со-нуф Ба-ба-джи, О-да Ка-хиса О-бэ Ху-бардо Ти-би-би-пэ, А-ла-лар А-тра-а-хэ О-дэ Э-эф. Да-рикс Фа-фа-эну Миа-ну А-рэ Э-на-и О-во-фа, Со-о-ла Ду-а-и-ну А-а И-и Вон-пэ-хо. Зод-а-карэ Го-ху-са О-да Зод-а-мер-ану, О-до Кик-клэ Ка-а.

Зодорджи Лапэ Зодиридо Но-ко Ма-Да. Хо-а-та-хэ И-а-ида.

АНГЛИЙСКИЙ ПЕРЕВОД

O You that reign in the South, and are the 28 Lanterns of Sorrow, bind up your girdles and visit us.

Bring down your train 3663, that the Lord may be magnified, Whose Name amongst you is Wrath.

Move, I say, and show yourselves. Open the mysteries of your creation.

Be friendly unto me! For I am the servant of the same your God, the true Worshipper of the Highest.

РУССКИЙ ПЕРЕВОД

О вы, правящие югом, 28 Светочей Скорби, повяжите пояса ваши и придите к нам.

Приведите свиту вашу [числом] 3663, дабы возвеличен был Господь, Имя Коему среди вас — Гнев.

Выйдите, говорю я, и покажитесь! Откройте тайны сотворения вашего!

Будьте дружественны со мною! Ибо я — слуга Бога вашего, верный почитатель Всевышнего.

ТРИНАДЦАТЫЙ КЛЮЧ

ЕНОХИАНСКИЙ ТЕКСТ

Napai babage ds brin VX ooaona lring vonph doalime: eolis ollog orsba, ds chis affa.
Mіcma Isro Mad od Lonshi Tox, ds i vmd aai Grosb.
Zacar od zamran. Odo cicle qaa.
Zorge lap zirдо noco Mad, hoath Iaida.

ПРОИЗНОШЕНИЕ

Nah-pay-ah-ee Bah-bah-jee Dah-ess Bay-ree-noo Vee Ex Oo-ah-oh-nah Lah-reen-gee Vohn-pay-hay Doh-ah-leem; Ay-oh-leesah Oh-loh-jee Ohrs-bah, Dah-ess Kah-heesah Ahf-fah. Meek-mah Ees-roh Mahdah Oh-dah Lohn-shee Toh-tza.
Dah-ess Ee-Vah-mee-dah Ah-ah-ee Grohs-bay!
Zoad-a-kah-rah Oh-dah Zoad-a-mer-ahnoo. Oh-doh Kee-klay Kah-ah.
Zoad-orjee Lah-pay Zoad-eer-eedoh Noh-koh Mah-dah, Hoh-ah-tah-hay Ee-aa-ee-dah.

На-пэ-а-и Ба-ба-джи Да-э Бэ-ри-ну Ви Экс У-а-о-на Ла-рин-ги Вон-пэ-хэ До-а-лим; Э-о-лиса О-ло-джи Ор-ба, Да-эс Ка-хиса Аф-фа. Мик-ма Ис-ро Мада О-да Лон-ши То-кса.
Да-эс И-ва-ми-да А-а-и Грос-бэ!
Зод-а-ка-ра О-да Зод-а-мер-ану. О-до Ки-клэ Ка-а.
Зод-орджи Ла-пэ Зод-ир-идо Но-ко Ма-да, Хо-а-та-хэ И-а-и-да.

АНГЛИЙСКИЙ ПЕРЕВОД

O you Swords of the South, which have 42 eyes to stir up the Wrath of sin: making men drunken, which are empty.
Behold the promise of God and his power, which is called amongst you a Bitter Sting!
Move and show yourselves. Open the mysteries of your creation.
Be friendly unto me! For I am the servant of the same your God, the true worshipper of the Highest.

РУССКИЙ ПЕРЕВОД

О вы, Мечи юга, коим дано 42 ока, дабы разжигать ярость греха, опьяняющего людей пустых!
Зрите обетование Господа и силу Его, коя зовется среди вас Лютым Жалом!
Выйдите и покажитесь! Откройте тайны сотворения вашего!
Будьте дружественны со мною! Ибо я — слуга Бога вашего, верный почитатель Всевышнего.

ЧЕТЫРНАДЦАТЫЙ КЛЮЧ

ЕНОХИАНСКИЙ ТЕКСТ

Noromi baghie, pashs O Iad, ds trint mirc OL thil, dods tol hami caosgi homin, ds brin oroch QUAR.
Mіcma bialo Iad! Isro tox ds I vmd aai Baltim.
Zacar od zamran. Odo cicle qaa.
Zorge lap zirдо noco Mad, hoath Iaida.

ПРОИЗНОШЕНИЕ

Noh-roh-mee Bahg-hee-ay, Pahs-hay-sah Oh-ee-ah-dah, Dah-ess Tree-noo-tay Meerkay Oh-el Tah-heelah, Doh-dah-sah Tol-hah-mee Kah-ohs-jee Hoh-mee-noo, Dah-ess Bay-ree-noo Oh-roh-chah Kwah-ah-ray.
Meek-mah Bee-ah-loh Ee-ah-dah!
Ees-roh Tohx Dah-ess Ee Va-mee-dah Ah-ah-ee Bahl-tee-mah.
Zoad-a-kah-rah Oh-dah Zoad-a-mer-ahnoo. Oh-doh Kee-klay Kah-ah.

Zoad-orjee Lah-pay Zoad-eer-eedoh Noh-koh Mah-dah, Hoh-ah-tah-hay Ee-aa-ee-dah.

Но-ро-ми Баг-хи-э, Пас-хэ-са О-и-а-да, Да-эс Три-ну-тэ Мир-кэ О-эль Та-хила, До-да-са
Толь-ха-ми Ка-ос-джи Хо-ми-ну, Да-эс Бэ-ри-ну О-ро-ка-хэ Ква-а-рэ, Мик-ма Би-а-ло И-а-да!
Ис-ро Токс Да-эс И Ва-ми-да А-а-и Баль-ти-ма.
Зод-а-ка-ра О-да Зод-а-мер-ану. О-до Ки-клэ Ка-а.
Зод-орджи Ла-пэ Зод-ир-идо Но-ко Ма-да, Хо-а-та-хэ И-а-и-да.

АНГЛИЙСКИЙ ПЕРЕВОД

O you Sons of Fury, the Child of the Just, which sit upon 24 seats, vexing all creatures of the earth with age, which have under you 1636.

Behold the Voice of God! The promise of Him who is called amongst you Fury or extreme Justice.

Move therefore and show yourselves. Open the mysteries of your creation! Be friendly unto me, for I am the servant of the same your God, the true worshipper of the Highest.

РУССКИЙ ПЕРЕВОД

О вы, Сыны Ярости, что рождена Справедливым, восседающие на 24 престолах, томящие всех тварей земных от века, коих под властью твоею 1636.

Внемлите гласу Божию! Обетованию Того, кто зовется среди вас Яростью или Страшным Судом.

Выйдите же и покажитесь. Откройте тайны сотворения вашего! Будьте дружественны со мною, ибо я — слуга Бога вашего, верный почитатель Всевышнего.

ПЯТНАДЦАТЫЙ КЛЮЧ

ЕНОХИАНСКИЙ ТЕКСТ

Ils tabaan L Ialpirt, casarman vpaachi chis DARG ds oado caosgi orscor:

Ds oman baeouib od emetgis Iaiadix!

Zacar od zamran. Odo cicle qaa.

Zorge lap zirdo noco Mad, hoath Iaida.

ПРОИЗНОШЕНИЕ

Ee-lah-sah Tah-bah-ah-noo Ay1 Ee-ahl-peer-tah, Kas-ahr-mah-noo Oo-pah-ah-chee Kah-heesah
Dahr-jee Dah-ess Oh-ah-doh Kah-ohs-jee Ohrs-koh-ray:

Dah-ess Oh-Mahnu Bah-ay-oh-Oo-ee-bay Oh-dah Ay-mayt-gees Fe-ah-ee-ah-dix.

Zoad-a-kah-rah Oh-dah Zoad-a-mer-ahnoo. Oh-doh Kee-klay Kah-ah.

Zoad-orjee Lah-pay Zoad-eer-eedoh Noh-koh Mah-dah, Hoh-ah-tah-hay Ee-aa-ee-dah.

И-ла-са Та-ба-а-ну Эль И-аль-пир-та, Касс-ар-ма-ну О-па-а-хи Ка-хиса Дар-джи Да-эс О-а-до
Ка-ос-джи Орс-ко-рэ: Да-эс О-Ману Ба-э-о-у-и-бэ О-да Э-мэт-гис И-а-и-а-дикс.

Зод-а-ка-ра О-да Зод-а-мер-ану. О-до Ки-клэ Ка-а.

Зод-орджи Ла-пэ Зод-ир-идо Но-ко Ма-да, Хо-а-та-хэ И-а-и-да.

АНГЛИЙСКИЙ ПЕРЕВОД

O Thou, the Governor of the First Flame under whose wings are 6739 which weave the earth with dryness;

Which knowest the great name Righteousness and the Seal of Honour!

Move and show yourselves! Open the mysteries of your Creation.

Be friendly unto me, for I am the servant of the same your God, the true worshipper of the Highest.

РУССКИЙ ПЕРЕВОД

О Ты, Правитель Первого Пламени, под крылами коего 6739 оплетающих землю засухой;
ведающих великое имя Праведности и Печать Славы!

Выйдите и покажитесь! Откройте тайны сотворения вашего!

Будьте дружелюбны со мною, ибо я — слуга Бога вашего, верный почитатель Всевышнего.

ШЕСТНАДЦАТЫЙ КЛЮЧ

ЕНОХИАНСКИЙ ТЕКСТ

Ils viv Ialprt, Salman Balt, ds a croodzi busd, od bliorax Balit, ds insi caosgi lusdan EMOD, ds om
od tliob.

Dripla geh ils Mad Zilodarp.

Zacar od zamran. Odo cicle qaa.

Zorge lap zirdo noco Mad, hoath Iaida.

ПРОИЗОШЕНИЕ

Ee-lah-sah Vee-ee-vee Ee-ahl-peert, Sahl-mahn-oo Bal-toh, Dah-ess Ah Cro-oh-dahzoad-ee
Boosdah, Oh-Dah Blee-ohr-ahx Bah-lee-tah, Dah-ess Ee-noo-see Kah-ohs-jee Loos-dah-noo Ah-Em-Oh-
Day, Dah-ess Oh-Em Oh-dah Tah-lee-oh-bah.

Dah-reel-pah Gay-hah Ee-lah-sah Mah-dah Zoad-ee-loh dahr-pay.

Zoad-a-kah-rah Oh-dah Zoad-a-mer-ahnoo. Oh-doh Kee-klay Kah-ah.

Zoad-orjee Lah-pay Zoad-eer-eedoh Noh-koh Mah-dah, Hoh-ah-tah-hay Ee-aa-ee-dah.

И-ла-са Ви-и-ви И-аль-пирт, Саль-ман-у Бал-то, Да-эс А Кро-о-да-зод-и Бусда О-Да Бли-ор-
акс Ба-ли-та, Да-эс И-ну-си Ка-ос-джи Лус-да-ну А-Эм-О-Дэ, Да-эс О-Эм О-да Та-ли-о-ба.

Зод-а-ка-ра О-да Зод-а-мер-ану. О-до Ки-клэ Ка-а.

Зод-орджи Ла-пэ Зод-ир-идо Но-ко Ма-да, Хо-а-та-хэ И-а-и-да.

АНГЛИЙСКИЙ ПЕРЕВОД

O Thou of the Second Flame, the house of Justice, Who hast Thy Beginning in glory, and shall
comfort the Just, Who walkest on the Earth with 8763 feet, which understand and separate creatures.

Great art Thou in the God of Conquest.

Move therefore and show yourselves. Open the mysteries of your creation! Be friendly unto me!
For I am the servant of the same your God, the true worshipper of the Highest.

РУССКИЙ ПЕРЕВОД

О ты, Второе Пламя, Обитель Справедливости, имеющее начало во Славе, несущее
утешение Праведному, ступающее по земле стопами 8763, понимающее и разделяющее тварей.

Велико Ты во Владыке Победы.

Выйдите же и покажитесь! Откройте тайны сотворения вашего! Будьте дружелюбны со
мною, ибо я — слуга Бога вашего, верный почитатель Всевышнего.

СЕМНАДЦАТЫЙ КЛЮЧ

ЕНОХИАНСКИЙ ТЕКСТ

Ils D Ialprt, soba vpaah chis nanba zixlay dodseh, od ds brint TAXS Hubardo tastax ils.

Soba Iad i vonpho vonph.

Aldon dax il od toatar.

Zacar od zamran. Odo cicle qaa.

Zorge lap zirdo noco Mad, hoath Iaida.

ПРОИЗНОШЕНИЕ

Ee-loh-sah Dah Ee-ahl-peer-tah Soh-boh Oo-pah-ah-hay Kah-heesah Nah-noo-bah Zoad-eex-lah-yoh Dohd-say-hah: Oh-dah Dah-ess Bay-reen-tah Tah-ah-ex-sah Hoobahr-doh Tahs-tax Ee-lah-see. Soh-bah Es-ah-dah Ee Von-pay-hoh Oon-pay-hoh.

Ahl-doh-noo Dahx Eelah Oh-dah Toh-ah-tahray.

Zoad-a-kah-rah Oh-dah Zoad-a-mer-ahnoo. Oh-doh Kee-klay Kah-ah.

Zoad-orjee Lah-pay Zoad-eer-eedoh Noh-koh Mah-dah, Hoh-ah-tah-hay Ee-aa-ee-dah.

И-ло-са Да И-аль-пир-та Со-бо У-па-а-хэ Ка-хиса На-ну-ба Зод-икс-ла-йо Дод-сэ-ха, О-да Да-эс Бэ-рин-та Та-а-экс-са Ху-бар-до Тас-такс И-ла-си. Со-ба Эс-а-да И Вон-пэ-хо Ун-пэ-хо.

Аль-до-ну Дакс Ила О-да То-а-тарэ.

Зод-а-ка-ра О-да Зод-а-мер-ану. О-до Ки-клэ Ка-а.

Зод-орджи Ла-пэ Зод-ир-идо Но-ко Ма-да, Хо-а-та-хэ И-а-и-да.

АНГЛИЙСКИЙ ПЕРЕВОД

O Thou third Flame whose wings are Thorns to stir up vexation.

And who has 7336 living lamps going before Thee.

Whose God is Wrath in Anger.

Gird up thy Loins and hearken.

Move therefore and show yourselves. Open the mysteries of your creation! Be friendly unto me!
For I am the servant of the same your God, the true worshipper of the Highest.

РУССКИЙ ПЕРЕВОД

О ты, Третье Пламя, чьи крыла — тернии, разжигающие томление.

Имеющее 7336 живых светочей, шествующих перед Тобой.

Чей Бог — Ярость во Гневе.

Препоясай чресла свои и внемли.

Выйдите и покажитесь! Откройте тайны сотворения вашего! Будьте дружественны со мною,
ибо я — слуга Бога вашего, верный почитатель Всевышнего.

ВОСЕМНАДЦАТЫЙ КЛЮЧ

ЕНОХИАНСКИЙ ТЕКСТ

Ils micaolz Olprt od Ialprt, bliors ds odo Busdir O Iad ovoars caosgo, casarmg ERAN Ia Iad brints
cafafam, ds I vmd Aglo Adohi Moz od Maoffas.

Volp como bliort pambt.

Zacar od zamran. Odo cicle qaa.

Zorge lap zirdo noco Mad, hoath Iaida.

ПРОИЗНОШЕНИЕ

Ee-loh-sah Mee-kah-ohl-zoad Ohl-peertah Oh-dah Ee-ahl-peertah Blee-ohr-sah Dahess Oh-doh
Boos-dee-rah Oh-ee-ah-day Oh-voh-ahrsah Kah-ohs-goh, Kass-armjee Ayrahnnoo Lah ee-ahdah Breen-
tas Kah-fah-fay-may Dah-ess EE Oo-may-day Ahg-loh Ah-doh-hee Moh-zoad Oh-dah Mah-oh-fah-fah-
sah.

Boh-lah-pay Koh-moh Blee-ohrta Pahn-bay-tay.

Zoad-a-kah-rah Oh-dah Zoad-a-mer-ahnoo. Oh-doh Kee-klay Kah-ah.

Zoad-orjee Lah-pay Zoad-eer-eedoh Noh-koh Mah-dah, Hoh-ah-tah-hay Ee-aa-ee-dah

И-ло-са Ми-ка-оль-зод Оль-пирта О-да И-аль-пирта Бли-ор-са Да-эс О-до Бус-ди-ра О-и-а-дэ
О-во-арса Ка-ос-го, Касс-ар-мджи Э-рану Ла-и-ада Брин-тас Ка-фа-фэ-мэ Да-эс И У-мэ-дэ Аг-ло
А-до-хи Мо-зод О-да Ма-о-фа-фа-са.

Бо-ла-пэ Ко-мо Бли-орта Пам-бэ-тэ.

Зод-а-ка-ра О-да Зод-а-мер-ану. О-до Ки-клэ Ка-а.
Зод-орджи Ла-пэ Зод-ир-идо Но-ко Ма-да, Хо-а-та-хэ И-а-и-да.

АНГЛИЙСКИЙ ПЕРЕВОД

O thou mighty Light and burning Flame of Comfort which openest the Glory of God unto the centre of the Earth.

In Whom the 6332 secrets of Truth have their abiding, which is called in Thy Kingdom Joy, and not to be measured.

Be Thou a window of comfort to me.

Move therefore and show yourselves. Open the mysteries of your creation! Be friendly unto me! For I am the servant of the same your God, the true worshipper of the Highest.

РУССКИЙ ПЕРЕВОД

О ты, Могучий Свет и пылающий Пламень утешения, раскрывающий Славу Господню до средоточия земли!

В коем обиталище 6332 таинств Истины, именуемое Радостью в Царствии Твоем и не имеющее меры.

Будь для меня окном утешения.

Выйдите и покажитесь! Откройте тайны сотворения вашего! Будьте дружественны со мною, ибо я — слуга Бога вашего, верный почитатель Всевышнего.

ИМЕНА ТРИДЦАТИ ЭФИРОВ

1. LIL
2. ARN
3. ZOM
4. PAZ
5. LIT
6. MAZ
7. DEO
8. ZID
9. ZIP
10. ZAX
11. ICH
12. LOE
13. ZIM
14. UTA
15. OXO
16. LEA
17. TAN
18. ZEN
19. POP
20. KHR
21. ASP
22. LIN
23. TOR
24. NIA
25. VTI
26. DES
27. ZAA
28. BAG
29. RII

КЛИЧ ТРИДЦАТИ ЭФИРОВ

ЕНОХИАНСКИЙ ТЕКСТ

Madriaax ds praf LIL (или имя необходимого Эфира) chis micaolz saanir caosgo od fisis balzizras Iaida!

Nonca gohulim: Micma adoian Mad, Iaod bliorb, soba ooaona chis Lucifitias Piripsol, ds abraassa noncf netaaib caosgi od tilb adphaht damploz, tooatnoncfg Micalz Oma Irasd tol glo marb Yarry Idoigo od torsulp Iaodaf gohol:

Caosga tabaord saanir od christeos yrpoil tiobl busdir tilb noaln paid orsba od dodrmni zylna.

Elzap tilp parm gi Piripsax, od ta qurlst booapis.

L nibm ovcho symp od christeos ag toltorn mirc q tiobl l el. Tol paomd dilzmo as pian od christeos ag L toltorn parach asymp.

Cordziz, dodpal od fifalz L smnad: od fargt bams omaoas.

Conisbra od avavox, tonuf. Orsca tbl noasmi tabges levithmong. Unchi omp tibl ors.

Bagle? Modoah ol cordziz. L capimao izomaxip, od cacocasb gosaa. Baglem pii tianta a babalond, od faorgt teloc vovim.

Madriaax, torzu! Oadriax orocho aboapri! Tabaori priaz ar tabas. Adrpan cors ta dobix. Iolcam priazi ar coazior, od Quasb Qting.

Ripir paoxt sa la cor. Vml od prdzar cacrg aoiveae cormpt.

Torzu! Zacar! Od zamran aspt sibsi butmona, ds surzas tia balta.

Odo cicle qaa, Od ozozma plapli Iadnamad.

ПРОИЗНОШЕНИЕ

Mah-dree-ahx dah-ess pay-rah-fay (NAME AETHYR) Kah-hees mee-kah-ohl-zoad sah-ah-neer kah-ohs-goh oh-dah fee-see-sah bahl-zoad-ee-zoad-rah-sah Ee-ah-ee-dah!

Noh-nooh-kah goh-hoo-leem; mee-kah-mah ah-doh-ee-ah-noo Mah-dah; Ee-ah-oh-dah blee-ohr-bay, soh-bah Oo-ah-oh-nah kah-hees Loo-kif-tee-ahs Pee-rip-sohlah, dah-ess ah-brah-ahs-sah noh-noo-kah-fay nay-tah-ah-ee-bay kah-ohs-jee oh-dah teelah-bay ahd-phah-hay-tah dah-mah-ploh-zoad, too-ah-tah noh-noo-kah-fay, jee meekahl-zoad oh-mah ayl-rah-sahd toh-lah jee-loh-hah em-ah-bay yah-ree Ee-doh-ee-goh oh-dah tor-zoad-Ool-pay Ee-ah-oh-dah-eff goh-hol;

Kah-ohs-gah tah-bah-ohr-dah sah-ah-neer oh-dah krees-tee-ohs eer-poh-eelah tee-ohbel boos-deer teel-bay noh-ahl-noo pah-ee-dah ohrs-bah oh-dah doh-dahr-mee-nee zoad-ee-lah-nah.

Ayl-zoad-ah-pay teel-bay pahr-mayjee Pee-reep-sax, oh-dah tah kew-rel-saht boo-ah-pees.

Ayl nee-bah-may oh-vah-choh see-mah-pay oh-dah krees-tee-ohs ah-jee tohl-tor-noo mee-rah-kah goh tee-oh-bel Ayl ay-lah, toh-lah pah-ohm-dah deel-zoad-moh Ah-ess peeah-noo oh-dah krees-tee-ohs ab-jee Ayl tol-tornoo pah-rah-chah ah-seem-pah.

Kohr-dah-zoad-ee-zoad, doh-dah-pah-lay oh-dah fee-fahl-zoad Ayl ess-mah-noo-ahd; oh-dah fahr-gee-tah bah-em-sah ohm-ah -oh-ah-sah.

Koh-nees-brah oh-dah ah-vah-vah-oh-tza, toh-noo-gee. Ohrs-kah tee-bay-ayl noh-ahsmee tah-bay-jee-sah lev-ee-thah-moh-noo-jee, Oo-noo-chee oh-may-pay tee-bay-ayl ohr-sah.

Bah-glay? Moh-doh-ah oh-el kohr-dah-zoad. Ayl kah-pee-mah-oh ee-zoad-ee mahx-ee-pay, oh-dah kah-koh-kahs-bay goh-sah-ah. Bah-glay-noo pee-ee tee-ahnoo-tah ah bahbah-loh-noo-dah, oh-dah fah-ohr-jee-tay tay-lohk-voh-veem Mah-dree-ahx, tor-zoad-oo! Oh-ah-dree-ahx ohr-ochoh ah-boh-ah-pree! Tah-bahohree pree-ah-zoad ah-ray tah-bah-sah. Ahd-ray-pahnoo Kohr-sah tay-ah doh-beex. Eeohl-kah-mah pree-ah-zoad-ee-ah-ray koh-ah-zoad-ee-ohr-ray, oh-dah kew-ahs-bah kewtee-noo-gah.

Ree-pee-rah pah-ohx-tay essah ayl-ahkohr. Oo-may-lah pray-dah-zoad-ah-ray kahkahr-jee ah-oh-ee-vay-ah-ay koh-em-pay-toh.

Tohr-zoad-oo! Zoad-ah-kah-ray! Oh-dah zoad-ah-mer-ah-noo ahs-pay-tah see-bay-see boot-moh-nah, dah-ess soo-ray-zoad-ahs tee-ah bahl-toh-noo.

Oh-doh kee-klay kah-ah. Oh-dah Oh-zoad-oh-zoad-mah plah-plee Ee-ahd-nah-mah-dah.

Ма-дри-а-акс да-эс пэ-ра-фэ (ИМЯ ЭФИРА) Ка-хис ми-ка-оль-зод СА-а-нир ка-ос-го о-да фи-си-са баль-зод-и-зод-ра-са И-а-и-да!

Но-ну-ка го-хо-лим; ми-ка-ма а-до-и-а-ну Ма-да; И-а-о-да бли-ор-бэ, со-ба у-а-о-на ка-хис Лу-киф-ти-ас Пи-рип-со-ла, да-эс а-бра-ас-са но-ну-ка-фэ нэ-та-а-и-бэ кА-ос-джи о-да ти-ла-бэ ад-пэ-ха-хэ-та да-ма-пло-зод, ту-а-та но-ну-ка-фэ-джи Ми-каль-зод о-ма эль-ра-сад то-ла джи-ло-ха эм-а-бэ йа-ри И-до-и-го о-да тор-зод-уль-пэ И-а-о-да-эф го-холь;

Ка-ос-га та-ба-ор-да Са-а-нир о-да крис-ти-ос Ир-по-ила ти-о-бэль бус-дир тил-бэ но-аль-ну па-и-да орс-ба о-да до-дар-ми-ни зод-и-ла-на.

Эль-зод-а-пэ тил-бэ пар-мэ джи Пи-рип-сакс, о-да та ку-рел-сат бу-а-пис.

Эль ни-ба-мэ о-ва-ка-ха-хэ си-ма-пэ о-да крис-ти-ос а-джи толь-тор-ну ми-ра-ка го ти-о-бель Эль э-ла, то-ла па-ом-да дил-зод-мо А-эс пи-а-ну о-да крис-ти-ос аб-джи Эль толь-торну па-ра-ха-хэ а-сим-па.

Кор-да-зод-и-зод, до-да-па-лэ о-да фи-фаль-зод Эль эс-ма-ну-ад; о-да фар-джи-та ба-эм-са ом-а-о-а-са.

Ко-нис-бра о-да а-ва-ва-окса, то-ну-ги. Орс-ка ти-бэ-эль то-ас-ми та-ба-джи-са лев-и-та-хэ-мо-ну-джи, у-ну-ка-хи о-мэ-пэ ти-бэ-эль ор-са.

Ба-глэ? Мо-до-а о-эль кор-да-зод. Эль кА-пи-ма-о и-зод-и макс-и-пэ, о-да ка-ко-кас-бэ го-са-а. Ба-глэ-ну пи-и ти-ану-та а ба-ба-ло-ну-да, о-да фа-ор-джи-тэ тэ-лок-во-вим.

Ма-дриакс, тор-зод-у! О-а-дри-акс ор-о-ка-ха а-бо-а-при! Та-ба-ори при-а-зод а-рэ та-ба-са. Ад-рэ-пану Кор-са тэ-а до-бикс. И-оль-ка-ма при-а-зод-и-а-рэ ко-а-зод-и-ор-рэ, о-да ку-ас-ба ку-ти-ну-га.

Ри-пи-ра па-окс-тэ эсса эль-акор. У-мэ-ла прэ-да-зод-а-рэ кА-кар-джи а-о-и-вэа-э ко-эм-пэ-то.

Тор-зод-у! Зода-а-ка-рэ! О-да зод-а-мер-а-ну ас-пэ-та си-бэ-си бут-мо-на, да-эс су-рэ-зод-ас ти-а баль-то-ну.

О-до Ки-клэ ка-а. О-да О-зод-о-зод-ма пла-пли И-а-на-ма-да.

АНГЛИЙСКИЙ ПЕРЕВОД

The heavens which dwell in the (First Aire), (or name the Aire required) are mighty in the Parts of the Earth, and execute the judgment of the Highest!

Unto you it is said: Behold the Face of your God, the beginning of Comfort, whose eyes are the Brightness of the Heavens, which provided you for the Government of Earth and her Unspeakable Variety, furnishing you with a Power Understanding to dispose all things according to the Providence of Him that sitteth on the Holy Throne, and rose up in the beginning saying:

The Earth, let her be governed by her parts and let there be division in her that the glory of her may be always drunken and vexed in itself.

Her course, let it round (or run) with the heavens, and as an handmaiden let her serve them.

One season, let it confound another, and let there be no creature upon or within her one and the same. All her members let them differ in their qualities, and let there be no one creature equal with another.

The reasonable creatures of Earth, or Man, let them vex and weed out one another; and their dwelling places, let them forget their names.

The work of Man and his pomp, let them be defaced. His buildings, let them become caves for the beasts of the field! Confound her understanding with Darkness.

For why? It repenteth Me that I have made Man.

One while let her be known, and another while a stranger. Because she is the bed of an harlot, and the dwelling place of Him that is Fallen.

O ye Heavens, Arise! The lower Heavens beneath you, let them serve you! Govern those that govern. Cast down such as Fall. Bring forth with those that increase, and destroy the rotten.

No place, let it remain in one number. Add and diminish until the Stars be numbered.

Arise! Move! And appear before the Covenant of His Mouth which He hath sworn unto us in His justice. Open the Mysteries of your creation, and make us partakers of the Undefined Knowledge.

РУССКИЙ ПЕРЕВОД

Небеса, пребывающие в (Первом Эфире) (или имя необходимого Эфира), могущественны в частях земных и вершат правосудие Всевышнего!

Сказано вам: Зрите Лик Бога вашего, начало утешения, чьи очи — сияние небесное, кто дал владычество вам над землей и ее неизреченным многообразием, наделив вас силою разума, дабы располагать все сущее по Промыслу Того, кто восседает на Престоле Святом и восстал в начале и молвил:

«Земля да будет управляема по частям ее, и да будет разделение в ней, дабы слава ее вовеки была опьянена и стеснена.

Ход ее да обращается (или бежит) вслед за небесами, и да служит она им, как служанка.

Одно время года да свергает другое, и да не будет тварей на ней или в недрах ее подобных друг другу. Все члены ее да разнятся по свойствам своим, и да не будет ни одной твари, равной другой.

Разумные твари земные, человеки, да притесняют и истребляют друг друга; и жилища их да забудут имена их.

Труды человека и великолепие его да будут изглажены. Строения его да обратятся в пещеры для зверей полевых! Помрачено ее разумение Тьмою.

Почему? Сокрушаюсь Я, что сотворил человека.

В одно время да будет она известна, в другое же — пребудет неведомой. Ибо она — ложе блудницы и обитель Падшего.

О вы, Небеса, восстаньте! Нижние Небеса, что под вами, да служат вам! Правьте теми, кто правит. Низвергайте подобных Падшему. Рождайте тех, кто приумножится, и уничтожайте прогнивших.

Да не будет места, что осталось бы едино числом. Прибавляйте и убавляйте, пока не будут сочтены Звезды».

Восстаньте! Придите! И явитесь пред Заветом Уст Его, кой поставил Он с нами в справедливости Своей. Откройте Тайны сотворения вашего и уделите нам от Неоскверненного Знания.

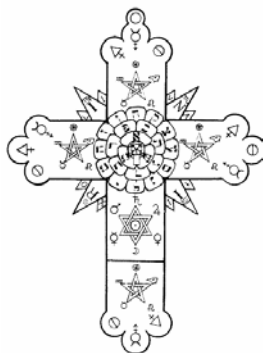

ДОПОЛНЕНИЕ К «КНИГЕ СОСРЕДОТОЧЕНИЯ СИЛ» ПОСТСКРИПТУМ К ЕНОХИАНСКОЙ СИСТЕМЕ

Достопочтенный Брат А.М.А.Г. (И. Регарди)

(Эта работа была написана в 1935 году в результате углубленного изучения документов Золотой Зари, посвященных енохианской системе. Здесь она воспроизводится практически без изменений. — *Примеч. И. Регарди.*)

О том, что енохианская система обширна и велика, Младшему Адепту-Ревнителю отлично известно. Но о том, *насколько* в действительности она обширна, догадываются лишь немногие.

Ибо на самом деле полная система Енохианских Скрижалей включает в себя несколько схем, которые на первый взгляд кажутся разрозненными, — и среднестатистический Младший Адепт-Ревнитель не знает даже о существовании большинства из них. Но то, что они ему неизвестны, вовсе не означает, что они неважны, ибо не требуется особой проницательности, чтобы осознать, что енохианская система лежит в основе множества важных направлений орденовой работы.

Намеков на то, что Младшему Адепту-Ревнителю доступен далеко не весь свод енохианской премудрости, встречается не так уж мало. К примеру, относительно всего лишь одной из частей этой системы в ритуале Младшего Адепта красноречиво провозглашается следующее: «Как пред мистическими Вратами Эдема стоят неусыпные Керубим с Огненным Мечом, так и перед Дверью Усыпальницы помещены символические Стражи — Скрижали Стихий и Эмблемы Керубим... Итак, не забывай о Стражах Усыпальницы Адепта — Скрижалях и Керубим».

Система в целом состоит из следующих компонентов:

1. **Liber Enoch⁵¹ (Liber Logaeth⁵²) — собственно Енохианские Скрижали.**
2. **The Claves Angelicae⁵³.**
3. **Liber Scientiae Auxiliis et Victoriae Terrestris⁵⁴.**
4. **Sigillum Dei Aemeth.**
5. **Heptarchia Mystica⁵⁵.**
6. **Круглая Скрижаль Nalvage.**

Первые два пункта доступно и подробно рассматриваются в стандартных наставлениях, предназначенных для Младших Адептов-Ревнителей, — в «Книге Сосредоточения Сил», различных введениях к этой книге и кратких ее изложениях, а также в «Ритуале Т», известном как «Книга сорока восьми Ангельских Ключей, или Кличей».

Однако остальные фрагменты системы в программу обучения Младших Адептов-Ревнителей не входят. И в вышеперечисленных орденовых материалах встречаются преднамеренные лакуны с замечаниями о том, что те или иные аспекты системы не предназначены Младшим Адептам-Ревнителям.

Тем не менее, заполнить до некоторой степени эти лакуны не составит особого труда, хотя в каждом конкретном случае степень важности новой информации будет определяться тем, насколько усвоил и оценил Младший Адепт-Ревнитель уже доступные ему стандартные материалы по енохианской системе.

В нижеследующей статье я намерен сосредоточиться почти исключительно на третьей из вышеуказанных схем, дабы продемонстрировать ее связь с первыми двумя, которые достаточно подробно рассматриваются в свободно распространяемых среди членов Ордена документах. Однако для начала полезным будет сказать несколько слов об остальных компонентах системы.

Sigillum Dei Aemeth, Печать Бога Истины, представляет собой чрезвычайно сложный пантакль, в котором, как утверждается, собраны воедино идеи чисто духовной природы, обозначенные божественными, архангельскими и ангельскими именами, относящимися к различным небесным сферам — областям действия планетных сил. Последние суть дворцы, или престолы, сил, символически изображенных на этой Печати. Сказанное явствует из утверждения Ангела МИХАЭЛЯ в его беседах с духовидцами — доктором Джоном Ди и сэром Эдвардом Келли, благодаря которым была записана эта система:

⁵¹ «Книга Енох» (лат.). — Примеч. перев.

⁵² «Книга (лат.) Божественной речи (енох.)». — Примеч. перев.

⁵³ «Ангельские Ключи» (лат.). — Примеч. перев.

⁵⁴ «Книга вспомоществующего знания и земных побед» (лат.). — Примеч. перев.

⁵⁵ «О мистическом семивластии» (греч.-лат.). — Примеч. перев.

«Если пожелаешь свершить что-либо в мире сем, в делах человеческих, не ищи ничего в Печати Истины. Енох, книга его, — книга мирская. Veritas in Coelo, Imago veritatis, in terra homini, Imago imagini respondet. Coelestia autem petuntur a Coela»⁵⁶.

В «Ритуале Т» упоминается, что в манускрипте Ирвина первым восемнадцати Ключам даны некие имена. Большая часть этих имен содержится в гептаграммах, включенных в Печать Бога Истины.

(В орденских документах не поясняется, кто такой этот загадочный Ирвин, хотя имя его встречается несколько раз. Однако Уэйт упоминает его в своем «Братстве Розы и Креста» и разъясняет загадку, хотя и в своей обычной саркастической манере, как будто адепт Ирвин представлялся ему персоной совершенно никчемной. — *Примеч. И. Редгарду.*)⁵⁷

Более того, следует принять во внимание, что значение Сигилов, соответствующих четырем Енохианским Скрижалям (Крест, Солнце с 12 лучами, знак Т, увенчанный четырьмя буквами Йод, и Крест, в углах которого расположены две буквы b и цифры 4 и 6) проясняется именно благодаря этой Печати, из которой с их помощью получают имена так называемых Четырех Великих Ангелов, надзирающих за упомянутыми Скрижалями.

Труд «О мистическом семивластии» близок схеме Печати Бога, поскольку в нем приводятся имена, сигилы и призывания Ангелов и младших Духов Планет. Однако эта книга относится к гораздо более низкому плану, нежели Печать, а именно — к небесам мира Асия, тогда как Печать возвышается до миров Брия и Йецира. К миру Ацилут относятся сведения, приводящиеся в «Liber Scientiae Auxiliis et Victoriae Terrestris». Вдобавок в книге «О мистическом семивластии» даются семь дополнительных Скрижалей, существенно отличающихся по содержанию и структуре от хорошо известных нам четырех Скрижалей Стихий.

Пункты 1—5 чрезвычайно тесно связаны как с Енохианской системой в целом, так и между собой. Однако пункт 6, Круглую Скрижаль Nalvage, мне пока что не удалось соотнести с остальными схемами и книгами. Ангел NALVAGE продиктовал — примерно таким же способом, как ангелы AVE и MICHAEL в других беседах, — ряды букв и слов, которые следовало расположить определенным образом. Начинались они со слов ZIR MOZ IAD (Зодире Мозод Иада) — «Я есмь Радость Бога». Практическое применение этой Скрижали пока остается неизвестным. Она состоит из четырех маленьких табличек по 9 букв, среди которых фигурирует слово IAD (в различных перестановках для каждой таблицы), окруженных четырьмя четырехбуквенными словами, что в совокупности составляет 52 буквы. Связана ли эта структура с четырьмя Земными Скрижалями и Скрижалью Единения, я затрудняюсь сказать в настоящий момент. Относительно этой Скрижали NALVAGE сообщил: «Сущность — Бог-Отец. Окружность — Бог-Сын. Порядок и соединение — Бог — Дух Святой». Это наводит на мысль о трех столбцах или же о перекладине и двойных Столпах Центрального Креста Скрижалей — Линии Святого Духа и Линии Бога Отца и Сына.

Возвращаясь к «Liber Scientiae Auxiliis», предварительно отметим, что в «Ритуале Т» содержится следующее указание: «Применение Ключей Тридцати Эфиров не входит в круг познаний Младшего Адепта-Ревнителя. Эти Ключи даны тебе в помощь для созерцания Скрижалей духовным зрением и для магических операций с ними, однако знай, что они относятся к гораздо более высокому плану, нежели действие Скрижалей в мире Асия. Поэтому их и применяют для того, чтобы привнести в этот мир влияние Высшего Света и Всемогущих Сил; и по этой же причине, как было сказано выше, не должно осквернять их, используя необдуманно, с нечистыми или легковесными помыслами».

Иными словами, Ключи эти следует понимать в свете философского кредо, изложенного в орденском манускрипте о Микрокосме и гласящего, что Кетер Человека, «его Йехида, есть его Божественное сознание, ибо она — единственная часть человека, способная соприкоснуться со

⁵⁶ «Истина — на Небесах, образ истины — на земле человека, образ образу отвечает. Небесное же испрашивают у Небес» (лат.). — *Примеч. перев.*

⁵⁷ По всей вероятности, имеется в виду Фрэнсис Джордж Ирвин (Irwin), в 1870-е годы возглавлявший Бристольский колледж Английского общества розенкрейцеров. — *Примеч. перев.*

Всемогущими силами. За Йехидой стоят и в ней проявляются Ангельские и Архангельские силы. Посему Йехида — это Низший Гений, Наместник запредельного Высшего Гения, Ангела Могучего и Страшного. А за этим Великим Ангелом, Высшим Гением, стоят и в нем проявляются силы Архангельские и Божественные».

Из этого можно сделать вывод, что Высший Гений имеет ту же природу, что и всемогущие макрокосмические силы, призываемые с помощью Ключей Эфиров. Это же явствует из того факта, что число упомянутых сил — 91 — соответствует слову AMN, однако гематрия последнего — 741, что сводится к 12. А 12 — это гематрия HUA, имени Великого Ангела Мщения, священного божественного Гения в Кетер. И взывать к этим силам необходимо с соблюдением Клятвы, которую посвящаемый приносит на Кресте в ритуале 5—6, обещая обратить свои усилия на Великое Делание, дабы превзойти человеческое естество и т.д. Именно поэтому всякий, кто обращается к этим божественным силам без должной серьезности и осведомленности, причиняет себе большой духовной и физической вред, как справедливо предостерегает о том «Ритуал Т».

Второе, что необходимо отметить, — это то, что заполнять Енохианские Скрижали сплошь прописными буквами — серьезная ошибка. Возможно, кое-кто поступает так ради удобства или чтобы получить более удобочитаемые таблицы. Однако в результате Скрижаль лишается одной из нескольких своих важных функций. Одни буквы в ней должны быть строчными, другие — прописными. Именно из этих прописных букв и составляются имена могучих Ангельских Князей, правящих тридцатью Эфирами. Каждому из Эфиров, за исключением последнего, соответствует по три Управителя, или Ангельских Князя, тридцатому же Эфиру, именуемому ТЕХ, — четыре.

Таким образом, за исключением имен, перечисленных в «Книге Сосредоточения Сил», Скрижали содержат имена Девяносто Одного Ангельского Князя, которые управляют Тридцатью Эфирами Макрокосмического мира.

Как упоминалось выше, 91 — это гематрия Алеф-Мем-Нун, что равняется слову «Амен». Последнему, в свою очередь, равняется «Амон», коего именуют Сокровенным и Началом Дня. Точно так же имена 91 Князя одновременно открыты и сокрыты в Четырех Земных Скрижалях и Мистической Скрижали Единения. Обратите внимание, что Амон сокрыт в сердце Бого-Человека YHShVH (гематрия имени которого — 326). $91+326=417=12$. Число 12 же — это гематрия имени великого Ангела HUA.

Далее в «Liber Scientiae Auxiliis et Victoriae Terrestris» сообщается, что каждый из этих Ангельских Князей находится под властью одного из могучих Архангелов, управляющих двенадцатью мистическими коленами Израиля и двенадцатью знаками зодиака. Имена их приводятся в особом порядке, соответствующем порядку Архангелов, представленному на схеме Стола для Хлебов предложения в ритуале Ревнителя. Однако в последовательности соответствий между коленами Израиля и Архангелами все же имеется небольшое расхождение. В исправленном виде эта система соответствий такова:

Овен

Колено Гада, имя Бога — AOZPI, имя Архангела — MALCHIDAEL, имя Ангела-Управителя — OLPAGED.

Телец

Колено Ефрема, имя Бога — MOR, имя Архангела — ASMODEL, имя Ангела-Управителя — ZIRACAH.

Близнецы

Колено Манассии, имя Бога — DIAL, имя Архангела — AMBRIEL, имя Ангела-Управителя — HONONOL.

Рак

Колено Иссахара, имя Бога — HCTGA, имя Архангела — MURIEL, имя Ангела-Управителя — ZARNAAH.

Лев

Колено Иуды, имя Бога — OIP, имя Архангела — VERCHIEL, имя Ангела-Управителя — GEBABAL.

Дева

Колено Неффалима, имя Бога — TEAA, имя Архангела — HAMALIEL, имя Ангела-Управителя — ZURCHOL.

Весы

Колено Асира, имя Бога — PDOCE, имя Архангела — ZURIEL, имя Ангела-Управителя — ALPUDUS.

Скорпион

Колено Дана, имя Бога — MPH, имя Архангела — BARACHIEL, имя Ангела-Управителя — CADAAMP.

Стрелец

Колено Вениамина, имя Бога — ARSL, имя Архангела — ADVACHIEL, имя Ангела-Управителя — ZARZILG.

Козерог

Колено Завулона, имя Бога — GAIOL, имя Архангела — HANAEL, имя Ангела-Управителя — LAVAVOTH.

Водолей

Колено Рувима, имя Бога — ORO, имя Архангела — CAMBRIEL, имя Ангела-Управителя — ZINGGEN.

Рыбы

Колено Симеона, имя Бога — IBAN, имя Архангела — AMNITZIEL, имя Ангела-Управителя — ARFAOLG.

Классифицируя эти имена, я распределил Великие и Тайные Священные Имена Бога, содержащиеся в Скрижалях Стихий, в соответствии с указаниями, которые дает S.A. в следующем фрагменте: «Вероятно, самый удобный подход для начинающего — применить эту схему к Земле, рассматривая Три Божественных Имени каждой из Скрижалей как три знака зодиака, относящиеся к одной четверти. Например, возьмите Скрижаль Огня и соотнесите OIP со Львом, TEAA — с Девой, PDOCE — с Весами. И таким же образом продолжайте далее с Божественными Именами остальных Скрижалей, принимая за начальные точки знаки Керубим. Четверть астрологического дома будет примерно соответствовать одному квадрату с буквой».

Вышеприведенная классификация представляет собой законченную систему, которую можно использовать как саму по себе, так и в сочетании с Ангельскими Именами, входящими в Шем-ха-Мефораш — чрезвычайно ценными орудиями в искусстве призывания. Применяя в призывании обе эти системы имен, можно сосредоточить огромную силу. Имя Архангела и соответствующие перестановки Тетраграмматона, приведенные в «Сефер Йецира», можно использовать в ритуале пентаграммы. С гексаграммой же можно применять Имя Ангела-Управителя, используя не сигил планеты, а сигил зодиакального знака, которым она управляет (Марс — для Овна, Юпитер — для Рыб, и так далее).

В следующем далее перечне приводятся:

Имя самого Эфира

**Имя Ангела-Управителя данного подразделения
Номер колена Израиля и властвующего над ним Архангела
Число слуг и помощников**

Прежде чем обратиться к этой классификации, Младшему Адепту-Ревнителю стоит припомнить одно замечание из «Ритуала Т»: «Такие числа, как 456, 6739 и др., встречающиеся в некоторых Кличах, заключают в себе тайны, разъяснению которых здесь не место».

Эти неразъясненные тайны объяснятся сами собой, если обратиться к последнему столбцу следующей таблицы, в которой сведены и систематизированы имена Эфиров, их Управителей и Архангелов, а также числа подчиненных им служителей.

1-й Эфир — LIL

OCCODON, девятое, 7209; PASCOMB, одиннадцатое, 2360; VALGARS, седьмое, 5562.

2-й Эфир — ARN

DOAGNIS, четвертое, 3636; PACASNA, второе, 2362; DIALIVA, второе, 8962.

3-й Эфир — ZOM

SAMARNA, девятое, 4400; VIROOLI, седьмое, 3660; ANDISPI, десятое, 9236.

4-й Эфир — PAZ

THOTANF, десятое, 2360; AXZIARG, десятое, 3000; POTHNIR, двенадцатое, 6300.

5-й Эфир — LIT

LAZDIXI, первое, 8630; NOCAMAL, седьмое, 2306; TIARPAX, одиннадцатое, 5802.

6-й Эфир — MAZ

SAXTOMP, пятое, 3620; VAVAAMP, двенадцатое, 9200; ZIRZIRD, пятое, 7220.

7-й Эфир — DEO

OBMACAS, четвертое, 6363; GENADOL, третье, 7706; ASPIAON, одиннадцатое, 6320.

8-й Эфир — ZID

ZAMFRES, пятое, 4362; TODNAON, первое, 7236; PRISTAC, девятое, 2302.

9-й Эфир — ZIP

ODDIORG, третье, 9996; CRALPIR, десятое, 3620; DOANZIN, девятое, 4230.

10-й Эфир — ZAX

LEXARPH, одиннадцатое, 8880; COMANAN, седьмое, 1230; TABITOM, девятое, 1617.

11-й Эфир — ICH

MOLPAND, десятое, 3472; VANARDA, шестое, 7236; PONODOL, третье, 5234.

12-й Эфир — LOE

TAPAMAL, шестое, 2658; GEDOONS, восьмое, 7772; AMBRIAL, второе, 3391.

13-й Эфир — ZIM

GECAOND, десятое, 8111; LAPARIN, первое, 3360; DOCEPAX, седьмое, 4213.

14-й Эфир — VTA

TEDOOND, пятое, 2673; VIVIPOS, седьмое, 9236; OOANAMB, двенадцатое, 8230.

15-й Эфир — ОХО

ТАНАНДО, девятое, 1367; NOCIABI, десятое, 1367; TASTOXO, двенадцатое, 1886.

16-й Эфир — LEA

COCARPT, второе, 9920; LANACON, третье, 9230; SOCHIAL, двенадцатое, 9240.

17-й Эфир — TAN

SIGMORF, второе, 7623; AYDROPT, пятое, 7132; TOCARZI, девятое, 2634.

18-й Эфир — ZEN

NAVOMI, пятое, 2346; ZAFASAI, седьмое, 7689; YALPAMB, двенадцатое, 9276.

19-й Эфир — POP

TORZOXI, двенадцатое, 6236; ABAIOND, восьмое, 6732; OMAGRAP, одиннадцатое, 2388.

20-й Эфир — KHR

ZILDRON, пятое, 3626; PARZIBA, третье, 7629; TOTOCAN, седьмое, 3624.

21-й Эфир — ASP

CHIRSPA, двенадцатое, 5536; TOANTOM, восьмое, 5635; VIXPALG, шестое, 5658.

22-й Эфир — LIN

OXIDAIA, двенадцатое, 2232; PARAOAN, первое, 2326; CALZIRG, двенадцатое, 2367.

23-й Эфир — TOR

RONOAMB, седьмое, 7320; ONIZIMP, седьмое, 7262; ZAXANIN, восьмое, 7333.

24-й Эфир — NIA

ORCAMIR, четвертое, 8200; CHIALPS, десятое, 8360; SOAGEEL, двенадцатое, 8236.

25-й Эфир — VTI

MIRZIND, четвертое, 5632, OBVAORS, второе, 6333; RANGLAM, двенадцатое, 6236.

26-й Эфир — DES

POPHAND, двенадцатое, 9232; NIGRANA, восьмое, 3620; BAZCHIM, двенадцатое, 5637.

27-й Эфир — ZAA

SAZIAMA, второе, 7220; MATHULA, четвертое, 7560; ORPAMB, пятое, 7263.

28-й Эфир — BAG

LAVNIXP, десятое, 2630; FOCISNI, девятое, 7236; OXLOPAR, шестое, 8200.

29-й Эфир — RII

VASTRIM, третье, 9632; ODRAXTI, четвертое, 4236; GOMZIAM, пятое, 7635.

30-й Эфир — TEX

TAOAGLA, двенадцатое, 4632; GEMNIMB, четвертое, 9636; ADVORPT, третье, 7632; DOZINAL, шестое, 5632.

Из этих имен образуются магические Сигилы. Однако внятно описать, каким образом получены эти имена 91 Князя и каким образом строятся их Сигилы, чрезвычайно трудно. Во

избежание излишнего многословия я ограничусь четырьмя схемами, на которых эти Сигилы начертаны прямо поверх Енохианских Скрижалей. Изучив эти схемы, Младший Адепт-Ревнитель без труда поймет, каким образом буквы соединяются в имена, и в дальнейшем сможет самостоятельно строить соответствующие Сигилы. Привычное подразделение на субстихии, или Малые углы, Воздуха, Огня, Воды и Земли в данном отношении — в методике построения Имен и Сигил Ангельских Князей — не учитывается.

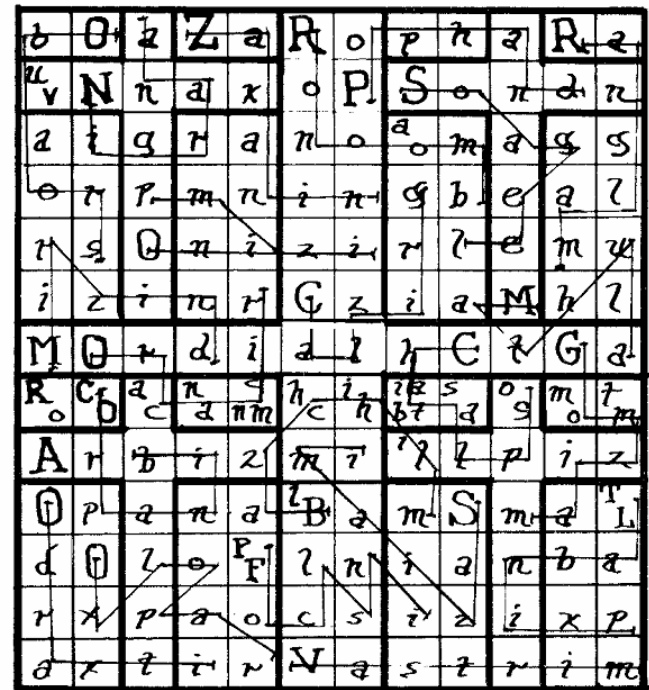
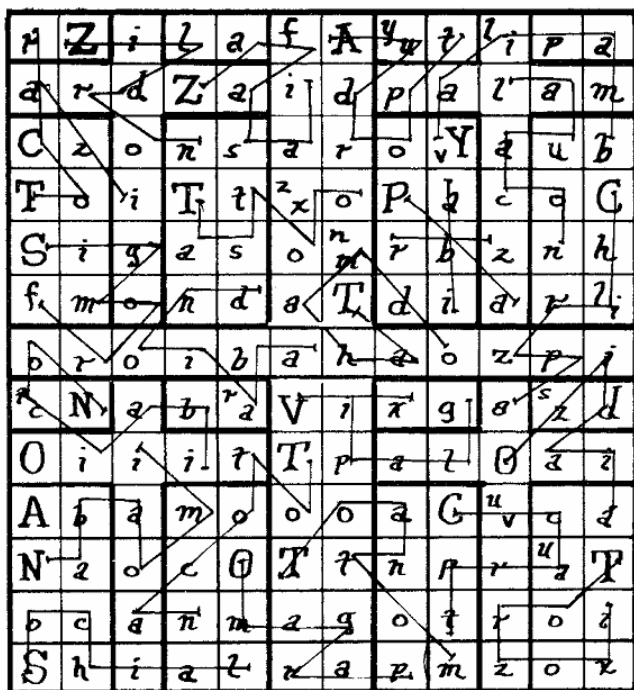
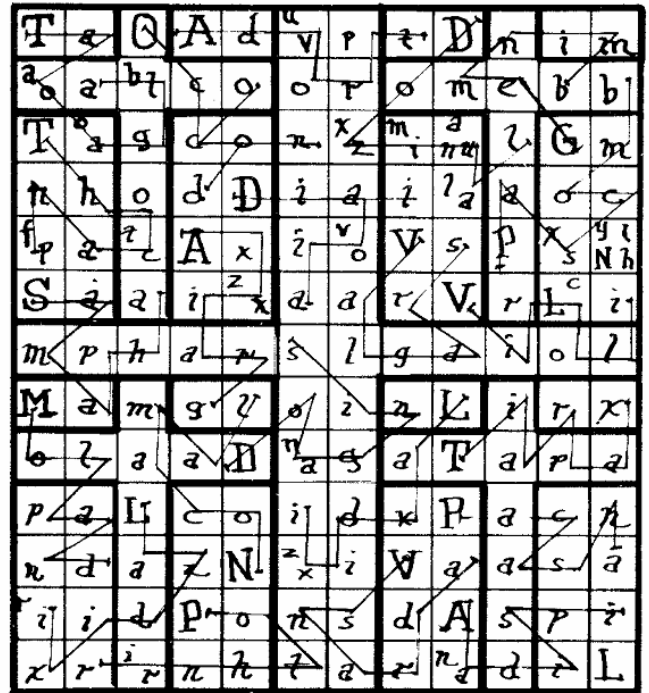
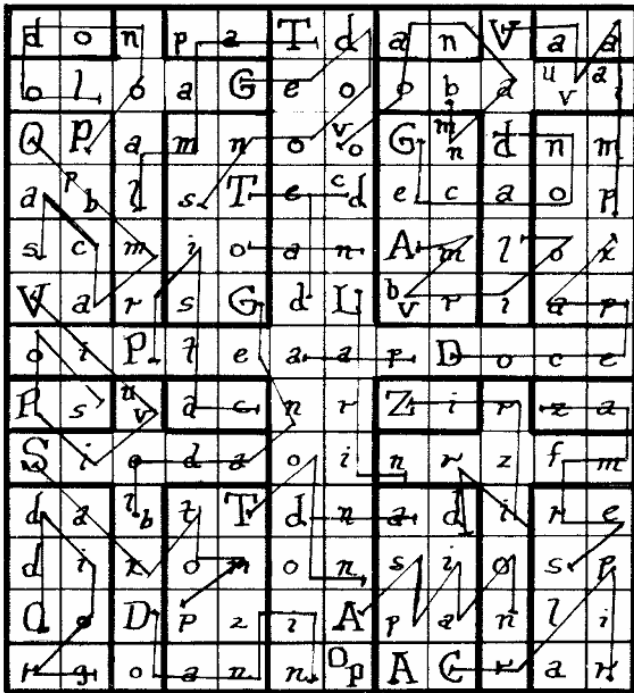

Сигилы Управителей

Я натолкнулся на эту формулу случайно. Позднее я обнаружил, что Кроули понял этот принцип за много лет до меня и опубликовал Сигилы Князей в одном из выпусков «Эквинокс». Я видел эту публикацию задолго до того, как сам совершил аналогичное открытие, однако в то

время его сгилы и прочие изыскания мало что для меня значили. Версии сгиллов, предложенные Кроули, кое в чем отличаются от моих. Чьи точнее — в настоящее время я сказать не могу. С тех пор, как я работал над этой проблемой, прошло без малого пятьдесят лет, и в памяти сохранилось не так уж много.

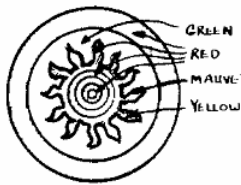

d	n	p	a	T	d	a	n	V	a	a	
o	l	o	a	G	e	o	o	b	a	^u v ^a i	
O	P	a	m	n	o	^v o	G ^m	n	d	n	m
a	^p b	l	s	T	e	^c d	e	c	a	o	p
s	c	m	i	o	a	n	A	m	l	o	x
V	a	r	s	G	d	L ^b	v	r	i	a	p
o	i	P	t	e	a	a	p	D	o	c	e
P	s ^u	a	c	n	r	Z	i	r	z	a	
S	i	o	d	a	o	i	n	r	z	f	m
d	a	^l b	t	T	d	n	a	d	i	r	e
d	i	x	o	m	o	n	s	i	o	s	p
O	o	D	p	z	i	A	p	a	n	l	i
r	g	o	a	n	n ^o	P	A	C	r	a	r

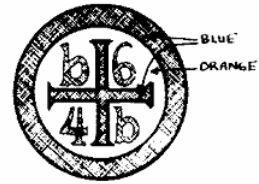

T	a	O	A	d ^u	v	p	t	D	n	i	m	
^a o	a	^b l	c	o	o	r	o	m	e	b	b	
T ^o	a	g	c	o	n ^x	z ^m	i	n	u	l	G	m
n	h	o	d	D	i	a	i	l	a	o	c	
^f p	a	^t c	A	x	i ^v	o	V	s	P ^x	s ^y	N ^h	
S	e	a	i ^z	x	a	e	r	V	r	L ^c	i	
m	p	h	a	r	s	l	g	a	i	o	l	
M	a	m	g	l	o	i	n	L	i	r	x	
o	l	a	a	D ⁿ	a	g	a	T	a	p	a	
p	a	L	e	o	i	d	x	P	a	c	n	
n	d	a	z	N ^z	x	i	V	a	a	s	a	
^r i	i	d	P	o	n	s	d	A	s	p	i	
x	r ⁱ	r	n	h	t	a	r ⁿ	a	d	i	L	

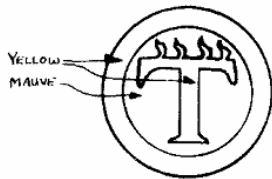

r	Z	i	l	a	f	A ^y	u	t	l	i	p	a
e	r	d	Z	a	i	d	p	a	L	a	m	
C	z	o	n	s	a	r	o	^w y	a	u	b	
T	o	i	T	t ^z	x	o	P	a	c	o	C	
S	i	g	a	s	o ⁿ	m	r	b	z	n	h	
f	m	o	n	d	a	T	d	i	a	r	l	i
o	r	o	i	b	a	h	a	o	z	p	i	
^t c	N	a	b ^r	a	V	i	x	g	a ^s	z	d	
O	i	i	i	t	T	p	a	l	O	a	i	
A	b	a	m	o	o	a	C ^u	v	c	a		
N	a	o	c	O	T	t	n	p	r ^u	a	T	
o	c	a	n	m	a	g	o	t	r	o	i	
S	h	i	a	l	r	a	p	m	z	o	x	

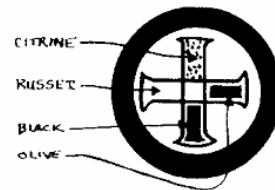

b	O	a	Z	a	R	o	p	h	a	R	a	
^u v	N	n	a	x	o	P	S	o	n	d	n	
a	i	g	r	a	n	o	^a o	m	a	g	g	
o	r	p	m	n	i	n	g	b	e	a	l	
r	s	O	n	i	z	i	r	l	e	m	u	
i	z	i	n	r	C	z	i	a	M	h	l	
M	O	r	d	i	a	l	h	C	t	G	a	
R ^o	C ^a	c ⁿ	a ⁿ	m ^c	h ⁱ	h ⁱ	a ^s	s ^o	s ^m	t ^m		
A	r	b	i	z	m	i	l	l	p	i	z	
O	p	a	n	a	B	a	m	S	m	a	T ^L	
d	O	l	o	P	f	l	n	i	a	n	b	a
r	x	p	a	o	c	s	i	z	i	x	p	
a	x	t	i	r	V	a	s	t	r	i	m	

1. Зеленый
2. Красный
3. Бледно-лиловый
4. Желтый

5. Голубой
6. Оранжевый
7. Желтый
8. Бледно-лиловый
9. Лимонный
10. Красновато-коричневый
11. Черный
12. Оливковый
13. СКРИЖАЛИ С СИГИЛАМИ

Трудно добавить к этой дополнительной классификации нечто такое, что имело бы непосредственную практическую ценность для Младшего Адепта-Ревнителя. Тот, кто изучит всю систему Енохианских Скрижалей со всеми ее бесчисленными ответвлениями и не пожалеет усилий, чтобы соотнести с этими Скрижалями изложенную здесь информацию, сам совершит для себя множество открытий чрезвычайной важности, имеющих поистине огромное значение. Но тому, кто недостаточно сведущ в этой теме, более подробный разговор обо всех этих частностях может показаться пустым и бессмысленным.

Впрочем, кое-что порекомендовать все же возможно. Изучив классические соответствия между квадратами и египетскими божествами и выбрав богов, относящихся к группе квадратов, с которыми связано Имя того или иного из вышеперечисленных Князей-Управителей, можно выстроить призывание, состоящее из формул этих богов. Таким образом получится нечто наподобие непрерывного возвания к целому ряду сил, относящихся к миру Ацилут.

К примеру, допустим, что один из Сигилов Князей проходит через несколько букв, расположенных в квадратах, которым соответствуют Исида, Нефтида, Осирис, снова Осирис, Кебексенуф, Гор, снова Гор и Хатор. Возвание к этим могучим силам с вибрацией их имен, записанных коптскими буквами, придаст огромную мощь призыванию Ангела, с которым связан данный Сигил.

Далее, записав эти Ангельские Имена еврейскими буквами, можно подобрать для их Сигилов соответствующие цвета из Розы. При этом, действуя обычными орденскими методами, можно будет также сформировать могущественные и прекрасные телесматические фигуры. Младший Адепт-Ревнитель, заинтересовавшийся данной системой, должен разработать все это самостоятельно. Потраченное время и силы окупятся сторицей.

Сама по себе система Тридцати Эфиров существенно отличается от основной каббалистической схемы Десяти Сефирот. Она более примитивна, и для того, чтобы соотнести ее с элементами Древа Жизни, приходится немало поломать голову.

Однако применять на практике Ключи Тридцати Эфиров с Именами их Князей-Управителей чрезвычайно просто. Отчасти метод работы разъяснен уже в «Ритуале Т».

Пусть Младший Адепт-Ревнитель подготовит Храм, как для всех церемоний освящения и других подобных операций. Затем, надев Нагрудный знак Розы и Креста, взяв Меч и Лotosовый Жезл и расположив на Алтаре элементарные орудия, пусть тщательно изгонит все силы из помещения, очистит зал водой и освятит огнем — или же проведет церемонию Открытия Сторожевой башни. После этого пусть совершит обход зала и прочтет поклонение Владыке Вселенной. Затем следует совершить малый ритуал призывающей гексаграммы, предварив его Каббалистическим крестом и завершив разбором Ключевого слова I.N.R.I. Далее пусть Младший Адепт-Ревнитель встанет у западной стороны Алтаря и, обратившись лицом к востоку, прочтет Клич Тридцати Эфиров, вставив имя того Эфира, с которым он собирается работать.

Раз уж мы затронули эту тему, полагаю, следует упомянуть, что Кроули использовал Ключи Тридцати Эфиров, чтобы пересечь Бездну, и в процессе обнаружил, что текст их, который на первый взгляд кажется проклятием, в действительности — при взгляде «с той стороны Бездны» — оказывается великолепной песнью хвалы и благословения.

Если Младший Адепт-Ревнитель в ходе созерцания Эфиров духовным зрением намеревается работать с Князьями-Управителями и Архангелами, пусть следует общим правилам для

призывания, присовокупив воззвания к конкретным именам. Можно использовать вариации призывания из Ритуала Врат, обращенного к Lethargh, Comanapu и Tabitom (трем Ангелам, которые управляют как Скрижалю Единения, так и 10-м Эфиром, ZAX), при необходимости подставляя на место этих имен другие.

Завершив созерцание Эфира духовным зрением, пусть Младший Адепт-Ревнитель вновь освятит Храм Огнем и Водой, совершит обратный обход, прочтет поклонение Владыке Вселенной и проведет ритуал изгоняющей пентаграммы.

Относительно Сигилов следует отметить, что имя LAZDIXI — единственное из 91 Имени, которое можно построить из квадратов или букв Скрижалей двумя различными способами. Оба способа верны; оригинальные манускрипты обходят этот вопрос молчанием.

Кроме того, Младшему Адепту, который возьмется за самостоятельное построение Сигилов, следует принять во внимание, что имя PARAOAN не образует Сигила и вообще не встречается ни в одной из Скрижалей. Объяснить этот факт я не в состоянии. После построения всех Сигилов в каждой Скрижали остается по одному-два незадействованных квадрата. Имя PARAOAN собирается из всех таблиц и принадлежит Ангелу, совмещающему или каким-то образом объединяющему в себе качества всех Четырех Земных Скрижалей.

Сверх того необходимо иметь в виду, что три Ангела, или Князя, управляющие тремя подразделениями Десятого Эфира ZAX, тождественны трем могучим Архангелам, управляющим Мистической Скрижалю Единения.

И, наконец, следует отметить, что при воззвании к самому Эфиру имя его можно записать еврейскими буквами и, вибрируя его, чертить соответствующий Сигил на Розе.

ДОПОЛНЕНИЕ К «КНИГЕ СОСРЕДОТОЧЕНИЯ СИЛ», ЧАСТЬ II (Рассмотрение третьего раздела Енохианской системы — Sigillum Dei Aemeth)

Одним из первых существенных результатов, которые получили в ходе своих церемоний духовидения сэр Эдвард Келли и доктор Джон Ди, стало обретение и изготовление SIGILLUM DEI AEMETH. В связи с этим интересно отметить, что слово Aemeth в названии этой печати, тождественно еврейскому слову, означающему «Истина». А в обратном порядке составляющие его буквы дают слово Thmaa (Themis⁵⁸) — имя Той, что стоит на Пороге пред лицом Богом. Она — Хранительница Зала Двойного Проявления Истины. Следовательно, Sigillum Dei Aemeth находится под ее особым покровительством и владычеством.

Алеф, Мем и Тав — три буквы, символизирующие три стихии: Воздух, Воду и Землю. Шин, символизирующая Огонь, или святой дух, в названии этой Печати прямо не представлена. Однако ее присутствие подразумевается, поскольку Святой Дух и есть Истина, осеняющая четыре стихии Печати, подобно Духу Божию, носившемуся над водами. И когда человек постигает истину этой Печати, дотоле скрытый Огонь Духа прорывается наружу и озаряет разум.

Сама Печать представляет собой чрезвычайно сложный пантакль, который доктору Ди и Эдварду Келли было велено изготовить из чистого воска, диаметром около 27 дюймов⁵⁹. Он содержит хаотичную (на первый взгляд) мешанину гептагонов и гептаграмм, с которыми соседствуют бесчисленные кресты, цифры и буквы, разбросанные вокруг центральной пентаграммы. Убедиться в том, что этот хаос — мнимый, не составит труда, однако для того, чтобы разгадать тайну скрытого в нем порядка, потребуется немало усилий. В действительности эта композиция — великолепный и весьма оригинальный образец синтеза различных идей, в котором использованы все мыслимые правила акrostихов⁶⁰, перестановок и магических квадратов.

⁵⁸ Фемида, древнегреческая богиня правосудия, отождествляющаяся здесь с египетской богиней истины и справедливости Маат. — *Примеч. перев.*

⁵⁹ Около 69 см. — *Примеч. перев.*







⁶⁰ Акrostих — стихотворение, в котором первые буквы каждого стиха составляют осмысленный текст. В данном контексте — разновидность каббалистического метода нотарикон. — *Примеч. перев.*

Читая дальнейшее описание Печати Бога, желательно время от времени обращаться к ее изображению, чтобы понимать, о чем именно идет речь. Внимательно прослеживайте каждый шаг расшифровки по репродукции, добываясь осознанного понимания.

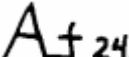
Кроме того, имейте в виду, что следующее далее описание — всего лишь поверхностный обзор структуры Sigillum Dei. Впоследствии, путем самостоятельных раздумий, вы сможете открыть для себя еще множество интересных и важных подробностей.

По внешнему кольцу Печати располагаются ряды чисел и букв. Из этих чисел можно вывести знаки, или сгилы, соответствующие четырем Енохианским Скрижалям, как рассказывается в «Ритуале Т». В них заключены имена Великих Царей Стихий, или Ангелов, надзирающих за Сторожевыми башнями.

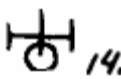
Внутри этого кольца букв и чисел содержатся семь символов с другими буквами и числами. Их астрологические соответствия и енохианские имена таковы:

1. Galas — Сатурн 
2. Gethog — Юпитер 
3. Thaoth — Марс 
4. Horlwn — Солнце 
5. Innon — Венера 
6. Aaoth — Меркурий 
7. Galethog — Луна 

После того, как были продиктованы имена этих семи планетных символов, один из Ангелов, ведших беседы с духовидцами, сообщил следующее: «Седмица покоится в седмице; седмица живет седмицей. Седмица правит седмицей, и все управление свершается седмицами».

Коротко говоря, Печать Бога Истины — это, по существу, синтетический символ септенера планетных сил, который самым подробным и тщательным образом анализируется в ней на нескольких планах. Применяя различные орденские методы — использование еврейских букв, имен, геомантических символов и Сигиллов, карт Таро и их соответствий участкам звездного неба — к полученной Ди и Келли базовой схеме, можно превратить ее в гораздо более согласованную и практичную систему. В конце концов, именно так поступили основатели Золотой Зари с Четырьмя Стихийными Скрижалями, которые в своей исходной форме — в том виде, как они приводятся в рукописях, хранящихся в Британском музее, — не имеют почти ничего общего со всеобъемлющей и величественной системой, которая теперь применяется в Ордене. В ходе дальнейшего анализа Печати я буду время от времени цитировать Ангелов, беседовавших с Ди и Келли, ибо некоторые их изречения поистине прекрасны.

Возвращаясь к содержимому Печати и продвигаясь от окружности к центру, мы обнаруживаем далее двойной гептагон, каждая сторона которого разделена на семь отсеков, в каждом из которых помещается буква. Этот гептагон обращен вершиной вверх. Из дневников доктора Ди явствует, что буквы эти диктовались строчка за строчкой, а ясновидец Келли утверждал, что его духовному взору они представили в виде корзинок, наполненных буквами, которые показывал ему великий Архангел Уриэль. Первые четыре строки появились в таком порядке:

Z I I R H i a
a Z C a a c b
p a u p n h r
h d m h i a i

Следующая строка — в таком:

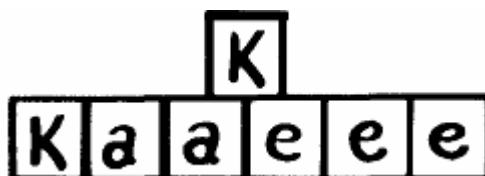

Шестая корзина предстала в следующем виде:

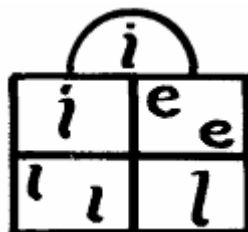

А, последняя, седьмая, оказалась круглой:



Эта завершающая строка, или корзина букв, обладала столь возвышенным смыслом, что, вручая ее, Уриэль произнес следующие прекрасные слова: «Эти семь букв суть семь Престолов Единого и Присносущего Бога. Из букв сих исходят семь тайных Ангелов Его, и так образуется крест, кой содержанием своим относится к Отцу, формой — к Сыну, а сокровенной сутью — к Духу Святому».

Обратите внимание на то, что эти имена соотнесены по содержанию с Отцом, по форме — с Сыном, а по внутренней сущности — со Святым Духом, и сравните эту схему с почти идентичным описанием, которое дал NALVAGE применительно к Круглой Скрижали, начинающейся со слов «Зодире Мозод Иада» (см. первую часть «Дополнения»). По-видимому, это отличительная черта всей енохианской системы в целом.

«Взгляни. Это одно из Имен, кои были даны тебе прежде; каждая буква содержит Ангела Сияющего; они объемлют семь сокровенных сил Господа, кроме Него Самого никому не ведомых. Се УЗЫ, коих достанет, чтобы принудить всякую тварь к Жизни, Смерти или к чему угодно иному, существу в мире сем. Оно изгоняет нечистых, выдворяет злых духов, усмиряет Воды, укрепляет Справедливого, возвышает праведных и уничтожает грешных. Он — Един в Семи. Он — дважды Три. Он — Семь в едином целом. Он всемогущ. Имя его присносуще; истина Его не пройдет. Слава Его непостижима. Да будет благословенно имя Его. Будь благословен ты, о Господи, во веки веков».

Выстроив приведенные выше буквы в семь строк по порядку, то есть, расположив их в форме квадрата, мы получим следующую таблицу. Относительно этого расположения Ангел сообщил, что «каждая буква содержит в себе или объемлет число 72 добродетелей». Следует вспомнить, что 72 — это число Ангелов полудеканатов, число Шем-ха-мефораш.

Z	l	l	R	H	i	a
a	Z	C	a	a	c	b
p	a	u	p	n	h	r
h	d	m	h	i	a	i
K	K	a	a	e	e	e
i	i	e	e	l	l	l
e	e	l	l	M	G	†

Для удобства будем называть эту таблицу Архангельским квадратом.

Начав от буквы Z в верхнем левом углу, продвигаясь сверху вниз и захватив также первую букву второго столбца, мы получим имя Zaphkiel — имя Архангела Бины и сферы Сатурна. Начав от буквы Z во второй строке второго столбца и повторив предыдущую операцию, получим имя Zadkiel — имя Архангела Хесед и сферы Цедек, или Юпитера. Далее, начиная всякий раз с очередной прописной буквы, получим следующие имена: Samael — Архангел Гебуры и сферы Мадим, Марса; Raphael — архангел Тиферет и сферы Шемеш, Солнца; Haniel — архангел Нецах и сферы Нога, Венеры; Michael — архангел Ход и сферы Кокаб, Меркурия; и, наконец, Gabriel — архангел Йесод и сферы Левана, Луны.

Малкут без каких-либо дополнительных соответствий и описаний представлена заключительным крестом, а в енохианской символике, согласно указанию «Ритуала Т», Крест всегда читается как «th», то есть Тав — буква Земли. Представление о Земле как некоем компендиуме всех предшествующих имен подчеркивается и тем фактом, что всю печать надлежало изготовить из воска. Более того, на оборотной стороне Sigillum Dei Aemeth располагается еще один обобщающий символ Малкут:

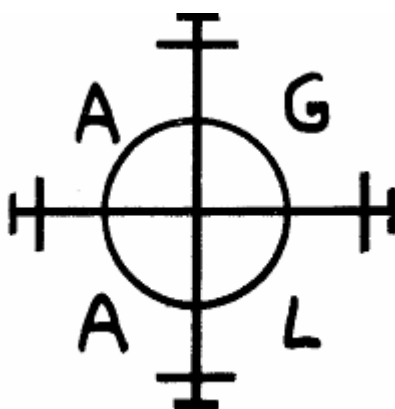

AGLA — нотарикон фразы «Ты могуч во веки веков, о Господи»⁶¹. И кроме того, AGLA — это Имя Силы, которое надлежит вибрировать на севере в малом ритуале пентаграммы.

⁶¹ Др.-евр. Atoh Gebor Leolahm Adonai. — Примеч. перев.

На этом завершается один из способов прочтения букв, содержащихся в Архангельском квадрате. Как утверждал архангел Уриэль в приведенной выше цитате, существует несколько методов составления Имен из этих букв. Однако я на данный момент ограничусь вышеизложенным, предоставив Младшему Адепту-Ревнителю самостоятельно исследовать эти тайны в свете того, что ему теперь стало известно.

Прежде чем перейти к следующей части Печати, приведу еще одно ангельское изречение, принадлежащее на сей раз Михаэлю: «Запомни Тайну сию. Седмица объемлет Тайны Небес и Земли. Седмица связывает воедино душу и тело человеческие (три — в Душе, четыре — в Телe). В седмице обретешь Единство. В седмице обретешь Троицу. В седмице обретешь сумму и соразмерность Духа Святого. О Боже, о Боже, о Боже. Имя Твое, о Боже, да славится во веки веков, от семи престолов Твоих, от семи труб твоих и от Семи Твоих Ангелов. Аминь, аминь, аминь!»

Непосредственно внутри вышеописанного гептагона на схеме Печати обнаруживаются семь групп прописных букв и цифр.

На иллюстрации несколькими абзацами выше эти цифры и буквы распределены по ячейкам квадрата.

Имена, состоящие из этих букв, представляют собой, по словам Ангела Михаила, «семь имен Бога, коих ангелы не ведают, а человек не может ни произнести, ни прочесть. Имена сии порождают Семерых Ангелов (1) — управителей тех небес, что рядом с нами. Каждая буква имен Ангелов сих порождает семь дочерей (2). Каждая дочь в свой черед порождает дочь (3); дочь каждой дочери порождает сына (4). У каждого сына есть свой сын (5)». Очевидно, здесь идет речь о пяти группах иерархических имен. В системе Ордена число 5 связано с буквами Пентаграмматона — Йод-Хе-Шин-Вав-Хе, соответствующими пяти стихиям. Таким образом, каждая группа имен связана с одной из пяти стихий, управляющих четырьмя Скрижалями Стихий и Скрижалю Единения.

В том виде, в каком эти имена приведены выше, произнести или прочесть их действительно невозможно. Но, обращаясь к буквам во внешнем кольце Печати, мы обнаруживаем, что 21 — это E, 8 — L, а 26 и 30 — также L. Подставляя эти буквы вместо чисел, мы получим имена SAAIELEMEL, BTZKASEE и так далее. В результате использовать их становится уже не столь невозможно, а если применить известные нам правила енохианского произношения, предписывающие вибрировать каждую букву по отдельности, то эти имена обретут поистине прекрасное звучание. Это будут Божественные Имена, управляющие сферами планет.

Расположив эти буквы по тому же принципу, что и предыдущую серию, получаем схожий квадрат, который мы назовем Ангельским, чтобы отличить от Архангельского.

S	A	A	I ²¹ ₈	E	M	E	VENIT IN COELIS
B	T	Z	K	A	S	E	DUES NOSTER
H	E	I	D	E	N	E	DUX NOSTER
D	E	I	M	O	30	A	HIC EST
I ²⁶	M	E	G	C	B	E	LUX IN AETERNUM
I	L	A	O	I ²¹ ₈	V	N	FINIS EST
I	H	R	L	A	A	²¹ ₈	VERA EST HAEC TABULA

Метод прочтения имен по этой таблице — несколько иной, чем в предыдущем случае. Легче изобразить сигил, чем объяснить это словами, так что я просто воспроизвожу далее часть того же квадрата с линиями, соединяющими буквы в нужной последовательности. Аналогичным образом здесь читаются и остальные имена.

S	A	A	L ²¹ / ₈			
B	T					
H						
						E
					V	N
			L	A	A ²¹ / ₈	

Следуя этой процедуре, Младший Адепт-Ревнитель получит имена:

Sabathiel — Ангел, управляющий сферой Сатурна.

Zedekiel — Ангел, управляющий сферой Юпитера.

Madimiel — Ангел, управляющий сферой Марса.

Semiel — Ангел, управляющий сферой Солнца.

В этом месте он столкнется с явной ошибкой. Если буквы и имена записывались под диктовку, то здесь Келли наверняка ослышался и в последнем имени записал L вместо S. В действительности это имя должно звучать как **Semesiel**, поскольку еврейское название Солнца — **Semes** или **Shemesh**. Однако если изменить хотя бы одну букву этого квадрата, это повлечет за собой серьезные последствия: тогда придется менять и многие другие имена, полученные из этих путем перестановки букв. Зайти так далеко я бы не осмелился, поэтому ограничиваюсь лишь констатацией ошибки.

Nogahiel — Ангел, управляющий сферой Венеры.

Korabiel — Ангел, управляющий сферой Меркурия.

Здесь снова ошибка, но на сей раз скорее зрительная, чем слуховая: на месте K стоит R. Еврейское название Меркурия — **Kokab**, так что ангельское имя должно было бы звучать как **Kokabiel**.

Levanael — Ангел, управляющий сферой Луны.

Несомненно, перед нами — начало некой иерархической системы. Ранее были получены Божественные имена вместе с символами планет и енохианскими названиями планетных сфер. Теперь же появились Архангелы и Ангелы, а вскоре за ними последуют и подчиненные им ступени иерархии.

Возвращаясь к Ангельскому квадрату, рассмотрим второй метод перестановок. Далее я еще раз воспроизвожу этот квадрат, пересеченный диагональю от левого верхнего угла до правого нижнего. Это основа дальнейших процедур, дающая имя **STIMCUL**.

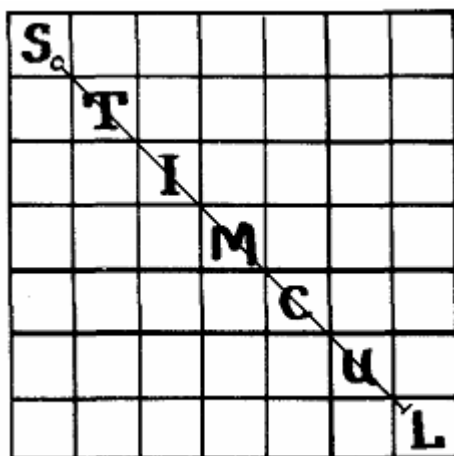

Применяя далее этот способ — проводя диагонали, параллельные исходной, — мы получим имена BEIGIA, HEEOA, DMAL, ILR, IH, I (слева от исходной) и AZDOBN, AKELE, IANA, ESE, ME, EL.

С помощью Розы Младшего Адепта-Ревнителя мы сможем построить сигилы сил этих Имен, окрашенные в подобающие магические цвета:

ANGELIC SIGIL

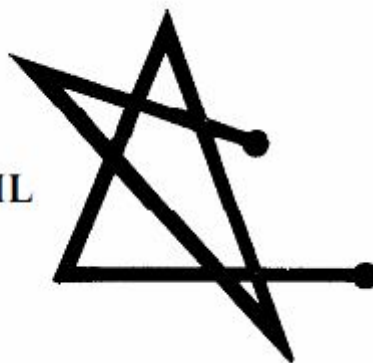

Обратившись к орденскому документу о Телесматических образах, мы увидим, что на основе этих букв можно создавать великолепные телесматические фигуры. Возможен и еще один способ работы с этими именами. Взяв, к примеру, гематрию имени AZDOBN — 720 (72x10) и применив к ней тот же метод Каббалы девяти палат, по которому в «Ритуале М» велась работа с сефирот, мы получим в качестве соответствий знак Близнецов и планету Меркурий. Таким образом, данное имя имеет явственную меркурианскую природу. Его геометрической фигурой будет октаграмма, связанная с сефирой Ход, которой управляет ЭЛОХИМ ЦЕБАОТ. Формируя телесматический образ, желательно воплотить эту идею на практике. Можно также отметить, что первые две буквы этого имени, AZ, совпадают с началом слова AZBOGAN — одного из Имен Меркурия.

Но отвлечемся ненадолго от этих имен и вернемся еще раз к Sigillum Dei Aemeth. Вслед за Непроизносимыми Именами Бога, из которых мы составили Ангельский квадрат, на схеме Печати ближе к центру располагается двойная гептаграмма, обращенная вершиной вверх, а внутри ее — двойной гептагон вершиной вниз. На углах и вдоль сторон этих геометрических фигур располагаются очередные буквы и числа, выстроенные в четыре ряда. Обратившись к схеме Печати и продвигаясь сверху по часовой стрелке, Младший Адепт-Ревнитель обнаружит в первом ряду имена EL, ME, ESE, IANA, AKELE, AZDOBN, STIMCUL. (На схеме прописные буквы в них чередуются со строчными, но здесь, удобства ради, я записываю их сплошь прописными.) Во втором ряду содержатся имена I, HEEOA, IH, BEIGIA, ILR, STIMCUL, DMAL.

Совершенно очевидно, что имена эти получены из Ангельского квадрата с помощью второго метода перестановок, и здесь нам просто показано, откуда они берутся и каким образом их следует составлять.

Теперь применим третий метод перестановок. Он подобен второму, за тем лишь исключением, что диагонали проводятся от правого верхнего угла до левого нижнего. Первая, самая длинная диагональ даст имя ESEMELI:

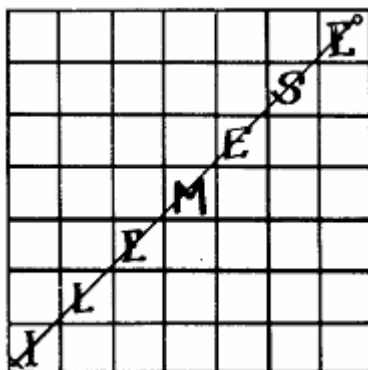

Слева от диагонали получаются имена MADIMIEL, EKIEIEL, ESEMELI, IZED, ATH, AB и S. На Печати эти семь имен содержатся в третьем ряду внутри гептагона, непосредственно внутри кольца предыдущих семи имен.

Возвращаясь к нашему квадрату с перестановками по диагоналям, но на сей раз продвигаясь снизу вверх, справа от исходной диагонали мы получим еще семь имен: HAGONEL, ILEMESE, ROCLE, LIBA, AUE, AN, EL. Они же составляют последний ряд имен внутри гептагона.

Здесь следует сделать два замечания. Во-первых, в «Ритуале Т», то есть «Книге Сорока восьми Ключей», содержится ссылка на манускрипт Ирвина, в котором приводятся некие имена. Обратившись к странице, указанной в ссылке, мы обнаружим, что некоторые из перечисленных там имен повторяют вышеуказанные. Но есть и другие, происхождение которых мне установить не удалось, а именно: GALVAN, MURFIRI, NAPSAMA и NALVAGE. Я так и не понял, каким образом их можно получить из Печати, хотя все они часто встречаются в записях о беседах Ди и Келли с духами. Очевидно, они взяты из какой-либо другой схемы — из Круглой Скрижали Nalvage или книги «О мистическом семивластии».

Обратите внимание, что среди вышеназванных имен встречается имя Ave, — а, согласно нашему преданию, именно Великий Ангел Ave вручил Еноху Земные Скрижали, то есть Скрижали Стихий.

Во-вторых, теперь становится понятно, почему я не рискнул внести поправки в имена Ангелов планетных сфер. Если бы я заменил определенные буквы в Ангельском квадрате, чтобы исправить имена KORABIEL и SEMELIEL, очевидным образом содержащие ошибки, то в результате пришлось бы изменить имена по меньшей мере еще четырех Ангелов. А принять на себя такую ответственность я не вправе. Впрочем, для Младшего Адепта-Ревнителя, более опытного в созерцании духовным зрением и астральной проекции, здесь открывается большой простор для исследований.

Завершая анализ Печати, обратим внимание, что ее центральная часть состоит из двойной пентаграммы и помещенного внутри нее креста. Буквы, расположенные вокруг и внутри этой пентаграммы, складываются в иерархические имена, полученные из Ангельского квадрата с помощью первого метода перестановок. Это имена Ангелов планет. Имя Ангела Сатурна, SABATHIEL охватывает кольцом остальные шесть имен. Тем самым утверждается высшая и более общая природа Сатурна, и это находит подтверждение в Ритуале гексаграммы: гексаграмма Сатурна используется для призывания более общих сил Макрокосма. Внутри сферы Sabathiel помещаются ангелы планет Цедек, Мадим, Шемеш, Нога и Кокаб, распределенные по пяти углам⁶². Начальные прописные буквы этих пяти имен расположены близ вершин пентаграммы, а остальные буквы — в промежутках между вершинами. В центре, вокруг Креста, располагается

⁶² На самом деле вокруг пентаграммы написаны следующие имена: ZEDEKIEL, MADIMIEL, SEMELIEL, NOGANEL, CORABIEL. — Примеч. редактора-консультанта.

имя *Levanael* — ангела Луны, воспринимающей влияния всех остальных планет. Синтезом же всех эти сил вместе взятых является Земля.

Теперь по вопросу Имен сказано вполне достаточно, и Младший Адепт-Ревнитель сможет самостоятельно выстроить другие серии Имен в различных сочетаниях, которые могут понадобиться ему для работы.

Однако следует обратить внимание на еще один важный момент. Поскольку в «Книге Сосредоточения Сил» сказано, что имена Шестерых Старейшин и Царя каждой Скрижали, соответствующие вершинам гексаграммы, символизируют действие планет в мире стихий, то при работе с именами Архангелов и Ангелов, полученными из Печати, Младшему Адепту-Ревнителю следует использовать также имена Царя и Шести Старейшин. Ибо имена, полученные из Печати, представляют корни и истоки тех сил, которые в Земных Сторожевых башнях смешиваются и сочетаются со стихиями. Истинные же соответствия имен Царя и Шестерых Старейшин планетам таковы:

Царь — центральная спираль, окружающая середину Креста, — Солнце.

Имена из левой половины Линии Святого Духа — Марс.

Имена из правой половины Линии Святого Духа — Венера.

Имя из верхней половины Линии Бога-Отца — Юпитер.

Имя из нижней половины Линии Бога-Отца — Меркурий.

Имя из верхней половины Линии Бога-Сына — Луна.

Имя из нижней половины Линии Бога-Сына — Сатурн.

На этом описание структуры *Sigillum Dei Aemeth* и содержащихся в ней имен можно считать завершенным. Далее эта магическая тема развивается в книге «О мистическом семивластии», где перечисляются 49 Благих Ангелов и подчиненных им служителей, которые все в совокупности находятся под властью тех Ангелов, чьи Имена приведены в гептагоне *Sigillum Dei Aemeth*. К примеру, *HAGONEL* в пределах своей сферы владычества управляет Царем, именуемым *CARMARA*, и Князем, именуемым *BAREES*, в подчинении у которого находятся 42 служителя, которые, в свою очередь, повелевают Сынами Света. Возвания же к этим 49 Благим Ангелам содержатся в «*Liber Logaeth*», описание которой вместе с кратким обзором книги «О мистическом семивластии» составят третью часть настоящего «Дополнения»⁶³.

Никаких явных связей между именами, рассмотренными в первой части «Дополнения», и теми, что образуются из Печати, а также теми, которые выводятся из таблиц, составляющих Круглую Скрижаль *Nalvage*, не прослеживается. Они относятся к разным планам и обладают различными свойствами.

БОГИ ПИРАМИД И ИХ СООТВЕТСТВИЯ

Достопочтеннейший Брат D.D.C.F. (С.Л. Макгрегор Мазерс)

(Божественные формы КАНЦЛЕРА, ГЕГЕМОНА, ПРИУГОТОВИТЕЛЯ и ФАКЕЛОНОСЦА в ЕНОХИАНСКИХ ПИРАМИДАХ не используются. Прибавление коптского окончания *-st* к какому-либо ИМЕНИ указывает на силу более духовную, поскольку это окончание соответствует КЕТЕР. — *Примеч. И. Регарди.*)

В окраске фигур символически представлена совокупность их атрибутов, поэтому ее надлежит изучить чрезвычайно тщательно. Изображения содержатся на цветной вклейке к настоящему изданию.

Полужирным шрифтом в следующей далее таблицы выделены названия стихий; за ними следуют Имена Божеств и должности служителей в Ритуале Неофита.

⁶³ Дописать которую я так и не успел. — *Примеч. И. Регарди.*

Дух. Или по одному из треугольников каждой стихии.

Осирис — Иерофант на Престоле.

Вода. Или три из четырех треугольников — Вода.

Исида — Провозвестник.

Земля. Или три из четырех треугольников — Земля.

Нефтида — Император.

Огонь. Или три из четырех треугольников — Огонь

Гор — Иерей.

Воздух. Или три из четырех треугольников — Воздух.

Аруэрис — Бывший Иерофант. Иерофант, не восседающий на Престоле.

2 треугольника Воды, 2 — Земли.

Хатор (Athor) — незримый пост, Керуб востока.

2 треугольника Огня, 2 — Воды.

Сотис — незримый пост, Керуб запада.

2 треугольника Воздуха, 2 — Воды.

Гарпократ — незримый пост между Алтарем и постом Гегемона.

2 треугольника Огня, 2 — Земли.

Апис — незримый пост, Керуб севера.

2 треугольника Воздуха, 2 — Земли.

Анубис — Глашатай.

2 треугольника Огня, 2 — Воздуха.

Пашт, или Секхет⁶⁴, — незримый пост, Керуб юга.

Огонь. Вода. Земля.

Амсет — незримый пост, Сын Гора на северо-востоке.

Огонь. Вода. Воздух.

Хапи (Aherhi) — незримый пост, Сын Гора на юго-западе.

Земля. Вода. Воздух.

Дуамутеф — незримый пост, Сын Гора на юго-востоке.

Земля. Воздух. Огонь.

Кебексенуф — незримый пост, Сын Гора на северо-западе.

БОЖЕСТВА ПИРАМИД

Первый. ОСИРИС. Aeshoogi. Господствует в том случае, если все четыре треугольника принадлежат к различным стихиям (то есть, когда все четыре стихии объединены в одном квадрате), ибо он символизирует Дух, который управляет четырьмя стихиями, пребывающими в совершенном равновесии. Это появление буквы Шин и возникновение имени Йод-Хе-Шин-Вав-Хе. Облик: мумифицированный бог, увенчанный крылатой короной и держащий в руках бич и жезл феникса.

Вторая. ИСИДА. Aesisch. Господствует в том случае, если все четыре треугольника пирамиды или же три из четырех принадлежат к стихии Воды. Ибо она символизирует ту водную и влажную природу, коя есть Престол Духа. Это Хе из Йод-Хе-Вав-Хе, Мать и Начало. Облик: богиня, увенчанная головным убором в форме трона и держащая в руках лотосовый жезл и анх.

Третья. НЕФТИДА. Nephthusech. Господствует в том случае, если все четыре треугольника пирамиды или же три из четырех принадлежат к стихии Земли. Ибо она символизирует конечную Хе из Йод-Хе-Вав-Хе, Невесту и Завершение. Облик: Богиня, восседающая на алтаре, с головным убором, увенчанным чашей. В руках лотосовый жезл и анх.

Четвертый. ГОР. Noog. Господствует в том случае, если все четыре треугольника пирамиды или же три из четырех принадлежат к стихии Огня. Ибо он символизирует букву Йод из Йод-Хе-

⁶⁴ То же, что и Гарпеш; см. ниже. — *Примеч. перев.*

Вав-Хе, огненную силу Духа, несущую возмездие и противостоящую адскому всепожирающему огню. Облик: бог с головой Сокола, увенчанный двойной короной и держащий в руках жезл феникса и анх.

Пятый. АРУЭРИС. Aраоuегі. Господствует в том случае, если все четыре треугольника пирамиды или же три из четырех принадлежат к стихии Воздуха. Ибо он символизирует букву Вав из Йод-Хе-Вав-Хе и выступает как Царевич и Наместник Осириса. Облик: бог, увенчанный двойной короной и держащий в руках жезл феникса и анх.

Шестая. ХАТОР (ATHOR). Aһathoor. Господствует в том случае, если два из четырех треугольников пирамиды принадлежат к стихии Воды, а два — к стихии Земли. Таким образом, она символизирует Хе и Хе конечную из Йод-Хе-Вав-Хе, объединенную власть Aesisch и Nephthusch, Исида и Нефтиды. Облик: богиня, чей головной убор увенчан рогами, между которыми располагаются диск и перья. В руках лотосовый жезл и анх.

Седьмая. СОТИС. Shaeoeu. Господствует в том случае, если два из четырех треугольников пирамиды принадлежат к стихии Воды, а два — к стихии Огня. Таким образом, она символизирует Йод и Хе из Йод-Хе-Вав-Хе, объединенную власть Aesisch и Ноог, Исида и Гора. Облик: богиня с коровьей головой, диском и перьями между рогами. В руках лотосовый жезл и анх.

Восьмой. ГАРПОКРАТ. Ноогpokratі. (Этот тот Гарпократ, которого называют еще Младшим Гором, — Владыка Безмолвия.) Господствует в том случае, если два из четырех треугольников пирамиды принадлежат к стихии Воды, а два — к стихии Воздуха. Таким образом, он символизирует Вав и Хе из Йод-Хе-Вав-Хе, объединенную власть Aesisch и Aгоueгі, Исида и Аруэриса. Облик: юный бог, увенчанный двойной короной, с длинным локоном. Указательный палец левой руки прижат к губам.

Девятый. АПИС. Aһарshі. Господствует в том случае, если два из четырех треугольников пирамиды принадлежат к стихии Земли, а два — к стихии Огня. Таким образом, он символизирует Йод и Хе конечную из Йод-Хе-Вав-Хе, объединенную власть Nephthusch и Ноог, Нефтиды и Гора. Облик: бог с головой быка и диском между рогами. В руках посох и бич.

Десятый. АНУБИС. Anoubі. Господствует в том случае, если два из четырех треугольников пирамиды принадлежат к стихии Земли, а два — к стихии Воздуха. Таким образом, он символизирует Вав и Хе конечную из Йод-Хе-Вав-Хе, объединенную власть Nephthusch и Aгоeouгі, Нефтиды и Аруэриса. Облик: бог с головой шакала, держащий в руках жезл феникса и анх.

Одиннадцатая. ТАРПЕШ⁶⁵. Господствует в том случае, если два из четырех треугольников пирамиды принадлежат к стихии Огня, а два — к стихии Воздуха. Таким образом, она символизирует Йод и Вав из Йод-Хе-Вав-Хе, объединенную власть Ногus и Aгоeouгі, Гора и Аруэриса. Облик: богиня с головой льва, увенчанная диском⁶⁶ и держащаяся в руках лотосовый жезл и анх.

Двенадцатый. АМСЕТ (EMSTA). Ameshet. Господствует в том случае, если среди четырех треугольников пирамиды присутствуют в любых сочетаниях стихии Огня, Воды и Земли. Таким образом, он символизирует Йод, Хе и Хе конечную из Йод-Хе-Вав-Хе, объединенную власть Гора, Исида, Нефтиды, Хатор, Сотис и Аписа. Облик: мумифицированный бог с головой человека.

Тринадцатый. ХАПИ. Aһepһі. Господствует в том случае, если среди четырех треугольников пирамиды присутствуют в любых сочетаниях стихии Огня, Воды и Воздуха. Таким образом, он символизирует Йод, Хе и Вав из Йод-Хе-Вав-Хе, объединенную власть Гора, Исида, Аруэриса, Сотис, Гарпократа и Тарпеш. Облик: мумифицированный бог с головой обезьяны.

⁶⁵ В документах Ордена именем «Тарпеш» называется Сехмет — древнеегипетская богиня войны и палящего солнца, врачевательница, защитница фараона, обладавшая еще множеством других функций и изображавшаяся в виде женщины с головой львицы. — *Примеч. перев.*

⁶⁶ На иллюстрации на цветной вклейке диск отсутствует. — *Примеч. перев.*

Четырнадцатый. ДУАМУТЕФ. Tmoumathph. Господствует в том случае, если среди четырех треугольников пирамиды присутствуют в любых сочетаниях стихии Воды, Воздуха и Земли. Таким образом, он символизирует Хе, Вав и Хе конечную из Йод-Хе-Вав-Хе, объединенную власть Исиды, Нефтиды, Аруэриса, Гарпократа, Хатор и Анубиса. Облик: мумифицированный бог с головой пса или шакала.

Пятнадцатый. КЕБЕКСЕНУФ. Kabekhnuv. Господствует в том случае, если среди четырех треугольников пирамиды присутствуют в любых сочетаниях стихии Огня, Воздуха и Земли. Таким образом, он символизирует Йод, Вав и Хе конечную из Йод-Хе-Вав-Хе, объединенную власть Гора, Аруэриса, Нефтиды, Тарпеш, Хапи и Анубиса. Облик: мумифицированный бог с головой сокола.

Таковы египетские Боги, управляющие пирамидами шестнадцати Ангелов-помощников и шестнадцати Вспомогательных квадратов каждого Малого угла; внутри же каждой пирамиды заключен сфинкс ее силы.

Почитай священные символы этих Богов, ибо они суть Слово, явленное в Голосе Природы.

Они суть Элохим Сил, и пред ними простираются ниц силы Природы.

ЕГИПЕТСКИЕ БОГИ И ЕНОХИАНСКИЕ СКРИЖАЛИ (ок. 1895)

Достопочтенный Брат А.Р.С.⁶⁷

Для изучения правил владычества ЕГИПЕТСКИХ БОГОВ над вспомогательными квадратами ЕНОХИАНСКИХ СКРИЖАЛЕЙ я построил две схемы.

Первую — из 112 квадратов, подчиненных первым одиннадцати из тех БОГОВ, что перечислены в «Книге Сосредоточения Сил».

Вторую — из 144 квадратов, подчиненных последним четырем БОГАМ из перечисленных.

(Обе схемы ныне утрачены за давностью лет, но заинтересованный читатель при желании может воссоздать их самостоятельно. — *Примеч. И. Регарди.*)

Квадраты первой схемы окрашены соответственно стихиям — основным силам властвующих над ними Богов или Богинь. Так, квадраты, подчиненные ОСИРИСУ, обозначены уравновешенным крестом стихий — золотым на белом фоне.

Квадраты, подчиненные ИСИДЕ, — голубые (Вода).

Квадраты, подчиненные НЕФТИДЕ, — черные (Земля).

Квадраты, подчиненные ГОРУ, — красные (Огонь).

Квадраты, подчиненные АРУЭРИСУ, — желтые (Воздух).

Квадраты, подчиненные ХАТОР, — оливковые (Вода и Земля).

Квадраты, подчиненные СОТИС, — фиолетовые (Вода и Огонь).

Квадраты, подчиненные ГАРПОКРАТУ, — зеленые (Вода и Воздух).

Квадраты, подчиненные АПИСУ, — красновато-коричневые (Земля и Огонь).

Квадраты, подчиненные АНУБИСУ, — оранжевые (Воздух и Огонь).

На второй схеме области господства остальных четырех Богов обозначены сходным образом, но подвластные им квадраты окрашены в цвета неуравновешенных стихий:

Квадраты АМСЕТА (Вода, Огонь, Земля) — ЧЕРНЫЕ, ибо не уравновешена ЗЕМЛЯ⁶⁸.

Квадраты ХАПИ (АНЕРИ) (Вода, Огонь, Воздух) — ЖЕЛТЫЕ, ибо не уравновешен ВОЗДУХ.

⁶⁷ Аббревиатура латинского девиза «Anima Pura Sit» («Да будет душа чиста»), принадлежавшего доктору Генри Пуллону-Берри (Vigny), члену Ордена Золотой Зари с 1892 г.; в 1896—1897 гг. Канцлера Храма Исиды-Урании. — *Примеч. перев.*

⁶⁸ Т.е. отсутствует стихия Воздуха, которая могла бы уравновесить Землю. — *Примеч. перев.*

Квадраты ДУАМУТЕФА (Земля, Воздух, Вода) — ГОЛУБЫЕ, ибо не уравновешена ВОДА.

Квадраты КЕБЕКСЕНУФА (Земля, Воздух, Огонь) — КРАСНЫЕ, ибо не уравновешен ОГОНЬ.

Если бы мы объединили два эти принципа в одном наборе Скрижалей, то возникла бы большая путаница, и уловить суть системы оказалось бы попросту невозможно. Столь же неудачно завершилась бы и попытка окрасить 144 квадрата последних четырех Богов в смешанные цвета, соответствующие сочетаниям стихий.

При взгляде на первую схему сразу же привлекает внимание общая гармония и равновесие окраски четырех углов. Поверните схему под углом 45 градусов против хода солнца — и вы получите карту Империи Стихий, ибо каждый четырехугольник придется на ту сторону света, которая соответствует связанной с ним стихии:

Огненный четырехугольник расположится справа — на ВОСТОКЕ.

Воздушный четырехугольник расположится слева — на ЗАПАДЕ.

Земной четырехугольник расположится внизу — на ЮГЕ.

Водный четырехугольник расположится вверху — на СЕВЕРЕ.

Таким образом, четыре Малых угла, стихии которых аналогичны стихиям их Скрижалей, — ВОЗДУХ ВОЗДУХА, ВОДУ ВОДЫ, ОГОНЬ ОГНЯ и ЗЕМЛЮ ЗЕМЛИ можно впредь именовать **КАРДИНАЛЬНЫМИ**⁶⁹, и в этих Кардинальных Малых углах господствуют **ЧЕТЫРЕ ВЕЛИКИХ БОЖЕСТВА**:

На ЗАПАДЕ — АРУЭРИС

На СЕВЕРЕ — ИСИДА

На ВОСТОКЕ — ГОР

На ЮГЕ — НЕФТИДА

В каждом Малом углу содержится один квадрат, который можно назвать «**ГЛАВНЫМ**» квадратом этого угла. Во всех четырех Малых углах, принадлежащих к одной стихии (как, например, ВОЗДУХ ВОЗДУХА, ВОЗДУХ ВОДЫ, ВОЗДУХ ЗЕМЛИ И ВОЗДУХ ОГНЯ), Главные квадраты располагаются одинаково. В водных и огненных Малых углах Главным квадратом будет верхний правый, а в воздушных и земных — левый.

Главным квадратом каждого Малого угла управляет Божество стихии этого угла. Так, АРУЭРИС управляет Главными квадратами всех **ВОЗДУШНЫХ** четырехугольников, ИСИДА — Главными квадратами всех **ВОДНЫХ** четырехугольников, ГОР — Главными квадратами всех **ОГНЕННЫХ** четырехугольников, а Нефтида — Главными квадратами всех **ЗЕМНЫХ** четырехугольников.

В каждом Малом углу Главный квадрат определяется горизонтальными и вертикальными силами, соответствующими стихии данного Малого угла. Он определяется вертикальной огненной силой Керубим и горизонтальным рядом Кардинальных, или Огненных знаков. Таким образом, Главный квадрат есть **ОГОНЬ ОГНЯ** той стихии, к которой принадлежит содержащий его четырехугольник.

В Кардинальных Малых углах Кардинальные Божества управляют всеми квадратами столбца и строки, соответствующих стихии всей Скрижали. Таким образом, под их властью находится не менее семи из шестнадцати квадратов, и в совокупности они охватывают две стороны Квадрата вспомогательных квадратов. Следует отметить также, что в каждом Кардинальном Малом углу диагональный ряд квадратов, идущий от Главного квадрата,

⁶⁹ От англ. «cardinal» — «сторона света». — *Примеч. перев.*

управляется тремя Божествами второй категории. В каждом из этих трех квадратов власть Божества Главного квадрата сочетается с властью Божества одной из остальных трех стихий.

Во всем этом обращает на себя внимание одна странность. Взгляните на западный и северный Малые углы, и вы увидите, что в каждом из них стихия, враждебная стихии Малого угла, представлена только в одном квадрате — в том, который противостоит Главному квадрату и отстоит от него дальше всех. Так, в Малом углу ВОЗДУХА враждебная стихия ЗЕМЛИ представлена только в квадрате АНУБИСА — лимонном; а в Малом углу ВОДЫ враждебная стихия ОГНЯ проявлена только в фиолетовом квадрате СОТИС. Создается впечатление, что ВОЗДУХ и ВОДА, даже обладая несомненным преимуществом над другими стихиями, по-прежнему полагаются прежде всего на присущие им качества подвижности и летучести и стремятся ускользнуть от своих соответственных врагов! ВОЗДУХ — от ЗЕМЛИ, ВОДА — от ОГНЯ.

Со стихиями, расположенными в нижних Малых углах, дело обстоит иначе. В южном углу квадраты НЕФТИДЫ словно стремятся зажать в тиски квадраты АНУБИСА, а в восточном квадраты ГОРА схожим образом стараются подавить квадраты СОТИС. Кажется, будто эти две стихии в силу своей природной мощи и ярости стремятся истребить враждебное начало в своих углах. Не правда ли, очень естественная и привычная картина?

Из всех шестнадцати Малых углов только в этих четырех Кардинальных не содержится квадратов, подчиненных ОСИРИСУ. Эта ровная и уравнивающая сила в них отсутствует. Напротив, неуравновешенная, буйная сила здесь достигает предела, и можно сказать, что господство Четырех Великих БОЖЕСТВ сосредоточено именно там, где сильнее всего чувствуется нужда во властном управлении. Источниками четырех стихийных сил являются соответствующие Главные квадраты четырех Малых углов: исходя из них, эти силы сочетаются и смешиваются между собой в различных пропорциях, пока наконец не образуются уравновешенные частицы, подвластные Осирису, — те, в которых равномерно представлены ВОДА, ЗЕМЛЯ, ОГОНЬ и ВОЗДУХ.

Переходя к другим Малым углам Скрижалей, мы сначала наблюдаем различные их пары и четверицы, более или менее подобные друг другу, а затем, в конце концов, обнаруживаем совершенное тождество ЗЕМЛИ ОГНЯ и ОГНЯ ЗЕМЛИ. Эти два Малых угла отличаются друг от друга только местоположением Главного квадрата: в одном он находится справа, а в другом — слева.

Если распределить Малые углы по четверицам, начиная с наименее уравновешенных, получатся следующие группы:

1. ВОДА ВОЗДУХА — ВОЗДУХ ВОДЫ — ВОЗДУХ ЗЕМЛИ — ВОДА ОГНЯ
2. ЗЕМЛЯ ВОЗДУХА — ОГОНЬ ВОДЫ — ОГОНЬ ЗЕМЛИ — ЗЕМЛЯ ОГНЯ
3. ОГОНЬ ВОЗДУХА — ЗЕМЛЯ ВОДЫ — ВОДА ЗЕМЛИ — ВОЗДУХ ОГНЯ

Последняя из этих трех четвериц состоит из четырех центральных Малых углов, окружающих Скрижаль Единения. Эти четыре угла — одновременно и Макрокосм, символически представленный пирамидой Осириса, и Микрокосм, по отношению к которому вся система Скрижалей выступает как Макрокосм.

ВЛАСТЬ ОСИРИСА

Нам известно, что ОСИРИС управляет пирамидами тех квадратов, в которых содержатся все четыре стихии. Поэтому он не может править ни одним квадратом тех Малых углов, стихия которых тождественна стихии их Скрижали. Кроме того, он не может править ни одним квадратом ОБНА (ибо те суть Огонь Огня), БЛИЗНЕЦОВ (Воздух Воздуха), СКОРПИОНА (Вода Воды) и ТАВ (Земля Земли). Однако под его властью находятся два квадрата в каждом из остальных Малых углов (кроме Кардинальных), а также два квадрата из числа остальных девяти зодиакальных знаков и трех стихий.

Далее, ОСИРИС должен управлять шестью квадратами под каждым из Керубим; однако в Скрижали Воздуха ему не подчиняются квадраты, расположенные под знаком ЧЕЛОВЕКА, в Скрижали ЗЕМЛИ — квадраты под знаком БЫКА; в Скрижали ВОДЫ — квадраты под знаком ОРЛА, а в Скрижали ОГНЯ — квадраты под знаком ЛЬВА. Аналогичным образом, в Скрижали ВОЗДУХА Осирису не подчиняются квадраты из строки мутабельных знаков, в Скрижали ВОДЫ — из строки знаков Керубим, а в Скрижали ОГНЯ — из строки кардинальных знаков.

Рассмотрим теперь принципы власти ОСИРИСА применительно ко всей системе Скрижалей. Мы уже установили, что Кардинальная четверица Малых углов не содержит квадратов ОСИРИСА. Из остальных трех групп первая и вторая образуют кольцо вокруг третьей, центральной, занимая промежуточное положение между нею и Кардинальной четверицей — и, как мы увидим, являясь промежуточными также по степени уравновешенности. В четверице №1 квадраты ОСИРИСА располагаются тесно друг к другу, как будто входя внутрь Малого угла через точку, противоположную Главному квадрату, — они словно надвигаются на него сплоченным строем. Это — Заря Света.

В четверице №2 Свет Осириса достиг центральных точек Малых углов и рассеял искры по их угловым квадратам. Но равновесие еще не достигнуто. Впрочем, оно уже проступает более явственно, — это начало конца, поворотная точка.

В четверице №3 ОСИРИС завоевал Малые углы и упрочил свои позиции. Он рассеял кругом свой Свет и заключил мир с управителями Главных квадратов.

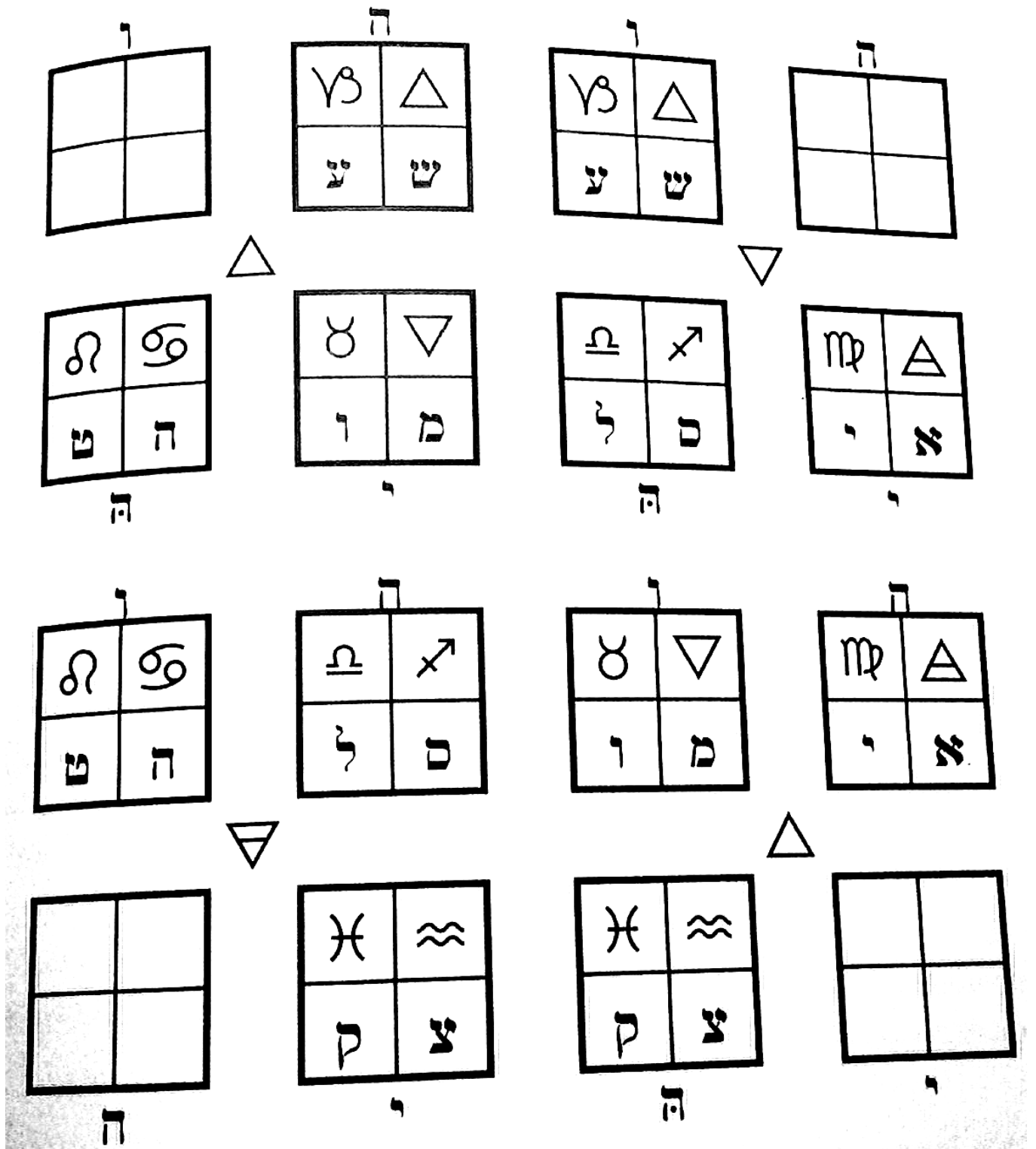

Эта концепция получает развитие при дальнейшем анализе квадратов, подчиненных Осирису в различных группах Малых углов. В четверице №1, состоящей из Малых углов Воздуха и Воды, квадраты ОСИРИСА сосредоточены главным образом в столбце ЛЬВА и в строке стихий. Иначе говоря, первой покоряется слабейшая из сил Малого угла.

Вода Воздуха

Йод и Хе конечная: под Йод — квадрат Осириса в строке стихий, под Хе конечной — квадрат Осириса в строке кардинальных знаков.

Воздух Воды

Йод и Хе конечная: под Йод — квадрат Осириса в строке стихий, под Хе конечной — квадрат Осириса в строке кардинальных знаков.

Воздух Земли

Йод и Хе конечная: под Йод — квадрат Осириса в строке знаков Керубим, под Хе конечной — квадрат Осириса в строке кардинальных знаков.

Вода Огня

Вав и Хе конечная: под Вав — квадрат Осириса в строке стихий, под Хе конечной — квадрат Осириса в строке мутабельных знаков.

Итак, восемь квадратов ОСИРИСА распределяются по влияниям Керубим и горизонтальных рядов следующим образом:

Под ЙОД — три квадрата, и в ряду кардинальных знаков — три.

Под ХЕ — один квадрат, и в ряду знаков Керубим — один.

Под ВАВ — один квадрат, и в ряду мутабельных знаков — один.

Под ХЕ конечной — три квадрата, и в ряду стихий — три.

Следовательно, первыми в этих водных и воздушных Малых углах уравниваются огненная и земная силы. Ситуация в четверице №2 представляет собой полную противоположность вышеописанной. Здесь, в огненных и земных Малых углах, первыми уравниваются силы Воды и Воздуха. И, наконец, в четверице №3 все приходит в совершенное равновесие:

Огонь Воздуха

Хе и Хе конечная: под Хе — квадрат Осириса в строке стихий, под Хе конечной — квадрат Осириса в строке знаков Керубим.

Земля Воды

Йод и Вав: под Йод — квадрат Осириса в строке мутабельных знаков, под Вав — квадрат Осириса в строке кардинальных знаков.

Вода Воздуха

Вав и Йод: под Вав — квадрат Осириса в строке кардинальных знаков, под Йод — квадрат Осириса в строке мутабельных знаков.

Воздух Огня

Хе конечная и Хе: под Хе конечной — квадрат Осириса в строке знаков Керубим, под Хе — квадрат Осириса в строке стихий.

Итого:

Под ЙОД — два квадрата, и в ряду кардинальных знаков — два.

Под ХЕ — два квадрата, и в ряду знаков Керубим — два.

Под ВАВ — два квадрата, и в ряду мутабельных знаков — два.

Под ХЕ конечной — два квадрата, и в ряду стихий — два.

В целом, равновесие практически идеальное: в пассивных Малых углах господствуют активные силы, а в активных — пассивные.

Зодиакальные и стихийные символы квадратов ОСИРИСА образуют следующую схему:

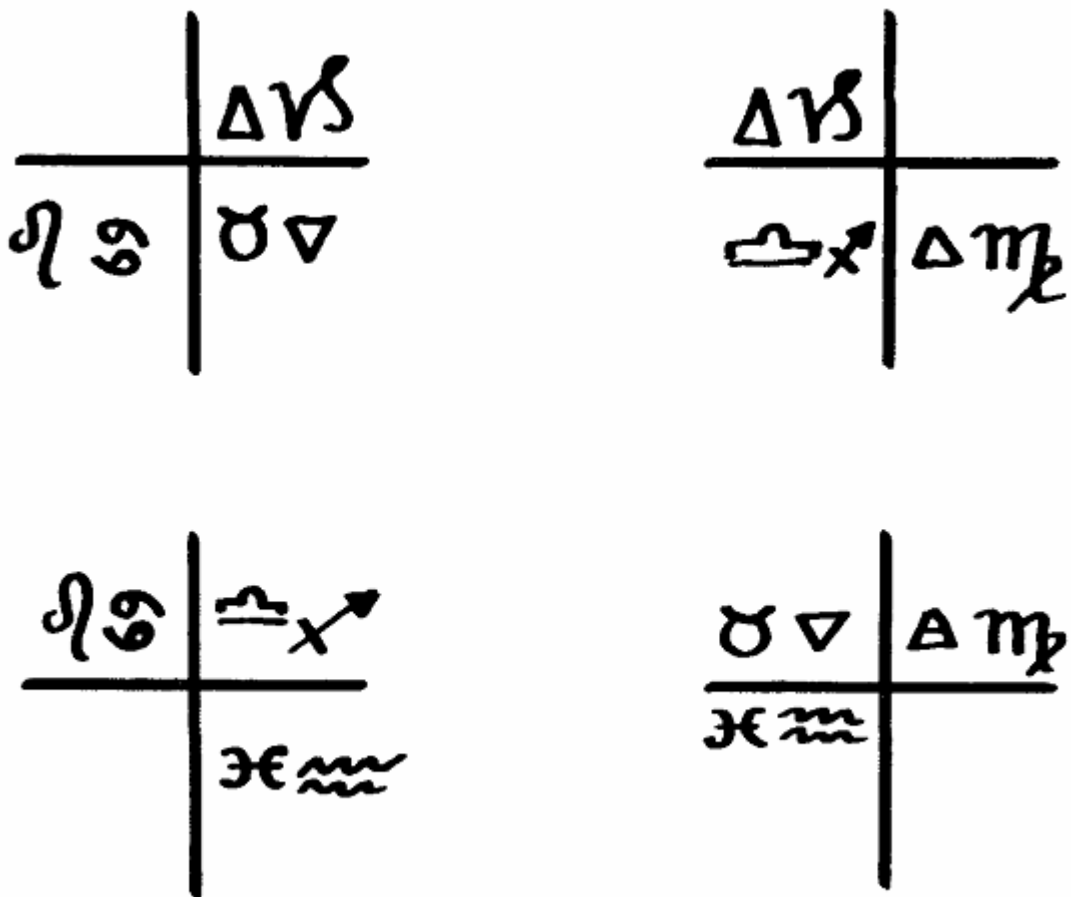

ВЛАСТЬ ИСИДЫ, НЕФТИДЫ, ГОРА И АРУЭРИСА

Под властью каждого из этих четырех БОЖЕСТВ находится в общей сложности тринадцать квадратов, более половины из которых составляют квадраты из соответствующих Кардинальных Малых углов. В каждом Кардинальном Малом углу связанному с ним БОЖЕСТВУ подчинено не менее семи квадратов. Так, в западном Малом углу — семь квадратов АРУЭРИСА, в северном — семь квадратов ИСИДЫ, в восточном — семь квадратов ГОРА, а в южном — семь квадратов НЕФТИДЫ.

Следовательно, остальные шесть квадратов каждого Божества распределяются между остальными Малыми углами. Каждая такая группа из шести квадратов делится на две подгруппы по три квадрата. Принцип распределения во всех группах один и тот же, так что достаточно будет описать две подгруппы АРУЭРИСА, чтобы читатель без труда представил себе размещение остальных трех пар.

Первая подгруппа АРУЭРИСА распределена между остальными тремя Малыми углами Скрижали ВОЗДУХА: по одному квадрату в каждом углу. Эти квадраты находятся в точках пересечения столбца и строки, соответствующих ВОЗДУХУ. Вторая подгруппа распределена между остальными тремя Скрижальями — по одному квадрату в каждой. Эти квадраты находятся в Малых углах ВОЗДУХА, на пересечениях соответствующих строки и столбца. Они представляют собой Главные квадраты этих Малых углов.

В этой структуре отражена иерархия власти Стихии ВОЗДУХА во Вселенной: Верховная Власть этой стихии сосредоточена в Малом углу ВОЗДУХА Скрижали ВОЗДУХА; в каждом из подразделений Воздушного царства имеется наместник, а в каждом из остальных стихийных царств — посол ВОЗДУХА. АРУЭРИСУ не подчиняются квадраты, не соответствующие знакам зодиака из ВОЗДУШОГО тригона, мутабельным знакам и стихиям Воды, Земли и Огня.

В западном Малом углу АРУЭРИС правит следующими квадратами:

ВОЗДУХ

**ВЕСЫ
ВОДОЛЕЙ
БЛИЗНЕЦЫ — РЫБЫ — СТРЕЛЕЦ — ДЕВА
ГЛАВНЫЙ КВАДРАТ — БЛИЗНЕЦЫ**

В остальных шести Малых углах, в которых также встречаются квадраты АРУЭРИСА, он также управляет знаком Близнецов, Следовательно, квадрат БЛИЗНЕЦОВ — Главный квадрат во всех Малых углах Воздуха.

В общей сложности АРУЭРИСУ подчинены семь квадратов БЛИЗНЕЦОВ.

Аналогичным образом квадрат СКОРПИОНА — Главный квадрат ИСИДЫ, управляющей семью квадратами этого знака.

Квадрат ОВНА — Главный квадрат ГОРА, управляющего семью квадратами этого знака.

Квадрат ЗЕМЛИ — Главный квадрат НЕФТИДЫ, управляющей семью квадратами этой стихии.

Следует отметить, что каждому знаку соответствует 16 квадратов и что почти половина из квадратов, связанных с перечисленными четырьмя знаками, подчинена Великим БОЖЕСТВАМ. Кроме того, ни одним из квадратов этих знаков не управляет ОСИРИС.

В целом, система управления Великих БОЖЕСТВ знаками квадратов такова:

**ИСИДА — СКОРПИОН — 7 квадратов
НЕФТИДА — ЗЕМЛЯ — 7 квадратов
ГОР — ОВЕН — 7 квадратов
АРУЭРИС — БЛИЗНЕЦЫ — 7 квадратов**

**ТЕЛЕЦ, РАК, ЛЕВ, ВОДОЛЕЙ, РЫБЫ, ВОДА — 13 квадратов
ТЕЛЕЦ, ДЕВА, КОЗЕРОГ, ВОДА, ВОЗДУХ, ОГОНЬ — 13 квадратов
РАК, ЛЕВ, ВЕСЫ, СТРЕЛЕЦ, КОЗЕРОГ, ОГОНЬ — 13 квадратов
ДЕВА, ВЕСЫ, СТРЕЛЕЦ, ВОДОЛЕЙ, РЫБЫ, ВОЗДУХ — 13 квадратов**

**ВЛАСТЬ ХАТОР (АНАТНОР), СОТИС (ШЕОЕУ), АНУБИСА, ГАРПОКРАТА,
АПИСА (АНАРШН) И ТАРПЕШ**

БОЖЕСТВАМ, управляющим только теми квадратами, в которых две стихии сочетаются в равной пропорции, в Скрижалях стихий отведено не так уж много места. Каждому из этих БОЖЕСТВ подчиняются всего шесть квадратов, распределенных всего по двум Скрижалям — по три в каждой.

В каждой Скрижали содержится 9 квадратов, управляемых одним из этих БОЖЕСТВ. В каждом Кардинальном Малом углу заключено три таких квадрата, выстроенных по диагонали от Главного. В каждом из остальных Малых углов содержится по два квадрата, подчиненных одному и тому же БОЖЕСТВУ, тогда как БОЖЕСТВА, властвующие над тремя квадратами Кардинального Малого угла, различны.

В каждом из этих БОЖЕСТВ, как говорится в «Книге Сосредоточения Сил», объединяется власть двух БОЖЕСТВ из предыдущей категории.

Мысленно проведем линию, соединяющую западный Малый угол с северным: от Малого угла АРУЭРИСА к Малому углу ИСИДЫ; эта линия будет представлять связь между двумя упомянутыми БОЖЕСТВАМИ. В тех Малых углах, через которые она пройдет, будут содержаться квадраты ГАРПОКРАТА — БОГА, объединяющего в себе власть ИСИДЫ и АРУЭРИСА.

В нижней части АПИС (АНАРШН) объединяет ГОРА и НЕФТИДУ, а в левой части АНУБИС объединяет АРУЭРИСА и НЕФТИДУ. Затем проведем две диагонали. Линия, соединяющая ГОРА и АРУЭРИСА, пройдет через Малые углы, содержащие квадраты ТАРПЕШ,

а вторая диагональ укажет на Малые углы ХАТОР (АНАТНОР), объединяющей власть ИСИДЫ и НЕФТИДЫ.

Это же объединение сил можно продемонстрировать и другим способом. Если рассмотреть любой Малый угол, кроме Кардинальных, то станет очевидно, что два квадрата, подчиненные какому-либо из этих шести БОЖЕСТВ, представляют собой синтез соответствующей пары Великих БОЖЕСТВ. Так, рассмотрев угол ВОДЫ ВОЗДУХА, мы обнаружим голубой Главный квадрат ИСИДЫ, желтый наместнический квадрат АРУЭРИСА и два зеленых квадрата ГАРПОКРАТА. А в углу ВОЗДУХА ОГНЯ содержатся красный наместнический квадрат ГОРА, желтый посольский квадрат АРУЭРИСА и оранжевый квадрат ТАРПЕШ.

Далее рассмотрим знаки квадратов, подчиненных этим БОЖЕСТВ, и получим систему, подтверждающую вышеописанный принцип:

ХАТОР (АНАТНОР) управляет одним квадратом ЗЕМЛИ, двумя квадратами ТЕЛЬЦА, двумя — ВОДЫ и одним — СКОРПИОНА.

СОТИС (ШЕОЕУ) управляет одним квадратом ОВНА, двумя — РАКА, двумя — ЛЬВА и одним — СКОРПИОНА.

ГАРПОКРАТ управляет одним квадратом БЛИЗНЕЦОВ, двумя — РЫБ, двумя — ВОДОЛЕЯ и одним — СКОРПИОНА.

АПИС (АНАРШН) управляет одним квадратом ОВНА, двумя — КОЗЕРОГА, двумя — ОГНЯ и одним — ЗЕМЛИ.

АНУБИС управляет одним квадратом БЛИЗНЕЦОВ, двумя — ВОЗДУХА, двумя — ДЕВЫ и одним — ЗЕМЛИ.

ТАРПЕШ управляет одним квадратом ОВНА, двумя — ВЕСОВ, двумя — СТРЕЛЬЦА и одним — БЛИЗНЕЦОВ.

Таким образом, эта группа БОЖЕСТВ правит теми же знаками, что и ОСИРИС, а вдобавок каждое из них управляет еще тремя квадратами тех знаков, над которыми ОСИРИС не властен, — это три квадрата ОВНА, три — БЛИЗНЕЦОВ и три — СКОРПИОНА. Следовательно, ситуация здесь куда более благоприятна, нежели в группе БОЖЕСТВ из категории ИСИДЫ. Состояния, символически представленные пирамидами этих квадратов, — на шаг ближе к слиянию с ОСИРИСОМ, нежели в предыдущей категории, и для управления этими пирамидами достаточно БОЖЕСТВ, обладающих не столь могучей властью над стихиями.

ВЛАСТЬ АМСЕТА, ХАПИ (АНЕРН), ДУАМУТЕФА И КЕБЕКСЕНУФА

Эти четверо Богов управляют квадратами, в которых сочетаются три различных стихии. В общей сложности им подчинены 144 из 256 Вспомогательных квадратов, а каждому из них — по 36. Под властью каждого БОГА находится по 12 квадратов в каждой из трех Скрижалей; не проявлен он в Скрижали стихии, враждебной той, которая в нем самом не уравновешена.

Так, ХАПИ правит квадратами ВОДЫ, ОГНЯ и ВОЗДУХА и, следовательно, не проявлен в Скрижали ЗЕМЛИ. Если считать, что власть этих БОГОВ имеет скорее природу неуравновешенной стихии, нежели какой-либо из трех остальных, — а я полагаю, мы вправе считать именно так, — то ХАПИ (АНЕРН) обладает воздушной природой и соотносится с АРУЭРИСОМ, АМСЕТ — с НЕФТИДОЙ, ДУАМУТЕФ — с ИСИДОЙ, а КЕБЕКСЕНУФ — с ГОРОМ, и можно рассматривать их как правящие силы, происходящие из соответственных Малых углов. В таком случае сила ХАПИ (АНЕРН) происходит из ВОЗДУШНОЙ Скрижали и распространяется на ВОДНУЮ и ОГНЕННУЮ, а сила КЕБЕКСЕНУФА происходит из ОГНЕННОЙ Скрижали и распространяется на ЗЕМНУЮ и ВОЗДУШНУЮ, вследствие чего создается правосторонняя спираль мужских сил. Рассмотрев таким же образом происхождение и направленность сил остальных двух БОГОВ, мы обнаружим левостороннюю спираль женских сил.

В каждом Кардинальном Малом углу содержится три пары квадратов, подчиненных этим БОГАМ, а в каждом из остальных Малых углов — две группы по пять квадратов, управляемых одним из них: в двух Малых углах — БОГАМИ, соответствующими углу, а в Малом углу противоположной стихии (где БОГ Скрижали отсутствует) — БОГАМИ противоположных стихий.

Рассмотрим для примера Земную Скрижаль Нефтиды, в которой отсутствует ХАПИ (АНЕРНИ) — ВОДА, ОГОНЬ и ВОЗДУХ. В ОГНЕННОМ углу ЗЕМЛИ одной группой из пяти квадратов управляет АМСЕТ (ВОДА, ОГОНЬ и ЗЕМЛЯ), а другой — КЕБЕКСЕНУФ (ЗЕМЛЯ, ВОЗДУХ и ОГОНЬ). В ВОДНОМ углу ЗЕМЛИ одной группой из пяти квадратов управляет АМСЕТ (ВОДА, ОГОНЬ и ЗЕМЛЯ), а другой — ДУАМУТЕФ (ЗЕМЛЯ, ВОЗДУХ и ВОДА). В ВОЗДУШНОМ же углу ЗЕМЛИ правят БОГИ противоположных стихий — водный ДУАМУТЕФ и огненный КЕБЕКСЕНУФ. И так далее с остальными Скрижалями.

Сказано, что каждый из этих БОГОВ объединяет в себе власть трех БОЖЕСТВ из категории ИСИДЫ. Рассмотрим этот принцип в свете анализируемых схем, для примера взяв КЕБЕКСЕНУФА. КЕБЕКСЕНУФ объединяет в себе власть ГОРА, НЕФТИДЫ и АРУЭРИСА, и в Скрижалях каждого из трех этих БОЖЕСТВ ему принадлежат по 12 квадратов. Но кроме того, он встречается в трех соответствующих Малых углах каждой из этих Скрижалей, связывая тем самым воедино силы этих БОЖЕСТВ как в Малых углах каждой Скрижали, так и в системе Скрижалей в целом.

Далее, КЕБЕКСЕНУФ сочетает в себе власть ХАПИ (АНЕРНИ), АНУБИСА и ТАРПЕШ. Это также отражено в Скрижалях, ибо те девять Малых углов, в которых квадраты КЕБЕКСЕНУФА выстроены в три ряда, содержат соответственно и квадраты этих БОЖЕСТВ: АНУБИСА — слева, ХАПИ (АНЕРНИ) — снизу, ТАРПЕШ — по диагонали. Этому правилу подчиняется расположение квадратов в каждом Малом углу, за исключением Кардинальных. Каждый БОГ управляет тремя квадратами столбца и тремя квадратами соответствующей строки. Два БОГА, совмещающиеся в одном Малом углу, и подвластные им строки и столбцы относятся к стихиям, отличным от стихии данного угла в целом. Так, в ОГНЕННОМ Малом углу ВОДЫ этим БОГАМ принадлежат строки и столбцы ВАВ и ХЕ конечной.

В центральной четверице Малых углов мужская и женская силы сосредоточены и идеально уравновешены вокруг Скрижали Единения. В каждой последующей четверице сила уже не сосредоточивается, а лишь рассеивается.

Теперь нам предстоит проанализировать знаки, управляемые этими четырьмя БОГАМИ. Получается весьма своеобразная система, демонстрирующая, насколько ближе эти БОГИ подошли к тождеству с ОСИРИСОМ, нежели все остальные. Каждый из этих БОГОВ управляет тридцатью квадратами тех знаков, которым соответствуют также квадраты Осириса, и всего шестью — тех знаков, на которые его власть не распространяется. Сопоставив между собой классы квадратов, чтобы оценить степень приближения к тождеству с ОСИРИСОМ, мы получим следующую таблицу:

БОЖЕСТВА класса ИСИДЫ управляют 52 квадратами, 28 из которых не принадлежат знакам ОСИРИСА. Доля последних в процентах — 53,8.

БОЖЕСТВА класса ХАТОР (АТНОР) управляют 36 квадратами, 12 из которых не принадлежат знакам ОСИРИСА. Доля последних в процентах — 33,3.

БОЖЕСТВА класса АМСЕТА управляют 144 квадратами, 24 из которых не принадлежат знакам ОСИРИСА. Доля последних в процентах — 16,6.

Единственный БОГ класса ОСИРИСА управляет 24 квадратами, 0 из которых не принадлежит знакам ОСИРИСА. Доля последних в процентах — 0,0.

Исследовав таким образом знаки квадратов, управляемых различными БОЖЕСТВАМИ, мы обнаруживаем, что все знаки, за исключением тех, которым не соответствует ни одного квадрата ОСИРИСА, группируются попарно. Оба члена такой пары неизменно находятся под управлением одного и того же БОЖЕСТВА в любом данном Малом углу, независимо от того, к какому классу

это БОЖЕСТВО принадлежит. Это означает, что если взять один из квадратов такой пары и установить, какому БОЖЕСТВУ он подчинен, то заведомо можно будет утверждать, что этому же БОЖЕСТВУ подвластен и второй квадрат пары.

К примеру, такую пару образуют ЛЕВ и РАК. Если вы найдете квадрат ЛЬВА, находящийся под управлением ИСИДЫ, то квадрат РАКА в том же Малом углу будет также подчиняться ИСИДЕ. Далее из этого следует, что группа БОЖЕСТВ, управляющая квадратами одного знака из пары во всех Скрижалях, будет властвовать также и над квадратами второго.

Так, ТЕЛЕЦ и ВОДА образуют пару. Власть над шестнадцатью квадратами ТЕЛЬЦА распределяется между БОЖЕСТВАМИ следующим образом: 2 квадрата — ОСИРИС, 1 — ИСИДА, 1 — НЕФТИДА, 2 — ХАТОР (ATHOR), 5 — АМСЕТ, 5 — ДУАМУТЕФ. Значит, эти же БОЖЕСТВА управляют и шестнадцатью квадратами ВОДЫ, располагающимися в тех же Малых углах.

В следующей далее таблице показано, какие БОЖЕСТВА правят в каждом из знаков и на какие знаки простирается власть каждого из БОЖЕСТВ.

БОЖЕСТВА, УПРАВЛЯЮЩИЕ ЗНАКАМИ, И ЗНАКИ, ПОДЧИНЕННЫЕ КАЖДОМУ ИЗ БОЖЕСТВ

Осирис

По 2 квадрата в каждом из следующих знаков: Телец, Рак, Лев, Дева, Весы, Стрелец, Козерог, Водолей, Рыбы, Огонь, Вода, Воздух. В общей сложности 24 квадрата.

Исида

По 1 квадрату в каждом из следующих знаков: Телец, Рак, Лев, Водолей, Рыбы, Вода, — и 7 квадратов в Скорпионе. В общей сложности 13 квадратов.

Нефтида

По 1 квадрату в каждом из следующих знаков: Телец, Дева, Козерог, Огонь— и 7 квадратов в Земле. В общей сложности 13 квадратов.

Гор

По 1 квадрату в каждом из следующих знаков: Рак, Лев, Весы, Стрелец, Козерог, Огонь, — и 7 квадратов в Овне. В общей сложности 13 квадратов.

Аруэрис

По 1 квадрату в каждом из следующих знаков: Дева, Весы, Стрелец, Водолей, Рыбы, Воздух, — и 7 квадратов в Близнецах. В общей сложности 13 квадратов.

Хатор (Athoor)

По 2 квадрата в знаках Тельца и Огня и по 1 — в знаках Скорпиона и Земли. В общей сложности 6 квадратов.

Сотис

По 2 квадрата в знаках Рака и Льва и по 1 — в знаках Овна и Скорпиона. В общей сложности 6 квадратов.

Гарпократ

По 2 квадрата в знаках Водолея и Рыб и по 1 — в знаках Близнецов и Скорпиона. В общей сложности 6 квадратов.

Апис (Ahpshi)

По 2 квадрата в знаках Козерога и Огня и по 1 — в знаках Овна и Земли. В общей сложности 6 квадратов.

Анубис

По 2 квадрата в знаках Скорпиона и Воздуха и по 1 — в знаках Близнецов и Земли. В общей сложности 6 квадратов.

Тарпеш

По 2 квадрата в знаках Весов и Стрельца и по 1 — в знаках Овна и Близнецов. В общей сложности 6 квадратов.

Амсет

По 5 квадратов в каждом из следующих знаков: Телец, Рак, Лев, Козерог, Огонь, Вода, — и по 2 в каждом из следующих: Овен, Скорпион и Земля. В общей сложности 36 квадратов.

Хапи (Aherhi)

По 5 квадратов в каждом из следующих знаков: Рак, Лев, Весы, Стрелец, Водолей, Рыбы, — и по 2 в каждом из следующих: Овен, Близнецы и Скорпион. В общей сложности 36 квадратов.

Дуамутеф

По 5 квадратов в каждом из следующих знаков: Телец, Дева, Водолей, Рыбы, Вода, Воздух, — и по 2 в каждом из следующих: Близнецы, Скорпион и Земля. В общей сложности 36 квадратов.

Кебексенуф

По 5 квадратов в каждом из следующих знаков: Дева, Весы, Стрелец, Козерог, Огонь, Воздух, — и по 2 в каждом из следующих: Овен, Близнецы и Земля. В общей сложности 36 квадратов.

РУКОВОДСТВО ПО ШАХМАТНЫМ ФИГУРАМ

Достопочтеннейшие Братья D.D.C.F. (С.Л. Макгрегор Мазерс) и N.O.M. (У.У. Уэсткотт)

ЧАТУРАНГА И ШАТРАНДЖ

Современная европейская игра в шахматы сложилась в результате постепенного усложнения более примитивной формы, в которой она проникла в западную культуру. Она пришла к нам от сарацинских, то есть арабских, племен, завоевавших Испанию в VIII веке.

Арабам эта игра к тому времени была известна уже много веков, и они полагали, что некогда заимствовали ее у персов и древних египтян. Прототип этой игры упоминается и описывается в произведениях древнейших индийских поэтов.

Самая ранняя форма ее названия, какую можно встретить в литературе, обнаруживается в санскритских текстах. Это название, *чатуранга*, происходит от санскритских слов *чатур* — «четыре» и *анга* — «часть». У арабов игра стала называться *шатрандж*. Достигнув Европы, она получила следующие названия:

Во Франции — Echecs

В Италии — Scacchi

В Англии — Chess

В Германии — Schach

Во всех разновидностях игры использовалась доска одного и того же вида: квадрат 8x8, разделенный на 64 клетки.

Количество фигур также было одинаковым: 16 собственно фигур и 16 пешек.

В чатуранге эти 32 фигуры делились поровну между четырьмя игроками: играли пара на пару, как правило, зеленые и черные против красных и желтых. Каждый игрок имел по 4 фигуры и по 4 пешки. Возможные ходы определялись броском игральные костей. Первым существенным изменением в правилах игры стало объединение сил партнеров.

С этого времени индийская чатуранга утратила характер *чатур* (игры для четырех человек) и превратилась в игру для двух соперников, каждый из которых в начале партии располагал 8 фигурами и 8 пешками. Эта перемена повлекла за собой и другие: первоначально у каждого игрока был свой король (раджа), теперь же, после объединения сил, один из королей превратился в советника (визиря), который впоследствии стал называться королевой⁷⁰.

Индийские названия фигур были связаны с воинским идеалом. В Египте же шахматные фигуры рассматривались скорее как божества различных природных сил.

Древняя чатуранга. Участвуют четыре игрока. Игра ведется пара на пару. Фигуры и пешки располагаются следующим образом: на первой линии справа налево — король, слон, конь и ладья, на второй линии — пешки. Правила, по которым ходили боевые слоны (с башнями-паланкинами на спине) и кони, остались с тех пор неизменными. Рокировка не применялась. Пешки могли ходить только вперед на одну клетку, а бить — ходом по диагонали вперед на одну клетку. Ходы определялись броском игральные костей. Кости были четырехгранными; на одной паре противоположных граней располагалось 4 и 3 очка, на второй — 5 и 2; в каждой паре в общей сложности 7.

Позднее брамины исключили кости из игры.

Чатуранга фигурирует в «Рамаяне» Вальмики⁷¹, в 51-й части 4-й книги. Кроме того, она упомянута в одной из пуран⁷², где утверждается, что изобрела ее жена Раваны, царя-демона, правившего островом Ланка, то есть Цейлоном.

Слон чатуранги превратился в башню⁷³

Ладья чатуранги превратилась в епископа⁷⁴

Конь чатуранги превратился в рыцаря⁷⁵

Король чатуранги остался королем.

Второй король в современных шахматах превратился в королеву. Слон и ладья — башня и епископ — поменялись ролями.

Превращение слона в башню, вероятно, объясняется тем, что на спине его некогда возвышалась башня-паланкин. В некоторых местностях ладья первоначально именовалась колесницей.

В древнейшей известной нам форме чатуранги броски костей означали следующее:

⁷⁰ В английском языке ферзь именуется «queen» — «королева»; для сохранения важных оттенков смысла, который вкладывается в названия фигур в енохианских шахматах, здесь и далее это название используется в буквальном переводе. — *Примеч. перев.*

⁷¹ «Рамаяна» — индийская эпическая поэма IV в. до н.э. — II в. н.э. Вальмики — индийский поэт, которому приписывается ее сочинение; никаких сведений о его жизни не сохранилось. — *Примеч. перев.*

⁷² Пураны — священные тексты индуизма, создававшиеся в различные эпохи и записанные в течение I тысячелетия н.э. Содержат сведения о научных знаниях, философских учениях, об искусстве, этике, истории, нравах индийского общества, мифах, легендах, родословных, ритуальных действиях и др. — *Примеч. перев.*

⁷³ Т.е. ладью; по вышеуказанным причинам здесь и далее используются буквальные переводы английских вариантов названия ладьи — «castle» или «look» («башня, тура, крепость»). — *Примеч. перев.*

⁷⁴ Т.е. слона; здесь и далее используется буквальный перевод английского названия слона — «bishop» («епископ»). — *Примеч. перев.*

⁷⁵ Т.е. коня; здесь и далее используется буквальный перевод английского названия коня — «knight» («рыцарь»). — *Примеч. перев.*

Если выпадало 2 очка, игрок должен был сделать ход ладьей⁷⁶.

Если выпадало 3 очка, игрок должен был сделать ход конем.

Если выпадало 4 очка, игрок должен был сделать ход слоном⁷⁷.

Если выпадало 5 очков, игрок должен был сделать ход королем или пешкой.

Персидский чатранг, заимствованный в свое время арабами под названием шатрандж, был прекрасно известен в Персии около 1500 года н.э. К этому времени игра превратилась в состязание между двумя игроками, башня и епископ поменялись ролями, а два из четырех королей стали советниками, носившими название «фирзан» (собственно, «советник»), от которого и происходит современное «ферзь».

Эту игру описывает персидский поэт Фирдоуси; сохранился список его поэмы, датируемый 1486 годом⁷⁸.

Персы ввели правило, разрешающее заменить пешку, достигшую восьмой линии, на любую фигуру.

Современные шахматы возникли в третий, европейский период развития этой игры. Шахматы со всей определенностью стали игрой для двоих. Было предписано, что в начале партии королева должна стоять на поле своего цвета и что первое белое поле первой линии должно располагаться справа для каждого игрока. Была введена рокировка, а пешкам было разрешено первым ходом перемещаться вперед либо на одну, либо на две клетки по выбору игрока.

Закрепилось правило превращения пешки в королеву по достижении 8-й линии. Существенные перемены претерпели правила ходов для королевы и епископа. Прежде королева могла ходить только по диагонали своего цвета, а епископ, ходивший по диагонали, мог бить только на одну клетку. Башни, или туры, прочно заняли места на правом и левом флангах.

Современные правила шахматных ходов таковы:

Пешки: первый ход — на 1 или 2 клетки вперед, последующие ходы — только на 1 одну клетку, ходы со взятием — на 1 клетку по диагонали вперед. Назад пешки не ходят.

Король: на 1 клетку в любом направлении.

Епископ: по диагонали своего цвета в любую сторону и на любое расстояние (но не перепрыгивая через другие фигуры).

Башня: по вертикали или горизонтали в любую сторону (т.е. по клеткам обоих цветов) и на любое расстояние (но не перепрыгивая через другие фигуры).

Королева: по вертикали, горизонтали или диагонали в любую сторону и на любое расстояние (но не перепрыгивая через другие фигуры).

Рыцарь: в любом направлении, но только в форме буквы «Г», то есть на 1 клетку по горизонтали и 2 по вертикали, или наоборот, на 2 клетки по горизонтали и 1 по вертикали (при условии, что поле, на котором должен завершиться ход, не занято). Рыцарь может перепрыгивать через другие фигуры.

О РОЗЕНКРЕЙЦЕРСКОМ РИТУАЛЕ СОПРЯЖЕНИЯ ШАХМАТ И ТАРО

Достопочтеннейший брат S.R.M.D. (С.Л. Макгрегор Мазерс)

⁷⁶ Ладьей в ее первоначальном варианте, аналогичном современному слону. — *Примеч. перев.*

⁷⁷ Слоном в его первоначальном варианте, аналогичном современной ладье. — *Примеч. перев.*

⁷⁸ Фирдоуси жил на рубеже X—XI вв., и в действительности его поэма «Шахнаме» («Книга царей»), о которой идет речь, была завершена к 1010 г. Первые же упоминания о шахматах в персидской литературе относятся еще к началу VII века н.э. — *Примеч. перев.*

Современная игра в шахматы происходит из нижеизложенной схемы. Как и изображения на картах Таро, шахматные фигуры изначально представляли собой маленькие статуэтки египетских богов, олицетворяющих действие Божественных Сил в Природе.

Шахматные фигуры соответствуют Тузам и придворным картам Таро, а также пяти стихиям:

Король — Туз — Дух
Королева — Королева — Вода
Рыцарь — Король — Огонь
Епископ — Рыцарь — Воздух
Башня — Паж — Земля

Пешки суть силы Туза в сочетаниях с каждой из прочих сил, то есть, слуги или заместники последних.

Пешки могут перемещаться лишь на одну клетку за один ход, и даже первым ходом им не дозволено передвигаться на две клетки, как в современных шахматах. Остальные фигуры, за исключением королев, ходят так же, как и в современных шахматах. Правила ходов для королевы не имеют аналогов в современном варианте игры: она может перемещаться только на третью клетку (считая от своей) в любую сторону — по вертикали, горизонтали или диагонали, и при этом имеет право перепрыгивать через другие фигуры. Из этого следует, что ей доступны всего 16 из 64 клеток, включая ту, которую занимает она сама; и всё это — клетки ее собственного цвета. Набор фигур для каждой стихии состоит из короля, королевы, рыцаря, епископа, башни и четырех пешек.

ОФИЦИАЛЬНЫЙ РИТУАЛ

Надлежащее применение действий подвижных фигур, символизирующих движение Ангелов-Управителей через Вспомогательные квадраты, именуется Игрой в Шахматы на Скрижалях.

О шахматном короле и Тузе Таро. Эта фигура ходит на один квадрат в любом направлении, что соответствует действию Духа, который порождает новый поток всюду, куда устремляется. Для этого и служит смещение всего на один квадрат в любом направлении и остановка на нем, предшествующая дальнейшему продвижению. Таким образом, действие его неспешно и движение уравновешенно. В начале своего действия он являет собой безмолвную силу, и престол его покоится на водах; в завершении же своего действия он становится проявленной жизнью, и престол его воздвигается на земле. В этом тайна Владыки Осириса, восседающего на троне между Исидой и Нефтидой: это начало и конец действия, предпринимаемого тем, кто не имеет ни конца, ни начала, но лишь погружается в сокровенность, а затем проявляется вновь. В этом великая тайна жизни, ибо престолы его — конь и колесница, переносящие своего владельца из сокровенного в проявленное, — воздвигнуты на пассивных стихиях. Итак, эта фигура символизирует влияние крестов на Вспомогательные квадраты.

О шахматном рыцаре и Короле Таро. Эта фигура ходит на три квадрата под углом в любую сторону и символизирует скачкообразное движение вспыхивающего огня. Как рыцарь беспрепятственно движется к своей цели, невзирая на фигуры, стоящие у него на пути, так и Пламя стремительно пролагает себе путь сквозь материальные преграды. Эта фигура символизирует действие Огня как Изъявителя силы Духа, подобного Гору, мстящему за Осириса. Это сила могучая и ужасная — подлинный Король⁷⁹ в сфере действия стихий.

Он отомкнул и распахнул врата материи и явил сокровища, в ней сокрытые. Посему вся жизнь берет начало в Небесном Огне. Число же квадратов, которые может покрыть своим ходом

⁷⁹ Примечательно, что Король Таро также иногда именуется Рыцарем. — *Примеч. перев.*

сей Король, стоящий в середине Скрижали (считая от квадрата, на котором он стоит, но не включая его), — шестнадцать, из которых восемь уязвимы для его удара, а остальные восемь он минует в своем движении.

О шахматной королеве и Королеве Таро. Эта фигура ходит на каждый третий квадрат (считая от того, на котором она стоит) в любом направлении — по диагонали, вертикали или горизонтали. Следовательно, ход ее, как и у Рыцаря, покрывает 16 квадратов из 25 возможных, из которых 8 уязвимы для ее удара, а остальные 8 королева минует в своем движении. Бить фигуры, стоящие на ее пути, она не может. Движения ее подобны морским волнам, и фигуры, стоящие на ее пути, не могут остановить ее, точно так же, как и рыцаря. Эта фигура символизирует волнообразное движение морских вод и соответствует Великой Богине Исиде, Хранительнице Жизни.

Шахматный епископ, или шут, и Рыцарь Таро. Эта фигура ходит по диагонали на любое количество квадратов в любом направлении, от края до края Скрижали. Она символизирует пронизывающий и стремительный ветер и соответствует богу Аруэрису. Встретив на своем пути другую фигуру, она вынуждена остановиться, подобно тому как ветер останавливается, столкнувшись с материальной преградой. Она олицетворяет стремительную колесницу Духа.

Шахматная башня, или тура, и Паж Таро. Движение этой фигуры символизирует тяжеловесную и грозную силу Земли. Она ходит на любое количество квадратов по вертикали или горизонтали (но не по диагонали) в любом направлении, от края до края Скрижали.

Башня соответствует богине Нефтиде. Она символизирует завершение влияния Духа на материю, в связи с чем ходы ее совершаются по сторонам квадрата. Встретив на своем пути другую фигуру, она, как и епископ, вынуждена остановиться, однако возможная дальность перемещений придает ей великую мощь.

Пешки. Четыре пешки олицетворяют силы, возникающие при соединении Духа с каждой из четырех стихий по отдельности, и эти четыре силы соответствуют Амсету, Хапи (Aherhi), Дуамутефу и Кебексенуфу, стоящим перед лицом Осириса. Двигутся они на один квадрат за один ход и только вперед по вертикали, а бьют — на один квадрат вперед по диагонали, образуя тем самым символ треугольника, ибо в каждой из них сочетаются три стихии под владычеством духа. Следовательно, каждая пешка — слуга Божества, перед которым она стоит, но по образу действия все они подобны друг другу, хотя Владыки их различны; и каждая служит Богу или Богине, чья стихия выражается в ее символе, не уравновешенном своей противоположностью.

Ибо в каждой группе из трех стихий, вместе взятых, две стихии противоположны друг другу.

Амсет (Вода, Огонь, Земля) — слуга Нефтиды, чья стихия, Земля, представлена в нем как не имеющая своей противоположности, то есть Воздуха.

Хапи (Aherhi) (Воздух, Огонь, Вода) — слуга Аруэриса.

Дуамутеф (Вода, Воздух, Земля) — слуга Исиды.

Кебексенуф (Огонь, Воздух, Вода) — слуга Гора.

Ниже следует более подробное описание шахматных фигур. Название стихии набрано **полужирным шрифтом**; далее перечисляются названия шахматных фигур, относящихся к этой стихии, имена и описания божеств.

Воздух

Король — Сокар, бог в образе сокола, в головном уборе Осириса⁸⁰.

Рыцарь — Себ, бог с человеческой головой, с гусем на голове⁸¹.

⁸⁰ Сокар (Socharis) — древнеегипетский бог плодородия и покровитель некрополя в Мемфисе. Изображался в виде сокола или мумии с головой сокола. — *Примеч. перев.*

Епископ — Шу, бог с человеческой головой, с пером в причёске⁸².
Королева — Нусу, богиня в человеческом облике, с вазой на голове⁸³.
Башня — Тарпеш, богиня с львиной головой, увенчанной диском.

Вода

Король — Осирис, бог, увенчанный двойной короной и с тремя орудиями, скрещенными на груди.

Рыцарь — Себек, бог с головой крокодила⁸⁴.
Епископ — Хапимон, тучный бог, увенчанный водяными растениями⁸⁵.
Королева — Туэрист, богиня с телом гиппопотама и головой крокодила⁸⁶.
Башня — Шу, коровья голова, диск между рогами⁸⁷.

Огонь

Король — Неф, бог с головой барана, в короне⁸⁸.
Рыцарь — Ра, голова сокола, диск⁸⁹.
Епископ — Тум, голова человека, двойная корона⁹⁰.
Королева — Сати-Ашторет, богиня⁹¹.
Башня — Анукет, богиня, увенчанная короной⁹².

Земля

Король — Эшури, мумифицированный бог, в руках посох, плеть, жезл феникса, на голове крылатая корона⁹³.
Рыцарь — Хури, голова сокола, двойная корона⁹⁴.
Епископ — Аруэрис, бог в образе человека, увенчанный двойной короной.
Королева — Исида, головной убор в виде трона.

⁸¹ Себ — вариант имени Геба, древнеегипетского бога земли, изображавшегося иногда в облике старца с царскими украшениями, а иногда — в виде белого гуся, который считался его священным животным. — *Примеч. перев.*

⁸² Шу — древнеегипетский бог воздуха, изображался в виде человека с распростертыми крыльями. — *Примеч. перев.*

⁸³ Нусу (Knousou) — искаженное имя Нут, древнеегипетской богини неба; предмет, венчающий ее голову на изображениях, в действительности представляет собой не вазу, а иероглиф ее имени — дом со строительной корзиной наверху. — *Примеч. перев.*

⁸⁴ Себек — древнеегипетский бог воды и разлива Нила, изобилия и плодородия. Изображался в виде крокодила в короне или человека с головой крокодила. — *Примеч. перев.*

⁸⁵ Хапимон — искаженное имя Хапи, древнеегипетского бога Нила и изобилия, изображавшегося в виде тучного человека с пучком камыша, ростками лотоса и папируса на голове. Следует отличать этого Хапи от одноименного бога из числа сыновей Гора. — *Примеч. перев.*

⁸⁶ Туэрист — искаженное имя Таурт, древнеегипетской богини материнства и детства, изображавшейся в облике самки бегемота с головой крокодила. — *Примеч. перев.*

⁸⁷ Шу — здесь: ипостась Хатор, древнеегипетской богини изобилия, радости и материнства, покровительницы женщин, изображавшейся в виде женщины с головой коровы и лунным диском между рогами. Не путать с вышеупомянутым Шу — богом воздуха, с супругой которого, богиней влаги Тefнут, иногда отождествлялась Хатор. — *Примеч. перев.*

⁸⁸ Неф (Kperh) — искаженное имя Хнума, древнеегипетского бога воды и плодородия, бога-творца, вылепившего все сущее на гончарном круге. Изображался в виде человека с головой барана. — *Примеч. перев.*

⁸⁹ Ра — древнеегипетский бог солнца, олицетворение дневного солнца. Изображался в виде сокола или человека с головой сокола, увенчанной золотым солнечным диском. — *Примеч. перев.*

⁹⁰ Тум — искаженное имя Атума, древнеегипетского бога солнца, олицетворения вечернего, заходящего солнца. Изображался в виде человека, увенчанного двойной короной. — *Примеч. перев.*

⁹¹ Ашторет — вариант имени Астарты, богини сирийско-палестинского происхождения, вошедшей в египетский пантеон как дочь Ра и жена Сета, бога пустыни, убийцы Осириса; богиня-воительница, покровительница любви и плодородия. Сати — искаженное имя Сатис — еще одной дочери Ра, супруги Хнума, богини прохладной воды. — *Примеч. перев.*

⁹² Анукет — искаженное имя Анукет, древнеегипетской богини плодородия и порогов Нила, дочери Хнума и Сатис. — *Примеч. перев.*

⁹³ Эшури (Aeshoori) — искаженное имя Осириса. — *Примеч. перев.*

⁹⁴ Хури — искаженное имя Гора. — *Примеч. перев.*

Башня — Нефтида, головной убор в виде алтаря.

Далее следует описание пешек.

Пешка рыцаря

Кебексенуф, мумия, голова сокола.

Пешка епископа

Хапи, мумия, голова обезьяны.

Пешка королевы

Дуамутеф, мумия, голова собаки.

Пешка башни

Амсет, мумия, голова человека.

Далее следует перечень шахматных фигур с их соответствиями картам Таро, стихиям и буквам еврейского алфавита.

Король

Туз, Дух, Шин.

Королева

Королева, Вода, Хе.

Рыцарь

Король, Огонь, Йод.

Епископ

Рыцарь, Воздух, Вав.

Башня

Паж, Земля, Хе конечная.

Отличия от правил, принятых в обычных шахматах:

Пешка ходит только на одну клетку. Правило взятия на проходе не применяется⁹⁵.

Нет рокировки.

Королева ходит на третью клетку, считая от своей, по прямой линии в любом направлении и может перепрыгивать через другие фигуры.

⁹⁵ Правило взятия на проходе, принятое в обычных шахматах, гласит: если пешка совершает свой первый ход на две клетки и при этом слева или справа от нее находится вражеская пешка, то на следующем (и только на следующем) ходу вражеская пешка может взять ходившую пешку, при этом переместившись на клетку между старой и новой позицией ходившей пешки. Очевидно, что в енохианских шахматах это правило соблюдаться не может, так как ход пешки на две клетки не допускается. — *Примеч. перев.*

ПРОБУЖДЕНИЕ ОБИТАЛИЦ

Четыре игрока, пара на пару.

Партнеры: Огонь и Воздух против Воды и Земли.

Первый игрок — кверент. Он выбирает угол и расставляет фигуры на квадратах строки Керубим, в порядке соответствия им⁹⁶. Остальные игроки размещают свои фигуры в соответствии с выбором первого.

Король всегда помещается в угловой квадрат вместе с другой оказавшейся там фигурой. Для выигрыша необходимо поставить мат обоим королям. Пешка, достигшая восьмой линии, заменяется той фигурой, наместником которой она служит.

ПТАХ

Квадрат Птаха произвольно выбирает первый игрок из числа квадратов своего Малого угла. Королю, занявшему этот квадрат, нельзя поставить шах или мат в течение одного раунда игры.

Фигуры следует окрасить в красный, черный, голубой и желтый цвета (если в игре участвуют четыре человека⁹⁷).

ДОСКИ

Четыре доски для розенкрейцерской игры, различаясь между собой, все же имеют некоторые общие особенности. Для каждой доски распределение Малых углов удобно описывать в понятиях верхнего и нижнего классов: Воздух и Вода относятся к верхнему классу, а Земля и Огонь — к нижнему.

Очевидно, что столбцы одного класса продолжают в другом, и в этой связи соблюдается определенное стандартное правило: каждый столбец из восьми квадратов, относящийся к верхнему классу, в углу нижнего класса продолжается столбцом противоположной стихии.

Иначе говоря, под Огненными столбцами всегда находятся Водные, под Водными — Огненные, под Воздушными — Земные, а под Земными — Воздушные.

Строки располагаются по иному принципу, причем в верхних Скрижалях — иначе, нежели в нижних.

В верхних Скрижалях строка квадратов Керубим продолжается стихийной строкой, а строка кардинальных знаков — строкой мутабельных знаков. В нижних Скрижалях все ряды — и Керубим, и кардинальные, и т.д. — продолжают непрерывно через всю доску.

Некоторыми своеобразными особенностями обладают диагонали — линии, по которым движутся епископы. Через каждый Малый угол каждой Скрижали проходит диагональ из четырех квадратов (начинающаяся от Главного квадрата данного угла), соответствующих последовательно Овну, Близнецам, Скорпиону и Земле (Осирис над этими квадратами не властен). С любого из этих четырех квадратов епископ может переместиться на один квадрат по установленным для него правилам и оказаться на квадрате Весов, Стрельца, Тельца или Воды. На этом перечень квадратов, доступных епископу в данном Малом углу, завершается. Назовем эту совокупность квадратов системой Овна.

Рассмотренную диагональ пересекает другая, на Воздушной и Водной досках, состоящая из квадратов Рака, Льва, Девы и Воздуха и позволяющая ходы для епископа на дополнительные квадраты Водолея, Рыб, Козерога и Огня. На Земной и Водной досках соответствующая

⁹⁶ Т.е. на квадрат, соответствующий букве Йод, помещается рыцарь, на квадрат Хе — королева, на квадрат Вав — епископ, а на квадрат Хе конечной — башня. — *Примеч. перев.*

⁹⁷ В принципе, в енохианские шахматы могут играть и два человека: тогда один игрок использует комплекты фигур, относящиеся к двум активным стихиям (Огню и Воздуху), а второй — к двум пассивным (Воде и Земле). — *Примеч. перев.*

диагональ состоит из квадратов, управляемых последними четырьмя из перечисленных знаков, а дополнительные квадраты подчинены четырем первым. Назовем эту совокупность квадратов системой Рака.

Внимательно изучив доски, мы обнаружим далее, что система Овна любого Малого угла соединяется по диагоналям с системами Овна остальных трех малых углов, а система Рака — точно так же соединяется с остальными системами Рака. Таким образом, мы вправе говорить о двух системах, распространяющихся на все доски: системе Овна и системе Рака, в каждой из которых каждый входящий в систему знак управляет в общей сложности четырьмя квадратами. Если бы мы окрасили квадраты системы Овна в белый цвет, а системы Рака — в черный, то получили бы некоторое подобие обычной шахматной доски.



РАССТАНОВКА ФИГУР

Желтые и красные фигуры размещаются таким образом, чтобы при движении по столбцам они выступали против черных и голубых соответственно; последние же наступают не по столбцам, а по строкам. Иными словами, фигуры активных стихий действуют по вертикали, а пассивных — по горизонтали. В этом отображается Крест жизни, соответствующий силам Придворных карт и зодиакальных Арканов.

Центральные квадраты доски содержат 16 знаков, распределенных по четырем Малым углам. И только на этих квадратах фигуры — за исключением башни и короля — входят в полную силу для наступления или обороны.

Водная и Воздушная доски подобны друг другу в том, что касается распределения знаков и т.д. между квадратами. То же самое верно и относительно Земной и Огненной досок. Верхняя и нижняя строки каждой доски соответствуют пассивному, или женскому, началу, а две центральных строки — активному, или мужскому.

Самое заметное различие между Воздушной и Водной досками, с одной стороны, и Земной и Огненной — с другой, заключается том, что в первой паре строки прерываются, тогда как в последней продолжают непрерывно, причем через обе доски. Поэтому игра на нижних досках отличается большей уравновешенностью и плавностью.

Системы Овна и Рака состоят соответственно из пар знаков, объединенных естественной связью.

Система Овна состоит из квадратов Овна, Близнецов, Скорпиона и Земли — квадратов, над которыми Осирис не властен, — и двух естественных пар: Телец и Вода, Весы и Стрелец.

Система Рака состоит из четырех естественных пар: Рак и Лев; Дева и Воздух; Козерог и Огонь; Рыбы и Водолей.

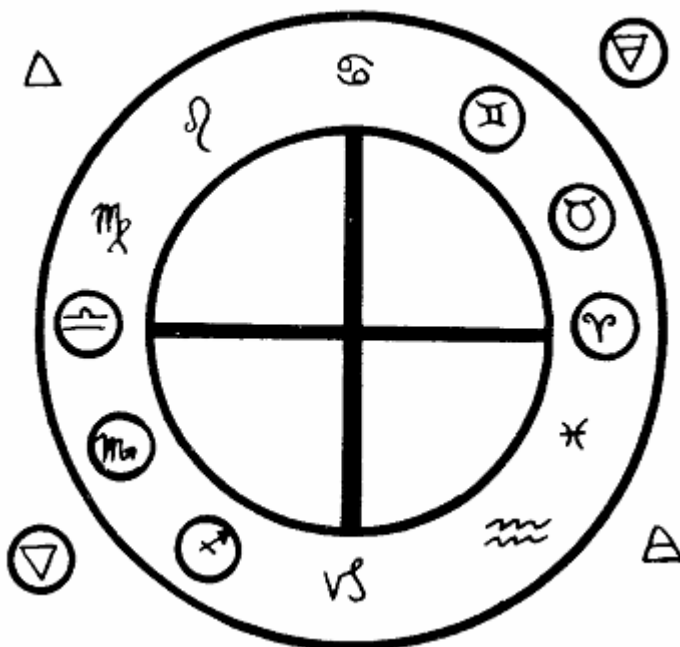

1. Символы, обведенные кругом, — система Овна
2. Символы, не обведенные кругом, — система Рака

Расстановка для ЗЕМЛИ ОГНЯ. Первый игрок — ЗЕМЛЯ.

Королевам первого игрока и его союзника доступны все квадраты системы Овна.

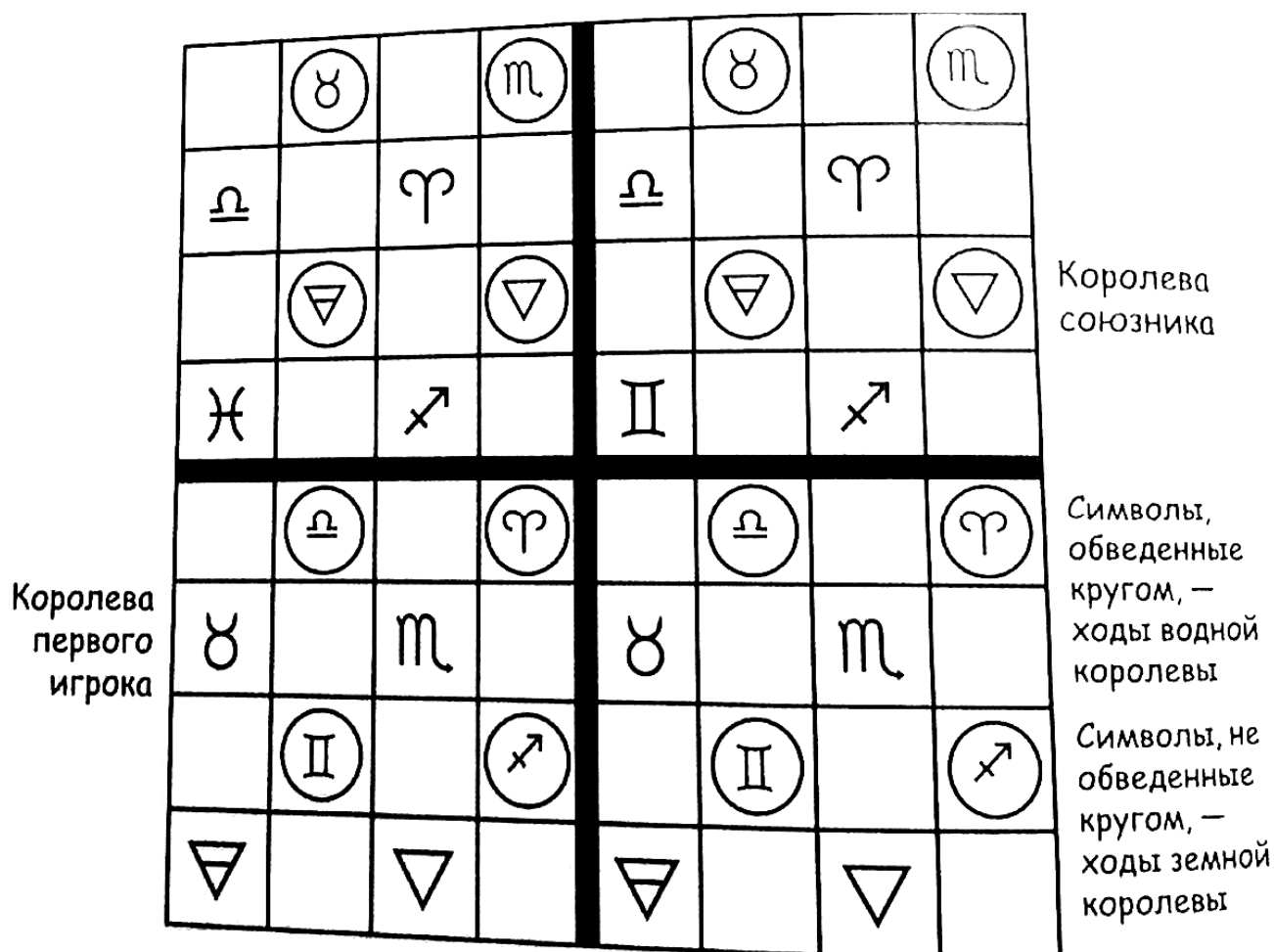

1. Расстановка для Земли Огня (первый игрок — Земля)
2. Королева первого игрока
3. Королева союзника
4. Символы, обведенные кругом, — ходы водной королевы
5. Символы, не обведенные кругом, — ходы земной королевы]

КОРОЛЕВА

Четыре королевы, символизирующую водную часть соответствующих им стихий, в совокупности могут достичь любого квадрата любой доски. Но одна королева ни при каких обстоятельствах не может взять другую, и вот почему.

Каждой из этих фигур доступно 16 квадратов доски, по четыре в каждом малом углу; и размещаются они таким образом, что 64 квадрата делятся между ними поровну.

Следовательно, атаковать квадрат Птаха может только одна из них.

16 квадратов, доступные любой из королев, распределены между восемью знаками: у каждой королевы — по два квадрата, подчиненных каждому из этих знаков. Оставшиеся же два квадрата, подчиненные каждому из этих знаков, доступны королеве союзника.

Вторая пара королев схожим образом властвует над остальными 32 квадратами. Королеве первого игрока доступны квадраты Воды, Земли, Тельца и Скорпиона в своем Малом углу и в Малом углу того же класса.

В каждом из двух оставшихся Малых углов королеве Первого игрока доступны квадраты Стрельца, Близнецов, Весов и овна.

Союзной королеве доступны те же квадраты в Малых углах противоположного класса.

Таким образом, королевам первого игрока и его союзника доступны все квадраты системы Овна. И так обстоит дело на каждой доске.

Королевы соперника аналогичным образом управляют квадратами системы Рака.



1. Воздух — желтая королева
2. Королева первого игрока
3. Ход Воздушной королевы
4. Ход Огненной королевы
5. Красная королева
6. Королевам соперников первого игрока, играющего за пассивные стихии, доступны все квадраты системы Рака.
7. Первый игрок — Земля

VARIATIONS AGAINST AN ACTIVE PRIME PLAYER.

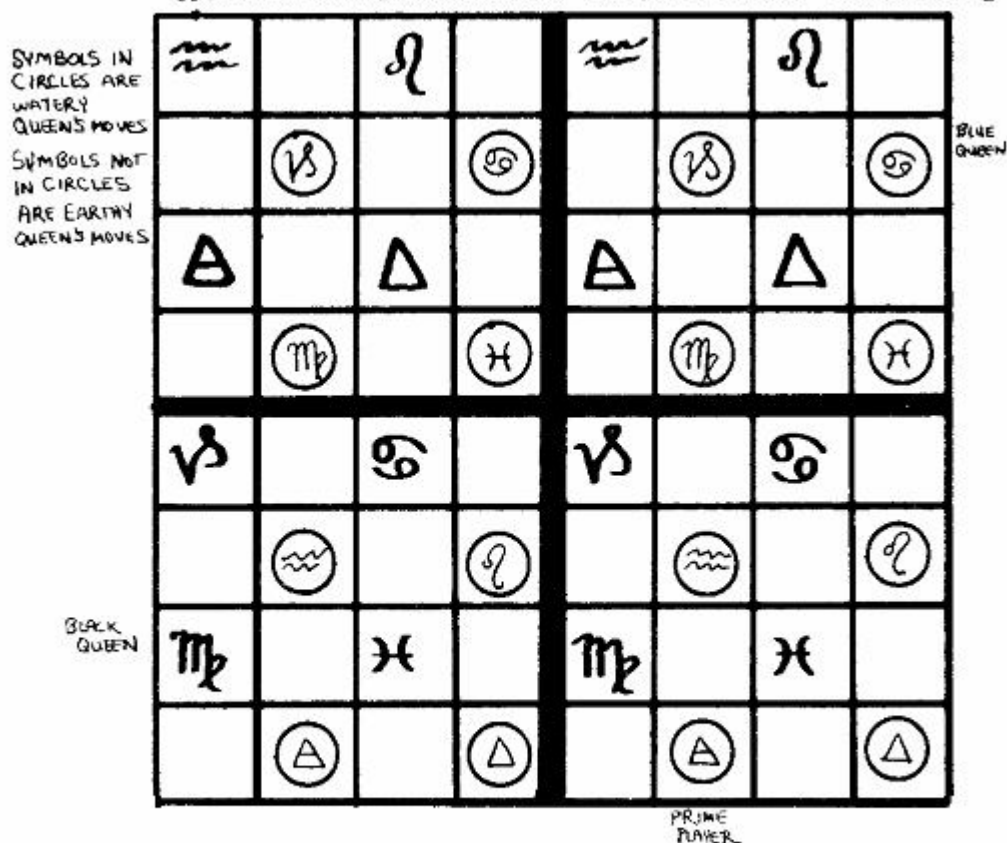

Green - Airy Queen's move.

Red - Fiery Queen's move.

1. Ход против первого игрока, играющего за активные стихии
2. Символы, обведенные кругом, — ходы Водной королевы
3. Символы, не обведенные кругом, — хода Земной королевы
4. Черная королева
5. Голубая королева
6. Первый игрок

Однако в некотором отношении распределение квадратов между королевами все же зависит от исходной позиции первого игрока.

Если первый игрок выступает за Воду или Землю, то королевам соперника доступны квадраты Воздуха, Огня, Льва и Водолея в их собственных Малых углах и других Малых углах того же класса, а в Малых углах другого класса — квадраты Девы, Рыб, Рака и Козерога.

Если первый игрок выступает за Воздух или Огонь, то две вышеописанные группы квадратов меняются местами.

Королеве первого игрока и, соответственно, обороняющегося Малого угла, всегда доступны пассивные квадраты Керубим и стихий в этом углу.

Если стихия нападающей стороны активна, то нападающим королевам доступны активные квадраты Керубим и стихий.

Если стихия нападающей стороны пассивна, то нападающим королевам доступны пассивные квадраты кардинальных и мутабельных знаков.

Союзной королеве, поддерживающей оборону, доступны квадраты, аналогичные тем, на которые может пойти королева первого игрока, то есть пассивные квадраты Керубим и стихий.

Из этого следует, что ни одна пассивная королева ни при каких обстоятельствах не может занимать ни активные квадраты Керубим, стихий, кардинальных и мутабельных знаков в Малых углах своего класса, ни соответствующие пассивные квадраты в Малых углах другого класса.

На квадратах одних знаков королевы сильны, на квадратах других — слабы.

В обороне королевы, то есть водные фигуры стихий, сильны на квадратах Воды, Земли, Скорпиона и Тельца, находящихся в их владениях. Что же касается нападения, то уязвимые точки вражеских владений зависят от распределения стихий между игроками.

Если стихия первого игрока — Вода, то Водная королева может провести мощную атаку на квадраты Воды, Земли, Скорпиона и Тельца во владениях желтых фигур (поле которых относится к тому же классу) и на квадраты Овна, Близнецов, Стрельцов и Весов во владениях красных. Дружественная королева Земли при этом атакует квадраты Овна, Близнецов, Стрельца и Весов во владениях желтых фигур и квадраты Воды, Земли, Скорпиона и Тельца во владениях красных.

Водной фигуре каждой стихийной силы система Овна предоставляет сильные позиции для обороны, а система Рака — для нападения.

Водные силы стихий никогда не противостоят друг другу и не сталкиваются между собой. Каждая королева следует собственной волне, не пересекающейся с волнами остальных. И каждая королева истребляет противостоящую силу лишь тогда, когда последняя вторгается в ее владения.

Каждая королева находится под угрозой атаки со стороны противостоящих воздушных сил. Но поскольку последние набирают силу лишь по мере приближения к развязке, то защищенной королеве обычно нечего опасаться противостоящего епископа. То же самое можно сказать и об атаках вражеского рыцаря.

Последнее отличие от обычных правил заключается в том, что королева может атаковать квадрат Птаха, и это существенно повышает ее ценность.

ЕПИСКОП

Епископам двух союзников доступны одни и те же квадраты, а оставшиеся квадраты находятся в распоряжении епископов их противников. Эти две группы квадратов были описаны выше как система Овна и система Рака.

Епископы первого игрока и его союзника всегда владеют системой Рака, а епископы их противников — системой Овна.

Следовательно, если квадрат Птаха принадлежит к системе Овна, то сила воздушных фигур противника велика. Если же квадрат Птаха принадлежит к системе Рака, то воздушные фигуры противника в лобовой атаке бессильны и могут использоваться лишь как вспомогательные. Из этого также следует, что противостояние между епископами и королевами особенно сильно, поскольку под контролем епископов находится та же система квадратов, что и у вражеских королев. Королевам доступны всего 16 квадратов, тогда как епископам — 32, и в данном отношении последние имеют большое преимущество. Однако в целом королевы равны по силе епископам, так как епископы, в отличие от королев, не могут перепрыгивать через другие фигуры на своем пути.

Кроме того, водным фигурам пешки не мешают вступить в игру в начале партии, тогда как сделать ход епископом можно не раньше, чем с исходной позиции сдвинется хотя бы одна пешка.

РЫЦАРЬ

Рыцарям доступны все квадраты досок и, следовательно, обе системы — и Овна, и Рака. При каждом ходе рыцарь перемещается из одной системы в другую. Если исходно он занимает один из квадратов Овна, то первый, третий, пятый и остальные нечетные ходы будут приводить его на квадраты Рака. Нечетными ходами он может покрыть все квадраты системы Рака.

Аналогично, второй, четвертый, шестой и прочие четные ходы будут переводить рыцаря на квадраты системы Овна. И точно так же четными ходами он может покрыть все квадраты этой системы. На доске есть только один квадрат, для достижения которого рыцарю требуется шесть ходов: если исходно рыцарь занимает угловой квадрат, то рыцарь не может быстрее, чем за шесть ходов, пересечь доску по диагонали и добраться до противоположного углового квадрата.

С этим связаны некоторые особенности его ходов, показанные на следующих схемах.

6	5	4	5	4	5	4	5
5	4	5	4	3	4	3	4
4	5	4	3	4	3	4	3
5	4	3	4	3	2	3	2
4	3	4	3	2	3	2	3
5	4	3	2	3	4	1	2
4	3	4	3	2	1	4	3
5	4	3	2	3	2	3	кГ

Система Овна — полужирный шрифт
Система Рака — простой шрифт

4	5	4	3	4	3	4	3
5	4	3	4	3	4	3	4
4	3	4	3	2	3	2	3
3	4	3	2	3	2	3	2
4	3	2	3	4	1	2	1
3	4	3	2	1	4	3	2
4	3	4	3	2	3	кг	3
3	4	3	2	1	2	3	4

4	3	2	3	2	3	2	3
3	2	3	2	3	2	3	2
2	3	4	1	2	1	4	3
3	2	1	2	3	2	1	2
2	3	2	3	кг	3	2	3
3	2	1	2	3	2	1	2
2	3	4	1	2	1	4	3
3	2	3	2	3	2	3	2

Рыцарю, находящемуся на угловом квадрате, доступны для хода только 2 квадрата.

Рыцарю, находящемуся на квадрате крайней линии, соседнем с угловым, доступны для хода 3 квадрата.

Рыцарю, находящемуся на любом другом квадрате крайней линии, доступны для хода 4 квадрата.

Рыцарю, находящемуся на крайнем квадрате второй линии, доступны для хода 4 квадрата.

Рыцарю, находящемуся на любом другом квадрате второй линии, доступны для хода 6 квадратов.

Только на центральных шестнадцати квадратах рыцарь входит в полную силу: с каждого из них ему доступны для хода 8 квадратов. Таким образом, общее число возможных ходов рыцаря — 336.

Для Скрижалей верхнего и нижнего классов эти 336 ходов имеют свои особенности:

Воздушная и Водная доски

В системе Овна рыцарь может сделать ход на квадраты:

Стрельца — 24 раза
Овна — 23 раза
Весов — 23 раза
Близнецов — 22 раза
Воды — 20 раз
Скорпиона — 19 раз
Земли — 19 раз
Тельца — 18 раз.

В системе Рака рыцарь может сделать ход на квадраты:

Рыб — 23 раза
Рака — 22 раза
Козерога — 22 раза
Льва — 21 раз
Девы — 21 раз
Воздуха — 21 раз
Воды — 20 раз
Водолея — 18 раз.

Земная и Огненная доски

В системе Овна рыцарь может сделать ход на квадраты:

Стрельца — 23 раза
Весов — 23 раза
Овна — 22 раза
Близнецов — 22 раза
Скорпиона — 20 раз
Земли — 20 раз
Воды — 19 раз
Тельца — 19 раз

В системе Рака рыцарь может сделать ход на квадраты:

Девы — 23 раза
Рака — 22 раза
Козерога — 22 раза
Рыб — 22 раза
Льва — 20 раз
Водолея — 20 раз
Огня — 20 раз
Воздуха — 19 раз

Итак, Воздушная доска подобна Водной, а Земная доска — Огненной.

Из этих таблиц явствует, что квадраты одних знаков рыцарь атакует чаще, а других — реже. К примеру, из первой колонки очевидно, что четыре квадрата Стрельца на Воздушной и Водной досках рыцарь может атаковать не менее чем с 24 квадратов, тогда как четыре квадрата Тельца — только с 18 квадратов.

Находясь на любом из 16 центральных квадратов, каждый рыцарь контролирует 8 квадратов. Расположение этих квадратов отнюдь не беспорядочно: на Воздушной и Водной досках оно подчиняется одному правилу, а на Земной и Огненной — другому.

В первом случае указанные 8 квадратов распределены между 6 знаками: двум из этих шести знаков соответствует по два квадрата, остальным четырем — по одному. С квадрата Земли на Скрижали Воды рыцарь может сделать ход на квадраты следующих знаков: Девы, Льва, Козерога (2), Рака (2), Рыб и Водолея. То есть, отсюда ему доступно по два квадрата Козерога и Рака, а квадраты Огня и Воздуха из системы Рака недоступны.

С квадрата Овна рыцарь может сделать ход на квадраты Рыб, Водолея, Воздуха (2), Козерога (2), Девы и Льва. Отсюда ему доступно по два квадрата Воздуха и Козерога, а квадраты Огня и Рака недоступны.

Иначе обстоит дело на Земной и Огненной досках. Здесь рыцарю доступны квадраты всего пяти знаков соответствующей системы: три квадрата одного знака, два — другого и по одному — еще трех, а квадраты трех оставшихся знаков недоступны.

Так, с квадрата Земли рыцарь может сделать ход на квадраты Рыб (2), Козерога, Рака (3), Льва и Водолея. То есть, отсюда ему доступно три квадрата Рака и два — Рыб, а квадраты Огня, Воздуха и Девы недоступны.

С квадрата Овна рыцарь может сделать ход на квадраты Водолея (2), Рыб, Девы (3), Воздуха и Огня. Отсюда ему доступно три квадрата Девы и два — Водолея, а квадраты Рака, Козерога и Льва недоступны.

♁ SHOWS KNIGHT'S MOVES FROM EARTH SQUARE OF THE CENTRAL SIXTEEN. ♁ SHOWS MOVE FROM THE ARIES SQUARE.

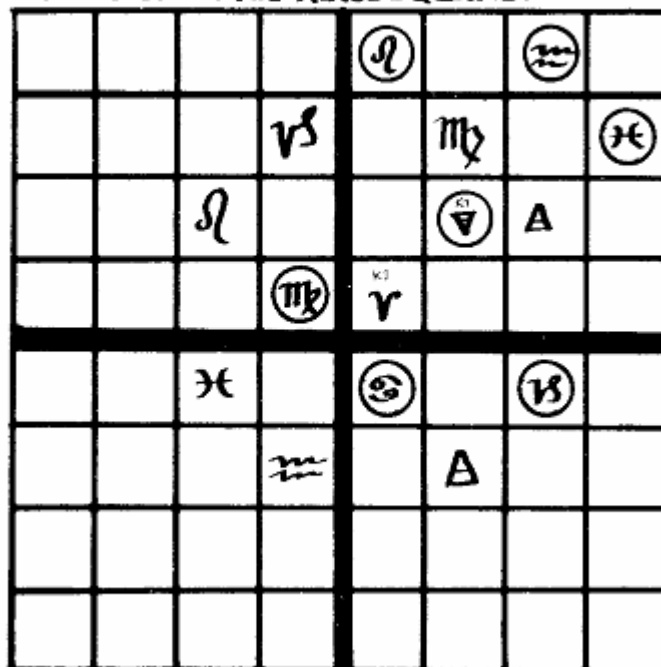

WATER & AIR BOARDS

1. Водная и Воздушная доски
2. Ходы рыцаря с квадрата Земли из числа центральных 16-ти
3. Ходы рыцаря с квадрата Овна из числа центральных 16-ти
4. Водная и Воздушная доски

WATER & AIR BOARDS
 (Q) SHOWS KNIGHTS MOVES FROM EARTH SQ.
 OF THE CENTRAL 16. (S) = MOVES FROM ARIES SQ.

				(♄)		(♈)	
			(♁)				(♁)
		△		△	(♁)		
	(♎)		(♁)		(♎)		(♁)
			(♁)	(♁)		(♁)	
	(♁)				(♁)		
		(♁)		(♎)			

1. Водная и Воздушная доски
2. Водная и Воздушная доски
3. Ходы рыцаря с квадрата Земли из числа центральных 16-ти
4. Ходы рыцаря с квадрата Овна из числа центральных 16-ти

С 16 центральных квадратов рыцарь может атаковать 10 квадратов кардинальных и мутабельных знаков, но всего 6 квадратов, подчиненных знакам Керубим и стихиям. Это правило соблюдается на всех досках и объясняется расположением строк: верхняя и нижняя строки всегда относятся к знакам Керубим и стихиям, а две средние — к кардинальным и мутабельным знакам. Этим же объясняются и вышеизложенные правила, согласно которым в том или ином столбце количество атакуемых квадратов одних знаков утраиваются или удваиваются, а квадраты других знаков вовсе не попадают под удар.

Этот анализ возможных ходов рыцаря, занимающего один из 16 центральных квадратов, свидетельствует, что Скрижали Земли и Огня более сосредоточены и менее разбросаны, нежели Скрижали Воздуха и Воды.

На это же указывает и приведенная выше таблица возможных ходов рыцаря для каждого из знаков. Крайние числа для Скрижалей Воздуха и Воды — 24 и 18, а для Скрижалей Земли и Огня — 23 и 19.

Если рассмотреть аналогичным образом возможные ходы рыцаря на оставшиеся 48 квадратов, выявится та же закономерность, а именно — большая сосредоточенность досок Земли и Огня в сравнении с Водой и Воздухом. Однако различие это наблюдается лишь в крайних рядах.

28 квадратов, расположенных по краю, рыцарь может атаковать в общей сложности 96 ходами.

20 квадратов вторых рядов рыцарь может атаковать 112 ходами.

16 центральных квадратов рыцарь может атаковать 128 ходами.

Рыцари, или огненные части стихий, вступают между собой в яростные стычки во владениях всех четырех игроков и сильны в атаке при любых обстоятельствах. Как и огонь, они преодолевают любые препятствия на своем пути, а рисунок их движения подобен вздымающимся и колеблющимся языкам пламени, ибо с каждым ходом они устремляются одновременно и по диагонали, и по горизонтали или вертикали. В рыцарях заключены потенциальные силы других фигур. По собственной же силе они подобны Королю Таро и Хокме. В них отображаются силы АББА, тогда как королевы в этой системе представляют силы мира Брия.

Королевы, или водные части стихий, никогда не сталкиваются друг с другом: рисунок их движения подобен волнам, и каждая королева следует собственной волне, не пересекающейся с остальными. Однако ходы ее подчинены заданной схеме: королева не может покинуть свои владения и вторгнуться на квадраты других королев. Подобно Огню, Вода преодолевает на своем пути любые преграды и может двигаться как по диагонали, так и по горизонтали или вертикали, а следовательно, заключает в себе потенциальные силы Воздуха и Земли. Шахматные королевы соответствуют Королевам Таро и Бине. Они суть АЙМА и Брия.

Епископы точны и легки, они движутся стремительно, но вынуждены останавливаться, встретившись с преградой. С епископами противника они не сталкиваются. Дружественные фигуры Воздуха поддерживают друг друга и в нападении, и в защите, но туда, где действуют активные воздушные фигуры, пассивным доступ закрыт. Епископы представляют силы Рыцарей Таро и Йециры — СЫНА.

Башни — это могучие и устойчивые силы Пажа. Вступая в действие после трех предшествующих фигур, они способны явить поистине великую мощь. Иначе говоря, башни входят в полную силу лишь после того, как оказываются поглощены и уравновешены, то есть убраны с доски, Огонь, Вода и Воздух. Но горе тому, кто воззовет к этим символам могучих сил раньше времени.

БАШНЯ

Эта фигура движется по столбцам и строкам. Ей доступны все квадраты доски, и она чрезвычайно сильна. Однако движения ее весьма тяжеловесны, и до тех пор, пока не отработаны силы других стихий, башне удастся совершить не так уж много ходов. Пока на доске в полной мере действуют силы Алеф, Мем и Шин, Башня очень уязвима, и защитить ее нелегко, если только она не остается в неподвижности, как прочный оплот обороны. Если же она по ошибке вступит в игру слишком рано, то почти наверняка падет жертвой более легких фигур, лучше приспособленных для нападения.

Лишь в том случае, если не удастся разрешить дело с помощью легких фигур и возникнет необходимость сражаться до конца, если силы Йециры и Брии в данной партии будут поглощены и уравновешены, то в схватку вступают могучие и тяжеловесные силы Азии, Паж Таро.

КОРОЛИ

Короли Воды и Земли исходно занимают квадраты системы Овна. Короли Воздуха и Огня исходно занимают квадраты системы Рака.

Если стихия первого игрока — Вода или Земля, то квадраты, на которых стоят короли, принадлежащие его и его союзнику, доступны для атаки епископам противной стороны. Если же стихия первого игрока — Воздух или Огонь, то вражеские епископы не могут атаковать его королей.

Шахматный король — это Туз Таро, и от действий короля, принадлежащего первому игроку, зависит расположение всех прочих сил на доске. Иными словами, с каждым своим ходом король создает новый вихрь силы, с которым должны прийти в соответствие действия всех остальных фигур.

О ХОДЕ ИГРЫ

Обратите внимание на то, к какой системе принадлежит квадрат Птаха. Ибо в том случае, если он относится к системе Овна, атак вражеских королев можно не опасаться, но зато ему будут

угрожать епископы противника. В этой ситуации атакующих фигур шесть: два епископа, два рыцаря и две башни. Следовательно, Воздух здесь силен в атаке, а Вода — слаба.

Если же квадрат Птаха принадлежит к системе Рака, то он находится под угрозой лобовой атаки со стороны одной из вражеских королев, но зато неуязвим для епископов. В этой ситуации атакующих фигур пять: королева, два рыцаря и две башни. Таким образом, Воздух здесь в атаке бессилён, но Вода сильна.

Если квадрат Птаха уязвим для вражеской королевы, то обороняющемуся игроку рекомендуется внимательно следить за ее перемещениями и помнить, что в такой ситуации сила ее существенно возрастает. Поэтому если возникнет вопрос о размене, то ради возможности снять эту королеву с доски следует без колебаний пожертвовать даже достаточно сильной фигурой — епископом или даже рыцарем.

СТАРШИЕ АРКАНЫ СИСТЕМЫ ОВНА

Овен — Император, Вождь среди Могучих.
Телец — Иерофант, Маг Вечных Богов.
Близнецы — Влюбленные, Оракулы Могучих Богов.
Весы — Правосудие, Дочь Владыки Истины.
Скорпион — Смерть, Дитя Великих Сил Преображения.
Стрелец — Умеренность, Дочь Примирителей.
Сатурн — Мир, Великий в Ночи Времени.
Вода — Повешенный, Дух Могучих Вод.

СТАРШИЕ АРКАНЫ СИСТЕМЫ РАКА

Рак — Колесница, Дитя Силы Вод.
Лев — Сила, Дочь Пылающего Меча.
Дева — Благоразумие⁹⁸, Пророк Богов.
Козерог — Дьявол, Владыка Врат Материи.
Водолей — Звезда, Дочь Тверди.
Рыбы — Луна, Владыка Прилива и Отлива.
Огонь — Суд, Дух Первозданного Огня.
Воздух — Шут, Дух Эфира.

Порядок соответствия фигур буквам YHVH определяет их относительную силу в нападении и защите:

Рыцарь — самый мощный в нападении.
Королева — сильнее в нападении, чем в защите.
Епископ — сильнее в защите, чем в нападении.
Ладья — самая мощная в защите.

Однако эти принципы применимы лишь в самом общем смысле, ибо каждая фигура может действовать как в атаке, так и в обороне, в зависимости от обстоятельств.

⁹⁸ Вариант названия карты Отшельник. — *Примеч. перев.*

ЧИСЛОВАЯ СТРУКТУРА ЕНОХИАНСКОЙ СИСТЕМЫ

Дэвид Аллен Хульс

1. ЕНОХИАНСКИЕ ЧИСЛА, СОДЕРЖАЩИЕСЯ В КЛИЧАХ

В енохианском языке каждая буква обозначает не только фонему, но и число. По фонетическому составу енохианский алфавит подобен древнегреческому, по порядку букв — ивриту, а по числовым соответствиям — санскриту. Сам язык представляет собой некий сплав древнееврейского, древнегреческого, английского и латыни, приправленный элементами таких экзотических языков, как древнеегипетский, коптский и санскрит. Прежде всего необходимо помнить, что это язык искусственный. Он предполагает некоторые грамматические правила, однако не имеет логически связного синтаксиса. Числовую систему енохианского языка можно реконструировать на основе текстов 48 Кличей, извлеченных из записей Джона Ди и вошедших в материалы Ордена Золотой Зари. Принцип кодировки неочевиден, поскольку в большинстве случаев для обозначения чисел используются неправильные буквы, однако имеются ключи, позволяющие расшифровать этот код.

В текстах 48 Кличей буквы используются для обозначения чисел 63 раза. Среди них обнаруживается 13 подсказок, делающих возможным расшифровку енохианского кода. Восемь из этих подсказок проясняют вопрос о правильном соответствии чисел буквам. Девятая подсказка указывает на то, какой буквой заканчивается енохианский алфавит. Десятая связана с «невидимой», или «нечитаемой», буквой енохианской системы, соответствующей 19-му Енохианскому Кличу — Кличу, который предназначен для исследования Тридцати Эфиров. Одиннадцатая подсказка служит подтверждением десятой, относящейся к невидимой букве. Двенадцатая намекает на базовую структуру Таро, определившую количество букв в енохианской системе. Тринадцатая подсказка свидетельствует о влиянии иврита на маскировочное числовое значение буквы L (единица).

Далее следуют 63 случая закодированного употребления енохианских букв как обозначений чисел в текстах 48 Кличей.

Первый Клич

Числа не встречаются.

Второй Клич

VIU — второй

L — первый

L — первый

Третий Клич

OS — двенадцать

NORZ — шесть

LI — первый

OS — двенадцать

CLA — четыре, пять и шесть

Четвертый Клич

PD — тридцать три

VIU — второй

MAPM — 9639

L — 1

LO — первый

CLA — четыре, пять и шесть

Пятый Клич

D — третий
AF — девятнадцать
L — первый
VIU — второй
PEOAL — 69636
ULS — последние
L — один

Шестой Клич

S — четвертый
EM — девять
ACAM — 7, 6, 9, 9
VIU — второй
D — третий

Седьмой Клич

NI — 28
D — третий
ES — четвертый

Восьмой Клич

LO — первый
PI — третий
OX — 26

Девятый Клич

P — восемь
OLANI — два
OBZA — половина
CIAL — 9996

Десятый Клич

OP — 22
DAOX — 5678
OL — 24-й
EORS — сто
MATB — тысяча
L — один
MATB — тысяча

Одиннадцатый Клич

O — пять
GA — 31

Двенадцатый Клич

OB — 28
MIAN — 3663

Тринадцатый Клич

UX — 42
AFFA — пустой

Четырнадцатый Клич

OL — 24

QUAR — 1636

Пятнадцатый Клич

L — первый

DARG — 6739

Шестнадцатый Клич

VIU — второй

EMOD — 8763

Семнадцатый Клич

D — третий

TAXS — 7336

Восемнадцатый Клич

ERAN — 6332

Девятнадцатый Ключ (Ключ Тридцати Эфиров)

L — один

AG L — ни одного

L — один

SAGA — один

Из этих примеров явствует, что числа в текстах Кличей могут обозначаться двумя основными способами:

- а) для обозначения чисел используются буквы; каждая буква алфавита при этом соответствует определенному числу; и
- б) для обозначения чисел используются целые слова — имена числительные.

Непосредственным образцом для необычной системы буквенного обозначения чисел в текстах кличей служит санскритский алфавит. Древнееврейский, древнегреческий, арабский, коптский и латинский алфавиты играют вспомогательную роль; в них числовым соответствием любого данного слова является сумма числовых значений всех составляющих его букв. Однако санскритский алфавит, в отличие от них, позиционный: каждая буква слова обозначает не самостоятельное число, а только одну цифру в записи числа, соответствующего этому слову. Индийский математик Арьябхата в своем труде «Арьябхатия» (499 год н.э.) подробно разработал систему обозначения чисел буквами санскритского алфавита. Каждая буква слова в этой системе — один разряд в десятичной записи числа; к примеру, трехбуквенным словом обозначается трехзначное число, и так далее. Эта система алфавитной кодировки, в высшей степени поэтичная и сложная, именовалась катапая⁹⁹. (Более подробное ее описание см. в части III настоящего эссе.) Такой же способ записи чисел используется в 48 Енохианских Кличах.

Из шестидесяти трех чисел, упоминающихся в Кличах, с помощью этой цифровой системы записано тридцать два:

⁹⁹ От названий первых четырех санскритских букв — ka, ta, pa и ya, — имеющих одно и то же цифровое соответствие — 1. — *Примеч. перев.*

L — 1 (Клич 4, 5, 10 и дважды — Клич 19)
OS — 12 (Клич 3 — дважды)
CLA — 456 (Клич 3 и 4)
PD — 33 (Клич 4)
MAPM — 9639 (Клич 5)
AF — 19 (Клич 5)
PEOAL — 69636 (Клич 5)
ACAM — 7699 (Клич 6)
NI — 28 (Клич 7)
OX — 26 (Клич 8)
P — 8 (Клич 9)
CIAL — 9996 (Клич 9)
OP — 22 (Клич 10)
DAOX — 5618 (Клич 10)
O — 5 (Клич 11)
GA — 31 (Клич 11)
OB — 28 (Клич 12)
MIAN — 3663 (Клич 12)
UX — 42 (Клич 13)
OL — 24 (Клич 10 и 14)
QUAR — 1636 (Клич 14)
DARG — 6739 (Клич 15)
EMOD — 8763 (Клич 16)
TAXS — 7336 (Клич 17)
ERAN — 6332 (Клич 18)

Большая часть вышеприведенных соответствий замаскирована, так как одной и той же букве приписывается несколько числовых значений. Рассмотрим, к примеру, употребление буквы **A** (в алфавите носящей название «Un») для записи чисел:

A = 1 в **AF** и **GA**,
A = 3 в **ERAN**, **TAXS**, **PEOAL** и **QUAR**,
A = 6 в **CLA**, **MAPM**, **DAOX** и **MIAN**,
A = 7 в **ACAM** и **DARG**,
A = 9 в **CIAL** и **ACAM**.

Правильное соответствие буквы **A** — 1, как в **AF** и **GA**, а все остальные значения — маскировочные. Среди 32 случаев буквенного обозначения разрядов в десятичной записи встречается всего восемь правильных соответствий. С помощью этих восьми подсказок можно реконструировать подлинный числовой код енохианского языка. При тщательном анализе обнаруживается следующее.

1) **AF** = 19 (Клич 5)

В буквосочетании **AF**, обозначающем число 19, буква **A** правильно соотнесена с числом 1, что вызывает ассоциации с буквой Алеф в иврите и греческой Альфой. В свете этой подсказки первой буквой енохианского алфавита следует признать именно Un (**A**), а не Pe (**B**), как полагал Мазерс. (Стоит отметить, что Un — это латинский корень со значением «один», как в **UNUS**, **UNA**, **UNUM**¹⁰⁰). Однако истинное числовое значение буквы **F** замаскировано: здесь она использована для обозначения числа 9. Изучив все случаи использования букв в качестве цифр в текстах Кличей, мы увидим, что среди этих цифр ни разу не встречается 0. Следовательно, **F**,

¹⁰⁰ «Один, одна, одно» (лат.). — Примеч. перев.

замаскированная под цифру 9, по соседству с единицей, верно обозначенной буквой А, указывает на верхний предел этого цифрового кода, а именно: не от 1 до (1)0, а от 1 до 9. В пользу такой интерпретации говорит и тот факт, что слово **AFFA** означает «пустой».

2) **GA** = 31 (Клич 11).

GA как число 31 — единственная верная пара букв, использованных для обозначения цифр в 48 Кличах. Это соответствие указывает на то, что порядок енохианского алфавита ближе к греко-семитскому, где буква G занимает третью позицию (Гамма, Гимел = 3), а не седьмую, как в латинском и большинстве европейских языков. Кроме того, соответствием буквы А цифре 1 в **GA** подкрепляется указание на то, что и в **AF** аналогичное соответствие верно.

3) **OS** = 12 (Клич 3).

В буквосочетании **OS**, дважды встречающемся в Третьем Кличе как обозначение числа 12, буква S верно поставлена в соответствие цифре 2. Эта подсказка чрезвычайно ценна, поскольку благодаря ей становится очевидно, что прототипом енохианской буквы S является скорее греческая Сигма, соответствующая числу 2(00), нежели еврейские буквы Шин — 3(00) или Самех 6(0).

4) **OX** = 26 (Клич 8).

В буквосочетании **OX**, обозначающем число 26, буква X верно поставлена в соответствие цифре 6, однако буква O замаскирована под двойку (как и в **OS**, где буква O также служит неверным обозначением цифры 2). Если бы енохианский алфавит строился по модели древнееврейского, то, в свете этой подсказки, енохианской букве X соответствовала бы Самех, имеющая числовое значение 6(0). Однако буква X в иврите отсутствует, а, следовательно, фонетической моделью для енохианского служит греческий язык, и рассматриваемая буква соответствует греческой Кси с числовым значением 6(0).

5) **DAOX** = 5678 (Ключ 10).

DAOX как последовательность цифр 5678, в сочетании с **OS** и **OX** позволяет прояснить цифровое соответствие буквы O. В **DAOX** эта буква обозначает цифру 7, и это — верное соответствие, в отличие от 2 в **OS** и **OX**. Следовательно, прототипом енохианской O являются греческая буква Омикрон с числовым значением 7(0) и еврейская Айн с тем же числовым значением.

6) **UX** = 42 (Ключ 13).

Буквосочетание **UX**, обозначающее число 42, помогает установить, какой буквой завершается енохианский алфавит. Если **AF** послужило указанием на А как начальную букву енохианского алфавита, то **UX** свидетельствует о том, что последней буквой этого алфавита является U, обозначающая цифру 4. Прототипом для U как цифры 4 служит греческая буква Ипсилон с числовым значением 4(00), соответствующим также числу буквы Тав (400), завершающей древнееврейский алфавит. Здесь содержится четкое указание на истинную структуру енохианского языка: его фонетика основана на древнегреческой модели, а порядок букв алфавита — на древнееврейской. Следовательно, енохианский алфавит завершается буквой U — аналогом греческого Ипсилона, соответствующего еврейской Тав, — а не каким-либо соответствием греческой Омеге. Дополнительным тому подтверждением служит буква X, входящая в сочетание **UX**. Хотя здесь X замаскирована под цифру 2 (истинное ее соответствие — 6, как в **OX**), самым своим начертанием она напоминает крест — форму древнееврейской буквы Тав. Связь ее с U как обозначением четверки, становится дополнительным указанием на то, что U занимает место Тав — как последняя, 21-я буквой енохианского алфавита. Стоит отметить также, что буква Тав соответствует 21-му Ключу Таро.

7) **P** = 8 (Ключ 9).

P, обозначающая число 8, — единственная во всем тексте изолированная буква с верным цифровым соответствием. Наряду с **X**, обозначающей 6 (из **OX**), и **O** обозначающей 7 (из **DAOX**), она подкрепляет гипотезу греческой фонетической модели: **X** = 6, как Кси; **O** = 7, как Омикрон; **P** = 8, как Пи.

8) **OP** = 22 (Клич 10).

OP, якобы обозначающее 22, — это пример полностью замаскированного числа. Ни **O**, ни **P** в действительности не соответствуют двойке. Однако **O** верно использовано в качестве цифры 7 в **DAOX**=5678, а **P** — в качестве цифры 8 в **P**=8. Таким образом, **OP** в действительности соответствует не 22, а 78. Карт Таро в общей сложности 78, а 22 из них представляют собой символические каббалистические изображения букв еврейского алфавита. Два эти числа — 22 и 78 — суть маскировочное и истинное значение буквосочетания **OP**. Эта ассоциация с Таро наводит на мысль о последовательности чисел от 0 до 21, в которой пронумерованы 22 карты Старших арканов Таро. Это и есть эзотерическая основа енохианского алфавита: 22 буквы, из которых 21 явлена, а 1 скрыта, «невидима». Кроме того, выявленная благодаря этой подсказке связь между енохианским алфавитом и Таро позволяет провести параллель между енохианской буквой **Un** (**A**) и Нулевым Арканом (Шут), а также между енохианской буквой **Vau** (**U**) и 21-м Арканом (Мир). Прототипом скрытой, «невидимой» енохианской буквы является греческая Тета, соответствующая еврейской Тет и 8-му Аркану (Сила в Таро Золотой Зари).

(Подробнее о «пропущенной», «невидимой» букве см. ниже, в разделе, посвященном разбору подсказки **AFFA**.)

Помимо обозначения цифр буквами, в енохианских текстах содержатся также описательные названия чисел, то есть имена числительные. В 48 Кличах подобные слова встречаются 31 раз:

VIU — второй (Кличи 2, 4, 5, 6 и 16)
L — первый (Клич 2 — дважды и Кличи 5 и 15)
NORZ — шесть (Клич 3)
LI — первый (Клич 3)
LO — первый (Кличи 4 и 8)
D — третий (Кличи 5, 6, 7 и 17)
LA — первый (Клич 5)
ULS — последние (Клич 5)
S — четвертый (Клич 6)
EM — девятый (Клич 6)
ES — четвертый (Клич 7)
PI — третий (Клич 8)
OLANI — два (Клич 9)
OBZA — половина (Клич 9)
EORS — сто (Клич 10)
MATB — тысяча (Клич 10 — дважды)
AFFA — пустой (Клич 19)
AG L — ни одного (Клич 19)
SAGA — один (Клич 19)

Среди этих описательных терминов можно обнаружить еще четыре существенные подсказки и одну дополнительную. Четыре основные подсказки таковы:

1) **ULS** — «последние» (Клич 5).

Слово **ULS**, означающее «последние», подкрепляет гипотезу о том, что последняя буква енохианского алфавита — буква **U** (**Vau**). Ибо это слово начинается именно с буквы **U** (**Vau**) — «Омеги» енохианского языка. Хотя енохианское название этой буквы, **Vau**, напоминает о

еврейской Вав, в действительности ее прототипом является греческий Ипсилон, как мы установили благодаря подсказке **UX**. Эта енохианская буква также транслитерируется на английский как **V** или **W**. Но в обоих случаях — и с **UX**, и с **ULS** — Ди предпочел вариант транслитерации **U**, лишней раз указывающий на соответствие Ипсилону.

В поддержку этой гипотезы можно привести еще одно енохианское слово, а именно — **VIU**, означающее «второй» и встречающееся во втором, четвертом, пятом, шестом и шестнадцатом Кличах. В символическом смысле «второй» можно истолковать как «не первый», то есть «последний». Таким образом, двоякая транслитерация **Vau** как **V** и **U** в пределах одного слова со значением «второй» служит еще одним подтверждением того, что именно **Vau** — последняя буква енохианского алфавита.

2) **AFFA** — «пустой» («нуль», «ничто») (Клич 13).

Слово **AFFA** фигурирует в 13-м Кличе со значением «пустой». Оно состоит из буквосочетания **AF** (см. выше), записанного сперва слева направо, а затем — справа налево. В тексте **AF** обозначает число 19, хотя соответствие **F** цифре 9 неверно. Однако ввиду того, что **AFFA** означает «пустой», соотнесение **F** с цифрой 9 в **AF** можно истолковать как указание на то, что 9-я позиция в енохианском алфавите пуста. Именно 9-ю позицию в нашей греко-семитской модели занимает Тета или Тет, имеющая числовое значение 9 (и соответствующая 19-му пути Древа Жизни).

В греческом алфавите после числа 5 (Эпсилон) сразу идет 7 (Дзета), а позиция для числа 6 остается незанятой. В глубокой древности на этой 6-й позиции стояла буква Дигамма, имевшая числовое значение 6, но впоследствии вышедшая из употребления. Христианская традиция связывает эту утраченную 6-ю букву с метками Каина и Зверя Апокалипсиса. В поддержку такого соотнесения приводится 18-й стих 13-й главы Апокалипсиса — единственный случай, когда в Новом Завете для обозначения числа 6 употребляется Дигамма (в записанном буквами числе 666 — Хи-Кси-Дигамма).

В енохианском алфавите буква для числа 6 имеется (это **F**, встречающаяся в сочетаниях **AF** и **AFFA**), но зато нет буквы для 9-й позиции в алфавите. Эта недостающая енохианская буква соответствует греческой букве Тета с числовым значением 9.

Для чего же в структуру енохианского алфавита была включена «пропущенная» буква, обозначающая число 9 и соответствующая греческой Тете? Во-первых для того, чтобы общее число букв (включая и пропущенную) составило 22, по числу двадцати двух Старших арканов Таро. А во-вторых, страх Божий требовал с особым почтением относиться к некой «незримой» букве, соответствующей «незримому» же 19-му Кличу, соотносящемуся с самим Божеством. Ибо ангелы сообщили Джону Ди, что енохианские буквы в количестве двадцати одной представляют лишь слуг царя, но не самого царя. Здесь можно усмотреть параллель с традиционным для иудаизма благоговением и страхом перед Тетраграмматоном, ибо Тета, соответствующая пустой 9-й позиции енохианского алфавита, — это первая буква греческого слова **Theos**, означающего «Бог». Таким образом, начальная буква имени Бога, Тета, в енохианском языке предстает как некое неизреченное, незримое и немислимое понятие.

3) **EM** — «девять» (Клич 6)

EM — это имя числительное со значением «девять». По греческой фонетической системе **E** имеет числовое значение 5, а **M** — 4(0). Если прочитать **EM** как цифровую запись, то оно будет обозначать число 54, однако $5+4=9$. Девять — это число «недостающей» енохианской буквы, соответствующей буквам Тета и Тет, а буква Тет — это 19-й путь Древа Жизни, соединяющий друг с другом 4-ю и 5-ю сефирот ($4=M$, $5=E$).

4) **D** — «третий» (Кличи 5, 6, 7, 17).

D — это имя числительное со значением «третий». Хотя в енохианской системе **D** имеет числовое значение 4 (по аналогии с буквами Дельта и Далет), в Таро ей соответствует 3-й Ключ — Императрица. Следовательно, **D** как слово со значением «третий» подкрепляет систему

параллелей между енохианским алфавитом и Таро. Дополнительное свидетельство в поддержку этой гипотезы дает буквосочетание **OP**, обозначающее одновременно числа 22 и 78.

В дополнение к рассмотренным 12 подсказкам, позволяющим выявить греко-семитскую структуру енохианского языка, имеется еще одно, последнее указание, связанное с маскировочным использованием енохианской буквы **L** в качестве числа 1. В этом значении буква **L** встречается в текстах 48 Кличей 16 раз:

L — 1 (Кличи 4, 5 и 10, Клич 19 — дважды)

L — «первый» (Клич 2 — дважды, Кличи 5 и 15)

LI — «первый» (Клич 3)

LO — «первый» (Кличи 4, 8)

LA — «первый» (Клич 5)

EL — «первый» (Клич 6)

AG L — «ни одного» (Клич 19)

LL — имя первого Эфира

Цифровой код енохианской буквы **L** — 3, по образцу греческой Лямбды и еврейской Ламед, имеющих числовое соответствие 3(0). Однако ее маскировочное употребление в значении 1 соотносится с различными каббалистическими формулировками, включающими понятие единичности.

Например, древнееврейские слова, включающие букву **L**:

(A)**L** — единый закон, единая власть, единая сила.

L(A) — отрицание, ничто, пустота.

(A)**L**(P) — Алеф, первая буква алфавита.

(A)**L**(HIM) — Элохим, первое из имен Бога, упомянутых в Торе.

L(ILITh) — первая жена Адама.

Схожие ассоциации буква **L** имеет в древнегреческом языке:

L(OGOS) — слово, прозвучавшее в начале Творения.

Таким образом, употребление буквы **L** в качестве единицы, будучи маскировочным, тем не менее, служит дополнительным указанием на то, что в основе енохианского языка лежит греко-семитская модель.

На основе перечисленных 13 подсказок можно полностью реконструировать числовую систему енохианского языка.

1) Расположение 21 буквы енохианского алфавита соответствует греческой фонетической модели.

2) Это расположение соотносится с 22 буквами древнееврейского алфавита, имеющими числовые значения от 1 (Алеф, Альфа и Un) до 400 (Тав, Ипсилон и Vau).

3) Из этих 22-х букв в енохианском алфавите недостает одной. Пропуск располагается на 9-й позиции, на месте греческой буквы Тета.

4) Числовые значения енохианских букв соответствуют числовым значениям букв греческого алфавита. Древнееврейскую модель приходится свести к рядам чисел от 1 до 9. Для этого енохианский алфавит распределяется по ячейкам таблицы, используемой в Каббале Девяти Палат (AIQ BKR). Благодаря этому устраняются все нули и енохианские буквы становятся возможным использовать как цифры для записи составных чисел. Таким образом, енохианские буквы имеют следующие числовые значения:

1	2	3	4	5	6	7	8	9
<u>A</u>	B	<u>G</u>	<u>D</u>	<u>E</u>	<u>F</u>	Z	H	
<u>I</u>	C	<u>L</u>	<u>M</u>	<u>N</u>	<u>X</u>	O	P	Q
R	<u>S</u>	T	<u>U</u>					

Подчеркнутые буквы получены из подсказок, содержащихся в 48 Кликах. Обратите внимание на то, что первый столбец полученного алфавитного кода составляет слово AIR (Aire, «Воздух», — вариант енохианского термина Aethyr, «Эфир»).

Второй код енохианского языка выводится из приведенной таблицы соответствий. Каждой из 21 букв енохианского алфавита можно приписать числовое значение соответствующей греческой или еврейской буквы. В результате числовое соответствие любого енохианского слова будет устанавливаться путем сложения числовых значений всех его букв. Далее в таблице сведены два кода енохианского языка — основной и дополнительный, указаны параллели греческим и еврейским буквам и картам Таро, а также астрологические соответствия, полученные из этих параллелей.

Буква енохианского алфавита	Транслитерация	Цифровой код	Дополнительный код	Греческий прототип	Аркан Таро	Еврейский прототип	Астрологическое соответствие
Un	A	1	1	Альфа	0	Алеф	Воздух
Pe	B	2	2	Бета	1	Бет	Меркурий
Ged	G	3	3	Гамма	2	Гимел	Луна
Gal	D	4	4	Дельта	3	Далет	Венера
Graph	E	5	5	Эпсилон	4	Хе	Овен
Orth	F	6	6	Дигамма	5	Вав	Телец
Seph	Z	7	7	Дзета	6	Зайин	Близнецы
Na-hath	H	8	8	Эта	7	Хет	Рак
Пропущенная, «невидимая» енохианская буква				Тета	8	Тет	Лев
Gon	I, J, Y	1	10	Йота	9	Йод	Дева
Veh	C, K	2	20	Каппа	10	Каф	Юпитер
Ur	L	3	30	Лямбда	11	Ламед	Весы
Tal	M	4	40	Мю	12	Мем	Вода
Drun	N	5	50	Ню	13	Нун	Скорпион
Pal	X	6	60	Кси	14	Самех	Стрелец
Med	O	7	70	Омикрон	15	Айин	Козерог
Mals	P	8	80	Пи	16	Пе	Марс
Ger	Q	9	90	Коппа	17	Цадди	Водолей

Don	R	1	100	Po	18	Коф	Рыбы
Fam	S	2	200	Сигма	19	Реш	Солнце
Gisa	T	3	300	Тау	20	Шин	Огонь
Vau	U, V, W	4	400	Ипсилон	21	Тав	Сатурн (Земля)

Помимо числовых подсказок, обнаруженных в текстах Ключей, в поддержку греко-семитской модели енохианского языка свидетельствуют некоторые указания, оставленные в записках и сочинениях самого Джона Ди.

1) В своих дневниках Ди использовал в качестве подписи букву Дельта — четвертую букву греческого алфавита.

2) Тексты на енохианском языке читаются справа налево — так же, как и на древнееврейском (и так же, как на древнегреческом до 800 года до н.э.). Это отнюдь не признак демонического влияния, как предполагали некоторые, а свидетельство того, что Джон Ди стремился разработать ангельский язык по образцу древнееврейского. В Талмуде сказано, что ангелы говорят на древнееврейском, а в книге «Зогар» утверждается, что после смерти все мы будем говорить на едином ангельском языке.

3) Одна из енохианских священных книг Джона Ди получила название «Книга SOYGA». Ангел, диктовавший ее, заметил, что SOYGA не является прочитанным наоборот греческим словом, означающим «святой». Однако это лишь очередной случай маскировки. На самом деле слово SOYGA действительно представляет собой записанное справа налево греческое слово AGIOS, и в этом заключается очередное указание на греческий язык как прототип енохианского.

4) В енохианской космологии выделяется 30 Эфиров, или «Воздухов». Прообразом для этой системы, вне сомнения, послужили 30 Эонов, или Миров, коптской гностической космологии, которую в эпоху Ренессанса исследовал маг Джордано Бруно.

5) Название «енохианский» очевидным образом происходит от еврейского имени «Енох», которое в буквальном переводе означает «посвящать». В книге «Зогар» говорится, что Книга Еноха была дана Адаму в Эдемском саду, но после грехопадения отнята у падшего человека, и лишь Енох впоследствии сумел частично искупить грехи человечества и вернуть ее на землю. Магические труды Джона Ди представляли собой попытку вновь искупить людские грехи и возратить на землю первозданную енохианскую мудрость.

6) Енохианский ангел Madimi, беседовавший с Джоном Ди при посредничестве Эдварда Келли, 29 июня 1583 года послал Ди предостережение по поводу Келли, записанное по-гречески (на языке, которого Келли предположительно не знал). Рядом с этим «зашифрованным» предупреждением в дневнике Ди зарегистрирован обращенный к нему комментарий Келли: «Это на сирийском языке, вы этого не поймете». Сочетание двух этих записей дает точную модель, на которой основана эзотерическая структура енохианского языка: сочетание эллинистической и семитской каббалы.

7) Джон Ди рассчитал числовое соответствие еврейской транслитерации своего собственного имени, записанного буквами енохианского алфавита из «Voarchadumia» Пантея¹⁰¹. Не исключено, что этот ранний «ангельский» алфавит, основанный исключительно на древнееврейском, послужил Ди моделью для его версии енохианского письма. Воспользовавшись им, Джон Ди преобразовал свое имя¹⁰² в еврейское буквосочетание IAHN DAA. Числовое

¹⁰¹ Пантей (Pantheus), Иоганн Августин (расцвет 1517—1530) — немецкий алхимик, автор трактата «Voarchadumia против алхимии, искусства, кое надлежит отличить от высшей химии и премудрости». Неологизм Voarchadumia в заглавии трактата составлен из халдейских и древнееврейских корней и в целом переводится как «золото, дважды очищенное». Экземпляр книги Пантея с пометками Джона Ди ныне хранится в Британском музее. — *Примеч. перев.*

¹⁰² Англ. John Dee. — *Примеч. перев.*

значение IAHN — Джон — оказалось равным 66, а DAA — Ди — 6. Так с помощью этого кода Ди получил из собственного имени «число Зверя» — 666. Возможно, именно здесь кроется причина, по которой в магических квадратах Священного Стола Джона Ди встречается так много групп 666.¹⁰³

8) Ангельские скрижали, содержащие енохианскую систему Джона Ди, названы в совокупности величественным именем «Liber LOGAETH» — «Книга Божественной Речи». Это енохианское слово — LOGAETH — включает в себе идеальное описание двойственной греко-семитской модели всего языка. Ибо LOG (или LOGA) произведено от греческого LOGOS («творящее слово»), а AETH (или ETH) — от еврейского AVTh («буква алфавита»). Таким образом, LOGAETH — это не что иное, как символическое название греческой фонетической системы (LOGA), построенной по образцу еврейского алфавита (AETH).

II. ЧИСЛОВЫЕ СООТВЕТСТВИЯ ЕНОХИАНСКИХ БУКВ В СИСТЕМЕ ЗОЛОТОЙ ЗАРИ

Кроме вышеописанного, существует и еще один метод расшифровки числовых значений енохианских букв. Это система соответствий Золотой Зари, приведенная в «Книге Сосредоточения сил» и использованная Алистером Кроули в его исследованиях 30 Эфиров енохианской космологии (описанных в книге «Видение и Голос»).

В «Видении и Голосе» Кроули приведены еврейские буквы и астрологические понятия, соответствующие тридцати Кличам Эфиров. Комментируя свое видение 29-го Эфира, Кроули утверждает, что «великолепным толкованием служат геомантические соответствия буквам енохианского алфавита». В этом и заключается основа для соотнесения еврейского и енохианского алфавитов, использовавшаяся в системе Золотой Зари. В статье «Галисманы и сигилы», входящей в корпус материалов Золотой Зари, приводятся соответствия между 16-ю геомантическими фигурами и 16-ю избранными буквами енохианского алфавита. Соответствия эти таковы:

Енохианская буква	Транслитерация	Геомантическая фигура
MALS	P	POPULUS
UR	L	VIA
GED	G	FORTUNA MAJOR
CEPH	Z	FORTUNA MINOR
FAM	S	CONJUNCTIO
MED	O	PUELLA
DRUN	N	RUBEUS
GON	I, J, Y	ACQUISITIO
VAU	U, V, W	CARCER
TAL	M	TRISTITIA
DON	R	LAETITIA
ORTH	F	CAUDA DRACONIS
GISA	T	CAPUT DRACONIS
PE	B	PUER
UN	A	AMISSIO
GRAPH	E	ALBUS

Таким образом, 16 из 21-й буквы енохианского алфавита соотносится в магической системе Золотой Зари с 16-ю геомантическими фигурами. В другой таблице соответствий Золотой Зари,

¹⁰³ См. иллюстрацию в *Equinox*, Vol. 1, No. 7, p. 230. — Примеч. Д.А. Хульса.

которая приводится в примечаниях к «Книге Сосредоточения Сил», каждой из этих 16 «геомантических» букв приписывается еврейская буква, один из Старших арканов Таро и астрологический символ:

Енохианская буква	Геомантическая фигура	Знак зодиака или стихия	Еврейская буква	Числовое значение
P	POPULUS	Рак	Хет	8
L	VIA	Вода	Мем	40
G	FORTUNA MAJOR	Лев	Тет	9
Z	FORTUNA MINOR	Воздух	Алеф	1
S	CONJUNCTIO	Дева	Йод	10
O	PUELLA	Весы	Ламед	30
N	RUBEUS	Скорпион	Нун	50
I, J, Y	ACQUISITIO	Стрелец	Самех	60
U, V, W	CARCER	Козерог	Айин	70
M	TRISTITIA	Водолей	Цадди	90
R	LAETITIA	Рыбы	Коф	100
F	CAUDA DRACONIS	Огонь	Шин	300
T	CAPUT DRACONIS	Земля	Тав	400
B	PUER	Овен	Хе	5
A	AMISSIO	Телец	Вав	6
E	ALBUS	Близнецы	Зайин	7

В отличие от цифрового кода, скрытого в 48 Кличах, система параллелей между енохианским и еврейским алфавитами, принятая в Золотой Заре, опирается не на фонетику, а на геомантические соответствия, в основе своей стихийные.

Однако если из числовых значений, приведенных в этой таблице, убрать нули, а затем соотнести всю эту систему с цифровым кодом енохианских Кличей, то обнаружатся следующие созвучия:

- 1) **CLA** = 4, 5 и 6 (Клич 3 и 4); здесь правильное соответствие A=6;
- 2) **MARM** = 9639 (Клич 5); здесь правильные соответствия A=6 и M=9;
- 3) **ACAM** = 7699 (Клич 6); здесь правильное соответствие M=9;
- 4) **P** = 8 (Клич 9); здесь правильное соответствие P=8;
- 5) **OL** = 24 (Клич 10 и 14); здесь правильное соответствие L=4;
- 6) **MIAN** = 3663 (Клич 12); здесь правильные соответствия I=6 и A=6;
- 7) **DARG** = 6739 (Клич 15); здесь правильное соответствие G=9.

Кроули внес два изменения в вышеприведенную таблицу енохианских соответствий, принятых в Золотой Заре. Работая с этими соответствиями, он нередко менял местами Льва и Рака (два знака, находящиеся под управлением светил¹⁰⁴), а также Деву и Близнецов (два знака, подвластные Меркурию).

В системе Золотой Зари енохианский алфавит снабжен соответствиями не полностью. Пять букв остаются без соответствий. Обнаружив этот недостаток, Кроули дополнил таблицу пятью строками. При этом он следовал логике примечаний к «Книге Сосредоточения Сил». Поскольку геомантические соответствия по природе своей стихийны, Кроули предположил, что последние

¹⁰⁴ Светила — в астрологии: общее наименование для Солнца и Луны. — *Примеч. перев.*

пять енохианских букв должны соотноситься с пятью вершинами пентаграммы — символами пяти стихий. Предложенные им соответствия этих пяти букв таковы:

Енохианская буква	Стихия	Еврейская буква	Числовое значение
С (К)	Огонь	Шин	300
D	Дух	Далет или Алеф-Ламед	4 или 31
H	Воздух	Алеф	1
Q	Вода	Мем	40
X	Земля	Тав	400

После того, как Кроули разработал соответствия для оставшихся пяти букв, появилась возможность соотнести весь енохианский алфавит с числовыми значениями по еврейской модели. В результате получается следующая система:

СООТВЕТСТВИЯ ПО СИСТЕМЕ КРОУЛИ

Енохианская буква	Числовое значение
B	5
С (К)	300*
G	9
D	4 (или 31)*
F	300
A	6
E	7
M	90
I (J, Y)	60
H	1*
L	40
P	8
Q	40
N	50
X	400*
O	30
R	100
Z	1
U (V, W)	70
S	10
T	400

Астерисками помечены варианты, предложенные Кроули.

III. САНСКРИТСКИЙ ЦИФРОВОЙ КОД

Санскритский прототип енохианского кода, использованного в текстах Ключей, — это ведический цифровой код, или так называемый код *катапаядхи* (первые четыре буквы, Ка, Та, Ра и Ya, в этой системе имеют одно и то же цифровое соответствие — 1). Этот код служит ключом к системе соответствий между 50 буквами санскритского алфавита и 50 лепестками чакр. Цифровой код катапаядхи строится по следующим правилам:

1) 34 согласных буквы санскритского алфавита обозначают цифры от 0 до 9 как разряды в десятичной записи числа.

2) 16 гласных букв не имеют ни специальных числовых, ни позиционных значений.

3) Каждая согласная буква слова представляет позиционное значение (разряд) итогового числа.

4) Если две согласные в каком-либо слове идут подряд, то цифровое значение получает последняя согласная из пары.

5) Количество согласных (или пар согласных) в слове определяется количество разрядов, из которых состоит итоговое число, обозначенное данным словом. Так, все слова, включающие одну согласную, обозначают числа от 0 до 9; все слова, включающие 2 согласные, — числа от 10 до 99; все слова, включающие три согласные, — числа от 100 до 999, и так далее.

Числовые значения 34 согласных и соответствия 16 гласных санскритского алфавита таковы:

34 СОГЛАСНЫХ

Числовое значение	Санскритская буква	Лепесток чакры
1	Ka	1-й лепесток — анахата
1	<u>Ta</u>	11-й лепесток — анахата
1	Pa	9-й лепесток — манипура
1	Ya	4-й лепесток — свадхистхана
2	Kah	2-й лепесток — анахата
2	<u>Tha</u>	12-й лепесток — анахата
2	Pha	10-й лепесток — манипура
2	Ra	5-й лепесток — свадхистхана
3	Ga	3-й лепесток — анахата
3	<u>Da</u>	1-й лепесток — манипура
3	Va	1-й лепесток — свадхистхана
3	La	6-й лепесток — свадхистхана
4	Gha	4-й лепесток — анахата
4	Dha	2-й лепесток — манипура
4	Bha	2-й лепесток — свадхистхана
4	Va	1-й лепесток — муладхара
5	<u>Na</u>	5-й лепесток — анахата
5	<u>Na</u>	3-й лепесток — манипура
5	Ma	3-й лепесток — свадхистхана
5	<u>Ṣa</u>	2-й лепесток — муладхара
6	Ca	6-й лепесток — анахата
6	Ta	4-й лепесток — манипура
6	Sa	3-й лепесток — муладхара
7	Cha	7-й лепесток — анахата
7	Tha	5-й лепесток — манипура
7	Sa	4-й лепесток — муладхара
8	Ja	8-й лепесток — анахата
8	Da	6-й лепесток — манипура
8	Ha	1-й лепесток — аджна
9	Jha	9-й лепесток — анахата
9	Dha	7-й лепесток — манипура
0 (как обозначение разряда)	<u>Ṇa</u>	10-й лепесток — анахата
0 (как обозначение разряда)	Na	8-й лепесток — манипура
0 (как обозначение разряда)	Ksa	2-й лепесток — аджна

16 ГЛАСНЫХ

(числовых и позиционных значений не имеют)

Санскритская буква	Лепесток чакры
A	1-й лепесток — вишуддха
Ā	2-й лепесток — вишуддха
I	3-й лепесток — вишуддха
Ī	4-й лепесток — вишуддха
U	5-й лепесток — вишуддха
Ū	6-й лепесток — вишуддха
Ri	7-й лепесток — вишуддха
Rī	8-й лепесток — вишуддха
Li	9-й лепесток — вишуддха
Lī	10-й лепесток — вишуддха
E	11-й лепесток — вишуддха
Ai	12-й лепесток — вишуддха
O	13-й лепесток — вишуддха
Au	14-й лепесток — вишуддха
Am	15-й лепесток — вишуддха
Ah	16-й лепесток — вишуддха

Соответствия пятидесяти букв санскритского алфавита пятидесяти лепесткам чакр приведены по книге Артура Авалона «Змеиная сила», а сам цифровой код — по книге Джгадгуру Свами Шри Бхарати Кришны Тиртхаджи «Ведическая математика».

Sobam Ag Cormpo Crp L¹⁰⁵

СЛОВАРЬ ЕНОХИАНСКОГО ЯЗЫКА

А

Енохианское слово	Произношение		Английский перевод	Русский перевод
Aaf	А-аф	(A h-ahff)	Amongst	Среди, посреди
Aai (AAo)	А-а-и	(Ah-ah-ee)	Amongst	Среди, посреди
Aaiom	А-а-и-ом	(Ah-ah-ee-ohm)	Amongst us	Среди нас
Aala	А-а-ла	(Ah-ah-lah)	Placed you	Поместил вас
Abaivonin	А-ба-и-во-ни-ну	(Ah-bah-ee-voh-nee-noo)	Stooping Dragon	Дракон Пресмыкающийся
Abila (Apila)	А-би-ла	(Ah-bee-lah)	Liveth forever	Живет вечно
Aboapri	А-бо-а-пэ-ри	(Ah-boh-ah-pay-ree)	Let them serve you	Да служат вам
Abraassa	А-бра-а-эс-са	(Ah-brah-ah-ess-sah)	Provided	Дал, предоставил
Abrang	А-бра-ну-джи	(Ah-brah-noo-gee)	I have prepared	Я приготовил
ACAM	А-кам	(Ah-kahm)		7, 6, 9, 9
Adgt	А-да-джи-тэ	(Ah-dah-gee-tay)	Can	Мочь; иметь

¹⁰⁵ «Кого никто доселе не считал, кроме Единого», цитата из 4-го Ангельского Клича. — Примеч. перев.

				возможность; быть в состоянии
Adna	А-да-на	(Ah-dah-nah)	Obedience	Повиновение
Adohi	А-до-хи	(Ah-doh-hee)	Kingdom	Царство
Adoian	А-до-и-а-ну	(Ah-doh-ee-ah-noo)	Face	Лицо
Adphaht	А-да-пэ-ха-тэ	(Ah-dah-pay-hah-tay)	Unspeakable	Непроизносимый, неизреченный
Adroch	А-да-рок-хэ	(Ah-dah-rohk-hay)	Olive Mount	Оливковая гора
Adrpan	А-да-ра-па-ну	(Ah-dah-ra-pahn-noo)	Cast down	Низвергать
Af	А-эф	(Ah-eff)	Nineteen	Девятнадцать
Affa	А-эф-фа	(Ah-eff-fah)	Empty	Пустой
Ag	А-джи	(Ah-gee)	None, No	Ни одного; нет
Aglo	А-гло	(Ah-gloh)	In Thy	В Твоем
Alar	А-лар	(Ah-lahr)	Have set	Поставил, утвердил
Aldi	А-эль-ди	(Ah-el-dee)	Of gathering	Собрания (род.п. ед.ч.)
Aldon	А-эль-до-ну	(Ah-el-doh-noo)	Gather up; Gird	Собери; препоясай
Allar	А-эль-лар	(Ah-el-lahr)	Bind up	Повяжите
Am	А-эм	(Ah-em)	Beginning	Начало
Amipzi	А-ми-пэ-зод-и	(Ah-mee-pay-zoad-ee)	I fastened	Связал, укрепил
Amiram	А-ми-рам	(Ah-mee-rahm)	Yourselves	Вас
Amis	А-мис	(A h-meess)	End	Конец
Amma	А-эм-ма	(Ah-em-mah)	Cursed	Проклятый
Ananael	А-на-на-эль	(Ah-nah-nah-el)	Secret Wisdom	Тайная Мудрость
Anetab	А-нэ-таб	(Ah-nay-tahb)	In government	Владычеством
Angelard	А-ну-джи-лар-да	(Ah-nu-gee-lahr-dah)	His Thoughts	Его Помыслы
Aoiveae	А-о-и-вэ-а-э	(Ah-oh-ee-vay-ah-ay)	Stars	Звезды
Ar	А-рэ	(Ah-ray)	To Vanne	Осыпать, овеивать
Ar	А-рэ	(Ah-ray)	That (in order)	Дабы, чтобы
(Ar) Tabas	Та-бас	(Tah-bahs)	That govern	Кто правит
ARN	А-ра-ну	(Ah-rah-noo)	2 nd Aethyr	2-й Эфир
As	А-эс	(Ah-ess)	Was	Был
ASP	А-эс-пэ	(Ah-ess-pay)	21 st Aethyr	21-й Эфир
Aspt	А-эс-пэ-тэ	(Ah-ess-pay-tay)	Before	Прежде
Ath	А-тэ-хэ	(Ah-lay-hay)	Works	Труды
Atraah	А-тэ-ра-а-хэ	(Ah-tay-rah-ah)	Your girdles	Ваши пояса
Audcal	А-ва-да-каль	(Ah-vah-dah-kahl)	Mercury	Меркурий
Avavaco	А-ва-ва-ко	(Ah-vah-vah-koh)	Thunders of increase	Громы Преумножения
Avavox	А-ва-вокс	(Ah-vah-vohx)	His pomp	Его великолепие
Aviny	А-ви-ни	(Ah-vee-nee)	Millstones	Жернова
Aziagier	А-зод-и-а-джи-эр	(Ah-zoad-ee-ah-gee-ayr)	Harvest	Урожай
Aziazor	А-зод-и-а-зод-ор	(Ah-zoad-ee-ah-zoad-ohr)	Likeness	Подобие
Azieh	А-зод-и-эй	(Ah-zoad-ee-ay)	Whose hands	Чьи руки

В

Babage(n)	Ба-ба-гэ	(Bah-bah-gay)	South	Юг
-----------	----------	---------------	-------	----

Babalon(d)	Ба-ба-лон	(Bah-bah-lohn)	Wicked (harlot)	Грешник (блудница)
Baeouib	Ба-э-о-виб	(Bah-ay-oh-veeb)	Righteousness	Праведность
BAG	Ба-джи	(Bah-gee)	28 th Aethyr	28-й Эфир
Baghie	Ба-джи-хи-э	(Bah-gee-hee-ay)	Fury	Ярость
Bable(r)	Ба-бэ-лэ	(Bah-bay-lay)	For, Because, For Why?	Ибо, потому что; почему?
Bahal	Ба-ха-ла	(Bah-hah-lah)	Cried loudly	Громко крикнул
Balit	Ба-лит	(Bah-leet)	The Just	Справедливый, Праведный
Balt(an)	Ба-лэ-тэ	(Bah-lay-tay)	Justice	Справедливость, Правосудие
Baltim	Ба-лэ-тим	(Bah-lay-teem)	Extreme Justice	Высшее Правосудие; Страшный Суд
Baltoh	Ба-лэ-то	(Bah-lay-toh)	The Righteous	Праведный
Baltoha	Ба-лэ-то-ха	(Bah-lay-toh-hah)	For my own righteousness	Для моей праведности
Balye	Ба-ли-э	(Bah-lee-ay)	Salt	Соль
Balzarg	Ба-лэ-зод-ар- джи	(Bah-lay-zoad-ar- gee)	Stewards, Presidents	Наместники, управители
Bal-zizras	Ба-лэ Зод-и- зод-рас	(Bah-lay Zoad-ee- zoad-rahs)	Judgment	Суд
Bams	Бам-эс	(Bahm-ess)	Let them forget	Да забудут
Basgim	Бас-гим	(Bahs-geem)	Day	День
Bazm(elo)	Ба-зод-эм	(Bah-zoad-em)	Mid-day	Полдень
Bia(l)	Би-а	(Bee-ah)	Voices	Голоса
Biah	Би-а	(Bee-ah)	Stand	Стоять
Bien	Би-э-ну	(Bee-ay-nu)	My voice	Мой голос
Bigliad	Биг-ли-а-да	(Beeg-lee-ah-dah)	In our comforter	В нашем Утешителе
Blans	Бла-ну-эс	(Blah-noo-ess)	Harboured	Сокрытый
Blior	Бли-ор	(Blee-ohr)	Continual comforters	Неустанные утешители
Bliora	Бли-о-ра	(Blee-oh-rah)	Comfort	Утешение, покой
Bliorax	Бли-о-ракс	(Blee-oh-rahx)	Shall comfort	Утешат
Bliors	Бли-о-рэ-эс	(Blee-oh-ray-ess)	Our comfort	Наше утешение
Bogpa	Бо-джи-па	(Boh-gee-pah)	Reigneth	Царствует
Bolp	Бо-ла-пэ	(Boh-lah-pay)	Be thou	Будь
Boapis	Бо-о-пис	(Boh-oh-pees)	Let her serve them	Да служит она им
Bramg	Бэ-рэ-ми-джи	(Bay-ray-mee-gee)	Are prepared	Готовы
Branspg	Бэ-рэ-нес- джи	(Bay-ray-ness-gee)	Guard	Стража
Brgow	Бэ-р-го-ва	(Bay-rah-goh-vah)	Sleep	Спят, опочили
Brin	Бэ-рин	(Bay-reen)	Have	Иметь
Brint	Бэ-рин-тэ	(Bay-reen-tay)	Hast	Имеет
Busd	Бус-да	(Boos-dah)	Glory	Слава
Busdir	Бус-ди-рэ	(Boos-dee-ray)	Glory	Слава
Butmon	Бу-тэ-мон	(Boot-tay-mohn)	His mouth hath opened	Его уста отверзлись
Butmoni	Бу-тэ-мо-ни	(Boot-tay-moh-nee)	Their mouths	Их уста

С

C	Ка	(Kah)	Unto, with	К, с (предлог)
Cab	Ка-бэ	(Kah-bay)	Rod	Жезл
Cacacom	Ка-ка-ком	(Kah-kah-cohm)	Flourish	Цвести, процветать
Cacocasp	Ка-ко-кас-пэ	(Kah-koh-cahs-pay)	Another while	Другое же
Cafafm	Ка-фа-фам	(Kah-fah-fahm)	Their abiding	Их обиталище
Calz	Ка-ла-ход	(Kah-lah-zoad)	The firmament	Твердь
Cam(piao)	Ка-эм	(Kah-em)	While	В то время как
Camliax	Ка-эм-ли-акс	(Kah-em-lee-ahx)	Spake	Заговорил, молвил
Canal	Ка-на-ла	(Kah-nah-lah)	Workmen	Работники
Caosg(o)	Ка-о-эс-джи	(Kah-oh-ess-gee)	The Earth	Земля
Capimaon	Ка-пи-ма-о-ну	(Kah-pee-mah-oh-nu)	Numbers of Time	Исчисления времен
Capimi-ali	Ка-пи-ми а-ли	(Kah-pee-mee ah-lee)	Successively	Последовательно
Carbaf	Ка-рэ-баф	(Kah-ray-bahf)	Sink	Утонуть, <i>перен.</i> погнубнуть, сгинуть
Cars (Cors)	Ка-рэс	(Kah-ress)	Such	Такой
Casarm	Ка-са-рэм	(Kah-sah-raym)	To Whom	Кому, Коему
Casarman	Ка-са-рэ-ма-ну	(Kah-sah-ray-mah-nu)	Under whose	Под чьим
Casarmg	Ка-са-рэ-эм-джи	(Kah-sah-ray-em-gee)	To Whom	Кому, Коему
Ceph	Кэ-пэ-хэ	(Kay-pay-hay)	Title of letter Z	Название буквы Z
Chirlan	Ка-хи-рэ-ла-ну	(Kah-hee-ray-lah-nu)	Rejoiceth	Ликует, торжествует
Chis (или Chris)	Ка-хис	(Kah-hees)	Are	Они суть (мн. ч. 2-го л. от гл. «быть»)
Chisdao	Ка-хис-да-о	(Koh-hees-dah-oh)	Diamonds	Алмазы
Chiso	Ка-хи-со	(Kah-hee-soh)	Shall be	Будет, будут
CHR	Кэ-хэ-рэ	(Kay-hay-ray)	20 th Aethyr	20-й Эфир
Cial	Ки-а-ла	(Kee-ah-lah)		9, 9, 9, 6
Ciaosi	Ки-а-о-си	(Kee-ah-oh-see)	Terror	Ужас, страх
Cicle	Ки-ка-лэ	(Kee-kah-lay)	Mysteries of Creation	Тайны Сотворения
Cla	Ки-ла	(Kee-lah)		4, 5, 6
Cnila	Ка-ни-ла	(Kee-nu-lah)	Blood	Кровь
Coazior	Ко-а-зод-и-ор	(Koh-ah-zoad-ee-ohr)	Increase	Приумножится
Cocasb	Ко-ка-си-бэ	(Koh-kah-see-bay)	Time	Время
Colis	Ко-лис	(Koh-lees)	Making	Делая, делающий
Collal	Ко-ла-лаль	(Koh-lay-lahl)	Stones	Камни
Commah	Ком-мах	(Kohm-mah)	Bindeth, trussed together	Связывает, связанный
Como	Ко-мо	(Koh-moh)	A window	Окно
Comselh	Ком-сэ-лэ-хэ	(Kohm-say-lay-hay)	A circle	Круг
Conisbra	Ко-нис-бэ-ра	(Koh-nees-bay-rah)	The work of man	Труды человека
Const	Кон-эс-тэ	(Kohn-ess-tay)	Thunders	Громы

Cophan	Ко-пэ-ха-ну	(Koh-pay-hah-nu)	Lamentation	Стенания
Cor	Ко-рэ	(Koh-ray)	Number	Число, исчисление
Coraxo	Ко-ра-ксо	(Koh-rah-x-oh)	Thunders of judgment	Громы суда
Cordiziz	Ко-рэ-ди-зод-и-зод	(Koh-ray-dee-zoad-ee-zoad)	Reasonable creatures of earth, men	Разумные твари земные, люди
Cormp	Ко-рэ-эм-пэ	(Koh-ray-em-pay)	Numbered	Сочтены, исчислены
Cormp	Ко-рэ-эм-пэ	(Koh-ray-em-pay)	Hath yet numbered	Счел, исчислил
Cormpt	Ко-рэ-эм-пэ-тэ	(Koh-ray-em-pay-tay)	Be numbered	Быть сочтенным, быть исчисленным
Crcrg	Ка-рэ-ка-рэ-джи	(Kah-ray-kah-ray-gee)	Until	Пока не
Cri-mi	Ка-ри ми	(Kah-ree mee)	Praises	Хвалы
Cro-od-zi	Ко-ро о-да зод-и	(Koh-roh oh-dah zoad-ee)	The 2 nd Beginning	Второе Начало
C-rp (crip)	Ка Ар-пэ	(Kah Ar-pay)	But	Но

D

D (Dial)	Да	(Dah)	Third	Третий
Da	Да	(Dah)	There	Там, туда
Damploz	Да-мэ-пэ-ло-зод	(Dah-me-pay-loh-zoad)	Variety	Многообразие
DAOX	Да-окс	(Dah-oh-x)		5, 6, 7, 8
Darbs	Да-рэ-ба-эс	(Dah-ray-bah-ess)	Obey	Повиноваться, подчиняться
DARG	Да-рэ-джи	(Dah-ray-gee)		6, 7, 3, 9
Darr	Да-рэ-рэ	(Dar-ray-ray)	Philosopher's Stone	Философский Камень
Darsar	Да-рэ-сар	(Dah-ray-sahr)	Wherefore	Посему
Dax	Дакс	(Dahx)	Loins	Чресла
Dazis	Да-зод-ис	(Dah-zoad ees)	Their Heads	Их головы
De	Дэ	(Day)	Of	Об, из, от (<i>предлог</i>)
DEO	Дэ-о	(Day-oh)	7 th Aethyr	7-й Эфир
DES	Дэ-эс	(Day-ess)	26 th Aethyr	26-й Эфир
Diu	Ди-ва	(Dee-vah)	Angle	Угол
Dlafod	Да-ла-фо-да	(Dah-lah-foh-dah)	Sulphur	Сера
Dluga (Dlagar)	Да-лу-га	(Dah-loo-gah)	Giving	Дающий
Dlugam	Да-лу-гам	(Dah-loo-gahm)	Given	Данный
Dlugar	Да-лу-гар	(Dah-loo-gahr)	Gave them	Дал им
Do	До	(Doh)	In	В (<i>предлог</i>)
Doalim	До-а-лим	(Doh-ah-leem)	Sin	Грех
Dobix	До-бикс	(Doh-beex)	Fall	Упасть, пасть, рухнуть
Dodpal	До-да-па-эль	(Doh-dah-pah-el)	Let them vex	Пусть томятся
Dods	До-дас	(Doh-dahs)	Vexing	Томящий

Dodseh	До-да-сэ-хэ	(Doh-dah-say-hay)	Vexation	Томление
Dooain (или p)	До-о-а-и-ну	(Doh-oh-ah-ee-noo)	His name	Его имя
Don	До-ну	(Doh-noo)	Title of letter E (r)	Название буквы E (r)
Dorpha	До-рэ-пэ-ха	(Doh-ray-pay-hah)	Have looked about me	Огляделся вокруг
Dorphal	До-рэ-пэ-халь	(Doh-ray-pay-hahl)	Looking with gladness	Взирая с радостью
Dosig	До-си-джи	(Doh-see-gee)	Night	Ночь
Drilpi(a)	Да-ри-ла-па	(Dah-ree-lah-pah)	Great	Великий
Drix	Да-рикс	(Dah-ree-x)	Bring down	Привести
Droln	Да-ро-ла-ну	(Dah-roh-lah-noo)	Any	Любой, всякий; какой угодно
Ds	Да-эс	(Dah-ess)	Who, that, which	Кто; тот; который
Du-i-b (Duiv)	Ду-и-бэ	(Doo-ee-bay)	Into the third angle	В третий угол
Drun	Да-ру-ну	(Dah-roo-noo)	Title of letter N	Название буквы N

Е

Е	Э	(Ay)	I	Я
Eca	Э-ка	(Ay-kah)	Therefore	Посему, поэтому, следовательно
Ecron	Э-ка-ро-ну	(Ay-kah-roh-noo)	Praise	Хвала
Ed-nas	Э-да На-эс	(Ay-dah Nah-ess)	Receivers	Восприемники
Ef	Э-эф	(Ay-eff)	Visit us	Посетите нас
Efafage	Э-фа-фа-гэ	(Ay-fah-fah-gay)	Vials	Чаши, сосуды
El	Э-ла	(Ay-lah)	The same	Тот же самый
Elzap	Э-ла-зод-а-пэ	(Ay-lah-zoad-ah-pay)	Course	Ход, путь
Em	Э-ми	(Ay-mee)	Nine	Девять
Emod	Э-мо-да	(Ay-moh-dah)		8, 7, 6, 3
Emetgis	Э-мэ-тэ-джис	(Ay-may-tay-gees)	Seal	Печать
Emna	Э-мэ-на	(A y-mee-nah)	Herein	Здесь
Enay	Э-га-и	(Ay-nah-ee)	The Lord	Господь
Eors	Э-о-рэ-эс	(Ay-oh-ray-ess)	Thousand	Тысяча
Eran	Э-ра-ну	(Ay-rah-noo)		6332 (6322)
Erm	Э-рэ-мэ	(Ay-ray-mee)	Ark	Ковчег
Es	Э-эс	(Ay-ess)	Fourth	Четвертый
Esiasch	Э-си-а-эс-кэ-хэ	(A y-see-ar-ess-cha)	Brothers	Братья
Ethamz	Э-тэ-ха-мэ-зод	(Ay-tay-hah-me-zoad)	Are covered	Сокрыты, укрыты
Etharzi	Э-тэ-ха-рэ-зод-и	(Ay-tay-hah-ray-zoad-ee)	Peace	Мир, покой

Ф

F (или EF)	Эфф	(Eff)	Visit	Посетить
Fa-a-ip	Фа а и-пэ	(Fah ah ee-pay)	Your voices	Ваши голоса
Faboan	Фа-бо-а-ну	(Fah-boh-ah-noo)	Poison	Яд
Fafeh	Фа-фэ-хэ	(Fah-fay-hay)	Intent	Намерение
Fafen	Фа-фэ-ну	(Fah-fay-noo)	Your train	Ваша свита

Fam	Фа-ми	(Fah-mee)	Title of letter S	Название буквы S
Faod	Фа-о-да	(Fah-oh-dah)	The Beginning	Начало
Faonts	Фа-о-ну-тэ-эс	(Fah-oh-nu-tay-ess)	Dwelling (verb)	Обитая
Faorgt	Фа-ор-джи-тэ	(Fah-ohr-gee-tay)	Dwelling place	Обитель, обиталище
Fargt	Фа-рэ-джи-тэ	(Fah-ray-gee-tay)	Their dwelling places	Их обиталища
Farmz	Фа-рэ-ми-зод	(Fah-ray-mee-zoad)	Ye lifted up your voices	Вы возвысили ваши голоса
Faxs	Факс-эс	(Fahx-ess)		7336
Fifalz	Фи-фа-ла-зод	(Fee-fah-lah-zoad)	Weed out	Искоренить, истребить
Fifis	Фи-фи-эс	(Fee-fee-ess)	Execute	Вершить

G

G	Джи	(Gee)	With	С (<i>предлог</i>)
GA	Га	(Gab)		31
Gah	Га-хэ	(Gah-hay)	Spirits	Духи
Gal	Га-ла	(Gah-lah)	Title of letter D	Название буквы D
G-chis-ge	Ги Ка-хи-эс гэ	(Gee Kah- hee-ess gay)	Are not the	Не они ли
Ge	Джи-э	(Gee)	Is not	Не является
Ged	Гэ-да	(Gay-dah)	Title of letter G	Название буквы G
Ge-lad	Гэ И-а-да	(Gay Ee-ah- dah)	Our Lord and Master	Наш Господь и Владыка
Geobofal	Гэ-о-ба-фа-ла	(Gay-oh-bah- fah-lah)	Great Work	Великое Делание
Ger	Гэ-рэ	(Gay-ray)	Title of letter Q	Название буквы Q
Gigipah	Джи-джи-па-хэ	(Gee-gee- pah-hay)	Living Breath	Живое Дыхание, Живой Дух
Gisa	Джии-са	(Gee-sah)	Title of letter T	Название буквы T
Givi	Джи-ви	(Gee-vee)	Stronger	Сильнее
Gizyaz	Джи-зод-и-а- зод	(Gee-zoad-ee- ah-zoad)	Mighty Earthquakes	Могучие землетрясения
Gnau	Джи-на-и	(Gee-nah-ee)	Doth	Он делает
Gnetaab	Джи-нэ-та-а-бэ	(Gee-nay-tah- ah-bay)	Your Governments	Ваши владения
Gnonp	Джи-но-ну-пэ	(Gee-noh-nu- pay)	I garnished	Я украсил, я узнастил
Gohe Goho)	(или) Го-хэ	(Goh-hay)	Saith	Он говорит, он молвит
Gohia	Го-хи-а	(Goh-hee-ah)	We say	Мы говорим
Gohol	Го-хо-эль	(Goh-hoh-el)	Saying	Говоря
Goholor	Го-хо-лор	(Goh-hoh- lohr)	Lift up	Поднимитесь
Gohulim	Го-ху-лим	(Goh-hoo- leem)	It is said	Сказано
Gohus	Го-хус	(Goh-hoos)	I say	Я говорю
Gon	Го-ну	(Goh-noo)	Title of letter I	Название буквы I

Gono	Го-но	(Goh-noh)	Faith	Вера
Gosao	Го-са-о	(Goh-sah-oh)	Stranger	Незнакомец, неизвестный, неведомый
Graa	Джи-ра-а	(Gee-rah-ah)	Moon	Луна
Graa	Джи-ра-а	(Gee-rah-ah)	Marquises	Маркизы
Graph	Джи-ра-пэ-хэ	(Gee-rah-pay-hay)	Title of letter E	Название буквы E
Grosb	Джи-ро-эс-бэ	(Gee-roh-ess-bay)	Bitter Sting	Лютое Жало

Н

Hami	Ха-ми	(Hah-mee)	Creatures	Твари
Harg	Ха-рэ-джи	(Hah-ray-gee)	Hath planted	Насадил (о саде)
Hoath	Хо-а-тэ-хэ	(Hoh-ah-tay-hay)	True Worshipper	Верный почитатель
Holdo	Хо-ла-до	(Hoh-lah-doh)	Groaned aloud	Громко застонал
Hol-q	Хо-ла Ко	(Hoh-lah Koh)	Measureth (ed)	Измеряет (измерил)
Hom	Хо-ми	(Hoh-mee)	Liveth	Живет
Homil	Хо-ми-эль	(Hoh-mee-el)	True Ages	Истинные Века
Homin	Хо-ми-ну	(Hoh-mee-noo)	Age	Век
Hubai	Ху-ба-и	(Hoo-bah-ee)	Lanterns	Светочи, светильники
Hubar	Ху-ба-рэ	(Hoo-bah-ray)	Ever burning lamps	Неугасимые светочи
Hubard	Ху-ба-рэ-да	(Hoo-bah-ray-dah)	Living lamps	Живые светочи

И

I	И	(Ee)	Is	(Он) есть
Iad	И-а-да	(Ee-ih-dah)	God	Бог
Iadnah	И-а-да-на-хэ	(Ee-ih-dah-nah-hay)	Knowledge	Знание
Iadnamad	И-а-да-на-ма-да	(Ee-ah-dah-nah-mah-dah)	The undefiled knowledge	Неоскверненное знание
Iadpil	И-а-да-пи-эль	(Ee-ah-dah-pee-el)	Him	Его
Iaiadix	И-а-и-а-дикс	(Ee-ah-ee-ah-deex)	Honour	Слава, почести
Ia-ial	И-а и-а-эль	(Ee-ah ee-ah-el)	Conclude us	Признайте нас
Iaida	И-а-и-да	(Ee-ah-ee-dah)	The highest, most high	Всевышний, высочайший
Iaidon	И-а-и-до-ну	(Ee-ah-ee-	All-powerful	Всемогущий

		doh-noo)		
Ial	И-а-эль	(Ee-ah-el)	Burning	Горящий
Ialpirgah	И-а-эль-пи-рэ-га	(Ee-ah-el-pee-ray-gah)	Flames of the First Glory	Огни Первой Славы
Ialpon	И-а-эль-по-ну	(Ee-ah-el-poh-noo)	Burn	Горят
Ialpor	И-а-эльпо-рэ	(Ee-ah-el-poh-ray)	Flaming	Горящий, пламенеющий
Iaod (of)	И-а-о-да	(Ee-ah-oh-dah)	Beginning	Начало
Iarry	И-о-рэ-ри	(Ee-oh-ray-ree)	Providence	Промысел
ICH	И-ка-хэ	(Ee-kah-hay)	11 th Aethyr	11-й Эфир
Id	И-да	(Ee-dah)	Always	Всегда
Idoigo	И-до-и-го	(Ee-doh-ee-goh)	Him that Sitteth on the Holy Throne	Тот, кто восседает на Священном Престоле
Ieh	И-э-хэ	(Ee-ay-hay)	Art	(Ты) есть
Iehusoz	И-э-ху-со-зод	(Ee-ay-hoo-soh-zoad)	His mercies	Его милости
Iisonon	И-и-со-но-ну	(Ee-ee-soh-noh-noo)	Branches	Ветви
Ils	И-эль-эс	(Ee-el-ess)	O Thou	О, Ты
Ilsi	И-эль-си	(Ee-el-see)	Thee	Тебя, тобой
Im-va-mar	И-ми ва ма-рэ	(Ee-mee-vah-mah-ray)	Apply yourselves	Приклонитесь
Insi	И-ну-си	(Ee-noo-see)	Walkest	Ходит
Iod	И-о-да	(Ee-oh-dah)	Him	Его
Ioiad	И-о-и-о-да	(Ee-oh-ee-oh-dah)	Him that liveth forever	Того, кто живет вовеки
Ip	И-пэ	(Ee-pay)	Not	Не
Iпам	И-па-ми	(Ee-pah-mee)	Beginningless	Безначальный
Iпамис	И-па-мис	(Ee-pah-meets)	Endless	Бесконечный
Ipuran	И-пу-ра-ну	(Ee-poo-rah-noo)	Shall not see	Не увидят
Yolcam	И-о-эль-ка-ми	(Ee-oh-ol-kah-mee)	Bring forth	Рождайте, порождайте
Yolci	И-о-эль-ки	(Ee-oh-el-kee)	Bringeth forth	Рождает, порождает
Yor	И-о-рэ	(Ee-oh-ray)	Roll	Свиток
Yrpoil	И-ар-по-и-ла	(Ee-ar-poh-ec-lah)	Division	Разделение
Irgil	И-ар-джи-ла	(Ee-ar-gee-lah)	How many	Сколько, как много
Isro	И-эс-ро	(Ee-ess-roh)	Promise	Обещание
Iхомахип	И-экс-о-мокс-и-пэ	(Ee-x-oh-mohx-ee-pay)	Let her be known	Да будет она известна
Iza-zaz	И-зод-а зод-а-зод	(Ee-zoad-ah-zoad-ah-	Have framed within	Сотворило внутри

		zoad)		
Izizop	И-зод-и-зод-о-пэ	(Ee-zoad-ee-zoad-oh-pay)	From the highest vessels	Из высочайших сосудов

L

L (o) (a)	Ла	(Lab)	First, the first one	Первый
Laiad	Ла-и-а-да	(Lah-ee-ah-dah)	The Secrets of Truth	Тайны Истины
Lap	Ла-пэ	(Lah-pay)	For	Ибо
Larag	Ла-ра-джи	(Lah-rah-gee)	Neither	Ни
Las	Ла-эс	(Lah-ess)	Rich	Богатый
LEA	Ла-э-а	(Lah-ay-ah)	16 th Aethyr	16-й Эфир
Lel	Лэ-ла	(Lay-lah)	The same	Подобный, такой же
Levithmong	Леви-та-мон-джи	(Levee-tha-mon-gee)	The beasts of the field	Звери полевые
LIL	Ли-ла	(Lee-lah)	1 st Aethyr	1-й Эфир
Limlal	Ли-эм-ла-ла	(Lee-em-lah-lah)	His Treasure	Его Сокровище
LIN	Ли-ну	(Lee-noo)	22 nd Aethyr	22-й Эфир
LIT	Ли-тэ	(Lee-tay)	5 th Aethyr	5-й Эфир
LOE	Ло-э	(Loh-ay)	12 th Aethyr	12-й Эфир
Loholo (Sobolo)	Ло-хо-ло	(Loh-hoh-loh)	Shineth	Сияет
Lolcis	Ло-ла-ки-эс	(Loh-lah-kee-ess)	Buckles	Петли
Loncho	Ло-ну-ка-хо	(Loh-nu-kah-hoh)	Fall	Падет
Lon-doh	Ло-ну до-хэ	(Loh-noo doh)	Kingdoms	Царства
Lonsa (Lonshi)	Ло-ну-са	Loh-noo-sah)	Power	Власть, сила
Lonsh	Ло-ну-эс-хэ	(Loh-noo-ess-hay)	In power exalted	Вознесенный во власти
Lonshin	Ло-ну-эс-хи-ну	(Loh-noo-ess-hee-noo)	Their powers	Их силы
Lors-l-q	Ло-рэ-эс эль ко	(Loh-ray-ess el koh)	Flowers	Цветы
Lrasd	Эль-ра-эс-до	(El-rah-ess-doh)	To dispose	Дабы располагать
Lring	Эль-ри-ну-джи	(El-ree-nu-gee)	To stir up	Дабы возмущать, дабы разжигать
Lu	Лу	(Loo)	Not; nor	Не; ни
Lucal	Лу-ка-ла	(Loo-kah-lah)	The North	Север
Luciftian	Лу-ку-эф-ти-а-ну	(Loo-kee-eff-tee-ah-nu)	Ornaments of brightness	Сияющие уборы
Luciftias	Лу-ку-эф-ти-а-эс	(Loo-ku-eff-tee-ah-ess)	Brightness	Сияние
Lu-ia-he	Лу и-а хэ	(Loo ee-ah hay)	A Song of Honour	Песнь славы
Lulo	Лу-ло	(Loo-loh)	Tartar of Wine	Винный камень
Lusd(an)	Лу-эс-да	(Loo-ess-dah)	Feet	Стопы

Lusda	Лу-эс-да	(Loo-ess-dah)	Their feet	Их стопы
Lusdi	Лу-эс-ди	(Loo-ess-dee)	My feet	Мои стопы

М

Maasi	Ма-а-си	(Mah-ah-see)	Laid up	Приготовленные
Mad	Ма-да	(Mah-dah)	The same your God	Ваш Бог (тот же Бог, что и у вас)
Madrid	Ма-да-ри-да	(Mah-dah-ree-dah)	Iniquities	Беззакония, грехи
Madriiax	Ма-да-ри-и-акс	(Mad-dah-ree-ee-ahx)	O Ye Heavens	О, вы, Небеса
Malpirgi	Ма-ла-пи-ар-джи	(Mah-lah-pee-ar-gee)	Fires of life & increase	Огни жизни и преумножения
Malprg	Ма-ла-пи-ар-джи	(Mah-lah-pee-ar-gee)	Through-thrusting fire (of Fiery Darts)	Насквозь пронзающий пламень (Огненных Стрел)
Mals	Ма-ла-эс	(Mah-lah-ess)	Title of letter P	Название буквы P
Manin	Ма-ну-ну	(Mah-nu-nu)	In the Mind	В замыслах
Ma-of-fas	Ма оф фас	(Mah ohff fahs)	Not to be measured	Неизмеримый
Mapm	Ма-пэ-ми	(Mah-pay-mee)		9639
Marb	Ма-ар-бэ	(Mah-ah-bay)	According	Согласно (чему-л.)
Matorb	Ма-то-ар-бэ	(Mah-toh-ar-bay)	Echoing	Отдаваясь эхом
MAZ	Ма-зод	(Mah-zoad)	6 th Aethyr	6-й Эфир
Med	Мэ-да	(May-dah)	Title of letter O	Название буквы O
Miam	Ми-а-ми	(Mee-ah-mee)	Continuance	Протяженность, срок
Mian	Ми-а-ну	(Mee-ah-nu)		3663
Micalp	Ми-ка-эль-пэ	(Mee-kah-el-pay)	Mightier	Более сильный
Micalzo	Ми-ка-эль-зод-о	(Mee-kah-el-zoad-oh)	In Power	В силе
Micaolz	Ми-ка-о-эль-зод	(Mee-kah-oh-el-zoad)	Mighty	Сильный, могучий
Micma	Ми-ка-ма	(Mee-kah-mah)	Behold	Зри, узри
Miinoag	Ми-и-но-а-джи	(Mee-ee-noh-ah-gee)	Corners	Углы
Mir	Ми-рэ	(Mee-ray)	A torrent	Поток
Mirc	Ми-ар-ка	(Mee-ar-kah)	Upon	На (<i>предлог</i>)
z(Mnad)	Ми-на-да	(Mee-nah-dah)	Another	Другой
Molap	Мо-ла-пэ	(Moh-lah-pay)	Men	Люди
Molvi	Мо-ла-ви	(Moh-lah-vee)	Surges	Волны, приливы

Mom	Мо-ми	(Moh-mee)	Moss	Мох
Momaо	Мо-ма-о	(Moh-mah-oh)	The Crowns	Венцы, короны
Momar	Мо-ма-рэ	(Moh-mah-ray)	Shall be crowned	Будет увенчан
Monasci	Мо-на-эс-ки	(Moh-nah-ess-kee)	The Great Name	Великое Имя
Monons	Мо-но-ну-эс	(Moh-noh-noo-ess)	Heart	Сердце
Moоab	Мо-о-а-ба	(Moh-oh-ah-bah)	It repenteth me	Я сокрушаюсь, я сожалею
Mospleh	Мо-эс-пэ-лэ-хэ	(Moh-ess-pay-lay-hay)	The Horns	Рога
Moz	Мо-зод	(Moh-zoad)	Joy	Радость

N

Na	На	(Nah)	Your	Ваш
Na-hath	На Ха-тэ-хэ	(Nah Nah-tay-hay)	Title of letter H	Название буквы Н
Nana-e-el	На-на э э-ла	(Nah-nah ay ay-lah)	My Power	Моя власть
Nanba	На-ну-ба	(Nah-noo-bah)	Thorns	Шипы, тернии
Napeai	На-па-э-и	(Nah-pah-ay-ee)	Oh you swords	О, вы, мечи
Napta	На-пэ-та	(Nah-pay-tall)	Two edge swords	Обоюдоострые мечи
Nazarth	На-зод-ар-тэ-хэ	(Nah-zoad-ahth)	Pillars of gladness	Столпы радости
Nazavabb	На-зод-а-ва-бэ-бэ	(Nah-zoad-ah-vah-bay-bay)	Hyacinthine Pillars	Гиацинтовые столпы
Nazps	На-зод-пэ-эс	(Nah-zoad-pay-ess)	Sword or Earls	Меч или Графы
Netaab	Нэ-та-а-бэ	(Nay-tah-ah-bay)	Government	Владычество
NI	Ни	(Nee)		28
NIA	Ни-а	(Nee-ah)	24 th Aethyr	24-й Эфир
Nibm	Ни-ба-ми	(Nee-bah-mee)	Season	Сезон, время года
Nidali	Ни-да-ли	(Nee-dah-lee)	Mighty Sounds	Мощные звуки
Niis	Ни-и-эс	(Nee-ee-ess)	Come Ye	Придите
Niiso	Ни-и-со	(Nee-ee-soh)	Come Away	Изыдите
Noaln	Но-а-ла-ну	(Noh-ah-lah-noo)	May (be)	Пусть (будет)
Noan (Noas)	Но-а-ну	(Noh-ah-noo)	Ye are become	Вы стали, вы сделали
(i)Noar	Но-а-рэ	(Noh-ah-ray)	Become	Становиться
Noasmi	Но-а-эс-ми	(Noh-ah-ess-mee)	Let them become	Да станут

Nobloh	Но-бэ-ло	(Noh-bay-loh)	The palms	Ладони
Noco	Но-ко	(Noh-koh)	Servant	Слуга
Nocod	Но-ко-да	(Noh-koh-dah)	Thy servants	Твои слуги
Noib	Но-и-бэ	(Noh-ee-bay)	Yea!	Да!
Nomig	Но-ми-джи	(Noh-mee-gee)	Even	Даже
Nonca	Но-ну-ка	(Noh-noo-kah)	Unto You	Вам
Nonci(f)	Но-ну-ки	(Noh-noo-kee)	O You (ye)!	О, вы!
Noncp	Но-ну-ка-пэ	(Noh-noo-kah-pay)	For You	Ибо вы
Noquodi	Но-ку-о-ди	(Noh-koo-oh-dee)	Their Ministers	Их слуги
(c)Noquol	Но-ку-о-ла	(Noh-koo-oh-lah)	O Ye Servants!	О, вы, слуги!
Nor	Но-рэ	(Noh-ray)	Sons	Сыны
Noromi	Но-ро-ми	(Noh-roh-mee)	O Ye Sons!	О, вы, Сыны!
Nor-molap	Но-рэ мо-ла-пэ	(Noh-ray moh-lah-pay)	Sons of Men	Сыны человеческие
Nor-quasahi		(Noh-ray koo-ah-sah-hee)		
Norz	Но-рэ-зод	(Noh-ray-zoad)	Six	Шесть
Nothoa	Но-тэ-хо-а	(Noh-tay-hoh-ah)	In the midst (?)	Среди, посреди

О

O	О	(Oh)		5
O	О	(Oh)	Be	Быть
Oado	О-а-до	(Oh-ah-doh)	Weave	Оплетать
Oadriax	О-а-да-ри-акс	(Oh-ah-dah-ree-ahx)	Lower Heavens	Нижние Небеса
Oali	О-а-ли	(Oh-ah-lee)	I have placed	Я поместил
Oanio	О-а-ни-о	(Oh-ah-nee-oh)	Moment	Мгновение
OB	О-бэ	(Oh-bay)		28
Obelisong	О-бэ-ли-со-ну-джи	(Oh-bah-lee-soh-noo-gee)	Pleasant deliverers	Вестники радости
Obloc	О-бэ-ло-ка	(Oh-bay-loh-kah)	A Garland	Венец
Oboleh	О-бо-лэ-хэ	(Oh-boh-lay-hay)	Your Garments	Ваши одеяния
Obza	О-бэ-зод-а	(Oh-bay-zoad-ah)	Half	Половина
Od	О-да	(Oh-dah)	And	И
Odo	О-до	(Oh-doh)	Open, openest	Открывают,

				открывает
Odzi	О-да-зод-и	(Oh-dah-zoad-ee)	Beginning	Начало
Oe	О-э	(Oh-ay)	Sing(ing)	Петь, пение
O-q	О ко	(Oh koh)	But	Но
Ohio	О-хи-о	(Oh-hee-oh)	Woe	Горе
Ohorela	О-хо-рэ-ла	(Oh-ho-ray-lah)	I made a Law	Я дал Закон
Oi	О-и	(Oh-ee)	This; that is	Это; то
Oiad	О-и-а-да	(Oh-ee-ah-dah)	Just; God	Справедливый; Бог
Oiap	О-и-а-пэ	(Oh-ee-ah-pay)	The same	Такой же, тот же
OL	О-ла	(Oh-lah)	24 th part	24-я часть
OI	О-ла	(Oh-lah)	I made you (I have made)	Я сотворил вас
Olani	О-ла-ни	(Oh-lah-nee)	Two Times	Дважды
Ollor	О-ла-ло-рэ	(Oh-lah-loh-ray)	Man	Человек
(Ollora, Ollog)	О-ла-ло-ра	(Oh-!ah-loh-rah)	Same	Подобный
Oln	О-ла-ну	(Oh-lah-noo)	Made	Сделал
Olpirt	О-ла-пи-рэ-тэ	(Oh-lah-pee-ray-tay)	Light	Свет
Om	О-ми	(Oh-mee)	Know; understand	Знать; понимать; объять
Omaoas	О-ма-о-а-эс	(Oh-mah-ah-ess)	Their Names	Их Имена
Oma(p)	О-ма	(Oh-mah)	Understanding	Понимание, разумение
Omax	О-макс	(Oh-mahx)	Knowest	Знает
Ooa	О-о-а	(Oh-oh-ah)	Their	Их
Ooaona	О-о-а-о-на	(Oh-oh-ah-oh-nah)	Eyes; visible appearance	Глаза; зримое явление
Ooge	О-о-гэ	(Oh-oh-gay)	Chamber	Чертог
Op	О-пэ	(Oh-pay)		22
Oroch(a)	О-ро-ка-хэ	(Oh-roh-kah-hay)	Under you (beneath)	Под вами, внизу
Orri	О-рэ-ри	(Oh-ray-ree)	Barren stone	Бесплодный камень
Ors	О-рэ-эс	(Oh-ray-ess)	(with darkness)	Тьмой
Orscor	О-рэ-эс-ко-рэ	(Oh-ray-ess-koh-ray)	Dryness	Засуха
Orsha (Orsba)	О-рэ-эс-ха	(Oh-ray-ess-kah)	Building	Здание, строение
Orth	О-рэ-тэ-ха	(Oh-ray-tha)	Title of letter F	Название буквы F
Os	О-эс	(Oh-ess)	Twelve	Двенадцать
Othil	О-тэ-хи-ла	(Oh-tay-hee-lah)	I have set	Я утвердил
Ovcho	О-во-ка-хо	(Oh-voh-kah-hoh)	Let it confound	Да свергает

Ovof	О-во-эф	(Oh-voh-eff)	May be magnified	Да будет возвеличен
Ovoars	О-во-а-ар-эс	(Oh-voh-ah- ar-ess)	The Center	Средоточие
Ох	Окс	(Ohx)		26
Охех	Окс-экс	(Ohx-ayx)	Vomit out	Изрыгнуть
Oxiayal	Окс-и-а-ял	(Ohx-ee-ah- yahl)	Mighty Seat	Могучий Престол
ОХО	Окс-о	(Ohx-oh)	15 th Aethyr	15-й Эфир
Ozazm	О-зод-а-зод-ми	(Oh-zoad-ah- zoad-mee)	Make me	Сотвори меня
Ozol	О-зод-о-ла	(Oh-zoad-oh- lah)	Their heads	Их головы
Ozongon	О-зод-о-ну-го-ну	(Oh-zoad-oh- nu-goh-nu)	Manifold winds	Многие ветры
Ozozma	О-зод-о-зод-ма	(Oh-zoad-oh- zoad-mah)	And make us	И сделайте нас

Р

Р	Пэ	(Pay)		8
Ра	Па	(Pah)	Be	Быть
Ра-аох(t)	Па-акс	(Pah-ahx)	Remain	Оставаться
Раeb	Па-э-бэ	(Pah-ay-bay)	An Oak	Дуб
Page	Па-гэ	(Pah-gay)	Rest	Покой
Paid	Па-и-да	(Pah-ee-dah)	Always	Всегда
Pal	Па-ла	(Pah-lah)	Title of letter X	Название буквы X
Pambt	Па-ми-бэ-тэ	(Pah-mee- bay-tay)	Unto me	Мне, ко мне
Panpir	Па-ну-пи-рэ	(Pah-noo-pee- ray)	Pouring down	Изливая
Paombd	Па-о-ми-бэ-да	(Pah-oh-mee- bay-dah)	Her members	Ее части
Papnor	Па-пэ-но-рэ	(Pah-pay-noh- ray)	This remembrance	Это памятование
Par	Па-рэ	(Pah-ray)	In Them	В них
Parach	Па-ра-ка-хэ	(Pah-rah-kah- hay)	Equal	Равный
Paraclea	Па-ра-ка-лэ-да	(Pah-rah-kah- lay-dah)	A wedding	Свадьба
Paradial	Па-ра-ди-а-ла	(Pah-rah-dee- ah-lah)	Living dwellings	Живые жилища
Paradizod	Па-ра-ди-зод- о-да	(Pah-rah-dee- zoad-oh-dah)	Virgins	Девы
Parm	Па-рэ-ми	(Pah-ray-mee)	Run	Бегут, текут
Parmg	Па-рэ-ми-джи	(Pah-ray-mee- gee)	Let it run	Да бежит
Pashs	Па-эс-хэ-эс	(Pah-ess-hay- ess)	Children	Дети

Patralx	Па-тэ-ра-лэкс	(Pah-tay-rah-layx)	Rock	Скала, камень
PAZ	Па-зод	(Pah-zoad)	4 th Aethyr	4-й Эфир
Pd	Па-да	(Pah-dah)	Thirty-three	Тридцать три
Pe	Пэ	(Pay)	Title of letter B	Название буквы B
PEOAL	Пэ-о-а-лэ	(Peh-oh-ah-lay)		5, 9, 6, 3, 6
Pi	Пи	(Pee)	Places (Beds)	Места; ложа
Piad	Пи-а-да	(Pee-ah-dah)	Your God	Ваш Бог
Pi-adph	Пи а-да-пэ-хэ	(Pee ah-dah-pay-hay)	Depth of my Jaws	Жерло моего зева
Piamo-l	Пи-а-мо-эль	(Pee-ah-moh-ell)	Righteousness	Праведность
Piap	Пи-а-пэ	(Pee-ah-pay)	Balance	Равновесие
Pidiai	Пи-ди-а-и	(Pee-dee-ah-ee)	Marble	Мрамор
Pii	Пи-и	(Pee-ee)	Bed (She is a Place)	Ложе; она есть вместилище
Pilah	Пи-ла-хэ	(Pee-lah)	Moreover	Сверх того
Pild	Пи-ла-да	(Pee-lah-dah)	Continually	Непрестанно, постоянно
Pilzin	Пи-ла-зод-и-ну	(Pee-lah-zoad-ee-nu)	Firmament of Waters	Твердь Водная
Pir	Пи-рэ	(Pee-ray)	Holy Ones	Святые
Piripsax	Пи-ри-пэ-сакс	(Pee-ree-pay-sahx)	With the Heavens	Вместе с Небесами
Piripsol	Пи-ри-пэ-соль	(Pee-ree-pay-sohl)	The Heavens	Небеса
Plapli	Пэ-ла-пэ-ли	(Pay-lah-pay-lee)	Partakers	Сопричастные
Plosi	Пэ-ло-си	(Pay-loh-see)	As many	Столько же
Poamal	По-а-ма-ла	(Poh-ah-mah-lah)	Your Palace	Ваш дворец
Poilp	По-и-ла-пэ	(Poh-ee-lah-pay)	Are divided	Разделены
POP	По-пэ	(Poh-pay)	19 th Aethyr	19-й Эфир
Praf	Пэ-ра-эф	(Pay-rah-eff)	Dwell	Обитать
Prdzar	Пэ-ра-да-зод-ар	(Pay-ray-dah-zoad-ahr)	Diminish	Убавлять
Prg	Пэ-рэ-джи	(Pay-ray-gee)	Flames	Пламя
Prge	Пэ-рэ-гэ	(Pay-ray-gay)	With the Fire	Огнем
Prgel	Пэ-рэ-гэ-ла	(Pay-ray-gay-lah)	Of Fire	Огня
Priaz(i)	Пэ-ри-а-зод	(Pay-ree-ah-zoad)	Those	Те
Prt	Пэ-рэ-тэ	(Pay-ray-tay)	Flame	Пламя, огонь
Pugo	Пу-го	(Poo-goh)	Unto	К (<i>предлог</i>)
Pu-im	Пу-им	(Poo-eem)	Sharp sickles, (Knights)	Острые серпы (Рыцари)

Q

Q	Ко	(Koh)	Or	Или
Q (Cocasb)	Ко	(Koh)	Contents of Time	Содержимое времени
Qaa	Ка-а	(Kah-ah)	Your Garments	Ваши одеяния
Qaaon(s)	Ка-а-о-ну	(Kah-ah-oh-noo)	In Your Creation	В вашем сотворении
Qanis	Ка-ни-эс	(Kah-nee-ess)	Olives	Оливы
Qting	Ко-ти-ну-джи	(Koh-tee-noo-gee)	The Rotten	Прогнившие
Quaal (Quaadah)	Ку-а-а-ла	(Koo-ah-ah-lah)	The Creator	Творец, Создатель
Quar	Ку-а-рэ	(Koo-ah-ray)		1636
Quasb	Ку-а-эс-бэ	(Koo-ah-ess-bay)	Destroy	Разрушать
Quasahi	Ку-а-са-хи	(Koo-ah-sahee)	Pleasure	Радость, наслаждение
Qui-i-n	Ку-и и ну	(Koo-ee ee noo)	Wherein	Где
Qurlst	Ку-ар-эль-эс-тэ	(Koo-arel-ess-tay)	As an handmaid	Как служанка

R

R	Ар	(Ar)		
Ra-as(y)	Ра а-эс	(Rah ah-ess)	The East	Восток
Raclir	Ра-ка-ли-рэ	(Rah-kah-lee-ray)	Weeping	Плач
Restel	Рэ-эс-тэ-ла	(Ray-ess-tay-lah)	That you may praise Him	Дабы вы могли восславить Его
Rll	Ри-и	(Ree-ee)	29 th Aethyr	29-й Эфир
Rior	Ри-о-ра	(Ree-or-rah)	Widow	Вдова
Ripir	Ри-пи-ра	(Ree-pee-rah)	No place	Нет места
Ripson	Ри-пэ-со-ну	(Ree-pay-soh-noo)	Heaven	Небеса
Rit	Ри-тэ	(Ree-tay)	Mercy	Милосердие
Rlodnr	Ри-ло-да-ну-ар	(Ree-loh-dah-noo-ar)	Mercury	Меркурий
(Ror)	Ро-рэ	(Roh-ray)	Sun, Kings	Солнце, Цари
Roxtan	Рокс-та-ну	(Rohx-tah-nu)	Wine	Вино
Rsam	Ра-са-эм	(Rah-sah-em)	Admiration	Восторг, восхищение

S

S	Эс	(Ess)	Fourth	Четвертый
Sa	Са	(Sah)	In	В (<i>предлог</i>)
Saanir	Са-а-ни-рэ	(Sah-ah-nee-ray)	Parts	Части
Salbrox	Са-ла-брокс	(Sah-lah-	Sulphur	Сера

		brohx)		
Sald	Са-ла-да	(Sah-lah-dah)	Wonder	Чудо
Salman	Са-ла-ма-ну	(Sah-lah-mah-nu)	A house	Дом
Samvelg	Сам-вэ-ла-джи	(Sahm-vay-lah-gee)	To the Righteous	Праведным
Sapah	Са-па-хэ	(Sah-pah)	Mighty Sounds	Мощные Звуки
Sision	Си-си-о-ну	(See-see-oh-noo)	Temple	Храм
Siatris	Си-а-тэ-ри-эс	(See-ah-tay-ree-ess)	Scorpions	Скорпионы
Sibsi	Си-бэ-си	(See-bay-see)	The Covenant	Завет
So	Со	(Soh)	In	В (<i>предлог</i>)
Sobam	Со-ба-ми	(Soh-bah-mee)	Whom	Кому, кого, которого
Sobha	Со-бэ-ха	(Soh-bay-hah)	Whose	Чей
Sobra	Со-бэ-ра	(Soh-bay-rah)	In whose	В чьем
Solpeth	Со-ла-пэ-тэ-хэ	(Soh-lah-pay-tay-hay)	Hearken	Внемлите
Sonuf	Со-нуф	(Soh-noof)	Reign	Править, царствовать
Surzas	Су-рэ-зод-а-эс	(Soo-ray-zoad-ah-ess)	He hath sworn	Он поклялся
Symp	Си-ми-пэ	(See-mee-pay)	Another	Другой

T

T	Тэ	(Tay)	Also	Также
Ta	Та	(Tah)	As	Как
Taba	Та-ба	(Tah-bah)	To Govern	Властвовать, править
Tabaame	Та-ба-а-мэ	(Tah-bah-ah-may)	Governors	Правители
Tabaan	Та-ба-а-ну	(Tah-bah-ah-nu)	Governor	Правитель
Tabaord	Та-ба-о-рэ-да	(Tah-bah-oh-ree)	Let he be governed	Да будет управляема
Tabges	Та-бэ-гэ-эс	(Tah-bay-gay-ess)	Caves	Пещеры
Tal	Та-ла	(Tah-lah)	Title of letter M	Название буквы М
Talbo	Та-ла-бо	(Tah-lah-boh)	Cups	Чаши
TAN	Та-ну	(Tah-noo)	17 th Aethyr	17-й Эфир
Tastax	Та-эс-такс	(Tah-ess-tayx)	Going before	Шествующие перед
Tatan	Та-та-ну	(Tah-tah-noo)	Wormwood	Польнь
Teloah	Тэ-ло-а-хэ	(Tay-loh-ah)	Death	Смерть
Teloc (Vovim)	Тэ-ло-ка	(Tay-loh-kah)	Him that is fallen	Падший
Teloch	Тэ-ло-ка-хэ	(Tay-loh-kah-hay)	Death	Смерть

TEX	Тэкс	(Tayx)	30 th Aethyr	30-й Эфир
Thild	Тэ-хи-ла-да	(Tay-hee-lah-dah)	Their own Seats	Их Престолы
Thil(n)	Тэ-хи-ла	(Tay-hee-lah)	Seats	Престолы
Ti	Ти	(Tee)	It	Это; оно
Tia	Ти-а	(Tee-ah)	Unto us	Нам; к нам
Tianti	Ти-а-ну-ти	(Tee-ah-nu-tee)	She is; (or bed)	Она есть; (или ложе)
Tibibf	Ти-би-бэ-эф	(Tee-bee-baj-eff)	Sorrow	Скорбь
Tilb	Ти-ла-бэ	(Tee-lah-bay)	Her	Ее, ей
Tiobl	Ти-о-бэ-ла	(Tee-oh-bag-lah)	In her	В ней
Tliob	Тэ-ли-о-бэ	(Tay-lee-oh-bay)	Separate, to	Разделять, к (предлог)
Toatar	То-а-тэ-рэ	(Toh-ah-tay-ray)	Hearken	Внемлите
Toh	То-хэ	(Toh-hay)	Triumpheth	Торжествует
Toglo	То-джи-ло	(Toh-gee-loh)	All things	Все сущее
Toibl	То-и-бэ-ла	(Tsh-ee-bay-lah)	Within her	В ней
Tonug	То-ну-джи	(Toh-nu-gee)	Let them be defaced	Да будут изглажены
Tooart	То-о-о-рэ-тэ	(Toh-oh-oh-ray-tay)	Furnishing	Наделяя
TOR	То-рэ	(Toh-ray)	23 th Aethyr	23-й Эфир
Torg(i)	То-рэ-джи	(Toh-ray-gee)	Creatures of Earth	Твари земные
Torzu	Тор-зод-у	(Tor-zoad-oo)	Arise	Восстаньте
Torzul	То-рэ-зод-у-ла	(Toh-ray-zoad-oo-lah)	Shall Rise	Восстанут
Torzulp	То-рэ-зод-у-ла-пэ	(Toh-ray-zoad-oo-lah-ray)	Rose Up	Восстали
Tox	Токс	(Tohx)	Of Him	Его; того
Tranan	Тэ-р-но-ну	(Tay-rah-noh-noo)	Marrow	Костный мозг
Trian	Тэ-ри-а-ну	(Tay-ray-ee-ah-nu)	Shall be	Будет
Trint	Тэ-рэ-и-ну-тэ	(Tay-ray-ee-nu-tay)	Sit	Сидеть
Trof	Тэ-ро-эф	(Tay-roh-eff)	Building	Здание, строение
Turbs	Тур-бэ-эс	(Toor-bay-ess)	Their beauty	Их красота

V

Vabzir	Ва-бэ-зод-и-рэ	(Vah-bay-zoad-ee-ray)	Eagle	Орел
Vaoan	Ва-о-а-ну	(Vay-oh-ah-noo)	Truth; purified; glorified	Истина; очищенный; прославленный

Vau	Ва-у	(Vah-oo)	Title of letter U (V)	Название буквы U (V)
Vaul	Ва-у-ла	(Vah-oo-lah)	Work	Работа, труд
Vaun	Ва-у-ну	(Vah-oo-nu)	Ye might work	(Дабы) вы могли исполнять
Vcim	Вэ-ка-и-ми	(Vah-kah-ee-mee)	They frown not	Они не хмурятся
Veh	Вэ-хэ	(Vay-hay)	Title of letter C (K)	Название буквы C (K)
Vap	Вэ-пэ	(Vay-pay)	Flame	Пламя, огонь
Vgear	Вэ-гэ-а-рэ	(Vah-gay-ah-ray)	The strength of man	Сила человека
Vgeg(i)	Вэ-гэ-джи	(Vah-gay-gee)	Wax Strong	Крепнуть, становиться сильнее
Vi	Ви	(Vee)	In	В (<i>предлог</i>)
Vi-i-v	Ви-и-ва	(Vee-ee-vah)	The second angle	Второй угол
Vin	Ви-ну	(Vee-noo)	Invoke	Взывать
Virq	Ви-рэ-ко	(Vee-ray-koh)	Nests	Гнезда
Vi-v	Ви ва	(Vee vah)	The Second	Второй
Vlcinin	Ва-ла-ки-ни-ну	(Vah-lah-kee-nee-nu)	Happy is He	Блажен тот
Vls	Ва-ла-эс	(Vah-lah-ess)	The Ends	Последние
V-ma-dea	Ва-ма-дэ-а	(Vah-mah-day-ah)	Strong Towers	Крепкие башни
Vmd	Ва-ми-да	(Vah-mee-dah)	Called	Именуется, зовется
Vml	Ва-ми-да	(Vah-mee-lah)	Add	Добавлять
Vmplif	Ва-ми-пэ-ли-эф	(Vah-mee-pay-lee-eff)	Our Strength	Наша сила
Vnalah	Ва-на-ла-хэ	(Vah-nah-lah)	Skirts	Подолы
Vnas (Vnal)	Ва-на-ла	(Vah-nah-ess)	These	Эти
Vnchi	Ва-ну-ка-хи	(Vah-noo-kah-hee)	Confound	Свергать, притеснять, помрачать
Vnd-l	Ва-ну-да-ла	(Vah-noo-dah-lah)	The rest	Остальные
Vnig	Ва-ни-джи	(Vah-nee-gee)	Requireth	Требует
Vniglag	Ва-ни-джи-ла-джи	(Vah-nee-gee-lah-gee)	Descend	Снизойдите
Vnph	Вон-пэ-хэ	(Von-pay-hay)	Anger	Гнев
Vohim	Во-хи-ми	(Voh-hee-mee)	Hundred	Сто
Vonpho	Вон-пэ-хо	(Von-pay-hoh)	Wrath	Гнев
Vonsarg	Мо-ну-са-рэ-джи	(Voh-nu-sah-ray-gee)	Everyone	Все; каждый, всякий
Vooan	Ву-а-ну	(Voo-ah-nu)	Truth, with them that fall	Истина, падшая с ними
Vorsg	Вор-са-джи	(Vor-sah-gee)	Over You	Над вами
Vovina	Во-ви-на	(Voh-vee-nah)	The Dragon	Дракон
Vp	Ва-пэ	(Vah-pay)	Not	Не
V-pa-ah(i)	Ва пэ а-хэ	(Vah pay ah-hay)	Wings	Крылья
Vran	Ва-ра-ну	(Vah-rah-noo)	The Elders	Старейшины
Vrbs	Ва-рэ-бэ-эс	(Vah-ray-bay-ess)	Beautified	Украшенный

Vrelp	Ва-рэ-ла-пэ	(Vah-ray-lah-pay)	A Strong Seer of Things	Сильный прозорливец
VTA	Ва-та	(Vah-tah)	14 th Aethyr	14-й Эфир
VTI	Ва-ти	(Vah-tee)	25 th Aethyr	25-й Эфир
VX	Ва-экс	(Vah-ex)		42
Un	У-ну	(Oo-noo)	Title of letter A	Название буквы A
Ur	У-рэ	(Oo-ray)	Title of letter L	Название буквы L
Uran	У-ра-ну	(Oo-rah-noo)	Shall see	Узрят

Z

Z(od)	Зод	(Zoad)	They (as)	Они (подобны)
ZAA	Зод-а-а	(Zoad-ah-ah)	27 th Aethyr	27-й Эфир
Zacar-e	Зод-а-ка-рэ	(Zoad-ah-kah-ray)	Move	Выйдите
Zamran	Зод-а-ме-ра-ну	(Zoad-ah-mer-rah-noo)	Show Yourselfs	Покажитесь
Zar	Зод-а-рэ	(Zoad-ah-ray)	(Courses)	(Пути)
ZEN	Зод-э-ну	(Zoad-ay-noo)	18 th Aethyr	18-й Эфир
ZID	Зод-и-да	(Zoad-ee-dah)	8 th Aethyr	8-й Эфир
Zien	Зод-и-э-ну	(Zoad-ee-ay-nu)	My hands	Мои руки
Zildar	Зод-и-ла-да-рэ	(Zoad-ee-lah-dah-ray)	Flew	Полетели
Zilodarp	Зод-и-ло-да-рэ-пэ	(Zoad-ee-loh-dah-ray-pay)	Conquest	Победа, завоевание
ZIM	Зод-и-ми	(Zoad-ee-mee)	13 th Aethyr	13-й Эфир
Zimii	Зод-и-ми-и	(Zoad-ee-mee-ee)	Have entered	Проникли, вошли
Zimz(a)	Зод-и-ми-зод	(Zoad-ee-mee-zoad)	My vestures	Мои покровы
ZIP	Зод-и-пэ	(Zoad-ee-pay)	9 th Aethyr	9-й Эфир
Zir	Зод-и-рэ	(Zoad-ee-ray)	I am	Я есмь
Zirido	Зод-и-рэ-до	(Zoad-ee-ray-doh)	I am	Я есмь
Zirn	Зод-и-рэ-ну	(Zoad-ee-ray-noo)	Wonders	Чудеса
Zirom	Зод-и-ро-ми	(Zoad-ee-roh-mee)	There were	Были
Zirop	Зод-и-ро-пэ	(Zoad-ee-roh-pay)	Was	Был
Zixlay	Зод-икс-лэ-и	(Zoad-ix-lay)	To stir up	Дабы возмущать, дабы разжигать
Zizop	Зод-и-зод-о-пэ	(Zoad-ee-zoad-oh-pay)	Vessels	Сосуды
Zilda	Зод-и-эль-да	(Zoad-lee-dah)	To water	Дабы орошать
Znrza	Зод-ну-рэ-зод-а	(Zoad-nu-ray-zoad-ah)	Sware	Поклялись
Z-ol	Зод о-ла	(Zoad oh-lah)	Hands	Руки
ZOM	Зод-о-ми	(Zoad-oh-mee)	3 rd Aethyr	3-й Эфир
Zomd	Зод-о-ми-да	(Zoad-oh-mee-dah)	In the midst of	Среди, посреди
Zonac	Зод-о-на-ка	(Zoad-oh-nah-kah)	They are apparelled	Они облечены
Zongon	Зод-о-ну-го-ну	(Zoad-oh-nu-goh-nu)	The Winds	Ветры
Zonrensg	Зод-он-рэ-ну-	(Zoad-on-raynu-ess-gee)	Delivered	Принесли

	эс-джи			
Zorge	Зод-ор-джи	(Zoad-or-gee)	Be friendly unto me	Будьте дружественны со мной
Zumbi	Зод-у-ми-би	(Zoad-oo-mee-bee)	Seas	Моря (им. п., мн. ч.)
Zylna	Зод-и-ла-на	(Zoad-ee-lah-nah)	In itself	В себе

ПРИЛОЖЕНИЯ

* * *

ПРИЛОЖЕНИЕ I

СОДЕРЖАНИЕ

Астрологические, ангельские и демонические силы, заключенные в Младших арканах Таро (Достопочтенный Брат Лон Майло Дюкетт) 1

Алхимическое учение Брата Альберта и Исследовательское общество Парацельса (Джозеф Лисьевски) 8

Регарди и я: место психотерапии в Великом Делании (Джек Уиллис) 19

Макгрегор Мазерс и Тайные вожди (С. Джейсон Блэк) 39

ТАБЛИЦЫ И ИЛЛЮСТРАЦИИ

Астрологические управители Младших арканов Таро 4

Архангелы, ангелы и демоны 36 числовых карт Таро 7

АСТРОЛОГИЧЕСКИЕ, АНГЕЛЬСКИЕ И ДЕМОНИЧЕСКИЕ СИЛЫ, ЗАКЛЮЧЕННЫЕ В МЛАДШИХ АРКАНАХ ТАРО

Достопочтенный Брат Лон Майло Дюкетт

Об авторе

Лон Майло Дюкетт (Lon Milo Duquette, р. 1948), Рабби Ламед Бен Клиффорд — американский оккультист, лектор и писатель; преподаватель истории западной магической традиции в Институте «Омега» (Райнбек, Нью-Йорк); с 1996 г. — Верховный магистр филиала О.Т.О. в США. Исследователь и интерпретатор наследия Алистера Кроули. Автор множества книг по различным направлениям западной эзотерической традиции: каббале, церемониальной магии, Таро, енохианской магии и др., а также автобиографического произведения «Моя жизнь с духами: приключения современного мага».

Вне всяких сомнений, карты Таро — одно из важнейших орудий в рабочем арсенале мага Золотой Зари. Взявшись исследовать структуру Таро, мы с самого начала сталкиваемся с азами каббалы и основами герметического учения. Медитируя на образы Таро, мы постигаем неизреченный язык души и закладываем в подсознание вехи посвящения, которые в конечном счете станут для нас указателями на пути возвращения к утраченной божественности. Для посвященного в западную традицию мистерий Таро — это одновременно и энциклопедия, и словарь, и телескоп, и микроскоп, и учебник истории, и оракул.

Таро — это почти что идеальное зеркало живого космоса. Следовательно, в нем отражаются все те силы, что созидают, поддерживают и разрушают вселенную. В магии эти силы олицетворяются и предстают в образах богов, архангелов, ангелов, разумов и демонов. Каждой из этих духовных сущностей отведена своя неповторимая роль в грандиозном плане мироздания. Каждая из них — послушная прислужница и частный аспект силы, превосходящей ее в иерархии, и каждая — владычица подчиненных сил, являющихся, в свою очередь, ее частными аспектами.

Существуют и другие зеркала мироздания, близкие к идеальным. Возможно, самое точное из них — китайская «Книга Перемен», «И Цзин», в которой все сущее в небесах и на земле тщательно разделено на категории и соотнесено с образами 64 гексаграмм. Теоретически, классифицировать космос в исследовательских целях можно какими угодно способами, но как ни нарежь этот божественный пирог, результатом будет всего лишь еще одна точка зрения всё на

тот же неизменный объект (и еще одна система категорий, в которой можно о нем рассуждать). Каждый новый метод классификации порождает определенную иерархию духовных сущностей, подчиняющуюся законам, продиктованным свойствами данной конкретной классификации.

К примеру, для нас чрезвычайно трудно извлечь какую-либо объективную информацию из размышлений об абсолютном и бесконечном *Едином*. По существу, мы можем сказать об этой верховной монаде только то, что она абсолютна и бесконечна. Мы не в состоянии даже выдвинуть предположение о том, каким образом ее бесконечная сила может проявляться в процессах созидания, поддержания и разрушения вселенной. И только разделив это *Единое* пополам, мы получаем некоторую пищу для размышлений.

Теперь у нас появилась идея *двойственности* — мира, состоящего из противоположностей. Теперь у нас есть *нечто* — и есть его противоположность: позитивное и негативное. Теперь у нас есть верх и низ, «да» и «нет», ночь и день, твердое и мягкое, мужское и женское, счастливое и несчастное, добро и зло, наслаждение и боль. И теперь мы, наконец, можем начать строить догадки о том, какие духовные сущности могли возникнуть в результате этого первоизданного разделения и какими силами и свойствами они могут обладать.

Мы можем предположить, к примеру, что на самой вершине этой иерархии стоят два могущественных *божества*, ведущих между собой нескончаемую битву, и ритмическое чередование их усилий управляет пульсом вселенной, то расширяющейся, то вновь сжимающейся в точку. Где-то в средней части дуалистической системы субординации располагаются пары *архангелов*, властвующих над полярными силами магнетизма и электричества. А у себя дома, на материальном плане, мы можем, например, разобрать компьютер и наглядно удостовериться, что «мозгом» его, в конечном счете, управляют *демоны* бинарной логики — «или/или».

Расчлняя *Единое* на все более и более мелкие части, мы получаем все больше пищи для размышлений. Подразделение натрое повлечет за собой новые открытия. Число *три* столь величественно и уникально, что перед ним преклонялись и благоговели с доисторических времен все народы и религии мира. Благодаря числу *три* мы выходим за рамки дуального мира, подчиненного логике «или/или», и достигаем синтеза. Число *три* задает структуру для всех вещей и явлений, у которых есть начало, середина и конец — рождение, жизнь и смерть; подъем, расцвет и упадок.

Задавшись целью персонифицировать священные свойства числа *три* и представить их в образах богов, едва ли мы смогли бы придумать что-то лучшее, нежели индуистская троица, состоящая из Брахмы-творца, Вишну-хранителя и Шивы-разрушителя. Тот же индуизм предлагает нам концепцию трех гун — саттвы, раджаса и тамаса, трех форм энергии, управляющих движением всего сущего на небе и на земле. Саттва проявляется в таких качествах, как ясность, спокойствие, понимание, уравновешенность и блаженство. Раджас — это воодушевление, деятельность, возбуждение, вдохновение и блеск. Тамас — плотность, проявляющаяся как невежество, вялость и темнота. Приобретя *три* начала, мир приходит в движение. Подобно трем символическим существам, располагающимся на ободке *Колеса Фортуны* на одноименной карте Таро, ни одна из этих трех форм энергии не может ни возобладать над остальными навсегда, ни исчезнуть бесследно и окончательно.

В зодиаке динамика трехчастного подразделения выражается в рядах кардинальных, фиксированных и мутабельных знаков, а также *восходящих*, *последующих* и *падающих* деканатов. Эта же модель играет важную роль в иерархии духовных сущностей, населяющих Младшие арканы Таро.

Свойства *Единицы*, *Двойки* и *Тройки* очень абстрактны и возвышенны: это изначальные прообразы мистерий, заключенных во всех последующих числах. Но лишь после того, как мы разделим *Единое* на четыре части, появится возможность соотнести все эти рассуждения с нашей собственной жизнью и окружающим миром — миром мер, миром севера, юга, востока и запада. Этими направлениями мы мерим землю, и они же, будучи продолжены за пределы земли, отмечают места четырех керубических знаков зодиака — вех, обозначающих четыре времени года.

Иудейские мистики предпочли представить верховную силу вселенной в образе единого божества, осуществляющего свою волю через посредство четырех уровней божественного сознания. Эти четыре уровня — четыре «мира» — обозначаются четырьмя буквами (а точнее, тремя, потому что одна буква повторяется дважды) имени упомянутого божества — *Йод-Хе-Вав-Хе*. Соответственно, четыре «мира» таковы: Ацилут — мир прообразов, Брия — мир творения, Йецира — мир формирования и Асия — материальный мир.

Поскольку, согласно священному писанию, человек создан «по образу» божества, каждый из нас представляет собой микрокосмическое отражение этой четырехчастной структуры макрокосма. Для каждого из нас *Йод-Хе-Вав-Хе* проявляется как четыре части человеческой души: Хия — жизненная сила, Нешама — духовная интуиция, Руах — разум и Нефеш — животная душа. На самом элементарном уровне *Йод-Хе-Вав-Хе* проявляется как четыре стихии — Огонь, Вода, Воздух и Земля, а в Таро — как четыре масти: Жезлы, Кубки, Мечи и Пентакли.

Таблица 1
(читать справа налево)

Хе (конечная)	Вав	Хе	Йод	<i>Буква еврейского алфавита</i>
Асия — материальный мир	Йецира — мир формирования	Брия — мир творения	Ацилут — мир прообразов	<i>Каббалистический «мир»</i>
Нефеш — животная душа	Руах — разум	Нешама — духовная интуиция	Хия — жизненная сила	<i>Часть души</i>
Земля	Воздух	Вода	Огонь	<i>Стихия</i>
Пентакли	Мечи	Кубки	Жезлы	<i>Масть Таро</i>

Чтобы как следует разобраться в устройстве и проявлениях *Йод-Хе-Вав-Хе*, древние адепты продолжили самым дотошным образом подразделять каждую из этих основных четырех долей божества на все более и более мелкие части. Тем самым они породили несметные сонмы духовных сущностей, исполняющих те или иные конкретные функции в строгом соответствии со стройной космической иерархией. Пятьдесят шесть Младших арканов Таро представляют наглядный результат такого подразделения Великого Имени и служат вместилищами различных духовных сил, соотносящихся с его частями и долями.

АСТРОЛОГИЧЕСКАЯ МАТРИЦА ПЯТИДЕСЯТИ ШЕСТИ МЛАДШИХ АРКАНОВ

ЧЕТЫРЕ ТУЗА

Только что мы сказали, что Младших арканов в системе Таро — пятьдесят шесть. Но в действительности их всего четыре, а именно — четыре Туза. Остальные карты каждой масти — четыре придворные и девять числовых, — равно как и обозначенные ими духовные сущности, живут в соответствующем Тузе.

Четыре придворные карты подразделяют своего Туза на доли по четырем стихиям. Короли — это *огненные* доли, Королевы — *водные*, Принцы — *воздушные*, а Принцессы — *земные* доли Туза соответствующей масти.

ТУЗ
ПАНТАКЛЕЙ

ПРИНЦ
ПАН.

КОРОЛЕВА
ПАН.

ПРИН-
ЦЕССА
ПАН.

КОРОЛЬ
ПАН.

ТУЗ
МЕЧЕЙ

ПРИНЦ
МЕЧЕЙ

КОРОЛЕВА
МЕЧЕЙ

ПРИН-
ЦЕССА
МЕЧЕЙ

КОРОЛЬ
МЕЧЕЙ

ТУЗ
КУБКОВ

ПРИНЦ
КУБКОВ

КОРОЛЕВА
КУБКОВ

ПРИН-
ЦЕССА
КУБКОВ

КОРОЛЬ
КУБКОВ

ТУЗ
ЖЕЗЛОВ

ПРИНЦ
ЖЕЗЛОВ

КОРОЛЕВА
ЖЕЗЛОВ

ПРИН-
ЦЕССА
ЖЕЗЛОВ

КОРОЛЬ
ЖЕЗЛОВ

КОРОЛЕВА КУБКОВ		КОРОЛЬ МЕЧЕЙ		ПРИНЦ ПАНТАКПЕЙ		КОРОЛЕВА ЖЕЗЛОВ		КОРОЛЬ КУБКОВ		ПРИНЦ МЕЧЕЙ		КОРОЛЕВА ПАНТАКПЕЙ		КОРОЛЬ ЖЕЗЛОВ		ПРИНЦ КУБКОВ		КОРОЛЕВА МЕЧЕЙ		КОРОЛЬ ПАНТАКПЕЙ		ПРИНЦ ЖЕЗЛОВ		КОРОЛЕВА КУБКОВ										
ПРИНЦЕССА ПАНТАКПЕЙ Престол Туа Пантакпей Управляет квадрантом неба, которому соотв. знаки		II		R		P		Ж		≈		У3		X		M		д		ПР		Q		S										
ПРИНЦЕССА МЕЧЕЙ Престол Туа Мечи Управляет квадрантом неба, которому соотв. знаки		Ж		≈		У3		X		≈		У3		X		M		д		ПР		Q		S										
ПРИНЦЕССА КУБКОВ Престол Туа Кубков Управляет квадрантом неба, которому соотв. знаки		Ж		≈		У3		X		≈		У3		X		M		д		ПР		Q		S										
ПРИНЦЕССА ЖЕЗЛОВ Престол Туа Жезлов Управляет квадрантом неба, которому соотв. знаки		Ж		≈		У3		X		≈		У3		X		M		д		ПР		Q		S										
20°-30° нояб	10°-20° 21-31 мая	0°-10° 11-20 мая	20°-30° 1-10 мая	10°-20° 21-30 апр.	0°-10° 11-20 апр.	20°-30° 31 мар 10 апр.	10°-20° 21-30 марта	0°-10° 11-20 марта	20°-30° 1-10 марта	10°-20° 19-28 фев.	0°-10° 9-18 фев.	20°-30° 30 янв 8 фев.	10°-20° 20-29 янв	0°-10° 10-19 янв	20°-30° 31 дек 9 янв.	10°-20° 22-30 дек	0°-10° 13-21 дек	20°-30° 3-12 дек	10°-20° 23 нояб 2 дек	0°-10° 13-22 нояб 2 дек	20°-30° 13-22 нояб	10°-20° 2-11 нояб	20°-30° 23 окт	10°-20° 13-22 окт	0°-10° 3-12 окт	20°-30° 12-22 сент.	10°-20° 2-11 сент.	0°-10° 23 авг 1 сент.	20°-30° 12-22 август	10°-20° 2-11 июля	20°-30° 22 июля	10°-20° 12-21 июля	20°-30° 2-11 июля	10°-20° 27 июл
БИЗНАЕСЫ Мугальбиний Водух		ТЕПЕЦ Фиксированная Земля		ОВЕН Кардинальный Огонь		РЫБЫ Мугальбиния Вода		ВОДОПЕЙ Фиксированный Водух		КОЗЕРОГ Кардинальная Земля		СТРЕЛЕЦ Мугальбиний Огонь		СКОРПИОН Фиксированная Вода		ВЕСЫ Кардинальный Водух		ДЕВА Мугальбиния Земля		ЛЕВ Фиксированный Огонь		РАК Кардинальная Вода												
МЕЧИ		ДИСКИ		ЖЕЗЛЫ		КУБКИ		МЕЧИ		ДИСКИ		ЖЕЗЛЫ		КУБКИ		МЕЧИ		ДИСКИ		ЖЕЗЛЫ		КУБКИ												
10	9	8	7	6	5	4	3	2	10	9	8	7	6	5	4	3	2	10	9	8	7	6	5	4	3	2								

ТУЗЫ И ПРИДВОРНЫЕ КАРТЫ

— Принцессы (см. таблицу 2)

Каждая из четырех Принцесс связана особыми отношениями с Тузом своей масти. Туз и Принцесса в самом прямом смысле слова охватывают собой весь спектр заложенных в данной масти значений и смыслов. Они — *Альфа и Омега* своей масти. Поэтому Принцесс называют «Престолами Тузов». Вместо того чтобы управлять тем или иным участком зодиака протяженностью в 30° (как это делают Короли, Королевы и Принцы), каждая Принцесса вместе со своим Тузом правит целым сектором пространства, начинающимся от Северного полюса и охватывающим четверть поверхности небесной сферы. Центральную часть каждого этих четырех секторов занимает фиксированный зодиакальный знак той же стихии, которой соответствует масть данного Туза и Принцессы. Например: Туз и Принцесса Пантаклей (Земля) управляют сектором Овен—Телец—Близнецы, поскольку Телец — фиксированный знак Земли (см. верхнюю строку таблицы 2).

— Короли, Королевы и Принцы

В подчинении у каждой из оставшихся двенадцати Придворных карт — Королей, Королев и Принцев каждой масти — находится участок зодиака протяженностью в 30°. Однако сферы их владений не совпадают с границами зодиакальных знаков. (Знаками зодиака как таковыми управляют двенадцать из двадцати двух карт Старших арканов.) В ознаменование того, что стихии должны сочетаться и смешиваться между собой, Короли, Королевы и Принцы правят участками от 20° одного знака до 20° следующего (см. вторую сверху строку таблицы 2).

ТУЗЫ И ЧИСЛОВЫЕ КАРТЫ

Девять числовых карт каждой масти подразделяют своего Туза на три группы по три доли.

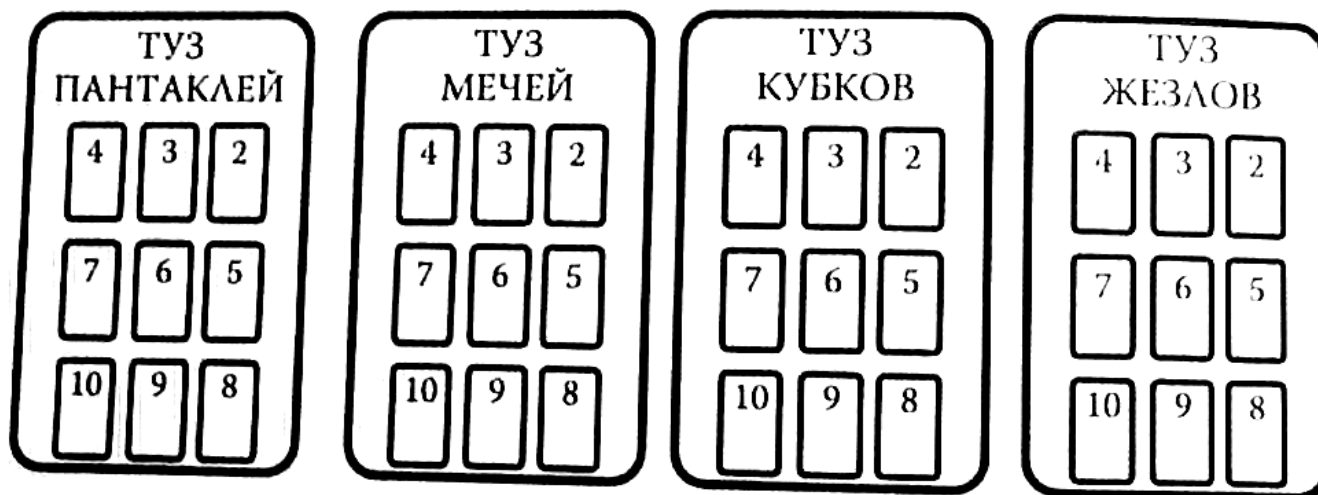

1. Туз Пантаклей
2. Туз Мечей
3. Туз Кубков
4. Туз Жезлов

Как, должно быть, уже известно читателям «Полной системы магии Золотой Зари», двенадцать знаков зодиака классифицируются сперва по стихиям (огненные, водные, воздушные и земные), а затем, в рамках каждой стихии, — по трем качествам: *кардинальному* (зарождение свойств данной стихии), *фиксированному* (зрелое и вполне определенное проявление свойств стихии) и *мутабельному* (упадок свойств и готовность перейти к следующей стихии).

Таблица 3

(читать справа налево)

<i>Мутабельный знак</i>	<i>Фиксированный знак</i>	<i>Кардинальный знак</i>	<i>Стихия</i>
Стрелец	Лев	Овен	3 огненных знака
Рыбы	Скорпион	Рак	3 водных знака
Близнецы	Водолей	Весы	3 воздушных знака
Дева	Телец	Козерог	3 земных знака

При помощи непогрешимой каббалистической логики тридцать шесть числовых карт изящно распределяются между тридцатью шестью деканатами. Девять карт Жезлов соотносятся с огненными знаками зодиака, девять карт Кубков — с водными, девять карт Мечей — с воздушными, а девять карт Пантаклей — с земными.

Двойки, Тройки и Четверки, составляющие первую группу из трех числовых карт каждой масти, соотносятся с *кардинальными* знаками. Пятерки, Шестерки и Семерки — вторая группа — с *фиксированными*. Восьмерки, Девятки и Десятки — третья группа — с *мутабельными*. (См. нижние строки таблицы 2.)

Каждой из тридцати шести числовых карт управляет одна из семи планет, которые были известны в древности (см. третью снизу строку таблицы 2). Начиная от 0° Льва — традиционного халдейского начала года — планеты следуют в том же порядке, что и в системе их соответствия сефирот Древа Жизни: Сатурн, Юпитер, Марс, Солнце, Венера, Меркурий, Луна. Далее последовательность повторяется и циклически проходит через весь круг тридцати шести деканатов. Обратите внимание, однако, что Марс управляет и последним деканатом Рыб, и следующим сразу за ним первым деканатом Овна. Традиционное тому объяснение: в это время года необходим дополнительный импульс марсианской энергии, чтобы началась весна. (И нечего так на меня смотреть! Я тут ни при чем. Это всё халдеи!)

Совместимость или несовместимость между планетами и зодиакальными знаками — важный фактор, во многом определяющий прорицательные значения числовых арканов. Нетрудно понять, например, почему Двойка Жезлов (Марс в идеально подходящем ему знаке Овна) — это «Власть», а Пятерка Жезлов (неуступчивый и угрюмый Сатурн в громогласном и эгоцентричном Льве) — «Борьба».

АРХАНГЕЛЫ, АНГЕЛЫ И ДЕМОНЫ ТРИДЦАТИ ШЕСТИ ЧИСЛОВЫХ КАРТ

В таблице 4 сведены традиционные имена и адреса проживания в колоде Таро для двухсот пятидесяти двух архангелов, ангелов и демонов. Разумеется, это далеко не исчерпывающий перечень, но он наглядно показывает, как легко с помощью Таро систематизируется мир духов и как чудесно оживотворяют каждую карту различные духовные силы.

- В верхних трех строках таблицы год подразделяется на зодиакальные знаки и деканаты, а также приблизительно указываются в днях периоды года, которыми они управляют.
- Следующие четыре строки содержат традиционную каббалистическую иерархию архангелов, ангелов и двух управителей (дневного и ночного) для каждого зодиакального знака.
- В следующих двух строках каждый зодиакальный знак вновь подразделяется на три деканата и для каждого из них приводятся традиционные имена ангелов.
- В следующих двух строках каждый деканат разделяется пополам. В общей сложности получается 72 полудеканата (участка по 5°), каждым из которых управляет один из 72 ангелов, связанных с *Шем ха-Мефораш*.
- В следующих трех строках указываются масти, числа и традиционные названия каждой из числовых карт.

- В следующих двух строках приводятся имена и обители (дневные и ночные) семидесяти двух демонов из «Гозэции».
- Нижние две строки занимают имена двенадцати клипотических гениев и двенадцати чинов клипот.

Таблица 4

Архангелы, ангелы и демоны тридцати шести числовых карт Таро

АЛХИМИЧЕСКОЕ УЧЕНИЕ БРАТА АЛЬБЕРТА И ИССЛЕДОВАТЕЛЬСКОЕ ОБЩЕСТВО ПАРАЦЕЛЬСА

Джозеф К. Лисьевски, доктор философии

Об авторе

Джозеф К. Лисьевски (Joseph C. Lisiewski) — известный американский физик, в настоящее время исследующий проблемы пространственно-временного континуума в рамках теории относительности. Основная область его научных интересов — теоретические возможности физических «путешествий во времени». Кроме того, Лисьевски продолжает исследования в области физических механизмов возникновения жизни, начатые в конце 1970-х гг. и принесшие ему широкую известность в академических кругах.

На протяжении многих лет Лисьевски был учеником и другом Израэля Регарди и обучался алхимии под руководством Брата Альберта, основателя и директора Исследовательского общества Парацельса (действовавшего в США в 1960—1984 гг. и посвященного экспериментам в области практической алхимии).

Помимо многочисленных научных статей, Лисьевски опубликовал ряд книг по различным направлениям магии и оккультизма, а также несколько художественных произведений на оккультные темы.

В октябре 1980 года я закончил семилетнюю школу алхимической теории и лабораторной практики под руководством Брата Альберта, основателя и директора Исследовательского общества Парацельса (далее ИОП). С того времени и по сей день, за двадцать один год, мне ни разу не попалось на глаза сколько-нибудь достойной оценки трудов этого современного алхимика. Зато до меня неоднократно доходили самые возмутительные и отвратительные сплетни об этом человеке и его нравственном облике, о «подлинных целях», на которые якобы направлена деятельность его химической и физической лабораторий, и даже об «истинном предназначении» особенностей планировки ИОП. По большей части все эти бредовые нападки были (и остаются) не более чем злобными измышлениями тех, кто никогда не учился в школе Брата Альберта и не был знаком с ним лично. Остальные же слухи распространяли сами студенты, которым было лень выполнять внутренние (самоэкзаменационные) и лабораторные задания, а вину за отсутствие результатов проще всего было возложить на Брата Альберта. Я беру на себя смелость утверждать это, поскольку лично знаком с большинством из упомянутых студентов.

Но, несмотря на весь этот нонсенс, типичный для оккультных кругов, несколько книг Брата Альберта переиздаются и по сей день. Это «Справочник алхимика» («The Alchemist's Handbook»), «Семь лучей КБЛ» («The Seven Rays of QBL»), «Praxis Spagyrica Philosophica»¹ и собрание «Золотых манускриптов» («Golden Manuscripts»), последние из которых он отредактировал и переиздал в конце 1970-х. К великому сожалению, со смертью Брата Альберта в июле 1984 года вся структура ИОП пришла в упадок. Здания, в которых размещались лаборатории и общежитие, переоборудовали под жилые дома. Остальное его имущество было пущено с молотка, а огромная

¹ «Практика алхимической философии» (лат.). — Примеч. перев.

библиотека старинных, вплоть до XII века, алхимических трудов частично перешла в руки торговцев антикварными книгами, а частично отправилась на свалку. Только его алхимическое учение избегло печальной участи, да и оно сохранилось разве что в памяти и лабораторных журналах горстки учеников: тех, кому он передавал его устно в ходе проводившихся ежегодно интенсивнейших двухнедельных сессий, — и лишь тех из них, кто давал себе труд выполнять домашние задания.

Вскоре после кончины Брата Альберта и незадолго до собственной смерти мой наставник Израэль Регарди прямым текстом выразил желание сохранить в памяти потомков труды этого человека и основанного им Общества. Во исполнение его пожелания и ради того, чтобы раз и навсегда прекратить злопыхательские сплетни, я и решился в конце концов написать эту статью. В ней я намереваюсь изложить *факты* об этом человеке и об ИОП — факты, основанные на десятилетнем опыте личного общения и сотрудничества. Я продолжал работать в ИОП и по окончании школы — вплоть до самого дня смерти Брата Альберта. С высоты этого опыта я имею полное право свидетельствовать о человеке и маге, который предпочитал именовать себя попросту «Frater Albertus» — «Брат Альберт». И если, работая с 1974 года в области Искусства и Науки практической лабораторной алхимии, я сумел достаточно точно применить хотя бы некоторые из его указаний и достичь алхимических преобразований и трансмутаций в лабораторных условиях («там, — по словам Брата Альберта, — где это по-настоящему идет в счет, где нет места путанице и заблуждениям, царящим в сферах “духовной алхимии” и “преображения души”»), то пусть истина этого свидетельства восторжествует окончательно и бесповоротно.

«Frater Albertus» — это магическое имя, которое принял доктор Альберт Рихард Ридель, гражданин Германии, эмигрировавший в США в середине 1930-х годов. Как он признался нам на одном из занятий, поступить так его побудило предчувствие кошмара, в который предстояло погрузиться его родной стране с приходом к власти нацистов. Незадолго до эмиграции, в 1932 году, он женился на Эмми. Без «Сестры Эмми» и ее неустанных усилий по поддержанию порядка в общежитии и среди студентов едва ли Брату Альберту удалось бы исполнить свою миссию и довести теоретическую алхимию до лаборатории — где ей самое место.

По-английски Брат (как мы попросту обращались к нему на занятиях) говорил свободно, но так и не избавился от легкого акцента, проявлявшегося, когда он произносил какие-либо слова особенно медленно и отчетливо. Даже на склоне лет он оставался крупным, сильным мужчиной: грузным, но мощным, крепкого сложения и немногим более шести футов ростом. Внешность у него была типично немецкая для своего времени: широкое лицо, соразмерные уши, классический римский нос, большой рот, большие, глубоко посаженные голубые глаза и светлые, почти совершенно седые волосы. В целом, он в любую эпоху производил бы весьма внушительное впечатление. А с присущей ему ясностью ума и неоспоримой логикой он преуспел бы в любой профессии, какую бы ни избрал. Научным методом он владел куда лучше, чем многие мои коллеги-физики, а по своим аналитическим способностям и вовсе не имел себе равных. Однако он решил посвятить свою жизнь не официальной науке, а именно преподаванию алхимии (или паракхимии, как он предпочитал ее называть) лично отобранным ученикам, посещавшим занятия при его институте — Исследовательском обществе Парацельса.

ИОП располагалось в пригороде Солт-Лейк-Сити (округ Юта), в месте с координатами 35°55 южной широты и 7°00 восточной долготы. Это место для своего дома и исследовательского института Брат Альберт выбрал из-за климатических условий и окружающих город Скалистых гор, увенчанных снежными шапками. Все это напоминало ему о том районе Германии, где он провел детство и юность. Кроме того, здесь царили мир и тишина, ничто не отвлекало от занятий, и дальние соседи практически нас не тревожили.

Сам институтский комплекс занимал довольно большую территорию. В него входило семь отдельных построек: большой частный дом Брата и Сестры, располагавшийся за огромными стальными воротами с двумя гербами, на которых были изображены Красный и Зеленый алхимические Львы; двухэтажное главное общежитие; исследовательская лаборатория; небольшая одноэтажная гостиница, в которой размещались подолгу жившие у нас исследователи

из Европы со своими семьями; еще один одноэтажный дом, где постоянно проживали двое пожилых родственников Брата и Сестры; и, наконец, дополнительный общежитский корпус в два этажа. В главном общежитии было две кухни: одна — на первом этаже, другая — на втором. На первом этаже находилось четыре спальни, на втором — две; в каждой проживало по двое студентов. Спальни в дополнительном корпусе были рассчитаны на двух-трех человек, а в комнатах одноэтажной гостиницы при необходимости можно было разместить до четырех постояльцев.

В 1974 году мне было двадцать пять. В октябре этого года доктор Фрэнсис Израэль Регарди, мой наставник в магии, познакомил меня с Братом Альбертом. Ввиду того что в университете я специализировался по физике, Регарди считал совершенно необходимым, чтобы обучение древнему Искусству и Науке лабораторной алхимии прошел человек с естественнонаучным образованием. И Брат Альберт, и Регарди были убеждены, что алхимия требует *научного* исследования и что в конечном счете ее необходимо соединить с физикой и химией как таковыми. Но *в первую очередь* следует постичь особенности этой древней науки в том виде, в каком они описываются на ее собственном языке, и дать объективную оценку ее притязаниям. Следуя их рекомендациям и собственным стремлениям, в феврале 1975 года я поступил в школу при ИОП. Семилетнюю программу я прошел за шесть лет, уместив в один год пятый и шестой курсы.

На курс каждого следующего года в этой школе приходилось поступать заново. Иначе говоря, прием на один курс сам по себе не давал гарантии, что обучение продолжился и на следующий год. Как правило, для перехода на очередной курс следовало выполнить самостоятельную работу в определенном объеме: студент приезжал в школу, получал наставления в течение двухнедельной сессии и отправлялся домой, где проводил заданные опыты в собственной лаборатории. На следующий год он возвращался в ИОП с полученными результатами и должен был *продемонстрировать*, чего ему удалось достичь самостоятельно. На эту процедуру, которую Брат Альберт называл «покажи и расскажи», отводилось три дня. Если студент (как это часто случалось) в течение года или двух пренебрегал домашней работой, то его автоматически отчисляли — попросту говоря, не переводили на следующий курс. Бывало, что студенты, не уделявшие должного внимания экспериментальной работе, все же требовали дальнейших наставлений. Таких учеников Брат Альберт исключал без права восстановления. Но некоторым студентам, упорно отлынивавшим от домашней лабораторной практики, он все же позволял возвращаться в школу на протяжении нескольких лет. Таким способом он давал им шанс на *подлинное* духовное преображение, которое непременно происходит даже при одном только поверхностном знакомстве с лабораторной алхимией и может указать ученику другие направления развития, более соответствующие индивидуальной структуре его личности. В какой-то момент эти ученики тоже покидали школу.

На другом конце спектра студентов ИОП располагались те, кого Брат Альберт соглашался обучать бесплатно. Они были крайне стеснены в средствах и не могли не только оплачивать проживание в общежитии, но и покупать себе еду. Брат Альберт ссужал их деньгами на продукты и предметы первой необходимости. Делалось это на одном условии: когда-нибудь, в будущем, студент обещал вернуть долг, если ему позволят обстоятельства, — но не самому Брату Альберту и не Обществу, а какому-нибудь другому человеку, оказавшемуся в схожей ситуации. Сам же Брат Альберт не раз повторял нам: «Когда вы приезжаете сюда на занятия, о вас позаботятся. Вы не будете ни в чем нуждаться — и неважно, есть у вас на это средства или нет. Это необходимо, чтобы вы могли полностью посвятить себя работе». Такова была житейская составляющая философии, которой придерживался этот человек.

Каждый курс семилетней программы обозначался соответствующим латинским названием: Прима, Секунда, Терция, Кварта, Квинта, Секста и Септа. Ежегодно в ИОП проходил полный цикл сессий для всех семи параллельно обучающихся курсов — от начала февраля до середины мая. С начала сентября до конца октября проводились дополнительные сессии Кварты, Квинты, Сексты и Септы — для старшекурсников из Америки, Европы и Австралии, у которых не было возможности приехать в обычное время. Каждое лето Брат Альберт и Сестра Эмми посещали Швейцарию и Австралию, где проводили занятия со студентами, вовсе не имевшими

возможности приехать в Юту. Это расписание неизменно соблюдалось с 1960-го по 1980-й год, а в 1980-м Брат Альберт объявил, что Септа нынешнего года станет его последним выпуском. «Цикл двадцати одного года завершен, — сообщил он нам 31 октября 1980 года, в день выпуска Септы. — Ваш курс — последний в этом цикле». С 1981 по 1983 год программа занятий сократилась до трех лет. Когда я поинтересовался, почему, Брат Альберт улыбнулся и ответил: «А вы не знаете? Мое Делание здесь почти завершилось!» В июле 1984 года он покинул этот мир.

На каждом курсе обучалось от 12 до 21 студента. Общежитие было оборудовано всем необходимым для постоянного проживания, так что покидать пределы комплекса приходилось только для закупки продуктов на неделю вперед. Проживание на территории ИОП в течение двухнедельной сессии было обязательным условием обучения. Селиться в окрестных гостиницах или мотелях не позволялось. Даже местным студентам не разрешалось оставаться дома на период очных занятий. Благодаря этому все студенты могли полностью посвятить себя экспериментальной работе в лаборатории, которая начиналась на третий день сессии и продолжалась до одиннадцатого дня включительно. На двенадцатый день полагалось разобрать все экспериментальные установки, составить и сдать Брату Альберту лабораторные отчеты и навести порядок в лабораториях и общежитии, куда вскоре предстояло вселиться студентам следующего курса.

В программу Примы, первого курса, входили не только основы алхимии, но и *полный* обзор оккультной философии в изложении Брата Альберта. Эта философия преследовала одну-единственную цель: каждый студент должен был открыть и осознать собственное неповторимое Я, ответив на три основных вопроса:

1. «Откуда я пришел?»
2. «Для чего я здесь», или «Почему я таков, каков я есть?»
3. «Куда я иду?», или «Что будет со мной после этой жизни?»

Чтобы студенты смогли ответить на эти вопросы, Брат Альберт преподавал им основы астрологии и западной каббалы, после чего дополнял их неким устным эзотерическим учением, которое преподносилось таким образом, что студент первого курса, *применивший* его принципы на практике, действительно начинал осознавать и чувствовать свое Я. Проблески этого осознания навсегда преображали его личность. Астрология, которую преподавал Брат Альберт, не имела ничего общего с салонными развлечениями, и далеко не все те сведения, которыми он делился с нами, можно было отыскать в обычных астрологических руководствах. Его лекции об «астроциклических пульсациях», как он называл их, были посвящены, главным образом, периодической структуре и эзотерическим принципам, лежащим в основе этого предмета.

Каждый студент должен был аккуратно скопировать и раскрасить многочисленные астрологические и каббалистические схемы и диаграммы, которые Брат Альберт демонстрировал в аудитории, — поскольку в этих схемах заключалась его уникальная эзотерическая система самоанализа и самораскрытия. Брат Альберт утверждал, что механическая процедура копирования способствует бессознательному усвоению соответствующих принципов и тем самым помогает понять их практический смысл. Устная информация, предоставлявшаяся на лекциях, в сочетании с личными усилиями каждого студента в конечном счете вела к его духовному преобразению. А это преобразование, в свою очередь, закладывало основу для дальнейшей успешной работы в лаборатории. Призыв «Познай себя!» был одним из главных девизов, которые Брат Альберт стремился внушить своим ученикам.

Занятия по алхимии на первом курсе посвящались постижению физической природы и тайных свойств Трех Алхимических Первоначал, как они именуются в древних трактатах по алхимии, — Соли, Серы и Ртути, — и Трех Алхимических Процессов — Сепарации (разделения), Пурификации (очищения) и Когобации (соположения). Далее эти принципы прилагались к самому элементарному из царств природы — растительному. Как пояснял Брат Альберт, именно с приложения алхимических принципов к этому простейшему из природных царств и должен начинаться процесс лабораторной алхимии. Ибо, прежде всего, необходимо понять, как выделить

из растения Соль, Серу и Ртуть обычными химическими способами, а затем воссоединить эти Первоначала посредством трех процессов — сепарации, пурификации и когобации — и сотворить тем самым новое вещество, не относящееся к природной сфере. Только после этого студент может надеяться, что ему удастся применить свои знания о трех первоначалах и трех процессах к наивысшему из трех природных царств — царству минералов, той области экспериментов, в которой можно получить такие субстанции, как Философская Ртуть, Питьевое Золото и сам Философский Камень.

Но одного лишь умения создать из какого-либо растения простую алхимическую тинктуру недостаточно, хотя последняя сама по себе является сильнодействующим лекарством, исцеляющим тело и гармонизирующим психику. Поскольку конечная цель лабораторной алхимии — получение вышеперечисленных знаменитых субстанций, то студенту сперва предписывалось научиться *сознательно* сочетать в лабораторных условиях три первоначала и три процесса для получения *Растительного Камня* — «камня», который не только подобен по свойствам достославному Философскому Камню, но на котором, в процессе изготовления, студент обучается *в точности тем самым* практическим лабораторным операциям и эзотерическим принципам, которые необходимы для получения *Summum Bonum* — самого Камня Мудрецов. Таким образом, успешно создав Растительный Камень, студент на практике осваивает те самые процедуры и истины, о которых старинные трактаты, повествующие об изготовлении Великого Камня, упоминают лишь косвенно или намеками.

В качестве домашней работы студентам первого курса предписывалось самостоятельно воспроизвести процессы сепарации, пурификации и когобации, продемонстрированные в лабораториях ИОП, и создать для личного пользования набор тинктур, соответствующих семи планетам древности. Для этого выбирали семь растений, соответствующих семи планетам старинной астрологии. Каждое растение подвергали первым двум алхимическим процессам, чтобы выделить из него Соль, Серу и Ртуть. Затем эти алхимические первоначала каждого растения воссоединяли друг с другом посредством когобации. Получалось семь сильнодействующих тинктур, которые далее следовало употреблять внутрь на протяжении года. Благодаря этому физическое тело студента безопасным образом очищалось от грубых элементов и природа его насыщалась каббалистическими свойствами планет. Тем самым ученик подготавливался к более серьезной алхимической работе, которая предстояла ему в последующие шесть лет обучения. Предполагалось также, что каждый ученик начнет в своей домашней лаборатории работу по созданию Растительного Камня. Как предупреждал Брат Альберт, на этот процесс «потребуется, по меньшей мере, несколько лет. Природа не спешит расставаться со своими тайнами! Равно как не торопятся и те сферы, которые лежат за пределами Природы — и которые в конечном счете помогут вам преуспеть в этом “Малом Делании”» (как традиционно именуется в литературе изготовление Растительного Камня).

Но что насчет этих Трех Алхимических Первоначал? Что они собой представляют? Действительно ли они обладают физической природой и оккультными свойствами? Одинаковы ли они во всех трех царствах природы? И если нет, то в чем состоят различия? И как применять к ним Три Алхимических Процесса? Объем статьи не позволяет ответить на эти вопросы во всех подробностях. Однако недостаток места не помешает вкратце охарактеризовать здесь *истинную суть* Трех Алхимических Первоначал и Трех Алхимических Процессов. При условии внимательного изучения, эта информация, несмотря на всю свою лаконичность, поможет истинному искателю тайного алхимического знания *извлекать в дальнейшем огромную пользу из классических средневековых трактатов и распахнет перед ним врата в царство этого древнего искусства и науки* — врата к самостоятельному экспериментальному постижению алхимии.

Как объяснял Брат Альберт студентам Примы, алхимическая «Соль» представляет собой *тело растения, животного или минерала*. Это то, что остается, когда природную форму подвергают воздействию *Огня*. «Тело» одинаково для всех трех природных царств. Это вещество, по свойствам и внешнему виду подобное соли, и щелочное (а не кислотное) по химическому составу. Это продукт окончательного упрощения. В процессе очищения состояние Соли изменяется в соответствии с последовательностью трех высших сефирот Древа Жизни. Иначе

говоря, она меняет цвет с черного на серый, а затем на белый: переходит от Бины к Хокме, а от нее — к Кетер, где и достигает чистоты. Так происходит не только с Солью растительного царства, но и Солями животного и минерального царств. Достигнув последней стадии белизны, она может выйти из-под власти известных нам физических законов. К примеру, очищенная Соль может в буквальном смысле подняться над рабочей поверхностью, на которой проводится операция очищения, и парить в воздухе. Я лично наблюдал это много раз и имел возможность удостовериться, что этот феномен не имеет никакого отношения к воздушным или термальным потокам, возникающим при нагревании вещества в ходе операции.

Алхимическая «Ртуть» — это эзотерическая *Жизнь* вещества, с которым ведется работа. В разных природных царствах «сосуды», в которых она помещается, различны. В растительном царстве сосудом Жизни является *алкоголь*. Его получают непосредственно из обрабатываемого растения методом ферментации (сбраживания) и экстрагируют простой ступенчатой дистилляцией. В животном царстве сосудом Жизни является *кровь*. В минеральном царстве — *алкагест*², который выделяют из минерала в несколько этапов. Сначала минерал (например, сурьму) подвергают дигестии (расщеплению) — промежуточной процедуре, входящей в процесс Сепарации. На этом этапе к минералу добавляют растворитель или иное жидкое вещество, способное образовать соединение с алкагестом. В случае сурьмы в дальнейшем используют именно полученное соединение алкагеста с растворителем. В качестве растворителя для сурьмы берется обычный 95%-ый этиловый спирт. Так поступают при изготовлении Незакрепленной Тинктуры Сурьмы. Для того же, чтобы получить Закрепленную Тинктуру Сурьмы, *предварительно подготовленную* сурьму обрабатывают 6N уксусной кислотой, чтобы «закрепить» содержащуюся в ней Ртуть. Полученный ацетат сурьмы затем экстрагируют, а с помощью этилового спирта из сурьмы выделяют Серу и Ртуть для дальнейшего употребления.

При работе со свинцом, когда предпринимается попытка «Великого Делания», растворитель отделяют от алкагеста после дигестии посредством еще одной Сепарации — серии дистилляций, первая из которых представляет собой простую ступенчатую дистилляцию, а последующие совершаются с помощью особых стеклянных колб, которые студент должен спроектировать самостоятельно и заказать для изготовления компетентному стеклодуву.

Алхимическая Сера представляет собой *окультное Сознание* исследуемого вещества. Во всех трех царствах природы сосудом ее является *масло*, то есть физическая субстанция, по вязкости, запаху и внешнему виду подобная маслам. В растениях масло присутствует в очень малых количествах, поэтому его получают посредством обычного химического процесса сухой дистилляции. Как правило, для получения сколько-нибудь заметной порции масла приходится обработать таким способом не один фунт растительного сырья. *Серу выделяют до того, как начнется ферментация*. В животном царстве Серу получают из *мезодермы* — зародышевого листка, из которого образуются кровеносная и кроветворная системы животного. В этом случае Сера экстрагируется посредством эфирной сепарации — процесса, который на практике провести легче, чем может показаться исходя из названия. В минеральном царстве Серу получают из алкагеста, потому что она от природы связана с ним. При работе, к примеру, с сурьмой сепарация здесь не особенно трудна, но со свинцом — требует чрезвычайных усилий.

Что касается изготовления Растительного Камня, то есть «Малого Делания», то, выбрав растение для работы, студент, как было сказано выше, должен прежде всего подвергнуть его сухой дистилляции, чтобы выделить алхимическую Серу (Сознание). Это первая Сепарация. Затем проводится ферментация для получения алкоголя или, точнее, растительного «вина», в котором будет содержаться алхимическая Ртуть — Жизнь растения. Затем это «вино» вновь подвергается Сепарации — серии ступенчатых дистилляций, которая на выходе даст чистый алкоголь данного растения. Получив Серу и Ртуть — в *их естественных пропорциях, установленных самой Природой*, — студент должен сжечь растительное вещество (теперь именующееся «экскрементами» растения), чтобы свести к основным элементам его грубое тело.

² Универсальный растворитель. Термин, вероятно, придуман Парацельсом на основе арабских слов. — *Примеч. редактора-консультанта.*

Это процесс Очищения. Первый цвет, который вещество приобретает в ходе этого процесса — черный, соответствующий сефире Бина. В данном состоянии черная зола растения именуется *Caput Mortuum* — «Мертвая голова».

После этого черную золу помещают в неглазированную глиняную емкость и подвергают кальцинации (прокаливанию на горелке Фишера в различных температурных режимах), уменьшая тем самым его массу путем отделения существенных частей физической природы от несущественных. Неглазированная емкость используется для того, чтобы зола могла «дышать» в процессе прокаливания. Поток воздуха, поднимающийся снизу под действием огня и проходящий *сквозь* поры в глиняной емкости, полностью очищает обрабатываемое вещество от элементов, в которых далее не будет необходимости. Это очень важный момент.

В ходе кальцинации черная зола постепенно превратится в темно-серую и, наконец, — примерно через семь дней непрерывного прокаливания — в светло-серую, приобретя цвет, соответствующий сефире Хокма. Пурификацию продолжают далее на протяжении нескольких недель или даже месяцев, круглосуточно, до тех пор, пока вещество не примет вид белого порошка. Это и будет истинная алхимическая Соль данного растения. Ее сущностная Квинтэссенция обладает цветом и оккультными соответствиями сефиры Кетер.

После этого, собственно, начинается Малое Делание как таковое. Необходимо иметь в виду, как неоднократно напоминал на занятиях Брат Альберт, что создание Растительного Камня — это не просто последовательность механических манипуляций наподобие тех, что проводятся в обычной химической лаборатории. Поскольку процесс изготовления этого Камня отражает истинный (а не воображаемый) духовный прогресс ученика, то преуспеть можно лишь при условии, что внутренний рост находится в полной гармонии с внешними, лабораторными процедурами. Именно поэтому на создание Камня порой уходят долгие годы.

Очищенная белая Соль помещается в «живот Пеликана», как в средневековых трактатах именуется *реторта*, и начинается медленный процесс насыщения ее Ртутью (алкоголем) и Серой (маслом). Серу и Ртуть понемногу, каплю за каплей, добавляют к белой Соли, пока последняя не приобретет окраску Серы и не превратится в полувязкую массу. Эту массу оставляют для Когобации («соположения»), пока по горлу реторты не начнет подниматься дистиллят. Дистиллят, достигший отверстия реторты, собирают и сохраняют в отдельном сосуде. Эта чрезвычайно летучая жидкость именуется «Усовершенствованной Ртутью Камня». Процесс насыщения продолжается несколько месяцев и прекращается лишь тогда, когда полувязкая масса в реторте перестанет принимать Серу и Ртуть. Когда масса сгустится и станет отталкивать Серу и Ртуть, реторту следует взболтать. Тогда масса свернется в сгусток, похожий на камень. После этого можно будет переходить к заключительному этапу насыщения.

К затвердевшей массе в реторте начинают по капле добавлять Усовершенствованную Ртуть Камня, и этот процесс продолжается несколько недель или месяцев. В какой-то момент «камешек» в реторте откажется принимать и эту форму Ртути, более летучую. Об этом будет свидетельствовать появление еще более летучей прозрачной жидкости, которая начнет сгущаться в горле реторты. На этом этапе реторту разбивают, чтобы извлечь камнеподобную массу.

И, наконец, эту массу помещают в глазурированный тигель и подвергают воздействию Огня, постепенно повышая температуру нагревания, пока масса не затвердеет окончательно и не уподобится на вид и на ощупь настоящему камню. Я использовал для этой операции муфельную печь «Blue M» с термопарой для высокоточного измерения и регулировки температуры. Операция началась при температуре 100°C, а завершилась — при 1000°C. В процессе формирования Камня после каждой стадии нагревания его следует вновь насыщать Усовершенствованной Ртутью. Процесс нагревания — последний этап создания Камня.

Готовый Растительный Камень — чисто белый по цвету, чрезвычайно твердый и необыкновенно тяжелый. Для проверки Камня его обвязывают обычной бечевкой, второй конец которой привязывают к карандашу. Затем в большой стеклянный сосуд (например, двухлитровый лабораторный стакан) помещают несколько унций любого сухого растительного сырья и заливают примерно 1,5 литрами простой водопроводной воды. Пропитавшись водой, растительное сырье, естественно, погрузится на дно сосуда. После этого в сосуд опускают камень,

подвешенный на бечевке к карандашу, — таким образом, чтобы вода едва-едва покрыла его целиком. Тому, что происходит после этого, официальная наука не находит объяснения.

Через несколько минут (время здесь зависит от степени зрелости камня) тяжелая, пропитавшаяся водой растительная масса всплывет со дна сосуда и соберется вокруг камня. В этом положении она будет оставаться на протяжении нескольких часов, после чего вновь погрузится на дно. Несколько часов спустя всплывет опять, но на сей раз продержится у поверхности всего несколько минут, а затем вновь опустится на дно и больше не поднимется. Однако на поверхности останутся плавать Соль, Сера и Ртуть, выделившиеся из растительного сырья. Эту смесь Соли, Серы и Ртути останется только вычерпать ложкой и принять внутрь — она действует как мощный лекарственный препарат. Коротко говоря, *с помощью зрелого Растительного Камня можно за очень краткий период времени выделить Жизнь, Сознание и Тело из любого растительного сырья*. После этого камень просто промывают и помещают на хранение до того, как в нем снова возникнет необходимость. В дальнейшем он сохраняет свои свойства в неизменности, не растворяясь ни в воде, ни даже в слабых кислотах.

Следует отметить, что изготовить Растительный Камень можно несколькими способами. Все они подробно обсуждались в ИОП на сессиях последующих курсов. В числе этих способов — изготовление Камня из светло-серых Солей, а также из водорастворимых Солей, которые можно «вымыть» из серой Соли. В конце этой статьи я приведу несколько ссылок для тех, кого интересует процесс Малого Делания.

Что касается меня, то я изготовил четыре камня четырьмя различными способами и продемонстрировал их действие перед Братом Альбертом и моими соучениками на совмещенной сессии Квинты и Сексты в 1979 году. На то, чтобы открыть в самом себе нечто, необходимое для создания этого алхимического продукта, у меня ушло четыре года. Приобретенные в процессе познания и опыт алхимической работы оказались поистине бесценны — как и то, что «поведали» мне сами Растительные Камни, полученные в результате моих трудов.

Три курса от Секунды до Кварты включительно посвящались работе с природным царством минералов — а точнее говоря, с сурьмой. В природе этот минерал встречается в соединении с мышьяком, в форме смертельно ядовитого трисульфида сурьмы. Брат Альберт объяснил нам, что самые драгоценные свои лекарства Природа скрывает среди самых опасных ядов. Чтобы мы смогли подобрать ключи к тайнам алхимии, Брат Альберт раздал нам по экземпляру «Триумфальной колесницы Сурьмы» в переводе А.Э. Уэйта. Этот трактат, написанный немецким монахом-бенедиктинцем Василием Валентином в 1415 году и впервые опубликованный в 1604 году благодаря стараниям Иоганна Теольдена Гессия, мы тщательнейшим образом изучали все три года, со второго по четвертый курс — фразу за фразой, абзац за абзацем, страницу за страницей. Комментарии Брата Альберта, посвященного в его тайны, и дальнейшие пояснения открыли нам глаза на то, сколь бесценен этот старинный труд.

Все, от правил изготовления Незакрепленной и Закрепленной Тинктур Сурьмы, получаемых из «паров», и до каббалистических цветов Сурьяного Стекла, которое образуется при нагревании в температурном интервале 900—1800°C; от тайн получения Krikrum Menstruum³ и Сурьяной Соли и до завершающих операций приготовления «Сурьяного Масла» и методов его безопасного, правильного и естественного использования, — все это в мельчайших подробностях разъяснялось нам на занятиях, после чего Брат Альберт демонстрировал нам соответствующие процессы в лаборатории. «Прежде чем приниматься за дело, изучи теорию!» — таков был его неизменный призыв, предшествовавший всякой лабораторной работе. Каждый год мы возвращались домой с багажом новых знаний и старались самостоятельно воспроизвести продемонстрированные нам операции, чтобы на следующий год нам было что показать и о чем рассказать нашему наставнику. Позволю себе напомнить читателю, что, если он вдумчиво применит объяснения, данные по поводу Трех Алхимических Процессов и Трех Алхимических

³ Точнее, Kerkring Menstruum — «растворитель Керкрина» (по имени голландского исследователя XVII в. доктора Керкрина, написавшего аннотацию к переизданию «Триумфальной колесницы Сурьмы»), растворитель, получаемый в ходе работы в царстве минералов. — *Примеч. перев.*

Первоначал, к «Триумфальной колеснице Сурьмы», то перед ним распахнутся все тайны, изложенные Василием Валентином в этом бесценном трактате.

На пятом курсе каждому из нас предоставляли отдельное рабочее место в лаборатории и необходимое оборудование. На протяжении двух недель нам разрешалось работать самостоятельно, воспроизводя или совершенствуя те удивительные операции с сурьмой, которые мы проводили дома, и сравнивая полученные результаты с результатами сокурсников. Как и на предыдущих курсах, по окончании двухнедельной сессии мы сдавали Брату Альберту отчеты о проделанной работе, которые тот оценивал и помещал на постоянное хранение.

Программу занятий для последних двух курсов, Сексты и Септы, Брат Альберт назначал индивидуально, исходя из личных особенностей каждого курса. Одни студенты начинали работу над «Зеленым Львом», другие — над «Философской Ртутью», третьи — приступали к изготовлению «Питьевого Золота». Для меня и моих сокурсников Брат Альберт припас самый «темный», как принято считать, самый таинственный из алхимических методов — «Водяное Делание». Этой темой я очень интересовался и лично обсуждал ее с Братом на предшествующих курсах.

В основе этого Делания лежат теория и практика, описанные в «Золотой цепи Гомера»⁴ — манускрипте, который приблизительно в XIV веке был переведен с латыни сначала на французский, а затем на немецкий язык. Английский перевод, которым мы пользовались, был выполнен с первого немецкого издания, вышедшего в Лейпциге в 1723 году. Этот трактат повествует об изготовлении субстанции под названием «Гур», или «Доадамова Земля», — субстанции, которая сама по себе способна породить три природных царства. Иначе говоря, это та самая первоматерия, от которой произошел весь сотворенный мир. Нетрудно себе представить, почему в христианской Европе того времени эта область алхимических экспериментов удостоилась прозвания «самого темного закоулка Природы».

Меня интересовала исключительно возможность порождения животного царства, то есть, для начала, маленьких ракообразных существ, которых, согласно «Золотой цепи Гомера», можно «сотворить» из обычной дождевой воды — основного материала, о котором повествуется в этом трактате. Чем уникальна эта работа, так это указанием, что воду следует собрать во время сильной грозы с мощными электрическими разрядами, после чего необходимо подвергнуть собранную влагу процессу «путрефакции» (химического расщепления). В результате путрефакции образуется Гур, или Доадамова Земля, выпадающая в виде осадка, похожего на сероватые нити. Затем, подвергая наэлектризованную и «перегнившую» воду серии дистилляций, следует получить «Воду Воздуха, Воду Земли, Воду Воды и Воду Огня». Далее этими «водами» в определенном сочетании насыщают высушенный Гур. В результате этого процесса и образуются вышеупомянутые существа, относящиеся к животному царству. В целом, это своего рода ранний эксперимент из области спонтанного самозарождения жизни. Впрочем, в «Золотой цепи» отмечается, что полученные таким способом существа не относятся ни к одному из известных видов или родов. Для начала работы необходимы около 200 галлонов дождевой воды, собранной в вышеназванных условиях.

Довести до конца эксперименты в этой области в стенах ИОП было невозможно, поскольку путрефакция и дистилляция требовали длительного времени — от полугода до года. Однако работа все же была начата, и первые успехи убедили нас в том, что все описанное в «Золотой цепи» имеет под собой некие основания.

Продолжив Водяное Делание по окончании седьмого курса, я написал две статьи, которые Брат опубликовал в своем журнале «Эссенция: журнал эволюционной мысли в действии». Первая статья называлась «Аналитический метод в приложении к Водяному Деланию: современный подход». Она была напечатана в первом зимнем выпуске журнала за 1980-й год. Речь в ней шла о самых что ни на есть практических, бытовых затруднениях, возникающих при попытке собрать и

⁴ Название трактата восходит к эпизоду из «Илиады» Гомера, где с неба на землю опускается золотая цепь, по которой нисходят боги. У неоплатоников, а позднее у масонов золотая цепь, соединяющая небо и землю, — символ взаимосвязи всего сущего. — *Примеч. перев.*

обработать такой огромный объем дождевой воды. Кроме того, я описал современные методы «повторной электризации» воды и ее эффективной путрефакции и дистилляции, с тем чтобы и другие современные исследователи получили возможность прикоснуться к этой древней области природных тайн. Эти методы разработаны мною самостоятельно, и пригодность их подтверждена на практике.

Еще через два года работы в 3-м выпуске журнала «Эссенция» (лето 1982 года) вышла вторая моя статья — «О сотворении животных». На обложке номера помещалась цветная фотография сочетания Гура с Водой и ракообразного существа, которое было получено в результате процесса, описанного в «Золотой цепи Гомера». В самой статье, сопровождавшейся многочисленными фотографиями, этот процесс описывался в привычных бытовых терминах, с тем чтобы другие исследователи, работавшие в этой области, смогли воспроизвести его самостоятельно. Как и утверждалось в «Золотой цепи», полученные таким способом ракообразные не принадлежат ни к одному из известных видов или родов, что подтвердили зоологи и биологи, пытавшиеся их классифицировать.

Воодушевленный этими успехами, я несколько раз лично беседовал с Братом Альбертом о том, что традиционно считается самой темной областью этого темнейшего из уголков алхимии, а именно — о создании «гомункула». По окончании школы ИОП я сосредоточил на этой цели все свои усилия.

Согласно легенде, гомункул представляет собой миниатюрное подобие человека. Он создается из Соли (т.е. обладает физическим телом), насыщенной Ртутью (т.е. самой Жизнью). Однако Душой (как в алхимии именуется самосознание) он не обладает. Поэтому алхимику предстоит работать с этим существом и наделить его волей и смыслом жизни. Солью для этого Великого Опыта служит Гур, или Доадамова Земля. Эта «Мать-Земля» в данном контексте представляет собой Тело. А Ртуть, или Жизнь, должна исходить от «Отца» — то есть от самого алхимика. Достичь успеха в этой области алхимии может только мужчина-алхимик, ибо он должен оплодотворить Мать-Землю своим семенем. После оплодотворения (как и в случае с обычным человеческим ребенком) начинается период развития и роста. Дальнейшее пусть читатель домыслит — или воспроизведет на опыте — самостоятельно.

В завершение хочу выразить искреннюю надежду, что изложенные здесь сведения и указания помогут опровергнуть тяжкие обвинения и псевдоинтеллектуальную критику, обрушившиеся на этого гениального человека — Брата Альберта, доктора Альберта Рихарда Риделя. Своим глубоким пониманием алхимических тайн и своей преданной любовью к мудрости он распахнул тайные врата алхимии тысячам и тысячам людей во всем мире. И те немногие из его учеников, которые усвоили главную его заповедь — «Трудись!», и по сей день продолжают в частных алхимических лабораториях работу, начатую под его руководством.

РЕКОМЕНДУЕМАЯ ЛИТЕРАТУРА

Следующие книги, изученные в свете рекомендаций, данных в этой статье, помогут заинтересованному читателю подобрать ключи к тайнам трех природных царств.

— Брат Альберт. Справочник алхимика (Frater Albertus. *The Alchemist's Handbook*. 1987. Weiser Books, York Beach, Maine). В этой книге приводятся конкретные указания, необходимые для успешной работы в природном царстве растений, и полезные советы по проведению экспериментов в современной химической лаборатории.

— Брат Альберт (переводчик и составитель). Золотые манускрипты (Frater Albertus, translator and compiler. *The Golden Manuscripts*. Kessinger Publishing, LLC, Kila, Montana).

— Василий Валентин. Триумфальная колесница Сурьмы (Basilius Valentine. *The Triumphant Chariot of Antimony, with the Commentary of Theodore Kerckringuis, A Doctor of Medicine*. Translated

by A.E. Waite. Kessinger Publishing, LLC, Kila, Montana). В этой книге содержатся подробные указания по работе в природном царстве минералов.

— Г. Нинцель (составитель). Золотая цепь Гомера (H. Nintzel, compiler. *The Golden Chain of Homer*. 1723 edition. Restoration of Alchemical Manuscripts Society [RAMS], Richardson, Texas). Общество восстановления алхимических рукописей, опубликовавшее эту книгу, ныне прекратило свое существование. Имущественные права на этот и другие алхимические манускрипты были переданы Древнему мистическому ордену Розы и Креста (AMORC, San Jose, California).

— Глаубер, Валентин и др. Справочник по алхимическим процессам (Glauber, Valentine, et al. *A Compendium of Alchemical Processes*. Kessinger Publishing, LLC, Kila, Montana). Чрезвычайно полезный обзор процессов, непосредственно применяющихся в изготовлении Камня Мудрецов.

— А.Э. Уэйт (редактор и составитель). Герметические и алхимические труды Парацельса (A.E. Waite, editor and compiler. *The Hermetic and Alchemical Writings of Paracelsus*. Kessinger Publishing, LLC, Kila, Montana). «Великая Книга» алхимии, содержащая как теорию, так и практические указания. Незаменимое справочное руководство и подспорье в работе.

РЕГАРДИ И Я: МЕСТО ПСИХОТЕРАПИИ В ВЕЛИКОМ ДЕЛЕНИИ

Джек Уиллис

Об авторе

Джек Уиллис (Jack Willis) — американский психолог, психотерапевт, хиропрактик, сторонник райхианских методов терапии. В 1972—1981 гг. — ученик Израэля Регарди. В соавторстве с Кристофером Хайетом опубликовал несколько книг, в т.ч. «Библия психопата: для крайних индивидуалистов» и «Мятежники и дьяволы: психология освобождения».

Я познакомился с Фрэнсисом Израэлем Регарди в 1972 году. Этот день положил начало нашим отношениям, продлившимся без малого десять лет. В этот день для меня началось Великое Делание, и в этот же день я встретился, не побоюсь этого слова, с великим человеком. Фрэнсис посоветовал мне поступить в школу хиропрактики, а позднее, решив отойти от дел, передал свою практику мне.

Что за человек был Фрэнсис? Каково было видеться с ним еженедельно на протяжении десяти лет и вдобавок время от времени встречаться лично вне стен рабочего кабинета? Где найти слова, чтобы обрисовать столь сложную и разностороннюю индивидуальность? Для этого пришлось бы написать целый роман — ну, или рассказ, на худой конец. Доктор Регарди был, по его собственному любимому выражению, человеком *sui generis*⁵ — уникальной личностью. Я ни разу не видел, чтобы он вышел на люди без жилета — и это в калифорнийском пекле, во времена хипповских футболок и драных джинсов. Проницательный, хотя и самоуверенный, гибкий, хоть и упрямый, невероятно образованный, с феноменальной памятью, он на дух не переносил глупости и невежества. Если кто-то ему нравился, он с готовностью впускал его в свое сердце. Если кто-то ему не нравился или казался неискренним, он с такой же легкостью изгонял его из своей жизни навсегда. Но, как бы там ни было, на первом месте для него неизменно стояла преданность Великому Деланию: она, по любимому выражению Вильгельма Райха, проходила красной нитью через всю его жизнь.

Люди со всего света приезжали к доктору Регарди учиться магии Золотой Зари. Но он соглашался обучать их лишь при условии, что они пройдут курс психотерапии, причем не какой попало, а вполне конкретного рода. В этом отношении Фрэнсис был весьма компетентен — и совершенно непоколебим. Юнгианскую терапию он считал совершенно неприемлемой, равно как и гештальт-терапию, транзактный анализ и психосинтез. Бихевиоральная терапия не годилась и

⁵ «Своеобразный; единственный в своем роде» (лат.). — *Примеч. перев.*

подавно: зная Фрэнсиса, я бы не рискнул даже упомянуть о ней в его присутствии. Психоанализ он в принципе одобрял, но на практике считал неэффективным: слишком уж редко этот метод срабатывал по-настоящему. Большинству клиентов психоанализ приносил лишь прозрение, но не давал осознания. На этот счет есть одна старая шутка, которую мне совсем нетрудно представить в устах Фрэнсиса (хотя при мне он никогда ее не вспоминал): «Он прошел курс психоанализа... и остался точь-в-точь таким же ублюдком, как был». Одним словом, для Регарди существовала только одна настоящая психотерапия — терапия по Райху. Только она, с его точки зрения, была способна вдохнуть новую жизнь в тело и дух. Чем бы вы ни собирались заняться — тавматургией Золотой Зари, картами Таро, Древом Жизни, каббалой, астрологией (а Фрэнсис владел всеми этими традициями и методами в совершенстве), — прежде всего вам следовало очистить душу. Любая магическая техника в руках человека, чьи намерения нечисты (пусть он даже не осознает этого), обернется ему только во вред. Фрэнсис слишком любил Великое Делание, был слишком предан ему, чтобы допустить подобное надругательство над ним, пусть даже невольное и непреднамеренное.

Сторонником райхианской терапии доктор Регарди стал давно. Когда-то он и трое его коллег-хиропрактиков собрали средства, чтобы один из них смог съездить в Европу, обучиться у самого Райха, а затем вернуться и обучить остальных. В путешествие отправился доктор Филлип Куркуруто. Примерно через три года он вернулся и поделил обретенные знания со своими коллегами. С тех пор доктор Регарди не соглашался наставлять в тайнах Великого Делания ни единого человека, не посвятившего терапии по Райху по меньшей мере четыре года.

Нет ли здесь противоречия, спросите вы? Если Регарди был так уверен, что занятия магией невозможны без предварительного курса психотерапии, то зачем же он опубликовал «Полную систему магии Золотой Зари», сделав ее тем самым общедоступной? Да, противоречие здесь есть — но только для тех, кто не знал Фрэнсиса лично. Та неприязнь, которую он питал к некоторым формам психотерапии, не идет ни в какое сравнение с лютой ненавистью, которую вызывали у него самозванцы, выдававшие себя за наставников на пути Великого Делания, — люди, не знавшие почти ничего, но имевшие наглость свысока поучать толпу. Чтобы Великое Делание не погибло, необходимо было зафиксировать его документально, создать канонический первоисточник истинного учения. И лучше уж было предоставить несведущим массам — массам людей, проживающих свою жизнь в тихом отчаянии, — достоверную информацию о Великом Делании, нежели допустить, чтобы люди столь же (если не еще более) невежественные со временем исказили ее до неузнаваемости в угоду своим бессознательным нечистым устремлениям.

Пусть эта статья послужит и введением в райхианскую терапию (как для тех, кто знаком с ней, так и для тех, кто слышит о ней впервые), и в то же время объяснением причин, по которым доктор Регарди считал ее необходимой подготовкой к практике Великого Делания.

Биография самого Райха достаточно заурядна. С начала 1920-х до 1934 года, когда в Вене организовалась группа учеников Фрейда, он оставался относительно малозаметной фигурой. Затем, на основе одного из ранних трудов Фрейда о типах и формировании характера, психоаналитик Карл Абрахам⁶ начал развивать теорию характера и опубликовал ряд статей в официальном журнале психоаналитического движения. Но, к сожалению, Абрахам умер молодым, так и не завершив разработку этой теории. Райх подхватил эстафету и стал писать о характере как центральном элементе индивидуальности и терапевтического процесса. Он успел внести ценный вклад в эту теорию, однако довольно скоро его собственный (непроанализированный) характер взял верх над здравым смыслом, и, как это ни печально, для Райха начался долгий и бесповоротный путь к тому, что невозможно определить иначе, как безумие. И все же его достижения сохранились и не утратили своей значимости.

⁶ Карл Абрахам (1877—1925) — немецкий психоаналитик, основатель и руководитель Психоаналитического общества в Берлине. Характер индивида рассматривал как результат фиксации на одной из стадий психосексуального развития ребенка. — *Примеч. перев.*

Однажды, проводя стандартную по тем временам психоаналитическую работу с пациентом, Райх высказал какое-то замечание о его симптомах, а пациент выдал в ответ целую серию телесных реакций, многие из которых были связаны с вегетативной нервной системой. Само по себе наблюдение такого рода было не первым. Психоаналитик Франц Александер⁷ в то время уже проводил исследования в области психосоматических заболеваний. Новым — и поистине удивительным — было то, что Райх сделал из этого неожиданный вывод: если физиологическое состояние можно изменять посредством интерпретации симптомов, то нельзя ли добиться того же (и даже, как выяснилось впоследствии, гораздо большего) путем непосредственного воздействия на тело? Так зародилось направление, которое Райх назвал вегетотерапией, а мы теперь называем терапией по Райху. Следовательно, в двух словах (а вскоре мы вернемся к этому и рассмотрим подробнее) райхианская терапия — это метод психотерапии, в которой работа ведется с телом, а не со словами.

Прежде чем продолжить наше изложение, имеет смысл сформулировать, что такое характер и почему эта проблема так важна для всякого, кто приступает к Великому Деланию. К ответу на вопрос о том, что такое характер, мы подойдем с двух сторон. Во-первых, проведем границы между 1) поведением, 2) личностью и 3) характером. А во-вторых — дадим четкое и конкретное определение самого термина «характер».

Поведение — это наблюдаемые нами действия человека в любой данный момент времени. Например, вы читаете эту статью — и это разновидность поведения. Кроме того, в категорию поведения входит множество других элементов: поза, в которой вы сидите; ваше непосредственное окружение (на чем и перед чем вы сидите); играет ли при этом музыка (и если да, то какая), и так далее. Поведение — это внешние действия, поддающиеся непосредственному наблюдению. Приведу еще один пример. Допустим, вам предстоит выступить перед людьми — провести презентацию на работе, поднять тост на вечеринке или прочитать доклад на собрании. Вы сильно нервничаете: вы испытываете страх сцены. То, чего вы боитесь, — как раз и есть поведение. Необходимость выступить с речью перед другими людьми, а не просто изложить свое мнение о чем-либо, вызывает целый ряд внешних симптомов: голос дрожит, ладони потеют, лицо бледнеет или заливается краской смущения.

Теперь перейдем от поведения к личности — явлению, более тесно связанному с тем, что вы собой представляете в действительности. Один и тот же тип поведения, проявляющийся во множестве различных ситуаций, — это и есть личность. Если вы нервничаете перед каким-то одним выступлением — это поведение; если же вы нервничаете достаточно часто и в самых разных ситуациях — это уже личность. Можно сделать вывод, что у вас повышенный уровень тревоги. Тревожность — одна из неотъемлемых частей вашей личности, одна из ее составляющих. Описывая какого-либо человека, мы, как правило, описываем именно личность. Поскольку в данный момент вы читаете статью из «Полной системы магии Золотой Зари», то, понаблюдав за вами какое-то время, можно было бы предположить, что вы — интеллектual, оккультист, книжный червь или, допустим, находитесь в поисках нового направления в жизни. Но на каком бы из этих вариантов мы ни остановились, в любом случае речь будет идти о вашей личности.

Далее, если поведение — это непосредственно наблюдаемые действия, а личность — однотипное поведение, регулярно проявляющееся в различных ситуациях, то характер, в отличие от поведения и личности, непосредственному наблюдению не поддается. О нем можно лишь строить предположения. Прежде чем развить эту мысль, разберемся с тем неоднозначным смыслом, который мы привыкли вкладывать в термин «характер». Мы используем это слово в двух различных значениях, и сейчас важно прояснить, в каком из них оно будет употребляться далее в этой статье. Во-первых, слово «характер» используется в оценочном или нормативном

⁷ Александер, Франц Габриель (1891—1964) — румынско-американский психоаналитик, один из основоположников психосоматической медицины. Выводил основные психосоматические заболевания из типичных человеческих конфликтов. Показал, что длительное эмоциональное напряжение связано с развитием таких заболеваний, как язва желудка, гипертония, астма, колит, артрит. — *Примеч. перев.*

смысле — когда мы, допустим, говорим о ком-либо: «у него хороший характер» или «ну и характер у него!». Когда, например, учительница (по глупости) выставляет ученику оценку «за характер», она выступает в роли морального судьи (не имея на то, по сути, никакого права). Но мы здесь используем это слово в ином значении — а именно в психологическом. И это дает нам возможность сформулировать конкретное определение термина.

Характер — это способ восприятия самого себя, мира и отношений с другими людьми. Это не осознанная точка зрения (то есть не часть сознательного понимания себя и не часть личности), а некая система бессознательных представлений. Это, если можно так выразиться, свойственный нам подход к жизни и людям. Считаю ли я, что люди в основе своей честны? Если да, то, по-видимому, одна из черт моего характера — доверие. Считаю ли я себя компетентным специалистом? Если да, то, вероятно, одна из черт моего характера — чувство собственного достоинства. Подчеркну еще раз (ибо характер — центральный элемент райхианской терапии и именно перестройка характера, по мнению доктора Регарди, является необходимой предпосылкой для Великого Делания), что о своем характере мы ничего не можем утверждать с полной уверенностью. Характер скрывается глубоко внутри нас и составляет основу для всех остальных наших проявлений.

Характер порождает личность, а личность порождает поведение. На этом этапе рассуждений нас подстерегает еще одна опасность — опасность впасть в аристотелизм. Аристотель разработал и сформулировал хорошо известную всем нам систему логики. Вот знаменитый силлогизм, построенный по ее правилам:

Я верю, что люди честны.
Тим — человек.
Следовательно, Тим честен.

Человеческая психология не подчиняется законам Аристотелевой логики. Я могу сколько угодно верить, что люди в основе своей честны, но при этом чувствовать, что Тим кривит душой. Может быть, я уже имел возможность убедиться в его нечестности, а может, он попросту, как шекспировский Кассий, «истощен и худ»⁸. Характер вовсе не обязательно должен быть устойчивым и неизменным, и несмотря на то, что именно он порождает личность, а через нее и поведение, кроме него существуют и другие важные моменты. Да, в конечном итоге характер — главный определяющий фактор в том, что я собой представляю и как себя веду; но все же наши личность и поведение зависят не только от него одного. К примеру, человек может переутомиться и из-за этого находиться в «дурном настроении». Гормоны, возраст, обстоятельства жизни, состояние здоровья, травмы, разочарования и даже, наоборот, улыбки фортуны — все это может определять наше поведение вопреки характеру, и подобное происходит постоянно. А теперь, усвоив эти идеи и понятия, мы можем вернуться к вопросу о том, почему Израэль Регарди практиковал именно райхианскую терапию и почему считал ее необходимой предпосылкой для занятий по системе Золотой Зари.

Как известно всем идущим по пути Великого Делания, магию можно использовать как во благо, так и во зло. И даже если человек предполагает делать выбор в согласии со своими намерениями, со своей волей (в том смысле, в который вкладывал в это понятие Уильям Джемс⁹,

⁸ Кассий — персонаж трагедии Шекспира «Юлий Цезарь», о котором Цезарь с недоверием заявляет своему собеседнику: «Посмотри, // Как Кассий истощен и худ. Опасны // Такие люди» (I, II, 194, пер. П. Козлова), — и далее произносит целую обличительную речь на основе наблюдений его за внешностью и повадками. — *Примеч. перев.*

⁹ Уильям Джемс определяет волю в противопоставлении желанию: желание в его концепции сопровождается чувством недостижимости поставленной цели, тогда как воля неизменно направлена на принципиально достижимую цель. Далее Джемс рассматривает волю, внимание и веру как тесно взаимосвязанные стороны одного и того же психического явления. С одной стороны, усилие воли, по его концепции, тождественно усилию внимания, то есть напряжению, удерживающему осознанную сосредоточенность на цели. С другой — воля возможна лишь при наличии веры, которая служит связующим звеном между духовным и телесным уровнями, то есть одухотворяет физическое действие задачей достижения блага (как его представляет себе индивидуум). — *Примеч. перев.*

а не Кроули¹⁰; в последнем случае слово «Воля» я пишу с прописной буквы), в действительности он все равно будет определяться его характером. Если одной из черт вашего характера является бессознательная агрессия, то эта враждебность непременно проявится в ваших отношениях с братьями по Ордену, и в храме возникнет раскол. Если частью вашего характера является бессознательное стремление отомстить отцу или матери за допущенные ими ошибки, то это стремление отразится на вашей практике и окажет негативное влияние на окружающих. Фрэнсис слишком хорошо помнил, что история магии — это история конфликтов, враждующих группировок и заговоров, нечестных сделок и мошеннических ухищрений. Чтобы идти путем Великого Делания, нужен хороший характер — как в психологическом, так и в нормативном смысле этого слова.

А это, в свою очередь, возвращает нас к вопросу о том, почему Регарди пропагандировал, практиковал, преподавал и считал весьма эффективной именно терапию по Райху. Совершив эпохальный скачок от разговоров к работе с телом, Райх тем самым перешел от поведения и личности напрямую к характеру. Входило это в его собственные намерения или нет — неважно; важно то, что он сделал. Райхианская терапия работает непосредственно с характером. Чтобы понять, почему это так, обратимся еще раз к проблеме границ между характером, личностью и поведением, а уж затем наконец дойдем до особенностей райхианской терапии как таковой.

Приведу еще один простой пример. Нередко люди сидят, положив ногу на ногу и непрерывно покачивая вверх-вниз ступней ноги, лежащей поверх опорной. На языке тела это — признак тревоги (точнее говоря, это может означать возбуждение, тревогу, дискомфорт, а иногда — гнев или раздражение). Заметив такую позу, психотерапевт поймет, что клиента что-то тревожит. Далее, если подобное будет происходить лишь изредка, от случая к случаю (то есть будет представлять собой поведение), то психотерапевт примет к сведению, что это реакция на затронутую тему и что для клиента текущая тема несет в себе эмоциональный заряд. Если же такое поведение будет повторяться более или менее постоянно, то психотерапевт сделает вывод, что это — часть личности клиента. Возможно, клиент чувствует себя неудобно, когда вынужден говорить о себе; возможно, у него повышенный уровень тревоги; а возможно, он раздражителен вообще или раздражен необходимостью посещать психотерапевта в частности. В любом случае психотерапевт приобретет некоторые полезные сведения о клиенте. Но что ему *делать* с этими сведениями? Если он будет просто игнорировать движения клиента, то может упустить из виду потенциально важную проблему. Если он сообщит об этих движениях клиенту, то последний может просто научиться подавлять их; таким образом психотерапевт может даже усугубить проблему, заставив клиента еще больше замкнуться в себе, почувствовать еще более сильный дискомфорт. Так или иначе, и в том, и в другом случае психотерапевт будет иметь дело исключительно с поведением или личностью. До характера он таким образом не доберется. А ведь характер — это главное.

У психотерапевта есть еще один вариант — разбираться не с движением ноги как таковым, а со *смыслом* этого движения, что и начал делать Райх в середине 1920-х. Установив, что именно является причиной телесной реакции (тревога, дискомфорт, раздражение и т.д.), психотерапевт начинает работать с этой проблемой напрямую. При этом не обязательно (и даже нежелательно) упоминать о самом движении: следует обсуждать лишь находящую выражение в этом движении черту характера. Таков был первый вклад Райха в практику психоанализа — метод анализа характера. Однако, как впоследствии обнаружил тот же Райх (а вслед за ним убедился и Регарди), существует и еще более эффективный способ, а именно: работать непосредственно с телом. Активизировать эту черту характера напрямую, работая с мышцами ноги, которые задействуются в демонстрации данного поведения и/или части личности.

¹⁰ В философской системе Алистера Кроули «истинная Воля», или «истинное Желание» (the true Will), человека — глубинная движущая и целеполагающая сила, тождественная подлинному смыслу жизни данного индивидуума и характеризующая его уникальную сущность, но в то же время изначально находящаяся в полной гармонии со Вселенной. Истинная Воля порождается не сознательными намерениями человека, а взаимодействием между глубинным, истинным Я человека и Вселенной в целом. Любые действия, соответствующие истинной Воле, признаются правильными и благими, а противоречащие ей — ошибочными. — *Примеч. перев.*

В ходе райхианской терапии пациент лежит на кушетке, обычно без одежды (невозможно работать с телом, не видя его). В райхианской терапии существует более 100 «упражнений» (это не самый точный вариант перевода, но мы используем его за неимением лучшего аналога), способных стимулировать проявление тех или иных черт характера. Можно, к примеру, для начала попросить пациента вытянуть ноги и одновременно сгибать и разгибать оба голеностопных сустава. Упражнения сопровождаются глубоким дыханием, задействующим диафрагму и грудную клетку. (Райхианское дыхание не имеет ничего общего с дыхательными техниками йоги: их задачи и результаты, по существу, противоположны. Йогические дыхательные упражнения служат для успокоения эмоций, а райхианские — напротив, для их стимуляции и высвобождения.) Выполняя движения в сочетании с глубоким дыханием, пациент начинает непосредственно испытывать ту эмоцию, которая обычно вызывает у него произвольные движения ступней, — тревогу, раздражение и т.п. И этот непосредственный опыт переживания эмоции выводит соответствующую черту характера на поверхность. Иначе говоря, от физического движения мы — через посредство эмоции — переходим прямо к черте характера.

В 1945 году Райх внес изменения в свой метод работы. Он полностью отказался от вербальной составляющей терапии и стал работать исключительно с телом. Но Фрэнсис Регарди отказался принять это новшество. Он полагал, что человек — это мыслящее животное, и не только мыслящее, но и наделенное страстями и подсознательной мотивацией (характером). Имея дело с человеком, мы имеем дело со всем его жизненным опытом (с его сугубо индивидуальным ответом на вопрос «что есть мир?» — вспомним определение характера), с его представлением о самом себе, сложившимся в результате этого жизненного опыта (его ответом на вопрос «кто я?»), и с теми способами справляться со своей жизненной ситуацией, которые он выработал, когда был еще достаточно молод и уязвим («в каких я отношениях с миром?»). В ходе современных исследований в области когнитивной нейробиологии были выявлены рефлекторные дуги, связанные с различными эмоциональными состояниями — управляющие этими состояниями, вызывающие их или выступающие посредниками в их возникновении (что именно из перечисленного — трудно сказать с полной уверенностью). И все же кое-что по-прежнему недоступно нашему пониманию — и, возможно, останется таковым навсегда. Это та не поддающаяся описанию часть нашего «я», благодаря которой мы таковы, каковы мы есть. Чтобы отыскать свое истинное «я» — того индивида, которым мы бы являлись, если бы в свое время избежали разрушительных влияний со стороны родителей, учителей, друзей и родных или просто неудачного стечения обстоятельств, — прежде всего нужно избавиться от самих себя (см. книгу Кристофера С. Хайета «Как уничтожить себя усиленной медитацией»). Правда, с книгой доктора Хайета и подобными ей всегда остается одна проблема: так или иначе, следовать их советам и избавляться от самого себя приходится ВАМ САМИМ, и вы не можете выпрыгнуть из собственной шкуры (то бишь из своего характера) и проделать эту работу «со стороны».

Как известно любому, кто занимался астрологией, Таро или каббалой, решение проблемы лежит не в конкретных частностях практики, а в способе интерпретации. Один астролог может давать верные предсказания, другой — ошибочные. Один человек может найти блестящее творческое применение технике Срединного Столпа, а другой так и не сможет, к примеру, преодолеть блок на уровне горла. Читая и изучая «Полную систему магии Золотой Зари», погружаясь все глубже и глубже в учение ОТО, Золотой Зари или любого другого направления Великого Делания, не забывайте о том, что вам необходимо очиститься — не только посредством очистительных ритуалов, но и изнутри. А внутренняя чистота не приходит извне: ее достижение — это особый путь. И для Фрэнсиса Регарди таким путем внутреннего очищения стала терапия по Райху.

МАКГРЕГОР МАЗЕРС И ТАЙНЫЕ ВОЖДИ

С. Джейсон Блэк

Об авторе

Джейсон Блэк (*S. Jason Black*) — современный американский оккультист, в прошлом член О.Т.О. Соавтор Кристофера Хайета и иллюстратор совместно написанных ими книг «Церемониальная магия и сила вызывания: система личной силы», «Тантра без слез», «Городское вуду», «Начальное руководство по афро-карибской магии» и др.

Многие внесли свой вклад в формирование системы Золотой Зари, но самую важную роль в ее развитии сыграл Макгрегор Мазерс, и с именем этого человека она ассоциируется в первую очередь.

Среди исследователей, изучающих историю магического возрождения, Мазерс пользуется неоднозначной репутацией. С одной стороны, он вызывает всеобщее уважение как неутомимый исследователь материалов из библиотеки Британского музея и других старинных собраний и архивов. С другой стороны, над ним посмеиваются как над сумасбродом, который публично объявил себя (в ходе судебного процесса, возбужденного им против Кроули за разглашение секретов Золотой Зари) королем Шотландии Иаковом I, чудесно избежавшим смерти¹¹. Ввиду этого мало кто принимает всерьез и другое его известное притязание — на то, что он якобы поддерживал связь с некими представителями сверхчеловеческого разума, руководившими его деятельностью. В большинстве своем исследователи убеждены, что это была мистификация, хотя и основанная на благих побуждениях. Должен признаться, что и я сам до недавнего времени принадлежал к этому лагерю. Но теперь я уже не настолько уверен в их правоте: слишком уж впечатляют документальные свидетельства очевидцев, наблюдавших явления этих сверхъестественных существ.

Мазерс называл их «Тайными Вождями». Сам он во многих отношениях был типичным «английским чудаком». Он родился в Англии, но всю жизнь воображал себя вождем шотландских горцев и расхаживал в килте со всеми полагающимися регалиями. Нельзя сказать, что это производило нелепое впечатление, — напротив, при своем атлетическом сложении он выглядел весьма эффектно; и все же друзья недоумевали, какого черта он устраивает такой балаган. Он был чрезвычайно трудолюбив (что явствует из материалов, собранных в этом издании) и способен вкладывать массу времени и сил в любую область, вызвавшую у него интерес. Первой из таких областей стало Теософское общество.

Присоединившись к движению Блаватской — на удивление успешному и процветающему, — Мазерс вскоре вошел в состав правления крупного лондонского филиала Теософского общества¹², благодаря чему познакомился с людьми, с которыми в противном случае мог бы так и не встретиться. В числе этих новых знакомых оказались мистер Вудман и доктор Уэсткотт — оба высокопоставленные масоны, всерьез увлеченные оккультными искусствами¹³. Увлечение оказалось заразным, как насморк, — и Макгрегор мгновенно подхватил его. Для тех, кто не знаком с теософией, поясню, что в те времена (как, впрочем, и сейчас) она относилась неодобрительно почти ко всем без исключения эзотерическим практикам. Полагаю, именно в связи с этим Мазерс вышел из Теософского общества и связал свою судьбу с двумя вышеупомянутыми джентльменами. На этот же период пришлось еще одно судьбоносное для него событие — сватовство и женитьба на Мойне Бергсон (дочери знаменитого философа Анри

¹¹ Иаков I (1394—1437) — шотландский король (1406—1437) из династии Стюартов. Один из самых высокообразованных королей за всю историю страны, заслуживший славу «лучшего из правителей и первого поэта Шотландии». Был убит заговорщиками, которых не устраивали проводившиеся им централизаторские реформы. — *Примеч. перев.*

¹² Ошибка автора. Мазерс никогда не состоял в Теософском обществе. — *Примеч. перев.*

¹³ В действительности с Вудманом и Уэсткоттом Мазерс познакомился в рядах Английского розенкрейцерского общества (SRIA); подробнее см. в разделе «Персоналии». — *Примеч. перев.*

Бергсона¹⁴), которая впоследствии стала (и до конца его дней оставалась) верной соратницей Мазерса в Ордене Золотой Зари.

Приблизительно к этому же времени относится и первое сомнительное — или, по крайней мере, неоднозначное — событие в истории происхождения Ордена: обнаружение знаменитого зашифрованного манускрипта. Прогуливаясь по книжному рынку, доктор Уэсткотт случайно замечает некую рукопись, привлекающую его внимание (как я предполагаю) потому, что в ней содержались знакомые ему оккультные символы. Он покупает ее. Со временем ему удается перевести ее на английский (текст был написан по-немецки, после чего зашифрован), и выясняется, что это не что иное, как собрание посвячительных ритуалов, похожих на розенкрейцерские и якобы использовавшихся в некоем немецком тайном обществе под названием «Золотая Заря». Они составили основу для многих ритуалов посвящения, приведенных в настоящем издании. Кроме того, в рукописи приводился адрес одной из посвященных этого немецкого тайного общества — фрейлейн Анны Шпренгель.

Так было положено начало ожесточенной дискуссии, продолжающейся и по сей день. Первый и самый очевидный аргумент в пользу того, что вся история с зашифрованным манускриптом — не более чем мистификация, заключается в том, что вскоре после расшифровки и перевода рукопись бесследно исчезла. Напрашивается вывод, что этот перевод — всего лишь подделка, сфабрикованная группой посвященных, которые стремились мифологизировать и окутать тайной истоки создаваемого ими Ордена. Эта версия лежит на поверхности, тем более что нечто подобное случается сплошь и рядом. Теологам, знакомым с археологическими данными, отлично известно, к примеру, что Пятикнижие было составлено значительно позднее заявленного времени его создания, а Евангелия представляют собой греко-египетские посвячительные ритуалы, изложенные в форме сюжетного повествования. Некоторое время считалось, что таким же образом был «утрачен» оригинал «Liber Abi» («Книги Закона») Кроули. Впоследствии стало известно, что несколько высокопоставленных членов О.Т.О. в свое время изъяли его из архивов — поскольку не были уверены в том, как сложится в дальнейшем судьба их братства, — и поместили на хранение в другое место. Это обнаружилось уже довольно давно, в период, когда я сам был действующим членом этой организации. Однако объяснить подобным образом происшествие с зашифрованным манускриптом Золотой Зари было бы затруднительно, поскольку этот Орден фактически прекратил свое существование в 1917 году.

Второй спорный вопрос касается настойчивых заверений троих основателей, что они якобы вступили в переписку с фрейлейн Шпренгель и получили от нее разрешение учредить собственный орден на основе расшифрованных материалов.

Говорят, что неоднократно предпринимались попытки подтвердить или опровергнуть сам факт существования фрейлейн Шпренгель. Возможно, это действительно так. Со своей стороны я могу сказать лишь одно: с тех пор прошли две Мировые войны. Что же касается переписки, утраченной около полутора столетий назад, то здесь я мог бы лишь повторить свои соображения, высказанные по поводу зашифрованной рукописи.

Вдобавок, не будем забывать, что речь идет о тайных обществах. Я на личном опыте убедился, что, помимо всевозможных мистических причин, зачастую возникает суровая практическая необходимость в жесткой секретности. В истории О.Т.О. подобных случаев не так уж много, однако в 1920-е годы полиция на глазах общественности совершила облаву на лондонский храм, где проводились Гностические мессы. Основанием, разумеется, служило обвинение в «дьяволопоклонничестве».

Чтобы закрыть тему, упомяну еще одну гипотезу о происхождении зашифрованной рукописи — гипотезу совершенно абсурдную: Уэсткотт якобы страдал расщеплением личности и создал манускрипт сам, но забыл об этом. Для начала примем к сведению, что, вопреки распространенному мнению, настоящее расщепление личности — заболевание крайне редкое. А кроме того, если одна из гипотетических субличностей Уэсткотта была настолько развита, что ей оказалось по силам составить зашифрованный текст на немецком, то едва ли это прошло бы

¹⁴ Ошибка автора. В действительности Мойна была сестрой Анри Бергсона. — *Примеч. перев.*

незамеченным и не привлекло внимания друзей. Имени автора, выступившего с этим вздорным предположением, я не помню. Жаль, что не удастся воздать ему должное, но это великолепный пример того, насколько сильным подчас бывает желание уверовать... в данном случае — в подделку.

Подводя итоги, мы можем сказать только одно: вся история с фрейлейн Шпренгель и шифрованным манускриптом остается бездоказательной. Не более того.

Гораздо более серьезную проблему представляет другая история — касающаяся «Тайных Вождей».

Самый распространенный среди исследователей и, как правило, самый мудрый подход к этой теме — отказ от ее обсуждения. На то есть две причины: во-первых, тема эта ставит автора в неловкое положение, а во-вторых — ее считают несущественной. Первое — чистая правда. Однако второе чрезвычайно далеко от истины.

Чтобы не ходить вокруг да около, сформулирую свою позицию. Я предполагаю, что Мазерс мог действительно, в буквальном смысле, встречаться с этими «Тайными Вождями» в физическом облике в одном из лондонских парков, как он сам о том заявлял. Это предположение противоречит не только здравому смыслу, но и мнению многих ревностных приверженцев Ордена. И все же я предоставляю в его пользу свидетельства из совершенно не связанных между собой источников — свидетельства, настолько точно согласующиеся с заявлениями Мазерса, что читатель, возможно, будет потрясен не менее, чем я сам. Следующие далее материалы применимы к вопросу не только о «Тайных Вождях» Мазерса, но и об Айвассе Алистера Кроули и даже о Морони Джозефа Смита¹⁵.

Некоторые из притязаний Мазерса и того же Кроули имеют столь явный привкус борьбы за власть («— Вожди говорили через меня!» «— Нет, через *меня!*»), что на сей счет я могу сказать только одно: как раз такое поведение с обеих сторон и стало главной причиной путаницы в этом вопросе. Поэтому я не стану вдаваться в подробности этой борьбы и сосредоточусь лишь на первых нескольких случаях предположительных встреч с «Вождями».

Мой основной тезис будет проще выразить словами многоопытного исследователя паранормальных явлений Джона Кила (Keel):

«Паранормальные явления столь широко распространены, столь многообразны и случаются столь непредсказуемо, но вместе с тем повторяются с таким упорным постоянством, что изучение любого единичного феномена не только оказывается бессмысленной тратой времени, но и ведет к зарождению веры. А как только утверждается вера, проявления феномена видоизменяются в соответствии с ней, таким образом поддерживая и усиливая ее».

Доктор Израэль Регарди в книге «Что следует знать о Золотой Заре» (*What You Should Know About the Golden Dawn*. Falcon Press, Phoenix, Arizona, 1983) замечает: «Можно с уверенностью утверждать, что эти [попытки контакта с просветленными учителями] вошли в число самых эффективных причин мятежа, расколовшего Орден». От себя могу добавить, что подобного не выдержал бы никакой орден: Золотая Заря — вовсе не исключение. Однако, кем бы ни являлись в действительности «наставники» Мазерса, они не требовали от него основать новую мировую религию, а всего лишь давали указания по разработке новой системы самосовершенствования, основанной на европейской магии и предназначенной для узкого круга заинтересованных лиц. Это, конечно, не единственный, но крайне редкий случай в анналах того, что я рискую называть (да простится мне такая вольность) «контактерством».

Что касается вышеприведенной цитаты из Кила, то проблема заключается в следующем: в той подгруппе эзотерического сообщества, которая занимается магией, почти никто не интересуется исследованием паранормальных феноменов (по крайней, так обстоит дело в США).

¹⁵ Айвасс (Aiwass) — дух, по утверждению Кроули, продиктовавший ему «Книгу Закона»; Морони (Moroni) — ангел, якобы являвшийся основателю Церкви мормонов Джозефу Смиту (1805—1844) и поведавший ему о существовании священной «Книги Мормона». — *Примеч. перев.*

Я же, наоборот, начал с литературы, посвященной подобным явлениям, и материалов на смежные темы (наподобие книг Эдгара Кейса). Прошло много лет, прежде чем мне попались первые материалы, в которых герметизм и гоэция рассматривались в чистом виде, а не как элементы художественных произведений.

Для начала укажем на первоисточник, вдохновивший Мазерса. Это была Е.П. Блаватская. Здесь нас интересует только ее утверждение о том, что она состояла в контакте с «Восточными Учителями», которые могли появляться и исчезать по своему усмотрению, а кроме того, посылали ей письма — реальные письма на бумаге, падавшие ей на стол прямо из воздуха на глазах у свидетелей, среди бела дня. Эти персонажи следовали классической модели взаимодействия между высшими сущностями и контактерами: призывали к созданию нового (в данном случае успешно прижившегося) религиозного движения; обещали раскрыть тайны, которые Блаватская сможет затем обнародовать в своих книгах; и, наконец, представляли в облике смуглолицых людей восточного типа. Последний пункт, как ни странно, немаловажен. Вдобавок, несмотря на опровержения со стороны Лондонского общества Психических исследований, появление и исчезновение этих «учителей» неоднократно наблюдали многочисленные очевидцы, как в присутствии, так и в отсутствие Блаватской, и довольно часто при хорошем освещении.

Мазерс, в свою очередь, заявлял, что много раз, среди бела дня, в обычной лондонской обстановке (как правило, в парке) встречался с некими сущностями, представавшими в физическом облике, и неизменно утверждал, что это «учителя», или, по его собственному выражению, «Вожди», обладающие сверхчеловеческой природой. Однажды он намекнул, что в число этих «Вождей», возможно, входил граф де Сен-Жермен. Это уже смахивало на чистой воды показуху, но сейчас я не готов с уверенностью заявить, что Мазерс придумал это сам, а не повторил со слов своего «наставника». В пользу этого говорит множество случаев, знакомых мне по литературе на схожие темы, когда подобные «сущности» назывались именами, словно сошедшими со страниц какого-нибудь старомодного фантастического рассказа, но в большинстве своем представляющими сокращения тех или иных широко известных имен. К примеру: Аштар (основатель религии НЛО)¹⁶ — сокращение от «Ашторет», Апол¹⁷ — от «Аполлон» и так далее.

Во всех основных источниках по практической магии, которые мне довелось прочесть, магу предписывается совещаться с духами, но не доверять им безоглядно. Современные оккультисты, забывающие это универсальное правило, нередко превращаются в мишень для розыгрышей со стороны сверхъестественных сил, а порою приходят и к гораздо более плачевным результатам.

Необычные физические состояния, которые испытывал Мазерс в период встреч с этими «Вождями», известны и по описаниям многих других людей, переживших подобный опыт: возникавшее в любое время суток беспричинное желание куда-либо пойти или поехать; «случайные» встречи с людьми, совершенно ему незнакомыми, но, по всей видимости, весьма неплохо осведомленными о нем; всепоглощающее чувство страха, сопровождающееся отчетливыми физическими ощущениями, или другие, столь же сильное, но трудноопределимые эмоциональные переживания. Описывая состояния последнего рода, Мазерс говорил, что чувствовал себя так, будто рядом с ним ударила молния. Кроме того, он сообщал о кровотечении из носа и ушей во время и после встреч с «Вождями». Это также случается очень часто.

Вторым «контактером», имеющим отношение к Ордену, был Алистер Кроули с его знаменитыми каирскими событиями 1904 года, завершившимися трехдневным сеансом записи небезызвестной «Книги Закона» под диктовку некой сущности, назвавшейся именем «Айвасс».

¹⁶ Аштар Шеран (Ashtar) — имя сверхъестественного существа, с которым контактировал Роберт Шорт (Robert Short), известный также под псевдонимом Билл Роуз (Bill Rose), редактор журнала «Межпланетные новости» («Interplanetary News»), выходившего в США в 1950-е гг. и посвященного случаям наблюдения НЛО и контактов с инопланетянами. Аштар представлялся «мировым учителем» и командиром космического корабля, посланного межгалактической организацией, задача которой — помогать различным планетам в переходе на новый эволюционный уровень. — *Примеч. перев.*

¹⁷ Апол (Apol) — еще один персонаж сообщений о контактах с представителями внеземных цивилизаций, фигурировавший с 1960-х гг. Его описывали как смуглого человека, похожего на гавайца. — *Примеч. перев.*

Все началось с того, что его жена, истеричная и сумасбродная Роза Келли, неожиданно впала в транс в номере каирского отеля, где они жили, и произнесла странную фразу: «Они ждут тебя». Однажды мне самому довелось наблюдать спонтанный транс такого рода. Сказать по правде, особого удовольствия мне это не доставило, тем более что к тому времени я изрядно насмотрелся на всяческие неприятные феномены, связанные с магией. В свете этого опыта напрашивается вопрос, действительно ли Кроули был всего лишь, по его собственным словам, «раздосадован» или за этим его небрежным замечанием скрывался настоящий испуг.

В ответ на вопрос, кто именно его ждет, Роза произнесла: «Гор, Гор». Это заинтересовало Кроули, поскольку он знал, что его жена совершенно несведуща в религии древних египтян. Он отвел ее в каирский музей Булака и велел показать ему Гора, не сомневаясь, что она ошибется и на этом инцидент будет исчерпан. Но, к его удивлению, Роза уверенно прошла мимо всех посторонних экспонатов и подвела его напрямик к статуе Гора.

Неудивительно, что на Кроули это произвело большое впечатление. Дальнейшие подробности я опущу, отметив лишь, что все приведенное Кроули описание событий вплоть до этого момента чрезвычайно характерно — фактически, даже стандартно, — для происшествий подобного рода.

Как правило, события развиваются по следующей схеме: сперва один человек или небольшая группа людей переживает некий странный «паранормальный» опыт, чаще всего поддающийся простому объяснению — но лишь поначалу. Затем феномены начинают множиться и обычно довольно быстро принимают форму «посланий», облеченных в слова и воспринимаемых посредством ясновидения, медиумического транса или автоматического письма. В случае с Кроули кульминацией подобного опыта стала «Встреча» и последующая диктовка посланий, или откровений, различной степени сложности.

Содержательная сторона «Liber Ab» — это особый вопрос, требующий отдельного рассмотрения. К ней я отношусь — и всегда относился — с уважением. Но в свете нашего исследования нас интересует лишь одно соображение, а именно: некоторые из пророчеств, входящих в «Liber Ab», уже сбылись (практически независимо от возможных вариантов их толкования), причем в полном соответствии с расписанием, намеченным в книге. Этот факт некоторые уже использовали как доказательство того, что «Книга Закона» — подлинно «священная книга». Однако в этом отношении история с «Книгой Закона» ничем не отличается от большинства других подобных «контактерских» историй: в них очень часто фигурирует несколько (не так уж много!) посланий, содержащих предсказания, которые действительно оказываются верными. Масштаб предсказываемых явлений варьируется в широких пределах: от частных происшествий в личной жизни контактера до более крупных событий, наподобие авиакатастрофы или извержения вулкана, — причем сбываются пророчества и того, и другого рода. Таким образом, я оказался в довольно неловком положении: с одной стороны, я предполагал, что встреча с Айвассом состоялась в буквальном смысле слова, а с другой — она полностью соответствовала схеме, распространенной столь широко, что я бы не удивился, если и сейчас, когда я пишу эти строки, нечто подобное происходило бы с кем-то еще и точно так же включало бы в себя претензии на уникальное и неповторимое откровение («все, что они говорят, — чистая правда!»). Кроме того, в «приветствиях», с которыми являются эти сущности во многих известных историях, упоминаются «Адонай» и многочисленные каббалистические и греческие имена, большинству контактеров — в отличие от Мазерса и Кроули — непонятные и незнакомые; так что само по себе использование священных имен не значит ровным счетом ничего.

И, наконец, аналогичная проблема возникает с самим Айвассом, которого Кроули описывает как смуглого человека восточного типа, окутанного покрывалом, и который на протяжении трех дней стоял рядом с ним и диктовал божественное послание. Подобное также случалось с разными людьми неоднократно, хотя немного найдется «посланий», сопоставимых по изяществу с «Liber Ab». В известных мне историях такого рода, происходивших в разных странах и на протяжении многих десятилетий, существа, являвшиеся к контактерам, почти всегда (хотя и не во всех без исключения случаях) выглядели именно как смуглые люди восточного типа — с тонко

очерченными скулами и восточным разрезом глаз. По всей видимости, Айвасс был точно таким же. Описанием внешности сущностей, являвшихся Мазерсу, мы не располагаем.

Завершить эту статью я хотел бы короткой историей о том, что произошло лично со мной. В 1979 году я переехал в Калифорнию и всерьез занялся магическими экспериментами. У меня имелся выпуск «Гностики» с енохианскими кличами доктора Ди¹⁸.

Я налил воды и чернил в чашу (хрустального шара у меня не было) и несколько раз произнес над нею один из кличей. Внезапно меня пробила дрожь, хотя в комнате было довольно тепло и горел яркий свет, — и в чаше появилось лицо: *прямо в чаше, а не перед моим мысленным взором*. У него были высокие, тонко очерченные скулы и чуть раскосые глаза. Это существо смотрело на меня неотрывно почти с минуту, после чего отвернулось и исчезло во тьме.

ПРИЛОЖЕНИЕ II

ПЕРЕХОДЯЩИЕ СВИТКИ

От переводчика

Переходящие свитки (Flying Rolls) Золотой Зари представляют собой документы, рассылавшиеся членам Второго ордена для факультативного изучения. Пересылка осуществлялась по кругу, от адресата к адресату, и регулировалась правилами, изложенными в свитке №III. Авторами большей части документов были руководители Ордена — У.У. Уэсткотт и С.Л. Макгрегор Мазерс, а также супруга последнего, Мойна Мазерс. В некоторых свитках излагается личная точка зрения отдельных членов Второго ордена по тем или иным вопросам, не всегда совпадающая с мнением, преобладавшим в рядах Ордена (к примеру, альтернативная позиция такого рода изложена в свитке №XXII, не получившем официального утверждения). Кроме того, некоторые свитки содержат устаревшие или неточные сведения (как, например, №XXXI, где предпринимается попытка сопоставления енохианского алфавита с эфиопским). Однако значительная часть материала, изложенного в этих рассылках, представляет практическую ценность и для современных последователей традиции Золотой Зари, а собрание Переходящих свитков в целом составляет немаловажный с исторической точки зрения пласт документации Ордена.

СВИТОК №I

МАТЕРИАЛЫ К РАЗМЫШЛЕНИЮ

Достопочтеннейший Брат N.O.M. (У.У. Уэсткотт)

Чтобы обрести магическую силу, необходимо укреплять волю (the will). Помните, что проявлять волю (to will) и желать (to desire) — это не одно и то же. Сила воли не может быть чрезмерной — чем мощнее она, тем лучше. Поэтому не пытайтесь направлять волю на два объекта одновременно. И направив ее на одну цель, вы не должны желать ничего иного.

Пример. Предположим, вы время от времени встречаете на улице какого-нибудь человека и, проходя мимо, чувствуете некое притяжение к нему и желание увидеть его еще раз. Обернувшись, вы можете обнаружить, что и он также обернулся вам вслед. Для этого достаточно одной лишь воли, даже неразвитой. Но если вы, не развивая волю, снова отправитесь на прогулку и намеренно поставите эксперимент — удастся ли вам усилием воли заставить этого человека обернуться еще раз, — то у вас ничего не выйдет. Потому что вы пожелали удовлетворить свое любопытство — и тем самым ослабили волю.

¹⁸ Имеется в виду 47-й выпуск американского эзотерического журнала «Гностика» за 1978 год, содержащий статью Джеффри Джеймса «Енохианское вызывание: истинные Кличья» (Geoffrey James, “Enochian evocation: the true Calls”, Gnostica 47 [1978], pp. 12-20, 74-77). — *Примеч. перев.*

СВИТОК №II

Часть I

Чистота и Воля

Достопочтеннейший Брат N.O.M. (У.У. Уэсткотт)

Но если вы стремитесь обрести магическую силу, то еще прежде, нежели укреплять волю, вы должны очистить тело, душу, разум и чувства. Духовные силы расцветут лишь тогда, когда вы лишите пищи животную душу, а животная душа во многом зависит от состояния животного тела и от того, как вы с ним обращаетесь. О животном человеке следует заботиться, оберегать его, содержать во здравии и силе, но не баловать его сверх меры. Во всех делах человеческих соблюдайте умеренность. Другую опасность в данном отношении представляет крайний аскетизм, который приведет вас лишь к любованию собственным героическим воздержанием. Быть настоящим аскетом — значит подчиняться строгой дисциплине и обуздывать непослушные чувства, мысли и действия. Но тот, кто пребывает в рабстве у собственной животной души, будет предаваться пороку и в чаще леса; тот же, кто соблюдает воздержанность среди городских толп и неоскверненным шествует сквозь суету мирской жизни, выказывает бóльшую стойкость и следует дисциплине более суровой, а посему и вознагражден будет изобильнее.

Часть II

Замечания по поводу «Материалов к размышлению»

Достопочтенный Брат Levavi Oculos¹⁹ (П.У. Баллок)

Духовная сила произрастает из трансмутации грубой животной природы. Различные центры восприятия в человеческом теле можно гармонизировать посредством уравнивания или кругооборота противоположных сил притяжения или отталкивания — или, напротив, превратить в сосуд излишеств. Если «Господь наш превосходит в Своем Единстве»²⁰, то из этого с необходимостью следует подобие между великим и малым мирами. Кто-то из ясновидящих Дентона²¹ описывает золотое озеро в центре земли, а у нас есть наставление — «*visita interiora terrae*»²² и т.д. Даже на самом обычном судне *primum mobile*²³ помещается в средоточии корабля. Далее, среди чисел вместилище силы и престол равновесия пребывает, как было указано, в числе 5: 1234 5 6789. Это сефира Гебура, «та, где золото»²⁴, геометрические фигуры коей²⁵, обращенные вершиной вверх, суть самые могущественные из символов, кои возможно начертать непрерывным движением. Этот знак Микрокосма символизирует алхимический атанор — тот, что у всех под руками, но о коем никто не ведает²⁶. «Могучая и решительная воля, — утверждает Леви, —

¹⁹ «Возвожу очи мои» (*лат.*), из Псалтири, 120:1: «Возвожу очи мои к горам, откуда придет помощь моя», — магический девиз Перси Уильяма Баллока (Bullock), с 1890 г. состоявшего в Ордене Золотой Зари, а с 1903 г. — в основанном А.Э. Уэйтом Братстве Розы и Креста. — *Примеч. перев.*

²⁰ Цитата из «Сефер Йецира», 7. — *Примеч. перев.*

²¹ Имеется в виду Уильям Дентон (Denton, 1815—1888), англо-американский исследователь паранормальных явлений, автор книг «Душа вещей: исследования и открытия в области психометрии», «Тайны природы: психометрические исследования и наша планета» и др. — *Примеч. перев.*

²² «Посети недра земли» (*лат.*), часть алхимической формулы «*Visita interiora terrae, rectificando invenies occultum lapidem, verat medicinam*» — «Посети недра земли, очищением обретешь тайный камень, истинное лекарство». — *Примеч. перев.*

²³ Здесь: «главный двигатель» (*лат.*). — *Примеч. перев.*

²⁴ Гебура — символическое место впадения одной из четырех райских рек, реки Фисон, о которой сказано «Имя одной Фисон: она обтекает всю землю Хавила, ту, где золото» (Быт. 2:11). См. Церемонию степени Практика в томе VI настоящего издания. — *Примеч. перев.*

²⁵ Две формы пятиугольника — пентагон и пентаграмма; см. раздел «Многоугольники и полиграммы» в томе V настоящего издания. — *Примеч. перев.*

²⁶ Отсылка к труду Элифаса Леви «Учение и ритуал высшей магии» (I, XII), где величайшим атанором, который «у всех под руками, но о коем никто не ведает», именуется сам алхимик, человек-микрососм, символически обозначаемый пентаграммой. — *Примеч. перев.*

способна за кратчайшее время достичь совершенной независимости»²⁷. Поэтому для того, чтобы получить возможность управлять волей, необходимо прежде достичь уравниваемости; воля же — это не просто превознесение наших высших желаний над низшими, но своего рода электрическая сила, благодаря которой исполняется желание. В этом смысле она есть творческая мощь, созидаящая [желаемое] по образу идеальной формы или существующих прототипов. Вот почему именно через посредство воли тайное становится явным, как во Вселенной, так и в Человеке. Ученику предстоит овладеть умением пробуждать такие силы в самом себе. Эта совершенная беспристрастность — важнейшая тема «Бхагавад-гиты» и учения индийских йогов: поистине, Восток и Запад едины в своем стремлении научить нас придерживаться той золотой середины между двумя крайностями, в коей заключен закон бессмертия.

Часть III

ТРИ СОВЕТА ОТНОСИТЕЛЬНО СИЛЫ ВОЛИ

Достопочтенная Сестра S.S.D.D. (Флоренс Фарр)

Часть 1. Постигать природу силы воли нам помогает схема *Minutum Mundi*. Марс, Гебура, Огонь и Овен — все это выражения силы воли на разных планах, и все они окрашены в красный цвет. Красный Лев у алхимиков служил символом, обозначающим наивысшие силы адепта. Когда достигнута белизна — знак чистоты, необходимо усилить жар и поддерживать его, пока не проявится краснота — знак совершенства силы.

Часть 2. Опасность, подстерегающая нас в наших трудах, проистекает из попыток применять эту силу воли, не очистившись прежде от невежества и тьмы. До тех пор, пока не будет обретено знание, следует воздерживаться от действия. Ввиду этого может показаться, что дело наше безнадежно; но в каждом из нас заключено все необходимое для того, чтобы пытаться и пробовать; и до тех пор, пока мы стремимся к свету и делаем все нам известное, дабы достичь его, маловероятно, что мы причиним себе непоправимый ущерб; но в то же время никакие меры предосторожности не будут излишними в том, что касается применения имеющихся у нас магических знаний, весьма поверхностных, к другим лицам, в особенности к непосвященным. Опасность, с которой я столкнулась, заключается в следующем. Чрезвычайно трудно сделать первый шаг, то есть приобрести контроль над волей другого человека до такой степени, чтобы изменить его естественные склонности; но когда это удастся, сила, приведенная вами в действие, становится почти неуправляемой, порою кажется, что этот человек живет только в вашем присутствии, и в итоге состояние его становится еще хуже, чем было вначале. Это явление — примечательная особенность врачевания верой и лечения у профессиональных гипнотизеров.

Часть 3. Указав на эти опасности, я рекомендую следующий метод развития воли: представляйте свою голову центром тяготения, из которого исходят мысли, подобно лучам, расходящимся от огромной сферы. Следующий этап тренировки воли — захотеть или пожелать чего-либо: создайте в своем сердце отчетливый образ желаемого и сосредоточьте все блуждающие лучи своих мыслей на этом образе, пока не почувствуете, что он превратился в сияющий алый шар сжатой силы. Затем спроецируйте эту сосредоточенную силу на предмет, на который вы желаете повлиять.

²⁷ Там же. — *Примеч. перев.*

СВИТОК №III УКАЗАНИЯ²⁸

Достопочтеннейший Брат N.O.M. (У.У. Уэсткотт)

1. Если вы уезжаете из дому, собираетесь отлучиться или же возникла какая-либо иная причина, по которой вам не следует пересылать данные документы, то вы обязаны сообщить об этом члену Ордена, от которого получаете почту.

2. Если письмо невозможно переслать адресату, следует вернуть его N.O.M., приложив записку с объяснением причины, по которой возникла такая необходимость.

3. В каждом письме следует указывать срок, по истечении которого адресат должен переслать документы далее. Члены Ордена, задерживающие отправку почты без уважительных причин, могут быть исключены из следующего круга рассылки.

4. Каждый член Ордена должен заполнить квитанцию, указав даты получения и отправки документов. Те, кто пренебрегает этой обязанностью, служащей общему благу, также могут быть в дальнейшем исключены из рассылки.

5. Не храните в своих записях адрес канцелярии Ордена (либо запишите его еврейскими буквами).

СВИТОК №IV О МЕТОДЕ ДОСТИЖЕНИЯ ВИДЕНИЙ ПОСРЕДСТВОМ ДУХОВНОГО ЗРЕНИЯ, И ЧТО УЗРЕЛИ ДВОЕ АДЕПТОВ — СЁСТРЫ S.S.D.D. (ФЛОРЕНС ФАРР) И F. (FIDELIS²⁹) — 10-ГО НОЯБРЯ 1892 ГОДА.

Позаботьтесь о том, чтобы по меньшей мере в течение часа никто не прервал и не отвлек вас. Затем, в одиночестве или вместе с одним-двумя Адептами войдите в Усыпальницу или в отдельную комнату. Несколько минут сохраняйте молчание и сосредоточенность.

Встаньте и совершите Каббалистический Крест с молитвой. Затем приступайте к созерцанию объекта — допустим, какого-либо Старшего аркана Таро. Можете положить его перед собой и смотреть на него неотрывно, до тех пор, пока не почувствуете, что проникаете взглядом внутрь него. Или же можете приложить его ко лбу или иной части тела и закрыть глаза; в этом случае следует предварительно изучить карту — ее символику, цвета, соответствия и т.д.

И в том, и в другом случае вы должны глубоко погрузиться в изображенный на карте абстрактный идеал, полностью обособившись от своего окружения. Если вы постоянно отвлекаетесь на что-то, не связанное с картой, вам ничего не удастся увидеть духовным зрением.

Осмыслите всю символику данной карты Таро, вспомните о том, что означают ее буква, число и связанная с ней ситуация, а также соответствующий ей путь Древа Жизни. О начале видения может возвестить переход от сосредоточенности к забыванию или же отчетливая перемена состояния, по ощущениям близкая к обмороку. Вы почувствуете потребность сопротивляться этой перемене, но, если вы достаточно воодушевлены, не бойтесь, не противьтесь, идите ей навстречу — и, быть может, на вас снизойдет видение. Если что-либо вас отвлечет или потревожит, вы довольно легко вернетесь в обычное состояние — или постепенно очнетесь, как ото сна. В противном случае видение завершится само по себе; некоторые также способны прерывать его на любом этапе по собственному усмотрению, но не всем это удастся, по крайней мере, поначалу.

²⁸ В этом свитке перечислены меры предосторожности, обеспечивавшие орденскую тайну и порядок рассылки документов. — *Примеч. перев.*

²⁹ Часть латинского изречения «Donorum Dei Dispensatio Fidelis» («Верные стражи даров Господних») — орденского имени Элен Симпсон (Elaine Simpson). — *Примеч. перев.*

Пример

Была выбрана карта Таро Императрица; мы поместили ее перед собой, сосредоточились на ней, одухотворили, насытили цветом, прояснили изображение и возвысили его до идеала. Затем мы произнесли букву Далет вибрационным способом. После этого перед нашим духовным взором появился дальний зеленовато-голубой ландшафт, напоминающий средневековый гобелен. Тогда мы предприняли попытку восхождения. Подъем на планы был подобен прохождению через облака, после чего появился бледно-зеленый ландшафт, посреди которого смутно виднелся готический храм, очерченный светящимися контурами. Мы подошли к нему. Храм при этом приобрел четкие очертания и стал плотным, как обычное здание. Совершив знаки степени Нецах (ибо планета Императрицы — Венера), мы смогли войти внутрь, после чего мысленно совершили знаки степени Врат и степени 5—6. Напротив входа виднелся крест с тремя перекладинами и восседающим сверху голубем; рядом с крестом начинались ступени, уводящие во тьму, в неосвещенный коридор. Здесь мы встретили прекрасного зеленого дракона, который отступил в сторону, не пытаясь нам угрожать. Видение продолжалось. Повернув за угол, мы еще некоторое время двигались в темноте, но вскоре вышли на ослепительно-белую мраморную террасу, за которой простирался сад, полный цветов с листьями нежно-зеленого цвета, бархатисто-белыми с изнанки. Здесь перед нами появилась женщина богатырского сложения, в зеленых одеждах. Пояс ее был украшен самоцветами, на голове сверкал звездный венец. В правой руке она держала золотой скипетр с навершием в виде блистающе-белого бутона лотоса, а левой — шар, увенчанный крестом. Также при ней был щит с изображением голубя. Женщина горделиво улыбнулась, а когда мы спросили в духе об имени ее, ответствовала: «Я — могучая Мать Исида, сильнейшая во всех мирах. Я никогда не сражаюсь, но всегда побеждаю. Я — та Спящая Красавица, которую искали мужчины во все времена; пути же, ведущие в мой замок, полны опасностей и иллюзий. Те, кто не может меня найти, погружаются в сон или устремляются за Фата-Морганой, сбивающей с пути всех, кто подпал под ее чары. Я же вознесена высоко и воистину влеку мужчин к себе, ибо я — мировое желание, однако найти меня дано немногим. Если раскроется тайна моя, то будет тайна святого Грааля». В ответ на просьбу раскрыть эту тайну она молвила: «Идите за мной, но сперва облачитесь в белое, наденьте свои знаки отличия и ступайте следом за мною босыми». Так мы прибыли в Мраморный зал, где была нажата тайная пружина и открылась дверца в малые покои. Далее дух наш словно бы вознесся сквозь густые испарения и очутился на площадке башни, венчающей некое здание. Казалось, посреди площадки стоит некий предмет, но взглянуть на него без разрешения было нельзя. Мы простерли руки и склонили головы, приветствуя солнце, поднимавшееся золотым шаром на востоке. Затем, обернувшись, мы преклонили колени, и тогда нам дозволено было поднять глаза и увидеть, что находится в центре. То была чаша с сердцем, сиявшая в солнечных лучах и, казалось, наполненная чистой жидкостью цвета рубина. Затем «госпожа Венера» молвила: «Это любовь, кою я собрала из сердца моего и вручила миру; это сила моя. Любовь — мать Человека-Бога, отдающая Квинтэссенцию жизни своей во спасение человечества от гибели и дабы указать ему путь к жизни вечной. Любовь — мать Христа-Духа, а Христос есть наивысшая любовь. Христос — Сердце Любви, сердце Великой Матери-Исиды, Исиды Природной. Он — проявление силы ее; Она — Святой Грааль, он же — сама животворящая кровь духа, собранная в этой чаше». Постигнув, что надежда человека — в том, чтобы последовать ее примеру, мы торжественно вложили сердца свои в чашу Грааля; но вместо признаков смерти, кои ожидало испытать наше человеческое воображение, мы ощутили прилив величайшей отваги и силы, ибо сердца наши теперь соприкасались с сердцем Госпожи — с могущественнейшей во всем мире силой. На этом мы пустились в обратный путь, радуясь, что открылось нам: «Кто отдаст свою жизнь, тот сбережет ее»³⁰. Ибо тому, кто все отдаст ради блага других, будет дарована любовь, в коей — великая сила.

³⁰ Парафраз изречения из Евангелия от Матфея, 16:25: «Кто хочет душу свою сберечь, тот потеряет её, а кто потеряет душу свою ради Меня, тот обретет её». — *Примеч. перев.*

СВИТОК №V О ВООБРАЖЕНИИ

Достопочтенный Брат Resurgam (Э.У. Берридж³¹)

Непосвященный понимает Воображение как нечто «воображаемое» в общепринятом смысле слова, то есть нечто, не имеющее отношения к реальности. Но воображение — это реальность. Воображая что-либо, человек в действительности создает определенную форму на астральном или даже более высоком плане, и для разумных существ, населяющих этот план, данная форма столь же реальна и объективна, как для нас — наше земное окружение. Эта форма, сотворенная Воображением, может просуществовать совсем недолго, не породив сколько-нибудь значительных последствий; однако ее можно насытить жизненной силой, а затем использовать во благо или во зло. Для магического действия Воображение и Воля необходимы в равной мере. Воображение даже важнее — в том смысле, что для достижения наилучших результатов оно должно включиться в работу прежде Воли. Сама по себе Воля способна направить некий поток, и нельзя сказать, чтобы поток этот не оказывал вовсе никакого воздействия; но влияние его будет смутным и неопределенным, поскольку без помощи Воображения Воля не посылает ничего, кроме потока силы. Со своей стороны, Воображение без помощи Воли способно создать некий образ, который непременно просуществует какое-то время на одном из планов, но не сможет произвести никакого значительного воздействия, если его не оживит и не направит Воля. Когда же два эти принципа действуют сообща — когда Воображение создает образ, а Воля направляет и использует этот образ, — тогда можно добиться поистине удивительных магических результатов.

Следующие далее примеры иллюстрируют операцию магической проекции, которую я проводил самостоятельно и отчасти обучал ее проведению. Но здесь необходима осторожность: путем исследований и размышлений я обнаружил этот метод еще до посвящения в Орден, однако считал возможным рассказать о нем всего двум людям, которым можно было полностью доверять.

Не следует забывать, что любой оккультный процесс, который способен послужить во благо, можно использовать и в дурных целях. Черный маг, овладевший этим знанием, может стать сильнее и защититься от пагубных для него оккультных последствий своих злодеяний, тем самым обретя силы для нового зла. Более того: одна подсказка влечет за собой другую, и одного-единственного намека может хватить для дальнейших, еще более важных открытий.

Чем больше я размышляю об этом, тем тверже укрепляюсь во мнении, что это знание не должно выйти за пределы круга посвященных нашего Ордена.

Первый пример

Несколько лет назад я заметил, что после длительного общения с одним человеком я неизменно испытываю сильную усталость. Поначалу я полагал, что это лишь естественное следствие долгой беседы с приземленным и суетливым пожилым джентльменом; но наконец до меня дошло, что он страдает от истощения нервной силы и на самом деле попросту питается мною. Едва ли он осознавал, что обладает вампирическим складом природы: это был человек доброжелательный и мягкосердечный, и подобное предположение повергло бы его в ужас. Тем не менее, внутреннее его «я» вполне осознанно предавалось вампиризму, поскольку он не скрывал, что собирается жениться на молодой женщине в надежде восстановить свой истощенный организм. Как только я это понял, то при следующем его визите закрылся от него, прежде чем он вошел ко мне в комнату. Я представил себе, что потоки одической силы³² окутывают меня со всех сторон (не касаясь, впрочем, моего тела), образуя вокруг меня защитную оболочку,

³¹ Эдмунд Уильям Берридж (Berridge, ок. 1843 — 1923) — доктор медицины и гомеопат, член ордена Золотой Зари с 1889 г., принявший магический девиз «Resurgam» — «Я вновь восстану» (лат.). — *Примеч. перев.*

³² Одическая (от др.-греч. *odos* — «ход, путь») сила — термин, введенный немецким химиком Карлом фон Рейхенбахом (1788—1869) и в целом синонимичный понятию жизненной силы. Рейхенбах проводил эксперименты с животными и с людьми-сенситивами, направленные на выявление и измерение этой силы, и пришел к выводу, что она присуща всем живым существам и образует всепроникающее поле, единое для всей вселенной. — *Примеч. перев.*

непроницаемую для враждебных течений. Эта магическая операция возымела успех тотчас же и навсегда — в дальнейшем мне не приходилось повторять ее.

Второй пример

Одна дама в надежде ускорить свое духовное развитие поддалась соблазну пассивного медиумизма, и здоровье ее заметно пошатнулось. Однажды она почувствовала себя весьма неважно и попросила меня провести с нею месмерический сеанс. Я воспользовался случаем и под видом месмерических пассов окутал эту даму защитной аурой наподобие той, которую описал выше. Результат оказался прекрасным: женщина заметно окрепла и стала «выглядеть более человечески», как отозвался о ней один известный оккультист. При этом медиумические состояния временно прекратились. Если бы она последовала моему совету и удержалась от них в дальнейшем, то наверняка бы полностью восстановила здоровье и силы. Однако со временем она вернулась к прежнему состоянию пассивного медиумизма, окончательно подорвала здоровье и после продолжительной болезни скончалась. В то время я еще не был посвящен в Орден Золотой Зари, а не то использовал бы после сеанса Изгоняющую Пентаграмму в целях самозащиты. Примерно через две недели мне приснился очень яркий сон, как будто я пытаюсь вызвать стихийного духа, но тот на меня нападает; я испытал приступ удушья, и все мое тело словно пронзило электрическим разрядом. Этот сон имел астрологическое толкование, но вместе с тем я полагаю, что у него была и физическая основа: дух-вампир, который преследовал ту женщину, решил напасть на меня и отомстить за попытку расстроить его замыслы.

Третий пример

Одна дама обратилась ко мне за оккультной помощью в защите от некоего мужчины, с которым она часто виделась и в чьем присутствии неизменно чувствовала утомление и недомогание. Сам он был слаб здоровьем, и я рассудил, что это — очередной случай вампиризма. Я попросил описать этого человека, но не стал говорить, что и когда именно я намереваюсь предпринять. Сначала я вообразил их обоих, стоящих лицом друг к другу, а затем поместил между ними щит. Далее я полностью окутал женщину защитной одической оболочкой и начертал на ней обычную Призывающую Пентаграмму — опять-таки, для защиты. Пагубное влияние, которое испытывала женщина, прекратилось, и в дальнейшем она оставалась совершенно неуязвима для него.

Четвертый пример

Одна дама рассказала мне о мужчине, вызывавшем у нее необъяснимый интерес: она была к нему равнодушна, но постоянно думала о нем. До меня доходили намеки, что он занимался магией вуду, и я решил разрубить эту связь. Я вообразил их обоих, стоящих лицом друг к другу, и представил, как мужчина посылает потоки одической силы, опутывающие женщину, словно сетью. Затем я представил, что держу в руке меч, и разрубил эти потоки, а в довершение поджег факелом обрывки нитей, все еще плававшие вокруг женщины. Вскоре женщина утратила этот неестественный интерес к нему, а через несколько месяцев они вовсе перестали общаться.

Пятый пример

Один мужчина пожаловался мне, что несколько лет назад общался с человеком, который употреблял одно чрезвычайно грубое богохульное выражение, и с тех пор эти слова буквально преследуют его, всплывая в памяти в самые неподходящие моменты. Мне показалось, что это выражение способно производить оккультное воздействие, вызывая вибрации в акаше, подобно тем словам или сочетаниям слов, которые у восточных оккультистов называются мантрами. Я рассудил, что оно, должно быть, активизировало какого-то элементала и тот привязался к моему знакомому, ибо он обладал повышенной чувствительностью. Я посоветовал ему дождаться, пока это выражение снова напомнит о себе, и поступить следующим образом: сначала вообразить, что перед ним стоит некое ужасное существо — само воплощение богохульства, а затем, твердо удерживая перед собою его образ, мысленно метнуть в него динамитную шашку и представить,

как она входит в это существо, взрывается и рассеивает его на атомы. При следующей нашей встрече он сказал, что рассеять элементала не удалось, но отогнать все-таки получилось, и теперь он почти его не беспокоит.

В заключение следует указать на еще одну меру предосторожности. Перед началом любой серьезной магической операции всегда допустимо, а зачастую и желательно посоветоваться с Адептом более высокого ранга, однако во всех остальных отношениях следует соблюдать полную секретность вплоть до завершения работы. Рассказывая о своем начинании другим людям, маг рассредоточивает и тем самым рассеивает силу, а вдобавок рискует подвергнуться исходящим от них дисгармоничным влияниям. Сообщая же об операции тому человеку, для которого она проводится, маг может нарушить его душевное равновесие и повергнуть его в состояние нервного ожидания, мешающее воспринять направляемые на него благие оккультные влияния.

Дополнительные замечания

Достопочтеннейший Брат N.O.M. (У.У. Уэсткотт)

Воображение следует отличать от Фантазии — от обычного блуждания мыслей или пустых видений. Под Воображением мы понимаем здесь упорядоченный и целенаправленный мыслительный процесс и его результат. Воображение — это Творческая Способность человеческого разума, это Формообразующая Сила. На языке эзотерического теософии способность Воображения созидать мыслеформы именуется *крийя-шакти*; это таинственная сила мысли, которая, будучи оплодотворена Волей, может производить внешние, проявленные результаты, доступные чувственному восприятию. Древний герметический принцип гласит, что любая идея может обрести внешнее проявление, если человек овладеет искусством сосредоточения; то же самое относится и любому внешнему результату, достигаемому направленной Силой Воли. Согласно учению каббалы, человек, наделенный творческой силой Воли и Мысли, был изначально ближе к Богу, чем ангелы, ибо он мог творить, а они — нет. Даже сейчас, будучи заключен в материю, он все равно на шаг ближе к Демиургу, Богу-Творцу, нежели ангельские сонмы, — несмотря на то, что всякий ангел есть чистый Дух, не оскверненный материей. Даже в ортодоксальном представлении ангел — это сущность, которая лишь исполняет повеления, но сама по себе не полагает начало новым вещам, не созидает и не пересоздает «de novo»³³.

СВИТОК №VI О СВИТКЕ №II

Примечание Достопочтеннейшего Брата D.D.C.F. 7—4 (С.Л. Макгрегора Мазерса)

К замечательным запискам Достопочтенной Сестры S.S.D.D. о Силе Воли и ее применении я хотел бы добавить следующее: прежде чем пробуждать в Сердце столь мощное действие алого луча, как она описывает, Адепту следовало бы возвысить свои помыслы к созерцанию Божественного Света в Кетер и сосредоточиться на Кетер как венце его собственной головы, после чего постараться низвести луч оттуда в свое сердце — собственную сефиру Тиферет — по пути Гимел, а уж затем приводить этот алый луч в действие. В результате влияние его окажется более мощным, а сам процесс будет безопаснее. Если же не принимать этих мер предосторожности, возникает угроза для сердца и может начаться нервная горячка, особенно если проводить эту операцию слишком часто.

³³ «Заново» (лат.). — Примеч. перев.

СВИТОК №VII АЛХИМИЯ

Достопочтеннейший Брат S.A. (У.У. Уэсткотт)

Химия, современная наука, исследующая состав материальных веществ, происходит напрямую от средневекового и древнего искусства *Хеми*. Слог *al* — это арабский определенный артикль, подобный древнееврейскому *ha-* или английскому *the*, так что в целом алхимия — это Высшая Химия, изучающая сущностную природу Элементов, металлов и минералов; тогда как современная химия довольствуется служением утилитарным и коммерческим целям.

Впервые слово «алхимия» встречается, насколько нам известно, в трудах Юлия Фирмика Матерна, астронома, жившего во времена императора Константина³⁴. Фирмик пишет, что «рожденный во время, когда Луна находилась в обители Сатурна, будет искусен в алхимии». Таким образом, он был не только астрономом, но и астрологом; но какую же обитель Сатурна он имеет в виду? Дневную (Водолей) или ночную (Козерог)? Или он, подобно некоторым современным астрологам, приписывает одну из них, а именно Водолея, Урану?³⁵

В Парижской государственной библиотеке хранится древнейший из всех известных нам алхимических трактатов — труд Зосимы Панополитанского, написанный по-гречески около 400 года н.э. и озаглавленный «Божественное искусство изготовления золота и серебра»³⁶. Следующий по времени создания из дошедших до нас алхимических трактатов также написан по-гречески, Энеем из Газы³⁷, около 480 года н.э.

Средневековые авторы часто называют алхимию «герметическим искусством», намекая на ее происхождение от египетского Гермеса Трисмегиста, доисторического полубога или вдохновенного свыше учителя, которого мы почитаем как создателя «Изумрудной скрижали». Один древнегреческий автор утверждает, что герметические тайны были сокрыты в усыпальнице Гермеса и хранились там до прихода Александра Македонского, который, желая овладеть этими тайнами, повелел открыть гробницу. В ней были найдены книги, смысл которых, однако, мудрецы Александра постичь не смогли. Многие частицы мудрости человеческой стали недоступны пониманию в ходе истории.

После того, как в Александрии была уничтожена свобода мысли, наука стала почти исключительно достоянием арабов, и те далеко продвинулись по пути новых открытий; однако некоторые христианские монахи в монастырском уединении также постигали древнюю мудрость, и среди них были знаменитые алхимики и маги, иные из которых, сверх того, возвысились и в лоне церкви, став приходскими священниками, аббатами и даже епископами. Те, кто наиболее преуспел, писали меньше прочих, а потому остались нам неизвестны.

Об алхимии написано бесчисленное множество книг самого разного толка — хорошие, плохие и среднего достоинства, глубокие и поверхностные, мудрые и глупые; писали их и добрые люди, и великие ученые, и простофили, и негодяи. Все потому, что алхимия как наука существует на нескольких планах, и на каждом из них есть истинные ее приверженцы, преуспевшие в постижении ее тайн, и точно так же есть мошенники и шарлатаны, интересовавшиеся алхимией лишь самого низкого свойства.

Некоторые современные исследователи писали об алхимии мудро, некоторые — не слишком, но основная ошибка современных авторов — это впадение в крайности. Одни заявляют,

³⁴ Фирмик Матерн (IV в. н.э.) — древнеримский автор, чье сочинение «Матесис» является наиболее подробным учебником по астрологической науке древних. — *Примеч. редакции.*

³⁵ Нелепое предположение, поскольку Уран был открыт лишь в 1781 году, и Фирмик Матерн (ум. после 360 г. н.э.) не мог даже подозревать о его существовании. — *Примеч. перев.*

³⁶ Зосима Панополитанский (ок. 350 — ок. 400 н.э.) — греческий натурфилософ, естествоиспытатель и алхимик. — *Примеч. редакции.*

³⁷ Эней из Газы (ок. 450 — после 518 н.э.) — греческий философ-неоплатоник, автор трактата «Теофраст, или О бессмертии души и воскресении тел». — *Примеч. перев.*

что алхимия — это сплошное заблуждение, другие — что алхимия и химия — одно и то же; третьи же, которые ныне пребывают в большинстве, — что алхимия есть религия.

Я твердо убежден, что сторонники всех трех этих мнений отчасти неправы. Позвольте мне изложить свое представление, близкое к срединному пути.

Алхимическая наука всегда существовала, изучалась и преподавалась на четырех планах.

В мире *Асия* это древняя оккультная химия, химия Адептов, в которой знания о веществах дополнялись магическим искусством и Силой Воли, способной воздействовать на «душу вещей», то есть на их астральные аналоги. В сфере этой науки трансмутация — физический факт и реальная возможность. Одни с успехом добывались ее, другие лишь выдавали желаемое за действительное, но существуют трактаты, правдиво описывающие этот процесс.

В мире *Йецира* это сверхчувственная алхимия — способность созидать живых существ. Ее практиковали, но преподавали и описывали редко.

В мире *Брия* это умственная алхимия — созидание великих произведений искусства, вдохновенных музыкальных сочинений, картин и статуй. Ее практиковали, но вплоть до нашего времени не преподавали и не описывали.

В наивысшем же из миров, *Ацилут*, это духовная алхимия, на практике известная лишь немногим Магам, сокрытым от мира; однако некоторые философы, преданные истине и добру, писали о ней, выражая свои взгляды на происхождение и судьбу человека (его отпадение от Бога и возможное возвращение к Нему) на языке Материального плана во избежание гонений и смерти от рук служителей церкви.

Выдавая себя за простых химиков, они спасались от обвинения в инакомыслии, а отсутствие химического оборудования помогало им спастись от вымогательств и пыток, которым часто подвергались алхимики.

Что касается материальной алхимии, упомянутой первой в этом списке, то лишь немногие ее мастера признались в том, что достигли успеха, и большинство из них заплатились жизнью за это признание. Даже в наши дни преуспеть в трансмутации и открыто заявить об этом — значит обресть себя на невыносимую жизнь, полную опасностей. Я всецело убежден, что трансмутация неблагородных металлов в золото и серебро возможна и что провести ее удавалось многим, но помимо химических способов для этого необходимы Сила Воли и власть над «Душой Природы» и «душой вещей», обрести которую можно лишь через соблюдение чистоты и овладение знаниями и способностями Адептов.

Истинный алхимик сделает все, чтобы утаить свои достижения от мира, — но если все же решится обнародовать их, то в результате почти наверняка утратит силу. Его эликсиры и порошки, действовавшие еще вчера, сегодня окажутся бесполезны — ибо Исида не благоволит тому, кто оскверняет девственную чистоту Ее святилища. Обретение мирской власти и славы — неважно, как цель или как побочный результат, — сведет на нет все достижения в практической магической работе; тот же, кто работает с оглядкой на плотские соблазны, житейскую гордыню и дьявольское честолюбие, не преуспеет и по-прежнему.

Никто не смеет изучать алхимию в надежде обогатиться. Никто не смеет изучать оккультизм ради удовлетворения своих страстей — это непростительный грех. А посему можно сказать, что даже материальная алхимия — это искусство высокое и благородное, ибо успех в нем свидетельствует о чистоте, мастерстве и духовной силе; тот же, кто занимается только химией, может преуспеть в своей ограниченной области независимо от склада характера и сколь бы ни было запятнано его «я», — ему достаточно лишь силы разума.

Прошу извинить меня за это отступление, однако алхимии действительно присуща нравственная и духовная сторона (хотя мне кажется, что моя дорогая подруга Анна Кингсфорд³⁸ заблуждалась, утверждая, что религиозное и нравственное начало присутствует в каждом без

³⁸ Кингсфорд (Kingsford), Анна (1846—1888) — английская оккультистка и суфражистка, с 1883 г. — президент Лондонской ложи Теософского общества. В 1884 г. порвала с Теософским обществом и основала собственное оккультное братство — Герметическое общество, ставившее своей целью изучение восточной и западной мифологии и интерпретацию священных текстов. — *Примеч. перев.*

исключения алхимическом процессе). Алхимик побуждал ученика постигать и превыше всего ценить три сокровища:

Красный Эликсир, преображающий неблагородные металлы в золото;

Белый Эликсир, преображающий неблагородные металлы в серебро;

Эликсир Жизни, применяемый к существам растительной и животной природы, дабы жизнь их стала более насыщенной, продолжительной и богатой возможностями.

Следует также стремиться к здоровью и продлению жизни, ибо искусство требует долгих трудов; и мне представляется, что первый и второй эликсиры ценились не столько за собственные их свойства, сколько потому, что они являлись ступенями, ведущими к созданию Эликсира Жизни, а тот, в свою очередь, продлевал жизнь и расширял возможности Адепта, помогая ему приблизиться к возвышенной духовной цели быстрее, нежели это возможно для обычного человека, который проживает множество кратких жизней, чередующихся с периодами бездействия. Очевидно, что долгая жизнь по достижении «Внутреннего Адептата» полезнее, нежели ранняя смерть, за которой следует долгий период отдохновения, а после — младенчества и детства. Для истинного искателя тайного знания, стремящегося обучать других людей — ныне наставлять отдельных индивидов, а в жизнях более высокого порядка, быть может, и руководить целыми народами, — непрерывность опыта представляет несомненное преимущество!

Духовное развитие, ставящее своей целью освободиться от привязанности к людям и Земле, не есть наивысшая форма подобия Будде или же Просветления, говорят восточные мудрецы. Превыше ее — Будда сострадания, отвергший духовные радости, дабы помогать тем, кто все еще пресмыкается на земле и близ нее.

Посему я верую в троих вождей Розы и Креста, чьи годы трудов земных исчисляются сотнями; имена и возрасты их, быть может, аллегоричны и символичны, но служат выражением истины, гласящей, что продвижение по пути адептата привязывает некие великие Души к труженикам земным, и что такова достойная цель устремлений для каждого, кто вступает в Усыпальницу и зрит символический образ Учителя С.Р.

Если спросят, почему в алхимических книгах так много говорится о трансмутации неблагородных металлов в серебро и золото, я отвечу, что эти этапы, лишь предшествующие созданию Эликсира Жизни, естественным образом получали больше внимания и с ними экспериментировало больше исследователей, нежели с третьим, наивысшим этапом, почти совершенно сокрытым от профанов.

В дополнение к этому я должен сказать, что многие так называемые алхимические трактаты, по моему мнению, в действительности написаны с позиций химии, каковой она являлась в соответствующую эпоху, и описывают химические эксперименты, проводившиеся в поисках секрета трансмутации неблагородных металлов в золото, авторами же этих книг были обычные химики, не интересовавшиеся истинным Золотом, не удостаивавшиеся духовных прозрений и, естественно, не добившиеся никакой трансмутации.

Но вернемся к физической химии и алхимии на плане Асия³⁹. Согласно герметическому учению, вся Материя едина по своей природе и представляет собою низшую ступень падения духа, наиболее пассивный аспект Лух.

Дух — Материя

Активное — Пассивное

Двигатель — Движимое

³⁹ Отметим интересное и никем не опровергнутое упоминание о случае, когда в некую золотую раму ударила молния, вследствие чего золото обесцветилось, а на обесцвеченных пятнах обнаружили следы Серы. Что можно сказать об этом происшествии? Либо Сера содержалась в Золоте, в соответствии с утверждением древней алхимии, гласящим, что изначально всякое Золото было Серой; либо же Сера содержалась в Молнии, каковая, по данным современному Науки, представляет собой электричество и не может содержать никакой серы. Однако в других веществах, не содержащих Серы, после удара молнией Сера не появляется. — *Примеч. У.У. Уэсткотта.*

Из единого родились две противоположности; отсюда — три первоначала и четыре элемента, существующие на всех планах материи; единое основание их — *hyle*⁴⁰ древнегреческих философов. Из Однородного родилось разнообразие. Возникло и стало развиваться Разнородное. Под действием сефирот на плане Асия многообразие распространялось, и с течением времени появлялись новые формы и сочетания. Путем постепенного уплотнения и связывания атомов основные элементы, изучаемые современной химией, — металлы и металлоиды, галогены и неметаллы — обрели определенность и постоянство состава. Их молекулярная структура укрепилась, и ныне они пребывают в Кали-юге, эпохе, чрезвычайно отдаленной от времени их возникновения. Теперь ни один известный нам материальный процесс не может разрушить структуру химических элементов в их современном понимании. Однако я утверждаю, что Адепту по-прежнему под силу преобразовывать и разлагать их. Более того, даже современная наука со временем научится дезинтегрировать эти так называемые элементы. Однако современная наука слишком гордится своим прогрессом и в тщеславии своем требует безоговорочной веры в свой авторитет. Сегодня она пытается заглушить голос человека, который завтра продемонстрирует ее заблуждения со всей наглядностью. Наука лишь немногим менее фанатична, чем временами бывала религия.

Итак, с течением времени образовались, структурировались и закрепились металлы и прочие химические элементы. Под действием медленных природных процессов, тепла и света, электричества, конденсации и давления металлы росли в жилах каменной толщи. Несомненно, внезапные катастрофы тоже играли свою роль: быть может, некоторые металлы могли возникнуть лишь в судорогах, сотрясавших Природу, а не путем постепенного развития.

Быть может Золото, обнаруживаемое в природном и чистом виде, в каком встречаются лишь немногие металлы, появилось на свет благодаря молниям и землетрясениям. Под действием огромного давления и температуры могло сформироваться новое, не существовавшее прежде сочетание. Золото примечательно своей тяжестью и особой плотностью. Подобное вещество — чистое, однородное и массивное — скорее всего должно было возникнуть именно так: под большим давлением и при высокой температуре.

Алхимики утверждали, что металлы, ныне именуемые элементами, в действительности таковыми не являются, — что это не простейшие субстанции. Для алхимика «элементами» были состояния — состояния и процессы. Согласно учению алхимии, всякий металл — например, свинец, — состоит из Корня Металлов и некоторых других веществ — сульфуров (сер). От природы и количества этих сер зависят род металла. Неблагородный, обычный, грубый металл легко поддается изменениям — необходимо лишь последовательно очищать его от входящих в него сер. Таким способом можно последовательно получить все металлы — вплоть до последней трансмутации, дающей Золото. Я верю, что эта теория истинна и осуществима на практике при условии одновременного астрального воздействия на физическую основу. Но если таким способом можно получать Золото, *qui bono*? Что в этом хорошего? Стоит только изготовить Золото таким образом, как бы «из ничего», — и оно тотчас утратит ценность. Лишь редкость делает Золото таким ценным, что на него можно покупать хлеб и предметы роскоши. Если бы его можно было создавать по желанию, оно ценилось бы не выше простого сора.

Что же до алхимика, который, будучи Адептом, преуспее и совершит трансмутацию, то склад его личности будет таков, что богатства и слава не станут для него соблазном. Также ему будет известно, что деньги, потраченные на тех, кто не способен сам себе помочь, будут расточены впустую, и что прогресс индивида, народа и человечества в целом зависит не от того, сколько они подают нищим, а от их воли и духовных усилий.

Что же касается искушения получить путем трансмутации лишь немного золота — например, только чтобы помочь своему другу или соседу или обеспечить себя какими-то честно заслуженными благами, — то это, на мой взгляд, сушая глупость, в случае успеха способная обернуться во зло.

⁴⁰ Здесь: первоматерия. — *Примеч. перев.*

Много ли найдется среди нас таких, кто не желал бы подобного воздаяния за свои усилия?

Много ли во всем мире найдется людей, не желающих этого? И многие ли богачи тратят ежедневно на себя лишь необходимую сумму и не более, а остальное отдают соседу, другу, достойному человеку? Вы скажете: «О нет, я же посвященный, я буду поступать по-другому»? Поверьте мне, друг мой: чем больше возможностей у человека, тем выше ответственность. Я не стану осуждать ни вас, ни других подобных людей, но в сердце своем я благодарю Господа за то, что не владею ныне силой трансмутации. Господь ведает — как ведаю и я — сколь легко оступиться!

Впрочем, я снова отвлекся на духовные вопросы, отступив от основной цели этих заметок — рассмотрения некоторых материальных, физических аспектов алхимии. И все же, прежде чем обратиться к последним, я позволю себе привести две цитаты: одна из них, в прозе, излагает последовательность процессов алхимического делания, а вторая, представляющая собой стихотворный перевод с французского, описывает алхимическое делание на языке аллегии и мифа. В первой из этих цитат присутствует множество астрологических терминов, астрология же неразрывно связана с алхимией. Вторая — прекрасна своей поэтичностью и щедро вознаграждает того, кто постарается ее осмыслить.

Первая цитата такова:

«Великое Делание должно начаться при Солнце в Ночной обители Сатурна; Чернота появится через сорок дней, когда Солнце будет в Дневной обители Сатурна; в Ночной обители Юпитера Чернота становится глубже, а по достижении Овна совершается сепарация. Лунная Белизна возникает при Солнце в Раке — обители Луны. Красота возникает в Дневной обители Красного металла — Меди, Венеры, то есть в Весах; далее следует Скорпион, а в Стрельце, Дневной обители Юпитера, Делание завершается».

Это хороший пример аллегорического описания, имеющего несомненную физическую основу и относящегося к Душе вещей — событиям, смене времен года и процессам на астральном плане эволюции.

Вторая цитата гласит:

I

За золотыми вратами
Сада, открытого мудрым,
Созерцая фонтан семиструйный,
Дракон Гесперид возлежит.
Подобно Ветвям негасимым
Во сне прозорливца святого,
Подобно Асийским церквам,
Взмывают прекрасные струи;
Должен трижды те дивные струи
Крылатый Дракон осушить —
И чешуи его разойдутся,
И разломится надвое Сердце.
Устремится наружу течение,
Изольется божественный образ;
И тогда, коль пребудут с тобою
Солнце с Кинфией⁴¹ рядом в то время, —
Завладеешь волшебным Ключом.

⁴¹ Кинфия — в древнегреческой мифологии один из эпитетов лунной богини Артемиды; здесь — именование Луны. — *Примеч. перев.*

II

В рощах Мудрости, там, где простерлись
Тени сосен, суровых и черных,
Близ таинственной кельи Гермеса,
Три прекрасных цветка расцвели:
Благовонная, с алым отливом,
Лепестки развернула Фиалка,
Млечно-белая дева-Лилея
И пурпурный цветок Любви.
Солнце Красное верно укажет,
Где Фиалка Сапфирная блещет,
Орошаема теми ручьями,
Что к ее колыбели струятся
От незримой реки золотой.
Лишь Фиалку сорви, не касаясь
Амаранта и нежной Лилеи, —
Берегись их покой потревожить,
Но заботою их окружи.

III

Точно первые проблески Солнца,
Розовеют в хрустальном пруду,
Блещут алмазными глазками,
Играют рыбы без счета.
Смело забрасывай невод,
Забрасывай сеть золотую, —
Среди пузырьков воздушных
Поймаешь блестящую рыбку.

IV

В горах древнейших на свете,
Вознесших вершины к Солнцу,
Струятся бессмертные реки
Вниз по сияющим руслам,
Те русла — из чистого золота,
Истоки несметных сокровищ —
Услады земных царей.
Но дальше, дальше стремится
За моря и дальние земли,
Тот, кто ищет Древние Горы,
Где сияет Чудесный Камень*.

* В «Мифогерметическом словаре»⁴² утверждается, что «Фонтан в Саду» есть «Ртуть Мудрецов», которая происходит из различных источников, поскольку является «Первоначалом» семи металлов и формируется под влиянием семи планет, хотя в строгом смысле Отцом ее является только Солнце, а Матерью — Луна. Дракон, трижды осушающий источник, есть путрефакция, побеждающая материю и названная так вследствие присущего ей черного цвета.

⁴² Dom Antoine-Joseph Pernety, Dictionnaire Mytho-Hermétique, Paris, 1787. — Примеч. перев.

Дракон этот сбрасывает свою чешую, или кожу, когда Черный цвет сменяется Серым. Алхимик преуспеет лишь при условии, что ему будут помогать Солнце и Луна. Регулируя Огонь, он должен отбелить Серый цвет и довести его до Лунной Белизны, а затем добиться красноты Солнца — последней стадии. Под «рыбами» подразумеваются пузыри, образующиеся в разогретом тигле. «Прудом» нередко именуется сосуд, реторта, колба, перегонный куб.

Вам уже известны две символические схемы соответствий между металлами и сефирот. Каждая схема по-своему обоснованна, и обе они помогают выявлять возможные союзы и алхимические реакции между металлами. Я добавлю к ним собственную схему, на которой обозначены соответствия между десятью сефирот и десятью более легкими, неметаллическими элементами, признающимися современной химией.

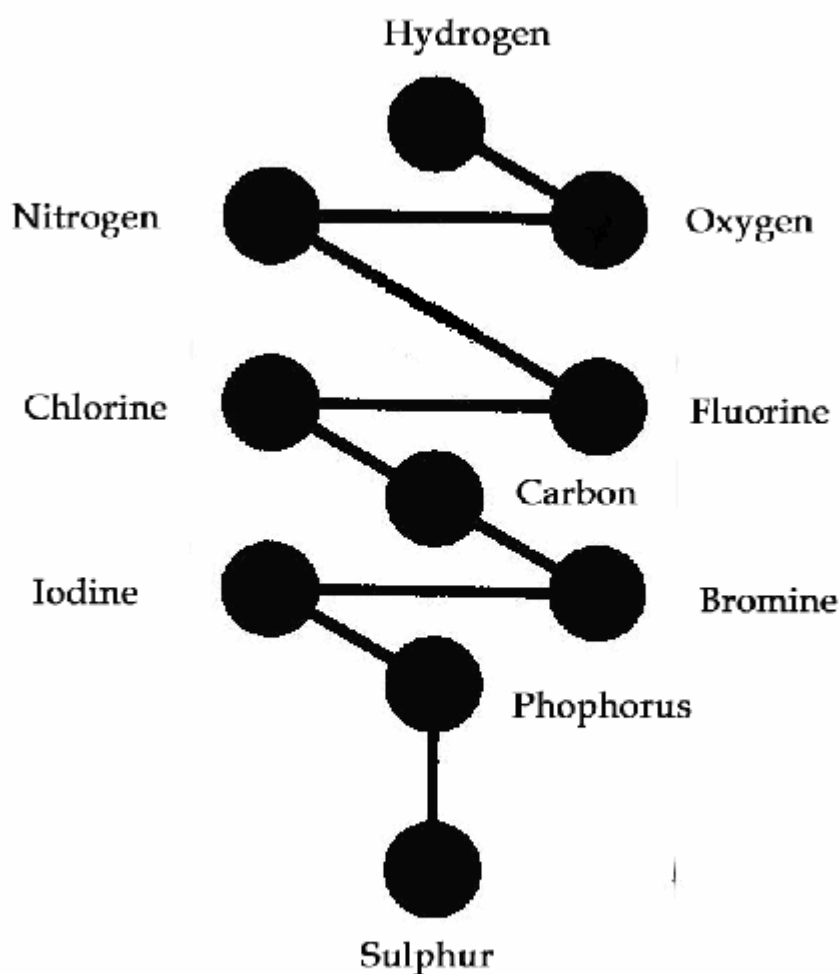

[Подписи по порядку движения сверху вниз: Водород – Кислород – Азот – Фтор – Хлор – Углерод – Бром – Йод – Фосфор – Сера.]

Бина — Азот, встречающийся только в газообразной форме, совершенно инертный, не поддерживающий ни жизнь, ни горение.

Фтор — газ, очень активный, почти не воспринимаемый органами чувств.

Хлор — едкий газ желтого, как золото, цвета.

Бром — тяжелая и плотная жидкость красного цвета.

Йод подобен красной меди и двуполой латуни.

Углерод — Тиферет, самый примечательный из неметаллов: он соединяется со множеством других элементов, образуя бесчисленные сочетания, и служит основой для всех растительных и животных субстанций.

Фосфор и Сера, соответствующие Йесод и Малкут, — твердые вещества, завершающие шкалу.

Эти аналогии весьма интересны и подлежат дальнейшему развитию. Не исключено также, что в дополнение к схемам Золотой Зари можно использовать еще одну, в которой металлы в соответствии с сефирот будут располагаться в химическом порядке, по степени своей чистоты и приближения к *hyle* — «первоматерии». Сефирот — это последовательные эманации, каждая следующая из которых располагается ниже, чем предыдущая, то есть ближе к материальному плану. И в мире Асия могут существовать подобные шкалы металлов, металлоидов и прочих веществ, построенные таким же образом. В таком случае, согласно алхимической теории поэтапного очищения, на каждом следующем этапе металл, с которым ведется работа, будет естественным образом трансмутироваться в следующий по порядку в этой шкале: свинец — в медь, медь — в серебро, серебро — в золото, а золото — в Эликсир Жизни, золото жизни Растительных и Животных форм.

По учению алхимии, все металлы состоят из Философской Ртути и Серы, которая закрепляет Ртуть, то есть делает ее твердой.

Философская Ртуть — не то же самое, что ртуть в обычном понимании этого слова. Это обычную ртуть — серебристую жидкость — алхимики называли «Водой Серебра», полагая, что она образуется из Серебра при «низкотемпературном плавлении», а также «Протеем» — из-за многообразия принимаемых ею форм. Обнаружив, что Золото — чрезвычайно тяжелое вещество, алхимики экспериментировали главным образом с другими металлами, обладающими большим удельным весом, — со свинцом, ртутью (в обычном понимании этого слова) и медью, полагая, что от Золота их отделяет меньше ступеней трансмутации: чем тяжелее металл, тем легче полностью очистить его. К примеру, они утверждали, что Свинец по весу очень близок к Золоту, а следовательно, состоит почти целиком из Философской Ртути и Золота. Если подобрать вещество, которое при воздействии на Свинец выжжет из него все, кроме Философской Ртути, а затем закрепить эту Ртуть с помощью Серы, то в результате получится Золото.

Соотношение между удельными весами различных металлов таково:

Золото — 19

Ртуть — 14

Свинец — 11

Серебро — 10

Медь — 9

Железо и олово — 7

Сурьма — 6

Мышьяк — 5

Многие из «элементов», называвшихся так со второй половины XVIII века, к настоящему времени удалось расщепить, — к примеру, в 1807 году Дэви⁴³ продемонстрировал, что поташ и сода в действительности представляют собой природные соединения.

Алхимики признают три основных способа получения Золота.

Первый — сепарация, ибо Золото содержится во многих минералах.

⁴³ Дэви (Davy), Гемфри (1778—1829) — английский химик, физик и изобретатель. — *Примеч. перев.*

Второй — матурация (созревание), последовательность процессов, призванных облагородить, очистить и выпарить Ртуть, преобразовать ее в более тяжелое вещество, а в конечном итоге — собственно в Золото. Философская Ртуть здесь представляется соединением Золота с неким другим веществом; с помощью Огня и путем добавления подходящего реагента, вызывающего взрыв, примесь надлежит выжечь, и в результате должно остаться чистое Золото.

Третий — путем переплавки неблагородных металлов с частицей Философского Камня достигается совершенная трансмутация: все нечистые примеси выжигаются, и проявляется Корень Металлов в виде Золота.

В качестве примера алхимического рассуждения можно привести следующую цитату: «Если взять 19 унций Свинца и переплавить его с надлежащим Веществом, то 8 унций при этом рассеется и останется 11 унций, и этот остаток не может быть ничем иным, кроме чистого Золота, поскольку Золото и Свинец соотносятся как 19:11. Если же избрать постепенный путь и вначале свести 19 к 14, то в результате получится Ртуть, но далее процесс можно продолжить и довести массу до 11 унций, и этот остаток будет таким же чистым Золотом, как и в процессе, протекавшем без промежуточного этапа».

С другой стороны, алхимики утверждали, что «Камень Philosophorum есть благороднейшее огненное вещество, закрепленное и сгущенное, кое, будучи добавлено к расплавленному металлу, соединяется как бы посредством магнетической силы со Ртутным телом металла, оживляет его и очищает от всех примесей, так что в итоге остается расплавленная масса чистого Солнца».

Но, как уже было сказано выше, мне представляется бессмысленным тратить время на чисто химические эксперименты. Для проведения алхимических процессов необходима одновременная работа и на физическом плане, и на астральном. Если вы не овладели искусством Адептов в достаточной степени, чтобы воздействовать на вещество не только теплом и влажностью, но и Силой Воли, не только электричеством, но и жизненной силой, — никаких удовлетворительных результатов вы не добьетесь.

Насколько мне известно, сила, необходимая для трансмутации, может прийти к Адепту наряду с другими магическими достижениями — *labor omnia vincit*⁴⁴. Никакое посвящение в степень не наделяет его Адепта автоматически; время от времени ее самостоятельно открывают для себя отдельные исследователи; о том же, как обрести ее, говорится немного и уклончиво. Она может снизойти на любого из вас — и это магическое событие может свершиться, когда вы меньше всего ожидаете чего-то подобного!

СВИТОК № VIII ГЕОМЕТРИЧЕСКИЙ СПОСОБ ПОСТРОЕНИЯ ПЕНТАГРАММЫ

Пусть АВ — отрезок любой длины, соединяющий точки Земли и Огня. Разделите АВ пополам (точка О) и проведите отрезок ОН, перпендикулярный к АВ. Отложите на нем отрезок ОС, равный АВ.

Соедините точки В и С. Далее отложите за точку С на той же линии отрезок СF, равный ОА. Проведите дугу окружности FDK (с центром в точке В и радиусом, равным ВF), где D — точка пересечения этой дуги с ОН. Точка D соответствует углу Духа в строящейся пентаграмме. Проведите дуги окружностей с центрами в В и D и радиусами, равными АВ. Точка пересечения этих окружностей — Е — соответствует углу Воды. Аналогичным образом дуги окружностей с центрами в А и D и радиусами, равными АВ, дадут точку G — угол Воздуха. Соедините точки А, В, D, Е и G обычным способом.

⁴⁴ «Труд преодолевает всё» (лат.). — Примеч. перев.

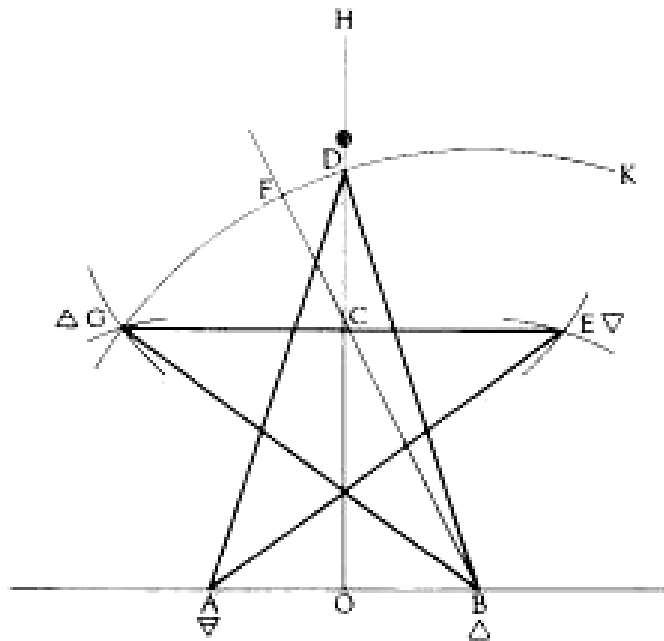

СВИТОК №IX («Левый и правый Столпы», N.O.M.) приведен в томе III настоящего издания

СВИТОК №X
О СИМВОЛИКЕ САМОПОЖЕРТВОВАНИЯ И РАСПЯТИЯ,
СОДЕРЖАЩЕЙСЯ В ЦЕРЕМОНИИ СТЕПЕНИ 5—6
 Достопочтеннейший Брат D.D.C.F. (С.Л. Макгрегор Мазерс)

Эта лекция была прочитана в Страстную пятницу, 3 марта 1893 года, перед собранием Адептов.

Рассматривая схемы, которые демонстрируются Соискателю в церемониях степеней Первого ордена, и продвигаясь по порядку степеней, нетрудно заметить, что при посвящении в начальную степень Внешнего ордена (0—0) никаких схем не используется, но на двух Столпах изображены символы перехода Души, заимствованные из египетского погребального ритуала; это своего рода синтез символики, которая будет развиваться и разъясняться Соискателю по мере его дальнейшего продвижения по степеням.

За начальной степенью следует степень 1—10, при посвящении в которую демонстрируется первая схема расположения сефирот на Древе Жизни — образ Пламенного Меча, обращенного острием вниз. Но подлинная символика самопожертвования начинает раскрываться лишь на степени 2—9.

В церемонии степени 2—9 на Алтаре помещается изображение Змея Мудрости, кольцами обвивающего пути Древа Жизни. Тот же Змей предстанет впоследствии перед Соискателем в церемонии 4—7 — в образе Змея Нехуштана, Медного Змия, которого изготовил Моисей в пустыне и который обвивается кольцами вокруг срединного столпа Древа — Столпа Умеренности, пересеченного тремя перекладинами и являющего собою одну из форм тройного креста.

В церемонии 3—8 на Алтаре помещается рисунок, демонстрирующий, что Адам есть часть Тиферет — сефиры, в коей пребывает его голова. Иначе говоря, из Тиферет исходит образ человека. Фигура Евы же помещена в Малкут и поддерживает Адама.

Первый идеальный прообраз Человека есть Адам Кадмон, пребывающий в Кетер и служащий прототипом того образа, что исходит из Тиферет. Из букв Священного Имени Тиферет

соответствует букве Вав, символизирующей Принца. Буква Вав также обозначает число 6, Адам же был сотворен на шестой день, ибо Тиферет — символ Творения. Далее, гексаграмма состоит из прообразов двух стихий — Огня и Воды, то есть из идеального Огня и идеальной Воды — Духа и Вод Творения, или духовного Эфира и Эфирного Огня (Огня Святого Духа). Итак, при сотворении своем Человек исходит из Тиферет, следовательно, в то же мгновение, когда был сотворен Адам, возникает путем отражения низшая триада сефирот, а за нею появляется Малкут. Ева — синтез всего Творения и символ Матери Жизни, как ее имя ChaVaH⁴⁵. Таким образом, алтарный рисунок степени 3—8 изображает утверждение жизни (т.е. жизни сотворенной), причем в Малкут представлены и Добро, и Зло: Древо Познания Добра и Зла есть точка равновесия между Добром и Злом, ибо мы помещены в материальное тело, дабы привести к победе то или другое по своему выбору. В этом смысл слов, изреченных Змеем: «Будете как боги, знающие добро и зло»⁴⁶. Познание Зла повлекло за собой падение в Клипот, но хотя Малкут непосредственно вовлеклась в «Грехопадение», расположенные непосредственно над нею сефирот все же не соприкоснулись со Злом. Этим объясняется аллегорический рассказ из Книги Бытия: поскольку Человек утратил равновесие, Господь воспрепятствовал ему вкусить также от Древа Жизни, дабы он не вовлек в «Грехопадение» также и высшие сефирот и не усугубил тем самым катастрофу.

На рисунке, помещаемом на Алтаре в церемонии степени 4—7, представлено Грехопадение и последовавшее за ним пробуждение дракона, который на рисунке степени 3—8 лежал, свернувшись кольцами, ниже Малкут, в Царстве Оболочек. Однако вознестись до сефирот дракон сей смог лишь потому, что головы его увенчаны коронами Царей Едомских. Последние суть символы тех Миров неуравновешенной силы, что существовали до сотворения нашего мира. Кроме того, они символизируют места, приготовленные для сефирот, — полости, позднее заполнившиеся светом. (О Свете, снизошедшем и заполнившем эти полости, аллегорически повествует история Исава и Иакова — история захвата первородства младшим братом.) «Прежде всего сущего были Хаос, Тьма и Врата в Страну Ночи». Вспомним также о Войне Титанов, восставших и сражавшихся против Юпитера. Таким образом, Цари Едомские не в полной мере злы, но отчасти связаны со Злом. Они суть силы ограничения.

Итак, на высшем плане, на Древе, Великий Змей поднялся до Даат, а если расположить на Древе Четыре Мира, то будет видно, что Змей этот отрезал Йециру от Брии. Следовательно, Зло не может проникнуть в мир Брия и даже преодолеть границу Йециры. Что же до соответствий Злу в мирах Брия и Ацилут, то они обнаруживаются в меньшей разновидности Добра — в той ограничивающей, сдерживающей и связывающей силы, без которой невозможно обрести форму на высших планах. Лишь в мирах Йецира и Асия аналог этот принципа становится абсолютным Злом.

Эту идею высказывали гностики, утверждавшие, что Ахамот⁴⁷ попыталась достичь Плеромы, но не смогла, и тогда от скорби ее родились демоны и злые духи.

Если провести далее аналогию с Микрокосмом, то мы увидим, что Нефеш соответствует Малкут и Асии. Руах соответствует Йецире, миру формирования, вследствие чего формообразующий принцип, действующий в Руахе, оформляет все идеи, взвешивает, уравновешивает и воздействует на предметы. У Руаха также есть своя темная, злая сторона.

Нешама есть высшие чаяния Души, устремление к идеалу. У Нешама не может быть злых проявлений: возможны лишь устремления более высокие или более низкие.

Если Руах пересилит Нешаму или же если Нешама устремится ко благу низшего порядка, обе эти части души будут разрушены. Следование ложной идее нельзя со всей определенностью назвать злом, но это меньшее благо в сравнении с тем, какого человек достиг бы, следуя истине.

Нешама соответствует миру Брия — так же как Хия, соотносящаяся с Хокмой; однако коснуться Йехиды с помощью Руах невозможно — для этого нужно использовать сознание

⁴⁵ «Жизнь» (др.-евр.). — Примеч. перев.

⁴⁶ Быт., 3:5. — Примеч. перев.

⁴⁷ Так называли ее гностики, но это вполне может быть искаженное «Хокмута» (Chokmutha). — Примеч. С.Л. Макрегора Мазерса.

Нешамы. Йехида и Хия в совокупности суть «Высший Гений», хотя это еще не наивысшее Я. Ибо в Кетер и за нею пребывает некая часть человеческой сущности, постичь которую невозможно вовсе, — к ней можно лишь стремиться. Это наивысшая Душа, соответствующая наивысшей части Йехиды и недоступная для Нешамы. Должен быть способ, позволяющий перенести всю совокупность сознания, образующую Человека, в эту верхнюю сефиру. Грехопадение, отсекающее высшие сефирот от низших на уровне Даат, явилось также нашим нисхождением в земную жизнь из этой Наивысшей Души. Таким образом, наша цель — восстановить связь с нею, а это возможно лишь посредством Нешамы, коя есть Божественная Мать Души — наша Айма.

Вступая в Усыпальницу и преклоняя колени во второй части церемонии Младшего Адепта, Соискатель совершает это в центре Алтаря, возвышающегося над символическим образом Адепта — синтезом семи стен Усыпальницы, в кою он вошел и расположился посередине между Кетер и Миром Теней — там, где его защищает восходящее сияние Золотого Креста и Розы. Затем возносится Молитва — «Хвала и Слава Тебе во веки веков, о Единый Мудрый, Единый Могучий и Единый Вечный». Она обращена к Макропрозопу — Владыке Кетер, который дозволил Соискателю, склонившемуся ныне перед ним, проникнуть столь далеко в Святилище Его Тайн (кое пребывает в средоточии Вселенной). Слава не нам, но Имени Его (кое есть имя Йод-Хе-Вав-Хе с добавлением буквы Шин). «Да осенят главу его Твои Божественные посланцы!» (кои суть силы Ангельские; высшее Я имеет природу Ангельских сил, а Наивысшее Я — сил Божественных), «и да научат его величию самопожертвования, дабы в трудный час не уклонился он от испытаний, и дабы имя его было начертано на небесах» (то есть, чтобы сформировавшееся в нем божественное ИМЯ было вознесено ввысь), «и дабы Гений его предстоял Святому» (гений же этот есть могучая Ангельская сила, безмерно далекий от наших ничтожных особ) «в тот час, когда Сына Человеческого призвут к Владыке Духов и предстанет Имя Его перед Ветхим Деньми». То будет совокупный образ Сына Человеческого, БЕН АДАМ, Руах Вселенной во всей своей полноте; иными словами, подразумевается Великий Бог мира Йецира, или Микропрозоп, Сын первого Адама, коий будет призван пред лицо Владыки Духов, пребывающего в Кетер, а имя его — пред лицо Ветхого Деньми, того, «кто стар пред богами, стар пред временем, стар пред сотворением Миров, кто есть ВЕЧНЫЙ АМОН (АМЕН) или был еще прежде, нежели АМОН (АМЕН), — тот, коего лишь касаются перья из головного убора Амона».

Итак, все вышеописанное отчасти поясняет процесс превращения посвященного в Адепта: Руах, направляемый в соответствии с указаниями Нешамы, не позволяет Нефеш превратиться в опору для сил Зла, Нешама же возвышает Руах до соприкосновения с Хией, то есть гением, предстоящим Святому = Йехиде = Божественному Я, кое, в свою очередь, предстоит Совокупному Богу всего сущего. Это единственный возможный способ стать Величайшим Адептом, и преуспевание в оном напрямую зависит от вашей земной жизни и поступков в этой жизни.

Этот же процесс символически представлен на крышке Пастоса: здесь мы видим Человека, страдающего, исполненного сострадания и приверженного справедливости, и пред справедливостью и чистотой его отступают головы дракона; на верхней же половине изображен могучий пламенеющий Бог — Человек, полностью посвященный, — Адепт, достигший Наивысшего Посвящения.

Следует отметить, что на алтарном рисунке степени 4—7 головы Дракона охватывают сефирот, однако на крышке Пастоса они отступают пред Распятым: победить их возможно, лишь принеся в жертву низшее Я.

Вспомните, что сказано в одной из эддических песен: «...висел я на Древе три дня и три ночи, пронзенный копьем, принесенный в жертву себе же (своему высшему Я): Один — Одину»⁴⁸.

Далее следует отметить, что такой подход позволяет без малейших затруднений примирить евангельское повествование о Христе как Человеке безмятежном, миролюбивом и

⁴⁸ Неточная цитата из Старшей Эдды («Речи Высокого», 138—143): «...висел я в ветвях на ветру девять долгих ночей, пронзенный копьем, посвященный Одину, в жертву себе же» (пер. А. Корсуна). — *Примеч. перев.*

сострадательном, и тот образ грозного пламенного Божества, в котором Он предстает в Апокалипсисе. На верхней половине крышки Пастоса изображено нисхождение пламенного меча, изгоняющего зло и окруженного белым сиянием. «Он держал в деснице Своей семь звезд... семь звезд суть (Арх)Ангелы семи церквей»⁴⁹, или семи обителей Азии, пребывающих у ног Его.

Жизнь народов подобна жизни людей: народы рождаются, умнеют, обращают обретенный ум на служение злу — и погибают. Но время от времени, по завершении определенных периодов, в истории мира наступают кризисы, более глубокие, чем в другие времена, и тогда Сынам Божиим приходится воплощаться, чтобы ввести человечество в новую эру Вселенной. Я не утверждаю, что Христос непременно был человеком, достигшим в том своем воплощении Адептата; скорее, он достиг Адептата еще раньше и явился во плоти, чтобы возглавить переход в новую эру. Однако при распятии столь великой Души было необходимо — дабы форма воистину претерпела страдания, — чтобы отделилось все, кроме Нефеш, чем и объясняется Вопль, испущенный Нефеш, — «Боже Мой, Боже Мой! для чего Ты Меня оставил?»⁵⁰. Ибо временно покинутая тогда Нефеш была покровом того воплощения, или, иными словами, единственной смертной частью в этом Человеке — или Боге; и лишь затем, после физической смерти, постигшей ее, смогли внезапно снизойти остальные божественные части и преобразить ее в тело воскрешенное, в тело славы, кое, согласно описанию, сочетало в себе по Воскресении видимую плотность тела физического со способностями Духовного тела. Ибо у каждого, в ком великая сила Высочайшей Души сможет ниспослать свой чистый луч сквозь Нешаму в разум, а оттуда — в физическое тело, Нефеш преобразится так же, и он уподобится Богу, ступающему по Земле.

Итак, Руах должен подвергнуться определенным ограничениям и страданиям, чтобы достичь своего Апофеоза, — и в этом заключается труд Адепта нашего Ордена.

У Адепта, до конца прошедшего путь посвящения, Нефеш погружается в Руах так глубоко, что даже наинизшие части двух этих начал утрачивают связь с телом и поднимаются в область шести высших сефирот. Это подразумевается в нашей Присяге, когда Соискатель произносит: «...обещаю и клянусь, что, с Божественного Соизволения, отныне и впредь я обращу свои усилия на Великое Делание и буду очищать и возвышать свою духовную природу, дабы, с Божественной Помощью, наконец превзойти человеческое естество, постепенно подняться к своему высшему божественному Гению и соединиться с ним». Если соединиться со своим Гением — само по себе достижение столь великое, то сколь же более грандиозным должно быть единение с Богом, стоящим за ним!

Возвращаясь к Пастосу, обратим внимание, что он представляет собой утроенный куб, пребывающий между светом и тьмой. Крышка его — наполовину светлая, наполовину темная; ее верхняя часть — символ света, нижняя — тьмы; боковые же стороны окрашены в цвета, расположенные между Светом и Тьмой. В изголовье Пастоса помещены Золотой Греческий Крест, символизирующий Дух и четыре Стихии, и Роза о семижды семи лепестках, из которой исходят четыре луча. В ногах же находится Крест на подножии из Трех Ступеней, — Крест Присяги, символически возвышающий стопы покоящегося в Пастосе. Тот же Крест Присяги изображен поверх распятой фигуры; он символизирует добровольное принесение в жертву низшей Воли, благодаря которому разум объединяется с высшими устремлениями и сознание утверждается в сфере последних: если обычное сознание сосредоточено в Руахе, то оно может коснуться Нешамы, если же сознание переместилось в Нешаму, то оно может коснуться Гения.

В этом переносе сознания из Руаха в Нешаму и заключается цель ритуала 5—6: тот, кто прошел посвящение в степень Младшего Адепта, обретет более ясное понимание этой задачи. Вся церемония направлена на перемещение сознания Соискателя в Нешаму, и есть три момента, в которые это может произойти. Первый — когда Соискатель находится на Кресте, поскольку здесь

⁴⁹ Откр. 1:16, 20: «Он держал в деснице Своей семь звезд, и из уст Его выходил острый с обеих сторон меч; и лице Его, как солнце, сияющее в силе своей. [...] Тайна семи звезд, которые ты видел в деснице Моей, [...] [есть сия]: семь звезд суть Ангелы семи церквей». — *Примеч. перев.*

⁵⁰ Мф. 27:46. — *Примеч. перев.*

он сам уподобляется Символу отречения от низшего «я» и единения с Высшим Я, а также поскольку здесь совершается призывание Ангела НУА.

Второй момент — когда Соискатель видит Розу на груди заместителя С.Р. в Усыпальнице, принимает символы страдания и самопожертвования и объявляет, что залог его победы — Крест и Роза.

Третий момент — когда он вступает в Усыпальницу в третьей части церемонии и преклоняет колени, а Верховный Адепт произносит: «Я — Примиритель с Неизреченным. Я — обитатель Незримого. Да снизойдет блистающе-белое Сияние Божественного Духа!».

Каждый из этих трех эпизодов может положить начало перемещению сознания из Руаха в Нешаму, в результате чего Соискатель приблизится к своему Гению, даже если не будет понимать, что с ним происходит.

(Бывают случаи, когда Гений достигает неких высот, но затем падает вновь: так происходит, если в каком-либо воплощении он соприкоснулся с Руах, но подвергся настолько сильному влиянию страданий, испытываемых этой низшей частью, что вынужден был временно разорвать союз с нею, чтобы сбросить напряжение. Таким образом, если Гений пренебрегает отождествлением с Божественной частью и вместо этого слишком сильно отождествляется с Нешамой, то результатом становится падение Гения, которое само по себе не является злом, но может повлечь за собой неблагоприятные последствия.)

Наиболее полное соприкосновение достигается в третьем эпизоде, когда Верховный Адепт произносит: «Я есмь воскресение и жизнь; верующий в Меня если и умрет, оживет; и всякий живущий и верующий в Меня не умрет вовек». Это означает, что если вы сможете осознанно жить в Нешаме и соприкоснуться с Гением, то сделаете огромный шаг вперед на пути, ведущем к Божественному Эликсиру, — ибо вы будете достойны восседать среди богов и вкушать сей истинный Эликсир, Эликсир Духа Жизни.

Затем Второй Адепт произносит: «Узри Образ сей — Образ Оправданного, распятого на кресте Преисподних Рек Даат», — а Третий Адепт указывает Соискателю на дополнение этого образа — на его форму, возвысившуюся до Божества. После этого Верховный Адепт провозглашает: «Я есмь Первый и Последний» — Алеф и Тав или же Йод и Хе конечная священного Имени; «и живой; и был мертв, и се, жив во веки веков, аминь» — amen, то есть имя египетского божества Амона (AMON, или Amen), олицетворяющего Идеальную Божественную силу; «и имею ключи Ада и Смерти» — ибо кто стоит на Малкут и соприкасается с Богами, тот владеет Ключами от того, что внизу. При всем этом низшее «я» сохраняется и вовсе не исчезает. Будучи исторгнуто из Нефеш, но сохраняя с ней связь, оно спускается в царство Клипот, — и относительно этой связи следует заметить: то, что может быть настоящим Злом на Земном плане, среди Демонов может оказаться подобным Богу. Таково значение слов «Он сошел во Ад»⁵¹. Таким образом, этот третий эпизод представляет достижение Божественности; и далее Второй Адепт провозглашает: «Имеющий ухо да слышит, что Дух говорит церквам» (т.е. обителям в Малкут), а если Глас Божества раздастся в Малкут, то отголоски его должны быть слышны и в мирах, расположенных еще ниже.

Далее Верховный Адепт возносит свое Сознание в Нешаму, и Голос его звучит словно из мира Ацилут, проникая во все Миры вплоть царства Оболочек под Малкут: «Ибо знаю, что Спаситель мой жив и Он восстанет в последний день на земле. Я есмь Путь и Истина и Жизнь; никто не приходит к Отцу, как только чрез Меня» и т.д. Вся эта реплика Верховного Адепта состоит из отдельных изречений, представляющих собой речи Великих Богов, которые можно услышать, лишь возвысившись до Кетер. «Я есмь Путь и Истина и Жизнь» — это отраженная Триада. За словами «...никто не приходит к Отцу, как только чрез Меня» следуют речения Нешамы — вплоть до «Я вошел в Незримое». Затем Сознание переходит в сферу Гения, который произносит: «Я Солнце на восходе, прошедшее час облаков и ночи». Далее следуют речения: «Я Амон, Сокровенный, начало дня» (подобный Великому Богу в Ацилут) и «Я Осирис Оннофрис, Распятый» (то есть достигший совершенства через равновесие, поднявшийся превыше всего, что

⁵¹ Об Иисусе Христе, из «Апостольского символа веры». — *Примеч. перев.*

исходит из Майи — иллюзии, и стремящийся только к жизни вечной, нисходящей свыше). Наконец, в наивысшей точке, вновь раздаётся голос Кетер: «Я Владыка Жизни, восторжествовавший над смертью. Нет во мне ни единой части, что не от богов». Далее следует совокупная кульминация — все божественные ипостаси объединяются в завершающем речении: «Я пролагаю Путь. Я Спаситель, выводящий к Свету. Из Тьмы да воссияет Свет!».

После этого Соискатель должен произнести: «Я был слеп, но ныне прозрел». Под слепотой подразумевается неспособность перенести сознание в Нешаму, под обретением зрения — наконец совершившийся переход в нее.

На это Верховный Адепт отвечает: «Я — Примиритель с Неизреченным! Я — обитатель Незримого. Да снизойдет блистающе-белое Сияние Божественного Духа!»

Затем Соискателю — как Младшему Адепту Красной Розы и Золотого Креста — велят восстать в знаке Осириса Убиенного, после чего служители провозглашают: «Этим Знаком Самопожертвования и Самоотречения мы принимаем тебя в степень Младшего Адепта».

Далее следует утверждение трех частей Соискателя в новом качестве. Верховный Адепт произносит: «Да будет разум твой открыт высшему. Да будет сердце твое средоточием Света. Да будет тело твое Храмом Розы и Креста».

После этого Соискателю сообщают Пароль, образованный от Мистического Числа данной степени — числа 21. Этот Пароль — не что иное, как Божественное Имя Кетер, служащее Паролем степени Тиферет в ознаменование связи между двумя этими сефирот.

Затем Верховный Адепт сообщает Соискателю, что Ключевое Слово данной степени — I.N.R.I. Трое Адептов олицетворяют Хесед, Гебуру и Тиферет. Они суть Творец, Разрушитель и Принесенный в Жертву, или ИСИДА, АПОФИС и ОСИРИС, составляющие вместе имя IAO — символ Осириса, умерщвленного на Кресте. L — знак Исиды Скорбящей, V — знак Тифона и Апофиса и X — знак Осириса Восставшего образуют слово LVX — Свет Креста, символизирующий путь к Божественности через Самопожертвование. Итак, вся совокупность символики данной степени представляет возвышение Посвященного на ступень Адепта.

СВИТОК №XI ЯСНОВИДЕНИЕ

Достопочтеннейший Брат D.D.C.F. (С.Л. Макгрегор Мазерс)

Чтобы составить ясное представление о соотношении Человека со Вселенной и духовными планами, необходимо понять и осознать, что схема Десяти Сефирот и их символическое отображение в виде Древа Жизни применимы в равной мере и к Макрокосму, и к Микрокосму — и к Божественным Небесам, и к Звездам и Планетам, и к Мирозданию, и к Человеку. Одно из следствий этого принципа, на которое вам недавно указывали и которое демонстрировалось вам на сфере, относится к методике Прорицания; вам же предстоит расширить эту идею до логического обоснования Ясновидения и распознать сефиротическую структуру в каждой Звезде и каждом атоме, в Человеке и в каждом из его начал.

Поднимая взор к небесам и глядя на звезды, мы, согласно общему мнению, видим их материальные сферы, то есть их сферы Малкут. Однако каждая звезда имеет сложную структуру, и в действительности мы видим их светящуюся ауру, или атмосферу, содержащую в себе остальные сефирот или их отражения.

Далее, что касается нас самих, мы должны твердо помнить о собственной сложной сефиротической символике и о том, что наше тело, которое мы питаем и одеваем, есть лишь низший план нашей Малкут, а девять высших сефирот витают вокруг нас в нашей ауре, или атмосфере.

Проходя по жизни, мы влияем на других людей и, в свою очередь, испытываем их влияния посредством этих плотно окутывающих нас акашических оболочек. Поэтому, когда мы закрываем глаза телесные и замыкаем свои органы чувств от материального мира, первое, что предстает нашему внутреннему взору, — это сущности нашей собственной и сходных с нею натур. Мы

воспринимаем прежде всего свое собственное окружение, и в этом заключается источник заблуждений, которым подвержен начинающий ясновидец. Он полагает, будто вышел за пределы своей среды и видит происходящее в других местах, тогда как в действительности остается среди неясных и беспорядочных образов, заполняющих его собственную ауру.

Прежнее название ясновидения, употребляющееся в наших старинных манускриптах, — «созерцание духовным зрением»; и стать таким «созерцателем» означало стать не просто ясновидцем, пассивно воспринимающим некие видения, не поддающиеся управлению и определению, а человеком, способным отыскать, распознать и постичь именно то, что он ищет.

До тех пор, пока мы пребываем среди обыденной жизни царства Малкут, зрение остается достаточно ясным, ибо здесь все лучи разделены и упорядочены. Но когда мы по собственной воле покидаем уровень мертвой материи и восходим по пути Тав на уровень Йесод, наше восприятие затуманивается. Здесь нам открывается все многообразие отражающихся и переплетающихся между собой цветных лучей Кешет — раскинувшейся над землей многоцветной радуги. Поэтому здесь возникает необходимость в руководстве, позволяющем избежать путаницы и ошибок. Однако этот уровень тоже необходимо оставить позади — чтобы подняться еще выше. Миновав Йесод, вы вступаете на путь Самех — путь прямой и тесный, ведущий к подлинно духовным областям восприятия. Это достигается посредством особого метода, именуемого восхождением по планам.

Таким образом, весь процесс, о котором у нас идет речь, удобнее всего разделить на три части, которые, впрочем, тесно взаимосвязаны и представляют собой три отрезка единого пути, плавно переходящие друг в друга:

1. Ясновидение. Созерцание духовным зрением.
2. Астральная проекция. Путешествие в духовном зрении.
3. Восхождение по планам.

Приступать к первому этапу желательно с помощью какого-либо символа — рисунка или цветной схемы, связанной по структуре, форме и цвету с избранным для изучения предметом. Для этого хорошо подходят простые и составные символы таттв. Однако таттвические символы, окрашенные в дополнительные, «сверкающие» цвета, для этой цели лучше не использовать: они более могущественны, но и более утомительны для ученика. Символ должен быть удобной величины — такой, чтобы его можно было воспринять целиком с одного взгляда, но при этом достаточно большой, чтобы можно было различить все детали, не поднося изображение близко к глазам.

Существует несколько цветовых шкал, но для нашей нынешней цели понадобятся только две. Первая — шкала Короля, шкала Золотой Зари и Младшего Адепта: алый цвет — Огонь, желтый — Воздух, голубой — Вода, четыре тусклых цвета — Земля, а белый — Дух. Вторая — схема таттв, которая почти в точности соответствует принятой у нас цветовой шкале Королевы, использующейся также для окраски сефирот на схеме «Minutum Mundum». Здесь красный цвет — Огонь, серовато-белый — Вода, золотисто-желтый — Земля, голубой (с зеленоватым отливом) — Воздух, а фиолетово-черный — Акаша, или Дух.

Скрижали и Телесмы надлежит окрашивать в сверкающие цвета: в каждом таком символе тот или иной цвет сочетается со своей прямой противоположностью, благодаря чему оба цвета по контрасту сияют ярче обычного. В окрашенных таким образом скрижалях силы стихий проявляются быстрее и легче, и большинству учеников удается наблюдать вспышки их сияния (впрочем, этот опыт объективен лишь отчасти). Эти символы отражают лучи света, привлеченные с окутывающего их акашического плана.

Если подобную скрижаль изготавливает Адепт, достигший высокой ступени духовного развития, то она воспринимает от него заряд акашической силы магнетического характера: по мере прибавления каждой новой линии и каждого нового цвета Телесма обретает все больше силы и достоинства и все ближе продвигается к совершенству. Однако менее опытному ученику не удастся подобным образом насытить и оживить свое произведение собственной астральной

силой, поэтому над изготовленной Телесмой необходимо будет провести церемонию освящения, после которой к этому символу не должна будет прикасаться ничья рука, кроме той, что его освятила. Впрочем, даже если удалось наполнить Телесму силой в процессе изготовления, все равно желательно освятить ее церемониальным образом: тогда она будет лучше удерживать «заряд»; и если бережно хранить ее, не допуская осквернения и оберегая от влияния других Телесм, она сможет сохранять силу сколь угодно долго. Любая мощная оккультная операция такого рода истощает жизненную силу мага, особенно малоопытного, так что по завершении работы вы почувствуете заметное утомление, вызванной потерей акаши — которая, однако, не пропадает втуне, а переносится в символ и какое-то время сохраняется в нем, а затем, медленно и постепенно, вытекает и растворяется в мировом океане энергий.

Чтобы использовать избранный символ для ясновидения, поместите его перед собой на стол и положите руки по обе стороны от него или просто возьмите рисунок обеими руками. Затем начинайте вглядываться в него, предельно сосредоточившись и стараясь постичь его смысл, осознать все его значения и соответствия. Когда вы полностью погрузитесь разумом в этот символ, закройте глаза и продолжайте медитацию. Образ, с которым вы работаете, должен оставаться перед вами. Удерживайте его структуру, форму и цвет в акашической среде своей ауры так же отчетливо, как они представляли в материальной форме вашему телесному зрению. Перенесите основную нагрузку со зрительного нерва на умственное восприятие, с физического зрения — на зрение мысленное. При этом одна форма восприятия должна плавно и незаметно перетекать в другую: формируйте реальность сновидения с помощью осознанной воли, характерной для бодрствующего сознания. Достичь этого удастся лишь при условии, что ум ваш уравновешен, ясен и не омрачен никакими волнениями, а воля достаточно сильна. Если же вы пребываете в неподобающем состоянии тревоги, страха, возмущения, беспокойства или нетерпения, то рассчитывать на успех не имеет смысла. Обеспечьте себе спокойствие, уединение и свободное время, а также защиту от всех отвлекающих влияний.

Ни в коем случае не пытайтесь упражняться в этом магическом искусстве, если вы охвачены раздражением, гневом или какой-либо пагубной страстью. В противном случае, чем большего успеха вы добьетесь в ходе операции, тем больший вред это причинит вам впоследствии.

При благоприятных условиях работу можно продолжать. Привнесите в сознание и преобразуйте в звук наивысшие божественные имена, связанные с данным символом. Такое призывание формирует и гармонизирует потоки духовной силы, родственные объекту медитации. Далее переходите к священным именам архангельских и ангельских существ, воспроизводя их умственно, зрительно и с помощью голоса

Затем, не отвлекаясь на окружающую среду и удерживая сосредоточение на избранном символе и связанными с ним идеями, постарайтесь воспринять некую сцену, панораму или образ какой-либо местности. Для этого можно воспользоваться ощущением, что вы раздвигаете занавес и заглядываете «внутрь» находящегося перед вами символа. Когда упомянутая сцена появится перед вашим мысленным взором, начинайте прорабатывать подробности. Рассмотрите сначала наполняющие ее предметы, а затем переходите к поиску существ. Обнаружив какое-либо существо в этой сцене, привлечите его внимание: мысленно обратитесь к нему, используя подходящие титулы и вежливые формулировки и сопровождая это обращение уместными в данном случае знаками и символами — знаками степеней, пентаграммами, гексаграммами, сигилами и т.п. Испытайте их божественными и ангельскими именами, наблюдая, как эти существа к ним отнесутся и какое действие произведут на них произнесенные имена. Вы перешли от созерцания символа к тому, что находится внутри него, и видите все это как будто отраженным в зеркале. Имейте в виду, что при такой форме созерцания правая и левая сторона меняются местами, и делайте соответствующую поправку. На данном этапе вы передаете символу часть своей нервной и духовной силы, с помощью которой притягиваете к нему дополнительную акашическую силу из окружающей среды, благодаря чему и получаете описанные результаты. Когда же вы не просто созерцаете те или иные сцены духовным зрением, а посылаете луч своего эго в избранную область (то есть совершаете астральную проекцию), левая и правая стороны не всегда меняются местами.

При работе с символами важно избегать самогипноза, ибо последний предрасполагает к медиумизму. Необходимо удерживать под контролем все силы, с которыми вы работаете, и не допускать, чтобы они захватили над вами власть. Отчасти именно поэтому символ должен быть достаточно большого размера. Желательно также проводить подобные исследования с помощью четырех магических орудий, разместив их на столе перед собой или даже держа в руке то из них, которое согласуется с исследуемым предметом. Если вы не используете материальный символ для перехода к духовному созерцанию, мысленно сформируйте символ в астральном свете. Однако начинающим ученикам такой метод не рекомендуется, ибо он открывает доступ астральным влияниям. Не имея достаточно опыта, вы можете нечаянно создать вихрь, притягивающий астральные влияния, что повлечет за собой путаницу и ошибки.

Метод, предписывающий помещать маленький символ на лоб оператора, также не вполне эффективен. В отличие от метода, рекомендуемого выше, он чаще вызывает нарушения мозгового кровообращения и порождает иллюзии и расстройство мыслей, что может повлечь за собой головные боли и нервное истощение.

Для работы по вышеописанному методу желательно обзавестись большой планшеткой, круглой или квадратной, по периметру которой будут написаны божественные имена и т.д., связанные со стихиями и сторонами света. Расположив эту планшетку в соответствии с показаниями компаса, поместите на нее символ, с которым собираетесь работать.

Астральная проекция, представляющая собой, с одной стороны, более развитую форму ясновидения, с другой стороны существенно отличается от последнего. При астральной проекции адепт испускает из своего эго достаточно мощный луч собственной сущности и, с помощью развитой и дисциплинированной воли, направляет его в желаемое место и там сосредоточивает, после чего созерцает все происходящее там непосредственно, а не в отражении, а затем переносит восприятие на свою телесную оболочку и возвращается домой.

Отправиться в подобное духовное путешествие можно также с помощью символа, а можно и единственно силой воли. Но в любом случае следует использовать божественные имена и во всем на них полагаться. Успешно направив луч и достигнув желаемого места, вы увидите не плоские зеркальные отражения, созерцаемые при ясновидении, а трехмерные, объемные сцены и предметы. Вначале они будут восприниматься как барельефы; затем вы увидите их сверху, как если бы пролетали над ними на воздушном шаре, — так сказать, с высоты птичьего полета. Можете смело снизиться, приземлиться в этом месте и войти в сцену как один из разыгрывающих ее актеров.

Освоив технику проекции, упражняйтесь в ней, как только представится возможность. Попадая в то или иное место, старайтесь (и помните, что у вас все получится, если приложить достаточно усилий) проходить там через все стихии — и воду, и землю, и воздух, и огонь. Учитесь летать, по желанию ускоряя и замедляя полет; учитесь плавать под водой; учитесь с помощью божественных имен без страха проходить сквозь землю и огонь в этой астральной проекции.

Затем начинайте искать сущностей этого места или плана. Старайтесь вступить с ними в беседу посредством голоса, слова, буквы и символа, и просите их о допуске и т.д. посредством знаков и призываний. Каждую представшую вам фигуру следует проверять и испытывать — такова ли она, какой кажется, или же это иллюзорное обличье некой силы, желающей ввести вас в обман. Может оказаться и так, что все ваше путешествие иллюзорно — что вы всего лишь блуждаете в своем окружении или среди собственных воспоминаний.

Испытывайте каждую встреченную сущность, и если та предложит вам какие-либо дары или посвящение, проверьте и испытайте ее божественными именами и силами. И ни на мгновение не забывайте о своей присяге адепта и о том, что вы должны быть верны этой клятве и собственному высшему Я, а также великому ангелу НУА, которому вы предстояли распятым на кресте страдания и которому принесли эту присягу.

«Поверь, что ты уже там, — и ты уже там». В этой старинной поговорке, как и во многих из них, заключена великая мудрость.

Восхождение по планам — это духовный процесс, основанный на духовных понятиях и направленный на высшие цели. Вы должны сосредоточиться мыслями на божественном и сформировать Древо Жизни, простирающееся за пределы вашего эго вверх, в горние духовные сферы. Представьте себе, что вы стоите в Малкут. Затем, с помощью божественных имен и устремления к высшему, поднимитесь по пути Тав, ведущему к Йесод. Пусть вас не отвлекают попадающиеся на пути лучи. Двигайтесь ввысь, к божественному сиянию Кетер у вас над головой. От Йесод поднимается вверх путь Умеренности — Самех; это стрела, устремленная прямо к Тиферет — великому солнечному средоточию священной силы.

Призовите великого ангела HUA и представьте, что вы стоите распятым на кресте страдания. Тщательно провибрируйте священные имена, подобающие вашему положению, дабы проникнуть мысленным взором на высшие планы.

В ходе подобных операций адепты сталкиваются с тремя особыми препятствиями, ведущими к иллюзиям и ошибкам. Это память, воображение и физическое зрение. Чтобы оградить себя от их влияния, вибрируйте божественные имена, а также произносите буквы и титулы «странствующих владык» — планетных сил, символических представленных семью двойными буквами еврейского алфавита.

Если вас сбивают с пути воспоминания, воззовите о помощи к Сатурну, титул которого в Таро — «Великий в Ночи Времени», и мысленно начертайте перед собой белым цветом еврейскую букву Тав. Если видение изменится или исчезнет, значит, оно было ложным. Если вас обманывает воображение, используйте еврейскую букву Каф и обратитесь к силам Юпитера, именуемого «Владыкой Сил Жизни». Если иллюзия связана с ложью — с неистинной мыслью, — воззовите к силе Меркурия с помощью еврейской буквы Бет. Если причиной иллюзий стали сомнения и нерешительность, воспользуйтесь еврейской буквой Гимел, связанной с Луной. Если вы поддались соблазну удовольствия, призовите на помощь еврейскую букву Далет⁵².

Ни в коем случае не приступайте к подобным божественным операциям во времена, когда вы охвачены страстью, гневом или страхом. Прервите работу, если почувствуете, что вас клонит в сон. Не заставляйте себе проводить эти операции, когда не чувствуете к тому склонности. Уравновесьте Мем и Шин ваших природы и разума, дабы Алеф ровным пламенем возносилась между ними ввысь.

Проводить подобную работу следует только самостоятельно. Никто не должен принуждать вас к ней и убеждать в ее необходимости. И вы, в свою очередь, не должны принуждать к ней и убеждать других. Вы можете лишь указать другому путь и дать необходимые наставления, но оказывать ему дальнейшую помощь вы не вправе.

Сильная личность может возбудить и повести за собой слабую, но по сути это будет всего лишь временное помрачение ума, которое не принесет пользы ни слабому, ни сильному. Предоставляйте руководство только тем, кто самостоятельно прилагает все необходимые усилия. Не помогайте нерадивым ученикам и не пытайтесь воодушевить тех, кто сам не испытывает склонности к соответствующей работе.

Впрочем, из этого правила есть исключение, вступающее в силу тогда, когда вы переходите от наших мистических занятий к повседневному наставничеству и воспитанию детей. Родители находятся в особом положении, и развивать, наставлять и защищать ребенка — их природный долг.

Но даже и в этом случае ваша обязанность — лишь защищать и вести ребенка, но не давить на него, не навязывать ему свои собственные индивидуальные предпочтения в ущерб его личным целям. Зачастую человек считает самого себя идеалом истинного достоинства и стремится превратить ребенка в собственное подобие, полагая, будто это пойдет ему на пользу. Но хотя такой отец действительно может быть хорошим человеком, его форма праведности — отнюдь не универсальный образец. Есть множество других форм, не менее достойных и имеющих такое же

⁵² Используйте еврейскую букву Пе и силы Марса, чтобы усмирить чувства гнева и ярости. Прибегните к еврейской букве Реш и силам Солнца, чтобы совладать с чувствами высокомерия и тщеславия. — *Примеч. С.Л. Макгрегора Мазерса.*

право на существование. Чаще всего попытки навязать ребенку “правильный образ мысли” оказываются безуспешными и, более того, отвращают его от истины, которая могла бы в свое время направить его ко Благу своим особым путем.

Символы, которые вы используете для операций ясновидения, лучше всего изготовить самостоятельно. В противном случае необходимо очистить их от влияния человека, который их изготовил.

Операции высокого ясновидения следует проводить в одиночестве или в обществе людей, исключительно чистых духом и таких, которым вы полностью доверяете.

Если один и тот же процесс пытаются проводить одновременно несколько человек, возрастает опасность ошибок, поскольку в астральном свете формируется сложный символ и между участниками начинается борьба за то, кто возглавит управление потоками. Если двое работают в Усыпальнице, между ними должно поддерживаться равновесие. Так же и с тремя. В случае с двумя участниками они должны сесть по обе стороны от Пастоса или один в изголовье, а другой в ногах. В случае с тремя — они должны занять места в вершинах правильного треугольник: например, один может сесть в изголовье Пастоса, второй — по правую руку, а третий — по левую, образовав подобие Розы и Креста.

Пример

Достопочтенная Сестра V.N.R. (Мойна Мазерс), 6—5, садится за стол в церемониальном облачении и кладет перед собой карточку с цветным символом таттвы (Теджас—Акаша) — красный треугольник, обращенный вершиной вверх, с темно-фиолетовым или черным овалом в центре. Руки она кладет по сторонам от карточки; время от времени она берет карточку в руки и подносит к глазам (в правой руке она держит магический жезл огня). Сосредоточившись, она созерцает символ до тех пор, пока он не начинает зрительно увеличиваться в размерах. Наконец, символ становится огромным и заполняет все пространство перед ней. Теперь Сестра V.N.R. может войти в этот огромный огненный треугольник, за которым расстилаются горячие и сухие пески пустыни.

Сестра V.N.R. сосредоточивается на имени Элохим и произносит его с вибрацией. Становится еще жарче и светлее. Сестра V.N.R. проходит внутрь символа и оказывается посреди пустыни. Она ощущает под ногами горячий, сухой песок. Вдали виднеется пирамида. Усилием воли Сестра V.N.R. поднимается в воздух и летит по направлению к пирамиде, опускается рядом с ней, обходит ее вокруг и видит в каждой ее стороне небольшую квадратную дверцу. Сестра V.N.R. вибрирует имена: Элохим, Михаэль, Арал, Сераф, Даром, Аш.

Она пять раз топает ногой, и из-за двери появляется какая-то фигура. Сестра V.N.R. снова топает пять раз и вибрирует имя Серафиэль. Из пирамиды выходит воин, возглавляющий отряд стражников. Сестра V.N.R. просит показать его печать. Он показывает сложный символ: какую-то эмблему, окруженную четырьмя треугольниками. Возможно, это иллюзия. Сестра V.N.R. чертит перед ним букву Бет. Воин, по-видимому, испуган. Он убирает свой символ. Однако он держится учтиво, и Сестра V.N.R. спрашивает его, что это за пирамида. Воин отвечает, что здесь проводят церемонии. Сестра V.N.R. просит допустить ее внутрь и совершает знак степени 0—0. Чувствуется сопротивление. Тогда она совершает знак степени 1—10, и этого оказывается достаточно. Воин в ответ совершает знаки Адептата. Стражи опускаются на колени, и Сестра V.N.R. проходит внутрь пирамиды. Здесь очень светло, как во храме. В центре зала стоит алтарь, окруженный коленапреклоненными фигурами; за ним, в глубине зала, возвышается помост, и на нем — множество фигур. По-видимому, это стихийные духи Огня. Сестра V.N.R. визуализирует пентаграмму, помещает в центре ее знак Льва и благодарит своего проводника. Пожелав пройти пирамиду насквозь и выйти с противоположной стороны, она вновь оказывается среди песков. Затем она сосредоточивает волю на том, чтобы вернуться обратно, в свое тело. Возвращается и вновь ощущает, что она сидит за столом в зале Второго ордена.

СВИТОК №XII
ТЕЛЕСМАТИЧЕСКИЕ ФИГУРЫ И АДОНИИ
Достопочтеннейший Брат D.D.C.F (С.Л. Макгрегор Мазерс)

Путем соединения и синтеза букв, цветов и символических соответствий можно создавать телесматические Образы Сил. Сигил послужит тебе изображением Потока, который приведет в действие соответствующую Стихийную Силу. Знай, однако, что не следует обращаться к подобным образам легкомысленно, ради игры и развлечения, ибо не для того сотворены эти Силы Природы, чтобы стать игрушкой в твоих руках. И если ты будешь производить операции практической магии без должной торжественности и почтительности, не соблюдая предписанный церемониал, то уподобишься ребенку, играющему с огнем, и сам навлечешь на себя погибель.

Старайся также, чтобы Образ получился как можно более чистым и прекрасным, ибо, чем несовершеннее и грубее подобная фигура, тем большую опасность она для тебя представляет.

Начертай на груди Образа его Сигил, на поясе — Имя, а под стопами помести облака. И если ты свершил эту работу с должной торжественностью и со строгим соблюдением предписанной символики, избежав даже малейшего намека на грубость или вульгарность в этой Ангельской Форме, то можешь смело внимать тому, что она скажет тебе.

Из Имени Серафим ты получишь Ангельский Образ, подобный Воительнице, окруженной языками пламени, с ликом, сияющим, словно Солнце. Под ногами ее — бурное море; над головой у нее — грозные тучи, и молния, и зарево, как от огня. На голове ее — треугольный шлем или головной убор из языков пламени, символ Огня.

Из Имени Графизель ты получишь Образ Великого Ангела, подобный Воительнице с сияющим ликом. Она увенчана Полумесяцем и озарена блистанием Света; вокруг нее — пламя и молнии; за спиной ее — четыре крыла.

Окончание ЭЛЬ всегда наделяет Ангельские образы крыльями и символами правосудия. Окончанием ЯХ придает фигуре образ Короля или Королевы на престоле, с лучезарно сияющим пламенем у ног.

Вибрируя Божественные Имена, Оператор прежде всего должен вознестись как можно выше к образу блистающе-белого Божественного Сияния в КЕТЕР, удерживая помыслы на плане своих сокровеннейших чаяний. В противном случае есть опасность, что работа ограничится только астральным уровнем, ибо вибрация сама по себе лишь привлекает к оператору некую силу, а природа этой силы зависит от состояния ума, в котором пребывает оператор.

Обычная техника вибрирования Имен такова. Сделай глубокий полный вдох и сосредоточь сознание в своем сердце, соответствующем Тиферет. (Предварительно, как уже было сказано, поднимись к своей Кетер и привлеки ее блистающе-белое сияние в свое сердце, а лишь затем перенеси туда средоточие сознания.)

Затем сформируй в своем сердце буквы Имени, сияющие белым светом, и ощути, что они четко начертаны там. Помни, что буквы должны быть блистающе-белыми, а не тусклыми, как белый цвет таттвы Апас. Затем медленно произнеси на выдохе буквы Имени таким образом, чтобы звук вибрировал внутри тебя. Представляй, что дыхание, выходя из твоих легких, в то же время переполняет тебя и заставляет увеличиваться в размерах, расширяться до границ Вселенной. Произноси Имя так, чтобы его вибрации раскатились по всей Вселенной, до самых дальних ее пределов.

Всякая эффективная оккультная работа утомляет оператора и заставляет его израсходовать часть своего магнетизма. Поэтому, если ты приступаешь к сколько-нибудь важной операции, твои нервы и магнетические способности должны находиться в безупречном состоянии. Иначе вместо благого деяния ты сотворишь зло.

Используя какое-либо Имя и чертя его Сигил на основе Розы, ты должен помнить, что Роза и Крест связаны с сефирой Тиферет, местонахождение которой соответствует положению сердца в человеческом теле, а следовательно, Роза пребывает в сердце. Формировать в пространстве перед

собой телесматический ангельский образ Имени требуется далеко не всегда. Как правило, произносить Имя следует столько раз, сколько в нем содержится букв.

ТЕЛЕСМАТИЧЕСКИЕ СООТВЕТСТВИЯ БУКВ ДРЕВНЕЕВРЕЙСКОГО АЛФАВИТА

АЛЕФ. Духовная. Обычно крылатая. Двуполая, но в большей мере мужская, нежели женская. Лицо узкое, тело худощавое.

БЕТ. Активная и изящная. Мужская.

ГИМЕЛ. Серая. Прекрасная, но переменчивая. Женственная. Лицо округлое, тело довольно полное.

ДАЛЕТ. Чрезвычайно красивая и привлекательная. Женственная. Лицо округлое, тело довольно полное.

ХЕ. Страстная, мощная, достаточно горячая, огненная; женственная.

ВАВ. Устойчивая и мощная. Довольно тяжелая и неуклюжая, мужественная.

ЗАЙИН. Худощавая, интеллектуальная, мужественная.

ХЕТ. Полное, не слишком выразительное лицо. Женственная.

ТЕТ. Довольно сильная и горячая. Женственная.

ЙОД. Белая и довольно утонченная. Женственная.

КАФ. Крупная и сильная, мужественная.

ЛАМЕД. Хорошо сложенная, женственная.

МЕМ. Задумчивая, мечтательная. Двуполая, но в большей мере женская, нежели мужская.

НУН. Квадратное решительное лицо. Мужественная. Довольно темная.

САМЕХ. Узкое, довольно выразительное лицо. Мужественная.

АЙИН. До некоторой степени «механическая». Мужественная.

ПЕ. Страстная, сильная, решительная, женственная.

ЦАДДИ. Задумчивая, интеллектуальная, женственная.

КОФ. Довольно полное лицо. Мужественная.

РЕШ. Гордая и властная, мужественная.

ШИН. Страстная, активная. Двуполая, но в большей мере мужская, нежели женская.

ТАВ. Темная, серая. Двуполая, но в большей мере мужская, нежели женская.

(Указания на пол приведены здесь лишь для удобства работы. Не следует понимать их буквально.)

Существует и другой способ отнесения букв к тому или иному полу, основанный на краткости и долготе обозначаемых ими звуков. Долгие звуки — мужские, краткие — женские.

Долгие звуки (мужские)

Алеф — открытый А

Бет — Б

Вав — У, В

Зайин — З

Каф — К

Нун — Н

Самех — С

Айин — О, Н

Коф — К

Реш — Р

Шин — Ш, С

Краткие звуки (женские)

Гимел — Г

Далет — Д
Хе — Х
Хет — Х (гортанный)
Тет — Т
Йод — И, Й
Ламед — Л
Мем — М
Пе — П, Ф
Цадди — Ц
Тав — Т

Общие правила

Чтобы провибрировать Имя, прежде всего сосредоточьтесь на высочайших устремлениях и на белизне Кетер. Ограничиваться одними лишь астральными и материальными вибрациями опасно. Затем сосредоточьтесь на своей Тиферет (точке в области сердца) и притяните в нее исходящие сверху Белые Лучи. Начертайте Белым Светом в своем сердце буквы Имени. Сделайте глубокий вдох и начинайте произносить буквы Имени таким образом, чтобы вибрация каждой пронизывала все ваше существо, выходила из вас и рассеивалась волнами в пространстве.

Белый цвет должен быть ослепительно ярким.

Сигилы строятся на основе расположения букв на лепестках Розы и помещаются в Тиферет — области, соответствующей сердцу. Чертите их таким образом, как если бы Роза находилась в вашем сердце.

Вибрируя Имя, повторяйте его столько раз, сколько букв в нем содержится. Так создается Призывающий Вихрь.

Пример: вибрирование Имени АДОНаИ ХА-АРЕЦ

Проведите Ритуал изгоняющей пентаграммы в четырех четвертях комнаты, предварив его Каббалистическим крестом. Затем совершите в каждой четверти Знаки Младшего Адепта, произнося IAO и LVX и чертя символ Розы и Креста, как объяснялось в описании Ритуала Розы и Креста.

Пройдите в центр комнаты и обратитесь лицом к востоку. Сформируйте перед собой сияющие ослепительно-белым светом Буквы Имени, расположив их в форме креста, то есть начертав имя как по вертикали, так и по горизонтали:

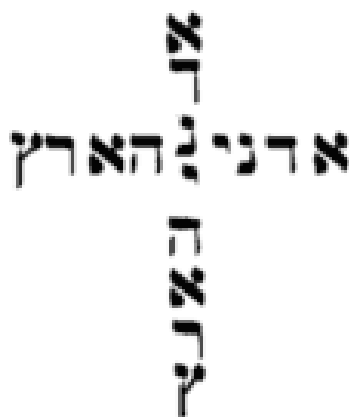

Ощутите у себя над головой Кетер и низведите из нее луч Белого Света на этот крест. Затем, сделав глубокий вдох, произнесите с вибрацией Буквы Имени. Их должен будет окутать сверкающий, ослепительно-белый Свет. Это — Расширяющийся Вихрь в Ауре.

Добившись этого белого сияния, сформируйте Телесматический Образ, но не в сердце, а перед собой. Увеличьте его в размерах, побудите эту идеальную фигуру расширяться и заполнить

собой всю Вселенную. Затем погрузитесь в ее лучи. Впитывайте сияние этого Света и растворяйтесь в нем до тех пор, пока ваша Аура не засияет столь же ярко.

Таким образом, здесь задействуются два процесса: ПРИЗЫВАЮЩИЙ ВИХРЬ, связанный с Сердцем, и РАСШИРЯЮЩИЙСЯ ВИХРЬ, связанный с Аурой.

Часть Имени, состоящая из букв Алеф-Далет-Нун-Йод (ADNI), соответствует части телесматической фигуры от головы до пояса; часть Имени, состоящая из букв Хе-Алеф-Реш-Цадди (HA-ARTZ), — части телесматической фигуры от пояса до ступней. Имя в целом связано с сефирой Малкут, Материей и степенью Ревнителя.

АЛЕФ — крылатый, сверкающий, ослепительно-белый венец.

ДАЛЕТ — голова и шея женщины, прекрасные, но суровые; длинные, темные, волнистые волосы.

НУН — обнаженные сильные руки, сложенные крестом. В правой руке — колосья пшеницы, в левой — золотая чаша. За спиной распростерты мощные темные крылья.

ЙОД — одеяние насыщенного желтовато-зеленого цвета прикрывает мощную грудь, украшенную эмблемой в виде золотого квадрата с большим алым греческим крестом посередине и четырьмя маленькими алыми крестами по углам.

Одеяние дополнено широким золотым поясом, на котором енохианскими или еврейскими буквами начертано имя АДОНАИ ХА-АРЕЦ. Сбоку на поясе висит Меч.

Длинное одеяние — желтовато-зеленое с оливковыми прожилками — ниспадает складками до самых стоп. Стопы телесного цвета; на ногах золотые сандалии. Под ногами клубятся черные грозовые тучи с проблесками молний. Вся фигура окружена алыми вспышками молний. Венец сияет Белым Светом.

СВИТОК №XIII **СЕКРЕТНОСТЬ И ГЕРМЕТИЧЕСКАЯ ЛЮБОВЬ** Достопочтенная Сестра S.S.D.D. (Флоренс Фарр)

Все мы, без сомнения, слышали о том, каким чудовищным физическим испытаниям подвергались соискатели Египетских Посвящений, и знаем, что в Древних Мистериях неопиту приходилось вытерпеть мучения, сопоставимые с настоящими пытками, прежде чем его признавали достойным совершить первые шаги в Восхождении на Гору Божества.

В нашем Ордене — методы иные, но дух остается неизменным, и если мы не научимся равнодушию к физическим страданиям и не обречем сознание Могучей Воли — воли, не страшнейшей никаких ударов, кои способна нанести нам судьба, — то никоим образом не сможем воспринять истинное Посвящение.

Главное предназначение церемоний низших степеней в нашем Ордене — дисциплинировать ум соискателя: эти церемонии помогают нам изучать и постигать самих себя. Они соотносятся с четырьмя состояниями материи, четырьмя стихиями древних, которые вкупе со своим синтезом соответствуют пяти чувствам. Наши пять чувств — это пути, которыми наше сознание приближается к овладению той основополагающей силой, которую за неимением более точного термина я буду называть Волей.

Перед нами как посвященными стоит задача привести эту Волю в такое состояние совершенства, могущества и мудрости, чтобы мы перестали быть игрушками судьбы, все расчеты которых в одно мгновение могут обрушиться из-за каких-нибудь пустяковых материальных обстоятельств, но возвели в себе твердыню силы, за стенами которой мы всегда сможем укрыться в час нужды.

Естественный Человек — это хаотическое скопление разнородных, противоречивых сил. В церемониях высших степеней Первого ордена мы стремимся запечатлеть в воображении соискателя (предоставляя его органам чувственного восприятия идеально уравновешенную последовательность символов) определенные формы, с помощью которых он сможет достичь совершенства и гармоничного сотрудничества с мировой силой.

В церемонии степени 0—0 особое внимание уделяется принципам Секретности и Братской Любви. Помимо сугубо практической необходимости, предписывающей хранить учение нашего Ордена в тайне, здесь подчеркивается тот факт, что Молчание само по себе играет исключительно важную роль в поисках оккультной силы. Во тьме и неподвижности зарождаются архетипические формы и прорастают природные силы. Если исследовать эффекты спокойного сосредоточения, то мы обнаружим, что именно в безмолвии мысли, превосходящие человеческое сознание, облекаются символами и открывают нашему воображению нечто, не выразимое в словах.

Чем больше размышлений и сосредоточения на цели предшествует действию, тем более эффективным и результативным оно окажется. Однако разговоры о подобных вещах всегда влекут за собой огромную опасность: учитель здесь рискует оказать чрезмерное личное влияние на ученика и вызвать у него зависимость. Орел не учится у домашней птицы, лев не учится у коня; и несмотря на то, что в поисках знаний не следует пренебрегать ни единым доступным источником, все же истинный исследователь Жизни не обращает особого внимания на частные мнения других людей.

Освободитесь от влияния окружающих. Ничему не верьте, не взвесив и не обдумав все самостоятельно; то, что истинно для одного из нас, для другого может оказаться ложным. Бог, перед которым вы предстанете в Судный день, — это Бог, который ныне пребывает внутри вас; человека же, который направил вас на тот или иной путь, при этом не будет, и он не сможет ответить за ваши решения.

«То, что было красивым, уже некрасиво! То, что было истиной, стало ложью!» — таковы вечные возгласы развивающейся и подлинно живой жизни. Наша цивилизация прошла через Первый Рим языческого сенсуализма и Второй Рим ложно понятой жертвенности — отречения от собственной совести, собственного рассудка, независимости и отваги. Ныне Третий Рим ожидает тех, кто видит, что Бог не только на Олимпе, не только на Кресте, но и в нас самих. Для тех из нас, кто постиг это, созидается мост между плотью и духом, ибо они ныне держат Ключи жизни и смерти.

В связи с этим отмечу, что числовая символика степени Неофита — 0—0 — обладает глубоким смыслом: для мира 0 означает пустоту, для посвященного же в этой форме круга заключено все сущее, посему устремления Неофита должны выражаться в словах: «Сам в себе я — ничто; в Тебе я — все! Помоги же мне подняться к тому “я”, что пребывает в Тебе!»

До сих пор мы рассматривали некоторые идеи, на которые могут привести ученика упражнения в безмолвии. Теперь же перейдем к предмету братской любви.

Разумеется, слово «любовь», как и всякое слово высшего учения, следует понимать как символ и толковать его для себя на высшем плане. Для начала замечу, что любовь к какому бы то ни было человеку как конкретному индивиду ни в коей мере не является герметической добродетелью: она подразумевает всего лишь гармонию между двумя личностями. Каждый из нас рождается под влиянием определенных сил и настроен на определенные симпатии и антипатии; и, подобно нотам музыкальной гаммы, одни из нас созвучны друг другу, а другие — нет. Мы не в состоянии преодолеть эти склонности; и даже будь это в наших силах, это было бы нежелательно. Если посадить растение в почву, не подходящую для него, это пойдет во вред и растению, и почве. Растение зачахнет и, скорее всего, погибнет, а почва истощится безо всякой пользы.

Поэтому братская любовь не требует от человека общаться или поддерживать отношения с теми, к кому он от природы испытывает произвольное отвращение. Однако она требует, чтобы мы учились рассматривать поступки других людей с их собственной точки зрения, сочувствовать им и не осуждать, если они поддаются соблазну. Таким образом, я бы определила Герметическую, или Братскую, Любовь как способность понимать, что движет другими людьми, сочувствовать их слабостям и не забывать о том, что грешат чаще всего люди несчастливые.

На преступления, ложь и низость человека нередко толкает некий неясный ужас перед другими людьми. Он не доверяет ни им, ни себе самому. В этом смысле опасаться приходится прежде всего людей униженных и слабых; но, проявив к ним сочувствие и приложив все усилия, чтобы вдохнуть в них отвагу, можно преодолеть зло.

Постигая искусство Герметической Любви, прежде всего стремитесь вырвать ядовитое жало ревности. Ревность к благодетелю, ревность к возлюбленному, ревность к другу — все это в равной мере отвратительные и унижительные страсти. Ревность пустила глубокие корни в человеческой природе; более того, обычай питает ее и даже — под маской заботы о верности — возводит в ранг добродетели.

Чтобы познакомиться с человеческой природой в худшем ее проявлении, достаточно послушать бредни и угрозы человека, которому показалось, что некто посягнул на его единоличное право владеть любовью небезразличной ему особы. Эта форма маниакальной страсти — следствие эгоцентрической парной мании, подкрепляемой романтическими идеалами.

Впрочем, такова естественная склонность человека — помогать тому, кого он любит, и быть для него необходимым, равно как и огорчаться, что в нем «отпала надобность», когда кто-то другой оказывается столь же полезен или необходим предмету его любви. Но подобные сожаления невозможны для тех, кто способен день ото дня все глубже постигать, что наивысшее и наилучшее начало в человеке есть Божественный Свет, пронизывающий и окружающий нас и, в большей или меньшей степени, проявленный во всех людях. Некоторые сосуды этого Света могут быть неприятны нам, некоторые личности могут вызывать у нас антипатию, но Свет един во всех, а это означает, что все мы — братья. Каждый человек должен идти к осознанию этого Света собственным путем; и все, что мы в силах сделать друг для друга, — это указать на тот прямой и узкий путь, что заключен в каждом из нас. Человеку не взлететь высоко на одних лишь собственных крыльях; но если мы попытаемся вынудить кого-либо подняться выше, чем ему достанет сил, он неизбежно упадет, и виной тому будем именно мы.

Помнить об этом — наш долг перед нашими ближними, перед Богом и перед самими собой, ибо Бог тождествен нашему наивысшему гению и проявлен в сильной и мудрой воле, свободной от власти слепых инстинктов.

Он — Голос Безмолвия.

Он — Пролагающий Путь.

Он — Выводящий к Свету.

СВИТОК №XIV

ТАЛИСМАНЫ И СВЕРКАЮЩИЕ СКРИЖАЛИ

Достопочтеннейший Брат S.A. (У.У. Уэсткотт)

ТАЛИСМАН — это магическая фигура, насыщенная силой, которую она призвана представлять. При изготовлении талисмана необходимо позаботиться о том, чтобы символы, представляющие Силы Вселенной, были в совершенном созвучии с теми силами, которые вы намереваетесь привлечь; чем точнее подобраны символы, тем легче привлечь силу (при соблюдении прочих условий — таких, как правильный выбор времени для освящения, и т.д.).

СИМВОЛ также должен точно соответствовать отображаемой им силе, однако он не всегда исполняет роль талисмана.

СВЕРКАЮЩАЯ СКРИЖАЛЬ составляется из двух дополнительных друг к другу цветов.

Сверкающим цветом называется дополнительный цвет, который при соединении с основным позволяет тому привлечь поток Акаши, отчасти из атмосферы, а отчасти от самого оператора; таким образом создается вихрь, притягивающий из атмосферы вспышки света. Дополнительные цвета таковы:

Белый — к черному и серому

Красный — к зеленому

Голубой — к оранжевому

Желтый — к пурпурному

Оливковый — к оранжевому

Голубовато-зеленый — к красновато-коричневому

Фиолетовый — к лимонному

Красновато-оранжевый — к зеленовато-голубому
Темно-янтарный — к синему
Лимонно-желтый — к фиолетовому
Желтовато-зеленый — к малиновому.

Что касается сущности и метода формирования Телесмы, то прежде всего необходимо помнить, что изготавливать талисман с намерением полностью изменить поток Кармы другого человека — не всегда законно и правильно. В любом случае добиться этого можно лишь в известной мере. Напомним, что ХРИСТОС предварял свои исцеления словами: «Прощаются тебе грехи твои»⁵³, — означавшими, что действие кармы исчерпано. Даже допустив, что Адепт имеет право снять с другого человека его Карму, вы должны иметь в виду: он способен на это лишь при условии, что сам обладает природой Божества. Это означает, что для полного преображения потока жизни (повторяю, речь идет не о частичных изменениях и улучшении Кармы того или иного человека) вы должны были бы обладать великой силой, позволяющей снять с человека его Карму по праву обретенной вами Божественной Власти, — а в этом случае вы поступите так лишь в той мере, в какой это не обернется препятствием на пути его духовного развития.

Если же вы попытаетесь совершить это на низшем плане, то, скорее всего, ваша цель войдет в прямое противоречие с Кармой данного человека. Ваши действия не только не окажут желаемого эффекта, но и, вероятно, навлекут на вас самих слабость и несчастья. Не оказав этому человеку никакой существенной помощи, вы только притянете его Карму в собственную атмосферу и, по существу, разделите ее с ним.

Все вышесказанное относится только к попыткам радикального изменения Кармы другого человека, на которые имеют право исключительно те, кто достиг наивысшей ступени адептата.

При изготовлении талисманов, предназначенных для обыденных целей, следует соблюдать особую осторожность. Талисман, оказывающий поддержку в материальном плане, часто становится препятствием в духовной сфере: чтобы действовать эффективно, он должен притягивать стихийные силы с определенными свойствами, которые могут до некоторой степени представлять опасность для вашей духовной сущности.

При изготовлении талисмана для какого-либо человека полностью отстранитесь от него: изгоните любовь, ненависть, раздражение и любые другие чувства, поскольку все они противодействуют потоку вашей силы.

Случаи, в которых изготовление талисмана на любовь другого человека можно признать законным и оправданным, крайне редки. Чистая любовь — это наша связь с Божественной природой. Между ангелами и божествами царит совершенная любовь, поскольку они пребывают между собой в совершенной гармонии; но с низшей, земной любовью дело обстоит иначе. Изготавливая талисман для земной любви, вы неизбежно запечатлеете в нем образ собственной слабости, и, даже исполнив свое предназначение, этот талисман отрицательно подействует на вас в каком-либо ином отношении.

Единственный способ обрести подлинную силу заключается в том, чтобы превзойти материальный план и попытаться соединиться со своей Божественной Высшей Душой. Именно поэтому несчастья столь уверенно ведут человека путем посвящения: ибо, лишившись опоры на материальные вещи, мы становимся ближе к предметам духовным.

Таким образом, талисманы, как правило, лучше делать для людей, в которых вы не заинтересованы лично. Проводя освящение талисмана, желательно прежде всего очистить комнату и совершить ритуал изгоняющей пентаграммы. Достаточно опытный Адепт сам поймет, когда следует использовать подобные вспомогательные приемы, а когда в них нет нужды. Желательно завершить всю работу над талисманом в один прием: после перерыва может оказаться трудно войти в то же самое состояние ума, в котором вы приступали к работе.

Еще один вероятный камень преткновения для начинающих — вопрос о том, можно ли изготавливать однотипные талисманы целыми сериями. Предположим, вы создаете дюжину

⁵³ См. Мф. 9:2, Мк. 2:5. — *Примеч. перев.*

талисманов, призванных нести благо двенадцати разным людям. Исходящий из вас луч должен зарядить каждый из этих талисманов: вы формируете в своей ауре нечто вроде спирали, которая направляется на талисман и притягивает родственную силу из атмосферы (разумеется, это происходит лишь при условии, что вы умеете пробуждать в себе силу необходимого рода в ходе освящения). В рассматриваемом случае — при освящении целой дюжины однородных талисманов — вы уподобитесь телеграфной станции, к которой одновременно тянется множество проводов, и если сила, для борьбы с которой предназначены эти талисманы, возобладает над силой, заключенной в них, это всякий раз будет немедленно отражаться на вас. Результатом может стать постоянный отток жизненной силы, ведущий к истощению вплоть до обмороков.

Талисман или символ, исполнивший свое предназначение, следует перед уничтожением тщательно разрядить. Если, к примеру, вы возьмете неразряженный символ воды и бросите в огонь для уничтожения, то причините этим ужасные страдания стихийному духу, привлеченному для зарядки талисмана, и рано или поздно вам придется за это расплатиться. Если же вы просто выбросите неразряженный талисман, тем самым осквернив его, то им завладеют иные силы, которые в дальнейшем с его помощью смогут добраться до вас и причинить немало вреда. Именно по этой причине талисман следует разрядить с помощью пентаграмм или гексаграмм, сообразных их планетной или зодиакальной природе. Так же следует поступать и со сверкающими скрижалями. Если талисман был отдан другому человеку и забрать его по той или иной причине невозможно, то следует призвать астральный образ талисмана и провести соответствующую операцию над ним.

СВЕРКАЮЩУЮ СКРИЖАЛЬ необходимо тщательно зарядить и освятить, после чего Адепту следует каждое утро класть ее перед собой и упражняться в ясновидении, стремясь пройти сквозь эту скрижаль на план, который она представляет, а затем воззвать к соответствующей силе с просьбой о помощи в достижении желаемой цели, — и если эта цель законна и достойна, то помощь непременно будет ниспослана.

Все сверкающие скрижали, окрашенные в два цвета, должны быть как можно более точно уравновешены по пропорциям цветов — основного и дополнительного.

Существует также способ, позволяющий использовать в планетных талисманах три цвета. Для этого следует разместить семь цветов на лучах гептаграммы и провести от одного луча две линии к лучам, расположенным напротив него. Так вы получите две пары сверкающих цветов. При правильном начертании это даст эффект световых вспышек, наблюдаемых отчасти физическим зрением, а отчасти — посредством ясновидения, разумеется, если символ будет подобающим образом заряжен. Опытный Адепт сможет до некоторой степени зарядить скрижаль уже в процессе изготовления.

Символическую нагрузку несет основной цвет планеты. Однако талисман для гармонии идей, к примеру, может быть окрашен в цвет **ТИФЕРЕТ ВЕНЕРЫ** — красивый желтовато-зеленый оттенок, и так далее. Керуб-Лев **ВЕНЕРЫ** символизирует духовный огонь и, следовательно, поэтическое вдохновение; цвет его — нежный и прекрасный жемчужно-серый. Водная часть Венеры символизирует отражательную способность и соответствует духовной красоте; ее цвет — голубовато-зеленый. В Усыпальнице представлена полная шкала цветов для всевозможных талисманов планет и наглядно показано, что человек, подвластный планетным влияниям, смотрит на все сквозь призму окраски собственной ауры, зависящей от планеты, под которой он рожден. Подлинный же Адепт движется от сторон к центру. Он освободился от владычества Звезд.

Изготовив магический талисман, следует зарядить и освятить его, избрав метод, соответствующий задачам операции. При этом необходимо обращаться к определенным словам и буквам: например, для зарядки скрижали — к буквам, которые управляют зодиакальными знаками, соответствующими природе операции, и связанными с ними планетами (для планетного талисмана — только к последним). В операциях со стихиями берутся буквы зодиакальных знаков соответствующего тригона и к ним добавляется **AL — ЭЛЬ**. Так образуется ангельское имя — выражение силы данной стихии. Еврейские имена, как правило, обозначают функции

определенных сил, а имена из Енохианских скрижалей — более конкретные понятия. В подобных операциях следует использовать оба класса имен.

Подготовив зал для работы таким же образом, как предписано для освящения малых магических орудий (если вам предстоит освятить талисман той или иной стихии), прежде всего проведите в четырех четвертях Высший ритуал пентаграммы. Затем призовите Божественные имена, повернувшись лицом в сторону призываемой стихии.

Затем, сидя или стоя перед Скрижалью и обратившись лицом в соответствующем направлении (т.е. в направлении той силы, которую вы желаете призвать), сделайте несколько глубоких вдохов и, задержав дыхание, мысленно произнесите буквы призываемой силы. Повторите их несколько раз с закрытыми глазами, пока не почувствуете присутствие стихии. После этого несколько раз провибрируйте эти буквы, как бы выдыхая их на Скрижаль. Затем стоя совершите над Скрижалью знак Розы и Креста. Повторяя необходимую формулу или другие подходящие слова, сперва очертите вокруг освящаемого талисмана круг подходящим магическим орудием, а затем пять раз начертайте над ним призывающую пентаграмму стихии, с которой вы работаете (так, чтобы эти пентаграммы как бы стояли вертикально прямо на талисмани), вибрируя при этом буквы связанного с нею тригона с окончанием *ЭЛЬ*⁵⁴. Далее торжественно прочтите необходимые призывания; произнося имена, чертите подходящие сигилы, построенные на основе Розы.

Первая из описанных операций предназначена для того, чтобы вызвать Вихрь из самого оператора. Вторая — чтобы привлечь в сформированный Вихрь силу из атмосферы.

Затем прочтите Стихийную молитву, как в ритуале посвящения в степень соответствующей стихии, и, совершив Ритуал изгнания, завершите работу знаком Круга и Креста.

Помните, что изгнание не следует проводить над освященным талисманом, иначе вы попросту разрядите его и сделаете бесполезным. Перед операцией изгнания аккуратно заверните талисман в шелк или лен, предпочтительно белый.

Приложение

Достопочтеннейший Брат D.D.C.F (С.Л. Макгрегор Мазерс)

Талисманические символы (или телесматические эмблемы, как их иногда называют), образуются из геомантических фигур путем соединения их точек различными линиями.

Следующие знаки соответствуют планетам, ангелам и духам, управляющим геомантическими фигурами.

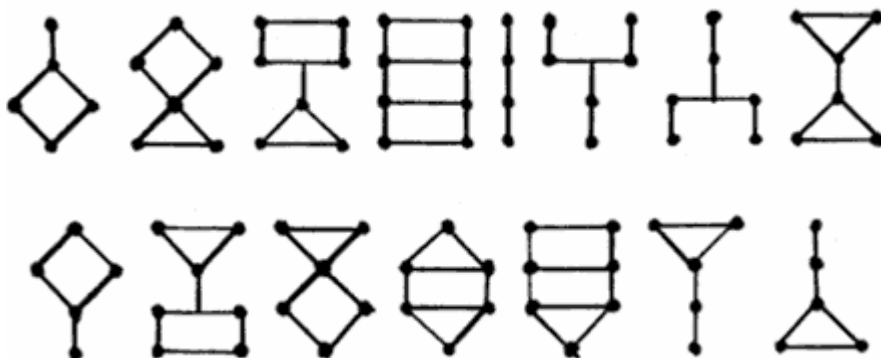

⁵⁴ Для Огня — сперва Шин, затем три огненных знака, затем ЭЛЬ. Аналогичным образом и для остальных стихий. Освящая планетный талисман, можете добавить ЭЛЬ к букве планеты или же к буквам планеты и ее обителей, а затем к буквам знаков ее тригона, начертая гексаграмму шесть раз. Для зодиакального талисмана добавьте ЭЛЬ к буквам знака и начертайте пентаграмму пять раз. Используя три буквы трех знаков тригона при освящении стихийного талисмана, первой берите букву того знака, к которому вы обращались в первую очередь, как к наиболее полезному для вашей цели. — *Примеч. У.У. Уэсткотта.*

Далее приводится полная таблица всех талисманических фигур, классифицированных по планетам и знакам.

Знаки Сатурна и Зазеля, образованные из фигуры Carcer, соответствуют Козерогу.

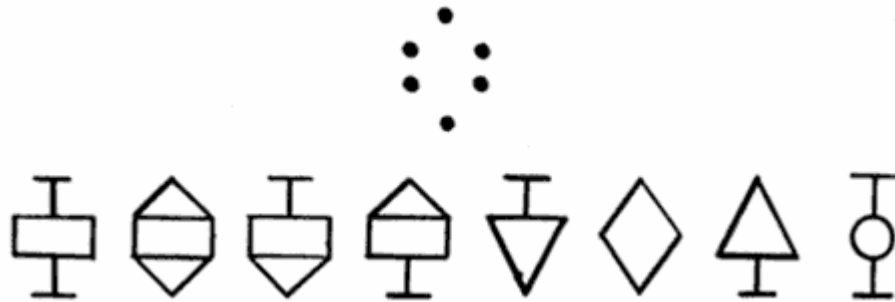

Знаки Сатурна и Зазеля, образованные из фигуры Tristitia, соответствуют Водолею.

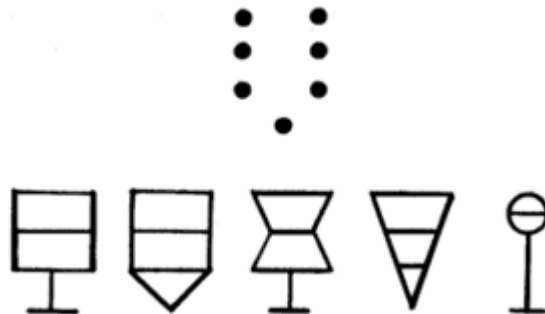

Знаки Юпитера и Хисмаэля, образованные из фигуры Acquisitio, соответствуют Стрельцу.

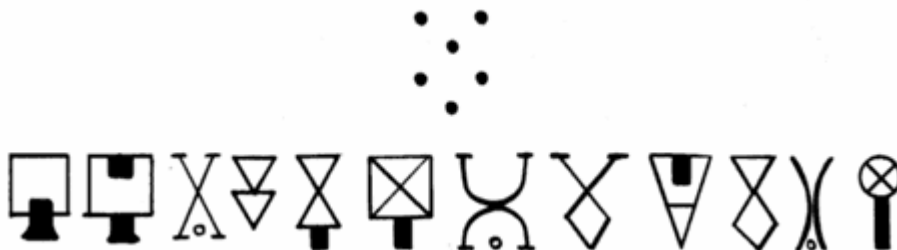

Знаки Юпитера и Хисмаэля, образованные из фигуры Laetitia, соответствуют Рыбам.

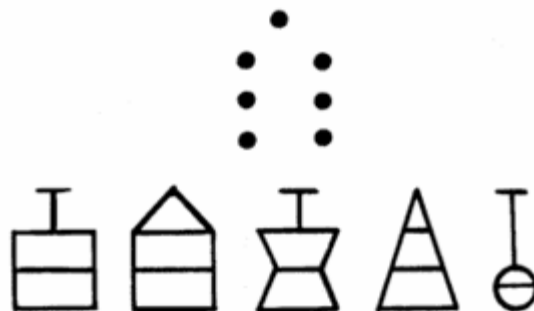

Знаки Марса и Барцабеля, образованные из фигуры Rubeus, соответствуют Скорпиону.

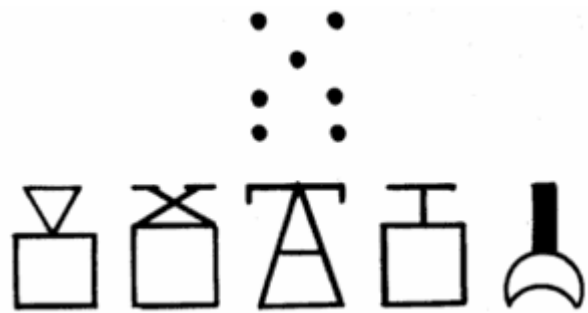

Знаки Марса и Барцабеля, образованные из фигуры Puer, соответствуют Овну.

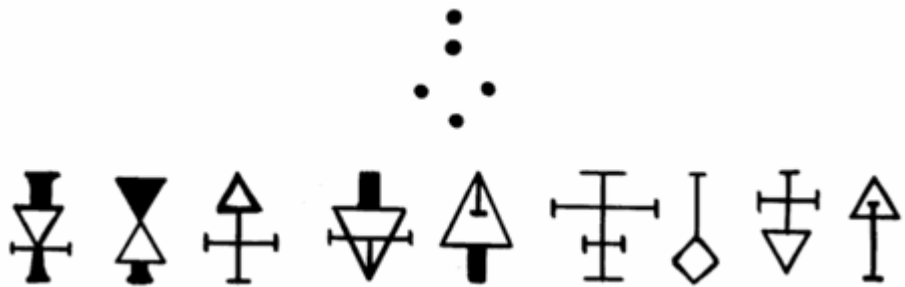

Знаки Солнца и Сората, образованные из фигуры Fortuna Major, соответствуют Льву.

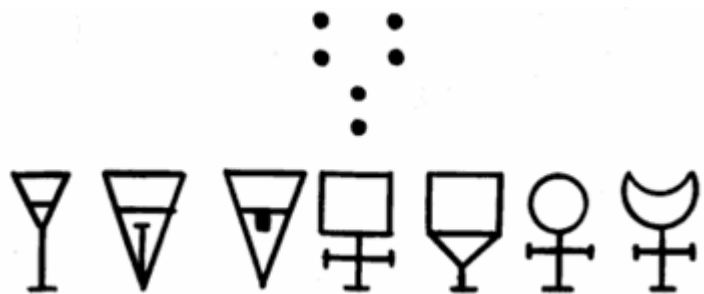

Знаки Солнца и Сората, образованные из фигуры Fortuna Minor, соответствуют Льву.

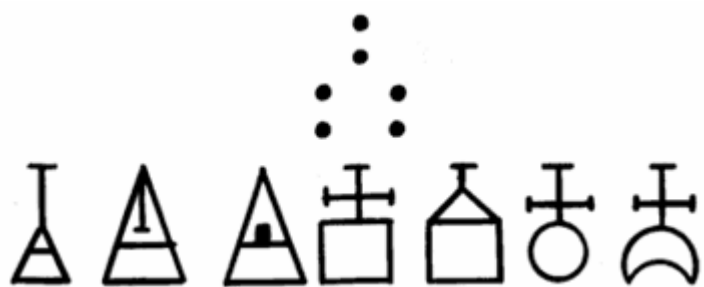

Знаки Венеры и Кедемеля, образованные из фигуры Amissio, соответствуют Тельцу.

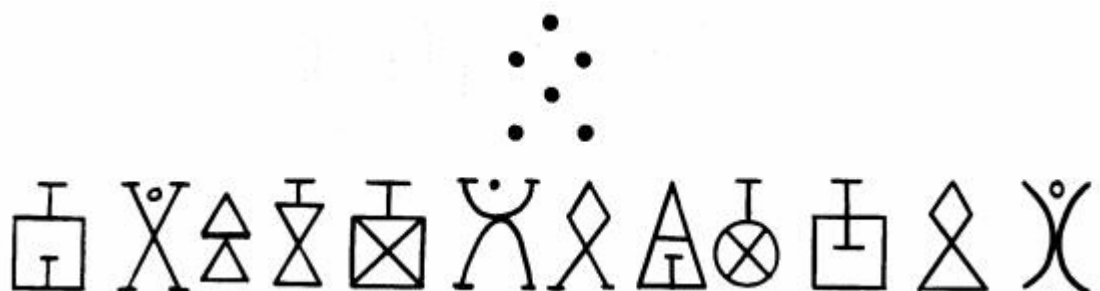

Знаки Венеры и Кедемеля, образованные из фигуры Puella, соответствуют Весам.

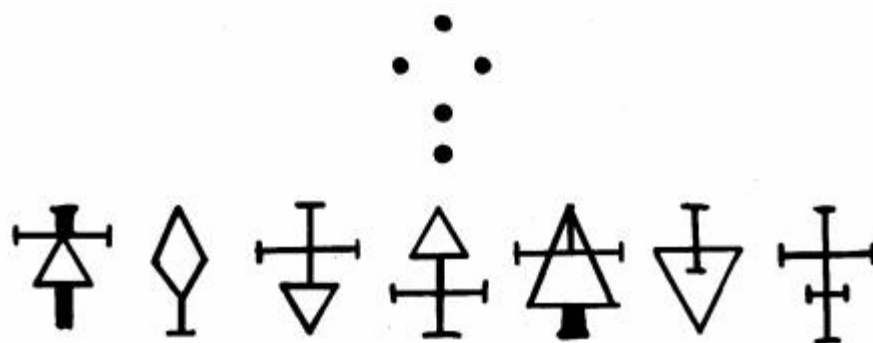

Знаки Меркурий и Тафтартарата, образованные из фигуры Albus, соответствуют Близнецам.

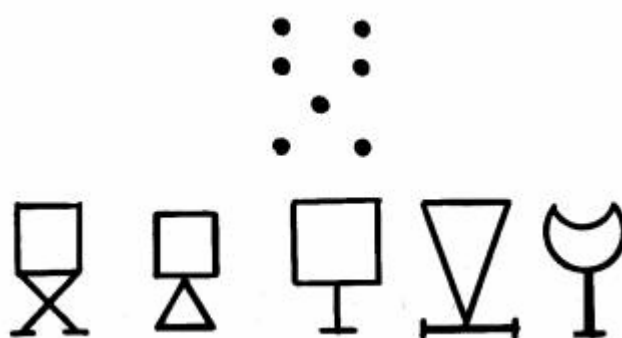

Знаки Меркурия и Тафтартарата, образованные из фигуры Coniunctio, соответствуют Деве.

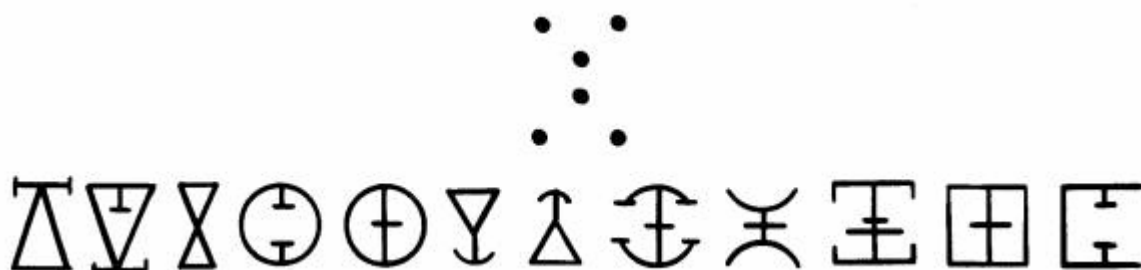

Знаки Луны и Хасмодаи, образованные из фигуры Populus, соответствуют Раку.



Знаки Луны и Хасмодаи, образованные из фигуры Via, соответствуют Раку.

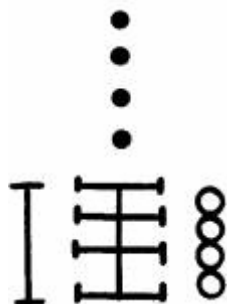

Знаки Головы Дракона и фигуры Caput Draconis таковы:

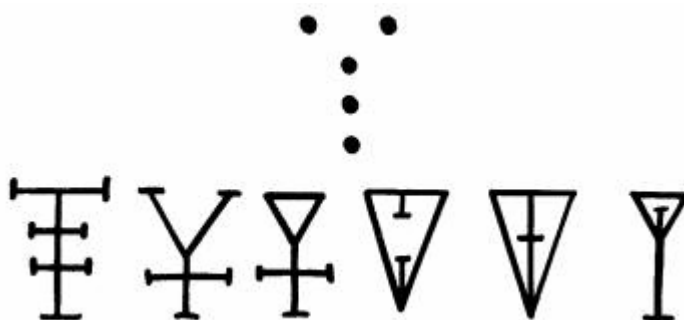

Знаки Хвоста Дракона и фигуры Cauda Draconis таковы:

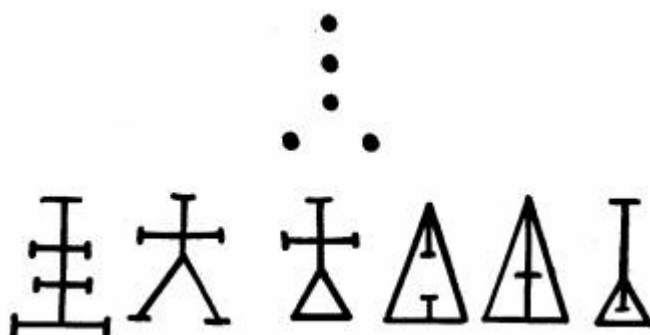

Метод изготовления талисманов и пантаклей

При изготовлении талисмана или пантакля эти Талисманические знаки, образованные из Талисманических фигур, используются следующим образом: берутся знаки, соответствующие необходимой планете, и помещаются либо вдоль окружности колеса с восемью спицами, как показано на рисунке, либо в ячейках квадрата. Затем по ободу талисмана вписывается подобающий стих.

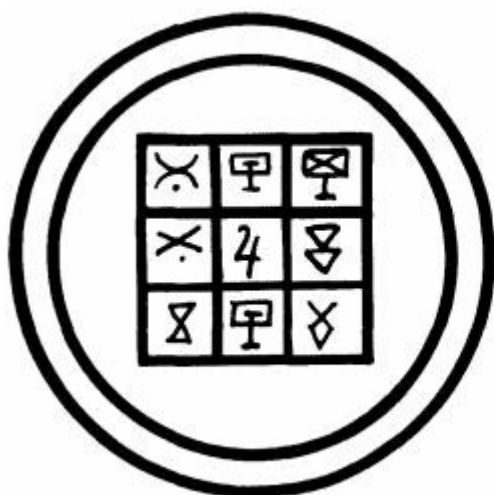

СВИТОК №XV ЧЕЛОВЕК И БОГ

Достопочтеннейший Брат N.O.M. (У.У. Уэсткотт)

Круг посвященных в степень Адепта Ордена Красной Розы и Золотого Креста представляет собой братство исследователей герметических наук и герметического Искусства.

Узами, объединяющими нас, служит согласие с учением и мудростью, заключенными в ритуалах нашего Ордена. То же самое относится и Ордену Золотой Зари, в рамках которого все мы прошли подготовительный курс наставлений. Основой для нашей общности и братства является искренняя приверженность древней герметической философии в том виде, как она представлена в наших ритуалах, а также в изображениях и символах, вверявшихся нам по мере продвижения по степеням.

Учение Золотой Зари покоится на определенных религиозных и философских убеждениях; однако вполне очевидно, что наши ритуалы дают лишь общие указания и ориентиры в мире философии и религии. Пробелы каждый посвященный заполняет самостоятельно — или оставляет незаполненными.

Не составит особого труда убедиться, что различные члены Ордена заполняют эти пробелы по-разному, кто во что горазд. В наших рядах представлены бесчисленные разновидности и оттенки инакомыслия; встречаются и убеждения, очень близкие к ортодоксальным; однако все мы чувствуем и осознаем эти могучие узы, связывающие нас воедино, — узы Мудрости, заключенной в наших ритуалах.

То, откуда пришли эти ритуалы и кто передал их нам, и даже то, кто ныне стоит во главе нашего Храма, — все это вопросы второстепенные. Элемент личной власти определяется временем, местом и финансовым положением, но подлинно авторитетными являются только принятые ритуалы. Те, кто собрался здесь сегодня послушать эту лекцию (равно как и те, кто впоследствии будет читать ее), ищут в моих словах дальнейших наставлений в оккультном учении, но они прекрасно осознают, что я говорю только от собственного лица, и они всецело вольны принять то, что покажется им полезным, а прочее отвергнуть. Из уважения к Ордену, частицу которого я собой представляю, я всегда старался проводить как можно более четкую границу между Древним Ритуалом и современными толкованиями. Вы также не должны забывать об этой границе, ибо ни одного наставника или вождя не следует признавать по определению непогрешимым. Все люди подчас заблуждаются, хотя одни — в большей, другие — в меньшей степени. В нашем Ордене нет ни Папы, ни Папессы, и Библия наша не претендует на совершенство; все мы — соученики и сотоварищи, все еще взыскивающие Света; и каждая лекция, прочитанная здесь, — это всего лишь выражение частного мнения человека, который следовал путем герметического развития значительно дольше, нежели большинство других людей.

Поэтому каждый из вас должен сам решать для себя, в какой мере ему принимать излагаемые здесь предположения или факты, ибо ваш долг перед самими собой — самостоятельно проложить себе путь к трансмутации, к подлинному, а не только символическому, преображению способностей физической, чувственной жизни, в облагороженные духовные силы Адептата. Я же, будучи среди вас старшим Адептом, обязан помогать вам следовать туда, куда ведут пути наших Ритуалов, — в тех же областях, куда они не простираются, предоставлять вам полную свободу, поощряя, однако, ваши усилия в поисках Философского Золота собственными краткими лекциями и статьями. Рассуждения мои не подкреплены никаким авторитетом, кроме моего собственного, однако указывают на определенные темы и направления исследований, ставшие источниками возвышенных идей для тех, кто прошел эту часть пути раньше вас.

Сегодня я намереваюсь уподобиться церковным проповедникам и изложить свои мысли по поводу двух отрывков из Ветхого Завета; вы же вольны отнестись к моим рассуждениям, как вам будет угодно.

По моему мнению, тексты Ветхого Завета отчасти являются историческими, а отчасти — аллегорическими, и, представляя собою свод назиданий для народа, тем не менее, содержат немало отсылок к эзотерическому вероучению, которого придерживались священники народа Израилева.

Последнее в особенности относится к Божественным Именам, встречающимся в Ветхом Завете: Имена эти скрывают в себе и, в то же время, приоткрывают проблески тайн Божественной силы, величия и власти. Знатоки оккультных наук во все времена утверждали, что в имени «Яхве» заключены великие тайны. Но в тех двух отрывках, которые я собираюсь рассмотреть, упоминается другое великое имя — «Элохим».

Первый из них содержится в 1-м стихе 32-й главы Книги Исход, о котором еще десять лет назад рассказывал в своей лекции, прочитанной перед Герметическим обществом моей дорогой подруги Анны Кингсфорд, наш Достопочтеннейший Брат D.D.C.F. (С.Л. Макгрегор Мазерс). Здесь приведены слова, с которыми народ Израиля обратился к Аарону, когда Моисей ушел на поиски Бога: «Сделай нам Элохим, которые бы шли перед нами»⁵⁵. Иначе говоря, люди возопили: «Давайте сделаем богов, которые помогали бы нам и служили нам идеальными примерами».

Второй отрывок — это 26-й стих 1-й главы Книги Бытия: «*Veamar Elohim Noshar Adam Ve Azelinunu Re demuthun*», «И сказали Элохим: сотворим человека по образу нашему, по подобию нашему»⁵⁶.

Обратите внимание на контраст и параллель между двумя этими моментами. «Давайте сотворим богов!» — возопили люди. «Давайте сотворим людей!» — сказали Боги. Здесь, на земле, мы ищем богов, или божественные идеалы, — а создаем людей; ибо человек творит себя сам — и сам же творит себе богов. По словам поэта,

Бронзоволик и толстогуб
Эфиопа курчавый бог.
Греческий бог — как древний грек,
Холоден, строен и строг⁵⁷.

Один современный философ сказал: «Возможно, Боги и впрямь сотворили человека, но люди сотворили собственных Богов, и вышла ужасная путаница». Так что будем осторожны, созидавая себе богов и выбирая для них пьедесталы!

Возможно, великий Яхве и впрямь сотворил человека в Эдемском саду, но для меня это значения не имеет. Для меня важно то, что я творю себя сам, и что вы точно так же сами творите

⁵⁵ В русском синодальном переводе: «...сделай нам бога, который бы шел перед нами». — *Примеч. перев.*

⁵⁶ В русском синодальном переводе: «И сказал Бог: сотворим человека по образу Нашему, по подобию Нашему». — *Примеч. перев.*

⁵⁷ Строки из стихотворения английского писателя и экономиста Уолтера Бейджхота (Bagehot, 1826—1877) «Человеческое невежество». — *Примеч. перев.*

себе, ежедневно и ежечасно; поистине, дитя — отец мужчины⁵⁸ не в меньшей степени, чем мужчина — отец ребенка, и тайна сия велика. Святая гора же, гора Синай, на которую взошел Моисей в поисках божественной помощи, — не что иное, как Гора Бога, Гора Пещер, Гора Абиегнус, мистическая Гора Посвящения, то есть божественного наставничества. Так же и мы ищем вдохновения на высотах этой мистической Горы, пройдя через пустыню Хорив — через тот период жизни, который лишь *поначалу*, когда мы отринем мирские радости, кажется нам пустыней. Точно так же и мы стремимся проложить себе путь через Пещеры — Усыпальницу нашего Основателя — к единению с высшими духовными силами, кои ниспосылают луч света, озаряющего наш разум и воспламеняющего сердце — наше духовное средоточие — стремлением к жизни, более возвышенной, исполненной самопожертвования и самообладания, — ибо только посредством этих добродетелей человек может взойти к Божеству и слиться воедино со Всеохватным Я, с Великим Единым, заключающим в Себе все сущее.

Наша достопочтенная Сестра S.S.D.D. (Флоренс Фарр) в одном из предыдущих свитков отметила, что призыв к *Безмолвию* означает эти же странствия в пустыне, этот же период испытаний, неизбежно предшествующий вступлению в Высшую Жизнь. И образ *Света на Пути* также указывает на этот переходный период, когда воодушевленный ученик отвергает мирские стремления и радости жизни, дерзновение ока и похоть плоти, и стоит в поисках новой опоры на первой ступени той мистической лестницы, восхождение по которой наполняет сердце чаяниями столь возвышенными, что подъем более не кажется крутым, а путь — опасным, и которая, будучи озарена лучами восходящего Солнца Тиферет, сама побуждает странника всей душой устремиться к желанной вершине. Я сказал, что мы сами творим своих богов, — и это великая сокровенная истина. Моисей сам сотворил своего Бога и запечатлел его идеал в народе, которым предводительствовал. Магомет создал собственный образ Бога, и посмертного единения с Ним, и загробной жизни, в которой мужчины вкушают наслаждения в великом Небесном Гареме. Иисус проповедовал свое учение об Отце своем — и для миллионов людей идеал Бога окрасился его представлениями; однако наличие миллионов приверженцев само по себе не доказывает истинность какого бы то ни было учения, ибо, как сказал Карлейль, большинство людей — дураки⁵⁹. Человек же созидает не только Божество, но и некую противоположность нашим представлениям о высшем величии, мудрости и власти. Так происходит в Книге Бытия, где замыслы Яхве расстраивает Змей; так происходит в Книге Иова, где Сатана, желая опорочить праведника, предстает перед Господом среди «сынов Божиих», подговаривает Его обрушить на Иова все мыслимые невзгоды и в результате выставляет Всевышнего неблагодарным самодуром, если не хуже. В описании евангелистов Сатана уступает в могуществе одному лишь Христу и наделен достаточной силой, чтобы пообещать (и, надо полагать, не впустую) Иисусу все царства мира или божественную власть над материей, если тот хотя бы номинально выразит ему повиновение⁶⁰. Далее мы видим, как средневековый европейский священник создает гротескный образ рогатого и хвостатого человекообразного дьявола. И, наконец, перед нами предстает каббалистический перечень Изнаночных Сефирот, эманаций Зла. Разве все это не абстракции, порожденные человеческим разумом? И будь мы в душе философами, разве не признали бы мы, что все эти представления и образы суть лишь тщетные попытки выразить неведомое и непостижимое? Человеку не дано выйти за пределы отпущенных ему сил; и если мы испытываем нужду в том, чтобы представить свой наивысший идеал в некоем божественном облике, то в этом нет ничего дурного — до тех пор, пока мы признаем равное право на сотворение богов и за нашими братьями.

Однако с образами Зла дело обстоит иначе: следует остерегаться их и воздерживаться от измышления или созидания сил, противостоящих нашим высшим идеалам, — ибо разум наделен

⁵⁸ Аллюзия на знаменитые строки из стихотворения Уильяма Вордсворта «Займетса сердце, чуть замечу...» (1802): «Кто есть Дитя? Отец мужчины; // Желал бы я, чтобы меж днями связь // Природной праведности не рвалась» (перевод А. Ларина). — *Примеч. перев.*

⁵⁹ Имеется в виду известное высказывание английского историка и публициста Томаса Карлейля (1795—1881): «Английский народ — это двадцать семь миллионов населения, по большей части дураков». — *Примеч. перев.*

⁶⁰ См. Мф. 4:1-11, Лк. 4:1-13. — *Примеч. перев.*

творческой силой, о которой нам известно очень мало, и в невежестве своем мы рискуем заполнить олицетворениями зла те области нашей ауры, которым лучше было бы оставаться пустыми.

Итак, ни в коем случае не пытайтесь созидать силы Зла и уклоняйтесь от всех побуждений ко злу — решительно, отважно и твердо; но избегайте при этом высокомерия и дерзости, ибо даже так называемые силы зла, силы противодействия добру, обладают своим предназначением во Вселенной и даже они могут помочь человеку приблизиться ко благу, как о том прекрасно сказано в нашем Ритуале Адепта. Здесь же достаточно будет напомнить, что природа каждого человека двойственна, каждому сопутствуют две силы — Йецер ха-Ра и Йецер ха-Тов⁶¹; или, как предпочел бы выразить это теософ, у каждого человека есть высший и низший манас⁶²; и каждый имеет возможность сам распоряжаться своей судьбой.

Общим итогом нынешней жизни всякого человека может стать как возвышение, так и падение, ибо Человек наделен Свободой Воли — в известных пределах, разумеется, но пределы эти весьма растяжимы. Строение, происхождение и участь человека и впрямь могли быть предопределены Богом или некими Божественными Силами; однако все попытки рассматривать Человека с философской точки зрения как Троицу, Семерицу или Десятерицу куда менее важны, чем необходимость помнить о Свободе Воли, которая порождает личную ответственность за каждую нашу мысль и каждый поступок; помнить о том, что мы ежедневно и ежечасно своими руками творим собственное будущее и создаем свою судьбу, отменить которую не поможет ни божественное вмешательство, ни слезное покаяние, ни попытки заставить других людей пострадать вместо нас. Мы вправе полагать, что прообраз человека и впрямь исходит от Элохим Жизни, от Верховной Семерицы Сил; что строение его в самых общих чертах определяется Солнцем — как подателем Жизненного Огня, Луной — как астральной матрицей, или формой, Землей — как родительницей материального тела; что планеты и звезды действительно способны влиять на внешний облик и склонности человека; но в конечном счете судьбу Мыслящего Существа определяют его Мысли. Человек есть прообраз Творения: Человек как Индивид ежечасно творит сам себя; одна жизнь порождает другую. Возможно, когда-нибудь он достигнет последних Небес, последнего упокоения, возвращения в лоно Божества, — когда-нибудь, но еще не сейчас. Прежде чем он ступит на вершину, ему предстоит ступень за ступенью пройти всю лестницу от земли до небес. Одни восходят по ней быстрее, другие медленнее, — но здесь все зависит только от наших личных усилий.

Будемте же творить Человека — творить Божественного Человека из Человека Человеческого! Будемте же созидать герметический идеал человека из человека, пребывающего в плену материальных чувств! В этом наш долг — проникнуть за Завесу-Парокет, дабы наш человеческий разум смог воспринять изливающее свыше сияние Святого Святых. Ибо теперь мы видим как бы сквозь тусклое стекло; но когда раскроется Завеса, узрим Господа лицом к лицу⁶³.

Вспомним, как алхимики древности изображали трансмутацию Души, или переход ее из времени в вечность, — и как они описывали рост и развитие этой Души. Они не говорили об этом прямо, но прибегали к прекрасным аллегориям.

Сердце человеческое подобно Солнцу; оно есть орган восприятия Божественного Луча духовной интуиции, нисходящего на Человека.

Мозг Человека подобен Луне; он — источник человеческого разума.

Тело Человека — сосуд из праха земного.

⁶¹ Йецер ха-ра (др.-евр. yetzer ha-ra — «злое побуждение») и йецер ха-тов (др.-евр. yetzer ha-tov — «благое побуждение») — в иудаизме две предрасположенности, в большей или меньшей степени проявленные в каждом человеке. Понятие йецер ха-ра включает в себя страсти и агрессию, которые человек, достигший высокого духовного уровня, способен использовать в благих целях. — *Примеч. перев.*

⁶² Манас (санскр. букв. «разум») — в теософии одно из начал, составляющих человеческую природу и, в свою очередь, подразделяющееся на высший и низший аспекты. Низшей формой манаса считается логическое мышление, высшей — интуиция. — *Примеч. перев.*

⁶³ Ср. 1 Кор. 13:12: «Теперь мы видим как бы сквозь [тусклое] стекло, гадательно, тогда же лицом к лицу». — *Примеч. перев.*

Пусть Солнце оплодотворит Луну — пусть Духовный Огонь пробудит человеческий разум; пусть плод созреет во чреве очищенного Тела; и тогда ты преобразишься и станешь Сыном Солнца, Квинтэссенцией, Камнем Мудрецов, Истинной Мудростью и Совершенным Счастьем.

СВИТОК №XVI
ИСТОРИЯ ОРДЕНА РОЗЕНКРЕЙЦЕРОВ
Достопочтеннейший Брат N.O.M. (У.У. Уэсткотт)

Часть Ритуала 5—6, посвященная истории Ордена R.C., начинается следующими словами: «Знай же, о Соискатель, что Мистерии Розы и Креста возникли в незапамятные времена и что обряды эти исполнялись и мудрость эта преподносилась посвященным и в Египте, и в Элевсине, и на Самофракии, и в Персии, и среди халдеев, и в Индии, и во многих других странах древности. История введения этих мистерий в средневековой Европе дошла до нас в таком виде...»

Изречение это обращено, в сущности, ко всем посвященным степени 5—6, поскольку они, находясь, в сущности, лишь на пороге серьезных оккультных занятий и подлинного развития в этой области, тем не менее, уже способны оценить по достоинству, какая сила и мастерство потребовались для объединения всех этих мистических учений и сколь красноречиво свидетельствует единство розенкрейцерской системы о Мудрости ее создателей.

Особый интерес для нас представляет «история введения этих мистерий в средневековой Европе». Христиан Розенкрейц — поистине великая личность, с которой связаны самые романтические предания средневекового оккультизма. Настоящее имя этого выдающегося деятеля история не сохранила (очевидно, Христиан Розенкрейц — это его мистический псевдоним).

Срок его жизни в физическом воплощении составил 106 лет — с 1378 по 1484 гг., а его трудам и свершениям мы обязаны великой реформации в мире западного оккультизма. Воспламененный благородной целью и воодушевленный божественными энергиями, он устремился к идеалу жизни ради оккультного блага. Если бы мир остался в неведении о его личности, для него это не значило бы ровным счетом ничего, ибо единственно важной целью для него был прогресс западного оккультизма, и по мере дальнейшего изложения его биографии вы сможете оценить, насколько существен именно этот факт. Молодые годы Христиан Розенкрейц посвятил образованию — научному и оккультному, после чего прошел ряд посвящений в нескольких местах за пределами Европы — там, «где существовали Храмы нашего Ордена». Так было заложено основание, на котором впоследствии воздвиглось более обширное здание практического оккультизма. Избрав троих Братьев, разделивших его труды и заботы, Христиан Розенкрейц учредил наше Братство в Европе. С основными направлениями их последующей деятельности вы уже знакомы в общих чертах, и достаточно будет сказать, что к тому времени, когда Основатель наш «вошел в свою усыпальницу», труд его был завершен, а потому все мы находимся перед ним в неоплатном долгу.

В истории Ордена Розенкрейцеров выделяется три важные эпохи: первая — время жизни Христиана Розенкрейца, скончавшегося незадолго до начала протестантской Реформации; вторая — 120 лет безмолвия и тайны, продлившиеся с 1484 по 1604 гг., и третья — период, последовавший за ними и за упомянутой Реформацией. Открытие Усыпальницы, положившее начало этому заключительному периоду, создало историческую основу для последующей публикации трактата «Fama Fraternitas» — «Слава Братства, или Откровение Братства высокочтимого Ордена Розы и Креста», — датированного 1610-м годом, но увидевшего свет в 1614 году в Касселе. О том, с каким пристальным интересом и волнением восприняли это событие и какое огромное впечатление оказало оно на образованные круги того времени, можно судить хотя бы по тому факту, что в Берлинском музее хранится не менее 600 трактатов с рассуждениями — где благосклонными, где неблагоприятными — на тему мистического Братства, о котором поведала миру «Fama Fraternitas». Таким образом, внимание широкой общественности впервые обратилось на Орден в 1614 году, и на предложение, выдвинутое в «Fama Fraternitas»,

откликнулись многие тысячи; однако те, кто был допущен в Орден, обязались хранить молчание о приеме в его ряды, а большинство из тех, кто не получил ответа на просьбу о допуске, сочли все произошедшее обычной мистификацией⁶⁴.

По здравом размышлении очевидно, что церемонии и строение ритуалов, равно как и наставления для посвященных Второго Ордена в нынешней его форме, не могут быть совершенно тождественны тем, которые использовались в Ордене до открытия Усыпальницы, поскольку основу символики степени 5—6 составляет именно открытие Усыпальницы Христиана Розенкрейца. Принимая это во внимание, отметим, однако, что две предшествующие эпохи в истории Ордена могут быть соотнесены с двумя последующими степенями — 6—5 и 7—4 соответственно. Первая из упомянутых степеней, символика которой связана со смертью и торжественным безмолвием, соотносится с периодом молчания и тайны, окутавших личность нашего Основателя на сто двадцать лет, и основное ее состояние можно охарактеризовать как молчаливое накопление и осмысление знаний. Вторая же, степень Свободного Адепта, соотносится с возвышенным саном и великими свершениями самого Основателя Розенкрейцерского Ордена — Ордена, ставшего новым носителем традиций той Оккультной философии, или Религии Мудрости, которые, вне всякого сомнения, не прерывались ни на мгновение с тех самых пор, как разум человеческий обрел способность постигать Божественные истины.

Сопоставляя эзотерическое предание, изложенное в «Fama Fraternitas», с теми сведениями, что сообщаются Соискателю в нашем Ритуале 5—6, мы обнаруживаем несколько важных точек расхождения и несоответствий между двумя этими версиями. Это объясняется тем, что «Слава Братства» была обращена к широкой публике, а потому авторы ее не могли обнародовать вполне правдивый рассказ о происшедшем. Вот несколько примеров «неточностей», допущенных в «Fama Fraternitas»: в описании Усыпальницы утверждается: «Все это ярко сверкало, как семь сторон и два семиугольника...», и далее: «Каждая сторона, или стена, разделена на десять квадратов, в каждом из которых начертано по несколько символов и изречений...». Более того, говорится, будто в «каждой стороне, или стене» имелась дверь в хранилище, а в хранилищах этих лежали различные вещи и книги, среди которых обнаружился словарь Парацельса, — что, по всей видимости, не может быть правдой, поскольку годы жизни Парацельса, 1493—1541, приходятся как раз на 120-летний период сокрытия. Столь очевидная ошибка была включена в текст преднамеренно, дабы отвлечь внимание поверхностных критиков: скептически настроенный критик едва ли способен стать настоящим оккультистом, и, дабы оградить себя от подобных особ, Братство в мудрости своей дало разрешение на публикацию трактата с такой явной ошибкой, которая сразу бросается в глаза — и отбивает у скептиков всякую охоту добиваться приема в Орден. Напомним, кстати, что «Слава Братства» была официальным манифестом, санкцию на издание которого дали Братья, в то время возглавлявшие Орден. Позднее — в связи с большим ажиотажем, вызванным этой публикацией, и, в первую очередь, для опровержения обвинений в том, что принципы Ордена подрывают устои истинной христианской веры, — этот манифест, опубликованный под именем Валентина Андреэ, был с дозволения Братства дополнен (в 1615 году) еще одним — «Confessio Fraternitatis», «Исповедание Братства Розы и Креста, составленное для уведомления всех ученых мужей Европы». В предуведомлении к этому манифесту утверждалось, что «великодушному читателю» будут предъявлены в нем «тридцать семь причин, изъясняющих наши цели и намерения, каковые, по усмотрению своему, он может отыскать и сопоставить между собой, дабы самолично затем рассудить, довольно ли оных, чтобы привлечь его благосклонное внимание». Проблема, однако, в том, что даже при самом тщательном изучении текста «Confessio» не обнаруживается ни обещанных тридцати семи причин, ни каких-

⁶⁴ Подобные действия — неожиданное обнародование манифеста тайного Братства и ограниченный набор новых членов в его ряды — предприняла позднее, по схожим причинам, известная восточная школа, в 1875 году направившая из Индии свою посвященную — Е.П.Б[латавскую] с целью проведения пропаганды в узких кругах и посвящения немногих избранных в эзотерическое учение, исходящее от братства тайных наставников, фигурировавших в печати под псевдонимами, девизами или условными именованиями. — *Примеч. У.У. Уэсткотта.*

либо слов, которые, будучи записаны еврейскими буквами, соответствовали бы этому числу и могли бы обладать неким тайным значением. И только при помощи темуры удастся выявить два таких значимых слова, а именно: LNB = 30+5+2 (Пламя, Лух, Свет, Озарение) и LGD = 30+3+4 («для Братства» или «для воинства»).

В «Fama Fraternitas» содержится еще одно упоминание о Парацельсе, представляющее подлинный интерес: говорится, что, «хотя он и не принадлежал к нашему Братству, но Книгу М прилежно прочел, и ею воспламенился его острый разум». Учителями Парацельса были Иоганн Тритемий, аббат Шпонхаймский, а позднее Вюрцбургский⁶⁵, и Соломон Трисмосен⁶⁶; он совершил путешествие на Восток, где был захвачен в плен татарами (ср. с посвящением Е.П.Б[лаватской] в Тибете; Парацельс не был розенкрейцером, но учение, которое ему преподали, весьма близко к розенкрейцерскому, — он нашел на Востоке другой Храм, принадлежавший к родственной традиции), и там прошел посвящение; более того, утверждают, что в Константинополе он получил Камень от некоего Сигизмунда Фуггера⁶⁷.

Несмотря на некоторые неточности, «Слава Братства» сообщает немало подробностей, дающих обильную пищу для размышлений. Например, утверждается, что в одном из хранилищ, обнаруженных в Усыпальнице, содержались «зеркала различных свойств, а в других — колокольчики, горящие лампы и преудивительные искусные песнопения». Несомненно, последние суть то, что на Востоке именуется мантрами, — произносящиеся с особой вибрацией божественные имена.

Последней из значительных розенкрейцерских публикаций стало в высшей степени интересное произведение под названием «Химическая свадьба», которое также вызвало немало споров и разногласий. Случайному и невнимательному читателю это сочинение покажется совершенно непонятным, однако в действительности оно представляет собой глубокую аллгорию, проникнуть в смысл которой возможно лишь путем великого напряжения умственных сил. Все, что можно сказать о ней посвященным этой ступени, — «Случается, что свет нисходит на ученика нежданно». Опубликована эта книга была в 1616 году, через год после выхода «Confessio Fraternitatis».

Следует упомянуть, что английский перевод «Славы Братства»⁶⁸ выполнил Евгений Филалет⁶⁹ (Томас Воган) в 1652 году в Лондоне; в то время он был Верховным Магом Англии, или, в нашей терминологии, Верховным Адептом.

В заключение остается добавить, что, при всем интересе, который для каждого члена степени 5—6 Второго Ордена представляют все эти исторические подробности, сами по себе они далеко не так важны, как связанная с ними мистическая символика. Число 120, как явствует из самого Ритуала 5—6, имеет и другие важные соответствия. Таково число правителей, коих поставил над своим царством Дарий, — а Даниил⁷⁰ был магом среди халдеев; другое указание на смысл этого числа содержится в дальнейшем объяснении о том, как оно образуется⁷¹.

⁶⁵ Иоганн Тритемий (Johannes Trithemius, наст. имя Иоганн Гейденберг, 1462—1416) — немецкий монах-бенедиктинец, настоятель монастыря св. Мартина в Шпонхайме, а позднее — аббат Вюрцбургский; знаток тайных наук, автор оккультного труда «Стеганография» («Тайнопись»). У.У. Уэсткотт утверждал, что для создания таинственного шифрованного манускрипта, легшего в основу ритуалов ордена Золотой Зари, а впоследствии бесследно утраченного, был использован шифр, изобретенный в свое время Тритемием. — *Примеч. перев.*

⁶⁶ Соломон Трисмосен (Trismosin) — легендарный алхимик XVI века. — *Примеч. перев.*

⁶⁷ Сигизмунд Фуггер (Fugger) — немецкий банкир и алхимик; известно, что в молодости Парацельс работал химиком на принадлежавших ему шахтах и в металлургических мастерских в Тироле. Не исключено, что Фуггер мог поделиться с ним секретами алхимии, однако едва ли это событие связано с поездкой Парацельса в Константинополь, относящейся к более позднему этапу его жизни. — *Примеч. перев.*

⁶⁸ Русский перевод «Славы Братства», «Исповедания Братства» и «Химической свадьбы» см. в издании: Валентин Андреев, «Химическая свадьба Христиана Розенкрейца в году 1459», М.: Энигма, 2003. — *Примеч. перев.*

⁶⁹ Евгений Филалет — псевдоним Томаса Вогана (Vaughan, 1621—1666), английского алхимика, мистика и поэта, автора множества оккультных трактатов. — *Примеч. перев.*

⁷⁰ Пророк Даниил, в книге которого содержится следующее указание: «Угодно было Дарию поставить над царством сто двадцать сатрапов» (Дан. 6:1). — *Примеч. перев.*

⁷¹ Т.е. перемножением первых пяти чисел натурального ряда. — *Примеч. перев.*

В Ритуале степени 5—6 особое внимание уделяется символике цветов радуги — самого явного и очевидного спектра цветов. Степень же 6—5 для многих из нас представляет большой интерес тем, что цветовая шкала ее — иная. Степень 7—4 соотносится с периодом еще более давним и обладает еще более глубокой и таинственной символикой.

Дополнительные замечания

Весьма желательно, чтобы при встречах между нашими Братьями сохранялась старинная форма приветствия, а именно, чтобы один при встрече приветствовал другого словами «Ave Frater», тот бы отвечал ему: «Roseae Rubae», — а первый в завершение произносил бы: «et Aureae Crucis».

В старину также соблюдался обычай, согласно которому после обмена приветствиями один из Братьев говорил другому: «Benedictus Dominus Deus Noster»⁷², а второй отвечал: «Qui dedit nobis hoc Signum»⁷³, показывая при этом свой Крест или Печать⁷⁴. Это следовало выполнять при всякой встрече по официальному поводу, в особенности между Братьями, мало знакомыми друг с другом.

Подобным же образом при прощании желательно использовать старинное выражение «Vale»⁷⁵, присовокупляя к ней «Sub umbra alarum tuarum, Jehovah!»⁷⁶.

(Жезл, который будет направлять и оберегать вас при восхождении на Гору, — это Посох Гермеса, обвитый египетскими Змеями-близнецами и осененный крыльями Бины и Хокмы, между которыми покоится священный Алмаз, венчающий Корону Кетер. «Sub umbra alarum tuarum», под лучами духовного *Понимания*, исходящими из Божественной *Мудрости*, вам и впрямь будет нечего страшиться: смело ступайте вперед под защитой Высоких и Священных Сил, в совокупности своей заключенных в великом имени IHVH.)

Соблюдение этих обычаев непосредственно способствует поддержанию той духовной связи, которая во все времена соединяла между собой членов нашего Древнего и Досточтимого Ордена, — поэтому не следует полагать, что это всего лишь пустая формальность.

На обороте же Книги, кою держал в руке Основатель, были начертаны прекрасные изречения на латыни в память о Брате С.Р.С, нашем первообразе. И первое из них таково:

«Granum pectoru IHSHVN insitum» — «Зерно (или семя) посеянное (или посаженное) в сердце Иисуса».

Изношенное физическое тело сброшено, и из него высвободилась Духовная сущность, которая будет впредь обитать в теле духовном (по словам святого Павла⁷⁷) — если не потребуются от нее вновь облечься плотью и сойти в этот мир, дабы снова наставлять и направлять других на путь истинный.

Заключительные же слова этой латинской надписи таковы:

«Pater dilectissimus» — «Наилюбимейший отец!»

«Frater suavissimus» — «Наилюбезнейший брат!»

«Preceptor fidelissimus» — «Наивернейший наставник!»

«Amicus integerrimus» — «Наикрепчайший друг!»

Воистину, надо всю свою жизнь посвятить помощи людям и наставлению учеников, чтобы удостоиться подобной эпитафии!

⁷² «Благословен Господь Бог наш» (лат.). — *Примеч. перев.*

⁷³ «Давший нам этот Знак» (лат.). — *Примеч. перев.*

⁷⁴ Этот обмен репликами совершается между Вторым и Третьим Адептами в Церемонии Равноденствия; Третий Адепт при этом касается своего нагрудного знака Розы и Креста (см. том VIII настоящего издания). — *Примеч. перев.*

⁷⁵ Букв. «здравствуй» (лат.); формула пожелания здоровья при прощании. — *Примеч. перев.*

⁷⁶ «Под сению крыл твоих, Яхве!» (лат.), ср. Пс. 56:2: «Помилуй меня, Боже, помилуй меня, ибо на Тебя уповает душа моя, и в тени крыл Твоих я укроюсь, доколе не пройдут беды». — *Примеч. перев.*

⁷⁷ 1 Кор. 15:44: «...сеется тело душевное, восстает тело духовное». — *Примеч. перев.*

СВИТОК №XVII («Символика семи сторон Усыпальницы», N.O.M.), датированный 17 августа 1893 г., приведен в томе VIII настоящего издания

СВИТОК №XVIII
ПРОДВИЖЕНИЕ ПО СТЕПЕНЯМ ОРДЕНА
Достопочтенная Сестра F.e.R.⁷⁸

В этих заметках изложены некоторые соображения по поводу естественного стремления продвигаться по степеням нашего Ордена. Они могут представлять интерес для тех, кто присоединился к нам лишь недавно и чьи усилия, на первый взгляд, не приносят заметных плодов.

Разумеется, каждый человек уникален и неповторим, иначе и быть не может; и выйти на путь серьезных оккультных занятий невозможно, не обладая известной решимостью. Препятствия, с которыми сталкиваются поначалу большинство людей, ступивших на этот путь, сами по себе суть испытание, требующее проявить силу характера и стойкость в стремлении к цели. Когда Соискателю сообщают, что он найден достойным, и предлагают вступить в Орден, он, естественно, начинает чувствовать себя личностью выдающейся. Так было и со мной — и так продолжалось до тех пор, пока, наконец, два года спустя, я и в самом деле не удостоилась приема в Орден. Разумеется, для подлинного прогресса необходимо обладать некими духовными дарами, но судить о том, кто наделен ими в действительности, а кто нет, или даже оценить степень собственной одаренности почти невозможно до тех пор, пока время и практика не разовьют скрытые склонности, дремлющие в глубине нашей природы. На первых порах Неофит склонен преувеличивать значение всех астральных происшествий, с которыми он сталкивается, и единственный способ преодолеть подобные соблазны — это принудить ум к серьезным занятиям, которые со временем помогут ему окрепнуть. Прилежный ученик рано или поздно обретает способность отличать ложное от истинного и астральное — от духовного.

Неблагоприятная с духовной точки зрения среда, в которой большинству из нас приходится проживать свою жизнь, имеет свои преимущества: она учит нас сосредоточиваться, невзирая на все возможные отвлечения, тем более опасные для духовного продвижения, чем менее явно они ему противостоят.

Первые несколько недель клятва, предписывающая хранить деятельность Ордена в тайне, внушает новичку безоговорочное уважение. Однако, изучив первую теоретическую лекцию и обнаружив, что содержащиеся в ней сведения можно без труда извлечь из других источников, Неофит начинает недоумевать, зачем понадобилась вся эта суета с наклейкой ярлыков на рукописи, заменой имен девизами и т.д. и т.п. Но если присмотреться внимательнее, то станет очевидно, что в действительности такой подход совершенно оправдан: Неофиту следует с самого начала привыкать к молчанию и осторожности, чтобы в дальнейшем, когда, после многих трудов и борений, он, наконец, обретет тайное знание, открывающееся на высших степенях нашего Ордена, необходимость хранить тайну не обернулась для него тяжким бременем.

Некоторые препятствия, удерживающие наших Братьев и Сестер на низших степенях, сами по себе незначительны и могут быть преодолены без особого труда, простым усилием Воли; но зачастую человек не осознает, что камень преткновения — в нем самом, и пытается объяснить свой застой разнообразными другими причинами. Раз уж наш Орден — не какой-нибудь клуб для обмена археологическими и литературными познаниями, а нечто более глубокое и возвышенное, то и препятствия, с которыми мы сталкиваемся в нем, неизбежно оказываются более тонкими и коварными, нежели те, что стоят на пути к нашим целям в обыденной жизни.

⁷⁸ F.e.R. — аббревиатура латинского девиза «Fortiter et Recte» («Отважно и справедливо»), под которым состояла в ордене Золотой Зари Анни Элизабет Фредерика Хорниман (Horniman, 1860—1937), английская оккультистка и театральная деятельница. — *Примеч. перев.*

Поступки, которые прежде казались незначимыми пустяками, преисполняются серьезного смысла для Брата или Сестры, искренне стремящихся подняться в этой жизни как можно выше. Привычная нерешительность или непостоянство в мелочах со временем превращается в опасную преграду, ослабляя волю и лишая нас защиты от астральных влияний, над которыми необходимо добиваться самой решительной победы, насколько хватает сил. Если ученик располагает свободным временем, но постоянно откладывает занятия «на потом», то рано или поздно его охватывает лень: с каждым разом заставить себя взяться за изучение лекции оказывается все труднее, закрадываются мысли, что все это, возможно, и не стоит таких усилий, и постепенно ученик теряет всякий интерес к оккультизму. И наоборот, необходимость преодолевать сильное сопротивление и препятствия только подстегивает ученика к более усердным занятиям, — едва ли он пренебрежет редкой возможностью уделить время учебе. Не прислушивайтесь к отговоркам, которые твердит голос лени, — о том, что вас окружают люди, от которых одни помехи, что никто в действительности не заинтересован в вашем продвижении или что потом, когда-нибудь позже, у вас появится больше свободного времени на учебу.

На самом деле свободного времени нет ни у кого: молодость и сила не вечны, и те возможности, которыми вы располагаете сейчас, в дальнейшем могут и не представиться. Наша задача не в том, чтобы добиться чего-либо в угоду другим людям или заслужить их одобрение, а в том, чтобы обрести подлинный энтузиазм, помогающий успешно бороться с препятствиями и обретать новые силы в этой борьбе. Разумеется, посвященные высших степеней лично заинтересованы в продвижении тех соискателей, с которыми их связывают узы мирской дружбы, однако иногда подобное покровительство идет только во вред подопечным. Каждый должен пролагать себе путь наверх самостоятельно, собственными силами, и никакая помощь со стороны не избавит его от истинных препятствий, ибо они суть испытания, уклониться от которых невозможно и посредством которых выявляется наша духовная пригодность к восприятию Высших Тайн. Казалось бы, неблагоприятное окружение только препятствует нашему развитию, отнимая силы впустую, но вот в чем вопрос: что труднее — нести тягостный груз посторонних обязанностей или бороться с куда более тонкими и незаметными враждебными влияниями, вступающими в игру, когда жизнь становится с виду гладкой и необременительной? Подчас в стесненных обстоятельствах оказываются другие люди, так же стремящиеся к свету, как и мы, а мы до поры до времени не можем предложить им никакой поддержки, кроме сочувствия и доброты; но придет срок — и мы протянем им руку помощи, понимая всей душой, как они в этом нуждаются.

Те, кто добился некоторого прогресса, искренне пекутся о процветании нашего Ордена, и мы с неподдельной благодарностью вспоминаем о тех, кто надзирал за нами, пока не счел нас достойными, а затем помог нам вступить в новый период жизни, оказавшийся чрезвычайно важным. Для одних эту роль сыграл близкий друг, для других — человек малознакомый, встреча с которым поначалу казалась совершенно незначительной.

Разумеется, нас нередко постигает разочарование; когда мы сами были новичками, мы во что бы то ни стало хотели приобщить к Ордену близких нам людей, но со временем стали понимать, сколь редкостны необходимые для этого качества, и обнаружили, что придется запастись огромным терпением и надеждой в отношении наших друзей, пока еще не желающих разделить наши герметические устремления.

Разочарование ждет тех, кто рассчитывает на мирскую или светскую выгоду от вступления в этот Орден; однако ни один из тех, кто идет ради него на жертвы в духе самоотверженности, не будет разочарован результатом.

Некоторым людям церемонии неприятны, других они, напротив, весьма привлекают. Следует понимать, что они — необходимая часть орденских обязанностей, которые каждый из нас несет наравне с другими. Кому-то ритуалы кажутся чистой условностью, но в действительности они учат нас понимать причины, стоящие за обыденными событиями жизни и предрасполагающие нас к добру или ко злу.

Всем нам необходимо набраться мужества и взглянуть в лицо своим затруднениям, не преувеличивая, но и не избегая их; и во многих случаях обнаружится, что для полного их

преодоления достаточно лишь небольшого проявления самоотверженности, небольшого усилия Воли или хотя бы толики самого обычного благоразумия. Ни от кого из вас никогда не потребуют невозможного: в Будущем вас ожидает лишь то, что вам по силам, хотя никто не может сказать заранее, что именно это будет. Со знаниями приходит сила, а с нею — опыт, способность и желание использовать обретенное Знание во благо.

Все это — процесс постепенный и зачастую мучительный, однако воздающий усердному ученику сторицей за все перенесенные страдания и преодоленные трудности.

Трондхейм, июнь 1893.

СВИТОК №XIX
ЦЕЛИ И СРЕДСТВА АДЕПТАТА
Достопочтеннейший Брат N.O.M. (У.У. Уэсткотт)

Некоторые из тех задач, ради которых вы присоединились ко Второму Ордену, перечислены в тексте принесенной вами Присяги, а другие названы в документах, предоставленных вам для изучения.

Однако в самом общем виде главная наша задача заключается в практике *Высшей Магии*, или в развитии духовной стороны нашей сущности (которую следует отличать от чисто интеллектуальной).

Что касается духовного развития, то, принося Присягу, вы поклялись приложить все усилия к очищению и возвышению своей духовной природы, дабы соединиться с тем, что герметист именует своим «Высшим Гением».

Второй своей целью мы ставим расширение границ восприятия, открывающее способность воспринимать сущностей, события и силы, относящиеся к сверхчувственным планам.

Третье направление работы, связанное с первыми двумя, заключается в освоении способов прорицания, которых существует несколько, но которые служат лишь опорой нашей интуиции и средствами, позволяющими развивать и поддерживать интуицию.

Четвертую задачу можно описать как привлечение влияний Божественных Сил, которое совершается посредством особых методов, сообщаемых членам нашего Ордена, вкупе с вибрированием Божественных Имен.

Таким образом, перед нами стоят четыре задачи: духовное развитие, расширение границ восприятия, изучение методов прорицания и освоение вибрационного способа произнесения Божественных Имен. К этому можно также добавить изучение цветовых влияний, в связи с которым нас именуют Владыками Пути Хамелеона.

Что касается первой из задач, духовного развития, то под ним мы подразумеваем, что Адепт совершает или стремится совершить трансмутацию животных сил жизни в жизненные течения более высокого порядка или, точнее, перевести с низшего уровня на высший, чтобы в дальнейшем их можно было использовать в теургических целях. О трансмутации физической силы повествуется во многих старинных алхимических трактатах. В большинстве из дошедших до нас трактатов такого рода речь идет о чисто физических процессах. Однако существовала и другая школа, приверженцы которой применяли все алхимические термины к человеку, а под трансмутацией понимали перенаправление физической жизни и силы в русло духовного восприятия и высших магических способностей.

Во-вторых, что касается расширения восприятия за пределы материального плана, на сверхчувственный мир, то следует принять во внимание, что в данном отношении теософская точка зрения справедлива и что наши Мыслящие Личности воплощаются в материальных телах и вынуждены терпеть связанные с этим неудобства. Способности ума столь ограничены именно из-за того, что он погружен в материю, и нетрудно догадаться, что ум, освобожденный от оков материи, располагает гораздо более обширными возможностями. Мы воспринимаем мир посредством органов чувств, но они же, с другой стороны, неизбежно сужают поле нашего восприятия. Эти органы суть части материального тела, и наделяющего нас различными дарами и,

в то же время, во многом нас ограничивающего. Развитию и расширению поддаются все пять чувств, но мы в большинстве своем стремимся в первую очередь развивать зрение. Теоретически изучив законы зрения и цвета, мы переходим к практике ясновидения и стремимся проникнуть взором за границы материального мира, на план, непосредственно прилегающий к нашему, — план астральный, а затем устремляемся при помощи духовного зрения в путешествия за пределы той путаницы и неопределенности, что царит в астрале, на планы иные, более высокие.

Одним из первых упражнений, которые вы должны будете освоить, сидя в неосвещенной Усыпальнице, развивает способность различать малейшие переходы и оттенки света и тьмы. Вы обнаружите, что добиться полной темноты в Усыпальнице очень трудно, но время от времени это все же удастся.

Развивая зрение, вы научитесь воспринимать тонкие нюансы цвета и, в особенности, замечать, наблюдать и запечатлевать в уме контрасты цветов (которым придается столь важное значение в наших ритуалах) и сверкающие цвета. С этими способностями связано также умение вызывать видения в зеркале.

Кроме того, необходимо развивать слух, пока вы не добьетесь некоторых успехов в яснослышании. Некоторым оно дается даже легче, чем ясновидение; однако и в том, и в другом случае необходимы терпение, настойчивость и энтузиазм.

Один из самых известных в теософских кругах феноменов, связанных с яснослышанием, — так называемый астральный колокольчик. Однако это явление принадлежит к восточной традиции: герметисты в подавляющем большинстве слышат не звон колокольчика, а другие звуки. Некоторые люди, развившие в себе дар яснослышания, приобретают способность произвольно воспринимать звуки, не слышимые другим. Зачастую это некие особые звуки, которые посылаются им с определенной целью.

Следует также развивать осязание. Сейчас я перечислю несколько способов тренировки этого чувства, но прежде всего поясню, что под осязанием я понимаю не просто обычную чувствительность пальцев. Один из простейших методов его развития — тренировка восприятия магнетизма. Со временем вы обнаружите, что способны с закрытыми глазами определить присутствие магнита, находящегося вблизи от вас, но не соприкасающегося с кожей, а если продолжите упражняться, то научитесь и отличать северный полюс магнита от южного. Вы сами сможете убедиться, что наиболее восприимчива к подобным явлениям область лба.

Не стану подробно рассказывать о вкусе и обонянии, но отмечу, что эти чувства также поддаются развитию.

Согласно теософскому учению, кроме привычных нам пяти чувств, существует еще два — в соответствие всем прочим семеричкам, существующим в природе. Шестое чувство можно охарактеризовать как астральное восприятие, или способность воспринимать силы и сущности на плане, соседнем с земным; а седьмое, проблески которого, несомненно, испытают в должное время некоторые из вас, — как способность воспринимать Знание из духовных источников. Эти чувства не связаны ни с какими определенными органами, поэтому для работы с ними приходится использовать органы других чувств.

Какими же способами, по мнению Адептов, можно развить в себе эти дары? Наше Братство обвиняют в том, что мы не проповедуем столь строгой чистоты в жизни, к какой призывают теософы. Возможно, мы и впрямь не выступаем с подобными проповедями, не располагая такой возможностью ввиду того, что не проводим открытых собраний. Но если уж речь зашла о пороках, то будьте любезны принять к сведению, что трудно вообразить недостаток более отвратительный, нежели лицемерие. Что же касается аскетизма, то герметисты издревле утверждали, что необходимую Адепту чистоту ума можно и должно сочетать с воздержанием от ханжества и противоестественных привычек.

Западные Учителя всегда признавали тот очевидный факт, что жизнь человеческая сама по себе полна страданий, ввиду чего непреложное требование аскетизма закрыло бы для большинства людей дорогу к изучению герметических искусств. Они установили на опыте, что человек, готовый к усердному труду, безо всякого аскетизма способен добиться на этом поприще значительных успехов, не подвергаясь никаким опасностям. Мне представляется, что в городах,

подобных нашему, и в нынешнее время главный недостаток аскетизма заключается в том, что для Адепта, преуспевшего в деле воздержания от чувственных удовольствий, все дополнительные преимущества, даруемые спасением от этой Харибды, перевешивает резко усиливающаяся в связи с этим опасность угодить в когти Сцилле вышеупомянутого лицемерия. Человек начнет сравнивать себя с ближними и восхищаться собственной чистотой, и у него появится повод смотреть на них свысока. Самовозвеличение же становится не менее серьезным препятствием на пути духовного развития, нежели открытое лицемерие. Впрочем, если вы все же будете всеми силами стараться вести нравственную жизнь, оставаясь в миру, но воздерживаясь от его соблазнов, и преуспеете в этом, то и награда ваша будет выше, чем у того, кто отгородился от своих собратьев и удалился в леса. Человек, способный соблюдать чистоту и среди городских толп, заслуживает большей награды, нежели тот, кто затворяется в глуши, уклоняясь от житейских обязанностей. Даже и в глуши остается возможность совершить немало грехов, в которых вы никому не захотите признаться по доброй воле!

Следующее условие успешной работы — обучение и выполнение всех герметических упражнений в духе активного стремления к намеченной цели. Что же касается типичной для восточных практик пассивной установки, заключающейся всего лишь в воздержании от греха и в усердной работе и самоотдаче, то, по нашему мнению, она ошибочна как с идеологической, так и с методологической точки зрения. Я убежден, что все попытки придерживаться пассивной установки ведут в тупик. Многие люди отказываются от теософского пути прежде всего из-за холодности и бесчувствия, с которыми они подчас сталкиваются в теософских ложах. Сама по себе теософия проповедует самоотдачу на благо человечества, однако на деле теософским логам зачастую недостает именно необходимых для этого воодушевления и увлеченности.

Герметисты во все времена трудились в миру, и эта традиция, по моему убеждению, совершенно совместима со строжайшей чистотой жизни. Мы полагаем, что такой путь ведет к гармоничному объединению различных начал в человеке, которое, в свою очередь, есть залог успеха в области практической магии.

Следующее важное требование, значение которого подчеркивается в нашей Присяге и Ритуалах и которое с великой торжественностью предъявляется Соискателю в Усыпальнице, — это требование не судить других. Это не значит, что вы не вправе обличать грехи, — но вы не должны стремиться во что бы то ни стало обличить грешника. Это не значит, что вы должны смотреть сквозь пальцы на чужие оплошности и недостатки, — но вы не должны копить в душе обиды на своих братьев или пытаться руководить и управлять ими. Последнее правило, разумеется, неприменимо по отношению к людям, которые находятся у вас в подчинении. Однако руководящее положение занимают в этой жизни лишь немногие. На последних лежит карма, вынуждающая их время от времени судить своих братьев, — но к этому следует относиться исключительно как к бремени, выпавшем некоторым из нас на долю. В целом же от таких ситуаций, в которых вам придется судить других людей, следует уклоняться, если только эта обязанность не будет возложена на вас обществом. По мере возможности избегать следует не только подобных поступков, но и самой возможности оказаться в таком положении, когда вас вынудят к этому обстоятельства, ибо сказано: «А ты кто, который судишь другого?»⁷⁹.

Теперь же позвольте мне сказать еще несколько слов об опасностях пассивной установки. С моей точки зрения, пассивная установка и пассивный склад ума требуют решительного исправления. Во-первых — потому, что они мешают нам развиваться, а во-вторых, потому что они делают нас уязвимыми для вредоносных влияний со стороны стихийных сил. Человек, ведущий обычную жизнь, испытывает влияния лишь со стороны материального мира и своих ближних. Но, выйдя за пределы обыденного мира и устремившись на поиски оккультных истин, он сразу же открывается воздействию сил, о которых ему почти ничего не известно. Единственный способ не превратиться в игрушку этих могущественных сил — сохранять то состояние духа, которое мы именуем активной установкой и полную противоположность которому представляет собой так называемый медиумизм. Медиум — это человек,

⁷⁹ Иак. 4:12. — *Примеч. перев.*

культивирующий пассивность, и подобных людей следует тщательно избегать, поскольку наша задача заключается в обратном, а именно — в развитии активной установки. Здесь можно было бы вспомнить одну небезызвестную особу, приверженную пассивной установке и именно этим навлекшую на себя крупные неприятности.

Следующий предмет, который изучаем и практикуем, — прорицание. Членам Ордена предлагается по меньшей мере три самостоятельные системы прорицания, и когда вы освоите все три в должной мере, то сможете отдать предпочтение любой из них по своему выбору. Первая из этих систем — геомантия, вторая — астрология. Методы их вкратце описываются в лекциях для Первого Ордена, однако прямых указаний на необходимость овладеть ими в совершенстве не дается.

Третья система, изучение и практика которой начинаются, по существу, только во Втором Ордене, — это система Таро. Она позволяет проникнуть значительно глубже, чем две предыдущие, и дает гораздо более точные результаты, поскольку имеет больше точек соприкосновения с миром, человеком и окружающими его силами. Вследствие своей сложности эта система дает больше подобных точек соприкосновения и самому прорицателю. Правильное применение Таро в сочетании с развитой интуицией позволяет получить ответ почти на любой вопрос. Правда, ввиду того, что процесс прорицания на Таро чрезвычайно сложен, эта система — наиболее трудная в освоении. Но если вы овладеете ею, то сможете добиться поистине удивительных результатов. К работе с Таро рекомендуется приступать после изучения первых шести орденских манускриптов, ритуалов пентаграммы и гексаграммы и изготовления собственных магических орудий. Эта система прорицания настолько увлекательна, что многие испытывают соблазн перейти к практике, даже не изучив в должной мере теоретическую часть. Следует иметь в виду, что все три системы прорицания непосредственно помогают развивать и оттачивать интуицию. Но для того, чтобы преуспеть в прорицании, необходимо развивать также и Волю. Итак, прежде всего следует сосредоточиться на интеллектуальном постижении предмета. Затем — перейти к оттачиванию интуиции, а в заключение — направить все силы на развитие Воли. Без развитой Воли от интуиции не будет почти никакого проку. Однако не надо забывать, что работа по развитию Воли — это процесс постоянный и сопряженный с известными опасностями. Кто-нибудь может сказать: «Мне настолько интересны эти занятия и так стараюсь преуспеть в них, что думаю о Древе Жизни или каких-то других оккультных материях постоянно, даже когда проверяю счета или беседую с женой». Как ни прискорбно, я вынужден буду отметить, что такой человек встал на ложный путь. Если вы действительно хотите преуспеть, то волю следует полностью сосредоточивать на одной цели. Привычка делать одновременно два или три дела пагубна для оккультиста. Ваша задача — развить цельную Волю, и работать над этим следует постоянно. Поэтому следует поставить себе за правило никогда не направлять Волю более чем на один объект одновременно. И не допускайте, чтобы к вашей Воле примешивалось какое-либо желание. Воля, разделенная между несколькими объектами, для вас совершенно бесполезна. Невозможно, к примеру, добиться явления стихийного духа, думая при этом о чем-либо постороннем и не направив на поставленную цель всю свою Волю.

Таким образом, необходимо учиться устойчивому сосредоточению мыслей. Нередко можно наблюдать удивительные проявления силы Воли. Приведу лишь один пример. Допустим, идя по улице, вы поворачиваетесь, чтобы еще раз взглянуть на прохожего, с которым только что разминулись. И вдруг оказывается, что он именно в этот момент обернулся, чтобы, в свою очередь, взглянуть на вас. Но если вы попытаетесь добиться этого целенаправленно, то, скорее всего, у вас ничего не выйдет, потому что тогда ваши мысли разделятся между волевым стремлением преуспеть и желанием продемонстрировать свою силу, которое неизбежно ослабит Волю.

И, наконец, последние два направления работы Адепта — вибрирование Божественных Имен и изучение свойств цвета. Однако подробно рассказывать о них здесь я не стану, поскольку эти методы следует демонстрировать в Усыпальнице.

СВИТОК №XX СТРОЕНИЕ ЧЕЛОВЕКА

Достопочтеннейший Брат D.D.C.F. (С.Л. Макгрегор Мазерс)

Следующую схему вы все наверняка узнаете с первого взгляда:

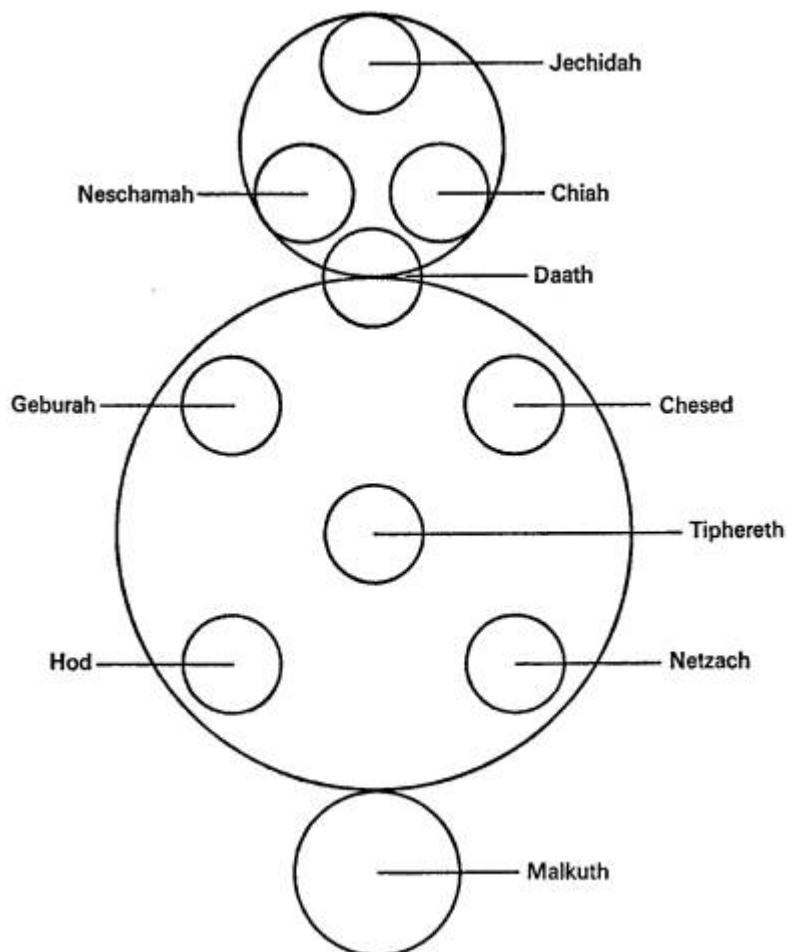

Предположим, что она представляет физическое тело человека. Кетер — Венец, расположенный над головой. Даат, центральная точка между Хокмой и Биной, — сама голова. Тогда Хесед и Гебура будут соответствовать рукам и плечам, Тиферет и Йесод — туловищу, Нецах и Ход — ногам, а Малкут — стопам.

Теперь зададимся вопросом: где было обнаружено тело нашего Основателя, Христиана Розенкрейца? В Тиферет. А что такое Тиферет? Средоточие. Иначе говоря, Тиферет — это центральная точка центральной сферы. Далее, как отображается эта центральная сфера при проекции [Древа Жизни внутрь сферы]? Как ось полюсов. Ось полюсов снаружи не видна. Поверхность проекции в целом имеет сферическую форму. Итак, Тиферет соответствует сердцу, Тиферет символизирует место, в котором было найдено тело Верховного Адепта, и она же представляет ось полюсов. Силы, окружающие физическое тело человека, распределяются в форме сферы, подобной Сфере Вселенной. Эта сфера окружает физическое тело и представляет собою план Асии Человека — Малкут, заключающую в себе отражения остальных сефирот. В нашем розенкрейцерском ордене мы именуем эту сферу магическим зеркалом Вселенной, или сферой чувственного восприятия Микрокосма. Сфера эта есть Аура человека. Теперь, ввиду того что Верховный Адепт располагается в Тиферет, нетрудно понять, что наиболее важная для жизни

область физического тела — это область сердца. Таким образом, сердце есть символический Царь физического тела. Все это в подробностях будет разъяснено в лекции о Микрокосме, которую вы получите позднее⁸⁰.

Поскольку эта сфера соответствует Сфере Макрокосма, естественно предположить, что в ней отображаются все силы Макрокосма. К какой же части зодиака в таком случае человек обращен лицом? Он обращен лицом к той точке своей сферы чувственного восприятия, на которую проецируется восходящий градус, а сам восходящий градус, следовательно, будет располагаться напротив этой точки. Цель человека — развитие принципа Даат, пребывающего в голове. Этот принцип, как несложно заметить, представляет собой связующее звено между Руах и Нешамой.

Далее, Сознание имеет следующие соответствия. Хия есть начало человеческого Я. Истинное Я заключено в Йехиде и отображено в Хие. Поэтому Йехида именуется Божественным Сознанием (Divine Consciousness). Латинское слово «conscire» означает «знать вместе с кем-либо» и «соприкоснуться с чем-либо». Применительно к Божеству на это способна только ваша Кетер; следовательно, ваша Кетер есть Божественное Сознание. В Руах пребывают человеческое Сознание и человеческая Воля. В Йехиде — Божественная Воля. Таким образом, человеческая Воля подобна Царю материального тела. Так называемое инстинктивное Сознание находится в Йесод и связано с низшими страстями и желаниями. Едва ли его можно назвать Волей, ибо это сознание — автоматическое, самодвижущееся. Человеческая Воля, сосредоточенная в Тиферет, в сердце, склонна обращаться к инстинктивному Сознанию и объединяться с ним, в результате чего человеческое Сознание отрывается от своего престола и также становится инстинктивным. Изучая биографии разных людей, вы можете заметить, что приверженность пороку порождает своего рода автоматизм, заставляющий человека вновь и вновь возвращаться на проторенную дорожку; известный факт, что это происходит через более или менее равномерные промежутки времени, подобно обострениям болезни, — и это действительно болезнь.

В Йесод — сфере, привлекающей материальные частицы, — инстинктивное Сознание находится на подобающем ему месте. Однако, если оно захватывает место Человеческого Сознания, то начинает управлять последним, вместо того чтобы подчиняться ему, как положено, и в результате равновесие сефирот нарушается.

Далее, Даат есть Престол Духовного Сознания. Представляя собой сочетание влияний Хокмы и Бины, Даат символизирует совокупность семи последующих сефирот. Иначе говоря, в голове символически отображены все семь планет, из числа которых два светила соответствуют глазам: Солнце — правому, а Луна — левому.

Итак, теперь очевидно, что духовное сознание не присутствует в физическом теле непосредственно, а представляет собою озаряющий его свет. Мысль распространяется посредством излучения: лучи ее вибрации расходятся в сфере Астрального Света, окружающей тело. С этим связана одна из важнейших причин, по которой иллюзии нередко принимают за ясновидение и которая порождает немало заблуждений, а именно — эгоизм на плане мысли. Сознание, так сказать, довольствуется восприятием отражений, заключенных в его собственной сфере и неизбежно окрашенных и искаженных индивидуальными особенностями человека. Рассмотрим для примера, какие искажения привносит индивидуум, находящийся под сильным влиянием Марса. Примем во внимание, что цвет Огня — красный. Обо всем, что имеет огненную природу, человек будет судить достаточно точно. Однако, столкнувшись с силой водной природы, он не сможет воспринять ее без искажений. Сила эта, с его точки зрения, окажется окрашенной не в голубой цвет, как подобало бы, а в фиолетовый; иначе говоря, во все явления водной природы этот человек будет привносить природу Огня. Такова причина многих ошибок в ясновидении, к которым особенно склонны люди, в обычном смысле не эгоистичные, но приверженные эгоизму более высокого порядка, возникающего из-за чрезмерной углубленности в изучение собственной природы. Поэтому мы в своей оккультной системе придерживаемся метода, противоположного тому, который предлагает Теософское общество. Теософы рекомендуют начинать обучение с

⁸⁰ См. статью «Микрокосм-Человек» в томе III настоящего издания — *Примеч. перев.*

исследования Вселенной; я не спорю, что двигаться к цели можно и с этого конца, однако такое направление таит в себе опасность вышеупомянутого духовного или интеллектуального эгоизма, вследствие чего мы изучаем сначала Микрокосм, а затем уже переходим к постижению Макрокосма.

Постоянные размышления о собственной природе и о том, как преобразовать и улучшить ее, влекут за собой сужение кругозора и, как следствие, порождают тот самый духовный эгоизм. К этому же нередко ведет преувеличенный аскетизм, внушающий человеку чувство превосходства над другими людьми. Таковы опасности, подстерегающие вас на пути. Если вы сможете избежать их, то достигнете цели. Поэтому, осваивая ясновидение, ученик поступит мудро, если не станет обращать мысленный взор на себя самого, дабы не возвращать духовный эгоизм — свойство столь незаметное и коварное, что многие не замечают его за собой до тех пор, пока не окажется слишком поздно. Если же он все-таки изберет этот опасный путь, то ошибок со временем будет становиться все больше, и в конце концов учеником овладеет уныние и подавленность. Ему придется испытать немало тягостных переживаний, которых можно было бы избежать с самого начала.

Итак, теперь вам должно быть очевидно, что изъяны Инстинктивного Сознания проявляются в виде пороков в общепринятом смысле этого слова. Изъяны Человеческого Сознания — это недостатки интеллектуального характера. Изъяны Духовного Сознания суть заблуждения, имеющие духовную природу. Божественное Сознание же не имеет изъянов, поскольку в Кетер не может быть никаких заблуждений и недостатков. В этой классификации снова отображаются четыре Плана, составляющие Человека, или Йод-Хе-Вав-Хе.

СВИТОК №XXI «ПОЗНАЙ СЕБЯ»

Обращение к Младшему Адепту-Ревнителю Ордена RR et AC
Достопочтенная Сестра Vestigia Nulla Retrorsum, 5—6 (Мойна Мазерс)

Для познания Божества необходимо совершенное познание собственного Я. Лишь после того, как вы познаете Бога в себе самом, у вас появится некое общее представление о Боге во Всем Сущем: *Бог Макрокосма открывается Человеку только через свое отражение в Боге Человеческого Микрокосма.*

Поэтому прежде, чем взывать к Сияющим, воззовите к Владыке собственного Я. То ваше Я, что пребывает в Даат (средоточие Духовного Сознания), должно соединиться, с одной стороны, с вашим Я в Тиферет (средоточием Человеческого Сознания), а с другой — с вашим Я в Кетер (средоточием Божественного Сознания), после чего из Кетер должен снизойти луч в Даат, из Даат — в Тиферет, а оттуда — в Йесод (средоточие Инстинктивного Сознания).

Это слияние должно произойти с согласия Низшей Воли (пребывающей в Тиферет) — Воли Человеческой.

Добившись этого, вы пройдете истинное Посвящение (поэтому Младшему Адепту следует всеми силами стремиться к совершению этой операции).

Неоднократно говорилось, что *Посвящение начинается с поисков Сияющего Света.* Если Человек при помощи Чистого Знания и Устремления сможет вознести свою главу к самому Венцу-Кетер, то он соприкоснется со своим Первым Светом.

Но Знание это должно быть истинным, а устремления — незапятнанными. Иначе какое право у него будет носить сей Венец, воспринимающий излияния из Йехиды?!

Должно быть, именно это свершение человеческое подразумевал апостол Павел, когда сказал: «...доколе все придем в единство веры и познания Сына Божия, в мужа совершенного, в меру полного возраста Христова»⁸¹. Иначе говоря, Человек в своем Духовном развитии должен достичь подобающей меры роста, дабы возвестись головой к Кетер и соприкоснуться с нею — то есть обрести Знание своего Высшего Я.

⁸¹ Еф. 4:13. — Примеч. перев.

Приведу по этому поводу еще один отрывок из Нового Завета, где Христос говорит: «...всякого, кто исповедает Меня пред человеками, и Сын Человеческий исповедает пред Ангелами Божиими»⁸². Это означает, что всякий, кто возвысится, соединив свое Человеческое Я с Божественным и тем самым соприкоснувшись с Кетер своей Асии, сможет вознестись и еще выше, на План Ангелов: через Кетер своей Асии он будет допущен на план Йецира, план своего Ангельского Я, ибо он признал и принял сущего в нем Христа — собственную силу Вознесения. «...а кто отвергнется Меня пред человеками, тот отвержен будет пред Ангелами Божиими»⁸³. Иными словами, тот, кто отвергает силу буквы Шин, буквы Святого Духа, преображающую Яхве в Имя Иешуа, отвергает и тот Дух, то Высшее Я, которое одно только и связывает его с Истиной Жизни, а тем самым отрекается от Христа, который *мог бы* проявиться в нем, — от единственной своей части, которая способна вознести его к Божественному Я, туда, где только и можно воспринять нисхождение Божественного Духа, неизменно осеняющего всех, кто к нему стремится.

Итак, Кетер — это Корона, венчающая главу того, кто достиг совершенного Посвящения; и тот, кто удостоился носить подобное великолепие, — поистине великий Царь, приложивший немало трудов, чтобы взрастить и украсить свое Царство и сделать его достойным этого Божественного Венца.

Поэтому всякий, кто поставил своей целью совершенное Посвящение, должен развивать Силы собственной Сущности, очищать и возвышать их.

Его, человека, представленного в собственных сефирот, мы вправе уподобить Царю в Царстве его; и если он желает управлять им достойно, то прежде всего должен научиться постигать и понимать его, — ибо только справедливый Правитель, в совершенстве постигший устройство, характер и обитателей своей страны, сможет должным образом провести те реформы, которые сочтет необходимыми. Поэтому Орден наш оказывает нам неоценимую помощь, призывая не только трудиться в области Духовного Развития, но и тщательно изучать Царства Микрокосма и Макрокосма: два эти направления работы идут рука об руку и, в сущности, связаны друг с другом почти неразрывно.

Что касается Царства Микрокосма-человека, которому в основном и посвящена данная лекция, то оно обладает вполне определенным характером и строением, населено определенными обитателями и т.д. Царь правит в пределах своей сферы, границы которой суть рубежи его владений.

Строение этого Царства — это структура его сефирот.

Под характером этого Царства следует понимать его общие цели и склонности (зависящие от угла наклона полярной оси его сферы по отношению к Макрокосму).

Обитель Царя — Тиферет, где помещается его престол, средоточие Человеческой Воли. Отсюда он правит своей страной либо как великий властитель, вдохновляемый высшими наставниками — Духовным и Божественным Сознанием, либо как властитель падший, воодушевляемый (или, точнее, одержимый) добровольным отречением от власти, поддавшийся соблазнам Инстинктивного Сознания, сошедший в его область и поселившийся в Йесод, покинув Тиферет и допустив тем самым подмену Высшего Низшим. В зависимости от природы человека, это падение может привести его (помимо прочих дурных последствий) на путь учения о фаллической символической или толкнуть во власть самой низменной чувственности, ибо то и другое суть лишь различные формы одного и того заблуждения.

Подданные этого Царства — многочисленные Силы Сефирот Руаха, действующие в Малкут через посредство Нефеш (Нефеш = Малкут).

До Даат поднимаются только духовные особы, или, точнее, Пророки и Маги, обитающие в преддверии своего Божественного Сознания. Аристократы пребывают вместе с Царем, у его престола в Тиферет; и то же относится к правителям более низкого ранга и к представителям всех профессий и ремесел, находящихся под управлением Солнца. Хесед соотносится со всеми

⁸² Лк. 12:8. — *Примеч. перев.*

⁸³ Лк. 12:9. — *Примеч. перев.*

занятиями, которыми управляет Юпитер. Гебура, Нецах и Ход — с теми, которые подвластны Марсу, Венере и Меркурию соответственно. Того, кто пребывает в Йесод, средоточии Инстинктивного Сознания, едва ли можно назвать «подданным» в полном смысле слова, то есть разумным существом; скорее, сюда относятся машины, орудия и средства производства.

Разумеется, в каждой сефире заключены собственные десять сефирот, благодаря чему возникает разнообразие профессий и ремесел. Если взять для примера Хесед, то в ее Кетер может пребывать Священник (разумеется, только честный, праведный; однако упомянутые выше Пророки — вдохновенные Священнослужители — относятся к сефире Даат). К Хесед сефиры Хесед может относиться Филантроп, к ее Тиферет — Судья, к Йесод — ремесленник, работающий в сфере Юпитера.

Далее, справедливый Царь будет стремиться изучить и понять всех обитателей своего Царства, всех своих подданных, не пренебрегая никем из них, не отдавая неза заслуженного предпочтения ни одному сословию и не допуская распрей между ними. Поэтому ученик, стремящийся к Адептату, должен научиться устанавливать идеальный порядок в сферах шести сефирот своего Руаха. Тогда Клипот (которых можно определить как диких зверей, бесчинствующих во владениях Царя) будут вынуждены отступить в свои пределы. Человек сможет изгнать их на принадлежащий им план, в страну за пределами Малкут. Действуя в собственном обиталище, в собственной своей стихии, Клипот, как сказано в лекции о Микрокосме, «в известной мере приходят там в равновесие. С этого момента Темное “я” можно рассматривать как огромное и могучее, но дрессированное ездовое животное: сила его отныне укрепляет физическую основу действий человека». Именно к этому должен стремиться ученик, желающий утвердить в своем Царстве власть Высшего.

В некоторых школах оккультизма Неофиту предъявляется требование удалиться от мира, предаться аскезе и всеми силами воздерживаться от любых помыслов и желаний, свойственных Человеку. Быть может, и некоторым из нас покажется, что без этого невозможно превзойти человеческое естество — добиться цели, к которой мы стремимся во исполнение пункта Тиферет Присяги Младшего Адепта.

Нам известно, что все процессы в Природе совершаются постепенно. Развитие человека — также процесс постепенный: прежде, чем превзойти свое естество, то есть подняться на планы Йецира, Брия и Ацилут, мы непременно должны достичь совершенства на плане Асия. Следовательно, первейшая задача Адепта — стать Совершенным Человеком. Только так он в конечном счете сможет стать Ангелом, Архангелом и Божеством — сущностями миров Йецира, Брия и Ацилут.

Однако мы, люди, столь несхожи между собой по характеру и живем в столь разнообразных условиях, что Младшему Адепту-Ревнителю не предписывается какой-либо особый образ жизни: ему предоставляют самостоятельно определять свои дальнейшие отношения с семьей, обществом и т.д., ибо то, что для одного благо, для другого зачастую оказывается злом.

И только одна рекомендация дается весьма настойчиво, а именно: удаляться от мира не следует, ибо мы способны преуспеть в искомом самосовершенствовании, оставаясь в миру. В отдельных случаях, в ходе особых экспериментов, необходимость в которых иногда возникает на более высоких ступенях обучения, бывает полезно прекратить ненадолго общение с другими людьми, — но это допустимо и желательно лишь в определенных обстоятельствах.

Одна из причин, по которым затворничество нам не рекомендуется, состоит в том, что затворничество развивает в человеке чрезмерную сосредоточенность на самом себе и порождает духовный эгоизм. У отшельника входит в привычку уделять повышенное внимание собственному Микрокосму, пренебрегая при этом другими Микрокосмами — такими же частицами Макрокосма, как и его собственная сфера. Этот Духовный эгоизм, будучи пороком не столь грубым, как эгоизм Животного или Человеческого Сознания, тем не менее представляет куда более опасную ловушку, ибо он более тонок и, следовательно, его значительно труднее вовремя заметить и искоренить. Основная же опасность духовного эгоизма — в том, что он способствует развитию самомнения, которое постепенно вытесняет подлинные оккультные устремления, в то

же время лстя своей жертве мыслями о том, что она якобы стремительно приближается к поставленной Цели.

Таким образом, самый лучший выход для нас — оставаться среди своих собратьев, избегая, однако, проповедей и попыток обратить их в свою веру, ибо это зачастую также порождает в проповеднике самомнение, а для слушателей, как правило, оказывается бесполезным. Лучше стараться повлиять на них собственным примером и соблюдением чистоты как в помыслах, так и в поступках.

Одна из заявленных целей нашего Ордена заключается в Возрождении Рода Человеческого. Мы — всего лишь новички, стоящие на пороге Второго Ордена, и наш вклад в это Великое Делание пока невелик; но с каждым днем мы будем все ближе к этой цели, если направим все усилия на обретение совершенства, ибо Совершенный Человек — Адепт, чья Человеческая и Божественная Воля составляют единое целое и который ввиду этого постоянно соприкасается со своим Гением, или Ангельским Я, — способен привлекать Силы еще более высокого порядка. Осиянный Божественными Лучами этих Сил, Адепт может передавать последние тем людям, которые готовы воспринять их. И тем самым он содействует возрождению этих людей. Он лучше всякого Ангела или Бога подходит для работы с простыми смертными, ибо, даже возвысившись над другими, такой Адепт все же остается человеком, принадлежащим к плану Асия.

Полагаю, большинство из вас без труда вспомнят то место из «Занони» Бульвера-Литтона (романа, который содержит множество ценных указаний на различные оккультные предметы и дает хороший урок о том, какие опасности подстерегают неподготовленного ученика), где о Занони сказано: «Те, которые обыкновенно составляли его общество, — легкомысленная и беспутная молодежь, грешники и мытари большого света, — все они быстро и незаметно обращали свои сердца к более чистым мыслям и к более порядочной жизни»⁸⁴.

Мы, будучи лишь Неофитами в этих Великих Мистериях, только в редчайшие мгновения способны соприкоснуться со своим Высшим Я, так, чтобы голова наша вознеслась к самой Кетер. В этих особых случаях мы оказываемся в том положении, в котором подлинный Адепт находится постоянно; но не дай нам Господь возомнить, что хотя бы на эти краткие мгновения мы можем сравняться силой с Адептом. Ибо, в отличие от него, мы непривычны к Божественному Видению: оно ослепляет нас, и наше Духовное и Человеческое Я способны воспринять его лишь частично. Впрочем, даже к этому частичному откровению следует стремиться всей душой, ибо оно дарует нам Силу и ниспосылает проблески того, чего мы можем достичь в один прекрасный день в полной мере.

Итак, прежде чем принимать решение о каком бы то ни было значительном поступке в своей жизни, постараемся вознестись к нашему Высшему Я и возвыситься головой до Венца! В особенности это важно, когда мы судим других людей или пытаемся изменить их образ жизни, ибо подобные задачи сопряжены с величайшей ответственностью. Мы — всего лишь несовершенные смертные, с легкостью склоняющиеся то к Столпу Милосердия, то к Столпу Суровости; и даже среди тех, кто твердо придерживается Срединного Столпа, Столпа Умеренности, очень немного таких, кто способен возвысить голову до самой Кетер. Но только человек, касающийся головой своего Венца-Кетер, в совершенстве постигает все сущее в его Асии.

Тот, кто склоняется к Столпу Милосердия, сочтет его — Праведного Судию — жестоким, если Судия этот по необходимости прострет руку в сторону Суровости.

Тому, кто склоняется к Столпу Суровости, сей Праведный Судия покажется слабым, если рука его протянется в сторону Милосердия.

Тот, кто держится Срединного Столпа, менее подвержен предубеждениям, нежели его собратья, склоняющиеся к Суровости или Милосердию, но если он не соприкасается с Кетер, то не может охватить взором все Древо Сефирот. Поэтому картина мира его неполна, и суждения его несовершенны.

⁸⁴ Цит. по изданию: Бульвер-Литтон Э.Дж. *Призрак*. Лит. обработка и приложение Г. Пархоменко. М.: Радуга, 1994. — *Примеч. перев.*

Будем же осторожны в суждениях, памятуя о том, сколь легко нас ввести в обман. Прежде, чем вынести приговор, будем прилагать все усилия к тому, чтобы доподлинно соединиться со своим Высшим Я, ибо великое множество бед могут принести деяния неуравновешенных Милосердия или Суровости, равно как и несовершенные суждения Срединного Столпа, не достигшего Венца. Вспомним слова, которые произносит Иерей в Церемонии 0—0: «Неуравновешенная Суровость — это жестокость и угнетение; неуравновешенное Милосердие — всего лишь слабость и потворство Злу, ибо по вине этой слабости зло процветает безнаказанно».

Возвращаясь к шести сефирот Руаха и к необходимости поддерживать равновесие между ними, отметим одно обстоятельство, важное для многих из нас (поскольку почти все мы привержены какому-либо постоянному занятию или профессиональной деятельности): если одни части нашей структуры сефирот изо дня в день освещаются лучами Духовного Сознания ярче, нежели другие, то необходимое равновесие нарушается, что может повлечь за собой замедление Духовного Развития. Но несмотря на все тяготы подобного образа жизни — в сравнении с тем, который позволяет человеку распоряжаться своим временем более или менее вольно, — следует иметь в виду, что бремя повседневных обязанностей не всегда препятствует нашему развитию, а подчас, напротив, придает нам сил. Но в такой ситуации мы обязаны стремиться к самому чистому, самому лучшему, что способна дать наша профессия, и развивать в ее рамках те качества, которым нам недостает, — например, смелость, решительность, терпение, сосредоточенность и т.д., — и воспитанию которых может способствовать любая работа, пусть даже самая скромная. Тогда, при условии должного усердия, мы будем усиливать высшую часть той сефиры, в области которой работаем. А усиление Кетер любой из наших сефирот, в свою очередь, усиливает наше Я в целом, ибо Кетер каждой сефиры есть отражение Кетер всего Микрокосма, а она, в свою очередь, — отражение своих Высших Прообразов. Влияние же Кетер (точнее, ее отражения), каким бы мощным оно ни было, по самой природе своей не может сеять раздоры и подавлять другие сефирот. Оно отражается обратно в Кетер Микрокосма, тем самым прибавляя человеку сил, поскольку Кетер, будучи образом Божества, по определению не может выйти из равновесия. Даже о Кетер мира Клипот нельзя сказать, что она неуравновешенна, ибо она состоит из Двух Сил, находящихся в постоянном противоборстве между собой (которое, собственно, и делает их частью Клипот), но, тем не менее, уравновешенных, ибо, не будь они равны друг другу по силе, война между ними не могла бы продолжаться вечно — рано или поздно одному из двух противников пришлось бы уступить.

Итак, очевидно, что путей к Познанию — великое множество, и столь же многочисленны пути, ведущие к Цели Посвященных. Поэтому мне хотелось бы сказать каждому из вас: нелепо и неразумно ожидать, что все устремится к цели одним и тем же путем только по той причине, что его избрал кто-то один. Слишком велико для нас искушение потребовать, чтобы все следовали Идеалу одного человека, — и слишком часто мы забываем, что Идеал любого другого человека ведет все к той же самой Истине. Лучшее, что мы можем делать для своих братьев, — это помогать им развиваться в согласии с их собственными идеями, а не пытаться по неразумию возвысить их до тех образцов, которые благотворны только для нас. Это пагубное желание уподобить других себе — еще одна, и чрезвычайно опасная, форма тончайшего эгоизма. Все, что в наших силах, — это помогать другому человеку расти и учиться, дабы он доподлинно познал Себя и, руководствуясь этим знанием, вступил во Врата, ведущие к Познанию Божества.

Ex Deo Nascimur!

In Yeheshuah Morimur!

Per Spiritum Sanctum Reviviscimus!

СВИТОК №XXII⁸⁵
«О СВОБОДЕ ВОЛИ» и «РЕКА ЖИЗНИ»
Достопочтенный Брат Quaestor Lucis⁸⁶

⁸⁵ Два эссе, составляющие этот свиток, не были официально утверждены руководством Ордена и распространялись под ответственность У.У. Уэсткотта. — *Примеч. перев.*

О свободе воли

Восточная теософия, постулирующая изначальное единство всей Жизни, ставит достижение осознанного союза между низшим, интеллектуальным аспектом ума и Душой, или Высшим Манасом, в зависимость от усилий первого, то есть, иными словами, от усердного стремления личности к этой цели.

Герметическая школа, о которой независимым образом повествует доктор Гартман⁸⁷, настоятельно подчеркивает, что каждому человеку дана свобода выбора: подниматься ли ему на Гору Посвящения или оставаться на низшем плане интеллектуальной, рассудочной жизни.

Обе эти школы сходятся во мнении, что Перводанная Сущность в процессе Творения дробится на части, каждая из которых заключает в себе весь потенциал своего прообраза. Эта изначальная Сущность обладает Свободой Воли, а следовательно, Свобода Воли потенциально присуща и каждой ее частице. Оказавшись в воплощенном состоянии, обитая на планах, где самосознание зависит от чувственного восприятия, каждая такая частица может решить для себя, следует ли ей стремиться к соединению со своими Высшими Началами и привносить свет этих высших начал в свое существование, гармонично сочетая их с рассудочным, интеллектуальным планом обыденной жизни.

Добиться этого, согласно учению обеих школ, можно только через подъем внешней индивидуальной жизни на более высокий уровень и через стремление установить связь со своими внутренними принципами.

По-видимому, эта догма — одна из тех завес, необходимость в которых, по мнению восточной и древней западной систем, сохраняется до тех пор, пока ученик не осмелится сорвать их самостоятельно. Но с точки зрения трансцендентальной философии она представляется неразумной. Противоречит она и тем положениям теософского учения, которые осуждают «иллюзию индивидуального бытия» и «Ересь Обособленности». Наконец, она оказывается совершенно несостоятельной перед лицом теософских разработок г-на Мэйтленда⁸⁸, в которых упоминается центробежный импульс в человеке, предшествующий центростремительному возвращению от границ Бытия, и тем самым подразумевается, что восхождение есть следствие нисхождения, что зерно эволюции изначальное заложено в инволюции, а освобождение от уз материи — представляет собой потенциал нисхождения в материю.

Утверждать, что единение с высшими началами сознания может быть достигнуто благодаря волевым усилиям низшей личности, — значит приписывать жизненную силу этой личности, понимаемой в теософии как иллюзия индивидуального бытия, и упускать из виду то, что человек — это не творец, а творение, а личность — это лишь внешнее проявление самоопределяющейся силы.

Утверждать, что каждая из частиц, на которые разделилась Перводанная Сущность, обладает Свободой Воли, — значит подразумевать, что они обособились от этой Изначальной Сущности и обрели самостоятельное бытие, или же впасть в «ересь обособленности» и забыть о тождестве частного и Всеобщего, о самоотносимости всего творения, проявляющегося в постоянной, вечносущей взаимосвязи между частицей и первоисточником. Утверждать, что

⁸⁶ «Искатель Света» (*лат.*), магический девиз Освальда Мюррея (Murray), члена Ордена Золотой Зари и Теософского общества, автора книг «Становление человека» (*The Process of Man's Becoming*, 1921) и «Духовная Вселенная» (*The Spiritual Universe*, 1924). — *Примеч. перев.*

⁸⁷ Франц Гартман (Hartmann, 1838—1912) — исследователь розенкрейцерской традиции. Подробнее о нем см. в статье «Магический алфавит» в томе I настоящего издания — *Примеч. перев.*

⁸⁸ Эдвард Мэйтленд (Maitland, 1824—1897) — английский мистик и теософ; в 1880—1884 гг. — член Теософского общества; с 1884 г. — один из руководителей Герметического общества (наряду с Анной Кингсфорд). В 1891 г. основал Союз эзотерического христианства. В содружестве с Анной Кингсфорд разработал систему так называемого христианского пантеизма (интерпретирующую Библию с точки зрения эзотерической символики, каббалы и египетской и греко-римской мифологии) и написал книги «Ключ к вероучениям» (*Keys of the Creeds*, 1875) и «Совершенный Путь, или Обретение Христа» (*The Perfect Way: or the Finding of Christ*, 1882). — *Примеч. перев.*

низшие аспекты ума отделились от тех, что пребывают на высших планах, и остаются отделенными до тех пор, пока по собственной воле не устремятся к воссоединению, — значит упускать из виду тот факт, что различные аспекты сознания можно лишь отличать друг от друга, но обособить их, сохранив единство Сущности, невозможно.

Утверждать, что инстинктивно-рассудочный человек способен развить собственную силу Воли и самостоятельно определять условия своего существования, — значит присвоить этой поверхностной индивидуальности прерогативу распоряжаться той самоопределяющейся силой, по отношению к которой она в действительности является только средством, материалом или способом выражения.

Никакое внешнее выражение этой силы не способно изменить изначальный замысел Великого Зодчего. Последовательное развертывание внутренних слоев человеческого сознания неизбежно подчиняется Закону Единой Определяющей Силы — того единственного, Кто знает Себя Самого всецело от центра до границ и в Ком заключены и первопричина, и окончательное завершение.

Об образе действия этой определяющей Силы можно судить по ее проявлениям на плане природы. Здесь наглядно проявляются результаты непрерывного, постепенного и последовательного развертывания изнутри наружу. Солнце создает растительные формы жизни из семени, последовательно формируя корень, стебель, почку, цветок и плод. Единообразие закона, управляющего соотносимыми между собой процессами на различных планах, обычно принимается в оккультизме за аксиому, так что, по аналогии, наша внутренняя сущность также должна последовательно развертываться изнутри наружу под влиянием лучей нашего Духовного Солнца, или Средоточия Жизни. И точно так же признание неразрывной связи, соединяющей нас с Основанием Бытия, или Первоисточником, возвращает человеческую Волю к Истоку и Средоточию, из которого она вышла.

Если мы заменим усилия Личности желанием утвердить в себе неизменную открытость всем влияниям, исходящим из Средоточия и Источника Бытия, желанием постоянно чувствовать свою жизнь внешним проявлением Единой Определяющей Силы и, таким образом, соотносить свои действия с изначальным Источником Бытия, то, по-видимому, эффективнее поспособствуем развертыванию и проявлению глубинных слоев нашей сущности.

Река Жизни

Размышления о «Сефер Йецира»

Согласно учению Трансцендентальной Философии, каждая частица неразрывно связана со своим Истоком, с Первоисточником Бытия. Анализируя данные нашего опыта, мы обнаруживаем, что существует неразрывная связь или соотношение между неизменной составляющей Бытия, присущей, проявляющейся в мысли и образующей основу мышления, с одной стороны, и фактическим «я» — с другой. Мысль — посредник, а идентичность субъекта вторична по отношению к мыслящему уму. Поэтому можно утверждать, что события происходят во времени, а знание пребывает за пределами времени. Таким образом, опыт свидетельствует, что феноменальный мир связан через посредство Мыслителя с субъективной реальностью.

Эта роль «посредника», свойственная мысли, эта самоотносимость, заложенная в опыте, и есть та связь, что соединяет Частицу с ее источником — с ее неизменной составляющей. На Древе эта связь отображается как Путь, соединяющий Микропрозоп с Макропрозопом. И ее же символизирует Река Жизни, Нахар, изливающаяся из Божественного Эдема, или Духовной Сущности, в Микропрозоп, или Сущность, проявленную во Времени.

Но кроме этого метафизического аспекта, постоянная связь между частицей-«я» и ее субъективным источником должна иметь и некий природный аспект оккультного характера. Иными словами, за мыслью должна стоять некая сила, проявляющаяся в виде того, что мы называем мыслью, и представляющая собой реальную связь между Частным и Всеобщим. Эта неизменная связь, эта Сила, проявляющаяся как мысль, по моему мнению, есть Река Жизни, несущая в себе четыре Элемента Бытия: Дух, Душу, Разум и Инстинкт.

Этот поток Жизни, или Духа, согласно «Сефер Йецира», пронизывает собою все сущее. В силу могущества и самого существования Бога, началом и источником каждого из этих элементов является некая высшая Сила, а все сущее едино в своем происхождении от Святого Духа. Таким образом, Бог есть одновременно и материя, и форма Вселенной; однако Он — не только форма, ибо ничто не может существовать и не существует вне Его.

Возникает вопрос, способны ли мы составить какое-либо конкретное представление об этой Изливающейся Силе — «Реке Жизни», образующей постоянную связь между «я» и его источником, а также о вышеописанной метафизической связи, которую мы называем мыслью? Быть может, для этого нам пригодится идея центробежной силы, в которой изначально заложена и с которой неразрывно связана сила центростремительная, — ибо из этой идеи следует, что в разворачивании заключен потенциал свертывания, а эволюция и развитие суть следствие инволюции.

Кроме того, нам может помочь образ электрической цепи, в которой положительный ток, достигнув узла, сменяется отрицательным и возвращается к своему источнику. Здесь заключена удачная аналогия с действием Всеобщего Источника, или Ума, поскольку электричество, как известно, не создается динамо-машиной «из ничего». Оно вырабатывается или исходит из скрытого источника, вместилищем или конденсатором которого является Земля. Эксперименты Эдисона и схожие с ними исследования, проводившиеся в Гринвичской обсерватории, показывают, что магнитные бури на Земле совпадают и соотносятся с появлением пятен на Солнце и что, таким образом, от состояния Солнца напрямую зависят жизни углекопов, работающих в шахтах. Общеизвестно, что источник магнетизма — электричество. Электрический ток, проходящий через железный прут, превращает его в магнит. Наличие тока в одном проводнике «индуцирует» ток и в других проводниках, находящихся поблизости.

Аналогичному закону подчиняется и вышеупомянутое взаимодействие Солнца и Земли. Благодаря наличию электричества Земля поляризуется, то есть приобретает положительный и отрицательный магнитные полюса — источники сил притяжения и отталкивания, или центробежного и центростремительного потоков. Полярное сияние, наблюдаемое на Земле, или солнечная корона, или фотосфера, по-видимому, также являются следствием подобных процессов. Итак, чем для магнита является магнитное поле, или излучение (невидимое, но, несомненно, существующее, о чем свидетельствует движение железных опилок на листе бумаги, поднесенном к магниту), тем для нас, по всей вероятности, является наша аура. Мадам Блаватская описывает ее именно как магнетическую ауру, как некие психические эманации, исходящие отчасти от ума, отчасти от тела, — то есть отчасти электроментальные, отчасти электровитальные.

Очевидно, что все эти примеры служат иллюстрациями той силы, которая пронизывает всю Вселенную, присутствует одновременно и в части, и в целом, связывает все сущее в Единую Сущность и проявляется во всем сущем согласно единому, универсальному и всеохватному закону. Это и есть та единая определяющая сила, Река Жизни, проявляющая Единство во множестве частиц, и ее посредник, или орудие, которое эти частицы именуют мыслью.

В связи с этим возникают дальнейшие соображения по поводу «Сефер Йецира». Хотя мы и отличаем четыре плана Бытия друг от друга, в действительности они должны быть неразрывно связаны между собой, поскольку единство Бытия нерушимо и, как утверждается в самой «Сефер Йецира», все Элементы Бытия исходят из некой высшей формы и от Духа, который есть одновременно Форма и Субстанция и в котором заключено все сущее. По Закону Единообразия, эти Элементы должны присутствовать как в Частном, так и во Всеобщем, как в микрокосме, так и в макрокосме. Поэтому Четыре Мира, вероятно, следует понимать как планы, через которые частица нисходит от своего Первоисточника до нынешнего состояния удаленности от него. Проходя через каждый из этих планов, она приобретает от каждого элемента некую способность или устанавливает с ним связь.

Вспомним Колесо Жизни, изображенное на вратах Усыпальницы, — не в нем ли ключ к разгадке этой тайны? На нем представлены все четыре элемента, сосуществующие в одной Частице. Однако этот образ не может символизировать слияние четырех «святых животных»,

каждое из которых сперва обособилось, а затем снова влилось в Единство, — поскольку Единство Бытия вообще невозможно разрушить, не уничтожив при этом само Бытие и не ввергнув его в хаос. Если эти четыре Элемента рассматривать как Дух, Душу, Разум и Инстинкт, то очевидно, что сосуществовать друг с другом в каждой частице они не могут. Проблема в том, как достигается осознанное функционирование каждого из этих элементов Бытия во взаимосвязи с соответствующими им областями, или Мирами.

Эти состояния, или ступени, по которым нисходит Частица, находят аналогию в мыслительном процессе. У каждой мысли имеется как объективный, так и субъективный аспект; и, подобно частице бытия, каждая мысль исходит из Первозданной Сущности, образуется из непроявленности в мире Ацилут, приобретает образ в мире Брия и форму — в мире Йецира, после чего достигает предела своего движения в мире Асия. Это соображение возвращает нас к двум аспектам Реки Жизни, о которых мы упомянули в начале этой статьи, а именно — метафизическому и оккультному аспектам.

Чем определяется различие между той частью Реки Жизни, которая приобретает образ в мире Брия и воплощается как волевой акт, и той, которая проявляется в нас как мысль, оставаясь невоплощенной? И что происходит далее с той Рекой Мысли, которая остается невоплощенной и проходит через нас как мысль?

Мы сами возникли из непроявленности в мире Ацилут, приобрели душу и образ в мире Брия, разум и форму — в мире Йецира и телесную оболочку и инстинкт — в мире Асия. Однако мы по-прежнему сохраняем неразрывную связь со своим первоисточником благодаря Реке Жизни, или электричества, доставляющей нам из Первоисточника отражения или интуитивные прозрения того, что мы именуем мыслью. Следует ли считать ее продолжением той же Реки Жизни, которая порождает нас самих? Быть может, сама эта Река Жизни по-прежнему протекает через нас — через свои сосуды, утратившие свет, — и проявляется для нас как мысли? В таком случае не является ли наша личность объективным представлением свойств, присущих этой Реке Жизни? Или же — проявленным на плане чувственно опосредованного самосознания отражением того, что по своей воле вовлеклось в свертывание, а ныне развертывается для нашего сознания, подобно тому как центробежный поток превращается в центростремительный, достигнув предела?

Представление о Двойственности Воли, о добре и зле, должно быть, возникло именно в связи с видимостью противоречия между «Рекой Жизни», протекающей через человека, и препятствиями, с которыми она сталкивается у пределов сущего. Эти препятствия ставят на ее пути живые клетки, которые используются для построения внешней телесной оболочки, или организма, и извлекаются с этой целью из животного, растительного и минерального состояний. Но в действительности все эти частицы суть проявления Единой Всеобщей Жизни, равные своему Перводвигателю в Человеке; и взаимосвязь или взаимодействие между этими живыми клетками, или состояниями сознания, с одной стороны, и сознанием использующего их Целого — с другой, на самом деле не может не быть гармоничным, хотя и производит впечатление противоборства. И не следует забывать, что Перводвигатель, или Целое, использующее эти жизни на рубежах своей сущности, в действительности есть все та же Река Жизни. Приняв это к сведению, вернемся к вопросу о том, что происходит с Мыслью, проявляющейся как Река Жизни и приходящей к завершению в нашем сознании?

Взаимосвязь между клетками, или жизнями, которые использует Частица для построения своей формы, или физического тела, и тем Перводвигателем, который собрал воедино это тело, имеет свою аналогию в Великом Мире — как взаимосвязь между Частицей, или внешним Проявлением, и тем Всеобщим, той определяющей силой, чье тело составляют все Частицы. Окончательная форма каждой частицы, вне всяких сомнений, согласуется с изначальным замыслом. Все мы — части этого замысла, получившие объективное проявление, несмотря на отражающуюся в атеистических и материалистических учениях видимость мятежа и конфликта между частями и целым, между Эволюцией и той Силой, которая ее определяет.

В действительности этот конфликт между проявленными частицами и Определяющей силой, вероятно, не более реален, чем между Волями и Жизнями, составляющими телесную оболочку,

или организм, с одной стороны, и их собирателем, правителем и Перводвигателем — с другой. И в том, и в другом случае взаимодействие между частями и целым есть все та же Река Жизни, действующая на различных планах. Не будем забывать, что именно во взаимодействии между Частицей Жизни, или Перводвигателем в Человеке, и другими частицами, равно как и в самом процессе раздробления Вселенной на множество частиц, заключена основа многообразия нашего опыта, задача соединения и унификации которого возложена на отдельные частицы.

СВИТОК №XXIII (таттвические видения субтаттв Теджас-Притхиви и Акаша-Апас Достопочтенной Сестры V.N.R.) приведен в томе V настоящего издания, в составе раздела «О созерцании духовным зрением» (см. подраздел «Методика»).

СВИТОК №XXIV О ХОРАРНОЙ АСТРОЛОГИИ

Достопочтенный Брат Resurgam (Э.У. Берридж).
Хорарная карта выверена Сестрой Nemo⁸⁹.

Вопрос: приведет ли нынешняя болезнь квеситида⁹⁰ к смертельному исходу?

Узнав из письма, что мой дядя по материнской линии, старик восьмидесяти с лишним лет, тяжело болен пневмонией, я построил карту на интуитивно выбранный момент времени (еще не дочитав письмо). Квеситид слег 7 февраля и до сих пор прикован к постели.

Читателю не составит труда самостоятельно построить карту на 11:45 утра 26 февраля 1887 г. для Западного Лондона. Прямое восхождение Солнца 22ч25мин6с, азимут 332°21'13". Кульминируют Рыбы (0°17'), восходит Рак (4°45'). Солнце в Рыбах (7°32'47"), Луна в Овне (16°23'), Меркурий в Рыбах (23°19'), Венера в Рыбах (27°54'), Марс в Рыбах (20°32'), Юпитер в Деве (5°48', ретроградный), Сатурн в Раке (15°54', ретроградный), Уран в Весах (11°46', ретроградный), Нептун в Тельце (25°10'). Склонение Солнца 8°43' ю.ш., Луны — 2°47'19" с.ш., Меркурий — 2°29' ю.ш., Венеры — 1°56' ю.ш., Марса — 4°31' ю.ш., Юпитера — 12°9' ю.ш., Сатурна — 22°25' с.ш., Урана — 3°59' ю.ш., Нептуна — 17°25' с.ш. Северный узел Луны во Льве (27°35'). Колесо Фортуны во Льве (13°32'). Суточное перемещение Луны по долготе 11°49'56".

Поскольку квеситид был четвертым из моих дядьев и теток по материнской линии, а моя мать — младшей в семье, то ее саму я отнес к 10-му дому карты, самого старшего из ее братьев и сестер — к 12-му (то есть 3-му, считая от 10-го), следующего по старшинству — ко 2-му (то есть 3-му, считая от 12-го), следующего — к 4-му дому и, наконец, квеситида — к 6 (то есть 3-му, считая от 4-го). Итак, 1-м домом квеситида оказался 6-й дом хорарной карты, а 8-м — домом смерти квеситида — 1-й дом хорарной карты (то есть 8-й, считая от 6-го).

Управителем 1-го дома квеситида оказался Марс, а 8-го — Луна⁹¹. Аспект между Луной и Марсом — 25°51', т.е. распадающийся квиндециль (24°) и складывающийся полусекстиль. Предыдущий аспект, квиндециль, благоприятен, но очень слаб, что характеризует здоровье квеситида в прошлом, до болезни, — вполне неплохое для его возраста, но не цветущее. Складывающийся аспект также благоприятен и сильнее распадающегося. Более того, Марс отмечен достоинствами по тригону, терму и деканату, а вдобавок управляет знаком Луны. Это со всей определенностью указывает на выздоровление, хотя и не обещает полного восстановления сил. Если бы сигнификатор образовывал складывающийся тригон или хотя бы секстиль, я не

⁸⁹ «Никто» (лат.), орденский девиз Джорджианы Хайд-Лис (Hyde-Lees, в замужестве Йейтс, 1892—1968), супруги и помощницы У.Б. Йейтса. — *Примеч. перев.*

⁹⁰ Квеситид — в хорарной астрологии: лицо, относительно которого задается вопрос. Не обязательно совпадает с *кверентом* — лицом, задающим вопрос. — *Примеч. перев.*

⁹¹ Поскольку куспид 6-го дома хорарной карты находится в Скорпионе, а куспид 1-го — в Раке. — *Примеч. перев.*

только предсказал бы вполне благоприятный исход текущего острого заболевания, но и выразил бы уверенную надежду, что квеситид и впредь будет достаточно здоров и бодр, несмотря на преклонные годы. Если бы заболевание было хроническим, я предсказал бы частичное восстановление здоровья. Но в данном случае речь шла об острой пневмонии, поэтому я предположил, что квеситид полностью излечится от легочного заболевания как такового и избежит смерти, однако не сможет восстановить силы полностью. При этом болезнь действительно была тяжелой и опасной, на что указывали Хвост Дракона в 4-м доме квеситида и Сатурн, управитель его 4-го дома в достаточно точном квадрате к Луне, управительнице его 8-го дома, находящейся в 6-м доме и, вдобавок, медленной. Поскольку Луна — сигнификатор в складывающемся аспекте — находилась в подвижном знаке и последующем доме, то каждый градус соответствовал неделе. От точного полусекстиля с Марсом Луну отделяло расстояние в $4^{\circ}9'$, вследствие чего я предположил, что квеситид выздоровеет через 4 недели и 1 день, 27-го марта. 29-го марта он впервые со дня начала болезни вышел на прогулку в сад и все симптомы пневмонии исчезли окончательно.

Замечания

1) Из этого примера явствует, насколько важно правильно выбрать дом, обозначающий квеситида, и не прибегать к обобщениям. Если бы я принял за дом квеситида 12-й дом хорарной карты, обозначающей дядьев и теток по материнской линии вообще (как 3-й дом, считая от 10-го), а за дом смерти квеситида — 7-й (то есть 8-й, считая от 12-го), то аспект между управителями этих домов — Венерой и Сатурном — составил бы ровно 105° , то есть складывающийся квадрат, указывающий на хорошее состояние здоровья в настоящем и опасность для жизни через 8 недель — что не соответствовало бы действительности и дало бы ошибочный прогноз.

2) На выбор 6-го дома хорарной карты в качестве 1-го дома квеситида не повлияло то обстоятельство, что двое его старших братьев (1-й и 3-й дети в семье) к тому времени уже скончались. При вычислении дома квеситида этих родственников все равно следовало принять в расчет, как если бы они были живы.

3) Если бы я принял за дом смерти квеситида 8-й дом хорара, то между управителями — Марсом и Сатурном — складывался бы аспект в 108° , предвещающий выздоровление через $7\frac{1}{3}$ недели. Таким образом, прогноз также оказался бы ошибочным.

4) Луна находилась в $3^{\circ}58'$ южной широты, а Марс — в $0^{\circ}50'$ южной широты. Добавив сумму этих градусов и минут к количеству градусов и минут, отделяющих аспект Луны с Марсом от точного полусекстиля, и преобразовав результат во временные единицы, мы должны были бы увеличить срок разрешения ситуации почти на пять недель ($4^{\circ}48'$). Но на деле квеситид выздоровел всего через два дня после предсказанного срока, так что принимать в расчет широту сигнификаторов действительно не следовало.

5) Луна находилась в 13° от куспида своего дома, однако при расчете времени учитывать этот фактор не понадобилось.

6) Поскольку вопрос касался только квеситида, то внешность его соответствовала Скорпиону — знаку его 1-го дома: дородное, мощное, крепко сбитое, приземистое тело, короткая шея, широкое квадратное лицо. Однако моя собственная внешность не соответствовала асценденту хорара, поскольку, несмотря на то, что в данном случае я выступал кверентом, вопрос не имел лично ко мне никакого отношения.

7) Луна приближается к параллели по склонению с Марсом: орбис равен $1^{\circ}43'4''$. Однако никакой опасности для жизни квеситида в соответствующее этому время не наблюдалось.

8) Уран в Скорпионе силен, однако этот знак не является его дневной обителью. В противном случае я рассматривал бы аспект между ним и Луной — $175^{\circ}23'$: расходящаяся оппозиция, указывающая на опасность для жизни в прошлом, и складывающийся квинконс (150°), предвещающий недомогание на протяжении $25\frac{1}{3}$ недель. В нашем случае ни то, ни другое показание не согласовалось с фактами.

9) Поскольку Марс управляет и 1-м, и 6-м домом квеситида, вынести суждение по состоянию управителя 6-го дома было бы невозможно. В противном случае его следовало бы

принять в расчет, хотя в связи с вопросом о продолжительности жизни, на мой взгляд, важнее всего рассмотреть именно 8-й дом.

10) Марс в 10-м доме хорарной карты, приближается к сожжению, а Сатурн, управитель 7-го дома, — в изгнании и ретроградный. Таким образом, обе эти планеты неблагоприятны. Однако, несмотря на это, я не «дискредитировал себя» и не «выказал недостаток твердости в суждениях», вопреки мнению некоторых астрологов, именно так интерпретирующих неблагоприятное положение этих планет в хораре.

СВИТОК № XXV

О ЯСНОВИДЕНИИ И ПУТЕШЕСТВИЯХ ПРИ ПОМОЩИ ДУХОВНОГО ЗРЕНИЯ

Достопочтенный Брат Sub Spe, Младший Адепт-Ревнитель (Дж.У. Броуди-Иннес)

Лучшая из теорий, объясняющих феномен ясновидения, основана на представлении о взаимосвязи между Человеком-Микрокосмом и Вселенной-Макрокосмом: первое считается уменьшенным отражением второго, подобно тому как в росном поле каждая крошечная росинка может в точности отразить деревья и горы, небо, облака, солнце и звезды.

Итак, все сущее в Космосе отражено или представлено в сфере чувственного восприятия, или акашической оболочке, человека. Следовательно, если бы человек мог осознавать отраженные или запечатленные в ней картины, то ему открылось бы фактическое или потенциальное знание обо всем сущем в Космосе. Если же далее допустить, что само время — не более чем иллюзия, а реальность в целом подобна необъятной картине, перед которой мы движемся, последовательно обозревая точку за точкой, чем и порождается иллюзия протекания времени, то из этого следует, что исчерпывающее и совершенное знание обо всем, что отражено в нашей сфере чувственного восприятия, должно включать в себя и полное знание о прошлом, настоящем и будущем.

Единственная причина, по которой мы не *осознаём* этого знания, заключается в неразвитости сенсориума, то есть физических областей головного мозга, связанных с органами чувств: они не способны в полной мере воспринимать образы, присутствующие в сфере чувственного восприятия. Но если в сфере каждого человека действительно содержится знание обо всем сущем, то в поисках этого знания следует устремлять взор внутрь себя, или, иными словами, прислушиваться к голосу интуиции.

Познай себя — и ты познаешь все сущее. Но поскольку мозг и органы чувств имеют физическую природу, то для осознанного восприятия образов, присутствующих в нашей акашической оболочке, прежде всего необходимо прибегнуть к физическим способам развития чувствительности. Самым же удобным и безопасным из способов такого рода является работа с символами. Все мы постоянно сталкиваемся с символами в повседневной жизни, но настолько привыкли к ним, что не обращаем на них внимания.

Например, для порочного и развратного человека непристойное слово или изображение, на которое случайно падает его взгляд, — не что иное как символ, порождающий целый сонм нечистых образов и мыслей. Влюбленному достаточно случайно услышать имя возлюбленной, или заметить цвет, который она предпочитает в одежде, или уловить знакомый аромат ее духов, чтобы она возникла перед его мысленным взором как живая, чтобы сердце его забилося быстрее, на щеках заиграл румянец и так далее. Солдату же при виде флага его страны или полка приходят на ум образы боевой славы, идеи верности, патриотизма и непоколебимого мужества.

Во всех этих случаях под влиянием символа мозг порождает те или иные идеи или образы, и если мы примем вышеизложенную теорию, то придем к выводу, что символ делает определенную часть мозга более чувствительной или, быть может, менее грубой, и в результате в ней пробуждается восприимчивость к образам, находящимся в соответствующей части сферы чувственного восприятия (усилить чувствительность мозга можно и другими способами — например, посредством гипноза или самогипноза; также она обостряется при одержимости, при

некоторых заболеваниях и т.д.; но работа с символами остается самым надежным и эффективным средством).

Эта теория находит практическое применение: ее можно использовать для стимуляции ясновидения.

Многие хорошо известные и узнаваемые символы четко связаны с определенными областями сферы чувственного восприятия, а также с соответствующими областями Космоса и соответствующими участками головного мозга.

Прежде чем приступать к эксперименту, следует досконально изучать соответствия и значения используемого символа. Эти знания обеспечат мгновенное сосредоточение мысли, прилив жизненной силы, нервной энергии и крови к участку мозга, связанному с этим символом, благодаря чему чувствительность этой области заметно возрастет.

Возьмем, к примеру, карту таттвы Теджас. Знание о том, что она символизирует стихию огня, мгновенно стимулирует приток нервной энергии и крови ко всем центрам головного мозга, связанным с огнем, и непроизвольно вызовет в памяти относящиеся к этой стихии имена Божеств и Духов, известные экспериментатору. Для большего эффекта следует торжественно произнести эти имена вслух с мощными вибрациями. Если продолжать сосредоточенно вглядываться в символ, прикасаясь к нему соответствующим магическим орудием, символически связанным с тем же самым участком головного мозга, то стимуляция этого участка будет усиливаться. Наконец, все остальные области мозга отключатся и умолкнут, и сознание полностью сосредоточится на восприятии огня.

Таким образом головной мозг — сам физический орган — обретет повышенную чувствительность в данном отношении и сможет по меньшей мере смутно различить в сфере чувственного восприятия отражение макрокосмической идеи огня со всеми сопутствующими ей ассоциациями.

Ощущается это так, будто перед вами возникает окно и вы выходите через него в новый мир.

В действительности же мозг — благодаря обострившейся чувствительности — попросту начинает воспринимать и осознавать идеи и образы, которые до сих пор были ему неизвестны.

Поначалу кажется, что все эти видения — не более чем плоды нашей фантазии; что мы всего лишь подбираем обрывки воспоминаний и чужих идей, встречавшихся нам когда-то в книгах, на картинах и т.д., и собираем из них мозаику. Но с опытом довольно скоро убеждаешься, что эта новая страна, открывшаяся нашему осознанию, подчиняется столь же нерушимым природным законам, как и наш физический мир: мы не в состоянии созидать или разрушать в ней что-либо по своему усмотрению; схожие причины порождают схожие следствия; одним словом, мы в этой стране — только гости и наблюдатели, но никоим образом не творцы. И тогда приходит уверенность, что нашему восприятию действительно открылся новый и гораздо более обширный, нежели ранее, диапазон явлений, а именно — то самое, что обычно называют Астральным Миром или Астральным Планом.

Так мы получаем экспериментальное подтверждение вышеизложенной теории — подтверждение, которое, по всей вероятности, будет укрепляться и обогащаться с каждым очередным аккуратно проведенным экспериментом.

Мой личный опыт полностью согласуется с вышеописанной методикой. Когда я беру какой-нибудь символ, значение которого мне известно (например, таттвическую карту или карту Таро), первым делом я вспоминаю связанную с ним абстрактную идею — к примеру, идею огня или воды вообще. Затем мой ум настраивается на эту идею — скажем, на мысль о соответствующей стихии; я проникаюсь симпатией и устремлением к ней (не особенно сильным, но вполне ощутимым); затем начинает нарастать ощущение физических проявлений стихии (предположим, тепла, влажности и т.д.), причем особенно явственно представляются связанные с нею звуки (потрескивание огня, шум водопада, перестук дождевых капель). Все окружающее постепенно исчезает из поля моего внимания, посторонние образы и звуки исчезают, как будто все вокруг затягивается непроницаемой серой пеленой, поверх которой, подобно картинке под лучом волшебного фонаря, сияет изображение символа. (Полагаю, что это объясняется оттоком крови и нервной энергии от прочих центров мозга и соответствующим торможением их активности.)

После этого мое сознание как будто устремляется сквозь этот символ в миры, лежащие за ним, по ту сторону; хотя, как было сказано выше, более вероятно, что в действительности видения и картины *оттуда* поступают в стимулированные мозговые центры, а поскольку стимулом послужил символ и первым результатом стимуляции оказалось видение самого этого символа поверх пелены серого тумана, то следующим эффектом вполне естественно становится ощущение прохождения сквозь этот же символ. Все последующие впечатления можно уподобить созерцанию движущихся картин. Хотя в этом новом мире встречаются и существа, с которыми можно разговаривать, и животные, которых можно подчинить или привлечь к себе, но лично мне все это представляется не более вещественным, нежели картинки в кинетоскопе или звуки фонографа.

Однако после того, как чувствительность мозга и сила восприятия закрепятся на новом, более высоком уровне, на этой основе постепенно начинает развиваться способность иного рода, а именно — способность по-настоящему проникать в сцены, разворачивающиеся в подобных видениях, ощущать их вполне вещественными и, более того, по-настоящему что-либо делать в этих картинах и оказывать на них то или иное влияние.

Это, по-видимому, и есть то, что именуют Путешествиями при помощи Духовного Зрения.

Сводится ли это искусство к усовершенствованной способности воспринимать образы, заключенные в акашической оболочке, в нашей сфере чувственного восприятия, — или же оно представляет собой нечто иное и большее? Ответить на этот вопрос чрезвычайно трудно. Но личные мои впечатления от подобных операций таковы: вначале я начинаю смутно различать некую фигуру, движущуюся по ландшафту моей «новой страны», то есть Астрального Плана; затем я осознаю, что эта фигура — не кто иной, как я сам; и вот, постепенно, я начинаю как бы смотреть на мир ее глазами, ощущать окружающее органами чувств этого моего двойника. А затем приходит способность осознанно управлять его движениями, руководить его действиями, вселяться в него и уже в его теле посещать сцены и навещать существ, которых я прежде лишь рассматривал со стороны, словно в телескоп.

В целом впечатление такое, что мое Сознание переходит из собственного моего тела в тело этого двойника, которое я либо сам создал для этой цели, либо вызвал из своей Астральной Сферы, дабы оно послужило для меня временным вместилищем.

Однако более вероятным представляется другое объяснение. Поскольку в сфере чувственного восприятия отражаются все объекты материальной Вселенной, в ней должно содержаться и отражение материального тела самого экспериментатора. В таком случае нетрудно предположить, что это отражение можно отправить в путешествие по различным областям, представленным в сфере чувственного восприятия, — причем с такой же (если не большей) легкостью, с какой воля человека побуждает его физическое тело к путешествию по материальным местностям на земле.

Восприятие астрального плана подвержено всевозможным искажениям, возникающим, по-видимому, из-за дефектов сенсориума (физических областей головного мозга, связанных с органами чувств): схожим образом деформируются предметы, когда их пытаются рассмотреть сквозь стекло с изъянами. В результате без того, что ученые называют «поправкой на личные особенности наблюдателя», ошибки становятся неизбежными.

Исправить эти ошибки можно при помощи символов — по тому же принципу, согласно которому всякий символ стимулирует чувствительность мозга в соответствующем ему направлении. Символами различных свойств, присущих каждому человеку, выступают планеты; следовательно, символы планет можно использовать для исправления ошибок, возникающих в связи со свойствами, соответствующими этим планетам.

В качестве примера подобной ошибки предположим, что ваши видения на проверку оказываются составленными из воспоминаний. В таком случае начертите сияющим белым светом перед образом, вызывающим у вас подозрения, букву Тав — символ Пути Сатурна, «Великого в Ночи Времени»: под отрезвляющим и уравнивающим влиянием этой планеты картина, всплывшая из памяти, исчезнет. Аналогичным образом буква Бет — буква Меркурия — устраняет плоды интеллектуальных заблуждений; Далет — буква Венеры — соблазны

наслаждения; Гимел — буква Луны — результаты колебаний и сомнений; Реш — буква Солнца — иллюзии, возникшие вследствие высокомерия и гордыни; Каф — буква Юпитера — порождения фантазии, а Пе — буква Марса — ошибки, вызванные мстительностью, ненавистью и т.п.

СВИТОК №XXVI

СООТВЕТСТВИЯ МЕЖДУ ТАТТВАМИ И ПЛАНЕТАМИ

Достопочтеннейший Брат D.D.C.F. (С.Л. Макгрегор Мазерс)

Планеты не тождественны таттвам, но связаны с ними узами сродства. Не тождественны они и стихиям, хотя с последними их объединяют еще более тесные узы.

По большей части планеты представляют объединенное действие стихий и Духа. Дух добавляется к их составу ввиду того, что планеты соотносятся не только с Путиями, но и с Сефирот. Далее следует таблица соответствий планет стихиям и таттвам. Стихии могут сочетаться в любых пропорциях, но, как правило, преобладает стихия, названная первой в каждом конкретном случае. Символ Акаша-таттвы использовать не следует (кроме как при работе с Луной), поскольку Акаша представляет сокровенную сторону Духа и слишком нейтральна и неопределенна по своему значению.

Сатурн	Дух	Воздух	Земля	Земля Воздуха
Юпитер	Дух	Огонь	Вода	Вода Огня
Марс	Дух	Огонь	Земля	Земля Огня
Солнце	Дух	Огонь	Воздух	Воздух Огня
Венера	Дух	Земля	Вода	Вода Земли
Меркурий	Дух	Воздух	Вода	Вода Воздуха
Луна	Дух	Вода	Земля и Алхимическая Ртуть	Земля Воды

Однако таттвы, в свою очередь, не тождественны тем аспектам четырех стихий и Духа, с которыми мы обычно работаем. В действительности они практически совпадают с пятью силами, представленными в нашей герметико-розенкрейцерской шкале Королевы (полное понимание которой приходит на более высоких ступенях посвящения). Силы эти являют собой естественное пассивное состояние соответствующих начал. Они могущественны и довольно опасны, ибо при неверном понимании и приложении вызывают чрезмерную пассивность и превращают человека в игрушку обстоятельств.

Основа таттв — материальные отображения этих пяти сил шкалы Королевы в атмосфере Земли. По природе своей они более стоят ближе к материальности, чем силы более активной шкалы Короля. Но при том, что материально они более ощутимы, в действительности мощь их не столь велика, как у сил шкалы Короля, так как последние способны сочетаться определенным способом, недоступным для сил шкалы Королевы.

Для того, кто в полной мере овладел знаниями Младшего Адепта-Ревнителя, силы шкалы Королевы совершенно безопасны, поскольку ему известно, какого свойства они лишены. Но непосвященного эти силы быстро ввергнут в опасное состояние пассивности.

СВИТОК №XXVII

ПРИНЦИПЫ ТЕУРГИИ, ИЛИ ВЫСШЕЙ МАГИИ

Достопочтенный Брат Levavi Oculos (П.У. Баллок)

Из-за склонности к умолчаниям и иносказаниям, отличающей многих авторов оккультных сочинений, ясные и четкие представления о методах священной Науки окутаны покровом загадочности и утратили свою очевидность. Быть может, моим собратьям, вступающим во Второй

Орден, принесет пользу нижеизложенное изложение ряда идей, которые желательно понимать и учитывать всякому, кто берется за изучение оккультных предметов.

С чисто рассудочной точки зрения многие из этих духовных наставлений могут показаться всего лишь пустыми причудами. Чтобы понять и, тем более, применить их на практике, необходимо до некоторой степени усвоить истинный смысл символики и учения Внешнего Ордена.

В полной мере оценить и использовать представленную здесь систему может лишь тот, кто признает и принимает определенные принципы, лежащие в основе всех оккультных операций и связанных с ними практик.

Все эти принципы логически вытекают из одного положения, а именно — постулата о Единении всего сущего в Боге. Этот принцип созвучен наиболее благороднейшим инстинктам Души — «мы Им живем и движемся и существуем»⁹².

Эта божественная основа Вселенной вездесуща. Она наделяет всю Природу сознанием в различных формах: ни об одной частице нельзя сказать, что божественности в ней меньше, нежели в какой-либо другой, но формы проявления божественного начала различны в творениях различных типов. Платон называл это основополагающее божественное начало «единым», а проявленную природу — «другим»: Божество — архетипично, Природа — анархична. «Между Светом и Тьмою вибрируют семь цветов»⁹³.

Эти «цвета» возникают в связи со смешениями стихий в различных пропорциях, порождающими разнообразие форм. Мир Йецира, в котором совершается их формирование, состоит из шести сефирот Микропрозопа.

Йецира — это Астральный Свет, среда, в которой действуют Эфиры Стихий под управлением планет. Выражение «Эфиры Стихий» я использую для того, чтобы передать смысл герметического представления о «стихиях». Стихии древних — Огонь, Вода, Воздух и Земля — это не сами физические стихии, а составляющие их основу тонкие Эфиры, без которых проявление плотных стихий было бы невозможным. Так объясняется символика убранства Алтаря.

Каждый объект, сформированный природой в мирах Йецира и Асия, заключен в собственную сферу и поэтому индивидуализирован. Из этих неосязаемых магнетических сфер развивается форма — статичная сила. Каждый индивид или сущность, будь то камень, планета или человек, принимает форму, соответствующую его природе, то есть выражающую архетип его сферы. Это и есть процесс развития. Все сущности пребывают в Anima Mundi, непосредственно или опосредованно, в зависимости от их носителя. В высших природных царствах сложность возрастает, достигая вершины в человеке, как сказано: «О человек, ты — благородный плод!»⁹⁴.

Единство Божественного начала, «придавшего выпуклую форму Небесам»⁹⁵ и составляющего основу всей проявленной вселенной, — необходимая предпосылка в учении о Макрокосме и Микрокосме — Великом и Малом Мирах. Всякая часть причастна природе Целого, и по сему всякое существо есть Микрокосм, или Малый Мир, в котором, согласно определенным правилам, отражается Великий Мир, Макрокосм. Отражение подразумевает инверсию, поэтому сказано: «Кетер пребывает в Малкут, Малкут же пребывает в Кетер, но иным образом».

Венцом проявленной жизни в оккультизме считается Человек, обретший духовное совершенство. Духовное совершенство есть результат развертывания, тогда как физическое — результат свертывания.

Как только завершается нисхождение в Малкут (ибо второй Адам сперва должен сойти в нее и родиться от нее), тотчас же начинается обратное восхождение: «разлив, идущий на убыль»⁹⁶, сменяется развертыванием изнутри, в ходе которого инстинкты объединения, сотрудничества и

⁹² Деян. 17:28. — *Примеч. перев.*

⁹³ Из реплики Верховного Адепта в Церемонии 5—6. — *Примеч. перев.*

⁹⁴ Искаженная цитата из «Халдейских оракулов»: «О Человек дерзновенный, ты — благородный плод!» (*The Chaldean Oracles of Zoroaster*, §94). — *Примеч. перев.*

⁹⁵ *The Chaldean Oracles of Zoroaster*, §120. — *Примеч. перев.*

⁹⁶ Из Реплики Иерея в церемонии 4—7. — *Примеч. перев.*

общности расширяют сферу интересов человека, распределяют его сознание по более обширному полю и наносят смертельный удар эгоистической жизни.

Всякая мысль в процессе своего развития обретает форму; стихийные духи срашиваются с такими формами и тем самым придают им подобие самостоятельной жизни. Внутренняя сила всякой мысли пропорциональна силе породившего ее волевого акта.

Большинство людей в большей или меньшей степени подчиняются собственным порождениям, вследствие этого приобретая тот или иной темперамент, или характер. Таким образом, каждый человек есть совокупность собственных творений плюс некое X, неведомое и непостижимое; но по мере того, как прибывает сила этих творений, сила X уменьшается, почему и сказано: «Не преумножай свою Судьбу!»⁹⁷.

После смерти материального тела Душа вступает в область собственной Йециры. Если при жизни она не научилась активно работать с собственной астральной природой, то ничем не сдерживаемая фантазия развоплощенного существования будет порождать различные состояния — добрые или злые, но неизменно властвующие над своим творцом. Этот посмертный опыт считается иллюзорным, поэтому задача оккультиста — приобрести власть над своей астральной природой, как можно более интенсивно трудясь на творческом плане — в своем мире Брия. Ибо не следует забывать, что Творец и Разрушитель суть одно, а посему истинное достоинство Души сохраняется лишь в союзе с ее собственной божественной вершиной — в состоянии, требующем более или менее совершенной отрешенности.

Оккультизм следует изучать не для того, чтобы стать праведным, а для того, чтобы стать мудрым. Методы, которым вас обучают, помогают уравнивать духовную природу и способствуют духовному развитию.

Следствие духовного развития — расширение Сознания и распространение его на область божественных и сверхчеловеческих явлений и, соответственно, сужение «Инстинктивного Сознания» животных appetitов и желаний.

Методы, применяемые в традиции Золотой Зари, суть методы божественной Теургии.

Теургия — это наука общения с планетными Духами, с силами, составляющими Иерархию Бытия, и с «Богамы Света». Практика ее требует соблюдения двух условий. Первое — абсолютная чистота и приверженность Истине. Второе — твердое знание соответствий между силами Макрокосма и Микрокосма и понимание механизмов взаимодействия между ними.

Обычный способ оккультного развития можно описать как постепенное отступление внутрь: сначала в мир Йецира, а затем и далее. Мир Формирования, который на данном этапе следует пересечь ученику, — это Йецира Асии, поэтому работать здесь приходится главным образом со стихийными и планетными силами.

Человек, будучи наиболее развитым из всех Микрокосмов Макрокосма, объединяет в своем составе все силы Великого Мира, частицей которого он является; поэтому с ним связаны все сущности Макрокосма, а он, в свою очередь, связан с каждой из них. Вселенная — это своего рода огромный организм, все части которого взаимодействуют в силу обоюдного сродства. Взаимное сродство между частями усиливается по мере приближения к прообразу и ослабляется по мере удаления от него.

Теургические операции совершаются на основе гармоничных сочетаний между силами звука, цвета, числа и формы, при полном сосредоточении внимания на плане той силы, которую обозначает используемая сигнатура.

Числа от 1 до 10 составляют совершенный ряд, охватывающий всю полноту бытия. Это первозданные энергии — корни всех сил и форм. Оккультная практика, развившаяся на основе десятичного счисления, покоится на математическом фундаменте и потому совершенно точна, ибо математика — наука точная. Число 3 есть первое проявление энергии, число 10 — возвращение к Единству, или начало нового ряда. Поэтому проявленные формы имеют семеричную структуру, которой подчиняются также звуки и цвета.

⁹⁷ *The Chaldean Oracles of Zoroaster*, §153. — Примеч. перев.

В силу своей божественности теург повелевает сущностями и явлениями низшей природы; но прежде, нежели он обретет эту божественность, необходимо провести некоторые операции, побуждающие его Сознание к отождествлению с божественным началом.

Правило гласит: «К Божественным и Сверхчеловеческим сущностям — взывай; тех, кто ниже тебя, — заклинай». Право повелевать распространяется на все большее число сущностей по мере дальнейшего прогресса.

В обыденной жизни, желая получить сведения о некоей дальней стране, вы либо спрашиваете о ней тех, кто там уже побывал, либо отправляетесь туда сами. Так же и с теургическими операциями: можно либо призвать подобие интересующего вас объекта, либо отправиться в соответствующую область при помощи проекции.

Следует тщательно изучать и принимать в расчет тесную связь между формами и стихийными силами. «Просто поверь, что ты там, — и ты уже там», — гласит древняя герметическая аксиома, и к этому можно добавить — «неважно, осознаешь ты это или нет». Адепт осознаёт!

Попытки представить себе людей или предметы, виденные прежде, суть не что иное, как призывание подобия. Если настойчиво упражняться в этом, то со временем развивается способность к формированию таких подобий, не окрашенных особенностями личного восприятия. Реальная местность, предмет или существо служит в данном случае идеалом и архетипом, по образцу которого формируется мысленное подобие и к которому последнее будет естественным образом тяготеть, если ему не препятствуют предубеждения в сфере вашего разума.

В ходе церемонии начертание круга (который, как вам говорилось, есть ключ ко всему остальному) есть формирование магического вихря. Вы окружаете сферу разума оградой, за которую не сможет проникнуть ни одно постороннее впечатление, — и тем самым обеспечиваете совершенную спонтанность. Как вам говорилось, Мистический Обход символизирует восхождение Света.

Если вдуматься, то станет очевидно, что всякая творческая и активная мысль (в отличие от пассивных медиумических реакций) должна заключать в себе собственное дополнение и завершение — то есть интуитивное прозрение. Подобно тому, как электрический ток, протекающий по одному проводу, возбуждает в параллельном проводе обратное течение, так и венец мышления — интуитивное прозрение — становится дополнением к центробежному импульсу интеллектуальной энергии. Ввиду привычки к поверхностному мышлению многие упускают из виду этот факт и не осознают всей полноты своих возможностей; но уже одно то, что Призывание влечет за собой отклик, свидетельствует о более высоком уровне психической чувствительности, нежели принято полагать.

Мысли, выраженные тем или иным образом — посредством речи или символа, — обладают гораздо большей силой, чем те, что остаются невыраженными. Выражая мысль, мы освящаем свою Волю. «Разум Отца посеял символы в душе»⁹⁸ — а живительное воображение открывает нам этим символы.

Силы — это сущности, а всякую сущность можно выразить посредством формулы или сигнатуры. Сигилы оккультных сил применяются для теургических операций по той причине, что любой символ, хотя бы внешне подобный этим силам, напрямую связан с ними.

Воля — великий вершитель всей Оккультной Работы; она властвует над нервной системой безраздельно. Воля способна удержать мимолетное видение среди вероломных волн Астрального Света; но, как было сказано, нельзя идти Путем Стрелы, не постигнув прежде силы Лука.

Операции с яркими цветами помогают признать разнообразие всего сущего и стимулируют умственную восприимчивость того рода, которая пробуждается посредством воображения, или работы с образами.

Картина, на которой взору цивилизованного человека предстает прекрасно изображенный предмет, дикарю покажется беспорядочной мешаниной мазков. Точно так же и человек, чьи

⁹⁸ *Ibid.*, §80. — Примеч. перев.

мысли замкнуты в сфере его личной жизни, не постигает того, что доступно расширенному восприятию гражданина Вселенной.

Препятствие, стоящее на пути излучения Мысли и привязывающее ее телу, — эгоизм. И это — научный факт, как бы мы к нему ни относились. Эгоизм, простирающийся далее потребностей тела, — сущая пошлость.

Дорога к Summit Bonum пролегает через Самопожертвование — принесение низшего в жертву высшему, ибо за нашим Высшим Я сокрыт лик Ветхого Денми — Сущности, объединяющей в себе все Богочеловечество.

Эти истины постигаются Душой: одна только песнь Души слышна в Святилище безмолвия, впоенного Богом.

Сила объединения, или общности, велика даже в мирских делах, — но возрастает многократно, когда связующие узы рождаются в сокровеннейших недрах Бытия.

Вступая во Второй Орден, вы попадаете в сферу психодуховной силы, которая возникла много веков назад, набрала собственный импульс развития и ныне простирает на всех принадлежащих к ней свой защитный покров. Ученик-одиночка лишен такой защиты. История и само существование этой тайной организации суть памятник усилиям, которые вложили в нее Прародители нынешнего ордена Золотой Зари — носители наиболее благороднейшего духа, кои трудились на благо божественной науки, еще пребывая на Земле. Наследие, которое они нам оставили, есть нечто большее, нежели свод практических знаний — при всем несомненном величии последних. Ибо сила, исходящая от наших могучих предков, осеняет нас по сей день, и сами тени их побуждают нас к дальнейшей усердной работе.

СВИТОК № XXVIII ОБ ИСПОЛЬЗОВАНИИ МАГИЧЕСКИХ ОРУДИЙ И ЗНАКОВ ОТЛИЧИЯ В ОПЕРАЦИЯХ ПРОРИЦАНИЯ

Достопочтеннейшие Братья D.D.C.F. и N.O.M. (С.Л. Макгрегор Мазерс и У.У. Уэсткотт)

Для Младшего Адепта успех в операциях прорицания — будь то астрология, геомантия или Таро — зависит от того, насколько у него развита интуиция. Астрологические правила, геомантические точки и законы работы с Ключами Таро — это лишь ориентиры, направляющие интуицию на верный путь и ограничивающие ее размах конкретными целями и задачами.

Всякое прорицание требует сосредоточения ума оператора и его витальной и астральной силы на исследуемом вопросе, поэтому необходимо добиться того, чтобы ум не отвлекался на посторонние предметы, а тело пребывало в покое. Оператор должен позаботиться о том, что никакие противодействующие силы не вмешивались в процесс работы, а также отбросить все личные и общественные предубеждения. Именно поэтому весьма желательно снабдить физическое тело символами защиты и силы, а его астральную форму — астральными аналогами этих орудий и знаков отличия.

Ибо эти средства вынуждают низших стихийных духов прекратить нападения на оператора, благодаря чему возникает возможность для нисхождения Высших Сил. В те моменты, когда мы перестаем идти на поводу у своего Низшего Я и устанавливаем защиту от влияния низших стихийных и клипотических сил, Высшие Силы пробуждают Высшее Я к действию.

Не беритесь за прорицание, когда вы испытываете гнев, тревогу или волнение, недомогание или страх, поскольку все эти состояния усиливают склонность к одержимости.

Младшему Адепту дозволительно прорицать лишь при условии, что он спокоен, безмятежен, здоров и полон отваги. Для подкрепления используйте знаки своего Адептата: белую мантию — символ Чистоты, желтую перевязь степени 5—6 и эмблему Розы и Креста — всеобъемлющий символ, дарующий мистическую защиту и служащий свидетельством ваших познаний, добродетелей и обладания врученными вам ключами Мудрости. Держите в руке или под рукой Магический Меч — орудие Марса и Гебуры, отражающее атаки враждебных сил и посторонние влияния, а вдобавок укрепляющее вашу решимость. Не пренебрегайте также Лotosовым Жезлом, поскольку он придает работе точность и позволяет быстро воззвать к любой зодиакальной,

планетной или стихийной (по тригону) силе, соответствующей данному часу или местоположению.

Четыре Элементальных Орудия следует положить перед собой на стол, чтобы при необходимости ими можно было воспользоваться немедленно. Для поддержания равновесия и гармонии в сфере вашей ауры при работе должны присутствовать все четыре Орудия; но когда вы пытаетесь оценить влияние какой-либо конкретной стихии на тот или иной элемент прорицания, желательно взять соответствующее орудие и сосредоточиться на нем; то же самое можно сделать для закрепления физического или астрального влияния соответствующего элемента или, опять-таки, для поддержания естественного равновесия в вашей собственной сфере.

Предположим, к примеру, что вы составляете суждение об астрологической карте. Допустим, асцендент находится в Овне, а Марс — в Деве. Чтобы точнее выявить влияния этих факторов, воспользуйтесь Лотосовым Жезлом и Элементальными Орудиями. Сначала возьмите правой рукой Лотосовый Жезл за алую полосу Овна, а левой — Жезл Огня. Осмыслив влияние асцендента, возьмите правой рукой Лотосовый Жезл за полосу Девы, а левой — Пантакль Земли. Или, к примеру, сигнификатор вопроса находится в Раке, а Солнце — в Козероге. Возьмите Лотосовый жезл сначала за полосу первого знака, а затем — за полосу второго, а левой рукой при этом поднимите сначала Чашу, а затем Пантакль. Или же, если Сатурн находится в Весах в квадратуре к Луне и вы хотите понять, в чем заключается пагубное влияние Сатурна на Луну, то возьмите Лотосовый Жезл за изумрудную полосу, а левой рукой поднимите Кинжал Воздуха.

Аналогичный метод используется в операциях геомантии. Здесь особенно уместен Лотосовый Жезл, поскольку геомантические процедуры имеют скорее зодиакальную, нежели планетарную природу.

Если вам необходимо провести прорицание в ситуации, когда вам грозит опасность, воспользуйтесь Мечом: он придаст вам сил и решимости. Держите его в правой руке, а Лотосовый Жезл или подходящее к случаю Элементальное Орудие — в левой. При работе с Таро такое использование орудий повышает точность результата. В геомантических операциях также можно держать Меч в левой руке, правой нанося точки на бумагу.

Благодаря тому, что на магических орудиях начертан ваш личный мистический девиз, сила орудия отождествляется с вашей собственной силой. Ни в коем случае не надписывайте свой девиз на телесмах и сверкающих скрижалях, которые предоставляют вам во временное пользование другие члены Ордена. Однако вполне допустимо начертать его на собственноручно изготовленной телесме или скрижали, которой вы предполагаете пользоваться самостоятельно. Упомянутая мера предосторожности не распространяется и на телесмы, которые вы изготавливаете и заряжаете с целью демонстрации Вождям на экзамене или при ином испытании ваших возможностей: в подобных случаях вы имеете полное право начертать свой девиз на оборотной стороне талисмана.

СВИТОК №XXIX

УВЕДОМЛЕНИЕ ДЛЯ ЧЛЕНОВ ВТОРОГО ОРДЕНА

Достопочтенный Брат D.D.C.F. (С.Л. Макгрегор Мазерс), 7—4, Верховный Адепт

По достижении степени Младшего Адепта-Теоретика четверо нижеследующих членов Второго ордена — достопочтенный Брат Levavi Oculos (П.У. Баллок), достопочтенная Сестра Sapientia Sapienti Dono Data (Флоренс Фара), достопочтенный Брат Resurgam (Э.У. Берридж) и достопочтенная Сестра Fortiter et Recte (Анни Хорниман) — были назначены мною содействовать Достопочтеннейшему Брату Non Omnis Moriar (У.У. Уэсткотту), исполняющему обязанности Верховного Адепта Великобритании, Ирландии и колоний, в руководстве и управлении Вторым Орденом в качестве его помощников, непосредственно подчиняющихся его распоряжениям. При вступлении этих четверых помощников в должность я вручил им символы Гора, Исиды, Аруэриса и Нефтиды как знаки вверяемых каждому из них полномочий и превосходства в ранге над всеми прочими членами Второго Ордена вплоть до дальнейших распоряжений, а также в качестве

указания на то, к кому из них следует обращаться прочим членам Ордена в затруднительных случаях.

Решения вышеупомянутых четверых помощников подлежат одобрению и утверждению именем достопочтеннейшего Брата Non Omnis Moriar.

Достопочтенному Брату L.O. я вручил символ ГОРА, означающий, что обращаться к нему следует во всех серьезных случаях, относящихся к ведению Гора, то есть при размолвках; во всех ситуациях, связанных с гневом, раздражением и непониманием между членами Ордена; по вопросам исполнения распоряжений Главы Ордена и в связи со всеми откровенно высказанными предложениями, для осуществления которых необходимы особые усилия. Кроме того, этот помощник призван подавать советы нижестоящим членам Второго Ордена во всех делах, требующих решительных действий.

Достопочтенной Сестре S.S.D.D. я вручил символ ИСИДЫ, означающий, что обращаться к ней следует во всех серьезных случаях, относящихся к ведению Исиды, то есть по вопросам поддержания мира и согласия между членами Ордена; за наставлениями в случаях сомнений о правильности применения оккультных соответствий; для разрешения сомнений и смятения в умах нижестоящих членов Ордена и для принятия решений, связанных с гармонией между различными методами оккультной работы.

Достопочтенному Брату Resurgam я вручил символ АРУЭРИСА, означающий, что обращаться к нему следует во всех серьезных случаях, относящихся к ведению Аруэриса, то есть при всяких сомнениях и затруднениях, связанных с применением правил прорицания; для разрешения вопросов, требующих тонкости и деликатности, а также для принятия решений, связанных с формулированием идей.

Достопочтенной Сестре F. et R. я вручил символ НЕФТИДЫ, означающий, что обращаться к ней следует во всех серьезных случаях, относящихся к ведению Нефтиды, то есть при затруднениях с применением известных правил к материальным соответствиям; сложностях с организацией занятий для нижестоящих членов Ордена; по всем вопросам, связанным с выбором Сил для покровительства или использования в работе, направленной на конкретную цель; и в случаях сомнений или затруднений, требующих верного применения правил, известных членам Ордена.

Четверо вышеназванных членов Ордена наделены равными полномочиями и подчиняются непосредственно исполняющему обязанности Верховного Адепта, к которому поступают для утверждения все принимаемые ими решения по спорным вопросам. В тех редких случаях, когда спорный вопрос относится к ведению не одного, а нескольких из вышеупомянутых Адептов-Теоретиков, суждение по нему выносят все те из них, в чей круг обязанностей входит рассмотрение данного вопроса. Я же выражаю надежду, что нижестоящие члены Ордена не станут злоупотреблять правом подачи жалоб и заявлений и воздержатся от обращений к вышеупомянутым Адептам по вопросам мелким и незначительным.

(Подпись:) Deo Duce, Comite Ferro 7—4

СВИТОК № XXX

КАРТЫ ТАТТВ И ТАТТВИЧЕСКОЕ ЯСНОВИДЕНИЕ, А ТАКЖЕ ОБ ИЕРОФАНТЕ, СОВЕРШАЮЩЕМ ЗНАКИ СТЕПЕНИ 0—0

Достопочтеннейший Брат D.D.C.F. (С.Л. Макгрегор Мазерс)

1. О картах таттв.

Сами карты должны быть удобного размера. Символы таттв должны быть единообразными по величине, то есть, к примеру, символ Апаса должен занимать примерно такую же площадь, как и символ Теджаса. Если карты прямоугольные, то символы должны располагаться так, чтобы вертикаль совпадала с широкой стороной прямоугольника:

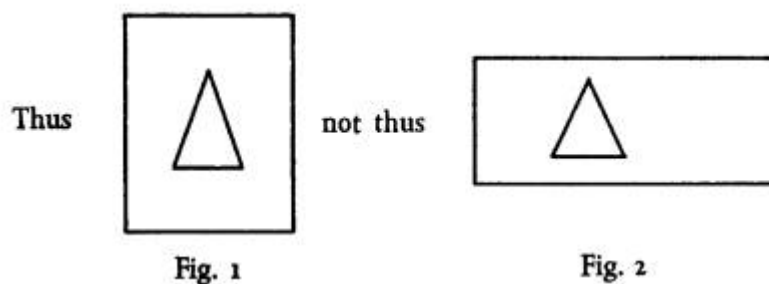

Принципиального значения это не имеет, но акцент на горизонтали обычно усиливает пассивное начало в операторе.

Изображение субтаттвы должно занимать примерно пятую часть площади, занятой символом основной таттвы (четверть — это слишком много: при наложении символов друг на друга субтаттва зрительно будет представляться не менее важной, чем основная таттва, что не соответствует истинному соотношению сил).

Приступая к изготовлению карт, возьмите чистые карточки и правильно подберите цвета. Закрашивать грязь и пятна на карточке символами таттв недопустимо: вы устраните только зрительные дефекты, но в действительности изъян сохранится и будет помимо воли оператора привлекать враждебные и обманчивые стихийные влияния.

2. О созерцании таттв духовным зрением.

Чтобы сдать экзамен С по таттвическому ясновидению, необходимо научиться добиваться следующих результатов.

Используя подходящие Имена, Орудия и т.д., созерцающий должен испытывать все образы видений, которые вызывают у него сомнения. Он должен тщательно и подробно описывать ландшафты видений и, по возможности, выявлять:

- особые свойства и различные характеристики Плана;
- его стихийную природу;
- его обитателей (стихийных, духовных и т.д.);
- растения, животных, минералы и т.д., которые соответствуют природе Плана;
- характер его влияния на Вселенную, или Макрокосм: а) на уровне нашей планеты; б) в животном, растительном и минеральном царствах;
- характер его влияния на Микрокосм, то есть Человека.

Работая с таттвами, оператор должен всеми силами избегать самогипноза, ибо он влечет за собой нелепые видения истерического свойства, возникающие вследствие того, что влияние таттвы одурманивает астральную сферу оператора.

3. О совершении Знаков 0—0 в Храме Внешнего Ордена.

Посвященный Иерофант, как и все прочие члены Второго Ордена, присутствующие в Храме Внешнего Ордена, должны совершать Знаки так, как описано в Ритуале Z, и наставлять своих младших братьев в их исполнении, но ни в коем случае не должны раскрывать их тайный смысл: следует ограничиваться объяснением, которое приводится в Ритуале степени 0—0 Первого Ордена. Насколько правильно выполняют эти Знаки члены Первого Ордена, не имеет особого значения, но члены Второго Ордена должны всегда совершать их точно и безошибочно.

СВИТОК №XXXI

СООТВЕТСТВИЯ МЕЖДУ ЕНОХИАНСКИМ И ЭФИОПСКИМ АЛФАВИТАМИ

Достопочтенная Сестра V.N.R. (Мойна Мазерс)
и Достопочтенный Брат Ad Majorem (Израэль Регарди)

В Книге Сосредоточения Сил сказано, что буквы Енохианского алфавита имеют природу сигиллов, поэтому в магических целях предпочтительнее использовать именно их, а не обычные латинские буквы. Мы на собственном опыте удостоверились, что при созерцании духовным зрением квадратов Енохианских Скрижалей эти буквы действительно представляют собой могущественные и точные соответствия. Если поместить одну или несколько енохианских (а не латинских) букв на квадрат, избранный для созерцания, то сила сосредоточения на этом конкретном квадрате значительно возрастет, что, в свою очередь, поспособствует точности результатов.

Ибо сколь бы великой силой ясновидения не обладал оператор, избежать ошибок ему не удастся, если он не проработает все соответствия вплоть до мельчайших деталей. Поэтому имеет смысл использовать сигил избранного квадрата в сочетании с общим сигилом Скрижали, а также, разумеется, соответствующие Имена (Божественные, Ангельские и прочие), произносимые верно и с должными вибрациями, соответствующие цвета и т.д.

Книга Сосредоточения Сил несомненно восходит к Мудрости Египта, ибо ключом к схемам Скрижалей является эзотерический смысл Великих Египетских Символов — Пирамиды и Сфинкса. Поэтому высока вероятность, что язык Скрижалей восходит к древнеегипетскому; кроме того, он во многом подобен эфиопскому (который, по общему мнению, также происходит от древнеегипетского).

Подобие между некоторыми буквами обнаруживается не в прямом виде, а только если перевернуть их или повернуть под углом. Но это и не удивительно для иероглифического письма, знаки которого могут читаться и справа налево, и слева направо, и сверху вниз, и группами, поворачиваясь при этом в различных направлениях.

Согласно «Древнееврейской грамматике» Гезения⁹⁹, эфиопский алфавит состоит из 26 букв, обозначающих только согласные (как и в большинстве семитских языков); гласные звуки обозначаются при помощи особых видоизменений самого знака, таким образом, что каждый знак может иметь семь вариантов.

Когда квадраты Скрижалей заполняют латинскими буквами, гласные иногда опускают. Именно по этой причине нам предписывается произносить определенные гласные после определенных согласных. Например, если в каком-нибудь ангельском имени после буквы В стоит обозначение другого согласного, как в имени SOBHA, то произносить это имя можно как SOBAУНАН (Со-бэ-ха).

СВИТОК №XXXII

ФИВАНСКИЙ АЛФАВИТ

Достопочтеннейший Брат N.O.M. (У.У. Уэсткотт)

В свитке, описывающем формирование образа Адонаи ха-Арец¹⁰⁰, указывается, что имя на поясе фигуры должно быть начертано фиванскими буквами. Многие члены Ордена спрашивали, что представляют собой эти буквы, поэтому я решил включить в рассылку свиток с

⁹⁹ Г.Ф. Вильгельм Гезений (Gesenius, 1786—1842) — немецкий ориенталист, гебраист и исследователь Библии, автор ряда трудов и, в том числе, «Грамматики древнееврейского языка» (1813). — *Примеч. перев.*

¹⁰⁰ См. свиток №XII. — *Примеч. перев.*

необходимыми сведениями на сей счет. Приведенная далее таблица фиванских букв воспроизведена по книге Баррета «Mag»¹⁰¹.



Эти буквы воспроизвел в одном из своих сочинений Пьетро д'Абано (которого называют также Петром Абанским¹⁰²). По его словам, он узнал их от некоего Гонория Фиванца. Многие утверждают, что этот Гонорий был папой римским. Имя Гонорий носило четверо пап, но ни за одним из них не водилось прозвания «Фиванец»¹⁰³. Труды Петра Абанского были написаны на рубеже XIII—XIV веков¹⁰⁴. Позднее фиванский алфавит встречается в работах Агриппы и в вышеупомянутой книге Баррета «Mag».

СВИТОК №XXXIII ВИДЕНИЯ КВАДРАТОВ ЕНОХИАНСКИХ СКРИЖАЛЕЙ

Видение квадрата «А» Воздушного Малего угла Скрижали Воды
Достопочтенная Сестра Vigilante¹⁰⁵

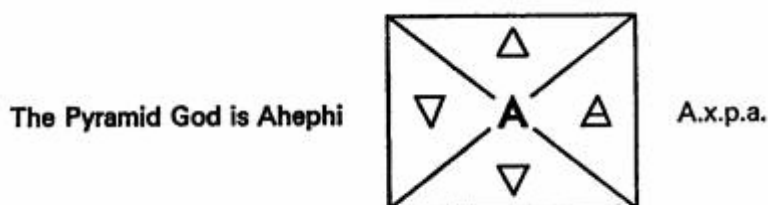

Fig. 3

[Бог Пирамиды — Хапи]

Провибрировав имена Воздушного угла Воды и произнеся Клич, я словно очутилась в воздухе, в восходящем потоке среди капель воды, крошечных и легчайших, которые мчались

¹⁰¹ «Mag» (*Magus*, 1801) — книга английского оккультиста Фрэнсиса Баррета (Barrett, р. ок. 1770—1780), классический источник сведений по церемониальной магии. — *Примеч. перев.*

¹⁰² Пьетро д'Абано, Петр Абанский (1250 или 1257—1315 или 1316) — итальянский врач, философ и астролог, автор гримуара «Гептамерон, или Магические элементы». — *Примеч. перев.*

¹⁰³ Гонорий Фиванец, Гонорий Фиванский — полулегендарный средневековый оккультист, которому приписывается авторство гримуара «Проклятая книга Гонория» («Liber Juratus», предположительно XIII в., первая публикация — 1629 г.). Иногда отождествлялся с папами Гонорием I (ум. 638) и Гонорием III (1148—1227). — *Примеч. перев.*

¹⁰⁴ В действительности фиванский алфавит впервые встречается только в работе Иоганна Тритемия «Полиграфия» (1518), где и утверждается, что источником его послужил некий труд Гонория Фиванца. Впоследствии же ученик Тритемия, Агриппа Неттесгеймский, приписывал создание фиванского алфавита Петру Абанскому. — *Примеч. перев.*

¹⁰⁵ «Бдите!» (*лат.*), магический девиз Элен Мэри Рэнд (Rand, ум. 1929). — *Примеч. перев.*

мимо меня снизу вверх и во все стороны и переливались всеми цветами радуги. Оглядевшись в поисках источника этих капель, я увидела под собой гигантский водопад, низвергающийся в глубокую пропасть, — капли, окружавшие меня, были брызгами этого водопада. Я воззвала к Хапи (Ahephi), и через некоторое время передо мной появился образ этого Божества, стоящего на пирамиде, составленной из двух живых стихий. Водные стороны квадрата были подобны двум зеленовато-голубым волнам, то поднимающимся, то опадавшим, пребывавшим в постоянном движении и производящим впечатление неустанной активности. Я совершила знаки степени 5—6, испытал ими образ, а затем попросила, чтобы мне показали Сфинкса. Из зеленовато-желтой дымки за спиной Хапи явился образ Сфинкса, присевшего на задние лапы и простершего вперед человеческие руки. Его львиную голову венчала серебряная корона, усыпанная сапфирами. Я приветствовала его Знаками, и он ответил тем же. Я попросила объяснить, в чем заключается сила данного квадрата, и получила объяснение, но не вполне поняла его. По-видимому, речь шла о вечно движущейся тонкой силе, неосвязаемо несущей очищение.

Стихийные духи, которых мне удалось увидеть, оказались похожими на духов квадрата «п», но более мелкими; в отличие от тех, они были окрашены во все цвета радуги и двигались быстрее. В руках у них были чаши, формой подобные лотосам. Духи носились в воздухе и собирали капли воды в эти чаши. Служение их на земном плане, по-видимому, заключалось в очищении сил магнетизма. Ничего более ясного мне не удалось разглядеть, хотя я долго старалась.

Видение квадрата «х» Водного Малого угла Скрижали Огня Достопочтенная Сестра F. et R. (Анни Хорниман)

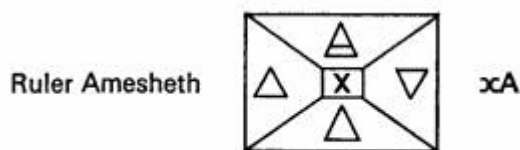

Fig. 4

[Управитель — Амсет]

Я поднялась сквозь пирамиду в потоке Белого Света, струившегося вниз от ее вершины, и оказалась в небе, где те же цвета повторялись в красках солнечного восхода и т.д. Передо мной возвышалась исполинская пирамида, на вершине которой стоял Амсет (Amesheth) — мумифицированная фигура, спеленатая лентами белого цвета и цветов пирамиды, с голубым лицом (точно такой же оттенок голубого цвета я видела на египетских фресках). Я совершила Знаки, произнесла Имена и попросила, чтобы мне позволили увидеть Ангела пирамиды. Передо мной появилась женская фигура, увенчанная голубым полумесяцем, с очень длинными каштановыми волосами. Ее одеяние, бледно-голубое с черной каймой, было украшено на груди красной пентаграммой. Крылья также были голубого цвета. В левой руке эта ангельская дева держала чашу, а в правой — красный факел. Весь образ был заключен в ромб, образованный красными буквами Йод. Дева сказала мне, что служение ее заключается в том, чтобы «преображать и очищать через страдание, одухотворяющее материальную природу». Я же сказала, что ее бледное лицо и голубые глаза выражают грусть и нежность.

Стихийные духи были подобны ей, хотя меньше ростом; и не все из них были крылаты. Выглядели они как девы с кожей голубого цвета, в голубых одеждах с черной каймой, с факелами в руках. Некоторые были в голубых крылатых шлемах и голубых плащах, с красными нагрудными пластинами, черными поножами и с мечами в руках. Мне было сказано, что я смогла увидеть все это лишь благодаря тому, что обрела достаточные познания об Амсете.

Затем я увидела Сфинкса с орлиной головой голубого цвета, такими же крыльями и спиной; хвост и задние ноги у него были как у черного быка; передние ноги и грудь — как у красного льва. Сфинкс лежал на черном мраморном пьедестале. Я приветствовала его Знаками и воззвала к

нему Именами, дабы он поведал мне о своей природе и общем характере своего служения. Он отвечал: «Преобразование и развитие, по видимости не гармоничное, но приобретающее устойчивость после того, как будут приложены начальные усилия».

В сфере стихий (погоды) это — проливные дожди и молнии, освежающие землю. Соответствующих стихийных духов и ангелов я уже описала. Общее воздействие данного квадрата на нашу планету — отчасти неуравновешенные усилия материальной вселенной в ее стремлении к совершенству. Это усилия, обращенные к духу, решительно необходимые и в совокупности своей обретающие равновесие. Общее число треугольников каждой стихии во всех Скрижалях одинаково.

В земном мире под влиянием этого квадрата потоки воды смешиваются с извержениями подводных вулканов и тревожат океанское дно. В животном царстве действие квадрата представлено рыбами теплых морей, обитающими в укрытиях между камнями. Похоже, я разглядела этих рыб — голубых, испещренных черными или красными пятнышками. В растительном царстве данному квадрату соответствуют кувшинки, корни которых уходят в черную грязь, а листья покоятся на поверхности воды, вбирая солнечный свет. Что касается минералов, то мне удалось увидеть большой голубоватый опал, играющий красными отблесками; он лежал в черной мраморной чаше и лучился нежным светом.

Влияние этого квадрата на человека делает его неугомонным, как морские волны, и воодушевляет на завершение той или иной работы. Похоже, мне удалось разглядеть какого-то нервного (очень напряженного) человека с бледным лицом, темными, глубоко посаженными глазами и тонкими белыми руками, который с великими усилиями пробивался к огню, за которым была скрыта его цель — некоему черному подножию, с которого, как я поняла, он сможет начать восхождение к Высшему. Однако облака пара и потоки воды мешали ему приблизиться даже к огню. Как мне показалось, урок этого видения заключался в том, что мы должны преодолеть жестокое осуждение и препятствия, поставленные обществом и наследственностью, прежде чем сможем достичь очистительного огня Посвящения, а через него — твердой основы духовного знания.

Видение квадрата «n» Воздушного Малого угла Скрижали Огня
Достопочтенный Брат Anima Pura Sit (д-р Генри Пуллен-Берри)

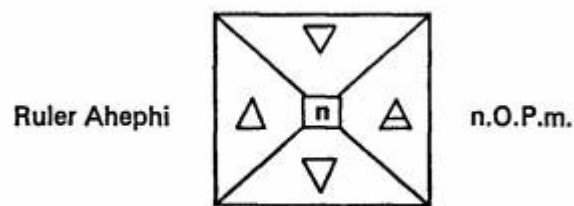

Fig. 5

[Управитель — Хапи]

Я увидел над собой образ пирамиды. (Не следует забывать, что Пирамида — это всего лишь символическая формула Плана, а не материальное геометрическое тело.) Пройдя сквозь нее, я начал было искать пирамиду на плане изучаемого квадрата, но тотчас же увидел ее перед собой. Она была обращена ко мне желтой гранью, а над вершиной ее поднимался сноп ослепительно белого света. Приблизившись, я увидел в центре этого сияния самого Хапи (Ahephi) — белую лучезарную фигуру. Я воззвал к нему. Он обернулся ко мне и, в ответ на Знаки 5—6, склонил голову. Я сказал, что хотел бы побеседовать со Сфинксом этой пирамиды, и Бог ответил согласием.

Я вошел в пирамиду и сразу же увидел Сфинкса, но цвета его были тусклыми. Я попросил рассказать мне о характере соответствующих ему сил, и прежде всего — о том, какую из сил вселенной он олицетворяет. Ответ был дан мысленно (слов я не слышу): «Я представляю активные силы, которые оживляются Огнем и действуют между водами, что над твердью, разделяющей воды, и теми, что под нею. Две активные силы, действующие в окружении двух противопоставленных друг другу пассивных сил. Проявление этого соответствия во вселенной лично ты увидеть не можешь; однако ты можешь наблюдать его отражение в природном мире, в особых погодных условиях, когда верхние Воды оказываются отделены от нижних Огнем и Воздухом. Представь себе облака над морем, при том что воздух между ними сух и подвижен: дождь в таких условиях невозможен, и испарения не слишком обильны. Такая погода — с повышенной облачностью в верхних слоях атмосферы — очень устойчива». Затем он сказал: «В истории сотворения мира мне соответствует разделение вод; выделение физической формы из всеобъемлющего Астрала; и наоборот, возвращение физической формы в Астрал. Я — всего лишь одна из сил, посредством которой проявляется Огонь. (Мне представляется, что в алхимии эту силу описывают как ту, что «закрепляет летучее» и «делает летучим закрепленное», в зависимости от того, в какую сторону она направлена.) В Человеке этому соответствует особый тип внешности: круглое лицо, полные округлые ноги и нижняя часть туловища, подвижные, сильные и несколько менее неуклюжие руки и спина. Склад ума при этом весьма благоприятный: такой человек предрасположен к размышлению и созерцанию, но при этом способен на тонкие и пронизательные суждения и отличается сообразительностью. Он склонен сравнивать низшее с высшим, а высшее — с низшим. При таком складе мышления человеку нетрудно постичь, сколь велика в действительности герметическая истина “что наверху, то и внизу”. В равной мере уделяя внимание и высшему, и низшему, он становится философом, сочетающим религию с наукой в некоем возвышенном единстве».

Из животных я не разглядел никого, кроме слона. Ввиду того, что слон склонен к созерцанию (в сравнении с другими животными), умен, наделен огромной физической силой, обладает грузным телом и является животным теплокровным, я склонен полагать, что это соответствие верно, хотя поначалу оно показалось мне ошибочным. Более того, я использовал для проверки букву Тав, и видение не изменилось.

В растительном царстве соответствием оказался банан. В минеральном — я увидел оранжевый кристаллический столб с пирамидальными концами (по-моему, шестигранный).

Я попросил его (Сфинкса) показать мне Ангела квадрата и проводить меня наружу, где я удостоюсь этого видения. Передо мной предстала ангельская дева с округлым лицом и короткими кудрявыми волосами. Голова ее была озарена светло-коричневым ореолом и увенчана небольшой золотой короной. Ее одеяние, голубое у ворота и в нижней части, белое посередине, было подпоясано бело-золотым поясом, на котором были начертаны золотом буквы имени. За спиной виднелись маленькие голубовато-белые крылья. В правой руке дева держала короткий посох (кажется, из кедрового дерева) с золотым навершием, формой близким к кубу, а в левой руке — плиту необычной формы, темно-бордового цвета.

Затем я поднялся на вершину пирамиды и осмотрел окрестности. Со стороны желтой грани на некотором удалении виднелось море; справа от него — густой темный лес. Местность постепенно шла на подъем и превращалась с противоположной стороны (за красной гранью) в пустынные песчаные холмы, терявшиеся далее в тумане. Наконец, с четвертой стороны простиралась плоская равнина, покрытая озерами и болотами и переходившая вдалеке в редколесье. Как мне показалось, одни из этих озер и болот были пресными, другие — солеными. Пирамида как будто стояла в месте слияния морских и пресных вод, хотя в точности различить, где и как начинались первые и заканчивались вторые, я не мог. В окрестностях не было ни морских заливов, ни рек.

Видение квадрата «с» Земного Малого угла Скрижали Воздуха Достопочтенный Брат Resurgam (Э.У. Берридж)

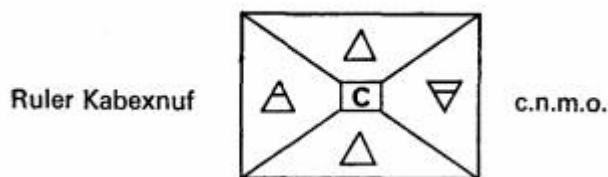

[Управитель — Кебексенуф]

Я произнес 8-й Ангельский Клич и, вибрируя имена, последовал из пирамиды за лучом. Вскоре я очутился в очень жаркой и сухой атмосфере. Здесь я воззвал к Богу Кебексенуфу силой букв с.п.т.о. и, когда тот явился, использовал все известные мне способы проверки. Образ стал еще более отчетливым. По моей просьбе он явил Сфинкса своей силы, и тот предстал моему взору. Сфинкс возлежал на черном кубе. Снова прибегнув к Знакам и испытал его, как полагается, я попросил Сфинкса верить мне знания об этом квадрате. Несколько раз повторив призывания, я увидел перед собой Ангела — мощную мужскую фигуру, совершенную в своей соразмерности и силе. Этот Ангел продемонстрировал мне действие квадрата в Макрокосме: оказалось, что под его влиянием туманности сгущаются и уплотняются, превращаясь в планеты, благодаря взаимному притяжению частиц. Перейдя затем к его проявлениям на нашей планете, мы оказались в жерле действующего вулкана во время извержения; со всех сторон нас окружали потоки лавы. Было очень жарко, и я почти непроизвольно попытался окутаться Апасом, но суровый голос удержал меня: «Не смей! Если хочешь учиться, умей терпеть неудобства». На стенах жерла я заметил кристаллизованные потеки и капли огня; как мне сказали, это было живое золото. Я попросил показать мне другую сцену и был перенесен на более высокий план, в пышный тропический лес, где под дыханием неосязаемого ветерка раскачивались стебли алых и оранжевых растений. Почва была насыщенно-черного цвета, но солнце жгло так нещадно, что я удивился, почему эти растения не вянут. Мне ответили, что они принадлежат к плану более высокому, нежели наши цветы, и могут противостоять этим палящим лучам в силу собственного внутреннего жара, поддерживающего в них жизнь. Этот квадрат был сродни нашим тропикам, куда мы затем и отправились. Сперва моим глазам предстала прекрасная картина, залитая лучами солнца; но внезапно поднялся горячий ветер, несущий камни и пыль, и опустошил весь ландшафт. Из животных мне было показано множество тигров, а из растений — тигровые и красные японские лилии. Образ человека, соответствующий квадрату, напомнил мне Шопена, иступленно играющего на фортепиано в огромном пустом зале. Стихийный дух оказался подобен птице, быстро скачущей по земле; влияние его на человеческую природу внушает жажду острых ощущений.

Видение квадрата «N» Воздушного Малого угла Скрижали Воды

Полное имя — nhdD, Бог Пирамиды — Хапи (Ahephi).

Произнеся 4-й и 10-й Енохианские Кличы и воззвав к Ангельским Именам Скрижали Воды и Воздушного Угла, я был подхвачен мягкими волнами теплого, влажного воздуха, сквозь которые проглядывало ярко-голубое небо со стремительно бегущими по нему серовато-белыми облаками. Я поднимался до тех пор, пока не оказался посреди обширной песчаной равнины. Справа виднелась рощица, слева — широкая река, по берегам которой росли деревья и трава. От реки тянуло прохладой; влажный ветерок освежал растения после жаркого дня.

Я воззвал к Хапи, и постепенно перед моими глазами сформировался образ Божества, полностью вытеснив ландшафт. После испытания буквами образ увеличился до гигантских размеров. Голову Божества покрывал полосатый желто-голубой немес; тело было обернуто

белесыми пеленами и перехвачено широкими голубыми лентами; всю фигуру окружал ореол зеленовато-желтого света. Я совершил знаки L.V.X. и попросил Бога явить мне Сфинкса его силы. Постепенно сквозь желтый свет, сиявший за спиной Божества, проступил образ Сфинкса с человеческой головой. Лицо его было прекрасно и сияло ярким светом; за спиной виднелись крылья; голову покрывал желто-голубой немес. Вместо рук у этого Сфинкса были орлиные когти; задние ноги и хвост были как у лежащего льва.

Я задал вопрос о характере силы этого квадрата и увидел водяной пузырь, наполняющийся воздухом. Он все раздувался и раздувался, пока наконец не лопнул и не исчез. Накопившаяся в нем энергия, по-видимому, перешла в другие формы, под управление какого-то другого квадрата. Я пришел к выводу, что сила изучаемого квадрата оказывает лишь временное действие, не являясь самодостаточной и лишь закладывая основу для неких новых состояний. Спросив о влиянии этого квадрата на нашу планету, я вернулся в прежнюю сцену и вновь увидел, как влажный ветер с реки вдыхает новую жизнь в растения, истомленные дневной жарой. В ответ на вопрос о его влиянии на животное царство мне показали оленя, стоящего у озера. Над ним проходил некий поток силы, словно вдыхая в животное начатки разума и первые проблески сознания. Что касается влияния на человека, то мне удалось выяснить, что сила этого квадрата воздействует на мозг, порождая легкие волнообразные движения, которые предотвращают застой в мыслях, косность и рассеяние внимания.

Затем я попросил показать мне стихийных духов этого плана и увидел множество маленьких человекообразных существ. На лицах их была написана деятельная целеустремленность. Тела казались довольно плотными в сравнении с головами. За спиной у этих человечков были большие радужные крылья, как у стрекоз, как будто отражавшие окраску окружающих предметов.

Я совершил Знаки 5—6 перед Сфинксом и воззвал к Ангелу квадрата. Над головой Божества явилась ангельская фигура, увенчанная короной с голубыми крыльями, и облаченная в блестящие стальные латы. На груди сверкал золотом символ Орла, а из-под лат ниспадало складками длинное желтовато-зеленое одеяние, не скрывающее босые стопы.

Видение квадрата «I» Земного Малого угла Скрижали Воздуха

Полное имя — ISha. Бог Пирамиды — Анубис (Anoubi).

Воздух был холодный и влажный. Я стоял на вершине горы, окутанной облаками. Произнеся Ангельские Кличы и провибрировав имена, я узрел исполинский образ Анубиса, который спустя немного времени явил мне Сфинкса своей Силы. Тот, в свою очередь, позволил мне лицезреть могучего Ангела в облике девы, ответившей на мои Знаки; когда же она простерла руки в Знаке Теоретика, на ладони ее снизошли сияющие лучи. В ответ на просьбу о наставничестве и руководстве она передала мне один из этих лучей, который я воспринял в виде хрустальной нити, другим концом уходившей в Вечность. После этого Ангельская дева вознесла меня в сферу Эфиров, а затем — в космос, где я узрел бесчисленные звезды и миры.

Сквозь те солнца, что сияли ярче прочих, пролетали насквозь некие частицы и выходили с другой стороны в виде черной золы. Затем появилась могучая рука, собиравшая эту золу и лепившая из нее огромный безжизненный ком. После этого мы очутились на нашей Земле, посреди морозной пустоши, покрытой снегом и огромными ледяными глыбами. Видимо, здесь было очень холодно, но я этого не чувствовал. Я увидел белых медведей, тюленей и множество чаек. Кое-где лед стоял неподвижно, но местами приходил в движение, и тогда исполинские ледяные глыбы и пласты сталкивались друг с другом, издавая оглушительный грохот. Люди в этой местности были невысокими, худыми и бледными; одеждой им служили главным образом шкуры белых медведей.

Что касается воздействия на Человека, то сила этого квадрата делает его яростным и буйным в отсутствие преград, но побуждает сразу же опускать руки перед лицом препятствий и бросать начатое дело. Стихийные духи, строгие и сдержанные, подобны птицам с получеловеческими лицами. Духовные сущности квадрата имеют вид прекрасных прозрачных ангелов светло-коричневого цвета, с приятными серьезными лицами. Пока я рассматривал их, все они были

заняты делом. Одни держали серебро в левой руке и ртуть — в правой и смешивали их в золотом сосуде, откуда тотчас же исходило и разливалось по разным Мирам бледно-золотистое пламя. Другие, на чьих поясах была выткана надпись «Solve et Coagula», несли на чашах весов воду и принцип холода и смешивали их, получая в результате лед, которым была покрыта вся эта местность. Я поинтересовался, каковы аналогии и возможности развития этих процессов в человеческой природе, и увидел двух представителей соответствующих типов: дряхлого старика, занятого тяжелой работой, и беспечно скачущего ребенка. Затем эти образы постепенно растаяли, а между ними проступила блистающая фигура, облаченная в золото и несущая на челе изумрудный знак Весов. Тут я понял, что «путь истинного равновесия» обретается только через примирение двух этих сил — неподвижной и летучей. В ответ на вопрос о растительном царстве мне показали грибы: по-видимому, именно эти растения наиболее созвучны данному квадрату.

Видение квадрата «С» Водного Малого угла Скрижали Воздуха

Полное имя — СРао. Бог Пирамиды — Гарпократ.

Я произнес 3-й и 7-й Клич. Провибрировал *Oro Ibah Aozpi, Bataivah*, имя Ангела СРао и Египетского Бога Гарпократа (*Noorokrati*).

После этого я очутился в воздухе среди клубящихся туч. Силою тех же имен я двинулся дальше и увидел исполинского Ангела в белых одеждах. Я испытал его буквами Тав и Бет. Образ остался неизменным, и я убрал буквы. Вокруг Ангела плыли облака. Я приветствовал его знаками LVX и попросил явить мне Египетского Бога. Тот оказался столь же огромным; Ангел теперь парил у него над головой. Я испытал его так же, как и Ангела.

Еще раз провибрировав имя Гарпократа и совершив Знаки, я попросил показать мне Сфинкса. Ангел и Гарпократ ответили на мои Знаки, после чего появился Сфинкс с головой Орла. Нижняя часть его тела была человеческой; с одной стороны у него были орлиные крылья, с другой — человеческие руки. Я испытал его и приветствовал знаками. Сфинкс был колоссальных размеров.

Затем я еще раз провибрировал все имена и попросил открыть мне смысл этого квадрата. Мне было сказано, что ему соответствует астральная область гроз, дождевых облаков и ветра. Я увидел стихийных духов, облаченных в серые или жемчужные одежды и плывущих на белых перистых облаках¹⁰⁶. На темных грозовых тучах восседали существа в темно-серых, свинцового оттенка, одеждах, потрясающие перунами, как Зевс на некоторых изображениях; а между ними было множество других существ, с орлиными головами. Затем я различил среди них одного, увенчанного короной. Я попросил его показать, чем они занимаются. Тот взял меня за руку и понес прочь от Земли, пока та не скрылась из виду. Мы поднимались все выше и выше среди тех же грозовых туч, и вот наконец сквозь них проглянуло Солнце той области. Оно ярко сияло, но лик его то и дело затмевали проплывающие облака; впрочем, большая часть туч уже осталась внизу. Дух, принесший меня сюда, поведал, что предназначение этого квадрата — посылать на Астральный План силы, порождающие ветер, дождь, облака и бури на плане природном. То же самое происходит по всей Вселенной, но с различными последствиями. На нашей планете, исполненной зла, эти силы подчас оказывают катастрофическое воздействие, ибо сфера нашей Земли искажает их изначальное предназначение. Но на других планах, более высоких, влияние их всегда благотворно: силы этого квадрата очищают их от того, что исполнило свою задачу и отслужило свой срок, и посылают взамен свежие влияния. Область, соответствующая этому квадрату, казалась поистине безграничной. Мы уже преодолели огромное расстояние, но ей по-прежнему не было конца и края. Дух отнес меня обратно, я поблагодарил его, приветствовал на прощание Знаками и возвратился на предыдущий план. Здесь я поблагодарил и приветствовал Знаками Ангела, Гарпократа и Сфинкса, после чего вернулся домой. Прежде чем войти в свое природное тело, я успел смутно различить его очертания.

¹⁰⁶ В моем видении они предстали скорее серыми и не столь отчетливыми. — *Примеч. С.Л. Макгрегора Мазерса.*

СВИТОК XXXIV

ЭКЗОРЦИЗМ

Достопочтенный Брат Sub Spe (Дж.У. Броуди-Иннес)

Моя жена перенесла тяжелый приступ инфлюэнцы, за которым последовало тяжелое истощение. Со временем признаки истощения проявились и у меня. Сочтя, что оно не может объясняться одними только естественными причинами, я пришел к выводу, что это одержимость вампирствующим стихийным духом. Внутренний голос велел мне: «Изгони его». Я задумался, не стоит ли посоветоваться с кем-то из Адептов нашего Ордена, но, погрузившись в глубокую сосредоточенность, вновь услышал голос: «Ты должен сделать это сам, под моим руководством». После этого я осознал, что в комнате присутствует некая величественная сущность — фигура в черном плаще со сверкающими знаками отличия. Я не видел и не слышал ее физически, но, тем не менее, приветствовал гостя Знаками Врат и Степени 5—6. Тот сперва торжественно ответил подобающими знаками на мое приветствие, а затем словно слился со мной, занял мое тело, и, отчасти знаками, отчасти словами дал мне следующие наставления:

1. Приглуши свет (я исполнил указание).
2. Зажги благовоние (я бросил щепоть благовоний на горящие угли в камине).
3. Начертай призывающую пентаграмму Огня на востоке.
4. Начертай сигил Льва в центре пентаграммы.
5. Провибрируй Имя Силы Адонаи ха-Арец (ANDI ha ARETZ).
6. Положи уголь обратно в огонь.
7. Повернись лицом к востоку и соверши Каббалистический Крест.
8. Начертай призывающую пентаграмму Земли.

Я тщательно выполнил все указания, но за неимением магического орудия вынужден был чертить пентаграммы рукой. Начертав пентаграмму Земли, я повелел беспокоившей меня мерзкой твари явиться в зримом облике. Передо мной материализовалось какое-то расплывчатое пятно, словно клочок лондонского тумана. При этом я ощущал присутствие своего наставника: он стоял рядом со мной, справа, подняв руку в Знаке 1—10. Мысленно наставник велел мне потребовать от этой низменной сущности более отчетливого проявления, используя имена Йод-Хе-Вав-Хе, Адонаи, Агла и Эхейе (JHVH, ADNI, AGLA, ANIH). Когда я это сделал, туман сгустился и образовал более плотное ядро. Тогда наставник велел мне: «Используй Имя Господа Иисуса». Я повиновался, силой этого имени потребовав еще более полной материализации. Сперва смутно, «как бы сквозь стекло, гадательно», а затем, наконец, совершенно отчетливо я увидел это премерзкое создание — нечто среднее между раздутой жабой с огромным брюхом и злобной обезьяной. После этого мой наставник обратился ко мне вслух: «Теперь сокруши его всей своей силой, прибегнув к Имени Господа Иисуса». Я собрал все свои силы в светящийся шар электрического огня и направил его, точно молнию, на представший мне отвратительный образ. Тварь дернулась, испустила зловоние, поблекла и исчезла из виду — и в тот же самый миг исчез мой наставник. Меня же охватило сильное нервное напряжение и желание немедленной активности — я готов был заняться чем угодно, только бы не сидеть без дела. (Следовало вернуть в себя спроецированный луч. — *Примеч. У.У. Уэсткотта.* Кроме того, следовало закрыть вход, который вы сделали, чтобы впустить эту сущность. — *Примеч. Э.У. Берриджа.*) Несколько позже, поднимаясь по лестнице на второй этаж, я увидел парящие в воздухе огненные шары; возможно, это была галлюцинация. (Нет. — *Примеч. С.Л. Макгрегора Мазерса.*)

Вскоре после этого мы с женой полностью выздоровели. (Сперва проявились последствия в Руахе, а затем — в Нефеш. — *Примеч. У.У. Уэсткотта.*) Позднее я получил послание о том, что «нечистый дух изгнан, но необходимо очистить жилой дом от следов его пребывания». (Уничтожать стихийного духа не всегда дозволительно, и не следует брать на себя такую ответственность. Однако в действительности вы просто рассеяли некую коллективно созданную форму — не отдельного стихийного духа, а совокупность множества сущностей. В подобных

ситуациях прежде всего обращайтесь к Высшим Силам — Ангельским и Божественным. — *Примеч. С.Л. Макгрегора Мазерса.*)

СВИТОК №XXXV («Примечания к введению Z») приведен в томе VI настоящего издания (см. «Примечания к Общему введению к документам “Z”», и «Частное введение»).

СВИТОК №XXXVI («О созерцании духовным зрением», Достопочтенная Сестра V.N.R.) приведен в томе V настоящего издания .

ПРИЛОЖЕНИЕ III

ТАРО КРАТКОЕ РУКОВОДСТВО ПО ИСТОЛКОВАНИЮ КАРТ С.Л. Макгрегор Мазерс¹⁰⁷

Погрузиться сколько-нибудь глубоко в историю карт в рамках этого краткого руководства было бы совершенно невыносимо, поэтому я ограничусь общим обзором сведений о древнейшей их разновидности — картах Таро, или Тарокки, а затем постараюсь дать как можно более четкие и лаконичные инструкции по использованию их для предсказаний, к каковым они, ввиду большего их количества в колоде и большего разнообразия возможных сочетаний, приспособлены значительно лучше, нежели обычные игральные карты. В дополнение будут вкратце рассмотрены их оккультные и каббалистические значения.

Термином «Таро» или «Тарокки» обозначается колода из 78 карт, в которую входят четыре масти по 14 карт в каждой (в Таро входит дополнительная придворная карта, которой нет в обычных колодах, — Рыцарь, Кавалер, или Всадник) и 22 карты с символическими изображениями, исполняющие роль козырей. Последние пронумерованы числами от 1 до 21 до включительно; 22-я карта обозначена числом 0 (нуль). Изображения на этих картах в высшей степени своеобразны; среди них встречаются такие образы, как Смерть, Дьявол, Страшный Суд и т.д.

Мнение о том, что эти карты якобы были «изобретены» на забаву Карлу VI Французскому, ныне опровергнуто; однако в связи с этим следует заметить, что их «изобретателем» считался Жак Грингоннёр — астролог и каббалист¹⁰⁸. Однако бесспорно, что еще значительно ранее карты были известны в Индии и Китае. Эттейла¹⁰⁹ в одном из своих трактатов о Таро описывает мистическую композицию из этих карт, украшавшую храм Птаха в Мемфисе, после чего утверждает:

¹⁰⁷ Впервые опубликовано отдельной брошюрой в 1888 г. Настоящий перевод выполнен по изданию: S.L. MacGregor Mathers. *The Tarot: A Short Treatise on Reading Cards*. York Beach, Maine: Samuel Weiser Inc., 1993. — *Примеч. перев.*

¹⁰⁸ Жакмен Грингоннёр (Gringonneur) — французский художник XIV в., изготовивший три колоды карт для короля Карла VI (правил 1380—1422). Ходили слухи о его дружбе со знаменитым алхимиком Никола Фламелем. — *Примеч. перев.*

¹⁰⁹ Эттейла (Etteilla, наст. имя Жан-Батист Альетт [Alliette], 1738—1791) — французский эзотерик, автор первых в истории книг, посвященных гаданию на Таро и включавших стихийные и астрологические соответствия карт. Около 1788 г. создал первую колоду Таро, предназначенную специально для гадания. Развивал и пропагандировал гипотезу о древнеегипетских оккультных истоках Таро. — *Примеч. перев.*

«На столе или на алтаре, на уровне груди Египетского Мага (или Иерофанта), находились: по одну сторону — книга либо набор карт или золотых пластин (Таро), по другую — ваза и прочее».

Далее эту идею развивает П. Кристиан¹¹⁰ (ученик Элифаса Леви) в своей «Истории магии», о которой мне еще предстоит упомянуть позднее. Великие истолкователи Таро — Кур де Жеблен¹¹¹, Леви и Эттейла — неизменно приписывали этим картам каббалистические и древнеегипетские корни, и в ходе собственных исследований данного предмета, продолжавшихся несколько лет, я нашел тому веские подтверждения.

У. Хьюз Уиллшир¹¹² в своих заметках по общей истории игральных карт указывает:

«Самые старые из дошедших до нас карт принадлежат к типу Таро. Это четыре карты из музея Коррер (Венеция); семнадцать — из Парижской Национальной библиотеки (иногда их ошибочно называют картами Грингоннера, или картами Карла VI, 1392 г.); пять венецианских карт Таро XV в., по мнению некоторых специалистов созданных не ранее 1425 г.; и набор карт *Minchiate*¹¹³, во времена Чиконьяры¹¹⁴ принадлежавший Аврелии Висконти-Гонзага, графине Миланской».

У.Э. Чатто¹¹⁵ в своей «Истории игральных карт» сообщает, что карты были изобретены в Китае еще в 1120 году н.э., в правление императора Сюань-хэ¹¹⁶, для увеселения его многочисленных наложниц.

Ж.-А. Вэйян¹¹⁷ в книге «Ромале: подлинная история настоящих цыган» (Париж, 1857) утверждает, что китайцы использовали некий чертеж, разделенный на ячейки с группами элементов, кратными числу 7¹¹⁸:

«Он подобен Таро в том, что четыре масти последнего занимают первые из четырех его столбцов; четырнадцать из двадцати одного *amy*¹¹⁹ — пятый столбец, а оставшиеся семь *amy* —

¹¹⁰ Поль Кристиан (Christian, наст. имя Жан-Батист Питуа [Pitois]) — французский оккультист конца XIX в., ученик и последователь Элифаса Леви. Придерживался мнения, что карты Старших арканов восходят к изображениям на колоннах древнеегипетских галерей. Разрабатывал параллели между Таро и каббалистической астрологией. — *Примеч. перев.*

¹¹¹ Кур де Жеблен (Court de Gébelin, 1728—1784) — французский лингвист, протестантский священник, франкмасон, оккультист, автор 22-томной энциклопедии «Первобытный мир: исследование и сопоставление с миром современности», в 8-й том которой вошел первый известный истории очерк о Таро. В этой статье Кур де Жеблен впервые высказал предположение, что Таро в зашифрованном виде содержит в себе тайную мудрость древнеегипетских жрецов, а также соотнес Старшие арканы с буквами еврейского алфавита. — *Примеч. перев.*

¹¹² Уильям Хьюз Уиллшир (Willshire, 1816—1899) — английский историк искусства, составитель «Описательного каталога игральных и прочих карт из коллекции Британского музея» (в двух томах, 1879-1883), к которому прилагалась «Краткая общая история предмета с замечаниями по вопросу карточных гаданий и соображениями политико-исторического характера». — *Примеч. перев.*

¹¹³ *Minchiate* (от итал. «бессмыслица, ерунда, вздор») — название карточной игры, популярной во Флоренции XV в., и типа колод, использовавшихся для этой игры. *Minchiate* во многом подобны Таро, но содержат большее количество Старших арканов. — *Примеч. перев.*

¹¹⁴ Леопольдо Чиконьяра (Cicognara, 1767—1834) — итальянский историк искусства, владелец знаменитой библиотеки книг по искусству и архитектуре, насчитывавшей более 5 тыс. томов XVI—XIX вв. В 1831 г. описал полную колоду Таро XV в., ныне утраченную. — *Примеч. перев.*

¹¹⁵ Уильям Эндрю Чатто (Chatto), автор книги «Факты и домыслы о происхождении и истории игральных карт» (Лондон, 1848). — *Примеч. перев.*

¹¹⁶ Сюань-хэ — не личное имя, а девиз правления императора Хуэйцзуна (1119-1125). — *Примеч. перев.*

¹¹⁷ Жан-Александр Вэйян (Vaillant) — французский историк и писатель, исследователь истории и быта цыган, автор книг «Ромале: подлинная история настоящих цыган» (Париж, 1857), «Цыганская Библия» (1860), «Магический ключ к воображению и действию» (1863). Популяризировал гипотезу о том, что Таро попало в Европу из Египта через посредство цыган. — *Примеч. перев.*

¹¹⁸ Эту идею Вэйян частично заимствовал из «Первобытного мира» Кура де Жеблена (Court de Gébelin, *Monde Primitif*, vol. 8, p. 387). — *Примеч. автора.*

шестой. Этот шестой столбец из семи *ату* — столбец шести дней недели сотворения мира. Согласно китайцам, этот чертеж относится к первым эпохам их империи, к тому времени, когда ИАО осушил воды потопа¹²⁰; следовательно, можно сделать вывод, что это оригинал или копия Таро и что последнее, в любом случае, возникло еще до Моисея, на заре нашего времени, в эпоху установления Зодиака, и, следовательно, возраст его должен насчитывать не менее 6600 лет».

Несмотря на явную дерзость последнего предположения, по здравому размышлению становится очевидно: поскольку Таро состоит из десяти чисел десятичной системы, сосуществующих и взаимодействующих с четверицей, и из иероглифического алфавита, включающего двадцать два мистических символа, то его следует отнести к гораздо более раннему историческому периоду, нежели тот, которым обычно датируют появление карт в Европе; и происхождение современных игральных карт от Таро ныне можно считать общепринятым и общепризнанным фактом.

Кур де Жеблен в энциклопедии «Первобытный мир» (Париж, 1781) писал:

«Если бы вдруг обнаружилось, что до наших дней дошел некий труд древних египтян, что одна из написанных ими книг избежала пламени пожаров, истребивших их великолепные библиотеки, и в этой книге содержится в чистой форме их учение о предметах наилубопытнейших, то, без сомнения, всякий пожелал бы ознакомиться с сочинением, столь выдающимся и ценным. Если бы мы добавили, что книга эта распространена почти по всей Европе и вот уже несколько веков доступна всем и каждому, разве не вызвало бы это всеобщее удивление? Но еще более удивительным оказалось бы то, что никто и не подозревал о ее египетском происхождении, что владельцы ее в сущности вовсе не обладали ею и ни один человек даже не попытался расшифровать хотя бы одну-единственную ее страницу, а мудрость, сокрытую в ней, принимали за собрание причудливых картинок, не значащих ровным счетом ничего. Не сочли бы услышавшие это, что над ними попросту насмеяются, играя на их легковерии?»

И тем не менее, это истинная правда. Одна книга из великолепных библиотек Египта действительно уцелела и сохранилась до наших дней; более того, она настолько общеизвестна, что ни один ученый не дал себе труд озаботиться ее историей и ни один человек до меня не догадался о ее славном происхождении. Книга эта состоит из семидесяти семи страниц, или иллюстраций, а точнее, из семидесяти восьми, разделенных на пять классов, в каждом из которых представлены предметы весьма разнообразные и столь же увлекательные и поучительные. Одним словом, эта книга — не что иное как КОЛОДА КАРТ ТАРО».

Давайте же исследуем это слово — ТАРО (TARO) — и попытаемся установить его истинное происхождение и значение. Кур де Жеблен утверждает, что среди названий, связанных с этими картами, сохранилось три слова восточного происхождения: собственно TARO, MAT¹²¹ и PAGAD¹²². Слово TARO он полагает чисто египетским — от TAR — «путь» и RO, ROS или ROB — «царский», то есть Царский Путь Жизни. MAT — восточное слово со значениями «побежденный», «убитый» или «сумасшедший»; PAGAD же, добавляет он, также имеет

¹¹⁹ Ату (фр. *atout*, мн. ч. *atouts*) — одно из наименований Старших арканов, принятое во французской литературе XIX в. и использовавшееся также некоторыми англоязычными авторами. Происходит от французского выражения *bon á tout*, что буквально переводится как «годится на все», а в карточных играх означает джокера. В оккультной трактовке это слово возводилось к древнеегипетскому *atu* — «дом» или «ключ». — *Примеч. перев.*

¹²⁰ Контаминация имен: Вэйян путает гностического верховного бога ИАО с героем китайской мифологии, носившим имя Юй и прославившимся как усмиритель потопа. — *Примеч. перев.*

¹²¹ *Le Mat* — французское название карты Шут (от итал. *matto* — «сумасшедший, безумец»). — *Примеч. перев.*

¹²² Использовавшееся в некоторых странах Европы название карты Маг; происхождение его неясно, но некоторые исследователи связывают его с итал. *Bagatella* — «пустяк, безделица» (на том основании, что Маг — первый и, следовательно, «самый младший» из Старших арканов). Ср. итальянские названия этого аркана: *Bagatino*, *Bagatto*, *Bagattel*, *Bagat*, *Bagotti*, *Bigatto*. — *Примеч. перев.*

восточное происхождение, от PAG — «глава, хозяин» и GAD — «удача, счастье». Вэйян заявляет: «Великое божество Аштарот, *As-taroth*, есть то же, что индо-татарское *Tan-tara*, *Tarot*, Зодиак». Лично я возвожу этимологию этого слова (которой я не нашел ни у одного автора) к древнеегипетскому иероглифу *taru* — «требовать ответа», «спрашивать совета»; следовательно, Таро есть то, к чему обращаются за советом или ответом на вопрос. Это версия представляется мне правильной; что же касается второго «t»¹²³, то это египетское иероглифическое окончание, добавляющееся для обозначения женского рода. Перестановка букв слова TARO дает следующие интересные результаты: TORA (др.-евр.) — Закон; TROA (др.-евр.) — врата; ROTA (лат.) — колесо; ORAT (лат.) — «говорит», «утверждает» или «молит»; TAOR (др.-егип.) — Таур, богиня тьмы¹²⁴; ATOR (др.-егип.) — Атор, египетская Венера¹²⁵. Один мой знакомый, г-н Ламли, сообщил мне, что существует авестийское слово *tarisk*, означающее «спрашивать ответа».

Известны итальянские, испанские и немецкие колоды Таро, а со времен Эттейлы — еще и французские, но последние менее пригодны для оккультных занятий, поскольку Эттейла попытался внести «поправки» в символику. Для гадания и оккультной практики лучше всего подходит итальянское Таро, на которое я и буду опираться в дальнейших рассуждениях. К сожалению, старинные «одноглавые» карты вышли из моды и все персонажи на картах теперь изображаются с двумя головами, из-за чего в некоторых случаях теряется важная символика. Поэтому при необходимости я буду описывать недостающую часть изображения, заключая эти описания в скобки.

Как уже было сказано, колода Таро состоит из семидесяти восьми карт, а именно: четырех мастей по четырнадцать карт в каждой и двадцати двух символических козырей, пронумерованных по порядку. Четыре масти таковы:

<i>Итальянское название</i>	<i>Французское название</i>	<i>Английское название</i>	<i>Соответствие в игральных картах</i>
Bastoni [Дубины, Палицы, Жезлы]	Batons [Посохи, Жезлы]	Wands [Жезлы], Clubs [Палицы, Дубинки] или Sceptres [Скипетры]	Бубны ¹²⁶
Coppe [Кубки, Чаши]	Coupes [Кубки, Чаши]	Cups [Чаши], Chalice [Кубки, Чаши] или Goblets [Кубки]	Червы
Spade [Мечи]	Epees [Шпаги]	Swords [Мечи]	Пики
Denari [Монеты]	Deniers [Деньги, Монеты]	Money [Монеты], Circles [Диски] или Pentacles [Пантакли]	Трефы

В каждую масть входят Туз, Двойка, Тройка, Четверка, Пятерка, Шестерка, Семерка, Восьмерка, Девятка и Десятка, а также Fanti, или Valet, — Паж, Cavallo — Рыцарь, или Всадник; Dama, или Reine, — Королева, и Re — Король.

Корона у всех Королей возложена поверх коронационной шляпы, а Королевы увенчаны только короной. В профиль изображаются только Королева Пантаклей и Паж Скипетров. В масти Скипетров Король держит в руке жезл, подобный тем, что изображены на числовых картах этой масти, тогда как остальные три придворных особы вооружены дубинками, подобными

¹²³ В большинстве европейских языков слово «Таро» пишется как «Tarot». — *Примеч. перев.*

¹²⁴ Таур — искаженное имя Таурт, древнеегипетской богини материнства и детства, изображавшейся в облике самки бегемота с головой крокодила. — *Примеч. перев.*

¹²⁵ Атор — искаженное имя Хатор, древнеегипетской богини изобилия, радости и плодородия. — *Примеч. перев.*

¹²⁶ См. примечание к тому III настоящего издания («Вторая лекция», раздел «Некоторые соответствия карт Таро»). — *Примеч. перев.*

изображенной на карте Туза. В масти Кубков крышкой накрыт только кубок в руках Королевы, чем подчеркиваются женские свойства этой масти; тогда как скипетр в руке Короля предыдущей масти указывает на мужской характер последней.

Внимательно изучив числовые карты, мы непременно обратим внимание на сходство между композициями Скипетров и Мечей: единственное отличие состоит в том, что первые изображаются прямыми, а вторые — изогнутыми. Кроме того, нам бросится в глаза, что все Двойки имеют некоторые особенности, отличающие их от остальных карт своей масти. Двойка Скипетров образует крест с двумя розами и двумя лилиями в противоположных углах — это Крест между Розой Саронской и Лилией Долин¹²⁷. На карте Двойки Кубков изображен мозаичный пол или клетчатая ткань, на которой стоят кубки; между кубками вздымается подобие Кадуцея, обвитого вместо змей двумя ветвями, каждая из которых оканчивается львиной головой. Это изображение напоминает гностического Змея Хнуфиса¹²⁸ и некоторые известные формы стихийных духов; *практикующие* оккультисты поймут, что я имею в виду. Двойка Мечей образует подобие *Vesica piscis*¹²⁹ вокруг мистической розы, окрашенной в основные цвета. Два Пантакля связаны друг с другом бесконечной лентой, образующей восьмерку, вследствие чего каждый из них представляется отражением другого — подобно тому, как Вселенная есть отражение Божественного Замысла.

Четверо Тузов также стоят особняком в колоде: каждый из них служит своего рода ключом к своей масти. Туз Скипетров напоминает палицу Геркулеса; вокруг располагаются восемь отдельных листьев, по форме подобным древнееврейской букве Йод (I), а сама палица увенчана символом Троицы, представленным тремя обрубленными ветвями: это символ Всемогущей Силы внутри куба Вселенной; последний же представлен восемью листьями, ибо восемь — первое кубическое число¹³⁰. Туз Кубков имеет египетское происхождение, что более наглядно видно в испанском Таро. Впрочем, от египетских змей-близнецов, изначально украшавших кубок, сохранилось лишь подобие перевернутой буквы М. Туз Кубков символизирует Воды Творения, о которых идет речь в первой главе Книги Бытия. Это символ воспринимающей и преобразующей Силы. Туз Мечей представлен в виде меча, увенчанного короной, которую с одной стороны украшает оливковая, а с другой — пальмовая ветвь, символы милосердия и суровости; вокруг меча располагаются шесть древнееврейских букв Йод, напоминающие о шести днях Творения по Библии. Это символ того Правосудия, что поддерживает порядок во Вселенной, — равновесия между Милосердием и Суровостью. Туз Пантаклей олицетворяет Вечный Синтез, всю совокупность зримой Вселенной, материальное воплощение уравновешенной силы.

Двадцать два Старших аркана суть иероглифические символы оккультных значений, соответствующих двадцати двум буквам древнееврейского алфавита. Они пронумерованы числами от 0 до 21 включительно. (См. таблицу 1.)

Таблица 1. Символы Таро

Номер	Итальянское название	Французское название	Английское название	Буква древнееврейского алфавита ¹³¹
-------	----------------------	----------------------	---------------------	--

¹²⁷ Аллюзия на Песнь Песней 2:1: «Я нарцисс Саронский, лилия долин!» В оригинале подразумевается сирийская разновидность гибискуса, которая в английском переводе Библии передана словами «Rose of Sharon» — «роза Саронская». — *Примеч. перев.*

¹²⁸ Хнуфис (Chnuphis), или Кнеф (Кнерн), — искаженное др.-егип. Кем-Атеф, змеиная ипостась солнечного бога Амона. Мазерс вслед за Е.П. Блаватской отождествляет его с львиноголовым змеем Офисом, которому поклонялись приверженцы гностической секты офитов. — *Примеч. перев.*

¹²⁹ Vesica piscis (лат. букв. «рыбий пузырь»), или мандорла (от итал. mandorla — «миндаль») — священное сияние, изображаемое в виде овала, заостренного с узких сторон. — *Примеч. перев.*

¹³⁰ Т.е. первое отличное от единицы число, являющееся кубом другого числа в натуральном ряду, а именно — двойки. — *Примеч. перев.*

¹³¹ В системе Золотой Зари приняты иные соответствия между Старшими арканами Таро и буквами древнееврейского алфавита: Шуту соответствует Алеф, Магу — Бет и т.д., вплоть до соответствия Суд — Шин; единственное

1.	Il Bagatto (PAGAD) ¹³²	Le Bateleur [Фокусник]	The Juggler [Фокусник] или Magician [Маг]	Алеф А
2.	La Papessa [Папесса]	La Papesse [Папесса]	The High Priestess [Верховная Жрица] или Female Pope [Папесса]	Бет В
3.	L'Imperatrice [Императрица]	L'Imperatrice [Императрица]	The Empress [Императрица]	Гимел G
4.	L'Imperatore [Император]	L'Empereur [Император]	The Emperor [Император]	Далет D
5.	Il Papa [Папа]	Le Pape [Папа]	The Hierophant [Иерофант] или Pope [Папа]	Хе Н
6.	I Amanti [Любовники]	L'Amoureux [Влюбленные]	The Lovers [Влюбленные]	Вав V
7.	Il Carro [Повозка]	Le Chariot [Повозка]	The Chariot [Колесница]	Зайин Z
8.	La Giustizia [Правосудие]	La Justice [Справедливость]	Justice [Правосудие или Справедливость]	Хет СН
9.	L'Eremita [Отшельник]	L'Ermite [Отшельник]	The Hermit [Отшельник]	Тет Т
10.	Rota Di Fortuna [Колесо Фортуны]	La Roue de Fortune [Колесо Фортуны]	The Wheel of Fortune [Колесо Фортуны]	Йод I
11.	La Forza [Сила]	La Force [Сила]	Strength [Сила] или Fortitude [Стойкость]	Каф К
12.	Il Penduto [Повешенный]	Le Pendu [Повешенный]	The Hanged Man [Повешенный]	Ламед L
13.	Il Morte [Смерть]	La Mort [Смерть]	Death [Смерть]	Мем М
14.	La Temperanza [Умеренность]	La Temperance [Умеренность]	Temperance [Умеренность]	Нун N
15.	Il Diavolo [Дьявол]	Le Diable [Дьявол]	The Devil [Дьявол]	Самех S
16.	La Torre [Башня]	Le Maison-Dieu [Богадельня]	The Lightning- struck Tower [Башня, пораженная Молнией]	Айин О
17.	Le Stelle [Звезда]	L'Etoile [Звезда]	The Star [Звезда]	Пе P
18.	La Lune [Луна]	La Lune [Луна]	The Moon	Цадди Tz

совпадение между двумя этими системами — Мир — Тав. См. таблицу «Названия и соответствия старших арканов Таро» в томе IX настоящего издания. — *Примеч. перев.*

¹³² См. примеч. 15. — *Примеч. перев.*

			[Луна]	
19.	Il Sole [Солнце]	Le Soleil [Солнце]	The Sun [Солнце]	Коф Q
20.	L'Angelo [Ангел]	Le Jugement [Суд]	The Last Judgment [Страшный Суд]	Реш R
0.	Il Matto (MAT) [Безумец]	Le Fou [Дурак]	The Fool [Шут или Дурак]	Шин SH
21.	Il Mondo [Вселенная]	Le Monde [Мир]	The Universe [Вселенная или Мир]	Тав Th

Далее я подробно опишу символику каждого из этих иероглифических символов.

СТАРШИЕ АРКАНЫ

1. Фокусник, или Маг

Фокусник стоит у стола, на котором располагаются орудия его искусства. В одной руке, поднятой вверх, он держит жезл (в некоторых колодах — чашу), а другой рукой указывает вниз. На голове у него такая же шляпа, как у Королей; широкие поля ее образуют подобие нимба. Туловище и руки Фокусника повторяют форму древнееврейской буквы Алеф, которой и соответствует эта карта. Фокусник символизирует *Волю*.

2. Верховная Жрица, или Папесса

Женщина, увенчанная высокой митрой или тиарой (лицо ее скрыто под покрывалом). На груди — эпитрахиль или солнечный крест, в руке — раскрытая Книга Знания. Верховная Жрица символизирует *Науку, Мудрость и Знание*.

3. Императрица

На престоле восседает крылатая женщина в короне. В одной руке у нее скипетр с навершием в виде шара, увенчанного крестом; другая рука покоится на щите, в поле которого изображен орел с крестом на груди. Императрица — символ *Действия*, рождающегося от союза Знания и Воли.

4. Император

Мужчина, увенчанный короной, опирается на трон. Одна его нога заложена за другую, образуя крест. Рядом с ним, под левой рукой, — щит с изображением орла. В правой руке — скипетр, подобный тому, который держит Императрица. Туловище и руки Императора образуют треугольник, обращенный вершиной вверх, а все тело в целом — символ креста, увенчанного треугольником. Император символизирует *Осуществление, Реализацию*.

5. Иерофант, или Папа

Мужчина в папской тиаре восседает между столпами Гермеса и Соломона. Правая рука его поднята в жесте благословения, а левая — опирается на посох, увенчанный тройным крестом. (Перед ним стоят на коленях двое служителей.) Иерофант — символ *Милосердия и Доброты*.

6. Влюбленные

Обычно изображение на этой карте интерпретируют как Человека, выбирающего между Пороком и Добродетелью; при этом крылатый гений у него над головой целится из лука в Порок. Однако я склонен полагать, что здесь изображен каббалистический Микропрозоп между Биной и Малкут (см. мою книгу «Разоблаченная каббала»), а фигура в верхней части карты олицетворяет

влияние, исходящее от Кетер. Обычно эту карту считают символом *Испытания* или *Искушения*, но я склоняюсь к мысли, что она обозначает *Мудрый Выбор*.

7. Колесница

Это чрезвычайно сложный и важный символ, восстановленный благодаря трудам Элифаса Леви. Завоеватель в короне и со скипетром едет на кубической колеснице, увенчанной четырьмя столпами и балдахином и запряженной двумя лошадьми, одна из которых смотрит прямо вперед, а вторая повернула голову к седоку. (На «одноглавых» картах с полным изображением видны также два колеса колесницы.) Эта карта символизирует *Торжество* и *Победу Справедливости* и *Правосудия*.

8. Правосудие, или Справедливость

Женщина, увенчанная короной, восседает на престоле (между двумя столпами). В правой руке она держит меч, обращенный острием вверх, а в левой — весы. Она символизирует *Равновесие* и *Справедливость*.

9. Отшельник.

Бородатый старик в плаще с капюшоном, покрывающим голову, держит в правой руке фонарь тайного знания, а в левой — магический посох, наполовину скрытый плащом. Отшельник — символ *Благоразумия*.

10. Колесо Фортуны

На этой карте изображено вращающееся (между двумя столпами) колесо с семью спицами (на «двуглавых» картах оно составлено из двух половин, образующих в совокупности восемь спиц, что следует считать ошибкой). Восходящая часть обода возносит вверх некое животное, а с другой стороны опускается вниз обезьяна; оба зверя привязаны к колесу. Над колесом возвышается ангел (или, в некоторых колодах, сфинкс) с мечом в одной руке и короной — в другой. Это весьма сложный символ, подвергшийся множеству искажений, но восстановленный Элифасом Леви. Он символизирует *Фортуну*, как благосклонную, так и губительную.

11. Сила, или Стойкость

Женщина в короне поверх коронационной шляпы, спокойно и с легкостью закрывающая пасть свирепого льва. Это символ *Силы*.

12. Повешенный

Этот необычный символ почти не поддается пониманию в том виде, в каком он предстает на «двуглавых» картах. В действительности же на этой карте изображен человек, повешенный вниз головой, за одну ногу, к перекладине виселицы. Его руки связаны за спиной таким образом, что вместе с туловищем и головой они формируют треугольник, обращенный вершиной вниз, а ноги скрещены над этим треугольником. (К подмышкам повешенного привязаны два мешка или груза.) Это символ *Жертвы*.

13. Смерть.

Скелет, вооруженный косой (которой он косит головы, вырастающие из-под земли, как трава). Он символизирует *Преображение* или *Перемену*.

14. Умеренность.

Ангельская дева, несущая на челе знак Солнца, переливает жидкость из одного сосуда в другой. Она символизирует *Сочетание* или *Союз*.

15. Дьявол

Рогатый и крылатый демон с орлиными когтями (стоящий на алтаре, к которому привязаны два меньших демона в ошейниках). В левой руке он держит скипетр, увенчанный пламенем. Это символ *Судьбы* или *Рока*, как благого, так и губительного.

16. Башня, пораженная Молнией

Башня, верхняя часть которой имеет форму короны, рушится под ударом молнии. (С вершины ее падают вниз головой два человека; поза одного из них подобна древнееврейской букве Айн). Вниз летят искры и обломки. Эта карта символизирует *Разрушение*, *Распад*.

17. Звезда

Обнаженная женщина льет воду на землю из двух сосудов. В небесах над ней сияет яркая Звезда Магов (окруженная семью малыми звездами); оживленные ее волшебной силой, вокруг разрастаются деревья и травы (на одно из деревьев опускается бабочка — символ Души). Это — звезда *Надежды*.

18. Луна

Луна сияет в небесах, источая капли росы; на луну воют волк и пес; от подножия двух башен уходит за горизонт тропа (усеянная каплями крови). (Из воды на переднем плане выползает на сушу рак — символ астрологического знака Рака, обители Луны.) Эта карта символизирует *Сумерки*, *Обман* и *Заблуждение*.

19. Солнце

Солнце озаряет яркими лучами двух детей, напоминающих символ знака Близнецов. (Позади них — невысокая стена.) Это символ *Земного Счастья*.

20. Страшный Суд

Ангел в небесах дует в трубу, к которой прикреплено знамя со знаком креста. Мертвые встают из могил. Это символ *Обновления* и *Итога*.

0. Дурак, или Шут

Человек в дурацком колпаке и одежде шута, несущий за плечом узелок на палке. Перед ним порхает, маня его за собой, бабочка — символ радости (в некоторых колодах на Шута бросается сзади тигр или собака). Это символ *Безрассудства* или *Искушения*.

21. Вселенная, или Мир

В кольце цветочной гирлянды помещена нагая женщина, прикрытая лишь легкой лентой и держащая в каждой руке по жезлу. Это символ Природы и Божественного присутствия в Природе. В четырех углах карты располагаются четверо животных-херувимов Апокалипсиса: вверху — Орел и Человек, внизу — Лев и Телец. Эта карта символизирует *Завершение*, *Награду* и *Плод*.

ИСТОЛКОВАНИЕ СТАРШИХ АРКАНОВ

Последовательность двадцати двух Старших арканов составляет единый связный текст, который можно прочесть и истолковать следующим образом: *Воля* человека (1), просвещенная *Наукой* (2) и проявленная в *Действии* (3) обретет свою *Реализацию* (4) в деяниях *Милосердия* и *Доброты* (5). *Мудрый Выбор* (6) принесет ему *Победу* (7) посредством *Равновесия* (8) и *Благоразумия* (9) над превратностями *Фортуны* (10). *Стойкость* (11), освященная *Самопожертвованием* (12), восторжествует над самой *Смертью* (13); тем самым благоразумный *Союз* (14) позволит ему бросить вызов *Судьбе* (15). За каждым *Несчастьем* (16) он будет

различать Звезду *Надежды* (17), сияющую сквозь сумерки *Иллюзии* (18); и *Счастье* (19) станет *Итогом* (20) его пути. С другой стороны, *Безрассудство* (0) принесет дурные *Плоды* (21).

Чтобы подготовить колоду для гадания, напишите в верхней части каждой карты ее номер и значение в прямом положении, а в нижней — значение в перевернутом положении. Чтобы облегчить эту задачу, я привожу далее список кратких значений всех карт колоды. Полагаю, что для практических целей этого будет вполне достаточно.

ЗНАЧЕНИЯ КАРТ

Стр. 23

1. Фокусник

Воля; сила воли; ловкость.

В перевернутом положении: воля, направленная во зло; слабость воли; хитрость; мошенничество.

2. Верховная Жрица

Наука; мудрость; знание; образование.

В перевернутом положении: самомнение; невежество; неумелость; поверхностное знание.

Стр. 24

3. Императрица

Действие; план; предприятие; продвижение к цели; инициатива.

В перевернутом положении: бездействие; рассеяние силы; недостаток сосредоточенности; нерешительность.

4. Император

Осуществление; результат; достижение.

В перевернутом положении: задержка; остановка; недоразвитость; незрелость.

Стр. 25

5. Иерофант, или Папа

Милосердие; благосклонность; доброта; великодушие.

В перевернутом положении: чрезмерная доброта; слабость; неуместная щедрость.

6. Влюбленные

Мудрый выбор; испытание; преодоленное искушение.

В перевернутом положении: неразумные намерения; неспособность пройти испытание.

Стр. 26

7. Колесница

Триумф, победа, преодоление препятствий.

В перевернутом положении: низвержение; поражение в последний момент.

8. Фемиды, или Правосудие

Равновесие; справедливость; правосудие.

В перевернутом положении: узость взглядов; неуравновешенность; неправый суд; чрезмерная суровость; неравенство; предубежденность.

Стр. 27

9. *Отшельник*

Благоразумие; осторожность; осмотрительность.

В перевернутом положении: излишние предосторожности; робость; страх.

10. *Колесо Фортуны*

Удача; успех; неожиданное везение.

В перевернутом положении: неудача; провал; неожиданное невезение.

Стр. 28

11. *Сила, или Стойкость*

Сила; могущество; власть; стойкость; мужество.

В перевернутом положении: злоупотребление силой; чрезмерная властность; недостаток мужества.

12. *Повешенный*

Самопожертвование; жертва; преданность; обязательства.

В перевернутом положении: эгоизм; свобода от обязательств; частичная жертва.

Стр. 29

13. *Смерть*

Смерть; перемена; трансформация; изменение к худшему.

В перевернутом положении: спасение от смерти в последний момент; частичная перемена; изменение к лучшему.

14. *Умеренность*

Сочетание, приспособление, объединение, союз.

В перевернутом положении: неудачные сочетания; расставание; столкновение интересов и т.д.

Стр. 30

15. *Дьявол*

Судьба, ведущая ко благу.

В перевернутом положении: злой рок.

16. *Башня, пораженная молнией*

Разрушение; раскол; низвержение; утрата; банкротство.

В перевернутом положении: то же самое, но в меньшей степени.

Стр. 31

17. *Звезда*

Надежда; ожидание лучшего; обнадеживающие обещания.

В перевернутом положении: несбывшиеся надежды; разочарование; надежды, осуществившиеся лишь отчасти.

18. *Луна*

Сумерки; обман; заблуждения; иллюзии.

В перевернутом положении: колебания; незначительный обман; несущественные ошибки.

Стр. 32

19. *Солнце*

Счастье; довольство; радость.

В перевернутом положении: то же самое, но в меньшей степени.

20. *Страшный Суд*

Обновление; итог; разрешение вопроса.

В перевернутом положении: отсрочка разрешения вопроса; задержка; возвращение к той же проблеме в будущем.

Стр. 33

0. *Дурак, или Шут*

Безрассудство; искушение; нерешительность.

В перевернутом положении: колебания; неустойчивость; возникающие из-за этого неприятности.

21. *Вселенная, или Мир*

Завершение, вознаграждение.

В перевернутом положении: дурные плоды; или возмещение убытков.

Стр. 34

22. *Король Скипетров*

Мужчина, живущий в деревне; сельский джентльмен; знание; образование.

В перевернутом положении: от природы добрый, но суровый мужчина; совет; совещание; осмотрительность.

23. *Королева Скипетров*

Женщина, живущая в деревне; хозяйка поместья; корыстолюбие; жадность; ростовщичество.

В перевернутом положении: добрая и добродетельная, но строгая и бережливая женщина; препятствия; сопротивление; противодействие.

Стр. 35

23. *Рыцарь Скипетров*

Отъезд; расставание; разлука.

В перевернутом положении: разрыв; разлад; ссора.

24. *Паж Скипетров*

Добрый незнакомец; хорошие известия; наслаждение; удовольствие.

В перевернутом положении: дурные вести; недовольство; огорчение; беспокойство.

Стр. 36

26. *Десятка Скипетров*

Доверие; надежность; честь; верность.

В перевернутом положении: вероломство; отговорки; двуличие; преграда.

27. Девятка Скипетров

Порядок; дисциплина; удачное расположение.

В перевернутом положении: препятствия; преграды; отсрочки; недовольство.

Стр. 37

28. Восьмерка Скипетров

Понимание; наблюдение; указание.

В перевернутом положении: ссоры; междоусобицы; разлад.

29. Семерка Скипетров

Успех; прибыль; преимущество; выгода; победа.

В перевернутом положении: нерешительность; сомнения; колебания; смущение; тревога.

Стр. 38

30. Шестерка Скипетров

Попытка; надежда; желание; ожидание; предвкушение.

В перевернутом положении: неверность; измена; вероломство.

31. Пятерка Скипетров

Золото; роскошь; прибыль; наследство; богатство; достаток; деньги.

В перевернутом положении: судебные разбирательства; суд; закон; законник; трибунал.

Стр. 39

32. Четверка Скипетров

Общество; союз; объединение; согласие; гармония.

В перевернутом положении: процветание; успех; счастье; преимущество.

33. Тройка Скипетров

Предприятие; начинание; коммерция; торговля; переговоры.

В перевернутом положении: надежда; желание; попытка.

Стр. 40

34. Двойка Скипетров

Богатство; достаток; роскошь; великолепие; пышность.

В перевернутом положении: неожиданность; удивление; событие; необычное происшествие.

35. Туз Скипетров

Рождение; начало; происхождение; источник.

В перевернутом положении: преследование; гонения; насилие; притеснение; жестокость; тирания.

Стр. 41

36. Король Кубков

Светловолосый мужчина; доброта; благожелательность; щедрость; великодушие.

В перевернутом положении: мужчина, занимающий высокое положение, но ненадежный в делах; недоверие; сомнение; подозрение.

37. *Королева Кубков*

Светловолосая женщина; успех; счастье; преимущество; удовольствие.

В перевернутом положении: женщина, занимающая высокое положение, но вмешивающаяся не в свои дела и не заслуживающая доверия; успех, но с некоторыми сопутствующими неприятностями.

Стр. 42

38. *Рыцарь Кубков*

Прибытие; приближение; наступление.

В перевернутом положении: двуличие; злоупотребление доверием; мошенничество; хитрость.

39. *Паж Кубков*

Светловолосый молодой человек; доверие; честность; рассудительность; прямота.

В перевернутом положении: льстец; обман; неискренность.

Стр. 43

40. *Десятка Кубков*

Город, в котором вы живете; честь; уважение; почтение; добродетель; слава; репутация.

В перевернутом положении: сражение; борьба; сопротивление; разногласия; спор.

41. *Девятка Кубков*

Победа; преимущество; успех; торжество; преодоление трудностей.

В перевернутом положении: ошибки; недостатки; заблуждения; изъяны.

Стр. 44

42. *Восьмерка Кубков*

Светловолосая девушка; дружба; привязанность; нежность.

В перевернутом положении: веселье; праздник; радость; удовольствие.

43. *Семерка Кубков*

Идея; чувство; размышление; проект.

В перевернутом положении: план; замысел; решение.

Стр. 45

44. *Шестерка Кубков*

Прошлое, оставшееся позади; увядание; исчезновение.

В перевернутом положении: будущее; то, что вскоре наступит.

45. *Пятерка Кубков*

Союз; соединение; бракосочетание; наследование.

В перевернутом положении: прибытие; возвращение; новости; неожиданность; неосуществимые замыслы.

Стр. 46

46. *Четверка Кубков*

Тоска, недовольство, неудовлетворенность.

В перевернутом положении: знакомство; догадки; знаки; предчувствия.

47. *Тройка Кубков*

Успех; триумф; победа; благоприятный исход дела.

В перевернутом положении: ускорение событий; быстрота; проворство; бдительность.

Стр. 47

48. *Двойка Кубков*

Любовь; привязанность; дружба; искренность; приязнь.

В перевернутом положении: неосуществленные желания; препятствия; сопротивление; затруднения.

49. *Туз Кубков*

Праздник; банкет, пирушка; хорошее расположение духа.

В перевернутом положении: перемена; новшество; метаморфоза; непостоянство.

Стр. 48

50. *Король Мечей*

Законник; исполнитель закона; власть; руководство; превосходство; авторитет.

В перевернутом положении: безнравственный мужчина; огорчение; беспокойство; горе; страх; волнение.

51. *Королева Мечей*

Вдовство; утрата; нужда; недостаток; разлука.

В перевернутом положении: дурная женщина, злонравная и ограниченная; богатство и разлад; изобилие, идущее рука об руку с беспокойством, радость — с горем.

Стр. 49

52. *Рыцарь Мечей*

Солдат; военный; искусность; компетентность; ловкость; сноровка.

В перевернутом положении: самодовольный глупец; бесхитрость; простота.

53. *Паж Мечей*

Лазутчик; соглядатай; надсмотрщик.

В перевернутом положении: нечто неподвижное; бдительность; поддержка.

Стр. 50

54. *Десятка Мечей*

Слезы; печаль; горе; скорбь.

В перевернутом положении: мимолетный успех; шаткое преимущество.

55. *Девятка Мечей*

Духовное лицо; священник; совесть; честность; добросовестность; прямота.

В перевернутом положении: разумное недоверие; подозрение; страх; сомнения; сомнительный характер.

Стр. 51

56. Восьмерка Мечей

Болезнь; клевета; критика; обвинения.

В перевернутом положении: вероломство в прошлом; несчастный случай; примечательное событие.

57. Семерка Мечей

Надежда; доверие; желание; попытка.

В перевернутом положении: мудрый совет; мудрость; благоразумие; осмотрительность.

Стр. 52

58. Шестерка Мечей

Посланник; вестник; путешествие; поездка.

В перевернутом положении: заявление; предложение любви; откровение; неожиданность.

59. Пятерка Мечей

Траур; грусть; печаль.

В перевернутом положении: утраты; беспокойство (то же и в прямом положении).

Стр. 53

60. Четверка Мечей

Одиночество; затворничество; отречение; одинокий человек; отшельник.

В перевернутом положении: бережливость; предосторожности; регулирование расходов.

61. Тройка Мечей

Монахиня; разлука; переезд; разрыв; ссора.

В перевернутом положении: ошибка; путаница; беспорядок; плохое правление.

Стр. 54

62. Двойка Мечей

Дружба; доблесть; стойкость; отвага.

В перевернутом положении: ложные друзья; предательство; ложь.

63. Туз Мечей

Триумф; плодородие; плодovitость; процветание.

В перевернутом положении: смущение; неразумная и безнадежная любовь; препятствие; преграда.

Стр. 55

64. Король Пантаклей

Темноволосый мужчина; победа; храбрость; отвага; успех.

В перевернутом положении: порочный старик; опасный мужчина; страх; риск; опасность.

65. Королева Пантаклей

Темноволосая женщина; щедрая женщина; великодушие, щедрость.

В перевернутом положении: безусловное зло; подозрительная женщина; женщина, справедливо вызывающая подозрения; сомнения; недоверие.

Стр. 56

66. *Рыцарь Пантаклей*

Полезный мужчина, достойный доверия; мудрость; бережливость; порядок; регулирование.

В перевернутом положении: храбрый мужчина, но без определенных занятий; праздный, безработный, небрежный.

67. *Паж Пантаклей*

Темноволосый юноша; бережливость; порядок; управление; организация.

В перевернутом положении: мотовство; расточительность; пустая трата средств; беспутство.

Стр. 57

68. *Десятка Пантаклей*

Дом, жилище, семья.

В перевернутом положении: азартные игры; беспутство; ограбление; утрата.

69. *Девятка Пантаклей*

Осторожность; осмотрительность; благоразумие; проницательность.

В перевернутом положении: обман; нечестность; неискренность; лживость.

Стр. 58

70. *Восьмерка Пантаклей*

Темноволосая девушка; красота; откровенность; целомудрие; невинность; скромность.

В перевернутом положении: льстивость; ростовщичество; лицемерие; изворотливость.

71. *Семерка Пантаклей*

Деньги; средства; сокровища; выгода; прибыль.

В перевернутом положении: беспокойство; волнение; тревога; меланхолия.

Стр. 59

72. *Шестерка Пантаклей*

Подарки; подношения; вознаграждение.

В перевернутом положении: честолюбие; желание; страсть; цель; стремление к цели.

73. *Пятерка Пантаклей*

Любовник или любовница; любовь; приветливость; приязнь; чистая и целомудренная любовь.

В перевернутом положении: постыдная любовь; неблагоприятие; распущенность; распутство.

Стр. 60

74. *Четверка Пантаклей*

Наслаждение; веселье; развлечение; удовлетворение.

В перевернутом положении: препятствия; затруднения

75. *Тройка Пантаклей*

Благородство; возвышение; достоинство; сан; власть.

В перевернутом положении: дети; сыновья; дочери; молодые люди; начало.

Стр. 61

76. *Двойка Пантаклей*

Смушение; беспокойство; затруднения.

В перевернутом положении: письмо; послание; известие.

77. *Туз Пантаклей*

Полное довольство; счастье; процветание; торжество.

В перевернутом положении: кошель с золотом; деньги; прибыль; помощь; выгода; богатство.

ОСОБЫЕ УКАЗАНИЯ

Следующие дополнительные замечания могут оказаться полезны для начинающего картоманта. Основным источником их послужили работы Эттейлы.

24. *Рыцарь Скипетров.* — Эту карту не следует толковать отдельно от других: она обозначает уход того, на что указывает следующая за ней карта. *В перевернутом положении.* — Также обратите внимание на следующую карту: если та обозначает женщину, то общее толкование — ссора с женщиной; если деньги — то потеря денег и т.д.

25. *Паж Скипетров в перевернутом положении.* — Обратите внимание на то, между какими картами он выпал. Они покажут, откуда придет известие и какой оно будет иметь характер.

34. *Двойка Скипетров в перевернутом положении.* — Если выпадут перевернутые карты 49 и 34, вас ожидает удивительная перемена. Если при них выпадет прямая карта 47 — счастье; если же 54 — несчастье.

38. *Рыцарь Кубков.* — Указывает на прибытие того, что обозначено следующей за ним картой. Например, 38 и 54 — приближение печали или горя; 38 и 39 — визит светловолосого юноши, и т.д.

43. *Семерка Кубков.* — Поясняет следующую за ней карту. Например, 43, 30 и 33 — задумка о начале некоего предприятия. Толкование изменяется в зависимости от следующих карт.

44. *Шестерка Кубков.* — Указывает на то, что происходило в прошлом или уже свершилось; *в перевернутом положении* — на то, что случится в будущем.

46. *Четверка Кубков.* — Следующие карты могут показать предмет, на который направлено недовольство или тревога; предыдущие — причину возникновения этих чувств.

51. *Королева Мечей.* — Эту карту не обязательно толковать по отдельности. Она может указывать, что человек, обозначенный соседними картами, только что потерял или вскоре потеряет жену или мужа. В некоторых случаях она может означать лишь то, что один из супругов умрет раньше другого, но вовсе не обязательно это должно произойти в ближайшее время.

53. *Паж Мечей в перевернутом положении.* — Если выпали карты 72 и перевернутая 53 — неожиданный подарок. Перевернутая 53 и прямая 54 — неожиданное горе, и т.п.

55. *Девятка Мечей в перевернутом положении.* — Следующая карта покажет, кому или чему не следует доверять и т.д.

56. *Восьмерка Мечей в перевернутом положении.* — Указывает на предательство или обман в прошлом; поясняется соседними картами.

57. *Семерка Мечей в перевернутом положении.* — Следующие за ней карты покажут, стоит ли следовать поданному совету. Предыдущие карты покажут, от кого и почему исходит совет.

60. *Четверка Мечей в перевернутом положении.* — Соседние карты покажут, о чем следует позаботиться, — о здоровье или о деньгах.

61. *Тройка Мечей в перевернутом положении.* — Может просто означать, что нечто утрачено или временно потеряно.

62. *Двойка Мечей в перевернутом положении.* — Если другие карты подтверждают такое толкование, может просто означать, что друзья *не принесут особой пользы* вопрошающему в рассматриваемом деле.

65. *Королева Пантаклей в перевернутом положении* (при условии, что она не обозначает какое-либо **конкретное лицо**). — Если выпали перевернутые карты 65 и 31, это значит, что судебного процесса не будет. Если же выпали перевернутые 31 и 65, то даже выигрыш дела не принесет вопрошающему особой выгоды.

67. *Паж Пантаклей в перевернутом положении.* — Чтобы выяснить, в чем выражается распушенность данного лица, обратитесь к следующим картам. Если выпали перевернутые карты 67 и 57, это может просто означать, что человек слишком любит давать советы и слишком часто вмешивается в чужие дела.

71. *Семерка Пантаклей в перевернутом положении.* — Следующая карта укажет причину тревоги и т.д.

73. *Пятерка Пантаклей.* — Означает всего лишь, что существует некий человек, к которому вопрошающий питает любовь.

ИСТОЛКОВАНИЕ ПРИДВОРНЫХ КАРТ

Придворные карты, в особенности Короли и Королевы, могут обозначать конкретные лица; в этом случае их дополнительные значения не рассматриваются. Мечи обозначают людей с очень темными волосами; Пантакли — с волосами темными, но не слишком; Кубки — с довольно светлыми; Жезлы, или Скипетры, — с очень светлыми волосами. Множество карт масти Жезлов в одном раскладе может указывать на праздник и пиршество, Кубков — на любовные дела, Мечей — на ссоры и неприятности, Монет, или Пантаклей, — на денежные дела.

Если выбранный способ гадания требует, чтобы в раскладе был представлен вопрошающий, то мужчине следует выбрать для этого одного из Королей, соответствующего его внешности. Если за советом к картам обращается дама, пусть возьмет одну из Королев: если волосы у нее достаточно светлые — Королеву Кубков; если очень светлые — Королеву Скипетров и т.д. Если вопрошающий — юноша или мальчик, пусть возьмет одного из Рыцарей, а если девочка — одного из Пажей. Эттейла брал в качестве таких сигнификаторов Старшие арканы: для мужчины — Папу, а для женщины — Верховную Жрицу; однако мне представляется, что это не так уж

удобно. Главный недостаток системы Эттейлы заключается в том, что своими попытками «реконструировать» Старшие арканы он фактически уничтожил их подлинное значение, в результате чего они стали непригодны для высших оккультных целей.

РАСКЛАДЫ

Далее я опишу несколько способов раскладывания карт в целях гадания. Читатель может пользоваться ими всеми или выбрать какой-либо один по своему усмотрению.

Какой бы расклад вы ни избрали, вопрошающий в любом случае должен тщательно перетасовать карты, соблюдая два правила: во-первых, часть карт следует перевернуть, а во-вторых, необходимо *основательно* перемешать всю колоду, чтобы последовательность карт существенно изменилась. Затем колоду следует снять. Тасуя и снимая колоду, вопрошающий должен *сосредоточенно думать* о том предмете, относительно которого он желает получить информацию; если этого не делать, карты редко дают правильный ответ. Процесс перетасовки и снятия следует повторить трижды. При этом вопрошающий должен держать колоду рубашкой к себе.

Первый способ

Перетасовав и сняв, как положено, полную колоду из семидесяти восьми карт, выложите на стол верхнюю карту, которую мы в дальнейшем будем называть В, а рядом с ней — вторую сверху карту, которую мы будем называть А. (Эти две карты станут основаниями двух стопок — А и В, на которые вам предстоит распределить всю колоду.) Затем положите третью и четвертую карты на В, пятую — на А; шестую и седьмую — на В, восьмую — на А; девятую и десятую — на В, одиннадцатую — на А. Продолжайте выкладывать карты таким же образом (две — на В, одну — на А и так далее), пока не разложите на эти две стопки всю колоду. В результате в стопке А окажется двадцать шесть карт, а в стопке В — пятьдесят две.

Возьмите стопку В, состоящую из пятидесяти двух карт. Выложите на стол, на свободное место, верхнюю карту — D, а рядом с ней — вторую сверху карту, С. (Эти две карты станут основаниями двух новых стопок — С и D.) Затем положите третью и четвертую карты на D, пятую — на С; шестую и седьмую — на D, восьмую — на С и так далее, до исчерпания всех пятидесяти двух карт из стопки В. Теперь у вас есть три стопки: А — 26 карт, С — 17 карт и D — 35 карт.

Возьмите стопку D, состоящую из тридцати пяти карт. Выложите верхнюю карту — F — на свободное место, а рядом с ней положите вторую сверху карту — E. (Эти две карты станут основаниями еще двух стопок — F и E.) Положите третью и четвертую карты на F, пятую — на E и так далее, как в предыдущих операциях, пока не исчерпаются все тридцать пять карт из стопки D.

Теперь у вас есть в общей сложности четыре стопки: А — 26 карт, С — 17 карт, E — 11 карт, F — 24 карты. Отложите стопку F — она вам больше не понадобится: считается, что карты, попавшие в нее, не имеют отношения к заданному вопросу. У вас останется три стопки: А, С и E.

Возьмите стопку А и выложите все 26 карт лицом вверх в ряд *справа налево*. Затем, чтобы получить связный ответ, возьмите 1-ю и 26-ю карты и истолкуйте их в сочетании; затем — 2-ю и 25-ю и так далее, пока не дойдете до последней пары — 13-й и 14-й карт. Отложите карты из стопки А, возьмите стопку С и истолкуйте ее таким же образом. В заключение проделайте ту же процедуру с картами из стопки E.

Это очень древний способ гадания на Таро, и вы сможете сами убедиться в его надежности.

Второй способ

Извлеките из колоды Короля или Королеву, выбранную в качестве сигнификатора вопрошающего. Затем перетасуйте и снимите колоду так, как описано выше. Положите сигнификатор на стол лицом вверх, оставив достаточно свободного места слева от него. Далее, аккуратно перебирая колоду, извлеките из нее сначала первую карту сверху, затем — седьмую,

считая от нее, и так далее, изымая каждую седьмую карту и по мере необходимости возвращаясь к началу, пока у вас не наберется 21 карта. Распределите эту 21 карту на три ряда по семь карт в каждом, *справа налево*, выкладывая их слева от сигнификатора следующим образом:

- 7, 6, 5, 4, 3, 2, 1, сигнификатор
- 14, 13, 12, 11, 10, 9, 8, сигнификатор
- 21, 20, 19, 18, 17, 16, 15, сигнификатор

Истолкуйте каждый ряд, начиная от сигнификатора и продвигаясь *справа налево*. Затем истолкуйте карты попарно: 1-ю с 21-й, 2-ю с 20-й и так далее, как в предыдущем способе.

Третий способ

Этот способ расклада значительно сложнее предыдущего. Извлеките из колоды сигнификатор, перетасуйте и снимите колоду, как описано выше. Затем разложите карты лицом вверх по следующей схеме:

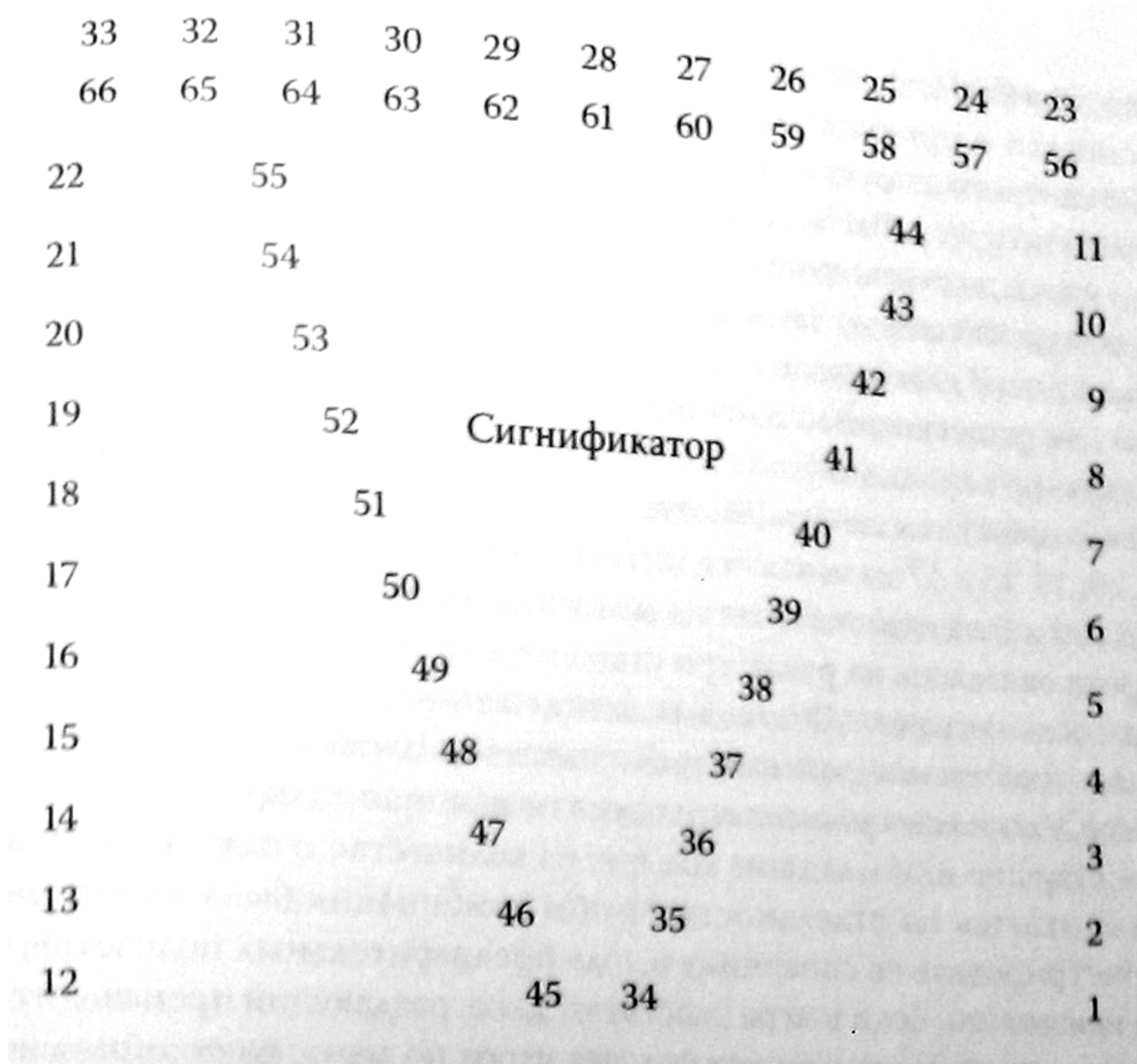

Карты образуют треугольник, заключенный в арку. Сигнификатор вопрошающего будет находиться в центре этого треугольника, лицом вверх. Верхнюю карту следует поместить на

позицию 1, вторую — на позицию 2, двенадцатую — на позицию 12 и так далее, вплоть до позиции 66. Оставшиеся 11 карт отложите — в этом раскладе они не участвуют.

Карты от 1 по 11 и от 34 по 44 включительно покажут прошлое; от 23 по 33 и от 56 по 66 включительно — настоящее; от 12 по 22 и от 45 по 55 — будущее.

Истолковав их, рассмотрите сочетания сигнификатора с парами карт по следующему принципу: для прошлого — С.-34-1; С.-33-2; С.-34-3 и так далее, вплоть до С.-44-11; для настоящего — С.-56-23, С.-57-24 и так далее; для будущего — С.-45-12, С.-46-13 и так далее, вплоть до С.-55-22.

Затем измените сочетания: для прошлого — С.-44-1, С.-43-2 и так далее, вплоть до С.-34-11; для настоящего — С.-66-23, С.-65-24 и так далее, вплоть до С.-56-33; для будущего — С.-55-12, С.-54-13 и так далее, вплоть до С.-45-22.

И, наконец, рассмотрите сочетания карт расклада в целом: 66-1, 65-2, 64-3 и так далее, вплоть до 34-33. Истолковав каждую очередную пару, складывайте карты в общую стопку. Когда закончите, выложите все 66 карт одним большим кругом, взяв сигнификатор за точку отсчета, так, чтобы по одну сторону от него первой картой легла 33-я, а последней, по другую, — 66-я. После этого составьте из них пары для истолкования по следующему принципу: С.-66, 33-1, 34-2 и так далее, вплоть до последней карты, которая окажется без пары. Извлеките наугад две новые карты из числа тех одиннадцати, что не участвовали в раскладе, и положите их лицом вверх по обе стороны от последней карты расклада, оставшейся в одиночестве. Эти три карты будут обозначать неожиданность. Истолкуйте их справа налево.

Этот способ поначалу вызывает затруднения, но со временем вы к нему приноритесь.

ИГРА В ТАРО

Карты Таро можно использовать не только для гадания, но и для игры, как простые игральные карты. В этом разделе я опишу общие правила и способ игры в Таро. Играть в Таро можно вдвоем или втроем. Полная колода тасуется и снимается обычным способом. Раздающий сдает колоду на три руки, по пять карт за раз, а оставшиеся три карты кладет справа от себя. После раздачи у каждого игрока оказывается на руках по 25 карт, и 3 карты остаются в прикупе. Раздающий выбирает три наименее ценные карты из тех, что имеются у него на руках, и обменивает их на прикуп. Право раздачи переходит между игроками по кругу. Тот же способ раздачи используется и в случае, если игроков всего двое, но карты, выпавшие на третью руку, при этом в игре не участвуют.

Игра ведется до 100 очков. Записи можно вести на столе для криббиджа, на бумаге или на обычной доске для безика.

Перед началом розыгрыша игроки подсчитывают количество очков у себя на руках, соблюдая следующие правила:

22 козыря не одинаковы по стоимости.

Карты 21, 20, 19, 18 и 17 называются пятью старшими козырями.

Карты 1, 2, 3, 4 и 5 называются пятью младшими козырями.

Если у игрока оказалось на руках три старших или три младших козыря, ему засчитывается 5 очков; если четыре — 10 очков; если все пять — 15 очков. Если у игрока оказалось на руках десять *любых* козырей, ему засчитывается 10 очков; тринадцать *любых* козырей — 15 очков. Даже если в число этих десяти или тринадцати козырей входят засчитанные ранее старшие или младшие козыри, на количество очков это не влияет: каждая комбинация считается по отдельности. Чтобы комбинация была засчитана, игрок должен продемонстрировать ее сопернику в ходе предварительных подсчетов; это правило соблюдается неизменно. Если в игре участвуют двое, раздающий производит подсчет вторым; если трое — первым производит подсчет игрок по левую руку от раздающего.

Семи картам присвоено условное название «козыри Таро». Это Вселенная (21); Мат, или Дурак (0); Пагад, Фокусник, или Маг (1); Король Скипетров; Король Кубков; Король Мечей и Король Пантаклей.

Если у кого-либо из игроков имеются на рука два козыря Таро, он может потребовать у своего соперника третий; если тот не может выполнить требование, то спрашивающий записывает себе 5 очков; но если козырь Таро у спрошенного имеется, он обязан отдать его спросившему, который в этом случае не записывает себе очки, но отдает спрошенному взамен какую-либо карту малого достоинства. За каждые три козыря Таро, имеющиеся на руках, игрок записывает себе 15 очков.

Далее рассматриваются последовательности козырей или карт одной масти. За четыре карты, идущие подряд, записывается 5 очков, за семь карт — 10 очков, за десять карт — 15 очков. Все эти комбинации игрок обязан демонстрировать соперникам.

Карта 0, Дурак, — самая младшая при розыгрыше: она не бьет ни одну карту, однако ею можно пойти в ответ на карту любой масти. К примеру, если соперник пошел Королем, а у вас из этой масти осталась только Королева, но вдобавок имеется на руках Дурак, вы можете выложить его и спасти таким образом Королеву. В каждой масти старшей картой считается Король, за ним идут Королева, Рыцарь, Паж, Десятка, Девятка и так далее, до Туза — самой младшей карты, которая бьет только Дурака. Козыри располагаются в порядке от 21-го — старшего до 1-го — младшего. Ходить полагается в масть, если есть такая возможность; если нет — можно выложить козырь. Каждая взятка откладывается отдельной стопкой — для последующего подсчета. Разумеется, задача каждого игрока — стараться спасти самые ценные свои карты и отнимать самые ценные карты противника. Право хода принадлежит игроку, забравшему взятку. Когда будут разыграны все карты, начинается подсчет взяток по следующим правилам.

За каждую взятку, в которой имеется козырь Таро, записывают 5 очков (карта 0 при этом записывается ее изначальному владельцу, а карта 1, Пагад, — игроку, которому она досталась со взяткой). За каждую взятку с Королем игроку записывается 5 очков, с Королевой — 4 очка, с Рыцарем — 3 очка, с Пажом — 2 очка; за остальные взятки — по 1 очку.

В конце круга каждый игрок подсчитывает сумму своих очков. Если в игре участвуют два игрока, из большей суммы вычитается меньшая, и победителю круга записывается только *разница*. Та же операция повторяется при следующих розыгрышах. Победителем партии становится игрок, первым набравший 100 очков (или более, но только после последней раздачи).

Для удобства я свел все комбинации, учитывающиеся при подсчете очков, в одну таблицу (см. таблицу 2).

Если игра ведется втроем, то при подсчете после розыгрыша очки записывает себе только игрок, набравший наибольшую сумму. Ему засчитывается только разница между его суммой и суммой игрока, занявшего в розыгрыше второе место. Остальные двое очков себе не записывают.

Таблица 2
Стоимость комбинаций

<i>Комбинации на руках после раздачи</i>
3 старших козыря на руках = 5 очков
4 старших козыря на руках = 10 очков
5 старших козырей на руках = 15 очков
3 младших козыря на руках = 5 очков
4 младших козыря на руках = 10 очков
5 младших козырей на руках = 15 очков
10 любых козырей на руках = 10 очков
13 любых козырей на руках = 15 очков
Любые 2 козыря Таро, оставшиеся без ответа соперника = 5 очков
Любые 3 козыря Таро, изначально имеющиеся на руках = 15 очков
Любые 4 карты одной масти или 4 козыря, идущие подряд = 5 очков
Такая же последовательность из 7 карт = 10 очков
Такая же последовательность из 10 карт = 15 очков
<i>Подсчет очков после розыгрыша</i>

Взятка с Королем = 5 очков
Взятка с козырем Таро = 5 очков
Взятка с Королевой = 4 очка
Взятка с Рыцарем = 3 очка
Взятка с Пажом = 2 очка
Любая другая взятка = 1 очко

ОККУЛЬТНАЯ И КАББАЛИСТИЧЕСКАЯ СИМВОЛИКА

В заключение своего краткого руководства я хотел бы сказать несколько слов об оккультном и каббалистическом значении этой удивительной колоды — карт Таро. Давно замечено, что даже обычная игральная колода из 52 карт обладает особыми нумерологическими соответствиями, а именно:

52 карты в колоде соответствуют 52 неделям года.

13 карт в каждой масти соответствуют 13 лунным месяцам года и 13 неделям сезона.

4 масти в колоде соответствуют 4 временам года, или сезонам.

12 придворных карт в колоде соответствуют 12 месяцам года и 12 знакам зодиака.

Далее, если сложить количество очков, изображаемых на картах, мы получим:

Сумма очков на всех числовых картах четырех мастей = 220

Сумма очков на двенадцати придворных картах = 12

Сумма достоинств двенадцати придворных карт, каждая из которых соответствует 10 очкам,
= 120

Количество карт в каждой масти = 13

В совокупности мы получим число дней в году: $220 + 12 + 120 + 13 = 365$

Однако в картах Таро, за кажущейся произвольностью и причудливостью их изображений, скрывается гораздо более сложная и глубокая символическая система. В основе ее лежит произведение числа десять и мистического числа четыре в сочетании с древним иероглифическим алфавитом из двадцати двух букв.

Элифас Леви в своей «Истории магии» пишет: «В основе абсолютной иероглифической науки лежал алфавит, буквами которого были боги, а сами буквы, в свою очередь, были идеями, идеи — числами, числа же — совершенными символами. Этот иероглифический алфавит Моисей претворил в великую тайну каббалы, вынеся его из Египта и возвратив [евреям], ибо, согласно “Сефер Йецира”, он происходит от Авраама; и этот алфавит, утверждаем мы, есть не что иное, как знаменитая Книга Картин, сохранившаяся, по предположению Кура де Жеблена, до наших дней в виде особой карточной колоды, которую он именует “Таро”. [...] Десять чисел и двадцать две буквы суть то, что в каббале именуется тридцатью двумя путями мудрости, а философское их описание составляет содержание древнего и почтенного труда, известного под названием “Сефер Йецира” и сохранившегося в собрании Пистория¹³³ и других источниках. Этот Алфавит Картин был прообразом нашего Таро, хотя последнее приобрело иные формы. Таро в том виде, в каком мы его знаем сейчас, имеет еврейское происхождение, а типы изображаемых в нем фигур не встречаются ранее эпохи правления Карла VI».

Упомянутый в этой цитате трактат «Сефер Йецира» недавно перевел мой друг, доктор Уинн Уэсткотт, сведущий и образованный исследователь каббалы, так что теперь эту книгу можно

¹³³ Иоганн Писторий-младший (Pistorius, 1546—1608) — немецкий богослов, врач и каббалист. В 1587 г. опубликовал собрание «Artis cabalisticae» — свод основных каббалистических текстов эпохи Возрождения, сочетающих в себе элементы иудейского и христианского мистицизма. — *Примеч. перев.*

прочитать на английском¹³⁴. В ней, по моему мнению, содержится каббалистический ключ к Таро и очевидное — по непосредственной аналогии — подтверждение древних религиозных истоков его причудливой символики. «Сефер Йецира» состоит из пяти частей, разделенных на тридцати три пункта. Тридцать два основных пункта, именуемые «Путями», излагают сведения оккультного характера (тридцать третий представляет собой краткое повторение изложенного). В сущности, эту книгу можно назвать трактатом о десяти и двадцати двух. Сообщается, что числа от 1 до 10 включительно символизируют Дух, Воздух, Воду, Огонь, Высоту, Глубину, Восток, Запад, Север и Юг. Двадцать две буквы подразделяются на три Материнские Буквы — А, М, SH, соответствующие Воздуху, Воде и Огню; семь двойных букв — В, G, D, К, Р, R, TH, соответствующих семи планетам и т.д.; и двенадцать простых букв — Н, V, Z, CH, T, I, L, N, S, O, TZ, Q, соответствующих двенадцати знакам зодиака и т.д.

Поль Кристиан, ученик Леви, в своем недавно опубликованном труде по магии¹³⁵, утверждает, что разъяснение двадцати двух священных символов Таро составляло часть посвячительных церемоний в египетских мистериях, описанных в «Крата Репоа»¹³⁶.

Элифас Леви восстановил три из двадцати двух Старших арканов Таро следующим образом:

7. *Колесница*. — Кубическая колесница, увенчанная четырьмя столпами с лазурным, усыпанным звездами, балдахинном. На колеснице, между четырьмя столпами, стоит Завоеватель. На голове его — венец, украшенный тремя сияющими золотыми пентаграммами. На панцире его изображено три прямых угла; на плечах его — Урим и Туммим, символически обозначенные двумя лунными серпами — растущим и убывающим. В руке — скипетр, увенчанный шаром, квадратом и треугольником. Осанка Завоевателя горделива и безмятежна. Колесница запряжена двойным сфинксом или, точнее, двумя сфинксами, соединенными вместе; один из них повернул голову к другому, но оба смотрят в одну сторону. Сфинкс, повернувший голову, — черный и грозный; второй — белый и спокойный. На квадратной пластине, образующей переднюю сторону Колесницы, изображен индийский лингам, увенчанный египетским крылатым шаром.

10. *Колесо Фортуны*. — Колесо с семью спицами — космогоническое колесо Иезекииля, — с одной стороны которого понимается вверх существо с головой пса (Анубис, египетский Меркурий), а с другой — опускается вниз некий демон (злое божество египтян, Тифон); у первого в руке кадуцей, у второго — трезубец; оба привязаны к колесу. Над ними, на верхней точке колеса, восседает сфинкс, сжимающий в львиный когтях обнаженный меч.

11. *Дьявол*. — На кубе, возвышающемся над Вселенной, восседает сатиropодобное существо с головой козла. На лбу его изображена пентаграмма, обращенная вершиной вверх, — символ Света. Одной рукой Дьявол указывает вверх, на символ растущей Луны, второй — вниз, на символ Луны убывающей; тем самым символически передается идея вечного равновесия между Милосердием и Правосудием; большой, указательный и средний пальцы обеих рук вытянуты в жесте благословения. Одна рука — женская, другая — мужская. Между рогами сияет факел разума — Магический Свет Вселенского Равновесия. Кадуцей на месте половых органов символизирует вечность жизни; брюхо покрыто чешуей — обозначением воды; круг над головой

¹³⁴ Перевод У.У. Уэсткотта был впервые опубликован в 1887 г. (Sepher Yetzirah. *The Book of Formation and the Thirty-Two Paths of Wisdom*, translated from the Hebrew. Bath, 1887) и неоднократно переиздавался позднее. Рус. пер. см. в издании: Книги Еноха. Сефер Йецира — Книга Созидания. Пер. И.Р. Тантлевского. СПб.: Мосты культуры / Гешарим, 2002. — *Примеч. перев.*

¹³⁵ Имеется в виду труд Кристиана «История магии, сверхъестественного мира и превратностей судьбы, постигающих времена и народы» (Christian P. *Histoire de la magie, du monde surnaturel et de la fatalité à travers les temps et les peuples*. Furne, 1870). В английском переводе неоднократно переиздавалась под названием «История и практика магии» (*The History and Practice of Magic*). — *Примеч. перев.*

¹³⁶ «Крата Репоа» («Krata Repoa») — название книги, опубликованной в 1782 г. в Берлине с подзаголовком «Посвящение в древние мистерии египетских жрецов». В книге описывается система псевдоегипетских ритуалов масонского образца, разработанная К.Ф. Кёппеном (Körpen, 1734 — ок. 1797), одним из основателей масонского ордена Африканских Зодчих, и Й.В.Б. фон Гимменом (von Hummen, 1725—1786). — *Примеч. перев.*

— знак воздуха; Крылья — эмблема Летучего начала; уродливые козлиные копыта прочно стоят на земле.

Ограниченный объем этой книги не позволяет мне углубиться далее в ее предмет, который, впрочем, не удалось бы исчерпать и во множестве томов. Мне остается лишь надеяться, что это краткое руководство поможет моим читателям составить хотя бы самое общее представление о сокровенном значении карт Таро и о том, как использовать их для гадания.

ПРИЛОЖЕНИЕ IV

ИЗБРАННЫЕ ПЕРСОНАЛИИ

Составитель А. Блейз

Беннет, Чарльз Генри Алан (Bennet, Charles Henry Allan, 1872, Лондон — 1923) — английский оккультист, химик по образованию, член Герметического ордена Золотой Зари.

В раннем возрасте лишился отца; окончил колледж Холлесли, специализировался в аналитической химии; в молодости работал в химической лаборатории. Жил в бедности и страдал от тяжелой астмы. Согласно свидетельствам современников, проводил опасные опыты с ядовитыми веществами, изучая пограничные состояния сознания.

Уже в почти зрелом возрасте Беннета усыновил С.Л. Мазерс, по рекомендации которого тот вступил в орден Золотой Зари, приняв девиз «Yehi Aour» (*др.-евр.* «Да будет свет»). В ордене Беннет познакомился с Алистером Кроули и стал его близким другом и одним из первых наставников в практической магии.

Наряду с оккультными теориями и магической практикой Беннет серьезно интересовался буддизмом. В 1900 г. он отправился в длительное путешествие по Азии, посетив сначала Цейлон, где прошел обучение хатха-йоге, а позднее, в 1902 г., — Бирму, где принес обеты бхикку (монаха буддийской школы тхеравада) и принял имя Ананда Метгея (санскр. «блаженство доброты»). В 1903 г. Беннет основал Всемирное буддийское общество, а после 1908 г., вернувшись в Англию, начал издавать журнал «Буддийское обозрение». Он опубликовал статью «Тренировка ума» в журнале Алистера Кроули «Эквинокс» и написал две книги: «Религия Бирмы» (1911) и «Мудрость ариев» (1923).

Берридж, Эдвард Уильям (Berridge, Edward William, ок. 1843 — 1923) — английский врач-гомеопат и оккультист.

Изучал гомеопатию в США, где познакомился с Томасом Лэйком Харрисом (Harris, 1823—1906; мистик, медиум, религиозный реформатор) и Эндрю Джексонном Дэвисом (Davis, 1826—1910; медиум, один из основателей спиритического движения). Вернувшись в Англию, под влиянием их идей основал адвентистскую организацию «Братство новой жизни», ставившую своей задачей «преобразование промышленного мира».

В Лондоне вел частную практику как врач-аллопат и гомеопат и написал справочник по гомеопатическим средствам. Исследовал оккультное применение психосексуальных практик; проводил алхимические эксперименты.

В мае 1889 г. вступил в Герметический орден Золотой Зари, приняв девиз «Resurgam» (лат. «Я вновь восстану»). Активно участвовал в орденской работе, но пытался привнести в систему Золотой Зари чуждые ей идеи, чем настроил против себя некоторых собратьев. В 1896 г. Анни Хорниман потребовала исключить его из рядов ордена, но за Берриджа вступился С.Л. Мазерс.

После раскола 1900 г. Берридж, в свою очередь принял сторону Мазерса и по его указанию основал храм Исиды в Лондоне. К этому храму примкнули все лондонские сторонники Мазерса. Он просуществовал вплоть до 1913 г., после чего, по всей вероятности, слился с группой Дж.У. Броуди-Иннеса «Альфа и Омега».

Блаватская, Елена Петровна (урожденная фон Ган, 31.07. [12.08.] 1831, Екатеринослав [ныне Днепропетровск], Украина [в составе Российской империи] — 8.05.1891, Лондон, Англия) — мистик и религиозный философ российского происхождения, большую часть жизни провела в США, Англии и британской Индии. Создательница мистико-философского учения, которому она дала название «теософия» и в основу которого легли представления об исконном единстве всех религий и элементы традиционных индийских и тибетских верований, адаптированные к западному восприятию. В 1875 г. основала Теософское общество, приобретшее огромную популярность в США, Англии, Франции, Индии, а впоследствии и в других странах.

Основные произведения: «Из пещер и дебрей Индостана» (1883), «Разоблаченная Изида» (1877), «Тайная доктрина» (1888), «Голос безмолвия» (1899), «Ключ к теософии» (1889), «Теософский словарь» (1-е изд. 1892).

Блэквуд, Эджернон (Blackwood, Algernon, 14.03.1869, Шутерз-хилл, Кент, Англия — 10.12.1951) — английский писатель, автор оккультных рассказов и повестей. Сменил множество профессий, часто путешествовал. Интересовался паранормальными явлениями, индуизмом, йогой и теософией. С 1900 г. состоял в Герметическом ордена Золотой Зари под девизом «Umbra Fugat Veritas» (лат. «Истина бежит от теней»).

Основные произведения: сборники рассказов «Опустевший дом и другие рассказы о духах» (1906), «Слушающий» (1907), «Затерянная долина» (1910), «Сад Пана» (1912), «Невероятные приключения» (1914), «Десятиминутные рассказы» (1914), «Языки огня» (1924), «Истории о необычном и сверхъестественном» (1949).

Броуди-Иннес, Джон Уильям (Brodie-Innes, John William, 1848, графство Морей, Шотландия — 1923, Лондон, Англия) — англо-шотландский юрист, специалист по средневековому праву, писатель и оккультный деятель.

Родился в семье приходского священника Джона Иннеса, который в 1861 г. унаследовал поместье Милтон-Броуди (близ шотландского города Форрес) и принял фамилию Броуди.

Джон Уильям Броуди-Иннес обучался в Кембридже, где получил степень бакалавра математики; затем обратился к изучению права и в 1876 г. был принят в английскую коллегия адвокатов. С этого же времени стал публиковать статьи в газетах, затем стихотворения и рассказы.

В 1879 г. женился на Франсис Эннсли Войси (Voysey) — дочери бывшего священника Чарльза Войси, лишённого сана по обвинению в ереси. Супруги поселились в лондонском районе Бедфорд-парк — центре богемной жизни свободомыслящих интеллектуалов и художников.

В 1887 г. они переехали в Эдинбург, и уже в начале следующего года Броуди-Иннес переквалифицировался и был принят в шотландскую адвокатскую коллегия. Состоял в Шотландском отделении Теософского общества. В 1890 г. вступил в Герметический орден Золотой Зари под девизом «Sub Spe» (лат. «С надеждой»), а в 1893 г. был принят во Второй орден. В 1894 г. степени Младшего Адепта достигла его жена, и они основали новый храм ордена в Эдинбурге — храм Амон-Ра, императором которого стал Броуди-Иннес.

Одновременно с 1892 г. и до самой смерти Броуди-Иннес возглавлял епархию Аргилл Епископальной церкви Шотландии. Также он состоял в лондонском обществе библиофилов и в 1911 г. был его президентом.

Броуди-Иннес был дружен с Брэмом Стокером, автором знаменитого романа «Дракула», и высказывались предположения, что некоторое время тот состоял в храме Амона-Ра. Другой выдающийся литератор того времени, Артур Конан-Дойл, отклонил приглашение Броуди-Иннеса присоединиться к ордену.

После раскола ордена Золотой Зари в 1900 г. и закрытия храма Амона-Ра в 1901 г. Броуди-Иннес остался на стороне С.Л. Мазерса и сотрудничал с лондонским храмом Исиды (во главе которого стоял Э.У. Берридж).

В период 1908—1915 гг. Броуди-Иннес писал и публиковал романы на мистические темы, а также работы по истории Шотландии.

В 1912 г. Броуди-Иннес восстановил храм Амон-Ра, от которого вскоре отделилась дочерняя группа — ложа «Альфа и Омега» в Лондоне. Дион Форчун, вступившая в эту ложу в 1919 г., почитала Броуди-Иннеса как своего первого учителя; он является прототипом «врачевателя душ» в ее романе «Тайны доктора Тавернера» (1926) и фигурирует под именем «адепта Z» в книге «Психическая самозащита» (1930).

Броуди-Иннес был одним из основателей храма «Кромлех» (созданного в 1913 г. и известного также под названием «Солнечная группа»), члены которого стремились скорее к мистическим, нежели к оккультным целям. В состав этой организации входило немало священников из англиканской церкви и Епископальной церкви Шотландии. «Кромлех» поддерживал тесные связи с орденом Р.У. Фелкина — Утренней Звездой (Stella Matutina).

Основные произведения: «Суды над ведьмами в Шотландии» (1891); «Истинная Церковь Христова» (1893); «Сравнительные принципы английского и шотландского права» (монография, 1903); «Мораг-Тюлень» (роман, 1908); «Старо как мир: Роман Западных островов» (1909); «За душу ведьмы» (роман, 1910); «Любовница дьявола», (роман, 1915); «Астрология Золотой Зари» (1-е изд. 1989).

Вудман, Уильям Роберт (Woodman, William Robert, 1828, Англия — 20.12.1891, Лондон, Англия) — английский оккультист, розенкрейцер, один из основателей Герметического ордена Золотой Зари.

В 1851 г. Вудман получил степень доктора медицины. Служил военным хирургом; затем открыл частную практику в лондонском районе Сток-Ньюингтон и там же работал полицейским врачом.

Одновременно с этим Вудман делал масонскую карьеру. Он стал Верховным Меченосцем Объединенной Верховной ложи Англии и занял высокие посты в ряде орденов. В 1867 г. он вступил в созданное несколькими месяцами ранее Английское общество розенкрейцеров (SRIA), в 1868 г. был назначен генеральным секретарем этой организации. Совместно с Р.У. Литтлом, Верховным Магом SRIA, Вудман издавал журнал общества «Розенкрейцер». В 1876 г. он стал Младшим Заместителем Верховного Мага, в 1877 — Старшим Заместителем, а в 1878, после смерти Р.У. Литтла, еще ранее избравшего его своим преемником, занял пост Верховного Мага. За годы правления Вудмана программа исследований в SRIA приобрела каббалистический уклон, а сама организация значительно расширилась и стала самым влиятельным розенкрейцерским обществом в мире: ее отделения появились не только в Лондоне, но и во многих других городах Англии, а также в Австралии и США.

Вудман изучал каббалу и египетские древности, труды гностиков, платоников и неоплатоников, а также астрологию, алхимию и Таро. Косвенные источники свидетельствуют, что за свою жизнь он написал множество статей, однако из его литературного наследия практически ничего не сохранилось. На протяжении многих лет он был наставником У.У. Уэсткотта и немало способствовал его продвижению по масонским степеням. Уэсткотт описывает его как «выдающегося гебраиста и одного из немногих в Англии подлинных знатоков еврейской каббалы».

Именно Уэсткотт привлек Вудмана к работе по созданию ордена Золотой Зари, который был официально учрежден 1 марта 1888 г. и в котором Вудман занял пост Императора. Его орденскими девизами стали латинские изречения «Magna est Veritas et Praevalebit» («Велика истина, и она восторжествует») и «Vincit Omnia Veritas» («Над всем одерживает победу истина»). Респектабельный пожилой джентльмен, весьма сведущий в каббале и герметических науках, Вудман как нельзя лучше подходил на роль главы нового ордена. Однако возраст и слабое здоровье не позволяли ему принимать активное участие в орденской работе. В декабре 1891 г., после непродолжительной болезни, Вудман скончался, так и не дожив до организации Внутреннего ордена Золотой Зари. Он оставил письмо, в котором назначил Уэсткотта своим преемником в SRIA и передал этой организации во владение часть своей библиотеки. В ордене Золотой Зари освободившееся место Императора занял С.Л. Мазерс.

Помимо медицины и герметических наук, Вудман увлекался садоводством и неоднократно получал призы на выставках цветов. Унаследовав дом и земельный участок в Эксетере, в 1871 г. он переехал туда, чтобы беспрепятственно воплощать в жизнь свои садоводческие мечты, и вернулся в Лондон только в 1887 г. После смерти Вудмана Королевское общество садоводов в знак признания его заслуг поставило ему надгробный памятник.

Вудфорд, Адольфус Фредерик Артур (Woodford, Adolphus Frederick Arthur, 1821—1887) — английский священник, писатель, исследователь масонства, редактор периодических изданий «Франкмасон» (1879—1885) и «Масонский журнал» (1873—1882). Сооснователь исследовательской масонской ложи «Quator Coronati» (1886). Автор ряда статей о масонстве и книги «В защиту масонства» (1874). Составитель «Энциклопедии франкмасонства», опубликованной лондонским издательством «Кеннинг» в 1878 г.

Джонс, Джордж Сесил (Jones, George Cecil, 1870 — ?) — валлийский химик и металлург, оккультист, член Герметического ордена Золотой Зари, в котором состоял под девизом «Volo Noscere» («Я желаю знать»). Один из первых учителей Алистера Кроули, рекомендовавший его для принятия в орден. В 1906 г. совместно с Кроули основал возглавленный последним орден Серебряной Звезды (Argenteum Astrum).

Ди, Джон (Dee, John, 13.07.1527, Лондон, Англия — 1608, Мортлейк [ныне часть Лондона], Англия) — английский математик, астроном и астролог, картограф, алхимик и оккультист, советник Елизаветы I Английской. Один из наиболее образованных людей своего времени, человек универсальных познаний; владелец крупнейшей в Англии научной и оккультной библиотеки. В 1564 г. опубликовал трактат «Иероглифическая монада» — один из важнейших герметических текстов эпохи Возрождения. В 1582—1589 гг. в сотрудничестве с медиумом Эдвардом Келли провел ряд сеансов духовидения, в результате которых получил алфавит ангельского («енохианского») языка и ряд таблиц, составивших основу енохианской магии.

Дион Форчун (Dion Fortune, наст. имя Вайолет Мэри Ферт [Violet Mary Firth], 6.12.1890, Лландидно, Уэльс — 8.01.1946, Миддлсекс, Англия) — английская оккультистка и писательница. Состояла в Теософском обществе, посещала курсы по психологии и психоанализу при Лондонском университете.

В 1919 г. вступила в орден Утренней Звезды (преемник Золотой Зари), стала членом ложи «Альфа и Омега», возглавляемой Дж.У. Броуди-Иннесом, и приняла магический девиз «Deo non Fortuna» (лат. «Бог, а не удача»). В этом же году начала писать мистические рассказы и романы.

В 1920 г. перевелась в храм «Альфа и Омега», во главе которого стояла Мойна Мазерс, но через три года была исключена из его рядов за разглашение орденовских секретов (в книге «Эзотерическая философия любви и брака» и в ряде статей, опубликованных в журнале «Оккультное обозрение» и позднее переизданных в сборнике «Здравый оккультизм»).

В 1924 вместе с мужем Пенри Эвансом (Evans) основала собственное оккультное общество — Братство Внутреннего Света, которое поддерживало полудружеские отношения с Утренней Звездой. По окончании подготовительных заочных курсов неопитов Братства посвящали в «Малые мистерии» (во многом подобные ритуалам Внешнего ордена Золотой Зари), а затем — в «Великие мистерии» (эквивалент Внутреннего ордена, R.R. et A.C.).

Основные произведения: «Механизмы разума» (1923), «Эзотерическая философия любви и брака» (1923), «Тайны доктора Тавернера» (1926), «Здравый оккультизм» (1929; рус. пер. «Тайное без вымыслов», 1994), «Подготовка и работа посвященного» (1930), «Мистические медитации» (1930), «Спиритуализм в Свете» (1931), «Психическая самозащита» (1931), «За вратами смерти» (1932), «Авалон сердца» (1934), «Мистическая каббала» (1935), «Практический оккультизм» (1935), «Козлоногий бог» (роман, 1936), «Крылатый бык» (роман, 1936) «Жрица моря» (роман, 1938), «Космическая доктрина» (1-е изд. 1949), «Лунная магия» (роман, 1-е изд. 1956),

«Прикладная магия» (1-е изд. 1962), «Аспекты оккультизма» (1-е изд. 1962), «Магическая битва за Британию» (1-е изд. 1994).

Йейтс, Уильям Батлер (Yeats, William Butler, 13.06.1865, Дублин, Ирландия — 28.01.1939, Рокеборн, Южная Франция) — ирландский поэт-символист, драматург и критик, визионер и мистик, вдохновитель культурного движения «Ирландское возрождение»; один из крупнейших поэтов XX в., лауреат Нобелевской премии по литературе (1924).

Родился в семье ирландских протестантов. Отец Уильяма, адвокат, а впоследствии художник-прерафаэлит, Джон Батлер Йейтс, был сыном священника и убежденным религиозным скептиком. Мать, Сьюзен Поллексфен, происходила из состоятельной семьи, проживавшей в ирландском графстве Слайго, где в то время были еще сильны старинные народные традиции и верования.

В 1881—1883 гг. Уильям обучался в средней классической школе в Дублине, а в 1884—1886 гг. — в дублинской Столичной школе искусств. К этому периоду относятся первые публикации его стихотворений, а также знакомство с поэтом и художником Джорджем Расселом (1867—1935; работал под псевдонимом АЕ), который разделял с Уильямом увлечение мистикой и кельтским фольклором.

Йейтс посещал лекции С.Л. Мазерса и У.У. Уэсткотта, с которыми те выступали в 1884 г. в Герметическом обществе Анны Кингсфорд. Год спустя он возглавил Дублинское герметическое общество — союз молодых людей, интересующихся герметической философией и практической магией.

В 1886 г. Йейтс впервые побывал на спиритическом сеансе, в ходе которого испытал временную одержимость. Несмотря на этот неприятный опыт, он сохранил серьезный исследовательский интерес к спиритизму на всю жизнь, что впоследствии нашло яркое отражение в его творчестве.

С октября 1889 по август 1890 г. Йейтс состоял в Лондонской ложе Теософского общества Е.П. Блаватской.

В марте 1890 г. по приглашению Мазерса он вступил в Герметический орден Золотой Зари, где принял девиз «*Daemon est Deus Inversus*» (лат. «Демон — обратная сторона Бога»), заимствованный из «Тайной доктрины» Блаватской (I, II, XI). В июне 1893 г. Йейтс прошел посвящение во Второй орден. На протяжении нескольких лет он исследовал кельтскую магическую традицию в сотрудничестве со своей возлюбленной Мод Гонн (Gonne, 1866—1953), ирландской революционеркой и актрисой, состоявшей в ордене с 1891 г. под девизом «*Pur Ignem Ad Lucem*» (лат. «Через огонь — к свету»).

После раскола 1900 г. Йейтс порвал отношения с Мазерсом и возглавил храм Исиды-Урании в звании Императора. Однако уже в феврале 1901 г. он покинул этот пост, а месяц спустя, обеспокоенный кризисом в рядах ордена, написал и распространил среди своих собратьев статью «Останется ли орден R.R. et A.C. магическим орденом?». В 1903 г., после очередного раскола, Йейтс покинул храм Исиды-Урании (во главе которого встал противник магической практики А.Э. Уэйт) и присоединился к группе Р.У. Фелкина, основавшего храм Амона и изменившего название ордена на «*Stella Matutina*» («Утренняя звезда»).

В 1914 г. Йейтс поднялся до степени Старшего Адепта (6—5), год спустя написал стихотворение «О посвящении в степень 7—4 (Свободного Адепта)», а еще через год сам стал Свободным Адептом. Однако вскоре между последователями Утренней Звезды вспыхнули разногласия, и в 1920 г. Йейтс по требованию Фелкина ушел с руководящего поста, а в 1922 г. окончательно покинул орден. В последний раз он посетил один из храмов Утренней Звезды — храм Гермеса в Бристоле — в 1929 году.

В 1917 г. Йейтс женился на Джорджи Хайд-Лис (Hyde-Lees, 1892—1968), которая была талантливым астрологом и медиумом и состояла в ордене Утренней Звезды под латинским девизом «*Nemo*» («Никто»). В сотрудничестве с ней Йейтс создал главный оккультный труд своей жизни — трактат «Видение» (1-е изд. 1925, 2-е изд. 1937), в котором систематизировал полученные с помощью жены сообщения из духовных сфер и представил целостную картину

мистического мировидения. В предпосланном трактату посвящении «Вестигии» (Мойне Мазерс) Йейтс подчеркнул важнейшую роль, которую сыграл в его жизни Герметический орден Золотой Зари: «Быть может, эта книга состоялась лишь благодаря тому, что сорок лет назад в Лондоне и Париже собиралась для обсуждения мистической философии некая группа молодых людей, среди которых были и вы, и я».

Келли, Эдвард (Kelley, Edward, 1.08.1555, Вустер, Англия — 1597) — английский медиум и ясновидец, сотрудничавший с Джоном Ди в операциях духовидения, в результате которых были получены алфавит и магические таблицы енохианского языка. По мнению ряда исследователей, Келли был шарлатаном, однако Ди доверял его способностям.

Кингсфорд, Анна (Kingsford, Anna, 16.09.1846, Мэриленд-пойнт, Стратфорд, Эссекс, Англия — 22.02.1888, Лондон, Англия) — английская оккультистка и суфражистка, христианский мистик, переводчица и компилятор герметических фрагментов. С 1883 г. — президент Лондонской ложи Теософского общества. В 1884 г. порвала с Теософским обществом и основала собственное оккультное братство — Герметическое общество, ставившее своей целью изучение восточной и западной мифологии и интерпретацию священных текстов. Поддерживала дружеские отношения с У.У. Уэсткоттом и С.Л. Мазерсом; последний считал ее своей наставницей и в 1888 г. посвятил ей свой первый серьезный труд — перевод «Разоблаченной каббалы» Кнорра фон Розенрота.

Основные произведения: «Совершенный путь, или Обретение Христа» (в соавт. с Э. Мэйтлендом, 1882), «Облеченная солнцем» (1-е изд. 1889), «Кредо христианства и другие лекции и эссе по эзотерическому христианству» (1-е изд. 1916).

Кнорр фон Розенрот (Knorr von Rosenroth, Christian, 1636 [по др. данным 15.07.1631], Альт-Ранден, Силезия, Германия — 1689) — немецкий алхимик и мистик, гебраист, христианский каббалист, переводчик каббалистических текстов на латинский язык. В 1677 г. опубликовал сборник «Kabbala Denudata» («Разоблаченная каббала»), включающий три фрагмента книги «Зогар» с подробными комментариями, трактаты Исаака Лурии и «Трактат о душе» Моисея Кордоверо. Перевод этого сборника на английский язык выполнил в 1888 г. С.Л. Мазерс.

Кроули, Алистер (Crowley, Aleister, наст. имя Эдвард Александр Кроули, 12.10.1875, Лимингтон Спа, Англия — 1.12.1947, Гастингс, Англия) — английский оккультист, мистик, писатель и поэт, основатель оккультного движения «Телема» (др.-греч. «Воля»). Выдающийся шахматист и альпинист.

Родился в семье проповедника Эдварда Кроули и Эмили Берты Кроули (урожденной Бишоп), принадлежавших к радикальному крылу евангелической секты плимутских братьев. Под влиянием фанатичного сектантского окружения в раннем возрасте развил сильный религиозный скептицизм.

В 1885—1888 гг. Кроули изучал английскую литературу в Кембридже. В 1886 г., вследствие некоего мистического опыта, он заинтересовался алхимией и магией, а в ноябре 1889 г. присоединился к Герметическому ордену Золотой Зари, приняв магический девиз «Perdurabo» (лат. «Претерплю до конца»). Его друзьями и первыми наставниками в практической магии стали С.Л. Мазерс (один из руководителей ордена), Алан Беннет и Дж.С. Джонс. В этом же ордене Кроули нажил немало врагов, среди которых оказались А.Э. Уэйт и У.Б. Йейтс. Позднее Кроули использовал образы многих своих друзей и противников из рядов Золотой Зари как прототипы персонажей романа «Лунное дитя» (1917).

Во время кризиса в ордене Кроули принял сторону Мазерса и поддерживал отношения с последним до 1904 г., однако уже в 1900 г. решил перейти к самостоятельной работе. Он поселился в доме Болескин-хаус на побережье озера Лох-Несс в Шотландии и посвятил свое время магической практике. В 1902 г. он совершил путешествие на Цейлон, где в то время жил Алан Беннет, и всерьез занялся йогой. Вернувшись в Шотландию в 1903 г., Кроули женился на

Розе Келли, родившей ему двух дочерей, из которых выжила только младшая — Лола Заза. Роза страдала неизлечимым алкоголизмом, и впоследствии, в 1909 г., Кроули с ней развелся.

В апреле 1904 г. в Каире (Египет) он пережил мистический опыт, в результате которого была написана «Книга Закона» — основополагающая книга Телемы, содержащая главное предписание этого учения: «Делай, что ты желаешь: таков да будет весь Закон» («Do what thou wilt shall be the whole law»). Данная максима основана на разработанном в трудах Кроули понятии «истинной Воли», или «истинного Желания» (True Will), — глубинной движущей и целеполагающей силы, тождественной подлинному смыслу жизни данного индивидуума и характеризующей его уникальную сущность, но в то же время изначально находящейся в полной гармонии со Вселенной. По заверениям Кроули, текст «Книги Закона» продиктовал ему дух по имени Айвас (Aiwass или Aiwaz) — посланник египетского бога Гора. Согласно выдвинутой Кроули периодизации исторических эпох, Гору предстояло стать владыкой «Нового Эона», начало которого («Равноденствие Богов»), пришедшееся на 8-10 апреля 1904 г., призван был возвестить сам Кроули.

В октябре 1906 г. Кроули успешно провел магическую церемонию, направленную на достижение «знания и собеседования со Священным Ангелом-Хранителем» (т.е. «Божественным Я» мага), которое он интерпретировал как основную цель Великого Делания. В 1907 г. при поддержке Дж.С. Джонса он основал орден Серебряной Звезды (Argenteum Astrum), основанный на учении Телемы и методах сексуальной магии, но включавший некоторые элементы системы Золотой Зари.

В 1909 г. Кроули начал издавать оккультный журнал «Эквинокс» («Равноденствие»), в котором опубликовал некоторые фрагменты учения Золотой Зари. Это стало причиной ожесточенного конфликта между Кроули и С.Л. Мазерсом, переросшего в настоящую «магическую войну». В этом же году Кроули в сопровождении своего друга и ученика поэта Виктора Нойберга (Neuberg) совершил путешествие в пустыню Сахара, где провел ряд магических церемоний, направленных на исследование тридцати эфиров (миров, или планов, выделяемых в енохианской системе). Результаты этой работы были описаны в книге «Видение и Голос»

В 1912 г. Кроули совершил путешествие в Германию, где познакомился с Теодором Ройсом (Reuss, 1855—1923), главой Ордена Восточных Тамплиеров (Ordo Templi Orientis, O.T.O.). В 1913 г. Кроули был принят в этот орден и возглавил его британское отделение.

Годы Первой Мировой войны Кроули провел в США. В 1916 г. он прошел самостоятельное посвящение в степень Мага (по системе Серебряной Звезды) и принял магическое имя «То Мега Therion» (др.-греч. «Великий Зверь»). Помимо этого он на протяжении жизни пользовался еще множеством других магических девизов и литературных псевдонимов.

В 1919 г. Кроули вернулся в Европу и год спустя, вместе со своей возлюбленной Лией Хирсиг (Hirsig, 1883—1975), основал в Чефалу на о. Сицилия общину и магическую школу под названием «Телемское аббатство». В 1923 г. Кроули был выслан из Италии по обвинению в занятиях черной магией, и аббатство было закрыто. В том же году Ройс ушел в отставку и назначил Кроули своим преемником в качестве главы О.Т.О. Кроули принял должность в 1924 г. и оставался руководителем этого ордена до 1946 г.

В 1934 г. Кроули был объявлен банкротом в результате проигранного судебного процесса, который он возбудил против актрисы Нины Хэмнетт, публично назвавшей его черным магом. Последние годы жизни он провел в Гастингсе (Англия), посвящая большую часть времени работе над книгами и созданию уникальной колоды Таро («Таро Тота»), интерпретация которой была опубликована в 1944 г. в «Книге Тота».

Кроули страдал астмой и на протяжении многих лет вынужден был принимать сильнодействующие наркотические средства, т.к. эффективных лекарственных препаратов от этой болезни в то время не существовало. 1 декабря 1947 г. он скончался в меблированных комнатах в Гастингсе от инфекционного заболевания дыхательных путей. О его предсмертных минутах сохранилось множество противоречащих друг другу свидетельств — в точности как и обо всей его жизни и деятельности, по сей день вызывающих неоднозначные оценки,

фантастические преувеличения, абсурдные обвинения со стороны противников и слепое преклонение со стороны последователей.

Кроули оставил обширное литературное наследие, включающее книги и статьи по магии и оккультизму, философии, политике и культуре, художественные произведения (романы, рассказы, пьесы, стихотворения), а также многочисленные дневники и личную корреспонденцию.

Основные произведения: «Книга Закона» (1904), «Книга Лжей» (1913), «Видение и Голос» («Liber 418», 1900—1909), «Лунное дитя» (роман, 1917; 1-е изд. 1929), «Дневник наркомана» (роман, 1922), «Магия в теории и на практике» (1929), «Исповедь Алистера Кроули» (автобиография, 1-е изд. 1929, в сокращении; 2-е изд., полное, 1969), «Равноденствие Богов» (1937) «Магика без слез» (середина 1940-х гг.; 1-е изд. 1954), «Краткие очерки: шаги навстречу истине» (1938), «Книга Тота» (1944), «Книга 777» (1-е изд. 1975)

Литтл, Роберт Уэнтворт (Little, Robert Wentworth, 1840 — 11.04.1878) — английский масон и розенкрейцер, основатель Английского общества розенкрейцеров (SRIA, 1867) и первый его глава. В 1869—1873 гг. был редактором британского журнала «Франкмасон». В 1870 г. основал Древний и упрощенный масонский обряд Мицраим в Англии.

Мазерс, Мойна (Mathers, Moina, в девичестве Мина Бергсон, 28.02.1865, Женева, Швейцария — 25.07.1928, Лондон, Англия) — деятельница Герметического ордена Золотой Зари, супруга и помощница С.Л. Макгрегора Мазерса.

Мина была четвертой из семерых детей музыканта Мишеля Бергсона и Кэтрин Левинсон. Вскоре после ее рождения семья обосновалась в Париже, а в 1873 г. переселилась в пригород Лондона. Старший брат Мины, Анри Бергсон (1859—1941), в дальнейшем стал знаменитым философом.

В возрасте 15 лет Мина поступила в школу изящных искусств Слэйда в Лондоне, где подружилась с Анни Хорниман (впоследствии оказывавшей значительную материальную поддержку ей и ее супругу). Окончив школу с четырьмя наградными дипломами, она готовилась к карьере художницы и в 1886 г. открыла в Лондоне собственную студию. Однако знакомство с Сэмюэлом Мазерсом в 1888 г. побудило ее отказаться от прежних планов на будущее.

Они встретились в читальном зале Британского музея, где Мина изучала искусство древних египтян, а Мазерс проводил свои оккультные изыскания. В марте 1888 г. Мина стала первой посвященной новорожденного ордена Золотой Зари, приняв латинский девиз «Vestigia Nulla Retrorsum» — «Ни шагу назад». В июне 1890 г., несмотря на неодобрение родителей, удрученных бедностью жениха, и на попытки Анни Хорниман отговорить ее от этого шага, она сочеталась браком со своим избранником, после чего по просьбе мужа сменила имя на «Мойна» (звучавшее более «по-шотландски»). По взаимной договоренности супруги воздерживались от физической близости, но в плане духовного партнерства их брак оказался необыкновенно удачным: Сэмюэл стал для Мойны настоящим другом и учителем, она же была его верной помощницей и спутницей во всех невзгодах.

В ордене Золотой Зари на плечи Мойны легла значительная часть работы по подготовке храмового убранства, изготовлению регалий и алтарных рисунков для церемоний посвящения. Следуя указаниям Мазерса, она создала колоду Таро Золотой Зари, изготовила орденские цветочные шкалы и окрасила Усыпальницы в нескольких храмах.

Основным направлением ее магической практики стало «созерцание духовным зрением» и астральные путешествия. Отчеты о некоторых духовных опытах Мойны вошли в качестве примеров в орденские документы, описывающие методы развития ясновидения и «восхождения на планы». Вторым ее девизом после посвящения во Внутренний орден стало изречение «Victoria Mea» (лат. «Победа за мной»).

В 1892 г. Мойна вместе с мужем переселилась в Париж, где спустя два года они основали храм Золотой Зари во Франции — храм Ахатор. Они жили в бедности; в первое время Анни Хорниман оказывала им финансовую поддержку, однако в 1896 г. помощь прекратилась в связи со скандалом в рядах ордена. И в годы назревавшего конфликта, и позднее, после раскола 1900 г.,

когда ее вместе с Мазерсом официально исключили из ордена, Мойна неизменно и безоговорочно поддерживала супруга.

В 1910 г., когда Мазерс на два года уехал в Лондон, Мойна, по всей вероятности, оставалась в Париже, приняв на себя руководство храмом (однако точной информации на этот счет не имеется). По возвращении Мазерса во Францию супруги вели уединенную, скрытную жизнь, ввиду чего сведения об этом периоде скудны и отрывочны. В 1918 г. Мазерс скончался по неизвестной причине; Мойна утверждала, что виной тому были встречи с мистическими Тайными Вождями ордена — существами сверхчеловеческой природы, долго выдерживать присутствие которых не под силу простому смертному.

После смерти мужа Мойна вернулась в Лондон, где учредила храм «Альфа и Омега», действовавший под ее управлением вплоть до 1928 г. Все эти годы она жила на грани нищеты, однако по-прежнему не жалела времени и сил на работу в храме и попытки поддержать угасающую традицию Золотой Зари. В 1927 г. ее здоровье резко ухудшилось; вскоре Мойна почти полностью отказалась от пищи и в июле следующего года скончалась в больнице при лондонской церкви Сент-Мэри-Эбботс.

Мазерс, Сэмюел Лиддел Макгрегор (Mathers, Samuel Liddell McGregor, 8 [или 11].01.1854, Лондон, Англия — 5 [или 20].11.1918, Париж, Франция) — английский оккультист, писатель, переводчик, один из основателей Герметического ордена Золотой Зари. Родился в семье торгового работника Уильяма Мазерса, который скончался вскоре после рождения сына; воспитывался овдовевшей матерью. Окончил среднюю классическую школу в Бедфорде, затем вместе с матерью (в девичестве Коллинз, имя неизвестно) переехал в Борнмут (Сассекс), где работал клерком.

В этот период Мазерс служил в 1-м Гемпширском пехотном полку (в чине рядового, хотя на одной фотографии был запечатлен в форме лейтенанта). Он занимался боксом и фехтованием, а также изучал военную тактику и составил «Практическое руководство по боевой подготовке пехотных операций» (1884), в основу которого лег французский военный учебник, переработанный для нужд британской армии.

По воспоминаниям У.Б. Йейтса, у Мазерса было две страсти в жизни: теория военного дела и магия. В октябре 1877 г. Мазерс был принят в масонскую ложу «Хенгист» в Борнмуте и менее чем за полтора года поднялся до степени Мастера. Интерес к мистицизму и герметической традиции пробудила в нем дружба с Фредериком Холландом — собратом по масонской ложе и знатоком каббалы.

В 1882 г. Мазерс покинул масонскую ложу и стал членом Английского общества розенкрейцеров (SRIA), а четыре года спустя вошел в состав Верховного совета этой организации. Он проводил богослужения в лондонском отделении общества и написал несколько статей для периодического сборника, распространявшегося среди членов SRIA («Бог в древнееврейских буквах»; «Розенкрейцерские символы»; «Древние розенкрейцеры и их зодиакальные эмблемы»). Здесь он познакомился с У.У. Уэсткоттом (в то время генеральным секретарем SRIA) и У.Р. Вудманом (Верховным Магом SRIA)

После смерти матери в 1885 г. Мазерс вернулся в Лондон и поступил на работу к Фредерику Хорниману (отцу Анни Хорниман, основателю Музея Хорнимана и преуспевающему торговцу чаем) — вначале как помощник библиотекаря, а впоследствии куратор музея. В дальнейшем, вплоть до 1896 г., Анни Хорниман неоднократно оказывала Мазерсу материальную помощь и принимала деятельное участие в работе ордена Золотой Зари.

Современники описывают Мазерса как человека весьма необычного и во многом эксцентричного. Увлечшись кельтской традицией и символикой, он объявил себя потомком старинного шотландского рода Макгрегоров из Гленстрэ, принял вторую фамилию «Макгрегор» и в доказательство своего происхождения стал носить традиционный шотландский костюм. Он был вегетарианцем, активным участником движения против вивисекции, убежденным противником курения и сторонником равноправия женщин. Будучи самоучкой, он, тем не менее, приобрел обширные познания в истории и теории западной эзотерической традиции и овладел несколькими

древними и современными языками благодаря исключительному трудолюбию, ясному уму и цепкой памяти.

В 1887 г. Уэсткотт обратился к Мазерсу с просьбой разработать действующие церемонии посвящения на основе схем, содержащихся в зашифрованных манускриптах (подробнее об этом см. в статье *Уэсткотт*), и пригласил его войти в состав руководства новой тайной организации — Герметического ордена Золотой Зари. 1 марта 1888 г. был учрежден первый английский храм этого ордена — храм Исиды-Урании, в котором Мазерс занял пост Провозвестника (Уэсткотт стал Канцлером ордена, а должность Императора отошла к Вудману). В качестве орденского девиза он принял то же ирландское изречение, под которым работал в SRIA, — «'S Rioghail Mo Dhream» («Я королевского происхождения», девиз шотландского клана Макгрегоров, возводивших свой род к королевской династии), а позднее добавил к нему латинский девиз «Deo Duce Comite Ferro» («С Богом, моим повелителем, и мечом, моим другом»).

В 1888 г., по заказу Вудмана и Уэсткотта, Мазерс подготовил и опубликовал первый английский перевод каббалистических трактатов из книги «Зогар», входивших в латинское собрание Кнорра фон Розенрота «Разоблаченная каббала». Этот труд Мазерс посвятил Анне Кингсфорд — его подруге и наставнице, сыгравшей немаловажную роль в его становлении как мистика и мага.

В июне 1890 г. Мазерс сочетался браком с Миной Бергсон (в замужестве Мойна Мазерс); их обвенчал преподобный У.А. Эйтон — алхимик и член ордена Золотой Зари. Мойна стала верной соратницей Мазерса в орденской работе и продолжила дело мужа после его смерти.

Деятельность ордена Золотой Зари первоначально сводилась к теоретическому изучению основ герметизма, а степени посвящения ограничивались рамками Внешнего ордена. Однако к концу 1891 г. Мазерс создал церемонию Младшего Адепта и организовал второй, Внутренний орден Красной Розы и Золотого Креста, члены которого получили возможность применять теоретические знания на практике.

После смерти Вудмана (декабрь 1891) пост Верховного Мага SRIA перешел к У.У. Уэсткотту, а Мазерс в феврале 1892 г. был назначен на должность генерального секретаря общества. В то же время произошли перестановки в ордене Золотой Зари: пост Императора, принадлежавший прежде Вудману, занял Мазерс, а освободившийся пост Провозвестника — Флоренс Фарр.

Весной 1892 г. Мазерс вместе с женой переехал в Париж, где в 1894 г. основал французское отделение Золотой Зари — храм Ахатор (в результате Уэсткотт стал Верховным Вождем ордена в Англии). Из Парижа Мазерс продолжал руководить работой ордена и процессом подготовки адептов. Он создал учебную программу для Младших Адептов и ввел восемь экзаменов, которые необходимо было выдержать для перехода на подстепень Младшего Адепта-Теоретика. В программу была включена система енохианской магии, разработанная Мазерсом на основе визионерских откровений Джона Ди и Эдварда Келли. Перу Мазерса принадлежат также многие из важнейших орденских материалов, в том числе документы Z, посвященные символике церемонии Неофита и пяти типам магических операций (так называемым формулам Магии Света). Он ввел в систему Золотой Зари божественные образы древнеегипетского пантеона, а в 1898 г., вместе с супругой, начал работу над серией «египетских» ритуальных драм «Обряды Исиды», которые в дальнейшем неоднократно разыгрывались для широкой публики на сцене парижского театра «Бодиньер». Сам Мазерс обладал великолепным драматическим чутьем, и собратья по ордену отзывались о нем как о непревзойденном мастере ритуала.

С 1897 г., после ухода Уэсткотта с поста Верховного Вождя в Англии, власть в ордене Золотой Зари практически сосредоточилась в руках Мазерса. Мазерс заявил о своем праве на абсолютное главенство и отказался назначить двух соправителей на освободившиеся посты. Вскоре многие стали проявлять недовольство его единоличным правлением и притязаниями на контакт с мистическими «Тайными Вождями Третьего ордена», от которых Мазерс якобы получал указания относительно руководства орденом. Напряженность усугубилась в связи с манифестом, в котором Мазерс потребовал от всех Младших Адептов-Теоретиков ордена принести лично ему письменную клятву верности и подчинения. Те, кто отказался выполнить это

требование, были исключены из ордена либо понижены в звании. После скандала с четой Хоросов (предавших огласке существование и деятельность Золотой Зари) и попытки Мазерса обвинить Уэсткотта в подделке переписки с немецкой посвященной Анной Шпренгель (письма которой обосновывали принадлежность ордена к древней розенкрейцерской традиции), в рядах Золотой Зари вспыхнул мятеж. Отколовшаяся фракция большинства сформировала новую организацию под названием «Stella Matutina» («Утренняя Звезда») и 21 апреля 1900 г. официально исключила Мазерса из рядов ордена. Верность Мазерсу сохранила лишь группа немногочисленных приверженцев (в числе которых были Мойна Мазерс, Дж.У. Броуди-Иннес и Э.У. Берридж).

В 1910 г. Алистер Кроули, бывший друг Мазерса, поддерживавший его во время конфликта в рядах Золотой Зари, но еще в 1903 г. разорвавший с ним отношения, решил опубликовать орденские материалы в своем журнале «Эквинокс», нарушив тем самым клятву секретности, которая связывала членов ордена. Мазерс поспешно отправился в Лондон в надежде предотвратить эту публикацию, но потерпел неудачу. Вражда между двумя бывшими соратниками переросла в настоящую «магическую войну».

Вернувшись в Париж в 1912 г., Мазерс прожил остаток лет достаточно скрытно, посвящая почти все время оккультным исследованиям. Об этом периоде его жизни достоверных сведений почти не сохранилось. Умер Мазерс 5 (по др. данным — 20) ноября 1918 г. Согласно одной из версий, он скончался от испанки, эпидемия которой в то время охватила многие страны Европы и унесла жизни около 22 миллионов человек. Однако ходили слухи, что смерть его имеет под собой оккультные основания: Мойна Мазерс утверждала, что жизненные силы ее мужа истощились вследствие многолетней напряженной работы с Тайными Вождами ордена, а некоторые его соратники, равно как и некоторые враги, были убеждены, что Мазерс пал жертвой «магической войны» с Алистером Кроули. В официальном свидетельстве о его смерти причина последней не указана, и даже место его погребения остается неизвестным.

Основные произведения: «Таро: краткое руководство по истолкованию карт» (1888); «Разоблаченная каббала» (пер., 1888); «Ключ царя Соломона» (пер., 1889); «Священная магия Абрамелина-мага» (пер., 1896); «Малый ключ царя Соломона» (пер., 1904); многочисленные документы ордена Золотой Зари.

Маккензи, Кеннет Роберт Хендерсон (Mackenzie, Kenneth Robert Henderson, 31.10.1833, Лондон, Англия — 3.07.1886, Лондон, Англия) — английский оккультист, астролог, розенкрейцер и масон, журналист, писатель и переводчик. В 1873—1875 — член Английского общества розенкрейцеров (SRIA), в дальнейшем сохранил титул почетного Мага этой организации. Был лично знаком с Элифасом Леви и оставил о нем воспоминания, опубликованные в журнале SRIA «Розенкрейцер».

Основные произведения: «Бирма и бирманцы» (1853), «Zythogala, или Рожденная морем» (роман, 1872), «Королевская масонская энциклопедия» (1877), «Основные уставы масонства» (1877).

Мейчен (Мэкен), Артур (Machen, Arthur; наст. имя Артур Ллевеллин Джонс [Jones]; 3.03.1863, Каэрлеон, Уэльс — 15.12.1947, Биконсфилд, Англия) — валлийский писатель, переводчик и актер, автор мистических повестей и рассказов, один из основоположников жанра «черной» фантастики.

В 1899—1900 гг. состоял в ордене Золотой Зари под девизом «Avallaunius» («Аваллонец»). В 1904 г. присоединился к своему другу А.Э. Уэйту в ордене «Независимого исправленного обряда Золотой Зари»; в дальнейшем неофициально сотрудничал с Уэйтом, помогая тому в работе над исследованиями тайны Святого Грааля.

Основные произведения: «Великий бог Пан» (1894), «Сокровенный свет» (1894), «Три самозванца» (1895), «Белые люди» (1906), «Холм грез» (1907), «Великое возвращение» (1915).

Мэйтленд, Эдвард (Maitland, Edward, 27.10.1824, Ипсвич, Англия — 2.10.1897, Лондон, Англия) — английский мистик и теософ; в 1880—1884 гг. — член Теософского общества; с 1884

г. — один из руководителей Герметического общества (наряду с Анной Кингсфорд). В 1891 г. основал Союз эзотерического христианства. В содружестве с Анной Кингсфорд разработал систему так называемого христианского пантеизма (интерпретирующую Библию с точки зрения эзотерической символики, каббалы и египетской и греко-римской мифологии).

Основные произведения: «Ключ к верованиям» (1875), «Совершенный Путь, или Обретение Христа» (в соавт. с А. Кингсфорд, 1882), «Жизнь и письма Анны Кингсфорд» (1896).

Регарди, Фрэнсис Израэль (Regardie, Francis Israel, 17.11.1907, Лондон, Англия — 10.03.1985, Седона, США) — англо-американский оккультист, писатель, психотерапевт и хиропрактик.

Родился в бедной семье евреев-иммигрантов, ортодоксальных иудаистов, сменивших родовую фамилию Регуди (Regudie) на Регарди и в 1921 г. переехавших в Вашингтон (США). Израэль окончил художественную школу в Филадельфии.

Уже в ранней юности он познакомился с трудами Е.П. Блаватской, заинтересовался йогой и философией индуизма, а также научился бегло читать на иврите, что в дальнейшем облегчило ему изучение каббалы. В 1926 г. он вступил в Вашингтонское отделение Английского общества розенкрейцеров (SRIA).

В том же году или годом ранее Регарди прочел «Первую часть Книги четвертой» Алистера Кроули, посвященную оккультным аспектам йоги, и написал Кроули в Париж с просьбой принять его в ученики. В 1928 г. Кроули предложил Регарди стать его секретарем; тот принял предложение, приехал во Францию и поселился в его доме. Наставлять его в магии Кроули не стал, однако Регарди продолжал учиться самостоятельно, в свободное от секретарских обязанностей время.

В 1929 г. французские власти выслали Кроули из страны, и Регарди последовал за ним в Англию. Пытаясь поправить репутацию своего работодателя, в 1930 г. он в соавторстве с П.Р. Стефенсоном написал и опубликовал книгу «Легенда об Алистере Кроули». Однако вскоре Кроули по финансовым обстоятельствам был вынужден отказаться от услуг секретаря. Они с Регарди расстались, а некоторое время спустя полностью разорвали отношения.

В 1932 г. Регарди опубликовал две книги: «Гранатовый сад» и «Древо Жизни». Первая была посвящена основам каббалы, вторая содержала изложение магической системы Золотой Зари, представление о которой Регарди составил по работам Кроули.

Несмотря на то, что Герметический орден Золотой Зари распался еще в 1903 г., в Англии продолжали действовать общества, продолжавшие его традицию, — «Утренняя Звезда» (Stella Matutina) и «Альфа и Омега». Один из руководителей «Альфы и Омеги», Э.Дж. Лэнгфорд-Гарстин, выказал недовольство разглашением орденовских тайн и потребовал от Регарди впредь не упоминать в печати о Золотой Заре. Однако на защиту Регарди встала Дион Форчун, опубликовавшая в «Оккультном обозрении» хвалебную рецензию на «Древо Жизни». В 1933 г. благодаря поддержке этой авторитетной оккультной деятельницы Регарди был принят в орден Утренней Звезды, где его магическим девизом стало латинское изречение «Ad Majorem Adonai Gloriam» («К вящей славе Адонаи»).

Поднявшись к декабрю 1934 г. до степени Младшего Адепта-Теоретика, Регарди покинул орден и опубликовал разоблачительную брошюру «Мое розенкрейцерское приключение» (1936), в которой обвинил руководителей Утренней Звезды в полной некомпетентности. Кроме того, он выступил с критикой в адрес Кроули и заявил о своем решительном несогласии с мнением Дион Форчун, что главная задача магии — поиск Учителей на астральном плане.

Одним из следствий этой публикации стал разрыв отношений с Кроули, распространившим открытое письмо с оскорблениями и несправедливыми обвинениями в адрес своего бывшего секретаря. Регарди был глубоко уязвлен, однако по прошествии многих лет смог не только преодолеть обиду, но и непредвзято и объективно рассмотреть личность и достижения Кроули в биографии последнего «Око в треугольнике» (1970).

Еще в период пребывания в рядах Утренней Звезды Регарди углубился в изучение психологии, психотерапии и психоанализа. В 1936—1937 гг. он написал книгу «Философский

камень», в которой трактовал алхимию с юнгианских позиций (в действенность лабораторной алхимии он в то время не верил).

Вернувшись в США в 1937 г., Регарди поступил в нью-йоркский Колледж хиропрактики. Он продолжил занятия психологией и психотерапией, освоив методы Фрейда, Юнга и Райха. В 1938 г. в книге «Срединный Столп» он подробно описал практические упражнения церемониальной магии Золотой Зари, а также провел параллели между этими магическими техниками и методами психоанализа. Регарди стремился сблизить магию и психотерапию в надежде, что эти два искусства смогут обогатить друг друга и образовать некий эффективный синтез.

В это же время он работал над словарем енохианского языка, который был в общих чертах завершен уже к 1941 г., но впервые опубликован лишь в 1984 г.

Но главным достижением того периода стала публикация четырехтомника «Золотая Заря» (1937—1940), в который Регарди включил все имевшиеся в его распоряжении на тот момент ритуалы и прочие документы Золотой Зари. Свое решение предать гласности эти материалы он объяснял прежде всего стремлением сохранить традицию ордена, которая явственно пришла в упадок к тому времени. Его бывшие собратья были разгневаны этим нарушением клятвы секретности, которую давал каждый соискатель при вступлении в орден. Однако время показало, что лишь благодаря своевременной публикации Регарди многие материалы Золотой Зари избежали уничтожения и сама традиция ордена не пресеклась окончательно.

По окончании колледжа в 1941 г., до конца Второй мировой войны, Регарди служил в армии. В этот период он изучал христианский мистицизм и впоследствии изложил плоды своих исследований в книге «Метафизический роман» (1946).

Вскоре после демобилизации, в 1947 г., Регарди переехал в Лос-Анджелес (Калифорния), где практиковал как психотерапевт (сосредоточившись на райхианских методах) и хиропрактик, преподавал психиатрию в лос-анджелесском Колледже хиропрактики, печатался в психологических журналах и издал книгу «Новые крылья для Дедала: введение в практику невербальной психотерапии».

Продолжая разрабатывать оккультные темы, он опубликовал в 60—80-е гг. еще ряд книг по различным аспектам магии и техникам медитации, подготовил переиздание материалов Золотой Зари, а также нанял художника Роберта Уонга, изготовившего под его руководством колоду Таро по образцу той, что изначально использовалась в Герметическом ордене Золотой Зари («Таро Золотой Зари», 1978).

Благодаря совместной работе с Братом Альбертом и другими специалистами из Исследовательского общества Парацельса в 70-е гг. Регарди пересмотрел свое отношение к лабораторной алхимии, но из-за ожога легких в результате несчастного случая в лаборатории был вынужден отказаться от алхимических экспериментов.

Усилия Регарди по возрождению орденских традиций приносили плоды: в 1977 г. Коламбусе (Джорджия) был основан храм Золотой Зари, Усыпальницу которого Регарди сам освятил спустя три года. Вскоре одна из его учениц учредила еще один храм — в Лос-Анджелесе.

В 1981 г. Регарди переехал в Седону (Аризона). Он оставил клиническую практику, но до конца своих дней продолжал помогать людям, обращавшимся к нему за врачебными и магическими консультациями. В 1982 г. он вновь посетил Коламбус и посвятил нескольких членов обоих храмов в степень 5—6, основав тем самым Второй орден.

Регарди скончался от сердечного приступа 10 марта 1985 г., во время обеда с друзьями в одном из своих любимых ресторанов.

Последним его важным достижением стала подготовка и публикация «Полной системы магии Золотой Зари», вышедшей в свет в 1984 г. В это издание вошли все основные материалы ордена и ряд дополнительных статей разных авторов, раскрывающих отдельные аспекты данной магической системы.

Основные произведения: «Легенда об Алистере Кроули» (в соавт. с П.Р. Стефенсоном) «Гранатовый сад» (1932), «Древо Жизни» (1932), «Искусство истинного исцеления» (1932), «Мое розенкрейцерское приключение» (1936), «Философский камень» (1936—1937), «Золотая Заря» (1937—1940), «Срединный Столп» (1938), «Метафизический роман» (1946), «Искусство и

значение магии» (1966), «Откати камень» (1968), «Магия Востока и Запада» (1968), «Двенадцать шагов к духовному просвещению» (1969), «Око в треугольнике» (1970), «Будь самим собой: искусство релаксации» (1970), «Практическое руководство по геомантическому прорицанию» (1972), «Основы практической магии» (1979), «Церемониальная магия» (1980), «Изготовление и применение талисманов» (1981), «Пособие по релаксации для лентяев» (1983), «Что следует знать о Золотой Заре» (1983), «Полная система магии Золотой Зари» (1984), «Мистицизм, психология и Эдип» (в соавт. с К. Хайетом и Дж. М. Шпигельманом, 1985), «Целительная сила молитвы и релаксации» (1989).

Уэйт, Артур Эдвард (Waite, Arthur Edward, 2.10.1857, Нью-Йорк, США — 19.05.1943, Рэмсгейт, Кент, Англия) — английский мистик, писатель, историк западной эзотерической традиции.

Родился в Бруклине (Нью-Йорк), у родителей, живших в гражданском браке, — Чарльза Уэйта, капитана американского торгового судна, и Эммы Ловелл, дочери состоятельного лондонского торговца.

Овдовев в 1858 г., Эмма Ловелл вернулась в Англию с годовалым сыном и новорожденной дочерью Фредерикой. Ее семья не признала незаконнорожденных внуков, и Эмма поселилась с сыном и дочерью на окраине Лондона. Тяготы жизни побудили ее обратиться за утешением к католической вере, в которой она воспитала и обоих детей.

Артур поступил в католический колледж Сент-Чарльз, но вынужден был бросить учебу и устроиться на работу клерком. После смерти любимой сестры в 1874 г. Уэйт разочаровался в католическом вероучении, однако на всю жизнь сохранил любовь к церковной обрядности и впоследствии вносил многие ее элементы в собственные церемонии, которые разрабатывал для различных оккультных орденов. В поиски новой духовной опоры он обратился сперва к спиритизму, а затем к теософии, но вскоре отверг и то, и другое, не удовлетворившись результатами спиритических опытов и не одобряв антихристианских предубеждений Е.П. Блаватской.

В свободное время Уэйт писал стихи и романтические рассказы. Первой его публикацией стала «Ода к астрономии» (1877); в дальнейшем многие его стихотворения и рассказы печатались в литературных журналах. Но к середине 80-х гг. Уэйт отказался от художественного творчества в пользу исторических трудов, приняв решение исследовать и популяризовать западную эзотерическую традицию. В 1886 г. он опубликовал первую книгу на оккультную тему — «Тайны магии: компендиум сочинений Элифаса Леви». Работая в библиотеке Британского музея, он познакомился с другим ее тогдашним завсегдатаем — С.Л. Мазерсом, одним из основателей Герметического ордена Золотой Зари.

В 1883 или 1884 г. Уэйт женился на Аде Лэйкман («Лукасте»), которая впоследствии родила ему дочь Сибиллу.

В январе 1891 г. Уэйт и Лукаста по рекомендации Э.У. Берриджа прошли посвящение в орден Золотой Зари. Однако Лукаста относилась к работе в ордене без особого энтузиазма, да и сам Уэйт посещал мероприятия Золотой Зари лишь от случая к случаю. Орденская система, в которой оккультные элементы существенно преобладали над мистическими, во многом его не устраивала. В 1893 г., поднявшись лишь до степени Философа, он отказался от членства, но три года спустя вернулся, продолжил продвижение по степеням и в 1899 г. был допущен во Второй орден. Орденским девизом ему служило изречение из Книги Товита 12:7 — «Sacramentum Regis» (лат. «Тайна царева»).

После раскола в ордене Золотой Зари, в сентябре 1901 г., Уэйт обратился к масонству и был принят в масонскую ложу «Ранимид» в Букингемшире. К середине 1902 г. он прошел три степени символического масонства и был удостоен степени Ревнителя в иерархии Шотландского обряда. В том же 1902 г. Уэйт вступил в Английское общество розенкрейцеров (SRIA).

К этому времени Уэйт окончательно утвердился во мнении, что все основные эзотерические традиции Запада, включая алхимию, каббалу, розенкрейцерство, масонство и христианский мистицизм, восходят к общему первоисточнику и что правильная интерпретация символики,

общей для всех этих течений, открывает тайные пути к духовному просвещению и непосредственному познанию Бога.

Возглавив в 1903 г. храм Исиды-Урании, Уэйт преобразовал его в орден «Независимого исправленного обряда Золотой Зари», в основу учения которого был положен христианский мистицизм. Чтобы разработать ритуалы посвящения для этого ордена, Уэйт много путешествовал по Европе, собирая масонские документы. Неприязнь Уэйта к магии и оккультизму повлекла за собой очередной раскол и возникновение ордена Утренней Звезды (*Stella Matutina*), во главе которого встал Р.У. Фелкин. Но даже внутри группы, сохранившей верность Уэйту, разногласия сохранились вплоть до роспуска ордена в 1914 г. Год спустя, в 1915-м, Уэйт основал еще один орден — Братство Розы и Креста, посвященное «поискам Божественной Благодати, а не поискам Силы». Устав этой организации запрещал ее членам какие бы то ни было контакты с орденом Утренней Звезды.

В 1920 г. Уэйт переехал из Лондона в Рэмсгейт (Кент) и вышел из состава всех организаций, кроме масонской ложи «Ранимид», в работе которой он на протяжении предыдущих десяти лет принимал деятельное участие и членом которой оставался до конца своих дней. Братство Розы и Креста пришло в упадок, а о его основателе поползли слухи, что он пристрастился к бутылке и изменяет своей жене с Элен Рэнд (состоявшей в ордене Золотой Зари в пору его расцвета под девизом «*Vigilate*» — лат. «Бдите!»). В 1924 г. Лукаста умерла, и Уэйт женился вторично — на Мэри Бродбент Шофилд (состоявшей в ордене Уэйта под девизом «*Una Salis*» — лат. «Единственное спасение»). Последние годы жизни Уэйт провел в Бишопсбурне (Кент); там же он скончался и был похоронен на местном церковном кладбище.

Самым известным его вкладом в эзотерическую традицию стало создание колоды Таро, приобретшей впоследствии огромную популярность. В 1909 г. Уэйт закончил работу над книгой «Ключ к Таро» и заказал сопроводительную колоду к этой книге художнице Памеле Колман Смит, состоявшей в его реорганизованном ордене Золотой Зари. Эта колода, выполненная под руководством Уэйта и опубликованная в издательстве «Райдер энд Компани», известна ныне под названием «Таро Райдера-Уэйта». Еще одной заслугой Уэйта в данной области стала популяризация расклада «Кельтский крест», включенного им в программу обучения членов Первого ордена Золотой Зари.

Уэйт был необычайно плодовитым писателем. Его литературное наследие включает десятки книг: монографии, посвященные различным аспектам западной эзотерической традиции, исследования истории масонства и других тайных организаций, биографии выдающихся мистиков и магов прошлого. Кроме того, Уэйт перевел на английский сочинения Элифаса Леви и Папюса, а также подготовил переиздания целого ряда мистических и алхимических трудов (в частности, работы Томаса Вогана).

Основные произведения: «Тайны магии: компендиум сочинений Элифаса Леви» (1886), «Подлинная история розенкрейцеров» (1887), «Руководство по картомантии» (1889), «Внутренняя жизнь с точки зрения мистика» (1891), «Оккультные науки: компендиум трансцендентальной доктрины и опыта» (1891), «Азот, или Звезда Востока» (1893), «Золотая лестница» (1893), «Культ дьявола во Франции, или Проблема Люцифера» (1896), «Книга черной магии и договоров» (1898), «Жизнь Луи-Клода де Сен-Мартена, Неизвестного Философа, и сущность его трансцендентальной доктрины» (1901), «Учение каббалы и каббалистическая литература» (1902), «Очерки мистицизма» (1906), «Ступени к Венцу» (1906), «Сокровенная церковь Святого Грааля» (1909), «Ключ к Таро» (1910), «Иллюстрированный ключ к Таро» (1911), «Тайная традиция в масонстве» (1911), «Книга церемониальной магии» (1913), «Тайная доктрина в Израиле» (1913), «Избранные стихотворения» (1914), «Путь Божественного Единения» (1915), «Глубинные аспекты масонской символики» (1915), «Новая энциклопедия масонства» (1921), «Книга Святого Грааля» (1921), «Роберт Фладд и масонство» (1922), «Раймунд Луллий» (1922), «Сен-Мартен» (1922), «Светочи западного мистицизма» (1923), «Братство Розы и Креста» (1924), «Символическое масонство» (1925), «Тайная традиция в алхимии» (1927), «Священная каббала» (1929), «Святой Грааль» (1933), «Тайная традиция в масонстве» (испр. изд. 1937), «Тени жизни и мысли» (автобиография, 1938).

Уэсткотт, Уильям Уинн (Westcott, William Wynn, 17.12.1848, Лимингтон, Уорикшир, Англия — 30.07.1925, Дурбан, Южная Африка) — английский врач и оккультист, один из основателей Герметического ордена Золотой Зари. Родился в семье врача. Осиротев в десятилетнем возрасте, воспитывался в семье дяди, также врача по профессии. Учился в Университи-колледже Лондонского университета, где получил степень бакалавра медицины, после чего занялся частной медицинской практикой под началом своего дяди в Мартоке (Сомерсет).

В 1871 г. Уэсткотт вступил в масонскую ложу в Крукерне, и к 1874 г. достиг степени Достопочтенного мастера. Между 1875 и 1878 гг. он был принят в Английское общество розенкрейцеров (SRIA), куда допускались только масоны высоких степеней посвящения, и к 1890 г. поднялся до степени Мага (Magus), а в 1892 г. был избран Верховным Магом общества (на этом посту он оставался на протяжении 33 лет). В том же 1890 г. Уэсткотт стал Достопочтенным мастером исследовательской масонской ложи «Четверо коронованных» («Quatuor Coronati») в Лондоне.

Знакомые того времени описывали Уэсткотта как человека кроткого и дружелюбного, образованного, трудолюбивого и обожающего регалии и театр. В этот период он женился на Элизабет Бернетт (не разделявшей его интереса к эзотерике), и у них родилось пятеро детей. После смерти дяди в 1879 г. Уэсткотт на два года отошел от дел, поселился в Хендоне и углубился в изучение каббалы, герметической философии, алхимии и трудов Элифаса Леви. В 1881 г. он стал заместителем коронера (главного судебного медицинского эксперта) в Хокстоне, а в начале 1890-х был назначен на должность коронера северо-восточной части Лондона и Центрального Миддлсекса.

Одновременно с членством в SRIA Уэсткотт состоял в Теософском обществе Е.П. Блаватской. Здесь он сблизился с Анной Кингсфорд и Эдвардом Мэйтлендом — приверженцами эзотерического христианства, в 1884 г. основавшими собственное «Герметическое общество», в котором Уэсткотту было даровано почетное членство.

Начиная с 1885 г. ведущие деятели SRIA стали проявлять все больший интерес к каббале и масонской символике. У.Р. Вудман, возглавлявший общество в тот период, серьезно изучал каббалу; Уэсткотт и его собрат по работе в обществе С.Л. Макгрегор Мазерс разделяли это увлечение. Назрела необходимость в создании новой организации, посвященной непосредственно изучению каббалы и церемониальной магии, в связи с чем трое единомышленников основали Герметический орден Золотой Зари.

Согласно официальной истории ордена, этому предшествовало обретение так называемых зашифрованных манускриптов — 60-страничной рукописи со схемами посвячительных ритуалов. Подлинное их происхождение по сей день вызывает споры, однако сам Уэсткотт утверждал, что эти манускрипты предоставил ему в 1886 г. А. Вудфорд, исследователь масонства, обнаруживший их в шкафу среди бумаг, которые принадлежали недавно умершему Кеннету Маккензи, другому выдающемуся историку масонства. К 1887 г. Уэсткотт расшифровал рукопись и перевел ее с помощью Мазерса. Легенда гласит, что, помимо оккультной информации, в манускриптах обнаружился адрес некой Анны Шпренгель, посвященной Герметического ордена Золотой Зари в Германии. В ходе переписки с Уэсткоттом и Мазерсом, Анна Шпренгель дала разрешение на основание ложи ордена в Англии, и в результате, 1 марта 1888 г. был учрежден первый английский храм Золотой Зари — храм Исиды-Урании в Лондоне. Во главе его встали Уэсткотт, Мазерс и Вудман.

Уэсткотт, ставший Канцлером храма, взял на себя основную часть работы по организации и управлению новым орденом. В его обязанности входило ведение протоколов собраний и принятие решений о допуске к посвящению в степень 5—6 (Младшего Адепта); он был ответственным секретарем и казначеем ордена, с 1889 г. — Провозвестником храма Исиды-Урании, а с 1892 г. — Верховным Адептом ордена в Англии.

Первоначальным орденским девизом Уэсткотта, под которым он фигурирует в учредительных документах, было латинское изречение «Quod Scis Nescis» (лат. «Ты не знаешь,

что ты знаешь»). Однако в дальнейшем он пользовался другими девизами — «Sapere Aude» (лат. «Осмелюсь быть мудрым») и «Non Omnis Moriar» (лат. «Весь я не умру»).

В 1897 г. орденская деятельность Уэсткотта получила огласку, и власти предъявили ему ультиматум: либо отказаться от дискредитирующего его членства в оккультной организации, либо оставить службу коронера. Уэсткотт предпочел расстаться с орденом, но после раскола 1900 г. вновь принял должность Провозвестника в одном из храмов, члены которого сохранили верность Мазерсу. Только после 1910 г. Уэсткотт окончательно отказался от работы в группах, на которые распался первоначальный орден, но и в дальнейшем продолжал внимательно следить за их деятельностью.

Обязанности коронера Уэсткотт продолжал исполнять до 1918 г. Подав в отставку по возрасту, в 1920 г. он переехал в Южную Африку и там, в семье своей младшей дочери, провел остаток лет. Из уважения к его заслугам SRIA до конца его дней сохраняло за Уэсткоттом звание Верховного Мага in absentia.

Основные произведения. На протяжении многих лет Уэсткотт вел активную литературную деятельность. Его перу принадлежит несколько медицинских работ по проблемам алкоголизма и суицида (в том числе обширная монография «Суицид: история, литература, юридические аспекты; причины и способы предотвращения»). Он написал множество статей для SRIA (в т.ч. «Числа, их оккультная сила и мистическое достоинство», «Введение в каббалу» и «Розенкрейцеры: прошлое и настоящее, на родине и за рубежом») и для Герметического ордена Золотой Зари (главным образом, краткие эссе по отдельным вопросам алхимии, прорицания, церемониальной магии, енохианской магии и др.); перевел на английский язык знаменитый каббалистический трактат «Сефер Йецира» (1887) и труд Элифаса Леви «Магический ритуал Sanctum Regnum» (1896); отредактировал и опубликовал 9-томную серию классических герметических и гностических текстов «Collectanea Hermetica» (1893—1896).

Фарр, Флоренс Беатрис (Farr, Florence Beatrice, 7.07.1860, Бикли [Кент, Англия] — 29.04.1917) — английская актриса и оккультистка, одна из ведущих деятельниц Герметического ордена Золотой Зари.

Флоренс родилась в семье врача Уильяма Фарра (1807—1882) — одного из первых английских специалистов по гигиене и близкого друга знаменитой сестры милосердия Флоренс Найтингейл, в честь которой и получила имя его младшая дочь. В воспоминаниях многих современников Флоренс Фарр осталась идеалом «новой женщины» той эпохи: независимой, образованной, ироничной, раскрепощенной и преданной своему делу. В то же время она отличалась необыкновенной красотой (запечатленной на картине художника-прерафаэлиты Эдварда Берн-Джонса «Золотая Лестница», 1879), обладала прекрасным мелодичным голосом и от природы была одарена сверхчувственными способностями, в зрелом возрасте приведшими ее на путь серьезных оккультных занятий.

Окончив Квинс-колледж (первый женский колледж в Англии), Флоренс недолгое время проработала учительницей, после чего обратилась к театральной карьере. На этот период пришелся ее неудачный брак (1884—1889) с актером Эдвардом Эмери, навсегда внушивший ей отвращение к самой идее замужества.

В 1890 г. Флоренс поселилась вместе со своей сестрой в Бедфорд-парке — центре богемной жизни свободомыслящих интеллектуалов и художников. Здесь состоялась судьбоносная для нее постановка пьесы Джона Тодхантера (1839—1916, ирландского поэта и драматурга, будущего члена Золотой Зари) «Сицилианская идиллия», в которой Флоренс сыграла роль жрицы Амариллис, взывающей к лунной богине Селене с просьбой покарать неверного любовника. Присутствовавшие на спектакле Бернард Шоу и Уильям Батлер Йейтс были поражены ее красотой и выразительностью игры. Для обоих начинающих драматургов Флоренс стала вдохновительницей и помощницей: специально для нее теперь отводились роли в их новых произведениях, и во многом благодаря ей состоялись первые постановки их пьес. Позднее образ Флоренс послужил прототипом для некоторых героинь художественных произведений Алистера Кроули (в том числе для Сестры Кибелы из романа 1917 г. «Лунное дитя»). Флоренс пользовалась

успехом на сцене, внушала многим романтическое влечение и отвечала некоторым благосклонностью, но так и не согласилась связать с кем-либо свою жизнь.

В июле того же, переломного для нее, 1890 года Флоренс по рекомендации Йейтса вступила в Герметический орден Золотой Зари, приняв девиз «Sapientia Sapienti Dona Data» — лат. «Мудрость есть дар, врученный мудрецам». К концу 1891 г. она достигла степени Младшего Адепта (одной из первых пройдя посвящение во Внутренний орден), а на следующий год была назначена Провозвестником ордена, сменив С.Л. Макгрегора Мазерса на этом посту.

В рамках орденской работы Фарр изучала египтологию в Британском музее (под руководством египтолога Уоллиса Баджа) и алхимические труды Евгения Филалета (Томаса Вогана, английского розенкрейцера XVI в.), енохианскую магию и китайскую «Книгу Перемен», а также проводила еженедельные уроки для членов ордена по енохианской магии и Таро. Но главным направлением ее оккультных занятий было развитие ясновидческих способностей. Посредством «созерцания духовным зрением» Флоренс вступила в контакт с духом древнеегипетской жрицы Нем-Хефт-Ка (Nem Kheft Ka) из фиванского храма Амона. Она возглавила внутриорденскую группу «Сфера» (члены которой работали с сефирот Древа Жизни и придавали особое значение способностям к ясновидению, медиумизму и автоматическому письму), а в 1896 г., при участии трех помощников, успешно провела сложнейшую церемонию призывания Тафтартарата, духа планеты Меркурий.

В 1897 г. Флоренс Фарр сменила Уэсткотта на посту Верховного Адепта ордена в Англии. Назначение было не самым удачным, поскольку многие решения, принятые ею в этой должности, приблизили распад ордена. После скандала с четой Хоросов, в 1901 г., Фарр обратилась к Мазерсу (Императору ордена, находившемуся в то время во Франции) с просьбой об освобождении ее от обязанностей Верховного Адепта Англии. Мазерс отклонил прошение и в ответном письме поставил под сомнение принадлежность ордена к древней розенкрейцерской традиции, в результате чего сложилась критическая ситуация, вскоре повлекшая за собой раскол. В январе 1902 г. Флоренс Фарр вышла из состава ордена.

Она по-прежнему появлялась на сцене и даже выехала на гастроли в Америку в 1907 г. Но в 1912 г., предчувствуя, что слава ее вот-вот померкнет, Флоренс решительно порвала с театром. Она вновь стала учительницей и уехала на Цейлон, чтобы никто из прежних поклонников не смог увидеть, как увядает ее красота. Спустя несколько лет она скончалась от рака груди, в полном одиночестве, в больнице Коломбо. По индийскому обычаю, тело ее было кремировано, а прах развеян над священной рекой.

Основные произведения. Флоренс Фарр была плодовитой писательницей. Ее перу принадлежит роман «Танцующий фавн» с автобиографическими элементами, две «египетские» пьесы (в соавторстве с Оливией Шекспир), книга «Музыка речи», множество статей для «Оккультного обозрения», «Теософского обозрения» и журнала «Нью Эйдж» и несколько Переходящих свитков для ордена Золотой Зари. Кроме того, Флоренс принимала участие в работе над «Collectanea Hermetica» (серией классических герметических и гностических текстов, публиковавшейся в 1893—1896 гг. под редакцией У.У. Уэсткотта): она составила комментарии к алхимическим трудам Евгения Филалета «Краткое исследование в области Герметического искусства» и «Евфрат, или Воды Востока», а также предоставила для серии авторскую работу «Египетская магия», в которой прослеживаются параллели между магией Древнего Египта и герметической, каббалистической, алхимической и розенкрейцерской традициями.

Фелкин, Роберт Уильям (Felkin, Robert William, 1853, Бистон, Ноттингемшир, Англия — 28.12.1926, Хэйвлок Норт, Новая Зеландия) — английский врач, путешественник и антрополог; оккультист, деятель Герметического ордена Золотой Зари.

Изучал медицину в Эдинбургском университете; в ранней молодости познакомился со знаменитым путешественником Дэвидом Ливингстоном и, вдохновленный его рассказами, в 1879 г. отправился врачом-миссионером в Центральную Африку, где провел два года. По возвращении закончил медицинское образование, опубликовал несколько статей по тропической медицине, а

также ряд книг о странах Африки. Стал членом ряда научных обществ, в т.ч. Королевского географического общества и Антропологического института Великобритании.

В 1882 г. Фелкин женился на Мэри Мэндер, родившей ему двоих детей — сына Дэниса и дочь Этельвин (1883—1962), которая впоследствии опубликовала материалы Золотой Зари под именем «Этель Фелкин».

Получив степень доктора медицины в Марбурге (Германия) в 1885 г., Фелкин несколько лет вел частную практику в Эдинбурге. В этот период он вместе с женой совершил ряд поездок в Европу, познакомился в Германии с Рудольфом Штайнером (с которым в дальнейшем поддерживал связь) и, по неподтвержденным заявлениям, вошел в контакт с немецкими розенкрейцерами.

В 1886 г. Роберт и Мэри вступили в Шотландское отделение Теософского общества и в орден Золотой Зари, пройдя посвящение в эдинбургском храме Амона-Ра, во главе которого стоял Дж.У. Броуди-Иннес. В 1890 г. Фелкин опубликовал книгу «Гипнотизм, или Психотерапевтика». В 1896 г. он перенес свою врачебную практику в Лондон, где продолжал орденскую работу в храме Исиды-Урании, как и его супруга, принявшая латинский девиз «Per Aspera Ad Astra» («Через тернии — к звездам»). Сам Фелкин состоял в ордене под девизом «Finem Respice» (лат. «Помни о конце»). Он входил во внутриорденскую группу «Сфера», возглавляемую Флоренс Фарр; члены этой группы стремились в первую очередь развивать и использовать способности к ясновидению, медиумизму и автоматическому письму.

После раскола ордена, в 1902 г., стал одним из руководителей храма Исиды-Урании, а в 1903 г. вместе с группой последователей (в т.ч. Броуди-Иннесом и У.Б. Йейтсом) отделился от группировки А.Э. Уэйта и основал храм Амона — первый храм ордена Утренней Звезды (Stella Matutina), целью которого было поставлено продолжение изначальных традиций Золотой Зари.

В том же году умерла Мэри Фелкин, и Роберт временно удалился в монастырь мирфилдских отцов — англиканскую Общину Воскресения Господня.

В 1907 г. Фелкин прошел масонское посвящение 32-й степени и был назначен инспектором Английского общества розенкрейцеров.

В 1908 г. с помощью своей второй жены, Гарриет, обладавшей ясновидческими и медиумическими способностями, Фелкин установил контакт с некой духовной сущностью, назвавшейся именем Ара бен Шемеш. Указаниями этого духа он руководствовался в дальнейшем на протяжении ряда лет. Гарриет состояла в ордене Утренней Звезды под девизом «Quaero Lucem» (лат. «Я буду искать свет»).

В 1912 г. Фелкин отправился с семьей в Новую Зеландию, где прожил несколько лет. Там Фелкин учредил первый дочерний храм Утренней Звезды — храм Изумрудного Моря (Smaragdum Thalasses), который местные жители-маори именовали «Домом Солнца» («Whare Ra»). По возвращении в Англию в 1916 г. он основал еще три отделения Утренней Звезды, а также новый орден и гильдию Св. Рафаэля. После этого чета Фелкинов переселилась в Новую Зеландию на постоянное жительство. Убедившись через несколько лет, что эффективно управлять храмом Амона по переписке невозможно, Фелкин разорвал с ним связь. Однако до конца своих дней он оставался руководителем «Дома Солнца», а после его смерти управление приняла его вдова.

Хайет, Кристофер С. (Hyatt, Christopher S., наст. имя Алан Миллер [Alan Miller], дата рождения неизвестна) — современный американский оккультист, психолог, писатель, издатель. Приверженец теории «крайнего индивидуализма» («extreme individualism»), основатель «Института крайнего индивидуализма». Президент издательства «New Falcon Publications».

Познакомившись в 70-е гг. с Израэлем Регарди, Хайет стал его учеником и занялся райхианской терапией и магией по системе Золотой Зари. Состоял в «Ordo Templi Orientis» и в некоторое время возглавлял Телемический орден Золотой Зари; с 1994 г. сотрудничает с храмом Золотой Зари «Горный центр». Специализировался в области психофизиологии, экспериментальной и клинической психологии; на протяжении многих лет был практикующим психотерапевтом, сочетая в работе райхианские методы, элементы тантрической йоги и гипноза.

Основные произведения: «Как уничтожить себя усиленной медитацией и другими способами» (1984); «Интервью с Израэлем Регарди: размышления и взгляды последних лет» (1985); «Мистицизм, психология и Эдип» (в соавт. с И. Регарди и Дж. М. Шпигельманом, 1985); «Тайные ритуалы Внутреннего ордена Золотой Зари» (в соавт. с П. Залевски и Дж. Лисьевски, 1988); «Тайны западной тантры: сексуальность Срединного пути» (1989); «Енохианский мир Алистера Кроули: енохианская сексуальная магия» (в соавт. с Л.М. Дюкеттом, 1991); «Сексуальная магия, тантра и Таро» (в соавт. с Л.М. Дюкеттом, 1991); «Табу: “экстаз зла”. Психопатология секса и религии» (в соавт. с Л.М. Дюкеттом и Г. Фордом, 1991); «Древо лжей» (1992); «Договоры с дьяволом: хроники сексуальности, богохульства и освобождения» (в соавт. с С.Дж. Блэком, 1993); «Городское вуду: руководство по афро-карибской магии для начинающих» (в соавт. с С.Дж. Блэком, 1995); «Библия психопата: для крайнего индивидуалиста» (в соавт. с Дж. Уиллисом и Н. Тарчером, 1999); «Тантра без слез» (в соавт. с С.Дж. Блэком и Н. Тарчером, 2000); «Мятежники и демоны: психология освобождения» (2001); «Табу: секс, религия и магия» (в соавт. с Л.М. Дюкеттом, Д.Р. Хартманн и Г. Фордом, 2001); «Розарий каббалы» (2003); «Жесткий дзэн, нежное сердце» (в соавт. с Д.Р. Хартманн, 2003); «Церемониальная магия и сила вызывания: система личной силы» (в соавт. с Дж. Лисьевски и С. Дж. Блэком, 2004); «Руководство по каббале для практикующего мага» (в соавт. с Дж. Лисьевски, 2005); «Форсированный гипноз» (в соавт. с Кэлвином Ивемой, 2005); «Путеводитель по беременной Вселенной для современного шамана» (в соавт. с Антеро Алли, 2006).

Хорниман, Анни Элизабет Фредерика (Horniman, Annie Elizabeth Fredericka 3.10.1860, Лондон, Англия — 6.08.1937, Шер, Суррей, Англия) — английская театральная деятельница и оккультистка, член Герметического ордена Золотой Зари.

Родилась в семье Фредерика Хорнимана — преуспевающего торговца чаем, путешественника, члена британского парламента и основателя лондонского Музея Хорнимана (начало которому положила коллекция произведений искусства и образцов экзотической флоры и фауны, собранная Фредериком в путешествиях).

Анни с детских лет увлекалась изобразительным искусством и театром. В юности она присоединилась к движению суфражисток и заработала репутацию эксцентричной особы вследствие пристрастия к курению и необычным нарядам, а также интереса к теософии и оккультизму.

В 1882 г. Анни поступила в школу изящных искусств Слэйда в Лондоне, где подружилась с Миной Бергсон — будущей Мойной Мазерс, супругой С.Л. Мазерса. В 1890 г. по рекомендации четы Мазерс была принята в орден Золотой Зари, где в дальнейшем работала под латинским девизом «Fortiter et Recte» («Отважно и справедливо»). В 1891 г. вступила во Второй орден, а в 1893 г. стала заместителем Провозвестника храма Исиды-Урании.

В том же году Хорниман получила большое наследство от деда, благодаря которому смогла исполнить свою давнюю мечту и войти в театральный мир. Она финансировала ряд постановок, в которых участвовала Флоренс Фарр (также состоявшая в ордене Золотой Зари) и оказывала существенную материальную поддержку Мазерсу и его жене. В рядах ордена Хорниман познакомилась также с У.Б. Йейтсом, с которым впоследствии много лет сотрудничала на уровне театральной деятельности.

В 1896 г. между Хорниман и Мазерсом вспыхнула ссора, поводом для которой стал вопрос об исключении Э.У. Берриджа, призывавшего включить в орденскую программу психосексуальные техники. Мазерс встал на сторону Берриджа, и Хорниман была вынуждена уйти со своего поста. Еще несколько лет она оставалась секретарем храма Исиды-Урании, но в 1903 г. окончательно разорвала отношения с Мазерсом и была исключена из ордена.

Последующие годы Анни Хорниман посвятила театральной работе и в 1933 г. была награждена орденом Кавалеров почета за заслуги в этой области. Историки расценивают ее деятельность как один из главных факторов, под влиянием которых формировался театр XX века в Англии и Ирландии.

Шпренгель, Анна (Sprenzel, Anna) — имя посвященной немецкого ордена Золотой Зари, известной также под латинским девизом «Sapiens Dominabitur Astris» («Мудрый повелевает звездами»). Согласно официальной истории ордена Золотой Зари, уполномочила У.У. Уэсткотта основать храм ордена в Англии. Единственными документальными свидетельствами существования Анны Шпренгель остаются письма, которые Уэсткотт якобы получал от нее в 1887—1890 гг. и подлинность которых многие исследователи подвергают сомнению.

Эйтон, Уильям Александр (Ayton, William Alexander, 28.04.1816, Лондон, Англия — 1.01.1909, Саффрон Уолден, Хартфордшир, Англия) — английский оккультист, алхимик, священник англиканской церкви. Массон, член Теософского общества и Английского общества розенкрейцеров.

В июле 1888 г. У.А. Эйтон и его супруга Энн Эйтон стали одними из первых членов Герметического ордена Золотой Зари. Эйтон принял магический девиз *Virtute Orta Occident Rarius* (лат. «Тот, кто поднялся силою добродетели, редко падает»), а его жена — «*Quam Potero Adjutabo*» (лат. «Буду помогать, насколько могу»). В 1890 г. Эйтон сочетал браком С.Л. Макгрегора Мазерса и Мину Бергсон. После распада ордена, в 1903 г., он вошел в состав руководства реорганизованного А.Э. Уэйтом храма Исиды-Урании.

На протяжении многих лет втайне от церковного руководства Эйтон занимался практической алхимией; по воспоминаниям современников, он утверждал, что получил эликсир жизни. Он был знатоком латыни и в 1908 г. перевел с латинского на английский книгу Томаса Смита «Жизнь Джона Ди» (1707). Переписка между Эйтоном и Ф.Л. Гарднером 1886—1905 гг. — ценный источник информации о работе ордена Золотой Зари и личностях его деятелей.

Элифас Леви (Éliphas Lévi, наст. имя Альфонс-Луи Констан [Alphonse-Louis Constant], 08.02.1810, Париж, Франция — 31.05.1875, Париж, Франция) — французский оккультист, основоположник оккультного возрождения во Франции. Служил священником, но был лишен сана за проповедь учения, несовместимого с церковными догматами. Разделял идеи Якоба Бёме, Сведенборга и Сен-Мартена. Занимался практической магией. Разработал оккультную теорию, сочетавшую в себе элементы западных и восточных эзотерических учений. Сформулировал основополагающие принципы магии: концепцию множественности миров, или планов бытия (и связанное с ней учение об астральном свете); представление о безграничной силе человеческой воли; и положение о тождестве и взаимосвязи микрокосма и макрокосма.

Состоял в различных тайных обществах, в т.ч. франкмасонских и розенкрейцерских организациях. Принимал участие в создании Каббалистического ордена Розы и Креста (Париж, 1888), в который входили также Станислас де Гуайта (первый руководитель), Папюс, Э. Бульвер-Литтон, Жозеф Пеладан, Освальд Вирт и др. видные оккультные деятели.

Идеи Элифаса Леви оказали огромное влияние на теософское учение Е.П. Блаватской, а впоследствии — на оккультную систему Герметического ордена Золотой Зари и учение Алистера Кроули.

Основные произведения: «Библия Свободы» (1841), «Учение высшей магии» (1854), «Ритуал высшей магии» (1856), «Учение и ритуал высшей магии» (1856), «История магии» (1859), «Ключ к великим таинствам» (1861), «Легенды и символы» (1862), «Наука о духах» (1865), «Великая тайна, или Разоблаченный оккультизм» (1868; 1-е изд. 1898).

ПРИЛОЖЕНИЕ V

СЛОВАРЬ ТЕРМИНОВ

Составитель А. Блейз

Acquisitio (лат. «приобретение») — геомантическая фигура, соответствующая знаку Стрельца и стихии Огня. Управитель — Юпитер, ангел — Адвахиэль, дух — Хисмаэль.
Основное значение: успех, выгода, прибыль. Благоприятствует материальным делам.

Adeptus Exemptus — см. *Свободный Адепт*.

Adeptus Major — см. *Старший Адепт*.

Adeptus Minor — см. *Младший Адепт*.

Aemeth (др.-евр. «истина») — слово, состоящее из первой (Алеф), последней (Тав) и срединной (Мем) букв еврейского алфавита. Толкуется как символ обретения Истины через уравнивание крайностей и постижение середины, а также как примирение духовного (Алеф — Дух, Эфир; аркан Таро Шут) и природного (Тав — стихия Земли, аркан Таро Мир) начал через самопожертвование человека (Мем — стихия Воды; аркан Таро Повешенный). Посредством добавления к этим трем буквам четвертой — буквы Шин (стихия Огня, аркан Таро Суд) — создается символ, обозначающий всю совокупность истории сотворенного мира: до начала времен Божественный Дух носился над Водами, затем был сотворен проявленный Мир, а затем, в конце времен, над Миром свершится Огненный Суд.

См. также *Sigillum Dei Aemeth*.

Albus (лат. «белый») — геомантическая фигура, соответствующая знаку Близнецов и стихии Воздуха. Управитель — Меркурий, ангел — Амбриэль, дух — Тафтартарат.

Основное значение: мир, спокойствие, мудрость, чистота. Благоприятствует новым начинаниям и получению прибыли.

Amissio (лат. «утрата») — геомантическая фигура, соответствующая знаку Тельца и стихии Земли. Управитель — Венера, ангел — Асmodelь, дух — Кедемель.

Основное значение: утраты, потери, недостижимая цель. Не благоприятствует получению прибыли, но указывает на успех в ситуациях, где необходимо избавление от чего-либо нежелательного.

Anaphexeton, Anaphaxeton (возможно, от др.-греч. αναftano — «тянуться вверх» или αναftaino — «озарять») — «Великий Бог всех небесных воинств», одно из трех божественных имен, окружающих Треугольник Искусства в операциях вызывания.

Ave — имя ангела, продиктовавшего часть енохианской системы Джону Ди.

Azoth — слово, составленное из первых и последних букв греческого, латинского и еврейского алфавитов: Альфа и Омега, А и Z, Алеф и Тав. Символизирует начало и конец, единую материю или истинную основополагающую сущность вещей. В алхимии — одно из названий «универсального растворителя».

Bataivah — в енохианской магии: имя Великого Царя Востока (из Скрижали Воздуха).

Bitom — в енохианской магии: имя духа Огня (из *Скрижали Единения*).

Caput Draconis (лат. «голова дракона») — геомантическая фигура, соответствующая стихии Земли. Управители — Юпитер и Венера, духи — Хисмаэль и Кедемель.

Основное значение: благоприятствует новым начинаниям и получению прибыли. С благоприятными фигурами благоприятна, и наоборот.

Также латинское название Восходящего, или Северного, Лунного Узла.

Carcer (лат. «темница») — геомантическая фигура, соответствующая знаку Козерога и стихии Земли. Управитель — Сатурн, ангел — Ханаэль, дух — Зазель.

Основное значение: неизменность, постоянство, ограничения, задержки, заточение. В целом неблагоприятна, за исключением ситуаций, когда необходимо обеспечить стабильность и безопасность.

Cauda Draconis (лат. «хвост дракона») — геомантическая фигура, соответствующая стихии Огня. Управители — Марс и Сатурн, духи — Зазель и Барцабель.

Основное значение: в целом неблагоприятна, за исключением ситуаций, когда необходимо избавление от чего-либо нежелательного. С неблагоприятными фигурами благоприятна, и наоборот.

Также латинское название Нисходящего, или Южного, Лунного Узла.

Conjunctio (лат. «соединение») — геомантическая фигура, соответствующая знаку Девы и стихии Земли. Управитель — Меркурий, ангел — Хамалиэль, дух — Тафтартарат.

Основное значение: объединение сил, возвращение утраченного. С благоприятными фигурами благоприятна, и наоборот.

Cruх Ansata — см. *Анх*.

Edelperna — в енохианской магии: имя Великого Царя южной (огненной) Скрижали.

Emor Dial Hectega — в енохианской магии: три божественных имени из северной (земной) Скрижали.

Empеh Arsel Gaiol — в енохианской магии: три божественных имени из западной (водной) Скрижали.

Exarp — в енохианской магии: имя духа Воздуха (из *Скрижали Единения*).

«**Fama Fraternitatis**» (лат. «Слава Братства») — один из главных розенкрейцерских трактатов, опубликованный в 1614 г.

Fortuna Major (лат. «великое счастье») — геомантическая фигура, соответствующая знаку Льва и стихии Огня. Управитель — Солнце (в знаках от Овна до Девы включительно), ангел — Верхиэль, дух — Сорат.

Основное значение: успех, счастье, большая удача в делах, победа в состязаниях и конфликтах.

Fortuna Minor (лат. «малое счастье») — геомантическая фигура, соответствующая знаку Льва и стихии Огня. Управитель — Солнце (в знаках от Весов до Рыб включительно), ангел — Верхиэль, дух — Сорат.

Основное значение: перемены, неустойчивость; успех в краткосрочных предприятиях.

Hcoma — в енохианской магии: имя духа Воды (из *Скрижали Единения*).

Hekas, Hekas, Este Bebeloi — «Прочь, прочь, все непосвященные» (др.-греч.), реплика, восходящая к Элевсинским мистериям. В церемониях Золотой Зари служит объявлением о святости собрания и Зала, в котором проводится ритуал.

Hodos Chamelionis (др.-греч. «Путь Хамелеона»), **Путь Хамелеона**, **Путь смешанных цветов** — учение о цветовых соответствиях сил, действующих за пределами физического плана. В рамках этой системы выделяется четыре цветовые шкалы, соответствующие *четырем мирам* и четырем мастям Таро: шкала Короля (Ацилут), шкала Королевы (Брия), шкала Рыцаря (Йецира) и шкала Пажа (Асия). В каждом из четырех миров цвета сефирот и путей различны.

Также Hodos Chamelionis — мистический титул Младшего Адепта.

HRU — имя Ангела, надзирающего за Тайной и Сокровенной мудростью Таро.

IAO — в гностицизме: верховный Бог. В системе Золотой Зари буквы имени IAO символизируют Исиду, Апофиса (Сета-Тифона) и Осириса, или круговорот жизни, смерти и возрождения. См. также *LVX*.

INRI — аббревиатура слов латинской фразы «Jesus Nazarenus Rex Judaeorum» — «Иисус из Назарета, Царь Иудеев». По преданию, табличка с этими словами, написанными на иврите, латыни и греческом, была прибита на крест, на котором распяли Иисуса. В церемонии Младшего Адепта приводятся традиционные герметические расшифровки этой аббревиатуры: «Igne Natura Renovatur Integra» («Огнем природа обновляется в целостности»), «Igne Natura Renovando Integrat» («Природа исцеляется обновляющим огнем»), «Igne Nitrum Raris Inventium» («Сияние редко находят в огне») и «Intra Nobis Regnum Dei» («Царство Божие внутри нас»). Существует также множество других оккультных интерпретаций этого сокращения, например, «Iammim Nour Rouah Iabescheh» (др.-евр. «Вода, Огонь, Ветер, Суша») или «Isis Naturae Regina Ineffabilis» (лат. «Исида — неизреченная Царица Природы»).

В системе Золотой Зари INRI — Ключевое Слово Внутреннего ордена, символически описывающее круговорот времен года, смену равноденствий и солнцестояний, а также цикл рождения, смерти и возрождения (I — Йод, Дева; N — Нун, Скорпион; R — Реш, Солнце; I — Йод, Дева).

Khabs Am Pekht (др.-егип. «Свет в устремлении») — фраза, послужившая прототипом древнегреческого выражения «*Konx Om Pax*», использовавшегося в Элевсинских мистериях. Подразумевается божественный Свет, единым лучом устремляющийся вовне, из непроявленности в проявленность. Символом его в церемониях Золотой Зари является Жезл *Глашатая*.

Konx Om Pax (др.-греч. «Свет в устремлении») — см. *Khabs Am Pekht*.

Laetitia (лат. «радость») — геомантическая фигура, соответствующая знаку Рыб и стихии Воды. Управитель — Юпитер, ангел — Амнициэль, дух — Хисмаэль.

Основное значение: здоровье, счастье. Благоприятствует почти всем делам.

LVX (Lux, лат. «свет») — в ритуалах Второго ордена Золотой Зари слово, обозначающее Свет Креста, поскольку буквы L, V и X представляют собой части различных форм креста. Эти буквы соответствуют трем египетским божествам (L — Исиде Скорбящей, V — Апофису-Тифону, X — Осирису Восставшему) и связанным с ними знакам степени Младшего Адепта, которые, вместе со знаком Осириса Убиенного, символизируют циклы жизни, смерти и возрождения, отображенные в круговороте времен года, равноденствий и солнцестояний. См. также *IAO*.

Minutum Mundum (лат. «Малый Мир») схема — в системе изображение Древа Жизни, на котором сефирот окрашены в цвета шкалы Королевы, а пути — в цвета шкалы Короля. Полное название схемы — «Minutum Mundum, sive Fundamental Coloris» (лат. «Малый мир, или Основание цвета»).

Nanta — в енохианской магии: имя духа Земли, происходящее из Скрижали Единения.

Populus (лат. «народ») — геомантическая фигура, соответствующая знаку Рака и стихии Воды. Управитель — растущая Луна, ангел — Муриэль, дух — Хасмодаи.

Основное значение: толпы, большие собрания людей. С благоприятными фигурами благоприятна, и наоборот.

Primeumaton (возможно, от лат. *primus* — «первый» и др.-греч. *eu* — «благой») — «Первое Благо»; иногда трактуется как «Первый и Последний»; одно из трех божественных имен, окружающих Треугольник Искусства в операциях вызывания.

Puella (лат. «девочка») — геомантическая фигура, соответствующая знаку Весов и стихии Воздуха. Управитель — Венера, ангел — Зуриэль, дух — Кедемель.

Основное значение: гармония и счастье. Действие этой фигуры благоприятно, но неустойчиво.

Puer (лат. «мальчик») — геомантическая фигура, соответствующая знаку Овна и стихии Огня. Управитель — Марс, ангел — Малхидаэль, дух — Барцабель.

Основное значение: энергия, напористость, разрушительная сила. Фигура неблагоприятна во всех вопросах, кроме связанных с войной и любовью.

Rubeus (лат. «красный») — геомантическая фигура, соответствующая знаку Скорпиона и стихии Воды. Управитель — Марс, ангел — Бархиэль, дух — Барцабель.

Основное значение: страсть, неистовство, насилие. Благоприятствует злым начинаниям и препятствует — добрым.

Sigillum Dei Aemeth («Печать Бога Истины», от лат. *Sigillum Dei* и др.-евр. *Aemeth*) — *пантакль*, в котором содержатся в зашифрованном виде божественные, архангельские и ангельские имена, относящиеся к сферам действия планетных сил и обозначающие идеи чисто духовной природы. Джон Ди и Эдвард Келли изготовили Печать Бога Истины по указаниям ангела Уриэля и в дальнейшем использовали ее в сеансах духовидения.

Tristitia (лат. «печаль») — геомантическая фигура, соответствующая знаку Водолея и стихии Воздуха. Управитель — Сатурн, ангел — Камбриэль, дух — Зазель.

Основное значение: скорбь, страдание, боль, болезнь. Неблагоприятна во всем, кроме вопросов, связанных со строительством и землей.

Via (лат. «путь») — геомантическая фигура, соответствующая знаку Рака и стихии Воды. Управитель — убывающая Луна, ангел — Муриэль, дух — Хасмодаи.

Основное значение: перемены, чередование удач и неудач. Благоприятствует путешествиям, но в большинстве прочих дел неблагоприятна.

Vitriol — алхимическая формула, акроним латинской фразы «*Visita interiora terrae, rectificando invenies occultum lapidem, verat medicinam*» («Посети недра земли, очищением обретешь тайный камень, истинное лекарство»). В буквальном смысле *vitriol* означает купорос, а в герметическом — «универсальный растворитель» (субстанция, необходимая для получения Философского камня).

YHVH — условная запись произносимого имени Бога; см. *Тетраграмматон*.

Zelator — см. *Ревнитель*.

Аб, Абба (др.-евр. Ab, Abba — «отец») — в каббале: Божественный Отец, один из *парцуфим* (см.), соответствующий сефире Хокма и букве Йод в составе Тетраграмматона.

Абиегнус — в учении розенкрейцеров: мистическая гора, расположенная в центре Вселенной, символ духовного пути посвящения.

В буквальном смысле Mons Abiegnus (лат.) означает «еловая гора», «гора, поросшая елями». Символическое значение этого имени — «Агнец Отца (Бога)», от др.-евр. ab (abi) — «отец» и лат. «Agnus» — «агнец». Перестановка букв имени дает словосочетания Abi-genos («Рожденный Отцом», от abi и др.-греч. genos — «рожденный») и Via-genos («Сила [нашего] рода», от др.-греч. via — «сила» и genos). Из полученных слов составляется мистическое изречение: «Abiegnus Abiagnus Abi-genos Via-genos» — «Абиегнус, гора Агнца Отца, рожденного Отцом, и сила нашего рода».

Гора Абиегнус со всех сторон окутана безмолвием и тьмой, а на вершине ее сияет неизреченный Свет. У подножия гору окружает неприступная Стена Тайны, единственный путь за которую, незримый для непосвященного, пролегает через ворота между двух Столпов Гермеса. На вершину горы ведет извилистый путь Змея Мудрости, а в недрах горы находится сокровенная пещера посвящения.

В учении и ритуалах Золотой Зари символом пещеры в средоточии горы Абиегнус выступает Усыпальница Христиана Розенкрейца.

Авгэйд (др.-греч. augoeides — «световидный, подобный свету») — неоплатонический термин, обозначающий высшего гения. В системе Золотой Зари — одно из названий *Высшего Я* (см.).

Агиэль (Agiel) — разум Сатурна (см. *Разумы*).

Агла (др.-евр. Agla) — *нотарикон* молитвенного изречения «Ата Гибор ле-Олам Адонаи» — «Твоя сила во веки веков, о Господи!». Первая буква этого слова, *Алеф*, утверждает единство всего сущего и тождество микрокосма и макрокосма. Вторая буква, *Гимел*, соответствует числу 3 и тем самым символизирует божественную Троицу в единстве, а в ее графическом символе заключены идеи порождения и плодовитости. Третья буква, *Ламед*, обозначает полный цикл и завершение Великого Делания, а заключительная Алеф еще раз утверждает идею синтеза и единства. В целом слово «Агла» означает единство, представляющее в виде троицы, порождающее остальные числа и по завершении полного цикла развития вновь возвращающееся к единству.

Адам Кадмон — «небесный человек» или тело Бога. Божественный прообраз человека, запечатленный на Древе Жизни. Голова его увенчана сефирой Кетер, а стопы опираются на Малкут. Символическим воззванием к Адаму Кадмону является ритуал *Каббалистического Креста*.

Адвахиэль (Advakhiel) — архангел знака Стрельца.

Адепт (от лат. adeptus — «искусный») — посвященный, достигший достаточно высокого уровня духовного постижения и практических знаний и опыта. В более узком смысле (в ордене Золотой Зари): член Второго (Внутреннего) ордена.

Адонай (др.-евр. Adonai — «господин, владыка») — божественное имя, используемое в иудаистской традиции как замещающее имя Бога (употребляется вместо Тетраграмматона — непризносимого истинного Имени).

Адонай ха-Арец (Adonai ha-Aretz, др.-евр. «господин земли, владыка земли») — божественное имя, соответствующее стихии Земли и сефире Малкут.

Адонай Мелех (Adonai Melech, др.-евр. «господь и царь») — божественное имя, соответствующее стихии Земли и сефире Малкут.

Азот — см. *Azoth*.

Айин (Ayin) — шестнадцатая буква древнееврейского алфавита. 26-й путь Древа Жизни, соединяющий Тиферет и Ход. Буквальное значение — «глаз». Звучание — «А», «Н». Числовое значение — 70. Знак зодиака — Козерог, аркан Таро — Дьявол.

Айк Бекар (др.-евр. Aiq Bkr) — «каббала девяти палат», один из каббалистических методов перестановки букв. Для перевода еврейских букв в числовые эквиваленты используется особая таблица, состоящая из девяти ячеек — «палат». Название «Айк Бекар» составлено из букв, заполняющих первые две «палаты»: Алеф, Йод Коф и Бет, Каф, Реш.

Айма (др.-евр. Aima — «мать») — в каббале: Божественная Мать, именуемая «великой плодородной матерью». Один из *парцуфим* (см.), соответствующий сефире Бина и букве Хе в составе Тетраграмматона.

Айма Элохим (др.-евр. Aima Elohim — «Матерь Богов») — титул, относящийся к буквам Йод и Хе в составе Тетраграмматона.

Айн (др.-евр. Ain — «ничто, небытие»), **Айн Соф** (др.-евр. Ain Soph — «безграничное») и **Айн Соф Аур** (др.-евр. Ain Soph Aur — «безграничный свет») — в каббале: три покрова небытия, представляющие собой сокровенные идеи еще не проявленных сефирот.

Акаша (Akasa, от санскр. kas — «сиять») — таттва Духа или Эфира (см. *Таттвы*). Символ — черное (или цвета индиго) яйцо.

Акашическая оболочка — см. *Аура*.

Алембик, перегонный куб — алхимический сосуд для дистилляции жидкостей.

Алеф — первая буква древнееврейского алфавита. 11-й путь Древа Жизни, соединяющий Кетер и Хокму. Буквальное значение — «бык». Звучание — «А». Числовое значение — 1. Стихия — Воздух. Аркан Таро — Шут.

Аминь (др.-евр. Amen, от етупа — «вера») — «да будет так», «воистину». Традиционная формула, завершающая молитву. В каббалистическом толковании Amen — *нотарикон* еврейского выражения «Адонай Мелех На'амон» — «Господь, Царь верный».

Ангелы (от др.-греч. aggelos — «вестник») — в учении Золотой Зари: чистые духи, безусловно благие по своей природе и роду деятельности. Ангелы лишь исполняют божественные повеления, но не способны к самостоятельному творению. Это персонифицированные аспекты Бога, каждый из которых наделен особой функцией и управляет определенной сферой бытия. На то, что ангелы мыслятся частицами Бога, указывают суффиксы УН (-иах) или AL (-эль), которыми обычно заканчиваются их каббалистические имена. Первый из этих суффиксов символизирует милосердие и доброту, а второй — суровость и суд, и оба представляют собой имена Бога. В каббале выделяется 10 ангельских чинов (ступеней иерархии), каждый из которых связан с одной из *сефирот*. Во главе каждого чина стоит *архангел*.

Ангельские Кличы (англ. Angelic Calls), **Ангельские Ключи** (англ. Angelic Keys), **Енохианские Кличы** (англ. Enochian Calls) — 48 призываний на *енохианском языке* (см.), восемнадцать из которых обращены к силам *Скрижалей Стихий* (см.) и *Скрижали Единения* (см.), а остальные — к силам тридцати *Эфиров* (см.). Последние тридцать Кличей различаются между собой только именем призываемого Эфира, в связи с чем иногда принимаются за единое, 19-е, призывание.

Первые два Клича относятся к Скрижали Единения. Скрижали Воздуха соответствуют 3-й, 7-й, 8-й и 9-й Кличы, Скрижали Воды — 4-й, 10-й, 11-й и 12-й, Скрижали Земли — 5-й, 13-й, 14-й и 15-й, Скрижали Огня — 6-й, 16-й, 17-й и 18-й. Из них 3-й, 4-й, 5-й и 6-й Кличы обращены к основной стихии каждой соответствующей Скрижали, а оставшиеся — к дополнительным.

Анх (др.-егип. «жизнь»), **Cruх Ansata** (лат. «крест с рукоятью») — крест с ушком, древнеегипетский символ вечной жизни и плодородия.

Амбриэль (Ambriel) — архангел знака Близнецов.

Амнициэль (Amnitziel) — архангел знака Рыб.

Анаэль (Anael) — ангел Венеры.

Апас (санскр. Apas — «вода») — таттва стихии Воды (см. *Таттвы*). Символ — серебряный полумесяц.

Арал (Aral) — ангел стихии Огня.

Аралим (др.-евр. Aralim — «престолы» или «могучие») — ангельский чин сефиры Бина.

Арарита (Ararita) — *нотарикон* древнееврейской фразы «Achad Rosh Achdotho Rosh Ichudo Temurahzo Achad», означающей «Едино его начало. Едина его индивидуальность. Его *темура* едина» (*темура* — каббалистическая перестановка букв). В системе Золотой Зари слово «Арарита» используется в ритуалах гексаграммы.

Арец (др.-евр. Aretz — «земля») — еврейское название стихии Земли. Составляющие ее буквы — Алеф (Дух; аркан Таро *Шут*), Реш (аркан Таро *Солнце*) и Цадди (знак Водолея, Человек) — символизируют полноту проявления жизненной силы на земном плане: движение от источника в чистом Духе через промежуточную стадию в Солнце к конечному воплощению в Человеке.

Арик Анпин (др.-евр. Arik Anpin — букв. «длинное лицо»), **Макропрозоп** (др.-греч. Makroprosopus — «великий лик»), **Великий Лик** — в каббале: Отец всего сущего, один из *парцүфим* (см.) и одно из названий сефиры Кетер. Великий Лик частично скрыт (поскольку связан с небытием), а частично проявлен (как проявленная сефира), поэтому его символически изображают в профиль (так, что видна только правая сторона).

Ариэль (Ariel) — управитель стихии Воздуха.

Архангелы («верховные ангелы», от др.-греч. arche — «начало, власть» и aggelos — «вестник») — в системе Золотой Зари: могущественные *ангелы* (см.), в подчинении у которых находятся сонмы ангелов младшего ранга.

Асия (др.-евр. Assiah, букв. «действие») — в каббале: последний из четырех миров, или стадий проявления вселенной. Мир действия и материи, соответствующий сефире Малкут и стихии Земли. (См. *Четыре мира*).

Асмодель (Asmodel) — архангел знака Тельца.

Астральная проекция, астральное путешествие (англ. Astral Projection, Astral Traveling), путешествие при помощи духовного зрения (англ. Travelling in the Spirit Vision) — оккультная практика «путешествий» вне физического тела, на *астральном плане* (см.). Совершив «проекцию» (перенос сознания из физического тела в астральное; см. *Тонкое тело*), адепт исследует избранные области астрального плана и общается с населяющими его сущностями. При этом перемещения и восприятие информации совершаются посредством «органов» астрального тела, в то время как физическое тело остается в состоянии покоя. В системе Золотой Зари проекция совершается посредством сосредоточенного созерцания определенных символов (например, символических изображений *таттв*), которые затем используются как «врата» для перехода в иное состояние сознания. Важнейшая отличительная особенность астральных путешествий по методу Золотой Зари — постоянное использование «проверочных» имен и знаков, сводящее к минимуму риск иллюзий и самообмана.

Астральное тело — см. *Тонкое тело*.

Астральный план (от др.-греч. astron — «звезда») — незримый, «тонкий» уровень бытия, расположенный между физическим планом и другими, более духовными уровнями. Населен различными нефизическими сущностями и, в свою очередь, делится на несколько слоев различной плотности и различной частоты вибраций, высшие из которых примыкают к ангельским мирам, а низшие представляют собой мир сновидений и фантазий.

Астральный свет (от др.-греч. astron — «звезда») — потоки или лучи тонкой материи, заполняющие все пространство и пронизывающие все зримые формы и предметы.

Атанор (Athamor) — в алхимии: печь для длительного нагревания при постоянной температуре.

Ато, Ате, Ата (др.-евр. Atoh, Ateh, Atah — «Ты есть») — обращение к Богу, Кетер и Божественной искре в самом операторе, используемое в ритуале *Каббалистического Креста* (см.).

Аура (от лат. aura — «дуновение, легкий ветерок»), **сфера чувственного восприятия** (англ. Sphere of Sensation), **«магическое зеркало Вселенной»** (англ. Magical Mirror of the Universe), **энергетическое поле**, **акашическая оболочка** (англ. Akashic envelope) — сферическая оболочка из тонкой астральной субстанции, окутывающая и пронизывающая насквозь физическое тело человека. Поверхность этой сферы — граница Микрокосма; все, сущее в Макрокосме, отображается внутри нее. Таким образом, сфера чувственного восприятия человека представляет собой уменьшенное подобие Макрокосма и содержит проекцию Древа Жизни (подробнее см. том 3, раздел «Древо Жизни в ауре»).

Ацилут (др.-евр. Atzilut, букв. «благородство») — в каббале: первый из четырех миров, или стадий проявления вселенной. Божественный мир прообразов (архетипов), соответствующий сефире Кетер и стихии Огня. (См. *Четыре мира*).

Аш (др.-евр. Asch — «огонь») — еврейское название стихии Огня.

«Аш Мецарепф» (др.-евр. Asch Metzareph — «очистительный огонь») — алхимико-каббалистический трактат в составе книги *«Зогар»* (см.).

Бархиэль (Barchiel) — архангел знака Скорпиона.

Барцабель (Barzabel) — дух Марса.

Бездна (англ. Abyss) — в каббале: пропасть, пустота, отделяющая проявленный мир от его божественного источника. На Древе Жизни пролегает между тремя высшими сефирот и нижней частью Древа. В Бездне располагается «мнимая» сефира *Даат*.

Бени Элохим (др.-евр. Beni Elochim — «сыны богов, дети богов») — ангельский чин сефиры Ход и сферы Меркурия.

Бет (Beth) — вторая буква древнееврейского алфавита. 12-й путь Древа Жизни, соединяющий Кетер и Бину. Буквальное значение — «дом». Звучание — «Б». Числовое значение — 2. Планета — Меркурий. Аркан Таро — Маг.

Боаз (Boaz) — левый (черный) столп Храма царя Соломона; Столп Суровости в структуре Древа Жизни. В сочетании со столпом *Яхин* символизирует противоположные начала: женское и мужское, пассивное и активное, ночь и день, суровость и милосердие. В Зале Неофитов ордена Золотой Зари символически представлен в виде черного столпа. См. также *Столп Суровости*.

Боги каноп — древнеегипетские божества, четверо сыновей Гора (Амсет, Хапи, Дуамутеф и Кебексенуф), оберегавшие внутренние органы умершего, которые хранились забальзамированными в отдельных сосудах (канопах).

Божественная форма, божественный образ (англ. Godform) — образ *божества*, созданный посредством визуализации на астральном плане (см. *Облечение Божественными формами*).

Божественное имя (англ. Divine Name) — имя, связанное с каким-либо *божеством* (см.) или одним из аспектов Бога и предназначенное для *вибрирования* (см.) или интонирования в ходе ритуала.

Божественное Я (англ. Divine Self) — истинное трансцендентное Я человека, в котором заключена искра божественности. См. также *Высшее Я*.

Божество (англ. Deity) — в системе Золотой Зари: высшее духовное существо (бог или богиня), воплощающее собой один или несколько аспектов сущности Бога.

Брия (др.-евр. Briah, букв. «творение») — в каббале: второй из четырех миров, или стадий проявления вселенной. Мир творения, сфера обитания архангелов. Соответствует сефирот Хокма и Бина и стихии Воды. (См. *Четыре мира*).

Вав (Vau) — шестая буква древнееврейского алфавита. 16-й путь Древа Жизни, соединяющий Хокму и Хесед. Буквальное значение — «гвоздь, крюк». Звучание — «В», «О», «У». Числовое значение — 6. Знак Зодиака — Телец. Аркан Таро — Иерофант.

В составе *Тетраграмматона* соответствует стихии Воздуха и масти Мечей в Таро.

Вайю (от санскр. Vayu — «дуть») — таттва Воздуха (см. *Таттвы*). Символ — голубой круг.

«Варварские» имена (англ. Barbaric names, от др.-греч. barbaros — «негреческий, чужеземный») — имена духовных сущностей, вошедшие в западную традицию церемониальной магии. Многие из них восходят к эллинизированным и латинизированным вариантам более древних еврейских, египетских и пр. божественных имен. Считается, что в ходе столетий

ритуального использования «варварские» имена обрели большую магическую силу, поэтому их следует употреблять именно в том виде, в каком их сохранила традиция, и в предписанных традицией целях (независимо от того, какой смысл вкладывался в них изначально и как они звучали на исконных языках).

Великие Четырехугольники — см. *Скрижали Стихий*.

Великий Лик — см. *Арик Антин*.

Великое Делание (англ. Great Work, лат. Magnum Opus) — алхимический термин, в системе Золотой Зари обозначающий путь духовного развития человека как истинный смысл церемониальной магии.

Веревка, шнур. В посвятительных церемониях Золотой Зари веревка, трижды обвитая вокруг пояса Соискателя, — символ уз смертности и склонности души к земному, материальному миру; но также символ связывания и ограничения низшей природы. В ритуалах, построенных по формулам Z-2, веревка служит для связывания (фиксации) слепой силы, с которой затем проводятся необходимые операции.

Верхиэль (Verkhiel) — архангел знака Льва.

Вибрирование (англ. Vibrating) — в системе Золотой Зари: особая техника произнесения божественных имен и других слов силы, близкая горловому (обертональному) пению или пению мантр. Подробнее см. в томе 5, разделы «Техника вибрирования Божественных Имен» и «Другой способ вибрирования Божественных Имен».

Визуализация (англ. Visualization) — создание ясного и отчетливого мысленного образа того или иного объекта (предмета, места, божества и т.д.).

Вода — одна из четырех *стихий* (см.). Пассивная, женская стихия, обладающая качествами холода и влажности. Символизирует восприимчивость, женственность, творчество и плодородие, бессознательное начало. Графический символ — треугольник, обращенный вершиной вниз. Цвет — голубой. Противоположность — *Огонь*.

Воздух — одна из четырех *стихий* (см.). Активная, мужская стихия, обладающая качествами жара и влажности. Символизирует силу разума, интеллекта. Графический символ — треугольник, обращенный вершиной вверх и разделенный отрезком, параллельным основанию. Цвет — желтый. Противоположность — *Земля*.

Воззвание — см. *Призывание*.

Восхождение на планы (англ. Rising on the Planes) — способ работы на астральном плане, основанный на технике путешествий при помощи духовного зрения, применяемой в системе Золотой Зари (см. *Астральная проекция*). Осознание мага переносится в его астральное тело, которое затем, посредством устремления к Высшему и с помощью Божественных Имен, поднимается на различные уровни Древа Жизни.

Врата (англ. Portal), степень Врат, ведущих к Усыпальнице Адепта — в ордене Золотой Зари: промежуточная степень, отделяющая Первый орден от Второго. Соискатель допускается на эту ступень по истечении семи месяцев со дня посвящения в степень Философа. Минимальный срок пребывания в степени Врат (до приема во Второй орден) — девять месяцев.

Врата Востока — в церемонии Неофита Золотой Зари: пост Иерофанта.

Врата Запада — в церемонии Неофита Золотой Зари: пост Иерея.

Врата Севера — в церемонии Неофита Золотой Зари: пост Приготовителя.

Врата Юга — в церемонии Неофита Золотой Зари: пост Факелоносца.

Вызывание (англ. Evocation, от лат. evocare — «вызывать») — ритуал, служащий для того, чтобы призвать ту или иную духовную сущность из незримых миров в область, доступную восприятию мага (физическому или астральному зрению). Не путать с *призыванием* (см.).

Высшее Я (англ. Higher Self), **Святой Ангел-Хранитель** (англ. Holy Guardian Angel), **Низший Гений** (англ. Lower Genius), **Авгояйд** (см.) — в системе Золотой Зари: персонификация трансцендентного духовного Я, пребывающего в Тиферет и являющегося посредником между *Божественным Я* (см.) и низшей личностью.

Габриэль (др.-евр. Gabriel — «сила Бога») — архангел сефиры Йесод и Луны, управляющий также стихией Воды.

Гарпократ (Harpokrates, эллинизир. др.-егип. Гор-па-херд — «Гор-ребенок») — древнеегипетский бог, ипостась Гора, олицетворение восходящего солнца. Изображался в виде мальчика с детской прической (так называемым «локоном юности») и с пальцем у рта, как египтяне вообще изображали детей. Древние греки приняли этот жест за знак молчания и стали почитать Гарпократа как бога безмолвия.

Гегемон (др.-греч. Hегemon — «вожатый, проводник, наставник»; женский род — Hегемone) — в ордене Золотой Зари: один из трех верховных служителей в церемониях Первого ордена, сопровождающий Соискателя в Храме. В ритуале Неофита его пост — между столпами Гермеса и Соломона, лицом к кубическому алтарю Вселенной. Обязанности Гегемона — охранять символические врата Тайного Знания; олицетворять примирение между светом и тьмой; выступать следом за Глашатаем в мистических обходах; наблюдать за подготовкой Соискателя; участвовать в церемонии введения его в Зал и провожать его по пути, ведущему из тьмы к свету, а также помогать прочим служителям в исполнении их обязанностей. Облачение — белая риза, символизирующая чистоту. Атрибут — скипетр, увенчанный митрой (символ религии, управляющей жизнью и поддерживающей в ней порядок). Божественный образ — Thma-Ae-St (Маат, древнеегипетская богиня истины и правосудия). Служение Гегемона — символ высших устремлений души, которыми она должна руководствоваться в своих действиях.

Гексаграмма (от др.-греч. hexa — «шесть» и gramma — «черта»), **Звезда Давида**, **Звезда Соломона**, **Звезда Макрокосма** — шестиконечная геометрическая фигура, состоящая из двух переплетенных между собой равносторонних треугольников, один из которых обращен вершиной вверх, а второй — вниз. Первый треугольник символизирует стихию Огня, второй — Воды. Гексаграмма в целом — символ примирения, равновесия и гармонии двух противоположных стихий; символ совершенного человека; отображение герметического принципа «Что наверху, то и внизу».

В системе Золотой Зари ритуалы гексаграммы используются для призывания и изгнания сил планет.

См. также *Щит Давида*.

Гематрия (Gematria, искаж. греч. grammateia) — каббалистический метод, основанный на числовых соответствиях букв древнееврейского алфавита. Слова и фразы, имеющие одинаковый числовой эквивалент, считаются взаимосвязанными и поясняющими друг друга.

Гений (лат. genius — «дух») — дух-хранитель, дух-наставник.

В системе Золотой Зари Низший Гений — синоним *Высшего Я*, а Высший Гений — синоним *Божественного Я* человека.

Гермес Трисмегист (др.-греч. Trismegistos — «Триждывеличайший») — синкретическое божество (бог или человек, рожденный от бога), сочетающее в себе черты древнеегипетского бога мудрости Тота и древнегреческого Гермеса. По преданию, был жрецом в Древнем Египте и великим магом. Ему приписывается авторство 42 книг, в совокупности составляющих так называемый «Герметический корпус» (в который также входит знаменитая *«Изумрудная скрижаль»*).

Гилгалим (Gilgalim, от др.-евр. gilgal — «вихрь») — название сефирот, располагающихся в *ауре* (сфере чувственного восприятия) человека.

Гимел (Gimel) — третья буква древнееврейского алфавита. 13-й путь Древа Жизни, соединяющий Кетер и Тиферет. Буквальное значение — «верблюд». Звучание — «Г». Числовое значение — 3. Планета — Луна. Аркан Таро — Жрица.

Гихон (др.-евр. Gihon) — одна из четырех рек Эдема, соответствующая стихии Воды. Воды, струящиеся свыше и впадающие в сефиру Хесед.

Глашатай (др.-греч. Keryx — «глашатай, вестник»; женский род Kerukaina) — в ордене Золотой Зари: служитель в церемониях Первого ордена. В ритуале Неофита его пост — у Врат Зала. Обязанности Глашатая — готовить убранство Зала к церемонии; охранять Врата с внутренней стороны; впускать Братьев и Сестер в Зал и участвовать в церемонии введения Соискателя; прислуживать со Светильником, а также возглавлять мистические обходы и выступать с необходимыми объявлениями. Атрибуты Глашатая — Светильник и Жезл, символизирующие Свет Тайного Знания и направляющую силу. Божественный образ — Анубис, «Герольд пред Богами».

Гномы — *стихийные духи* Земли.

Графиэль (др.-евр. Graphiel — «сильный от Бога») — разум Марса (см. *Разумы*).

Грехопадение (англ. the Fall) — в учении Золотой Зари трактуется на уровне *макрокосма* как отделение трех высших сефирот от низшей части Древа Жизни, возникновение *Бездны* и «мнимой» сефиры *Даат*, а на уровне *микрокосма* — как отделение низшей души от высшей (см. *Высшее Я*).

Даат (др.-евр. Daath — «знание») — так называемая «мнимая» или «незримая» сефира, располагающаяся на Древе Жизни между тремя высшими сефирот и нижней частью Древа (см. *Бездна*). В действительности представляет собой не самостоятельную сефиру, а сочетание сил Хокмы и Бины.

Даймон (др.-греч. daimon, лат. daemon — «дух») — дух, любая духовная сущность, занимающая промежуточное положение в иерархии между человеком и Богом. Не путать с термином «демон» (см.), употребляющимся в более узком значении «злой дух».

В исконном значении **даймон** — личный гений (дух-наставник). Широко известен «даймон Сократа» — наставлявший его дух-советчик; Платон определял даймона как частицу божественного ума (nous), заключенную в каждом человеке. В системе Золотой Зари термином «даймон» иногда обозначается *Высшее Я* (см.), Святой Ангел-Хранитель.

Далет (Daleth) — четвертая буква древнееврейского алфавита. 14-й путь Древа Жизни, соединяющий Хокму и Бину. Буквальное значение — «дверь». Звучание — «Д». Числовое значение — 4. Планета — Венера. Аркан Таро — Императрица.

Двойной куб — форма алтаря, стоящего в центре Храма Золотой Зари. Символ зримой природы, или материальной вселенной, заключающей в себе тайны всех измерений, но являющей взору лишь поверхность. Куб — основной символ материи — предстает здесь удвоенным в знак тождества микрокосма и макрокосма.

Деканат — подразделение зодиака протяженностью в 10 градусов. В каждом зодиакальном знаке — 3 деканата, а зодиак в целом состоит из 36 деканатов. Каждым деканатом управляет одна из семи планет и два из 72 ангелов, соответствующих буквам имени *Шем ха-Мефораиш* (см.). Кроме того, между деканатами распределены числовые карты Таро (от Двоек до Десяток каждой масти включительно).

В системе Золотой Зари за точку отсчета деканатов принимается 0-й градус Льва, начиная от которого планеты-управители следуют по кругу в едином порядке: Сатурн, Юпитер, Марс, Солнце, Венера, Меркурий, Луна. Исключение составляют последний деканат Рыб и следующий за ним первый деканат Овна: оба они находятся под управлением Марса (далее обычный порядок управителей восстанавливается).

Демон (средневеков.-лат. demon, от лат. daemon) — злой дух. В системе Золотой Зари — персонификация неуравновешенной силы (см. *Клином*).

Не путать с термином «даймон» (см.), чаще всего используемым для обозначения высших духовных сущностей.

Дивинация — см. *Прорицание*.

Дозорные башни Вселенной — см. *Скрижали Стихий*.

Евфрат — одна из четырех Эдема, соответствующая стихии Земли. Воды, соединяющие в себе достоинства остальных трех потоков (*Фисон, Гихон и Хиддекель*) и струящиеся свыше в Малкут.

Египетская Книга мертвых (буквальное название — «Книга выхода в день») — древнеегипетский сборник заупокойных текстов, составленный на рубеже XVII—XVI вв. до н.э. Содержит заклинания и магические формулы. Помещалась в гробницу, чтобы помочь умершему преодолеть опасности, ожидавшие его в загробной жизни, и обрести бессмертие. Под названием «Книга мертвых» впервые опубликована немецким египтологом К. Лепсиусом в 1842 г.

Енох (Enoch) — в Ветхом завете: потомок Сифа (сына Адама и Евы), седьмой патриарх, в награду за благочестие и веру удостоившийся вознесения на небеса при жизни: «...и ходил Енох пред Богом; и не стало его, потому что Бог взял его» (Быт. 5:24). В позднейших иудейских легендах — наставник и просветитель человечества, прототип пророка, мудреца. Сохранившаяся в нескольких вариантах Книга Еноха описывает путешествие Еноха на небо, где ему открываются тайны мироздания, прошлой и будущей истории мира и человечества. В Царстве Божьем Енох становится «метатроном» («стоящим у престола» Бога), летописцем людских деяний и свидетелем против грешников.

Енохианские Кличы — см. *Ангельские Кличы*.

Енохианские Скрижали, Енохианские Таблицы (англ. Enochian Tablets) — см. *Енохианский язык; Скрижали Стихий; Скрижаль Единения*.

Енохианский язык (англ. Enochian language), **ангельский язык** (англ. Angelic language) — магический язык, полученный в ходе сеансов духовидения в 1582—1589 гг. английским оккультистом Джоном Ди и его помощником Эдвардом Келли, а позднее разработанный и систематизированный основателями Ордена Золотой Зари. Материалы на енохианском языке содержат имена божественных, ангельских и прочих духовных сущностей, а также особые призывания (см. *Ангельские Кличы*), обращенные к силам *Скрижалей Стихий* (см.) и *Скрижали Единения* (см.). Помимо текстов Кличей и пяти Скрижалей, в корпус материалов по енохианскому языку входит ряд дополнительных документов, перечисленных и кратко описанных в томе 10 настоящего издания (см. также *Sigillum Dei Aemeth*).

Алфавит енохианского языка состоит из 21 буквы и имеет двойную систему числовых соответствий. Согласно данным современных исследователей, по фонетическому составу он подобен древнегреческому языку, по порядку букв — древнееврейскому, по числовым соответствиям — санскриту. Для записи енохианских текстов и таблиц изначально был использован *фиванский алфавит* (см.), однако для удобства часто применяется транслитерация латиницей.

Названия «енохианский» и «ангельский» объясняются историей происхождения этого языка: духовные сущности, с которыми беседовали Ди и Келли, утверждали, что некогда с ними же говорил и ветхозаветный патриарх *Енох* (см.), а сами продиктованные ими тексты и таблицы составлены на тайном ангельском языке и являются, среди прочего, ключами к его постижению.

Жезл Огня — в системе Золотой Зари: одно из четырех *элементальных орудий* (см.) адепта. Используется для призывания и изгнания сил стихии *Огня*.

Животная душа — см. *Нефеш*.

Зазель — дух Сатурна.

Зайин (Zayin) — седьмая буква древнееврейского алфавита. 17-й путь Древа Жизни, соединяющий Бину и Тиферет. Буквальное значение — «меч, оружие». Звучание — «З». Числовое значение — 7. Знак Зодиака — Близнецы. Аркан Таро — Влюбленные.

Звезда Давида — см. *Щит Давида*.

Зеир Анпин (др.-евр. Zeir Anpin — букв. «короткое лицо»), Микропрозоп (др.-греч. Μικροπροσopus — «малый лик»), Малый Лик — в каббале: сын *Аббы* и *Аймы*, один из *парцуфим* (см.). Соответствует шести сефирот (от Хесед до Йесод включительно; в особенности тесно связан с Тиферет) и букве Вав в составе Тетраграмматона.

Земля — одна из четырех *стихий* (см.). Пассивная, женская стихия, обладающая качествами холода и сухости. Символизирует физическое тело. Графический символ — треугольник, обращенный вершиной вниз и разделенный отрезком, параллельным основанию. Цвета — черный, оливковый, лимонный и красновато-коричневый. Противоположность — *Воздух*.

Земные Скрижали (англ. Terrestrial Tablets) — см. *Скрижали Стихий*.

Знак Безмолвия — см. *Знак Гарпократа*.

Знак Входящего — см. *Знак Гора*.

Знак Гарпократа (англ. Sign of Harpocrates), **Знак Безмолвия** (англ. Sign of Silence), **Знак Защиты** (англ. Protecting Sign) — в ордене Золотой Зари: второй Знак степени Неофита, служащий ответом на *Знак Гора*. Символ тайны, которая должна окутывать сокровенные мистерии; символ Средоточия и «Голоса Безмолвия», втайне отвечающего на помышления сердца. Совершается после *Знака Гора* для прекращения проекции силы; также используется для защиты от нападения и для сосредоточения астрального света вокруг оператора.

Иллюстрацию и описание см. в церемонии Неофита (том 6).

Знак Гора (англ. Sign of Horus), **Знак Приветствия** степени Неофита (англ. Saluting Sign), **Знак Проекции** (англ. Projecting Sign), **Знак Входящего** (англ. Sign of the Enterer), **Знак Нападения** (англ. Attacking Sign) — в ордене Золотой Зари: первый Знак степени Неофита. Символ человека, протянувшего руки вперед в поисках истины; символ инволюции и низведения Света в материальный мир. Используется в случаях, когда необходимо мощное воздействие и проекция силы воли (например, при зарядке талисманов). Немедленно по окончании воздействия следует совершать *Знак Гарпократа*, останавливающий истечение силы.

Иллюстрацию и описание см. в церемонии Неофита (том 6).

Знак Защиты — см. *Знак Гарпократа*.

Знак Приветствия степени Неофита — см. *Знак Гора*.

Знак Проекции — см. *Знак Гора*.

Знамя Востока (англ. Banner of the East) — символ рассветного света, располагающийся в восточной части Храма Золотой Зари. Белое знамя с золотым крестом, поверх которого начертана гексаграмма из двух переплетенных треугольников — красного (активного) и синего (пассивного). В центре золотого креста располагается белый тау-крест. Знамя подвешивается на красном шнуре.

Знамя Запада (англ. Banner of the West) — символ закатного света, располагающийся в западной части Храма Золотой Зари. Черное знамя с белым треугольником, в центре которого располагается красный крест. Знамя подвешивается на красном шнуре.

Зуриэль (Zuriel) — архангел знака Весов.

Иерей (др.-греч. Hierēus — «жрец, священнослужитель»; женский род — Hierēia) — в ордене Золотой Зари: один из трех верховных служителей в церемониях Первого ордена, преграждающий путь Соискателю в Храме. В ритуале Неофита его пост — на Престоле Запада, символизирующем приращение тьмы и убывание света. Обязанности Иерея — олицетворять власть над сумерками и тьмой; охранять *Врата Запада*; участвовать в церемонии введения Соискателя в Зал и надзирать за тем, как младшие служители исполняют свои обязанности. Облачение — черная риза, символизирующая тьму. Атрибуты — меч и *Знамя Запада* (символы суровости и правосудия). Божественный образ — Гор, «Мститель Богов». Служение Иерея — символ стойкости.

Иерофант (др.-греч. Hierophantes — букв. «тот, кто разъясняет священные понятия»; женский род — Hierophantia) — в ордене Золотой Зари: Толкователь Тайн, главный из трех верховных служителей в церемониях Первого ордена. В ритуале Неофита его пост — на Престоле Востока, символизирующем восход солнца жизни и света. Обязанности Иерофанта — повелевать

Залом Неофитов в согласии с законами ордена. Облечение — красная риза, символизирующая свет. Атрибуты — скипетр и *Знамя Востока* (символы силы и света, милосердия и мудрости). Божественный образ — Осирис.

Иешуа (Yeheshuah) — древнееврейское имя Иисуса; см. *Пентаграмматон*.

Изгнание — ритуал, предназначенный для избавления от духовных сущностей или влияний, чье присутствие нежелательно. Обычно предваряет и завершает комплексные магические церемонии.

«Изумрудная скрижаль» (лат. «Tabula Smaragdina») Гермеса Трисмегиста — один из древнейших герметических текстов, датируемый II вв. до н.э. Содержит знаменитое изречение «Что наверху, то и внизу» — тезис о сущностном тождестве *макрокосма* и *микрокосма*. См. *Гермес Трисмегист*.

Император (лат. Imperator — «вождь, военачальник»; женский род — Imperatrix) — один из трех представителей Второго ордена, восседающих на помосте во время церемонии посвящения Неофита; первый по старшинству. Символизирует сефиру Хесед и степень *Свободного Адепта*. Его обязанность — отдавать распоряжения.

Иофиэль (Iophiel, др.-евр. «красота Бога») — разум Юпитера (см. *Разумы*).

Йехида (Yechidah) — в каббале: наивысшая часть души, расположенная в Кетер. Истинное Божественное Я; чистейшая форма сознания. Соответствует миру Ацилут. См. также *Нешама*; *Хия*.

Йод (Yod) — десятая буква древнееврейского алфавита. 20-й путь Древа Жизни, соединяющий Хесед и Тиферет. Буквальное значение — «рука». Звучание — «И», «Й». Числовое значение — 10. Знак Зодиака — Дева. Аркан Таро — Отшельник.

В составе *Тетраграмматона* соответствует стихии Огня и масти Жезлов в Таро.

Йод-Хе-Вав-Хе — условная запись произносимого имени Бога; см. *Тетраграмматон*.

Йод-Хе-Вав-Хе Элоа ве-Даат (др.-евр. YHVH Eloah ve-Daath — «Господь, Бог знания») — божественное имя, связанное с сефирой Тиферет.

Йод-Хе-Вав-Хе Цебаот (др.-евр. YHVH Tzabaoth — «Господь Воинств») — божественное имя, связанное с сефирой Нецах.

Йод-Хе-Вав-Хе Элохим (др.-евр. YHVH Elohim — «Господь Бог») — божественное имя, связанное с сефирой Бина, а в упражнении Срединного Столпа — также с *Даат*.

Каббала девяти палат — см. *Айк Бекар*.

Каббалистический крест — в системе Золотой Зари: краткий ритуал, предваряющий и завершающий многие магические церемонии, при помощи которого в сфере чувственного восприятия мага утверждается равноконечный крест света. Описание см. в томе 3.

Кабиры — группа божеств фригийского происхождения, которым поклонялись в Малой Азии и Македонии, а также в Северной и Центральной Греции. Они были подателями плодородия и защитниками мореплавателей. Выделялось два мужских божества-кабира — Аксиокерс и его сын и прислужник Касмилл, и два женских — Аксиер и Аксиокерса. Нередко кабиров

отождествляли с Великими Богами острова Самофракия, которым были посвящены знаменитые во всем античном мире Самофракийские мистерии. Наивысшего расцвета культ кабиров достиг в конце IV века до н.э.

В ритуалах Золотой Зари Аксиокерс и Аксиер — божества мужского пола, Аксиокерса — их сестра, а Касмилл — их брат и соискатель, проходящий посвящение в мистерии и олицетворяющий Тайный Жар, сокровенный потенциал Огня. Аксиер — Создатель, Солнечный Огонь, Разум в творческом акте порождения; Аксиокерс — Разрушитель и Усовершенствователь, Вулканический Огонь, Разум в творческом акте формирования; Аксиокерса — Примирительница и Хранительница, Астральный Огонь, Духовная Душа. Используется реконструкция мифа, лежавшего в основе Самофракийских мистерий: первые три кабира нападают на Касмилла, убивают его, расчленивают тело и погребают у подножия Олимпа (на первом этапе мистерий Касмилл символически погибал от рук своих братьев, на второй — служители находили его останки, а на третьей соискатель воскресал обновленным).

Кала — см. *Малка*.

Камаэль (Kamael, др.-евр. «суровость Бога») — архангел Гебуры и Марса.

Камбриэль (Kambriel) — архангел знака Водолея.

Камея — см. *Магический квадрат*.

Кандидат — см. *Соискатель*.

Канцлер (лат. Cancellarius — «председатель, высокое должностное лицо»; женский род — Cancellaria) — один из трех представителей Второго ордена, восседающих на помосте во время церемонии посвящения Неофита; третий по старшинству. Символизирует сефиру Тиферет и степень *Младшего Адепта*. Его обязанность — вести записи о ходе собрания.

Кассиэль — ангел Сатурна.

Каф (Kaph) — одиннадцатая буква древнееврейского алфавита. 21-й путь Древа Жизни, соединяющий Хесед и Нецах. Буквальное значение — «кулак». Звучание — «К». Числовое значение — 20. Планета — Юпитер, аркан Таро — Колесо Фортуны.

Керубим (Kerubim, др.-евр. «сильные»; ед. ч. Керуб; традиционная транслитерация — херувимы) — ангельский чин сефиры Йесод. См. также *Хайот ха-Кадош*.

Кешет (др.-евр. Qesheth — «лук») — завеса, отделяющая мир Асия от мира Йецира. Слово «Кешет» состоит из букв Коф, Шин и Тав, которые соответствуют путям, соединяющим Малкут (мир Асия) с тремя нижними сефирот мира Йецира (Йесод, Ход и Нецах). Символически соотносится с Радугой Завета, которую Бог явил миру после потопа.

Кинжал Воздуха — в системе Золотой Зари: одно из четырех *элементальных орудий* (см.) адепта. Используется для призывания и изгнания сил стихии *Воздуха*.

Клипот (др.-евр. Qlippoth — «оболочки, скорлупы»; ед. ч. клипа) — хаотические и неуравновешенные силы или сущности; злые демоны; падшие духи; олицетворения зла; «изнаночные» сефирот (т.е. негативные противоположности, или изъяны, сефирот). Обиталища Клипот располагаются ниже Малкут.

Ключевое Слово — см. *INRI*.

Кокаб (др.-евр. Kokab — «звезда») — древнееврейское название планеты Меркурий.

Коф (Qoph) — девятнадцатая буква древнееврейского алфавита. 29-й путь Древа Жизни, соединяющий Нецах и Малкут. Буквальное значение — «ухо» или «затылок». Звучание — «К». Числовое значение — 100. Знак зодиака — Рыбы. Аркан Таро — Луна.

Крест и Треугольник — основная эмблема Ордена Золотой Зари. Красный крест, символизирующий развертывание света, располагается над белым треугольником, символизирующим триединый свет. В сочетании два эти символа обозначают жизнь и свет, восходящее солнце, Золотую Зарю.

Крест-свастика (англ. Fylfot Cross) — эмблема степени Ревнителя. Состоит из 17 квадратов, вырезанных из большого квадрата 5x5 и соответствующих Солнцу, двенадцати знакам зодиака и четырем стихиям. Рукава свастики повернуты по часовой стрелке.

Ламед (Lamed) — двенадцатая буква древнееврейского алфавита. 22-й путь Древа Жизни, соединяющий Гебуру и Тиферет. Буквальное значение — «бычье стрекало». Звучание — «Л». Числовое значение — 30. Знак зодиака — Весы, аркан Таро — Правосудие.

Ламен — см. *Нагрудный знак*.

Левана (др.-евр. Levanah — «белый» или «бледный») — древнееврейское название Луны.

Лотосовый Жезл (англ. Lotus Wand) — основное магическое орудие адепта Золотой Зари. Применяется для призывания и изгнания сил любого рода.

Магический девиз — см. *Магическое имя*.

Магический квадрат, *камея* — квадратная таблица, заполненная числами таким образом, что сумма чисел в каждой строке, столбце и на обеих диагоналях оказывается одинаковой. Магические квадраты планет строятся на основе того числа, которому соответствует данная планета. Количество секций в любой строке, столбце или диагонали квадрата равняется символическому числу данной планеты. Сумма всех чисел в каждом ряду и общая сумма всех чисел магического квадрата также связаны с этим символическим числом: они должны делиться на него без остатка. Правила построения сигиллов божественных и ангельских имен на основе магических квадратов см. в томе 5, раздел «Сигиллы и камеи».

Магическое зеркало Вселенной — см. *Аура*.

Магическое имя (англ. magical name), **магический девиз** (англ. magical motto) — особое слово, словосочетание или фраза, которую маг принимает в качестве имени для магической работы. Как правило, маг выбирает девиз, обладающий лично для него особой духовной значимостью. Магическое имя помогает отстраниться от обыденного мира на время магической работы. По этой причине большинство членов ордена Золотой Зари пользовались латинскими или древнееврейскими девизами, далекими от языка повседневности.

Мадим (др.-евр. Madim — «одеяния, облачения») — древнееврейское название планеты Юпитер.

Макропрозоп — см. *Арик Анпин*.

Малка (др.-евр. Malkah — «царица»), Кала (др.-евр. Kalah — «невеста»), Нукба де-Зеир (др.-евр. Nukba de-Zeir — «женская ипостась Зеира») — в каббале: один из *парцуфим* (см.), соответствующий сефире Малкут и Хе конечной в составе Тетраграмматона. См. также *Шехина*.

Малхидаэль (Malchidael) — архангел знака Овна.

Малый Лик — см. *Зеир Антин*.

Мелек (др.-евр. Melekh — «царь») — одно из имен сефиры Тиферет.

Мелеким (др.-евр. Melekim — «цари») — ангельский чин сефиры Тиферет и сферы Солнца.

Мем (Mem) — тринадцатая буква древнееврейского алфавита. 23-й путь Древа Жизни, соединяющий Гебуру и Ход. Буквальное значение — «вода». Звучание — «М». Числовое значение — 40 (Мем конечная — 600). Стихия — Вода, аркан Таро — Повешенный.

Метатрон (Metatron) — архангел сефиры Кетер, самый могущественный из архангелов. Управляет Древом Жизни в целом и Белым Столпом в частности (см. *Столп Милосердия*). Метатрон — правый Керуб Ковчега Завета. См. также *Сандалфон*.

Микропрозоп — см. *Зеир Антин*.

Микрокосм (др.-греч. Mikrokosmos — «малый мир»), Малый Мир — человек как малое подобие Вселенной. Символ Микрокосма — пентаграмма, углы которой соответствуют четырем стихиям и Духу.

Мистическая трапеза — см. *Причастие четырех стихий*.

Михаэль (др.-евр. Michael — «кто как Бог») — архангел сефиры Ход и стихии Огня.

Младший Адепт (лат. *Adeptus Minor*) — в ордене Золотой Зари: степень 5—6, первая (низшая) степень Второго ордена, соответствующая сефире Тиферет. Подразделяется на подстепени Младшего Адепта-Неофита (*Neophyte Adeptus Minor*, N.A.M.), Младшего Адепта-Ревнителя (*Zelator Adeptus Minor*, Z.A.M), Младшего Адепта-Теоретика (*Theoricus Adeptus Minor*, Th.A.M.) и т.д., по образцу системы степеней Первого ордена. Символика степени основана на предании об открытии Усыпальницы Христиана Розенкрейца.

Муриэль (Muriel) — архангел знака Рака.

Нагрудный знак, ламен (Lamen, от лат. *lamina* — «бляха») — магическая эмблема, подвешенная на ленте, которая надевается через голову и носится на уровне середины груди. Символ оккультной власти, используемый в ритуалах. Обычно представляет собой круглую пластину (металлическую или из иного материала), на которой начертаны магические символы и (или) слова.

Нахар (Naher, Nahar) — Река Жизни, вытекающая из Эдема и разделяющаяся на четыре потока: *Фисон*, *Гихон*, *Хиддекель* и *Евфрат*.

Нахиэль (Nachiel, Nakhiel) — разум Солнца (см. *Разумы*).

Невидимость (англ. Invisibility) — магический акт полного ограждения от внешнего окружения, в результате которого другие люди не замечают присутствия мага или, увидев его, тотчас об этом забывают.

Немес — египетское название клафта, головного убора, который носил фараон. Клафт состоял из полосатой ткани, выкроенной особым образом и заложённой складками. Ткань накладывали на лоб поперечной стороной, укрепляли лентой, а сверху — металлическим обручем, украшенным уреем (украшение в виде змеи, символ царского достоинства). Сзади ткань клафта собирали, стягивали и обматывали концами ленты, а боковые стороны клафта, спускающиеся на плечи, вырезали полукругами — так, чтобы спереди ткань падала прямыми кусками.

Неофит (др.-греч. neophytos — «новообращенный») — в ордене Золотой Зари: степень 0—0, первая (низшая) степень Первого ордена.

Нефеш (Nephesh, Nephesch, Nefesh) — в каббале: часть души, расположенная в Йесод; животная душа, низшее «я», низшее бессознательное. Содержит основные инстинкты и животную жизненную силу. Соответствует миру Асия. Представляет собой тонкое тело, состоящее из астрального света, по образу которого строится тело физическое. Свет Нефеш, заключенной внутри физического тела, проникает его оболочку и образует вокруг него сферу чувственного восприятия (см. *Аура*).

Нехуштан (др.-евр. Nechushtan — «медный») — название медного змея, которого сделал и поместил на шест Моисей в пустыне (Чис. 21:6, 21:9). В системе Золотой Зари — «змей путей» на Древе Жизни, обвивающийся вокруг *Срединного Столпа* сефирот.

Нешама (Neshamah, Neschamah) — в каббале: высшая часть души. В широком смысле — высшие устремления души, охватывающие сефирот Кетер, Хокма и Бина. Подразделяется на Божественную искру (Йехида, пребывающая в Кетер), Волю (Хия, пребывающая в Хокме) и собственно Нешаму в узком смысле, интуитивную душу, пребывающую в сефире Бина. Соответствует миру Брия.

Нога (др.-евр. Nogah — «сияющее великолепие») — древнееврейское название планеты Венера.

Низший Гений — см. *Высшее Я*.

Нотарикон (от лат. notarius — «писец, скорописец») — общее название двух каббалистических методов. Согласно первому, каждая буква изучаемого слова принимается за начальную букву или аббревиатуру какого-либо другого слова; в результате из букв одного слова составляется целая фраза. Согласно второму, из начальных, конечных, тех и других или же средних букв слов изучаемой фразы составляется новое слово или несколько слов.

Нукба де-Зеир — см. *Малка*.

Нун (Nun) — четырнадцатая буква древнееврейского алфавита. 24-й путь Древа Жизни, соединяющий Тиферет и Нецах. Буквальное значение — «рыба». Звучание — «Н». Числовое значение — 50 (Нун конечная — 700). Знак зодиака — Скорпион, аркан Таро — Смерть.

Облечение Божественными формами, облечение Божественными образами (англ. Assumption of Godforms) — в системе Золотой Зари: магическая техника, в ходе которой адепт отождествляется с избранным божеством, «облекаясь его формой». Для этого сперва создается

образ божества на астральном плане (с помощью сосредоточенной визуализации, вибрации имени божества, начертания соответствующих сигиллов и т.д.). Затем маг «входит» в этот астральный образ и «надевает» его на себя, как облачение или маску.

В посвячительных ритуалах Золотой Зари служители облачаются образами божеств, соответствующих сущности их служения.

Обход Храма — ритуальное шествие в составе церемоний Золотой Зари. Обход Храма по часовой стрелке (по ходу солнца) символизирует восход солнца. Обратный обход — против часовой стрелки (против хода солнца) — символизирует заход солнца.

Овен — 1-й знак зодиака, кардинальный знак стихии Огня.

Огонь — одна из четырех *стихий* (см.). Активная, мужская стихия, обладающая качествами жара и сухости. Символизирует желание и волю. Графический символ — треугольник, обращенный вершиной вверх. Цвет — красный. Противоположность — *Вода*.

Одержимость (англ. Obsession) — в учении Золотой Зари: следствие разрыва между Высшей и Низшей волей, в результате которого в сфере чувственного восприятия человека (см. *Аура*) возникают бреши, пропускающие враждебные влияния извне. Состояние одержимости наступает, когда посторонняя сила, проникшая в сферу чувственного восприятия, перекрывает все пути сообщения между Низшей и Высшей волей и подчиняет себе Низшую волю человека.

Ориэль, Уриэль (др.-евр. Uriel — «свет Бога») — архангел стихии Земли.

Освящение — 1) Ритуальное насыщение магического орудия, талисмана и т.п. жизненной силой. 2) Малая операция (в составе церемоний посвящения) очищения и освящения Соискателя или Храма водой (совершается Приуготовителем) или огнем (совершается Факелоносцем).

Освящение Усыпальницы Адепта — церемония в Ордене Золотой Зари, проводившаяся ежегодно на праздник Тела Христова (1-й четверг после Троицы). В ходе церемонии избранный представитель Второго ордена, символически выступающий от лица Третьего, Незримого ордена, обновлял и подтверждал присягу Младшего Адепта.

Открытие Сторожевой Башни — вводный ритуал, разработанный Израэлем Регарди на основе Малого ритуала призывающей пентаграммы и церемонии Освящения Усыпальницы Адепта. Используется для призывания стихий и создания освященного пространства.

Офаним (др.-евр. Orphanim, Auphanim — «колеса») — ангельский чин сефиры Хокма.

Пантакль, пентакль (англ. Pantacle, Pentacle) — магический рисунок (обычно заключенный в круг) на пергаменте, металле или другом материале, подходящем для изготовления талисмана.

Пантакль Земли — в системе Золотой Зари: одно из четырех *элементальных орудий* (см.) адепта. Используется для призывания и изгнания сил стихии *Земли*.

Парокет (др.-евр. Paroketh — «завеса») — в каббале: завеса, отделяющая мир Йецира от мира Брия. В ордене Золотой Зари — символическая завеса, отделяющая Внешний орден от Внутреннего.

Парцуфим (др.-евр. Partzufim — «лики», ед.ч. парцуф) — в каббале: пять групп сефирот, соотносящихся с буквами Тетраграмматона и символически представленных как различные

«лики», или ипостаси, Божества, связанные между собой семейными узами: *Арик Анпин*, *Абба* (отец), *Айма* (мать), *Зеир Анпин* (сын) и *Малка* (дочь).

Пастос (др.-греч. *Pastos* — «брачное ложе») — в античных мистериях: гроб, в котором покоилось тело божества или героя, чья смерть символически воспроизводилась в мистериальном действе. В традиции Золотой Зари — гроб, в котором было найдено тело Христиана Розенкрейца.

Пе (Peh) — семнадцатая буква древнееврейского алфавита. 27-й путь Древа Жизни, соединяющий Нецах и Ход. Буквальное значение — «рот». Звучание — «П», «Ф». Числовое значение — 80 (Пе конечная — 800). Планета — Марс. Аркан Таро — Башня.

Пентаграмма (от др.-греч. *pentagrammon* — «пять линий») — правильный пятиугольник, на каждой стороне которого построены равнобедренные треугольники, равные по высоте. В системе Золотой Зари — символ Духа и четырех стихий, подчиненных буквам *Пентаграмматона*; символ *микрокосма*-человека.

Пентаграмматон (от др.-греч. *pentagrammaton* — «пять букв»), «пятибуквенное имя», — древнееврейское имя Иисуса в двух вариантах: Йод-Хе-Шин-Вав-Хе (Иешуа, *Yeheshuah*) и Йод-Хе-Вав-Шин-Хе (Иеоваша, *Yehovashah*). Образуется из *Тетраграмматона* путем добавления буквы Шин, символизирующей Дух.

Переходящие свитки — дополнительные лекции, распространявшиеся между членами Второго ордена Золотой Зари.

Печать Соломона — согласно средневековым легендам, принадлежавшее ветхозаветному царю Соломону магическое кольцо с печатью в форме пентаграммы (по другим версиям — гексаграммы), вписанной в круг. По преданию, с помощью этой печати Соломон мог повелевать демонами, усмирять злых духов и разговаривать с животными.

Поклонение Владыке Вселенной (англ. *Adoration of the Lord of the Universe*) — краткое воззвание, использующееся в ритуалах Золотой Зари: «Свят ты, Владыка Вселенной! Свят ты, не сотворенный Природой! Свят ты, необъятный и могучий, Владыка Света и Тьмы!». Заимствовано из «Поймандра» Гермеса Трисмегиста («Герметический корпус», I, 31).

Праздник Тела Христова, Корпус Кристи (от лат. *Corpus Christi* — «Тело Христово») — в католической церкви: праздник, посвященный почитанию Тела и Крови Христа, в которые пресуществляются хлеб и вино причастия. Отмечается в первый четверг после Троицы (на 61-й день после Пасхи). В традиции Золотой Зари — день обретения Тела Христиана Розенкрейца и ежегодной церемонии Освящения Усыпальницы Адепта.

Практик (лат. *Practicus*) — в ордене Золотой Зари: степень 3—8, третья из *элементарных степеней*, связанная со стихией Воды и 8-й сефирой (Ход), а также путями Древа Жизни, идущими вниз от Ход.

Призывание или **воззвание** (англ. *Invocation*) — ритуал или часть ритуала, служащие для того, чтобы установить контакт с высшей духовной сущностью. Маг предоставляет призываемой сущности свое собственное тело в качестве орудия общения с физическим миром.

Не путать с *вызыванием* (см.).

Притхиви (санскр. «земля») — таттва стихии Земли (см. *Таттвы*). Символ — желтый квадрат.

Приготовитель (др.-греч. Stolistes, женский род — Stolistria) — младший служитель в церемониях Первого ордена, олицетворение сил Воды. В ритуале Неофита его пост располагается в северной точке Храма и символизирует холод и влажность. Обязанности Приготовителя — готовить к церемонии облачения и регалии служителей; прислуживать с чашей очистительной воды; очищать и освящать Храм и Соискателя водой. Атрибут — чаша с водой. Божественный образ — Aura-Mo-Oth (ипостась Маат, богиня левой чаши весов в Зале Истины, стоящая у черного Столпа).

Причастие четырех стихий (англ. Eucharist of Four Elements), **Мистическая трапеза** (англ. Mystic Repast) — заключительный обряд церемонии Неофита, в ходе которого все присутствующие поочередно вдыхают аромат розы (символ Воздуха), осязают тепло светильника (символ Огня), вкушают хлеб и соль (символ Земли) и выпивают глоток вина (символ Воды). Обряд представляет собой символическое вкушение тела Осириса и по смыслу тождествен христианскому таинству причастия.

Провозвестник, Премонстратор (лат. Praemonstrator, от praemonstro — «наставлять» или «пророчествовать, возвещать»; женский род — Praemonstratrix) — один из трех представителей Второго ордена, восседающих на помосте во время церемонии посвящения Неофита; второй по старшинству. Символизирует сефиру Гебура и степень *Старшего Адепта*. Его обязанность — служить наставником и учителем.

Прорицание, дивинация (англ. divination, лат. divinatio — «предвидение будущего», от divinus — «божественный» или «бог вдохновенный») — искусство постижения глубинного смысла и связей, стоящих за мнимыми случайными событиями, и выявления тенденций их развития (как правило, с использованием той или иной системы мантических символов — Таро, геомантии и пр.). В системе Золотой Зари освоение искусства прорицания считается одним из методов духовного развития и совершенствования магических способностей.

Путешествия при помощи духовного зрения — см. *Астральная проекция*.

Путь Хамелеона — см. *Hodos Chamelionis*.

Разиэль, Рациэль (др.-евр. Raziel, Ratziel — «вестник Бога») — архангел сефиры Хокма.

Разумы, интеллигенции (англ. Intelligences) — класс ангельских или духовных существ, действующих как руководящие силы. Разум планеты — ангельская сила, управляющая «слепой» силой планетного духа.

Рафаэль (др.-евр. Raphael — «врачеватель Бога») — архангел сефиры Тиферет и стихии Воздуха; ангел Меркурия.

Ревнитель (лат. Zelator) — в ордене Золотой Зари: степень 1—10, первая из *элементарных степеней*, связанная со стихией Земли и 10-й сефирой (Малкут).

Реш (Resh) — двадцатая буква древнееврейского алфавита. 30-й путь Древа Жизни, соединяющий Ход и Йесод. Буквальное значение — «голова». Звучание — «Р». Числовое значение — 200. Планета — Солнце. Аркан Таро — Солнце.

Роза и Крест — основной символ Второго ордена Золотой Зари, связанного с розенкрейцерской символикой Красной Розы и Золотого Креста. Нагрудный знак Розы и Креста — эмблема Адептов Второго ордена.

Руах (др.-евр. Ruach — «дыхание», «воздух» и «дух») — древнееврейское название стихии Воздуха и обозначение Духа в таких словосочетаниях, как Руах ха-Кадеш («Святой Дух») или Руах Элохим («Дух Божий»).

Кроме того, название «Руах» носит средняя часть человеческой души, охватывающая пять сефирот (Хесед, Гебуру, Тиферет, Нецах и Ход). Представляет собой разумное начало в человеке — интеллект, рассудок, способности к мышлению. Соответствует миру Йецира.

Рукопожатие (англ. Grip) — в ордене Золотой Зари: один из опознавательных знаков степени.

Саламандры — *стихийные духи* Огня.

Самех (Samech) — пятнадцатая буква древнееврейского алфавита. 25-й путь Древа Жизни, соединяющий Тиферет и Йесод. Буквальное значение — «подпорка, опора». Звучание — «С». Числовое значение — 60. Знак зодиака — Стрелец. Аркан Таро — Умеренность.

Сандалфон (Sandalphon) — архангел сефиры Малкут, имеющий женский облик. Управляет Черным Столпом Древа Жизни (см. *Столы Суровости*). Сандалфон — левый Керуб Ковчега Завета. См. также *Метатрон*.

Сверкающая Скрижаль — в системе Ордена магический инструмент: дощечка, разделенная на две равные части, окрашенные в *сверкающие цвета* (см.).

Сверкающие цвета (англ. Flashing colours) — для любого данного цвета — цвет, дополнительный к нему. Любой данный цвет на фоне своего сверкающего цвета кажется более ярким, а следовательно, в таких контрастных сочетаниях силы, связанные с цветами, проявляются более мощно. В системе Золотой Зари вспыхивающие цвета используются для окраски символов *таттв* (см.) и талисманов.

Свет в устремлении (англ. Light in Extension) — см. *Khabs Am Pekht*.

Световое тело — см. *Тонкое тело*.

Святой Ангел-Хранитель, Священный Ангел-Хранитель (англ. Holy Guardian Angel) — термин, заимствованный из «Книги священной магии Абрамелина-мага» и обозначающий в системе Золотой Зари *Высшее Я* (см.).

Сильфы — *стихийные духи* Воздуха.

Соискатель, Кандидат (англ. Candidate) — в посвятительных ритуалах: проходящий церемонию посвящения.

Свободный Адепт (лат. Adeptus Exemptus) — в ордене Золотой Зари: степень 7—4, высшая (третья) степень Второго ордена, соответствующая сефире Хесед. Символика степени основана на предании о жизни Христиана Розенкрейца.

Сигил (англ. sigil, от лат. sigillum — «печать») — букв. знак, печать или подпись; графический символ духовной силы, обозначаемой ангельским, архангельским или божественным именем. Сигил любого имени можно построить на основе Розы, лепестки которой соответствуют двадцати двум буквам еврейского алфавита, либо на основе камеи (магического квадрата). Правила построения сигиллов см. в томе 5, раздел «Сигилы».

Скрижаль Единения (англ. Tablet of Union) — в енохианской магии: таблица, соответствующая Духу и управляющая четырьмя *Скрижалями Стихий*. Содержит имена, соотносящиеся с четырьмя стихиями под властью Духа: *Exarp, Hcoma, Nanta* и *Bitom*.

Скрижали Стихий, Таблицы Стихий (англ. Elemental Tablets), **Земные Скрижали** (англ. Terrestrial Tablets), **Великие Четырехугольники** (англ. Great Quadrangles), **Сторожевые (Дозорные) башни Вселенной** (англ. Watchtowers of the Universe) — в енохианской магии: четыре таблицы, соответствующие четырем стихиям в особом порядке и четырем сторонам света:

1. Великий Восточный четырехугольник Воздуха.
2. Великий Западный четырехугольник Воды.
3. Великий Северный четырехугольник Земли.
4. Великий Южный четырехугольник Огня.

Каждая Скрижаль содержит 12 строк и 13 столбцов, т.е. в общей сложности 156 ячеек (квадратов) и подразделяется на четыре равных части — так называемых Малых угла (англ. Lesser Angles), соответствующих четырем стихиям (в том же порядке). Квадраты Скрижалей заполнены буквами *енохианского алфавита* (см.), из которых по определенным правилам составляются различные имена божественных, ангельских и прочих духовных существ. Четырьмя Скрижалями Стихий управляет пятая, соответствующая Духу, — *Скрижаль Единения* (см.).

Все эти таблицы были получены Джоном Ди и Эдвардом Келли в ходе сеансов духовидения. Название «Земные Скрижали» объясняется тем, что действие имен, заключенных в этих скрижалях, относится к земному плану — миру *Асия* (см.). Смысл названия «Сторожевые башни Вселенной» разъясняется в «Книге сосредоточения сил» (см. том 10).

В ордене Золотой Зари Скрижали Стихий и Скрижаль Единения используются в церемониях *элементальных степеней* (см.) и в магической работе посвященных Второго ордена.

Созерцание духовным зрением (англ. Scrying in the Spirit Vision) — в системе Золотой Зари: метод ясновидения, включающий сосредоточение на символическом изображении (символе таттвы, карте Таро и т.п.) и рассмотрение внутренним зрением связанного с ним духовного плана. Представляет собой начальную ступень *астральной проекции*.

Сорат (Sorath) — дух Солнца.

София (др.-греч. Sophia, букв. «Мудрость») — в гностической традиции имя последней эманации верховного божества, воплощение падшего женского начала, во многом подобное человеческой душе и в то же время трактуемое как один из женских аспектов Бога и как Невеста Христова. В мистическом иудаизме отождествляется с Шехиной — «Славой Господней», Девой, Невестой и Царицей, изгнанной в материальный мир (Малкут).

Срединный Столп (англ. Middle Pillar), Столп Умеренности (англ. Pillar of Mildness) — центральный столп Древа Жизни, состоящий из сефирот Кетер, (*Даат*), Тиферет, Йесод и Малкут. В системе Золотой Зари применяется особая техника активизации сефирот Срединного Столпа в сфере чувственного восприятия мага. Эта техника, подробно разработанная Израэлем Регарди, основана на визуализации течения психической энергии в виде потока белого света, который спускается от темени до подошв и возвращается обратно, проходя при этом через определенные энергетические центры и пробуждая их к жизни.

Старший Адепт (лат. Adeptus Major) — в ордене Золотой Зари: степень 6—5, вторая степень Второго ордена, соответствующая сефире Гебура. Символика степени основана на предании о 120 годах безмолвия и тайны, последовавших за смертью Христиана Розенкрейца.

Стихии, элементы — в магии: четыре первоэлемента (Огонь, Вода, Воздух и Земля), понимаемые как четыре царства, или подразделения, природного мира. Пятый элемент, Дух, связывает воедино четыре природные стихии и управляет ими, что графически представлено в символе пентаграммы. В церемониях Золотой Зари на алтаре помещаются символы четырех стихий: светильник (Огонь), чаша с вином (Вода), роза или благовоние (Воздух) и блюдо с хлебом и солью (Земля).

Стихийные духи, элементалы (англ. Elementals) — духи, обладающие природой одной из четырех стихий; среди них встречаются как благие, так и злые сущности. Выделяется четыре основных класса стихийных духов: духи Огня — саламандры, духи Воды — ундины, духи Воздуха — сильфы, духи Земли — гномы. Эта система впервые была описана Парацельсом в XVI в. В системе Золотой Зари принята точка зрения, согласно которой стихийные духи устроены не столь совершенно, как человек, однако на них возложены иные и более обширные задачи, чем на человека, поскольку, в отличие от него, они обитают на многих планах бытия.

Столп Милосердия (англ. Pillar of Mercy) — правый столп *Древа Жизни*, состоящий из сефирот Хокма, Хесед и Нецах. См. также *Яхин*.

Столп Суровости (англ. Pillar of Mercy) — левый столп *Древа Жизни*, состоящий из сефирот Бина, Гебура и Ход. См. также *Боаз*.

Столп Умеренности — см. *Срединный Столп*.

Сторожевые башни Вселенной — см. *Скрижали Стихий*.

Стражник (др.-греч. Phylax — «хранитель, страж», англ. Sentinel) — в ордене Золотой Зари: служитель, охраняющий Зал во время церемонии посвящения в степень Неофита. Его пост — за Вратами Зала. Обязанности Стражника — стоять на страже с мечом в руке, дабы не допускать посторонних; а также подготовить Соискателя к церемонии. Атрибут Стражника — меч; облачение — черная риза. Божественный образ — Анубис, «Защитник от Сил Зла».

Сфера чувственного восприятия — см. *Аура*.

Тав (Tav) — двадцать вторая, последняя буква древнееврейского алфавита. 32-й путь Древа Жизни, соединяющий Йесод и Малкут. Буквальное значение — «крест». Звучание — «Т». Числовое значение — 400. Планета — Сатурн. Аркан Таро — Мир (Вселенная).

Талисман (от др.-греч. telesma — «священный предмет») — магический предмет, заряженный и освященный для достижения определенной цели. Является носителем и представителем той силы, которой он заряжен.

Таттвы (санскр. tattva — «принцип», «элемент», «качество») — в индийской традиции пять первоэлементов (*Притхиви, Вайю, Апас, Теджас* и *Акаша*), соответствующих четырем стихиям (Земля, Воздух, Вода, Огонь) и Эфиру (Духу). Соотносятся с временными периодами по 24 минуты (за одни сутки сменяется 12 циклов по 5 таттв в каждом). В системе Золотой Зари карты с символами таттв используются для *созерцания духовным зрением и астральной проекции*.

Тафтартарат (Taphthartharath) — дух Меркурия.

Теджас (от санскр. tejas — «острый») — таттва стихии Огня (см. *Таттвы*). Символ — красный равнобедренный треугольник.

Телесматическая фигура, телесматический образ (от др.-греч. *telesma* — «священный предмет» или «обряд освящения; заклинание») — образ божества или ангела, визуализируемый на основе символических соответствий буквам его имени. Правила визуализации см. в томе 5, разделы «Телесматические фигуры» и «Подробнее о телесматических образах».

«Темная ночь души» — состояние глубокого уныния, омертвения чувств и подавленности, через которое проходит мистик или маг незадолго до завершения Великого Делания. Выражение восходит к одноименному трактату испанского мистика XVI в. Хуана де ла Круса, где им обозначается крайнее отчаяние, постигающее человека на восьмой из десяти ступеней духовного восхождения.

Темура (др.-евр. *temurah* — «перестановка») — каббалистический метод перестановки букв. Каждая буква слова по определенным правилам (в соответствии с той или иной из множества специальных таблиц) заменяется другой, предшествующей или следующей за ней в алфавите, и таким образом из одного слова получается другое, с иным написанием.

Теоретик (лат. *Theoticus*, от др.-греч. *theoria* — «рассмотрение, исследование») — в ордене Золотой Зари: степень 2—9, вторая из *элементарных степеней*, связанная со стихией Воздуха, 9-й сефирой (Йесод) и 32-м путем Древа Жизни (*Тав*).

Тет (*Teth*) — девятая буква древнееврейского алфавита. 19-й путь Древа Жизни, соединяющий Хесед и Гебуру. Буквальное значение — «змея». Звучание — «Т». Числовое значение — 9. Знак зодиака — Лев. Аркан Таро — Сила.

Тетраграмматон (от др.-греч. *tetra* — «четыре» и *gramma* — «буква») — произносимое четырехбуквенное Имя, условное обозначение древнееврейского имени ветхозаветного Бога — Яхве. Записывается четырьмя еврейскими буквами — Йод-Хе-Вав-Хе (YHWH), — каждая из которых поставлена в соответствие одной из четырех стихий, одному из четырех каббалистических миров и определенным элементам Древа Жизни: Йод — Огонь, Ацилут, Кетер; Хе — Вода, Брия, Хокма и Бина; Вав — Воздух, Йецира, шесть сефирот *Зеир Анпин*; Хе конечная — Земля, Асия, Малкут.

Тириэль (*Tiriël*) — разум Меркурия (см. *Разумы*).

Тонкое тело, астральное тело, эфирный двойник, световое тело (англ. *Body of Light*) — психофизическая система человека, в пределах которой совершается циркуляция жизненной силы. Терминами «астральное тело» и «световое тело» часто обозначается тонкоматериальное вместилище для сознания мага, сформированное на астральном плане и предназначенное для *астральной проекции* (см.)

Треугольник Искусства (англ. *Triangle of Art*) — в магических операциях вызывания: треугольник, содержащий в себе окружность, опоясанную Именами силы. Вызванная сущность появляется внутри этого треугольника и не может пересечь его границы.

Ундины — стихийные духи Воды.

Урим и туммим — атрибуты древнееврейского первосвященника (см. Исход 28:30), названия которых традиционно переводятся как «свет» («сияние») и «совершенство». Предположительно, использовались в ритуалах для получения откровений от Господа.

Уриэль — см. *Ориэль*.

Усыпальница Адепта — в ордене Золотой Зари: ритуальное помещение, открытое только для членов Второго ордена. Символически представляет место погребения Христиана Розенкрейца и мистическую пещеру в недрах священной горы *Абиегнус* (см.). Небольшая семиугольная комната с черным полом, белым потолком и стенами, разделенными на окрашенные особым образом квадраты. В Усыпальнице располагается Пастос, а поверх него — круглый алтарь. Подробнее см. в томе 8 разделы, посвященные Усыпальнице.

Факелonosец (др.-греч. Dadouchos; женский род — Dadouche) — младший служитель в церемониях Первого ордена, олицетворение сил Огня. В ритуале Неофита его пост располагается в южной точке Храма и символизирует жар и сухость. Обязанности Факелonosца — освящать Храм и Соискателя огнем. Атрибуты — кадило и благовоние. Божественный образ — *Thaum-Aesch-Nia-eth* (ипостась Маат, богиня правой чаши весов в Зале Истины, стоящая у белого Столпа).

Философ (от др.-греч. philosophos — «любитель мудрости») — в ордене Золотой Зари: степень 4—7, четвертая из *элементальных степеней* и последняя (высшая) степень Первого ордена. Связана со стихией Огня и 7-й сефирой (Нецах), а также путями Древа Жизни, идущими вниз от Нецах.

Фисон (др.-евр. Pison) — одна из четырех рек Эдема, соответствующая стихии Огня. Воды, струящиеся свыше и впадающие в сефиру Гебура.

Форлак (Phorlakh) — ангел стихии Земли.

Формулы Магии Света — в системе Золотой Зари: схемы магических ритуалов, соответствующие буквам *Пентаграмматона* (см.). Букве Йод и стихии Огня соответствуют ритуалы *вызывания* и *призывания*. Букве Хе и стихии Воды — ритуалы *освящения* талисманов и формирования природных явлений. Букве Шин и Духу — ритуалы духовного развития, преобразования и невидимости. Букве Вав и стихии Воздуха — операции *прорицания*. Хе конечной и стихии Земли — алхимические ритуалы.

Хагиэль (Hagiel) — разум Венеры (см. *Разумы*).

Хайот ха-Кадош (др.-евр. Chayoth ha-Qadesh — «святые животные») — ангельский чин, соответствующий сефире Кетер и Перводвигателю. *Керубим*, описанные в видении пророка Иезекииля (Иез. 1:5—14) и в Апокалипсисе (Откр. 4:6—8). В системе Золотой Зари соответствуют четырем керубическим (фиксированным) знакам зодиака: Тельцу, Льву, Скорпиону и Водолею.

«Халдейские оракулы» — мистическое сочинение II века н.э., оказавшее влияние на философию позднего неоплатонизма. Авторство «оракулов» долгое время ошибочно приписывали Зороастру. Многие содержащиеся в них изречения включены в ритуалы Золотой Зари.

Хамалиэль (Hamaliel) — архангел знака Девы.

Ханаэль (Hanael) — архангел знака Козерога.

Ханиэль (др.-евр. Haniel — «милость Бога») — архангел сефиры Нецах.

Хасан (Chassan) — ангел стихии Воздуха.

Хасмодаи (Chasmodai) — дух Луны.

Хашмалим (др.-евр. Hashmalim — «сверкающие») — ангельский чин сефиры Хесед и сферы Юпитера.

Хе (Heh) — пятая буква древнееврейского алфавита. 15-й путь Древа Жизни, соединяющий Хокму и Тиферет. Буквальное значение — «окно». Звучание — «Х». Числовое значение — 5. Знак Зодиака — Овен. Аркан Таро — Император.

Первая из двух букв Хе, входящих в состав *Тетраграмматона*, соответствует стихии Воды и масти Кубков в Таро. Вторая Хе Тетраграмматона, Хе конечная, — стихии Земли и масти Пантаклей в Таро.

Хедекиэль (Chedeqiel) — ангел знака Весов.

Хет (Chet) — восьмая буква древнееврейского алфавита. 18-й путь Древа Жизни, соединяющий Бину и Гебуру. Буквальное значение — «забор, ограда». Звучание — «Х». Числовое значение — 8. Знак зодиака — Рак. Аркан Таро — Колесница.

Хиддекель (др.-евр. Hiddekel) — одна из четырех рек Эдема, соответствующая стихии Воздуха. Воды, струящиеся свыше и выпадающие в сефиру Тиферет.

Хисмаэль (Hismael) — дух Юпитера.

Хия — в каббале: часть души, соответствующая Хокме. Средоточие жизненной силы и магической воли человека.

Цадди (Tzaddi) — восемнадцатая буква древнееврейского алфавита. 28-й путь Древа Жизни, соединяющий Нецах и Йесод. Буквальное значение — «рыболовный крючок». Звучание — «Ц». Числовое значение — 90 (Цадди конечная — 900). Знак зодиака — Водолей. Аркан Таро — Звезда.

Цадкиэль (др.-евр. Tzadqiel — «праведность Бога») — архангел сефиры Хесед.

«Цари Едомские», «цари древности» — в каббале: символическое название первозданных миров, которые предшествовали нашему миру, но погибли, уничтоженные буйством неуравновешенных сил. Название восходит к библейскому упоминанию о «царях, царствовавших в земле Едома, прежде царствования царей у сынов Израилевых» (Быт. 36:31).

Цафкиэль (др.-евр. Tzaphqiel — «созерцание Бога») — архангел сефиры Бина.

Чаша Воды — в системе Золотой Зари: одно из четырех *элементальных орудий* (см.) адепта. Используется для призывания и изгнания сил стихии *Воды*.

Четырехчастное дыхание, четырехдольное дыхание (англ. Four-fold Breath) — метод ритмического дыхания, используемого при подготовке к медитациям и ритуалам: вдох на счет до четырех, задержка дыхания на счет до четырех, выдох на счет до четырех, снова задержка и далее в той же последовательности.

Шаддаи Эль Хаи (др.-евр. Shaddai El Chai — «Всемогущий Бог Живой») — божественное имя, связанное с сефирой Йесод и стихией Воздуха.

Шем ха-Мефораш, Шем ха-Мефореш, искаж. Шемхамфораш (др.-евр. Shem ha-Mephoresh — «72-частное имя Бога») — имя Бога из 216 букв, составляющих три библейских стиха (Исх.

14:19—21). С помощью *темуры* из этих букв получают 72 божественных имени, из которых, в свою очередь, путем добавления суффиксов YH (-ия) и AL (-эль), образуются имена ангелов, управляющих 72 термами зодиака (участками протяженностью в 5°). Таблицу ангельских имен см. в томе 3, раздел «Шем ха-Мефораш — 72-частное имя».

Шемеш (Shemesh) — древнееврейское название Солнца.

Шехина (др.-евр. Shekhinah — «присутствие») — в каббале: женский аспект Бога; имманентное Божественное присутствие; слава Господня. В качестве материнской ипостаси Божества ассоциируется с сефирой Бина; в качестве Девы, Невесты *Зеир Анпина*, — с Малкут (см. *Малка*).

Шин (Shin) — двадцать первая буква древнееврейского алфавита. 31-й путь Древа Жизни, соединяющий Ход и Малкут. Буквальное значение — «зуб». Звучание — «С», «Ш». Числовое значение — 300. Стихия — Огонь. Аркан Таро — Суд. В составе *Пентаграмматона* соответствует Духу.

Шкалы цветные (англ. Scales of Colour) — в системе Золотой Зари четыре схемы цветовых соответствий сефирот и путей Древа Жизни, соотносящиеся с четырьмя каббалистическими мирами, мастьями Таро, стихиями и буквами Тетраграмматона: шкала Короля — с миром Ацилут, мастью Жезлов, буквой Йод и Огнем; шкала Королевы — с миром Брия, мастью Кубков, буквой Хе и Водой; шкала Рыцаря — с миром Йецира, мастью Мечей, буквой Вав и Воздухом; шкала Пажа (или Принцессы) — с миром Асия, мастью Пантаклей, буквой Хе конечной и Землей.

Щит Давида, **Звезда Давида** — священный символ в иудаизме, который изображается в форме гексаграммы и обозначает сакральное число 7 (6 углов и центральная точка), имеющее множество соответствий в религиозной традиции (например, шесть дней Творения, за которыми последовал седьмой — день отдохновения, и пр.). В средневековой каббале Звезда Давида приобрела особое значение как символ шести направлений (верх, низ, восток, запад, юг и север) и центра, перечисленных в описании пространства в «Сефер Йецира», а также шести сефирот Микропрозопа (мужского начала), связанных с седьмой, нижней сефирой Малкут (женским началом). О причинах связи этого символа с именем ветхозаветного царя Давида выдвигалось несколько гипотез. Согласно одной из них, он представляет собой две переплетенные буквы Далет (первая и последняя буквы имени Давида), которая в древности изображалась в форме треугольника. По другим предположениям, в форме гексаграммы располагались планеты в гороскопе на момент рождения или помазания царя Давида. Народная легенда утверждает, что в юности, до восшествия на трон, Давид был настолько беден, что вместо настоящего щита вынужден был довольствоваться металлической рамой в форме двух переплетенных треугольников, обтянутой кожей.

См. также *Гексаграмма*.

Элементалы — см. *Стихийные духи*.

Элементальные орудия — четыре личных магических орудия Адепта, соответствующие четырем стихиям (элементам): *Жезл Огня*, *Чаша Воды*, *Кинжал Воздуха* и *Пантакль Земли*. В сочетании способствуют поддержанию равновесия в *ауре* мага. По отдельности используются в операциях призывания и изгнания соответствующих стихий (при этом в рабочем пространстве должны присутствовать и три остальные орудия).

Элементальные степени — в орденах Золотой Зари: четыре степени Первого ордена, следующие за степенью Неофита и соответствующие четырем стихиям (элементам): степень

Ревнителя — Земле, степень Теоретика — Воздуху, степень Практика — Воде, степень Философа — Огню. Ритуалы этих степеней призваны уравновесить в энергетическом поле (см. *Аура*) Соискателя силы четырех стихий. В результате в энергетическом поле запечатлевается ряд образов или символов, которые в дальнейшем служат Соискателю «пропуском» в сферу действия данной стихии, обеспечивающим безопасный вход и свободу движения.

Элоа, Элоах (др.-евр. Eloah — «бог») — божественное имя, ед. ч. от *Элохим* (см.). Служит паролем степени *Практика* (произносится по буквам: Алеф-Ламед-Хе).

Элохим (др.-евр. Elohim — «боги») — 1) Божественное имя, связанное с сефирой Бина и входящее в состав других божественных имен. Образовано от имени *Элоа* (ед. ч. женского рода) с помощью окончания *им* (im, мн. ч. мужского рода) и, согласно каббалистическому толкованию, обозначает Бога, сочетающего в себе атрибуты обоих полов. Согласно Быт. 4:26—27, «по образу Элохим» были сотворены первые мужчина и женщина. 2) Ангельский чин сефиры Нецах.

Элохим Гибор (др.-евр. Elohim Gibor — «Бог всемогущий») — божественное имя, связанное с сефирой Гебура и планетой Марс.

Элохим Цебаот (др.-евр. Elohim Tzebaoth — «Бог воинств») — божественное имя, связанное с сефирой Ход.

Эль (др.-евр. El — «бог») — божественное имя, связанное с сефирой Хесед.

Эмет (др.-евр. Aemeth — «истина»). См. *Aemeth*; *Sigillum Dei Aemeth*.

Эт (Eth) — в системе Золотой Зари: слово, состоящее из первой и последней букв еврейского алфавита (Алеф и Тав) и обозначающее квинтэссенцию (пятый элемент), или Дух.

Эфирный двойник — см. *Тонкое тело*.

Эхейе (др.-евр. Eheieh — «я есмь») — божественное имя, связанное с сефирой Кетер.

Ях (др.-евр. Yah) — божественное имя, связанное с сефирой Хокма.

Яхин, Якин, Иахин (др.-евр. Yachin, Jachin) — правый (белый) столп Храма царя Соломона; Столп Милосердия в структуре Древа Жизни. В сочетании со столпом *Боаз* символизирует противоположные начала: мужское и женское, активное и пассивное, день и ночь, милосердие и суровость. В Зале Неофитов ордена Золотой Зари Яхин символически представлен в виде белого столпа. См. также *Столп Милосердия*.