



ДЖОН КАРТЕР

РАКЕТА БАБАЛОН

Оккультный мир
Джека ПАРСОНСА

Times 9 A.M.
**ROCKET SCIENTIST KILLED
IN PASADENA EXPLOSION**

Tragedy Drives His
Mother to Suicide



**MYSTERIOUS
NOTES FOUND
IN WRECKAGE**

Police Pressing
Investigation
of Explosion

**DARKER
THAN YOU
THINK**



Jack Williamson

Джон КАРТЕР

РАКЕТА БАБАЛОН

Оккультный мир Джека
ПАРСОНСА

Москва
2015



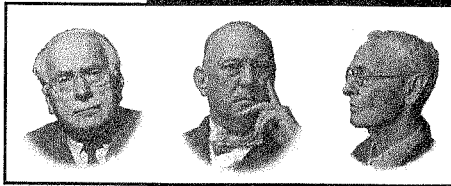

ПРОЕКТ КАСТАЛИЯ —
уникальный проект,
объединяющий
представителей самых
разных мировоззрений,
начиная от язычества

CASTALIA

и заканчивая гностическими и герметическими традициями. Три объединяющих принципа Касталии — это **Юнгианство, Оккультизм и Нонконформизм**. Быть Юнгианцем — значит иметь мужество познанию своих самых потаённых глубин. Быть Оккультистом — искать то, что раз и навсегда пресуществит твой дух в тигле трансмутации, быть Нонконформистом — просто быть собой, вне следования каким-либо нормам или обычаям.

НАШ ПРОЕКТ ИМЕЕТ МНОЖЕСТВО ГРАНЕЙ.

Это и ежемесячно обновляемый эксклюзивными переводами сайт www.castalia.ru, над обновлением которого работает целая группа добровольцев. Это и каждую неделю собирающийся в Реале **клуб Касталия**, где члены клуба могут услышать лекции о самых разных эзотерических и психологических традициях. Это и **школа Касталия**, своего рода внешнее представительство клуба, регулярно проводящая открытые обучающие лекции и семинары. Для переводчиков Касталии — бесплатные, для всех остальных — недорогие. Это и уникальный **интернет-магазин** эзотерической и психологической литературы по доступным ценам. Переводчики имеют скидки. И, прежде всего — это интегральное мировоззрение, основанное на поиске соединения трёх слагаемых Касталии и стремящееся к оккультному Ренессансу.

**КАСТАЛИЯ ПРИГЛАШАЕТ К СОТРУДНИЧЕСТВУ
АВТОРОВ, ПЕРЕВОДЧИКОВ, А ТАКЖЕ
ОРГАНИЗАЦИИ ДЛЯ ПРОВЕДЕНИЯ
СОВМЕСТНЫХ ПРОЕКТОВ**

Джон Картер
РАКЕТА БАБАЛОН

М.: Клуб Касталия. 2015. — 400 с.

Перевод: Ольга МУРАТОВА

Компьютерная верстка: Ольга ИВАНОВА

Обложка: Ольга ИВАНОВА

Содержание

Джон Картер. РАКЕТА БАБАЛОН

ПРОМЕЖ НАС ХОДИЛО ЧУДО	
ВВЕДЕНИЕ РОБЕРТА АНТОНА УИЛСОНА	7
ПРЕДИСЛОВИЕ АВТОРА	26
ГЛАВА 1. РАННИЕ ГОДЫ: 1914–1936	28
ГЛАВА 2. ПАРСОНС В КАЛИФОРНИЙСКОМ ТЕХНОЛОГИЧЕСКОМ ИНСТИТУТЕ: 1936–1939	43
ГЛАВА 3. КРАТКАЯ ИСТОРИЯ О.Т.О.	67
ГЛАВА 4. ДВОЙНАЯ ЖИЗНЬ ПАРСОНСА: 1940–1942 ГГ.	77
ГЛАВА 5. ВОЗВРАЩЕНИЕ НА САУТ ОРЭНДЖ ГРОУВ–АВЕНЮ: 1942–1945 ГГ.....	109
ГЛАВА 6. ВВЕДЕНИЕ В ЕНОХИАНСКУЮ МАГИЮ	139
ГЛАВА 7. РАБОТА БАБАЛОН, ЧАСТЬ ПЕРВАЯ: ЯНВАРЬ–ФЕВРАЛЬ 1946 ГОДА.....	149
ГЛАВА 8. РАБОТА БАБАЛОН, ЧАСТЬ ВТОРАЯ: МАРТ 1946.....	168
ГЛАВА 9. ПОСЛЕДНИЕ ГОДЫ ЖИЗНИ ПАРСОНСА: 1946–1952	190
ГЛАВА 10. СМЕРТЬ И ПОСЛЕ	216
ПОСЛЕСЛОВИЕ	243
ФОТОМАТЕРИАЛЫ	247

Джек Парсонс. ИЗБРАННЫЕ ЭССЕ

ВВЕДЕНИЕ.....	265
---------------	-----

СВОБОДА — ОБОЮДООСТРЫЙ МЕЧ.....	268
ОСНОВНОЙ КУРС МАГИИ: ФУНДАМЕНТАЛЬНАЯ ТЕОРИЯ И ПРАКТИКА	307
О МАГИИ.....	327
ГНОСТИЧЕСКАЯ ВЕРА.....	333
ГНОСТИЧЕСКАЯ ДОКТРИНА	334
МАНИФЕСТ ВЕДЬМОВСТВА.....	335
ВЕДЬМОВСТВО	337
ДЕТИ	340
ЧАША, МЕЧ И CRUX ANSATA	344
ОБЩАЯ ТЕОРИЯ ПОЛЯ	354
АНАЛИЗ «КОЛЬЦА НИБЕЛУНГОВ»	359
ЗВЕЗДА БАБАЛОН	360
КНИГА БАБАЛОН.....	363
КНИГА АНТИХРИСТА.....	385
АНАЛИЗ МАСТЕРА ХРАМА	389

Джон КАРТЕР

РАКЕТА БАБАЛОН



Оккультный мир Джека ПАРСОНСА

ПРОМЕЖ НАС ХОДИЛО ЧУДО

ВВЕДЕНИЕ РОБЕРТА АНТОНА УИЛСОНА

*«Кажется, я живу в стране, которая понятия не имеет,
что такое свобода».¹*

— Джон Уайтсайд Парсонс

Эта книга раскрывает перед нами историю жизни очень странного, очень блестящего, очень забавного, очень измученного человека, у которого было по крайней мере три основных занятия (или призвания) и как минимум четыре имени. Он действовал как ученый, как оккультист, как политический диссидент, а зачастую просто как чертов дуралей (точно такой же, как вы и я).

Ученые, зная о его огромном вкладе в космические исследования, обычно называют его Джоном Парсонсом, и даже дали его имя лунному кратеру. Оккультисты, которым известно о его работе в весьма специализированных искусствах, называют его Джеком Парсонсом, именем, которое предпочитал он сам; в некоторых магических ложах его признают вторым только после самого Алистера Кроули как основоположника Нового Эона. В его самой известной книге «Свобода — обоюдоострый меч», оказывающей все возрастающее влияние на либертарианские и анархистские движения, на обложке и титульном листе стоит имя Джона Уайтсайда Парсонса. А кроме того, согласно существующим биографическим документам, этот странный тип при рождении получил имя Марвел² Уайтсайд Парсонс.

¹ Джек Парсонс. «Свобода — обоюдоострый меч». (Здесь и далее примечания переводчика, если не указано иное.)

² Marvel — чудо, диво.

Ну, в общем-то, если бы мои родители назвали меня «Чудом», я бы наверное тоже менял свои имена столь же часто, как Парсонс.

Для предельной научной ясности в вопросах, обычно остающихся в мистическом мраке или психологической невнятице, я собираюсь использовать все четыре имени нашего героя: Джона Парсонса для ученого, Джона Уайтсайда Парсонса для философа-либертарианца, Джека Парсонса для оккультиста, и Марвела Парсонса для исходного образца: отчужденного и временами наивного мальчика, ребенка разведенных родителей, который пытался найти и выпустить на свободу то, что оккультисты называют Истинным Я, создав три другие личности Парсонса и разрешив им сражаться в жестоких битвах в одиночестве своего пассионарного мозга, пока они не станут Единым. Беспомощно терпя свою раздробленную на кусочки личность, мы обычно называем гражданскую войну в душе множественным расстройством личности: когда сознательно избирается путь просветления, ведущий через ад и чистилище к видению (хотя бы видению) Рая. В нашей современной культуре у нас нет подходящего названия для этого, но те немногие, кто подобно Парсонсу, принес герметическую клятву Желать, Сметь, Знать и Молчать, называют это просто магией (вспомните Трех Магов).

Марвел Парсонс родился в 1914 году в Лос-Анджелесе, но вырос в его пригороде Пасадене, начав свою жизнь, как и все мы, в том состоянии, которое тибетцы называют Пустотой, а китайцы ву-син (не-ум). Постепенно из Пустоты появилась форма. Он произвел разграничение между Марвелом и Всем Остальным; отделил Марвела стеклянной стеной от Всего Остального. Постепенно он идентифицировал различные части Всего Остального, по мере того как узнавал их имена.

Оставшегося без отца Марвела растила его мать, консервативная представительница среднего класса, слишком пылко его любившая (она убила себя спустя несколько часов после смерти сына 17 июня 1952 года). Мать научила его ненавидеть исчезнувшего отца, уличенного (о ужас!) в «прелюбодеянии». Проявив и развив рано проснувшийся интерес к психологии, Марвел диагностировал у себя классический эдипов комплекс, непреодолимую антипатию к «патриархату» (он использовал это слово задолго до того как феминистки ввели его в моду), равно как и глубокое отвращение ко всякому символу власти, особенно к «Богу-отцу».

Но давайте рассмотрим 1914 год, год рождения Парсонса, более пристально. Что бы вы ни думали об астрологии, с её внезапным уклоном, «мирской гороскоп», ограниченный земными предзнаменованиями, всегда предоставляет удивительные озарения. Земной мир, сформировавший Марвела Прасонса, выглядел так:

Первая мировая война началась 28 июля; и до конца 1914 года случились первая германская воздушная бомбардировка мирного населения Франции; кровавые сражения на Марне, у Танненберга, Гента, а в особенности у Ипра продемонстрировали, что современные «цивилизованные» люди способны на поступки более бесчеловечные и жестокие, нежели любые варвары прошлого.

13 января полиция арестовала легендарного героя трудового движения Джо Хилла³ за убийство, которое наверняка совершил не он, и в следующем году суд штата приговорил его к смерти. Его последние слова: «Не плачьте обо мне парни, организуйтесь!» — стали лозунгом профсоюзов на многие десятки лет.

В Колорадо, нанятые Дж. Д. Рокфеллером головорезы убили двадцать одного человека (в том числе одиннадцать детей) в стычке с рабочими, названными «радикалами»⁴. Сторонники левых взглядов, протестовавшие возле нью-йоркского офиса Рокфеллера, были арестованы, а затем суд постановил запретить любые шествия с эмблемами или плакатами перед этой сакральной святыней Его Могущества Доллара. Романист Эптон Синклер на следующий день пришел туда с чистым листом, сообщив репортерам о смерти свободы слова. 28 июня суфражистки пошли маршем на Вашингтон, требуя равных прав для женщин.

В Англии вышла первая книга ирландского автора Джеймса Джойса — «Дублинцы», а в Америке Эдгар Райз Берроуз выпустил четвертую книгу о Тарзане из племени обезьян. В музыке мы приобрели три таких сокровища как «Марш полковника Боуги»,

³ Джо Хилл (Joe Hill, 1879—1915) — американский поэт шведского происхождения, рабочий, борец за права трудящихся, революционер, профсоюзный активист.

⁴ События, названные «Бойня в Ладлоу» (20 апреля 1914 года) — гибель 19 человек во время атаки национальной гвардией штата Колорадо палаточного лагеря бастующих шахтёров. Две женщины и одиннадцать детей задохнулись в пожаре. Три профсоюзных лидера и два забастовщика были застрелены, также от пуль погиб один ребенок, один прохожий и один национальный гвардеец.

«Сент-Луис блюз» и «Рэгтайм 12-й улицы». В кино, фильм Д.В. Гриффитса «Мать и закон» откровенно показал притеснения женщины со стороны «патриархата».

Маргарет Зангер ввела в употребление термин «контроль рождаемости» в работе «Мятеж женщины», после чего ей пришлось бежать в Англию, чтобы избежать тюремного заключения за «преступление», состоявшее в публикации откровенных подробностей по вопросам контрацепции.

Чальз Тейз Рассел, основатель секты Свидетелей Иеговы, объявил дату начала Апокалипсиса — 2 октября — по совпадению или синхронии в тот же самый день Марвел Уайтсайд Парсонс (который позже, уже как Джек Парсонс, назовет себя Антихристом) появился на свет из материнской утробы или из даже более темных мест и принялся любопытствовать и повсюду совать свой нос на этой планете.

Вернемся опять в Англию: в 1914 году Алистер Кроули (по-английски рифмуется со «святой», Crowley — Holy) со своей тогдашней любовницей, скрипачкой Лейлой Уоддел, представил лондонской публике постановку под названием «Элевсинские ритуалы» — несколько ночей квазимасонских ритуалов, музыки, поэзии, балета и драмы. В первый вечер актеры по-нищшеански сообщили публике о том, что «Бог умер» и скорбели, оплакивая усопшее божество, а потом все происходящее на сцене стало еще более странным, уподобившись мирам Бардо из «Тибетской книги мертвых», и в последний вечер публика получила «эликсир богов» — вино с изрядной примесью мескалина, психоделического вещества. И пока зрители волей-неволей вступали в хаос и пустоту, хор провозглашал зарю Нового Эона, основанного на раблезианском законе Телемского аббатства — «Делай, что изволишь»...

И еще на рынке появилась жевательная резинка «Даблминт», изобретенная Уильямом Ригли...

Все это бесспорно повлияло на Марвела, в равной степени, если не в большей, как далекие звезды и планеты. Ужасы мировой войны запечатлели в нем болезненное восприятие темной стороны «человеческой натуры»: отдельные части его работы «Свобода — обоюдоострый меч» пронизаны той же горечью, что и самые мизантропические произведения Джонатана Свифта и Марка Твена. Марвел также обрел искренне сочувствие к рабочему классу, и осознание жестокой силы капитализма и капиталистических правительств

никогда не покидало его: несмотря на то, что он был крайним индивидуалистом, он дружил с марксистами (один из которых фактически очернил и опозорил его в эпоху маккартизма).

Стоя вон там, сильный как жизнь,
С улыбкой Джо сказал:
«То, что они позабыли убить,
Мир организовал».

Маргарет Зангер и суфражистки также оставили в нем свой след — со времен Джона Стюарта Милла (XIX в.) не было мужчины-писателя, проявившего больше сочувствия к феминизму, нежели Джон Уайтсайд Парсонс.

«Сент-Луис блюз» сыграл важную роль в становлении эпохи джаза, во время которой Марвел превратился из юноши в мужчину. И, подобно Расселу и свидетелям Иеговы, он рос в убеждении, что мир вступил в смертельную битву космических (или по крайней мере архетипических) сил, однако принял сторону мятежников, возненавидев то, что мы называем логофаллоцентризмом Богатца, причем гораздо сильнее, нежели современное поколение теологов-феминистов. Хотя (как это уже отмечалось) Парсонс мог видеть в своем предпочтении бунта корни эдипова комплекса, он ощущал/воспринимал его как основу для выбора света и свободы, борьбы против тирании и суеверий.

Алистер Кроули и его Новый Эон позже преобразят Марвела в Джека Парсонса.

Понятия не имею, как жевательная резинка Риглис Дабл-минт вписывается в этот ряд земных знаков и знамений, окружающих происхождение Марвела Парсонса. Однако я уверен, что кто-нибудь, изучающий Кроулиану, напишет мне и даст пояснения после выхода книги.

Другим важнейшим фактором, повлиявшим на превращение Марвела Парсонса в Джона Уайтсайда Парсонса, а Джона Парсонса в Джека Парсонса, послужило его открытие в подростковом возрасте презренного макулатурного чтива, в то время по непонятной причине известного как научная фантастика. С современной точки зрения, научно-фантастическая тусовка того времени казалась оторванными от жизни кабинетными сюрреалистами, которые заново изобретали «идейный роман» и пытались перековать его под формат журналов

с названиями вроде «Захватывающие волшебные истории». Неопределенность названия подобной литературной продукции характеризовала эпоху ускоренных перемен, в которую появились на свет и Парсонс, и эти произведения: после того как «фантастическая» субмарина Жюль Верна поплыла в настоящих морях нашего мира, никто, обладая количеством клеток мозга побольше, чем у шимпанзе или религиозного фундаменталиста, не мог ощущать себя в полной уверенности по поводу разницы между вероятным, невероятным и абсолютно невозможным.

Если «Наутилус» Жюль Верна стал реальностью, то почему бы не существовать им же придуманной ракете для полета на Луну? Этот вопрос волновал множество мальчишек из поколения Марвела Парсонса, но в отличие от них, он принялся действовать. Он превратился в Джона Парсонса, почти наверняка (как об этом свидетельствует данная книга) единственного человека, кто внес наибольший вклад в ракетостроение. Две организации, в создании которых он участвовал — Лаборатория Реактивного Движения (JPL) в Пасадене и корпорация «Аэроджет» — до сих пор играют крайне важную роль в освоении космоса.

О признанных научных достижениях Джона Парсонса вы узнаете больше из нижеследующего текста, я же сконцентрируюсь на его других работах, до сих пор вызывающих споры и сомнения. При этом следует помнить, что когда Парсонс начал строить ракеты, большинству людей это дело казалось чудачеством, как, впрочем, и все остальное, чем он занимался. И тем не менее, его добросовестные научные эксперименты и теории освободили человечество от террацентризма и показали нам путь к звездной судьбе.

Инженер-ракетостроитель Джон Парсонс водил дружбу с именитыми писателями-фантастами и научными фантастами, проживавшими в районе Лос-Анджелеса/Пасадены, а также входил в субкультуру, где ни одна мысль не казалась слишком безумной для обсуждения: мир в котором утвердилось научное знание, «пограничная» наука, псевдонаука, философские размышления, визионерское воображение, все смешалось, а короче — мир, который ожидал и помогал генерировать большую часть тех «диких и придурковатых» идей, которые теперь просочились во все аспекты нашей культуры, за исключением самых реакционных анклавов на Миссисипи, где до сих пор живут как в каменном веке, и конгресса США.

Ни тогда, ни сейчас не нужен большой прыжок от мира фантастов-футуристов к миру секса, наркотиков и магии. Если вы по-настоящему получаете удовольствие от «Звездного пути» и «Звездных войн», если вы когда-нибудь, пусть даже в шутку, желали друзьям: «Живите долго и процветайте»⁵ или «Да пребудет с тобой сила», или играли в «Подземелья и драконы», время от времени выкуривали косячок, хоть как-то участвовали в движении Нью-Эйдж или неоязыческом возрождении — двух распиаренных и выхолощенных аспектах Нового Эона Кроули — или же вы просто хотели, чтобы правительство не маячило у вас ни спереди (сексуальная свобода), ни сзади (свободный рынок) — значит, вам досталась часть огромного наследства Джэка Парсонса и его команды фанатов науки, колдунов и диссидентов.

Посмотрим с другой стороны: в научно-фантастическом мире Джона Парсонса 1930—1940-х годов все, кого он знал, уже начали обсуждать «человечность» и «человеческие права» инопланетян и роботов, они создали альтернативные общества, гораздо более разумные и предприимчивые, нежели «нормальные» люди того времени могли себе представить, они предполагали (частично под влиянием Альфреда Коржибски и его общей семантики), что информация и технология ускорят синергический рост несравнимо большими темпами, чем в прошлом веке (друг Парсонса, писатель Альфред ван Вогт лично учился у Коржибски); они творили альтернативные миры, в которых все, на текущий момент считавшееся дуростью — от новых экономических систем до древних полузапретных гностических доктрин — обладало способностью функционировать столь же эффективно, как точилка для карандашей.

Другой приятель Парсонса, Роберт Энсон Хайнлайн, написал роман «Уолдо», в котором магические искусства не просто одержали верх над научным мировоззрением, но стали повсеместно и ежедневно используемой технологией. Несколько позже Хайнлайн написал «Чужак в чужом краю» — первый научно-фантастический роман, попавший в список бестселлеров Нью-Йорк Таймс — и некоторые до сих пор убеждены, что каждая его страница пропитана магическими/либертарианскими идеями Парсонса — *рах*⁶, мистер Картер!

⁵ «Вулканский салют» — приветствие из фантастического телесериала «Звездный путь»

⁶ Мир (лат.)

Вероятно, покидать пьянящее и психоделическое окружение таких парней как ван Вогт и Хайнлайн, чтобы столкнуться с официальной реальностью США тех времен и принять ее, для Парсонса было равносильно отправке в Темные века.

В той официальной действительности христианское благочестие и капиталистическое хищничество сосуществовали как два равно священных кумира, несмотря на их полную противоположность друг другу. Глупость, суеверия и нетерпимость загнали большую часть американцев в средневековую темницу умственно и экономически: у многих людей попросту не имелось «человечности» и «человеческих прав», которыми друзья Парсонса наделяли технически совершенных роботов (например, все люди с цветом лица чуть темнее, чем у Белоснежки, считались не- или недо-человеками, согласно как общественному мнению, так и закону. А ведь фактически наша армия сражалась с фашизмом, будучи расово сегрегированной).

Почти все рациональные или безрассудные идеи сталкивались со слепым фанатизмом, а зачастую и с жестоким преследованием; контрацепция, разводы и аборты все еще оставались вне закона, как на местном, так и на государственном уровне; гомосексуализм и бисексуальность не существовали, или, по крайней мере, никто не мог признать их существование на уровне основных СМИ; секс в целом казался настолько «грязным», что в фильмах того времени даже супружеские пары спали в отдельных кроватях, чтобы никто не догадался, что они время от времени трахают друг друга; все другие радости любви, которым могла предаваться супружеская пара, также оставались нелегальными под угрозой тюремного заключения сроком до двадцати лет; религиозные психопаты вроде Фэлвелла и Робертсона не просто навязывали легковой обществу ненависть и нетерпимость, никто и не отважился сопротивляться им или даже отпустить циничные шутки в их адрес; после выхода в свет первого исследования человеческой сексуальности, его автора доктора Кинси забросали всем чем угодно, кроме, наверное, дерьма летучих обезьян — по словам доктора Помероя, его коллеги по исследованиям, фактической причиной преждевременной смерти Кинси стала поднятая против него травля.

Разумеется, иррациональный страх и суеверия все еще преследуют нашу страну, но в те времена их власть была безгранична.

Парсонс мог лишь с прискорбием заключить, что американцы, заявляющие о своей любви к свободе, на самом деле боялись,

ненавидели и хотели задушить ее все более и более зверскими законами. Они охотно сдали свою свободу в руки «лживых пасторов, вероломных судей, полицейских вымогателей» и других служителей тирании, как он писал он в 1946 году.

Но пионер в области реактивного движения Джон Парсонс к тому времени стал сексуальным магом Джеком Парсонсом, после того как обнаружил Орден Восточных Тамплиеров (Ordo Templi Orientis, О.Т.О.) и присоединился к нему.

О.Т.О. утверждает, что ведет свое начало с XVIII века, от Баварских Иллюминатов. Однако давайте рассмотрим этот момент более пристально.

КТО ВЛОЖИЛ СВЕТ В ПРОСВЕЩЕНИЕ?

*«Мне нет нужды добавлять, что свобода — опасная вещь.
Но вряд ли возможно, чтобы все мы оказались трусами.»
— Джон Уайтсайд Парсонс⁷*

Несмотря на бесконечные споры, все сходится на том, что орден Баварских Иллюминатов был основан 1 мая 1776 года в Ингольштадте (Бавария), вольным каменщиком (и бывшим иезуитом) по имени Адам Вейсгаупт. Согласно Британской Энциклопедии, иллюминаты оказали влияние на множество масонских лож и достигли «главенствующего положения» в анти-роялистском и анти-папистском движениях, а также в продемократическом «светского гуманизме». Они привлекали таких образованных мужей как Гёте и Гердер, но в целом, движение прекратило свое существование после запрета иллюминатов правительством Баварии в 1785 году. Так гласит энциклопедическая статья.

Многие любители теорий заговора верят параноидальным «Мемуарам якобинизма» аббата Августина Баррюэля, по мнению которого иллюминаты, реорганизовавшись под новыми именами, руководили Великой французской революцией и продолжали свою деятельность вплоть до написания книги (в 1806 году). Современные противники считают, что деятельность иллюминатов продолжается и по сей день, хотя зачастую расходятся во мнении,

⁷ Джек Парсонс. «Свобода — обоюдоострый меч».

продвигают ли иллюминаты идеи светского гуманизма. Большинство фундаменталистов думает, что это действительно так, но некоторые личности с богатой фантазией подозревают иллюминатов в создании джаза, рок-н-ролла, коммунизма, фашизма, анархизма, сатанизма, международного банкинга, ритуальных издевательств над детьми или различных комбинаций вышеперечисленного. Согласно масонскому историку Альберту Дж. Маккею, иллюминаты на пике своего существования насчитывали всего 2000 человек в составе масонских лож во Франции, Бельгии, Голландии, Дании, Швеции, Польши, Венгрии и Италии. Маккей подчеркивает, что барон Книгге — один из наиболее влиятельных и активных иллюминатов — оставался набожным христианином на протяжении всей своей жизни и вряд ли бы работал так активно во благо ордена, если бы его деятельность, как это утверждают аббат Баррюэль и другие, была направлена на упразднение христианства.

Новый Орден Иллюминатов был основан в 1880 году аптекарем Теодором Ройссом, масоном. В 1896 году Ройсс со своими друзьями-окультистами Леопольдом Энгелем и Францем Хартманом основали Теософское общество Германии, а в 1901 году Энгель и Ройсс выпостили или подделали хартию, дающую им власть над воссозданным обществом иллюминатов Вейсгаупта. В 1901 году Ройсс, Хартман и металлург Карл Кельнер основали Орден Восточных Тамплиеров, и примерно в 1912 году Ройсс посвятил Алистера Кроули в девятую степень ордена, утверждая, что тому уже известны оккультные тайны, соответствующие данной степени. (Кроули, рифмуется со словом святой, помните? — на тот момент уже обладал 33° Шотландского устава и 97° устава Мемфис-Мицраим). Ройсс позже назначил Кроули своим преемником на посту Внешнего Главы О.Т.О. Внутренний Глава, предположительно, остается незримым и недоступным для профанов (Подсказка: медитируйте на дзенский коан: «Кто является тем Божественным Существом, которое делает траву зеленой?»).

Кроули включил Адама Вейсгаупта, основателя ордена иллюминатов в 18 веке, в число святых, поминаемых в Гностической Католической Мессе, которая регулярно служится во всех ложах О.Т.О. Однако в список святых входят и такие странные типы как Король Артур, Мухаммед, Парсифаль, Будда, Рабле, папа Александр Борджиа, Суинберн, Парацельс, сэр Френсис Бэкон, Джон

Ди, Вагнер, Ницше, Симон Маг, король Людвиг II («безумный король Баварии») и художник Поль Гоген...

Перед смертью Алистер Кроули назначил некоего Карла Гермера (выжившего в нацистском концентрационном лагере) своим преемником на посту Внешнего Главы Ордена, но тот всегда пренебрегал этой мелочью, и после его внезапной смерти возникло сразу несколько претендентов. В середине восьмидесятых годов я насчитал 1005 соперничавших внешних глав ордена, и среди них меня самого. (Эта честь мне досталась от группы, восставшей против Кеннета Гранта, неправомочного Внешнего Главы Ордена из Лондона, который все еще именуется себя единственным настоящим. Я до сих пор храню карточку, которую мне прислала нелояльная Гранту оппозиция; там имеется надпись: «Предъявитель этой карты — подлинный и полномочный Внешний Глава Ордена Восточных Тамплиеров, посему ПОЖАЛУЙСТА обходитесь с ним должным образом» и магически/анахронистически поставленная подпись Алистера Кроули или искусного фальсификатора).

По эту сторону Атлантики федеральные суды постановили раз и навсегда, что название Орден Восточных Тамплиеров принадлежит компании парней и девушек, представляющих орден во Всемирной паутине (им и только им, причем навеки), а также закрепили некоммерческий и религиозный статус этой организации. Эта группа ведет свою историю от Ложы Агапе, существовавшей в 1930–40-х годах, и которую когда-то возглавлял Джек Парсонс.

Как известно, Алистер Кроули стал членом О.Т.О. в 1912 году после публикации мистического трактата и/или книги грязных шуток, извращенно или парадоксально озаглавленной им как «Книга лжей». Внешний глава О.Т.О., а им в тот период был Теодор Ройсс, лично встретился с Кроули и заявил, что поскольку Кроули известна тайна 9-й степени О.Т.О., то он должен принять эту степень и соответствующие ей обязательства. Кроули возразил, что не знает никакой тайны, но Ройсс достал экземпляр «Книги лжей» и указал главу, недвусмысленно раскрывающую секретную информацию. Кроули взглянул на свои собственные слова, и: «На меня снизошло озарение. Весь символизм не только Вольных Каменщиков, но и многих других традиций засиял перед моим духовным взором. Я осознал, что держал в своих руках ключ к будущему прогрессу

человечества...»⁸ Кроули, конечно же, не сказал нам, в которой из глав содержится секрет. Вы можете провести много счастливых часов, дней, а может быть даже месяцев или лет, роаясь в загадочном томе в поисках нужной главы и последней тайны.

А теперь мы должны вспомнить, что до своего вступления в О.Т.О. Алистер Кроули обучался, когда кратко, а когда и достаточно длительно, таким традициям как Даосизм, Буддизм, Индуизм и Суфизм; также следует отметить, что он специализировался в органической химии во время учебы в Кембридже. Он постоянно упоминал о своей приверженности постулату «метод — научный, цель — религиозная». Его работа на посту Внешнего Главы Ордена, развернула деятельность Ордена в радикально новых направлениях, одновременно научном и сексуальном.

Для фундаменталистов пришла пора сильно испугаться.

СЕКС, НАРКОТИКИ И РОК-Н-РОЛЛ

«С таким опытом эго полностью меняется или полностью разрушается в смерти, которая должна предшествовать возрождению в новой жизни. Ужас, муки и отчаяние, сопровождающие данный процесс, невозможно свести к минимуму.»

— Джон Уайтсайд Парсонс⁹

Недавно вышло две книги, которые проливают свет на эти туманные вопросы и заслуживают интереса с данной точки зрения — «Ключ Хирама» и «Второй мессия».¹⁰ Авторы обеих книг, Найт и Ломас, сами являющиеся масонами, утверждают, что получили «поддержку и поздравления» от «сотен» других масонов, хотя и признают, что их исследования были встречены враждебным молчанием со стороны Объединенной великой ложи Англии, отличающейся

⁸ Введение к изданию: «The Book Of Lies», by Aleister Crowley, Samuel Weiser Inc., York Beach, 1988. Introduction, p. 7.

⁹ Джек Парсонс. «Свобода — обоюдоострый меч».

¹⁰ «The Hiram Key» by Christopher Knight and Robert Lomas, Century, 1996; «The Second Messiah», by Christopher Knight and Robert Lomas, Element Books, 1997. (прим. авт.)

наибольшим консерватизмом среди прочих масонских организаций.

В основном, Найт и Ломас пытаются доказать, что масонство не только уходит корнями к временам древнего Египта, как то заявляли некоторые романтически настроенные масоны, но и оказало огромное влияние на «иерусалимское христианство», древнейшую форму христианской веры, подвергнувшуюся всяческому преследованиям и загнанную в подполье из-за святого Павла и других сексуальных маньяков. После победы официального римско-католического христианства исконное «иерусалимское» христианство выжило, скрывшись под маской разнообразных гностических «ересей», и, по утверждению Найта и Ломаса, вновь стало главенствующей силой, будучи вновь открытым и принятым рыцарями-тамплиерами в качестве тайной внутренней доктрины. Когда тамплиеры были осуждены инквизицией (1308 г.), оставшиеся в живых использовали различные имена, прежде чем возродится в качестве масонов в XVII—XVIII в.

Часть приведенных авторами тезисов появилась и в других книгах, так, например, идея о выжившем в подполье исконном христианстве целиком базируется на работе «Святая кровь и святой Грааль» Бейджента, Линкольна и Ли, но Найту и Ломасу удалось собрать головоломку гораздо более убедительно, нежели любому из их предшественников.

Но как же нам быть с изначальным египетским «таинством», из которого выросла эта потаенная традиция? Попытались ли Найт и Ломас заглянуть в древность поглубже и удалось ли им найти убедительный ответ?

Вне всяких сомнений — да.

Центральный «миф» масонства о сыне вдовы — Хираме — строителе храма царя Соломона, убитом тремя разбойниками за отказ сообщить «тайное слово масонов», восходит к реальным событиям, произошедшим в Египте. «Масонское слово» не означает «слово» в обычном смысле, но выступает как зашифрованный эвфемизм, указывающий на тайну. («Еще один чертов секрет!» — я уже слышу ваш вопль. Но потерпите!)

Каждый новый фараон, прежде чем взойти на трон, должен был посетить небеса и быть принятым среди богов. Только после такого потустороннего путешествия фараон мог быть принят жрецами и самим собой, как подходящая личность для исполнения религиозных и политических функций, как это и было предусмотрено

царским саном в тот период древности. Путешествие фараона к удаленнейшим звездам, в обитель богов, предполагало участие в магическом ритуале, который Найт и Ломас называют «наркотическим». Когда последний фараон исконной династии отказался выдать тайнства ритуала представителям династии гиксосов, они убили его так же, как и сына вдовы. Утраченное «слово» содержит подробности ритуала просветления, а именно, утраченное название использовавшегося в нем «наркотика».

Мне кажется, что эта последняя деталь в рассуждениях Найта и Ломаса неверна вследствие их незнания основ психофармакологии. Наркотики не дают нам возможности пропутешествовать к звездам и общаться со сверхчеловеческими разумами. Они снимают боль, они возбуждают беспокойство, они пробиваются к бессознательному, они вызывают зависимость — вот что они делают. Как правило, магические зелья, используемые в ритуалах, не содержат веществ, относящихся к группе наркотических, но неизменно содержат энтеогены (галлюциногены) — тип препаратов, также называемых психоделическими. Энтеогены порождают «мистические» или божественные переживания, и как минимум один из них, а может и несколько, широко использовались в религиозных практиках представителями индоевропейских племен с глубокой древности: *Amanitamuscaria* — точно, а *psilocybin* — предположительно, и оба они входят в группу «волшебных грибов».

Вы можете легко найти литературу, посвященную тому, как человечеству впервые стало известно о существовании высших разумов. Обратите внимание на: «Священный гриб» Пухарича, «Священный гриб и крест» Аллегро, «Сома: волшебный гриб бессмертия» Уоссона, «Загадка Персефоны. Энтеогены и происхождение религии» Уоссона (в соавторстве), «Танец призраков: Происхождение религии» ЛеБарра, «Вспахивание облаков: в поисках ирландской сомы» Питера Лемборна Уилсона, мою собственную книгу «Секс, наркотики и магия» и особое внимание на работу «Пища богов» МакКенны, который доказывает, что все существующие религии эволюционировали из палеолитических ритуалов с применением галлюциногенов и группового секса для достижения состояния сверх-я и космического разума. Древнейший сексуальный символизм можно увидеть даже в таких католических иконах как «Святейшее Сердце Иисуса и Крест»: первое вообще

не похоже на сердце, а скорее на набухшую вагину, а последний имеет форму пениса и яичек.

Магия Джека Парсонса и наука Джона Парсонса оказываются гораздо ближе друг к другу, нежели можно себе представить: они обе устремлены к звездам.

Кстати, по всей территории Северной Европы обнаруживаются предметы традиционного искусства, изображающие людей-фейри и волшебников, окруженных грибами, идентифицируемые как псилоцибиновые, которые индейские шаманы использовали на протяжении около 4000 лет. На ирландском гэльском языке название этого гриба звучит как *Pokeen*, что значит «маленький бог». («Маленький фейри» на современном гэльском, но *rook* происходит от *bog*, индоевропейского корня слова «Бог»).

Эту традицию имел в виду Кроули, утверждая, что истинная религия призывает Диониса, Афродиту и Муз, которых он также именовал «вино, женщины и песни».

Сегодня мы называем эту магическую триаду «секс, наркотики и рок-н-ролл» и прославляем их на рейвах, неизменно напоминая древнейшие попытки космических духовных поисков наших предков, одевавшихся в звериные шкуры и выглядевших еще большими страшилищами, чем мы.

Я приберег нечто совершенно шокирующее для «добрых, приличных американцев» на конец этого раздела. В 1986 году исследователи обнаружили еще один манускрипт приблизительно двухтысячелетней давности возле тех самых пещер Наг-Хаммади, где вновь вышли на свет «Свитки мертвого моря». Переведенная на английский язык Мухаммедом аль-Муртадой и Френсис Бендик рукопись под заголовком «Тайная книга Иуды Искариота» изображает Иисуса бисексуалом, имевшим любовные отношения одновременно и с Марией Магдалиной, и со св. Иоанном, и описывает тайную вечерю как сакральное причащение галлюциногенными волшебными грибами. Введение и комментарии к тексту выполнены доктором Максвеллом Селандером из Духовной семинарии Бриггс-Мелтона, а вы можете получить экземпляр книги в издательстве Абрасакс букз в Корпус Кристи, Техас. От этого текста у любого фундаменталиста съедет крыша...

Звучит так, словно исторический Иисус (в противоположность мифическому) во многом напоминает Джека Парсонса, разве нет?

АНТИХРИСТ

«Когда свобода оказывается под угрозой, наступает время бороться за нее, но когда свобода разрушена, сражаться за нее слишком поздно. Свободе угрожают сейчас, разрушение свободы не за горами. Пора на битву.»
— Джон Уайтсайд Парсонс¹¹

Во всех штатах США фундаменталисты до сих пор борются за запрет всех тех научных дисциплин, что им не по нраву, и в судебном порядке преследуют всех тех, кто их преподает. Для них «традиционные семейные ценности» означают право держать своих детей в том же невежестве, в котором жили их деды и прадеды (и ненавидеть все то, что их прадедам было ненавистно).

Война нашего правительства против «греха», то есть против всех форм проявления индивидуального вкуса или воображения, в наше время обходится налогоплательщикам в четырехста пятьдесят миллиардов долларов ежегодно, согласно Питеру МакВильямсу.¹² Это счет за все формы государственного вмешательства в частную жизнь людей — то есть за нелепые и безнадежные попытки искоренить преступления «с согласия потерпевшего» или преступления «без жертвы»: порнографию, проституцию, азартные игры, использование наркотических веществ в развлекательных или религиозных целях и т.д. Но кто решает, какие деяния «при согласии» или деяния «без жертвы» должны быть отнесены к преступным? Так называемые «христиане», выпустившие в жизнь изначальное подпольное «иерусалимское христианство», учредили святую инквизицию и кажется все еще страдают от того, что Менкен¹³ назвал «боязнью, что кто-то где-нибудь может быть счастливым»: в 1946 году Парсонс обличил их как «лживых пастырей, вероломных судей, полицейских вымогателей». (Кроули с его обычным вкусом к юмористическим пассажам, называл их Черным Братством в своих книгах, и я потратил годы, пока не сообразил, кого он имеет в виду...)

¹¹ Джек Парсонс. «Свобода — обоюдоострый меч».

¹² <http://www.mcwilliams.com> (прим. авт.)

¹³ Генри Луис Менкен — американский журналист, эссеист, редактор и сатирик.

В Нью-Арке (Калифорния) не так давно полицейские ворвались в дом к корейской семье, избили их всех, переломали мебель и перебили посуду в поисках предполагаемых запрещенных наркотических веществ. Наркотиков не обнаружилось, но сотрудники отдела полиции пояснили прессе: «Это война!»¹⁴

В Миннеаполисе произошла более трагическая история — полицейские вломились в жилище престарелой чернокожей пары, забросали дом светошумовыми гранатами, что вызвало пожар, в котором погибли и муж, и жена. Они предложили то же самое «оправдание», что и в Нью-Арке: «Это война!»¹⁵

Как писал Оливер Стейнберг: «Некорректно вести речь о войне с наркотиками... В тюрьму вы заключаете не наркотики, а людей... Вы убиваете не наркотики, вы убиваете людей... Наше правительство ведет войну не с наркотиками, оно воюет с людьми.»¹⁶

По милости необъяснимого и омерзительного союза фундаменталистов и радикального крыла феминисток с 1980 года произошло более 60 случаев охоты на ведьм или сатанистской паники. Тысячи разрушенных жизней, массовая истерия, миллионы долларов, выброшенных на привлечения к ответственности, которые развалились в суде из-за отсутствия реальных доказательств — вот высокая цена за разрушение Билля о правах. Раскопав бесчисленные «массовые захоронения» якобы принесенных в жертву, работники научного отдела бихевиористских исследований ФБР, в котором занимаются серийными убийцами, не обнаружили ни одной жертвы и пришли к заключению, что данная мания не имела под собой никаких оснований, а это, разумеется, привело к обвинениям в адрес ФБР в причастности к сатанинскому заговору.¹⁷

Ничто из приведенного выше не имеет ничего общего с изначальным иерусалимским христианством. Все пошло от претендентов на папский престол в Риме и их протестантских имитаторов, создавших то, что ныне воспринимается большинством людей как «христианство». Ницше, который в своей жизни довольно скоро

¹⁴ «Pissing Away The American Dream», ed. by David Ross, Digit Press, Norcross, Georgia, 1991. (прим. авт.)

¹⁵ Там же.

¹⁶ Там же.

¹⁷ «Satanic Panic», by Jeffrey S. Victor, Open Court, Chicago, 1993. (прим. авт.)

понял суть настоящего христианства, считал то, что носит этот ярлык, худшей катастрофой из всех, случившихся с человечеством. Вот как он писал в «Антихристе»:

Христианство — это ненависть к уму, гордости, мужеству, свободе; христианство есть ненависть к чувствам, к радостям чувств, к радости вообще... понятия «по ту сторону», «Страшный суд», «бессмертные души», сама «душа» — это орудия пытки, это системы жестокостей, при помощи которых жрец сделался господином и остался таковым...¹⁸

Против этой системы жестокости восставали Ницше и Кроули и поднял бунт Джек Парсонс, и именно благодаря им мы стоим на грани взрыва сознания, который в буквальном смысле способен расширить наши умы, а наши тела перенести к далеким звездам.

РАБОТА БАБАЛОН: РАКЕТА В НЕБЕСА

«Без Бога. Без хозяина».
— *Маргарет Зангер*¹⁹

Если вы добрались до этого места, то понимаете, что я не считаю ни Парсонса, ни Кроули черными магами, сатанистами или кем-нибудь еще в том же духе. Магия имеет множество аспектов, но прежде всего она действует как драматизированная система «психологии» (или нейро-лингвистического метапрограммирования), чтобы научить нас, как вырваться из клетки социально-обусловленного эго, и, погружаясь прямиком в Хаос и Пустоту, из которой мы появились, испытать возрождение с новым осознанием себя, мира, хаоса и пустоты, непосредственно понимая, познавая опытным путем, что все эти понятия скрывают одно и то же скрытое единство — замечательного волшебника, который делает зеленую траву зеленой, делает грустного человека грустным, а злую женщину злой, и наполняет любящее сердце бесконечной любовью.

Доктор Джон Лилли называл этот процесс «метапрограммированием человеческого биокомпьютера»; доктор Тимоти Лири,

¹⁸ <http://www.nietzsche.ru/works/main-works/antihrist/>.

¹⁹ Цитируется по «Heretic's Handbook», op. cit. p. 105. (прим. авт.)

чувствовавший себя в долгу перед Кроули и Парсонсом, называл это «последовательным ре-импринтированием» нашего «туннеля реальности».

Теренс МакКенна часто отмечает на своих семинарах, что всего этого можно достичь, практикуя йогу, но только если у вас есть возможность провести несколько лет, а может и больше, сидя в ашраме в медитации. Магия работает гораздо быстрее, в особенности, если она объединяется с древними шаманскими экстазами полного сексуального освобождения и надлежащими энтеогенами.²⁰

Кроули часто повторял, а Парсонс любил цитировать выражение: «Нет Бога кроме человека». (Сейчас это звучит несколько «по-сексистски», но все вы знаете, что он имел в виду. Он также говорил: «Каждый мужчина и каждая женщина — звезда»). На мой взгляд, путать это убеждение с атеизмом столь же дико, как и смешивать его с «сатанизмом». Оно просто означает, что все идеи, ощущения, опыт переживания божественного или бессмертного относятся к скрытым силам разума, содержащем их. (В данном контексте см. Иоанн 10:34).

Как было известно Джеку Парсонсу, и как без труда распознают фрейдисты, основная магическая борьба в работе Бабалон, описанная в седьмой и восьмой главах, на определенном уровне является непримиримой конфронтацией с эдиповым комплексом Марвела. Бабалон представляет собой Мать и Блудницу, противоположные архетипы мужской психики. Можно сказать, что занимаясь с любовью с Бабалон, воплощенной в Кэмерон, Джек Парсонс сознательно делал то, чем большинство мужчин занимается бессознательно — трахал свою мать. После 2000 лет внушенной христианством ненависти к сексу и сексуальной вине лишь в окончательной битве не на жизнь а на смерть со своими внутренними запретами может быть достигнуто то освобождение, которое все мы ищем, которого все мы боимся, и с которым все мы неизбежно сталкиваемся в наш смертный час, когда становится наплевать на то, что о нас думают другие люди.

Роберт Антон Уилсон

²⁰ Энтеогены — растения, издавна используемые шаманами в своих мистических практиках.

ПРЕДИСЛОВИЕ АВТОРА

«Лишь двигаясь в иррациональном и неизвестном направлении, мы сможем вновь прийти к мудрости».

— Джон Парсонс, письмо к Кэмерон, 1946

«**К**ак мне описать тайну и трепет, изумление и сокрушение, великолепии семиконечной звезды, которая есть Бабалон?» Я расскажу вам о трагической жизни ее самого преданного ученика и возлюбленного сына — известного ей как Брат Беларион, а в миру как Джек Парсонс.

В «Возрождении Пана» Джим Брендон утверждает, что «Парсонс» — одно из немногих имен, постоянно попадающихся в отчетах об аномальных феноменах. Он не упоминает Джека Парсонса по имени, но я считаю, что все сходится. «Парсон (Пастор) Джек», например, был нечистью наподобие более известного «Джека-Попрыгучкика»¹, который являлся к изумлению сельских жителей. Нашего Джека аналогичным образом преследовали его собственные демоны.

В космическом мире шутят, что «JPL» — аббревиатура Лаборатории реактивного движения — фактически означает «Лабораторию Джека Парсонса» или даже «Джек Парсонс Жив» («Jack Parsons Lives»). Что бы вы сказали, узнав, что один из отцов-основателей Лаборатории реактивного движения был практикующим церемониальным магом, который попытался вызвать опасный дух и воплотить его в человеческую форму,

¹ Или «Джек-пружинки-на-пятах», потустороннее существо, способное совершать невероятно высокие прыжки и нападавшее на одиноких прохожих.

оплодотворив женщину во время одного из ритуалов? Тот ритуал оказался провалом, но спустя всего несколько лет этот тот же самый Парсонс поставит подпись под клятвой, заявляя, что он Антихрист. В то же время этот человек был исполнителем ряда секретных правительственных работ в области взрывчатых веществ и автором патентов на средства реактивного движения, а лично им основанная компания «Аэроджет Корпорейшен» в наши дни производит твердотопливные ракетные ускорители для Шаттлов на основе его изобретений. Невероятный Парсонс ушел из жизни всего в тридцать семь лет, погибнув в таинственном взрыве, который до сих пор не получил окончательного объяснения. Было ли это убийство, самоубийство или просто несчастный случай?

Я хотел бы выразить благодарность следующим людям за их вклад в подготовку данной рукописи: Карлу Абрахамссону, Ачарье (моему редактору), Джудит Бауэр, Грегу Бишопу, Джону Блату, Питеру Бретону, Стивену Эммонсу, Аллену Гринфилду, Эми Лоуренс, Марджори Малина, Роджеру Малина, Адаму Парффри, Дэйву Раймеру, Питеру Стеншоелу, Мику Тейлору, Джури Ван Дер Воуд, а также многим другим, кто помог сделать эту книгу лучше, чем она могла бы быть. Я также хочу поблагодарить сотрудников следующих организаций: корпорации «Аэроджет», Лаборатории реактивного движения, Публичной библиотеки Лос-Анджелеса, Центральной библиотеки Пасадены, Исторического Музея Пасадена и «Космических Систем».

Особая благодарность — моей замечательной жене Джуди, за всю ее любовь и поддержку в течение всего этого предприятия. Без нее я бы не справился.

РАННИЕ ГОДЫ: 1914-1936

Марвел Парсонс происходил из окрестностей Бостона, где он родился около 1894 года в семье торговца яйцами. Информация о Марвеле за период между 1910 и 1913 годами в бостонском городском архиве отсутствует, а это значит, что он проживал либо у родителей, либо в небольшом городке вне Бостона. Когда Марвел достиг возраста мужчины, принимающего на себя ответственность за свою жизнь, он понял, что не может обрести самостоятельность, продолжая продавать яйца в отцовской лавке. Так Марвел принял решение двинуться на Запад, в Калифорнию — землю солнечного света и возможностей.

Марвел прибыл в Лос-Анджелес в 1913 году, и этот факт подтверждается записью его имени в городском справочнике за 1914 год, там же фиксируется его проживание в арендованном доме по адресу 2375 Скарфф. Он стал сотрудником фирмы «Инглиш Мотор Кар», располагавшейся по адресу 1132 Гранд-авеню, которая, однако, не импортировала английские автомобили, но была названа так в честь своего президента П.А. Инглиша. В документе, датированном 1914 годом, Марвел в качестве своего занятия указал «авто аксесуары», что дает основания предположить, что он был продавцом.

Парсонс повстречал Рут Вирджинию Уайтсайд сразу же по приезде в Калифорнию, и вскоре они поженились. Рут была из Огайо, но родилась в Чикаго, Иллинойс в конце 1893 или в начале 1894 года. Рут довелось пожить в целом ряде городов по всей стране и несколько раз совершить поездки в Европу с родителями. Я не смог найти какой-либо официальной информации о ней в архивах Лос-Анджелеса и Пасадены до ее замужества. 2 октября 1914 года Рут произвела на свет сына, которого назвала Марвел Уайтсайд Парсонс, своего второго ребенка (первый умер

в младенчестве). Марвел-младший родился в Больнице Доброго Самаритянина, 1225 Бульвар Уилшир, Лос-Анджелес, в 20:45. Акушером, принявшим роды, был Джулиан Кофи.

Приблизительно в это же время Марвел-старший совершил нечто, что было гораздо менее обычным в 1914 году, нежели в наши дни. Тогда это старались не обсуждать, дабы не потворствовать: Марвел завел отношения с другой женщиной. Рут отреагировала на интрижку равно шокирующим поступком — она подала на развод. Мы находим данные о Марвеле в лос-анджелесском справочнике за 1915 год, где он указан домовладельцем по адресу 2401 Ромео-стрит, проживающий как холостяк, там же жила и Рут, которая числилась домохозяйкой, также там некоторое время проживал и их сын.

Ожесточенная изменой своего бывшего мужа, Рут стала называть своего мальчика Джоном, а не Марвелом, хотя официально она никогда не меняла ему имя. Когда мальчик подрастет, близкие друзья и родственники будут звать его Джеком, именем, под которым его часто вспоминают и сейчас. В связи с этой сменой имен, мы можем с первого взгляда сказать, относится ли какое-либо событие из жизни Парсонса к научному сообществу или к оккультному, где его по большей части звали Джеком. Ученые называли его Джоном, и под этим именем он будет фигурировать на протяжении всей этой книги.

Любопытно, что Рут Парсонс оставила фамилию бывшего мужа себе и сыну, и во всех упоминаниях о ней, до самой ее смерти, стоит «миссис Рут Парсонс». Может быть, развода не было вовсе; в одном из документов ее сына упоминается «раздельное проживание», что может свидетельствовать о том, что Марвела попросту выгнали вон.

По зловещему совпадению, Чарльз Теиз Рассел и его последователи «Расселиты» (теперь более известные как Свидетели Иеговы) предсказывали, что конец света должен состояться 2 октября 1914 года, в день рождения Джона Парсонса, всего несколько месяцев после начала Первой мировой войны. Когда Рассел объявил своей пастве в Бруклине, Нью-Йорк, что конец света начался, он имел ввиду не мгновенное уничтожение всего сущего, а скорее процесс, описанный в библейской книге Откровения, двумя ключевыми событиями которого выступают явление Антихриста и блудницы, Великой Вавилон. Забавно, что Джон Парсонс, который позднее предпримет попытку воплотить

Бабалон, и который подпишет свою клятву именем Антихриста, родился в тот самый день, когда Рассел объявил конец света.

Тридцать четыре года спустя загадочный Парсонс напишет в «Анализе Мастера Храма» о собственном рождении следующее: «Я выбрал это созвездие (Весы), чтобы у тебя было врожденное чувство равновесия и окончательной справедливости, отзывчивый и привлекательный характер, благодатное окружение и чувство царственности и щедрости, силы, храбрости и власти, вкупе с хитростью и умом. Сатурн (время) был связан (т. е., планета оказалась в изгнании), чтобы ты мог легко сформулировать более низкую волю, что способна удовлетворить и подавить тебя зримым успехом».

Информация о матери Парсонса Рут впервые появляется в городских архивах Пасадены за 1916 год, где указывается, что она проживает с родителями Уолтером и Керри Уайтсайд по адресу 537 Саут Оранж Гроув авеню, где Уолтер числится домовладельцем. После того как Парсонсы разошлись, родители Рут пошли на большие жертвы, чтобы переехать на запад и позаботиться о дочери и внуке. Какие бы обстоятельства или чувства ни привели Рут в Калифорнию изначально, они были достаточно сильны, чтобы заставить её остаться. Ей не пришлось паковать свои вещи и возвращаться домой — её дом переехал к ней.

Саут Оранж Гроув авеню среди местных жителей называлась не иначе как «аллея миллионеров», и тот факт, что семья поселилась именно здесь, может свидетельствовать о том, что Уолтер Уайтсайд был преуспевающим человеком. В некрологе Рут Уолтер упоминается как президент производственных компаний «Стивенс Дюрейя» и «Элис Чемберс». Рут, её родители и юный Джон прожили на 537 Саут Оранж Гроув Авеню несколько лет. По иронии судьбы жизнь Парсонса прервется спустя 37 лет всего в нескольких кварталах от того места, где он рос, на 1071 Саут Оранж Гроув. Путь, который он проделал, чтобы добраться туда был очень интересным, в чем мы сможем убедиться ниже.

Отец Джона, Марвелл Парсонс, после 1915 года ни разу не упоминается в городских архивах Лос-Анджелеса и Пасадены. Точно известно, что он поступил на армейскую службу, предположительно уже после окончания Первой мировой войны в 1918 году, однако в архивах Министерства по делам ветеранов нашлась единственная запись о том, что Марвелл Парсонс вступил в ряды вооруженных сил в 1917 году, за год до окончания войны.

Армия кажется естественным пристанищем для бывшего продавца, который потерял жену, ребенка и, скорее всего, свой дом.

В деле ФБР, заведенном на Джона Парсонса, его отец упоминается как капитан Марвел, а в одной из газетных статей, вышедших после смерти Джона, его отец оказывается в звании майора. Поговаривают, что Марвел Парсонс работал на Вудро Вильсона (Президент США в 1913–1921 гг.) или Уоррена Гардинга (Президент США в 1921–1923 гг.), но эта информация остается неподтвержденная.

Возможно, Марвелл Парсонс скончался в 1922 году, так как архиве Пасадены за 1923 год Рут Парсонс впервые упоминается как вдова. Однако, в архивах Министерства по делам ветеранов Марвелл Парсонс фигурирует как вышедший в запас в 1939 году и, очевидно, он был жив до 12 мая 1947 года и не был похоронен ни на одном из военных кладбищ. Скорее всего, он не умер в 1923 году, так как представляется маловероятным, чтобы человек мог выслужиться от рядового до капитана, а может быть и майора, всего за пять лет. Рут Парсонс могла выдумала историю о смерти мужа, чтобы стереть клеймо позора, связанное с разводом.

По словам Джона, Рут (а возможно и её родители) всячески взращивала в нем ненависть к отцу, которого тот никогда не видел. В эссе «Анализ Мастера Храма» он пишет (в третьем лице): «Твой отец бросил мать, чтобы ты вырос с ненавистью к власти и революционным духом, необходимыми для моей работы. Эдипов комплекс потребовался для формирования любви к колдовству, которая привела тебя к Магии под влиянием деда, активно препятствовавшего чрезмерному отождествлению с матерью».

О своем детстве Парсонс пишет: «Твое одиночество в детстве помогло должным образом подготовиться в литературе и развить общую эрудицию; а неудачный опыт общения с другими детьми вызвал нужное презрение к толпе и к групповой морали. Ты заметил, что уже в чрезвычайно раннем возрасте эти факторы выработали необходимую ненависть к христианству (без внушения христианского чувства вины).

В «Книге Антихриста» (написанной непосредственно перед «Анализом Мастера Храма») Джон Парсонс утверждает, что в возрасте 13 лет он вызвал дьявола и буквально оцепенел от ужаса, когда тот появился. Это событие произошло в конце 1927 или в начале 1928 года. Причина инвокации не приводится, но по всей видимости она была связана с трудностями в общении с другими

детьми. Очевидно, что многие дети в кризисные для себя периоды обращаются к магии, колдовству или вызыванию «дьявола».

В архивных записях за 1928 год Парсонсы и Уайтсайды зарегистрированы по адресу 1105 Глен Оукс бульвар, где Уолтер Уайтсайд записан домовладельцем. Глен Оукс была абсолютно новой улицей, не числящейся в архивных документах за прошлые годы, где стоял всего один дом, который должен был положить начало массовой застройке. Очевидно, что дела Уолтера Уайтсайда шли хорошо, раз ему удалось продать старый и построить себе абсолютно новый дом. В это же время, учась в восьмом классе, Джон приобрел друга на всю жизнь, случайно попавшись на глаза местному хулигану. Один мальчик, Эдвард Форман, вступился за Парсонса и после этого они стали неразлучны. Парсонс и Форман вскоре обнаружили общие интересы: так, например, оба читали произведения Жюль Верна, в частности «Полет на Луну», и новый «научно-фантастический» журнал Хьюго Гернсбека «Удивительные истории».

Оба мальчика интересовались ракетами, причем их интерес выходил за рамки теории. Им нравилось устраивать фейерверки на заднем дворе дома Парсонсов, а в 1928 году они принялись запускать маленькие ракеты на твердом топливе. Люди, знавшие Парсонса в то время, вспоминали, что весь двор был изрыт ямками и покрыт горелыми пятнами от мальчишеских опытов. Интересно то, что по словам Формана, они с Парсонсом часто использовали клей для связывания различных смесей пороха собственного приготовления для своих ракет, и впоследствии этот факт оказался важным.

Ролевую модель взрослого мужчины в жизни Джона Парсонса взял на себя его дед Уолтер Уайтсайд, но как видно из записей Парсонса, главенствующее место в его жизни все же занимала мать. Похоже, что Парсонс никогда не знал своего отца, с младенчества воспитываясь Уолтером и Керри Уайтсайд в их доме. Джон Блат, архивариус лаборатории JPL при NASA, по некотором размышлении пришел к выводу, что источником интереса Джона к ракетам должен был быть кто-то из взрослых. Возможно это был близкий сосед или учитель, но с таким же успехом это мог быть и его дед Уолтер.

По каким-то причинам семья внезапно переехала на новое место, обозначенное в городском архиве Пасадены за 1929 году по адресу 285 Норд Сан-Рафаэль Авеню. Это был номер нового дома, построенного в том году, и мы предполагаем, что Уолтер воспользовался выгодными возможностями, которые давало

расширение Пасадепы. В городском архиве впервые появляются данные о месте работы Уолтера Уайтсайда, записанного как управляющий компании «Эннендейл»; вероятно, он сделал карьеру.

Много лет спустя Джон Парсонс расскажет сотрудникам ФБР, что в 1929 году путешествовал с «родителями» по Европе, очевидно имея в виду мать и бабушку с дедушкой, которые и были его семьей. Эта поездка вполне была по карману такому состоятельному человеку как Уолтер. В некрологе Рут говорилось о ее нескольких путешествиях по Европе с родителями, и по крайней мере, в одну из поездок она взяла сына.

О своих юношеских годах Парсонс писал в «Анализе Мастера Храма»: «В ранней юности продолжилось развитие нужных тебе сочетаний. Просыпающийся интерес к химии и науке подготовил противовес для приближающегося магического пробуждения, дал способы добиться престижа и средств к существованию в период формирования, а также научный метод, необходимый для моего проявления. Магическое фиаско в возрасте 16 лет (в 1930 или 1931 году, точная дата неизвестна) было необходимо, чтобы держать тебя в удалении от магии до достаточной зрелости».

Приблизительно одновременно с загадочным «магическим фиаско», в 1931 году, умер дед Уолтер. В архивных данных за 1932 год Керри Уайтсайд называет себя вдовой. Так, Джон Парсонс, которому едва исполнилось 17 лет, потерял человека, олицетворявшего собой образ и ролевую модель отца, и всю свою сознательную жизнь искал того, кто мог бы сыграть эту роль.

Через год после смерти деда Парсонс и его друг детства Эд Форман провели успешный эксперимент, который показывает, что их интерес к ракетам отнюдь не был любительской затеей: они нагрели до высокой температуры черный дымный порох — а эта процедура таила в себе немалую опасность — и смешали его с воском. Они также добавили в состав алюминий (предположительно порошок оксида алюминия) в качестве окислителя. Под действием высокой температуры смесь должна была выделить кислород, поддерживающий горение. Парсонс и Форман вспомнят свои ранние опыты по простейшей реакции, когда ракетостроение станет их профессией.

В том же 1932 году Парсонс устроился на работу в компанию «Геркулес Паудер» в Пасадене, где, по всей видимости, уже работал Форман. В 1933 году Парсонс закончил среднюю школу, которую иногда путают с колледжем в западном Лос-Анджелесе.

Школа, которую посещал Парсонс, была небольшим частным заведением, расположенным по адресу 985 Ист Калифорния в Пасадене. Учеба в частной школе является еще одним индикатором богатства семьи Уайтсайд-Парсонс.

Парсонс и Форман вместе посещали двухгодичный (неполный) колледж в Пасадене, однако неясно какие предметы они там изучали; затем учились в дорогом частном заведении (Университете Южной Калифорнии), но оба его так и не закончили.

По мере того как их страсть к ракетам возрастала, Парсонс и Форман вступили в переписку с Робертом Годдардом, и рядом других немецких и русских исследователей, работавших в этой отрасли. Одним из них был ученый и писатель Вилли Лей¹, позже сбежавший от нацистов в Америку. Он состоял в Берлинском обществе ракетостроителей, как и Вернер фон Браун.

Парсонс и Форман предположительно вели переписку и с Германом Обертом. Родившись в Трансильвании, Оберт впоследствии иммигрировал в Германию. Лей и фон Браун очень многим обязаны ему, как отцу германского ракетостроения. Без сомнений, друзья общались с Циолковским, коллегой Оберта из России; и возможно контактировали с французом Эсно-Пельтри, но в записях не осталось никаких упоминаний о нем. Эсно-Пельтри, современник Оберта и Циолковского, стал известен своими работами в области ракетостроения. Позже Форман отмечал, что они мало что почерпнули из переписки, так как на тот момент реальные достижения в данной области были немногочисленны. Парсонс и Форман вскоре прекратили переписку, так как обнаружили, что их корреспонденты скорее выкачивают из них полезную информацию, нежели делятся своими наработками, и с этим же столкнулся их будущий коллега из Пасадены — Фрэнк Малина, когда приехал навестить Роберта Годдарда.

В 1934 году Джон, Рут и Керри снова сменили адрес: 620 Сент Джон авеню, где Керри указана как домовладелец, несмотря на то,

¹ Вилли Лей был популяризатором разного рода научных и околонучных идей, таких как выживание динозавров, космические полеты, Атлантида и т. п. и долгое время вел колонку в журнале «Галактика». Кажется, он был первым, кто рассказал об интересе нацистов к оккультизму. Многие из его книг до сих пор можно легко найти в букинистических магазинах.

что двадцатилетний Джон должен был взять на себя роль мужчины в семье. Джон оставил работу в «Геркулес Паудер», где трудился во время учебы в колледже и устроился в компанию «Галифакс Эксплозивз», расположенную в пустыне Мохаве. Эд Форман тоже туда поступил, но несколько позже.

В этот же период Парсонс приобрел подержанный автомобиль у местного дилера, Роберта Рыпински, который позднее стал работать на лабораторию JPL (Лабораторию реактивного движения). Парсонс сразу же понравился Рыпински, сойдясь на широких общих интересах, и они стали близкими друзьями на долгие годы. Случайное открытие, сделанное в доме Рыпински несколькими годами позже, создаст для Парсонса обширные перспективы, но пока они часто вместе отдыхали в выходные, когда, по словам Рыпински, Парсонс «горел теплым огнем, словно драгоценный камень».

Весной 1935 года Парсонс обвенчался в церкви Литл Флауэрс с Хелен Нортрап, познакомившись с ней на церковном танцевальном вечере. Хелен была дочерью Бертона и Ольги Нортрап и работала секретарем в фирме своего отца «Нортрап Бизнес Аджастментс». Джон и Хелен приобрели дом по адресу 168 Саут Террейс драйв, Пасадена, в то время как Керри Уайтсайд купила себе новый дом по адресу 723 Линкольн, который был меньше предыдущего, но достаточно просторный для двух вдов.

В своих мемуарах, Парсонс уклончиво отмечает «потерю семейного состояния» в тот период, что скорее всего было связано со смертью деда. Он писал, что «ранний брак с Хелен послужил для разрыва связей с твоей семьей, перенеся твои чувства на нее, подальше от опасной привязанности к матери. Опыт работы в Галифаксе и Калифорнийском Технологическом укрепил твою уверенность в себе, научном методе и материальных возможностях. Влияние Тома Роуза (эта информация неподтвержденная) в тот период, как и Эда Формана в юности, оказалось важно для развития мужского центра». Парсонс также упоминает «...Музыку, Линн, Кертиса, Глорию» и растущую неутомимость». Любовь Парсонса к классической музыке была огромна, точно так же как и у его матери, но отсылка к Линн, Кертису и Глории, как источнику влияния в ранний период жизни, ничем не подтверждена.

Той же осенью произошло нечто, взбудоражившее Парсонса и навсегда изменившее его жизненный путь. Прочитав статью в «Пасадена Ивнинг Пост», посвященную лекции

в Калифорнийском Технологическом Институте (или же КалТехе), Джек Парсонс и его товарищ Эд Форман отправились в кампус, чтобы пообщаться с докладчиком — студентом-выпускником Уильямом Боллеем. Боллей, информация о котором до сих пор хранится в архивах лаборатории JPL, повествовал об экспериментах с ракетами австрийского ученого Ойгена Зенгера. Со времени первого прочтения в 1935 году, Боллей и впоследствии представлял доклад публике, последний раз в 1939 году. Эта работа завершалась выводом о возможности создания «стратосферных пассажирских перевозчиков», то есть «космических кораблей».

Лаборатория Реактивного Движения NASA (JPL), начавшая работу в 1920-х, была известна как Гутгенхаймская лаборатория аэронавтики Калифорнийского технологического института (GALCIT), основанная как научно-исследовательская лаборатория в области аэродинамики на средства одного из членов известной семьи Гутгенхайм в структуре Калифорнийского Технологического. В 1926 году GALCIT перешла под управление известного венгерского профессора Теодора фон Кармана (1881-1963).

Родившийся 11 мая 1881 г. в Будапеште фон Карман происходил от рава Иуды Лева бен Бецалея и часто хвастался репутацией своего предка как создателя голема — «искусственного человеческого существа из еврейского фольклора, которое было оживлено»². Не упомянутый в автобиографии фон Кармана «Ветер и пространство» (The Wind and Beyond), голем появляется в некоторых второстепенных источниках. Тема создания голема, хоть она и не связана с нашим обсуждением деятельности GALCIT, будет поднята еще раз, когда речь пойдет о создании «магического ребенка».

По окончании немецкого Геттингенского университета фон Карман получил звание научного сотрудника и начал эксперименты с аэродинамической тягой, работая с одной из первых в Европе аэродинамических труб, построенной им специально для поставленных задач. Позже фон Карман займет место руководителя кафедры аэронавтики Высшей школы техники и аэронавтики в Аахене, Германия, где и повстречается в 1926 году с сотрудником GALCIT Кларком Миликеном. Миликен был сыном президента Калифорнийского Технологического Роберта Миликена

² Словарь Вебстера.

и руководителем GALCIT на тот момент, когда он пригласил фон Кармана перебраться из Аахена на работу в США.

Специальность фон Кармана представляла обширное непаяханое поле для открытий, и многие из его студентов самостоятельно добились выдающихся результатов в области аэронавтики. Одним из них был Фрэнк Дж. Малина, родившийся 2 октября 1912 года в небольшом городке Бренхэм, штат Техас, к северо-западу от Хьюстона. Малина получил степень по инженерной механике в Техасском Университете A&M, расположенном в соседнем городе Колледж Стейшн, и работал в Калифорнийском Технологическом над докторской диссертацией, когда в 1934 году Парсонс и Форман познакомились с Уильямом Боллеем после его лекции об экспериментах Ойгена Зенгера с ракетами. Для Малины фон Карман стал той отцовской фигурой, которую столь упорно искал Парсонс. Хотя фон Карман и не актуализировал фиксацию образа отца для Парсонса при их встрече, тот сразу же понял, что имеет дело с великим человеком. В свою очередь, фон Карман назвал Парсонса «восхитительным сумасбродом», любившем «декламировать языческие стихи небесам, притопывая ногами» — явно имея в виду любимый Парсонсом «Гимну Пану» Алистера Кроули.

На вечеринке в большом доме по адресу 1003 Саут Орендж Гроув авеню, где ему довелось однажды жить, Парсонс вышел на балкон, возвышаясь над собравшимися гостями, и продекламировал по памяти «Гимн Пану» по просьбе Эндрю Хейли, поверенного фон Кармана. Сотрудник «Аэроджет» Фриц Цвикки утверждал, что Парсонс призывал дикого рогатого бога плодородия Пана перед каждым испытанием ракет. Парсонс, вероятно, не был единственным, кто возносил молитвы перед началом подобных опасных экспериментов.

Несмотря на различия во взглядах, фон Карман в 1958 году отзывался о Парсонсе как о третьем по значимости человеком в истории американского ракетостроения, разумеется, после него самого и Малины. Фон Карман ценил Парсонса за его «огромный талант в химии» и, возможно зная убеждения Парсонса, как-то упомянул, что прочитал книгу Джона Саймондса «Великий Зверь» — раннюю и довольно сенсационную биографию скандально известного «черного мага» Алистера Кроули, оказавшего на Парсонса сильное влияние.

После появления на лекции Боллея о Зенгере, Парсонс и Форман воспользовались моментом и спросили Боллея

о возможности трудоустройства в Калифорнийском Технологическом, где они могли бы получить необходимое финансирование своих экспериментов с ракетами. Не имея возможности помочь Парсонсу и Форману непосредственно, Боллей отправил их к Малине. Несмотря на то, что ни Парсонс, ни Форман не имели ученой степени, Малина сразу же подметил их сильные стороны и полезные качества. Форман был опытным механиком, в то время как Парсонс вдоль и поперек изучил все, связанное с порохом, и даже наведывался на места промышленных аварий, чтобы определить причины взрывов. Эти двое фанатов ракетостроения искали любые способы, чтобы заставить ракеты летать. Люди вспоминали о Парсонсе как о теоретике, а о Формане как о механике, идеально дополнявших друг друга. Они составили неразлучную команду и оказались бесценной находкой для Малины, который позже писал, что Парсонсу «недоставало дисциплины формального образования, но он обладал безудержным плодотворным воображением». Отсутствие дисциплины и богатое свободное воображение перетекали и в другие сферы жизни Парсонса.

Вдохновленный поддержкой Парсонса и Формана, Малина подготовил диссертацию на тему ракетной тяги. Он хотел, чтобы Миликен спонсировал защиту его докторской диссертации, но тот отказал, что стало причиной сильнейшего негодования Малины. Малина перевел свой проект из Калифорнийского Технологического к фон Карману, который немедленно его принял и оказал поддержку. Фон Карман был известен своим серьезным отношением к якобы безумным идеям, а для широкой публики ракеты все еще относились к жанру научной фантастики. Стоило лишь упомянуть о ракетах, людям сразу приходили на ум полеты на Луну, но редко — что-либо еще. Фон Карман дал разрешение Парсонсу и Форману пользоваться лабораторией GALCIT, несмотря на отсутствие у них какой-либо связи с университетом.

Малина позже отметил в своих записях, какое сильное впечатление произвел на него прочитанный им в возрасте двенадцати лет роман Жюль Верна «С Земли на Луну», равно поразивший Парсонса и Формана. (Малина читал Верна на чешском языке, когда несколько лет жил с родителями в Чехии). Все трое получали удовольствие от экспериментов и поиска путем метода проб и ошибок, но при этом Малина осознавал важность теоретических разработок, на чем всегда настаивал фон Карман. Пока Парсонс и Форман стремились

проводить опыты с ракетами, чтобы доказать свои дерзкие теории, Малина играл важнейшую роль в привлечении их к теоретическим изысканиям. Когда казалось, что эксперимент зашел в глухой тупик, Парсонс обращался к фон Карману, и тот после некоторых расчетов говорил: «Да, Джон, вы можете достичь успеха в том направлении, в котором вы сейчас работаете, но сперва вам нужно решить ряд сопутствующих проблем». Прикладные исследования были коньком Парсонса, и по этой самой причине фон Карман поставил его имя прежде Малины в созданном им списке людей, внесших наибольший вклад в развитие аэрокосмической отрасли, в 1958 году.

Занимаясь разработкой ракет с Парсонсом, Форманом и фон Карманом, Малина часто писал своим родителям в Техас, и значительная часть этих писем хранится в архиве JPL, в папке под заголовком «Выдержки из писем домой». Вместе с написанными позднее воспоминаниями Малины эти документы дают понимание и существенно дополняют картину раннего этапа развития ракетостроения в Соединенных Штатах.

Первое упоминание о Парсонсе и Формане в записях Малины приходится на 14 февраля 1936 года, а уже 30 марта Малина называет их и себя «группой». Изучив скудную на тот момент литературу, посвященную ракетам, группа поставила первоочередную задачу: создание рабочего двигателя с приоритетом стационарных испытаний перед запусками ракет. Другие экспериментаторы, пропустившие этот важнейший этап, в итоге потерпели поражение. Фон Карман убедил GALCIT арендовать три акра земли для проведения испытаний в местечке, которое сейчас известно как Арройо-Секо, в тени гор Сан-Габриэль, прямо над плотиной «Врата Дьявола». Сейчас там находится лаборатория JPLNASA.

Великий эксперимент стартовал не сразу. Малина записал 5 апреля, что Парсонс и Форман устроились на работу в компанию по производству пороха. Предположительно, они вернулись в «Галифакс». Несмотря на то, что ракеты были их страстью, они не принесли им денег. 13 апреля Малина отметил, что не видел Парсонса и Формана по меньшей мере несколько дней, а 24 мая Парсонс наконец позвонил Малине и сообщил, что практически завершил создание рабочей модели ракетного двигателя. Месяц спустя, 18 июня, Малина напишет о том, что Парсонс тестировал порох, подразумевая твердое ракетное топливо под названием «баллистит», то есть, помещенный в ракетный двигатель прессованный

черный порох, обеспечивающий более медленное и равномерное горение. Сжатие достигалось путем нагревания бездымного пороха с последующим вытягиванием его под прессом в длинные тонкие прутья. Бездымный порох представляет собой «двухкомпонентное топливо» из нитроглицерина и нитроцеллюлозы; эта формула была известна еще со времен Альфреда Нобеля, изобретателя динамита. Именно это топливо, которое однажды заставило ракету взлететь ввысь, мало чем отличалось от смеси воска и алюминия, использовавшейся Парсонсом и Форманом еще в 1932 году. Они задействовали баллистит в ряде экспериментов еще до работы в GALCIT.

С началом экспериментов работа пошла гораздо быстрее. 29 июня Малина писал: «Мы с Парсонсом объехали весь Лос-Анджелес в поисках резервуаров высокого давления и измерительных приборов, но наши поиски не имели успеха. Два прибора, необходимых нам для опытов, стоят 60 долларов за штуку, и нам придется искать подержанные. Полагаю это безнадежной затеей. Придется обратиться к Карману». Отсутствие средств у группы свидетельствует о том, что в GALCIT не торопился финансировать казавшийся нежизнеспособным проект. Малина направился к профессору Ирвину Кирку, заработавшему состояние на прогнозировании погоды для киностудий, но он не дал денег, хотя и заинтересовался открывающимися возможностями. Парсонс, Форман и Малина были вынуждены добывать средства для проекта самостоятельно.

18 июля Малина записал: «В начале недели мы с Джеком Парсонсом объездили большую часть Лос-Анджелеса в поисках необходимого оборудования. Следующий наш пункт — Лонг-Бич. Парсонс планирует начать производство взрывчатки вместе с еще одним нашим приятелем (Форманом). Надеюсь, из этого что-нибудь выйдет. Я обрел в Парсонсе и его жене (Хелен) двух хороших умных друзей». Фраза «Надеюсь из этого что-нибудь выйдет» звучит почти как признание поражения, но Малина держался.

Летом 1936 года Малина нанес визит Роберту Годдарду (1882—1945) в Розуэлл, Нью-Мексико, куда Годдард переехал из Коннектикута несколькими годами ранее для работы над своим ракетным проектом, который он держал в строжайшем секрете. Во время Первой мировой войны Годдард работал в Пасадене, в том же самом Арройо-Секо, где сейчас проводили свои опыты Парсонс, Малина и Форман. Малина посетил Годдарда с целью добыть новые идеи для своего исследования, а возможно и чтобы

получить у него работу, так как Годдард получал значительно больше средств, нежели Калифорнийский Технологический выделял на эту область исследований.

По приглашению Гарри Гуггенхайма и фон Кармана, заинтересованных в привлечении Годдарда к работам, тот посетил Калифорнийский Технологический. Не желая покидать Розуэлл, Годдард попросил направить к нему Малину, чтобы тот посетил его лабораторию, что он и сделал в сентябре. Во время визита Малины Годдард держался крайне вежливо, но выказывал признаки сильного напряжения. Годдард провел ему экскурсию, и Малина понял, что ему не показали ничего существенного. Малина осознал, что Годдарду необходим помощник, который взял бы на себя всю черную работу, а не напарник-исследователь. Малина вернулся в Калифорнию разочарованным.

Позже Годдард отказался от должности в Калифорнийском Технологическом, предложенной ему Кларком Миликеном, ясно понимая, что он станет еще одним ученым в огромном кампусе, а не руководителем собственной программы. В своих мемуарах фон Карман оставил негативные комментарии об исследованиях Годдарда, страдающих вследствие его самоизоляции.

Вернемся в Калифорнийский Технологический. «Группа» пополнилась еще тремя членами: Аполло М. О. Смитом (друзья звали его Амо), Карлосом Вудом и Рудольфом Шоттом. Как и Малина, Смит был студентом КалТеха и считался там эксцентричным чудачком, потому что постоянно носил пробковый шлем, на верхушку которого он установил маленький вентилятор. Вуд и Шотт были просто ребятами из города, которые случайно попали на испытательную площадку и предложили группе свою помощь. Красный пикап Шотта стал основным средством для перевозки оборудования группы. Еще с деятельностью «группы» был связан некто по фамилии Рокфеллер (Рокки), но о нем осталось очень мало сведений. Кто-то производил съемку всех экспериментов на камеру, и вполне возможно, что оператором был именно Рокки.

В сентябре 1936 года у Малины появился новый сосед по комнате — Мартин Саммерфилд (1916—1996), прибывший из Нью-Йорка выпускник Бруклин Колледжа, интересующийся ракетами. Саммерфилд занимался жидким топливом и добился в этой области значительных результатов, его именем назван закон скорости горения. Саммерфилд и Малина быстро сдружились,

так как у них нашлось много общих интересов, которые Малина не разделял с Парсонсом. И Саммерфилд, и Малина закончили колледж, были хорошо подкованы в теории, в то время как у самоучки Парсонса не было формального высшего образования. Неделю спустя после того, как Саммерфилд въехал к Малине, тот узнал, что у него и Парсонса дни рождения в один день, но было одно из последних открытий, доставившее им радость как друзьям.

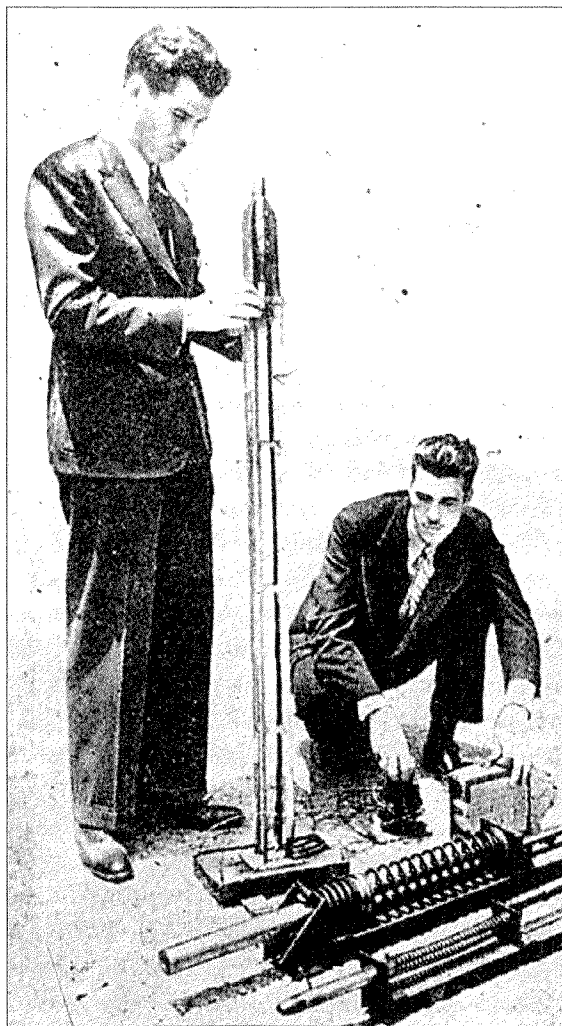

Джон Парсонс и Эд Форман.

ПАРСОНС В КАЛИФОРНИЙСКОМ ТЕХНОЛОГИЧЕСКОМ ИНСТИТУТЕ: 1936-1939

В Хэллоуин 1936 года произошло событие, которое лаборатория JPL все еще называет своим днем рождения. Из писем Малины можно понять, что эта важная дата мало значила, кроме как еще одну серию неудачно закончившихся испытаний. Но даже если этот день обернулся провалом для Фрэнка Малины, именно тогда присутствовавший в лаборатории фотограф сделал снимки Рудольфа Шотта, Амо Смита, Малины, Эда Формана и Джона Парсонса, позирующих с тестируемым аппаратом. Хотя сотрудники JPL называют эту фотографию «Наше Рождество», Карлос Вуд, один из исследователей, на этом очевидно важном собрании не присутствовал.

STATE OF CALIFORNIA
CERTIFICATION OF BIRTH RECORD

STATE OF CALIFORNIA
DEPARTMENT OF HEALTH SERVICES

Place of Birth: P. 625
County: LOS ANGELES
City: LOS ANGELES

Original Certificate No. 14-018214

Full Name of Child: John A. Parsons

PERSONAL AND STATISTICAL PARTICULARS

Sex of Child: Male
Race: White
Religion: Roman Catholic
Occupation: [blank]

Parents: [blank]

Signature: [Handwritten Signature]

OCT 7 1936

588770

dhs

Раз в год, на дне открытых дверей лаборатории JPL, «Сцена Рождества» воссоздается при помощи манекенов прямо позади Центра Посетителей JPL. На 50-ю годовщину в 1986 в JPL хотели нанять настоящих актеров, чтобы изобразить пятерку основателей. Это так и не осуществилось, но манекен Парсонса и четыре другие фигуры хранятся в лаборатории и поныне для показа публике на очередном дне открытых дверей. Ирония состоит в том, что «Рождество» имело место в Хэллоуин 1936 года, как и пристало человеку, подписавшему клятву Антихриста. Та самая фотография с пятью учеными в лаборатории JPL воспроизводится в иллюстративной части данной книги. (Следует указать, что в «Сцене Рождества» празднуется испытание именно жидкого топлива, хотя в то время группа работала и с твердым, и с жидким топливом.)

На следующий день после «Сцены Рождества» произошел инцидент, показавшийся Малине достаточно значительным для отчета: отсоединился один из шлангов, и произошло возгорание выливающегося из его отверстия топлива. Шланг начал крутиться и поворачиваться, словно огненная змея, от которой всем присутствующим пришлось спастись бегством. Придя в себя, ученые пожалели, что не засняли этот момент на камеру. Дальнейшие испытания проходили несколько лучше, но с тех пор группа принялась измерять успех в количестве секунд, в течение которых ракета не загоралась. К 16 января 1937 года результат составлял до 44 секунд.

Как вспоминал Форман, испытательный аппарат в Арройо-Секо построили, взяв займы баки и шланги. Форман сам оборудовал кожух для камеры, заявив: «Пришлось наскребать по всем сусекам, арендовать станок за 2 доллара в час и делать работу своими силами за один день, при том, что заработная плата у нас составляла 25 центов в час». Зарплаты за полдня хватало только на один час работы в мастерской. Навыки Формана в точной обработке создали ему репутацию отличного механика. Он продолжал возглавлять отдел механики GALCIT/JPL в течение всего времени работы в группе.

Первоначальная диаграмма для испытаний, запечатленных на «Сцене Рождества», была начерчена на кальке Малины, где внизу стоят подписи его и Парсонса. На чертеже показан приток кислорода с одной стороны и метилового спирта (топлива) и азота с другой стороны. Во время горения ракета охлаждалась водой. Тяговое усилие отталкивало измеряющую усилие пружину, растяжение которой давало величину показателя. Небольшой алмазный наконечник

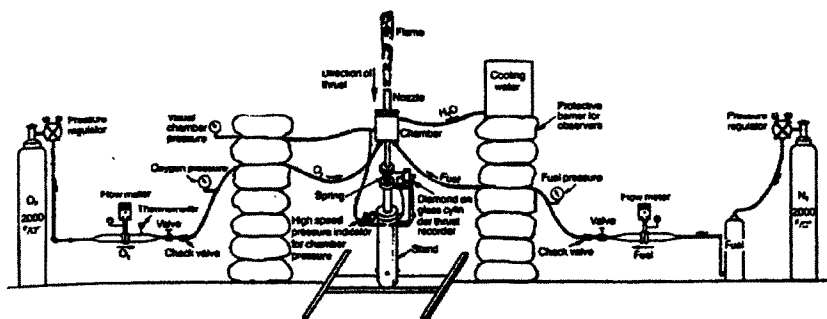

Схематический чертёж испытательной установки для исследования ракеты CALCIT, выполненный Фрэнком Малиной в августе 1936 г.

на аппарате царапал стеклянную пластину, отмечая самую дальнюю точку растяжения. Вокруг ракеты и основания была установлена защита из мешков с песком для контейнеров (и экспериментаторов).

Пять страниц рукописных заметок Парсонса, охватывающих период с 15 ноября 1936 до 17 января 1937, начинаются так:

«Исследование проводится в целях проверки применения ракеты в условиях высоты и в других областях, а также соответствующих связей различных видов топлива и металлов при высоких температурах. Исследуемые ракеты являются твердотопливными, использующими взрывчатые вещества либо горючее, и жидкотопливными ракетами, использующими жидкие взрывчатые вещества либо жидкий или газообразный кислород и различное горючее.

Предполагаются испытания различных двигателей и материалов вместе с различными методами впрыскивания топлива. Соответствующие предыдущие данные будут предоставлены вместе с отчетами о всех испытаниях и расчетах.»

Данные первого теста — фактической «Сцены Рождества» — отсутствуют. Во втором тесте от 15 ноября использовался метиловый спирт при различных давлениях как топливо, поджигаемое отдельной батареей. Все три теста во второй день испытаний закончились неудачей. В записях Парсонс отметил, что следует отказаться от резиновых шлангов в пользу медных трубок, чтобы избежать возгорания при дальнейших тестах.

28 ноября третий тест, привел к четырем горениям различной продолжительности, лучший результат из которых составлял 20 секунд. Парсонс в общих чертах обрисовал различные материалы, использованные при испытаниях, а также источники их приобретения, и привел отчет о тесте, выполненном 16 января 1937 г. Очевидно, что его лабораторные записи неполные. Длительные перерывы между испытаниями происходили из-за настойчивости фон Кармана, требующего, чтобы группа анализировала каждое горение, прежде чем начать другое.

В перерывах Парсонс и Форман запускали собственные пороховые ракеты. Малина писал: «Их отношение было типичным рвением первопроходцев новых технических разработок. Чтобы получить поддержку своих мечтаний, им приходится волей-неволей их демонстрировать, прежде чем они смогут быть технически достигнуты».

В этот период и следующие месяцы Парсонс пару раз упоминается в письмах Малины. 21 ноября 1936 г. Малина написал в отчете, что на предыдущей неделе Парсонс был простужен. Хотя первое успешное испытание твердотопливного двигателя ракеты прошло в январе 1937 г., Малина о нем не упомянул, явно не слишком беспокоясь.

Группа оставила Арройо в апреле следующего года и переехала в кампус Калифорнийского Технологического Института, расположенный прямо в Пасадене, где они принялись за работу в одном из зданий лаборатории GALCIT. Только фон Карману хватило смелости позволить неопытным исследователям работать на территории кампуса. В мае к группе присоединился Цянь Сюэсэнь, приехавший из Китая на стипендию за счет репараций за Ихэтуаньское восстание¹. Он оказался в одном рабочем помещении с Амо Смитом. Студент-метеоролог Велд Арнольд внес свой вклад, подарив группе обернутые в газету 1000 долларов мелкими купюрами. Никто не отважился спросить, где он их раздобыл. Группа депонировала деньги и открыла небольшой фонд в Калифорнийском Технологическом. Любопытно, в конце войны на их счете

¹ Также называемое «Боксерское восстание» ихэтуаней (буквально — «отрядов гармонии и справедливости») против иностранного вмешательства в экономику, внутреннюю политику и религиозную жизнь Китая (1898—1901 гг.). Многие участники восстания регулярно занимались физическими упражнениями, напоминавшими кулачный бой, за что впоследствии и были прозваны европейцами «боксерами».

все еще оставалось 300 долларов. Арнольд на некоторое время стал неофициальным фотографом группы, каждый день приезжая из Лос-Анджелеса на велосипеде и делая не менее 20 миль.

Вскоре присутствие группы вызвало негодование обитателей кампуса, так как их испытания оказались шумными и отчаянными. Первое бедствие случилось сразу же после прибытия, когда группа установила в лаборатории ракетный двигатель на 50-футовый маятник, измеряя его колебание, чтобы вычислить произведенный толчок. Первый из тестируемых двигателей взорвался, наполнив здание облаком метилового спирта и двуокиси азота и покрыв ценное оборудование по всей лаборатории тонким слоем ржавого порошка. Обитатели кампуса окрестили группу «Командой самоубийц». Парсонс вспомнил это событие четыре года спустя, когда он наконец-то нашел способ нейтрализовать летучие свойства красной дымящейся азотной кислоты.

Фон Карман переместил группу в наружную пристройку лаборатории и заставил их восстановить маятник, на сей раз сделав его в пять раз прочнее, нежели мыслилось необходимым. Два года спустя маятник вновь оказался разрушен взрывом, при котором кусок стали врезался в стену, где лишь несколькими минутами ранее стоял Малина. К счастью, секретарь фон Кармана отозвал его в сторону по какому-то пустяковому вопросу касательно печатной машинки. После этого опасного инцидента группа вернулась назад в Арройо.

Другое краткое упоминание о Парсонсе в письмах Малины датируется 22 марта, а 24 апреля Малина сообщил, что Парсонс пишет работу «что-то по химии». Эта статья вышла под заголовком «Рассмотрение практического применения различных веществ как топлива для реактивного движения» 19 июня 1937 г. с подписью: «Дж. Парсонс, компания «Галифакс Эксплозивз»». Несмотря на первоначальное происхождение, позже статье был присвоен правительственный гриф секретно, но долгое время она оставалась в открытом доступе в архивах лаборатории JPL. Это единственный архивный документ, носящий имя Парсонса как единственного автора, в других работах он выступает соавтором.

В начале статьи говорится:

«При рассмотрении вопроса практичности различных видов топлива и окисляющих компонентов для ракет применяются определенные критерии, не используемые при обсуждении проблем обычных двигателей внутреннего сгорания.

Так как на характеристики ракеты влияет отношение веса топлива к общей массе, и так как ракета должна нести весь необходимый для сгорания окисляющий компонент, отношение общей массы топлива и окислителя к доступной энергии играет крайне важную роль. Так как масса, приходящаяся на единицу потока, также важна, предпочтение отдается высокой удельной массе.

Кроме того, нельзя пренебрегать обычными соображениями безопасности, доступности, стоимости и удобного физического состояния.»

Парсонс утверждал, что топливо должно быть плотным, чтобы обладать реальной энергией, и быть достаточно мощным, чтобы поднять свой собственный вес, а также вес ракеты и груза, который ракета может нести. Данное на вид очевидное утверждение, тем не менее, должно быть сделано в начале анализа. Парсонс приводит в статье пять сравнительных таблиц различного топлива с некоторыми алгебраическими вычислениями и химическими уравнениями, определяющими различные свойства каждого вида. Из вычислений ясно, что для Парсонса ракетостроение ни в коей мере не было хобби, и сам он не был любителем. Он был, по общему мнению, теоретиком группы, пусть и нетерпеливым теоретиком. Парсонс очевидно обладал математическими и научными познаниями, обосновывающими его утверждения. Малина специализировался на дифференциальном счислении, которое не встречается в работах Парсонса.

В первой таблице Парсонса рассматриваются взрывчатые газы: ацетилен, бутан, бутин, водород и метан. Он отклоняет ацетилен как опасный по своей природе, даже не выполняя вычисления его горючих свойств. Далее он упоминает потенциальные проблемы водорода и метана. Жидкий кислород даже не помещен в таблицу, поскольку Парсонс вообще устранил его из расчетов как слишком опасное вещество. И это было верно в течение многих десятилетий, пока окончательно не нашелся способ усовершенствовать безопасное обращение с жидким кислородом, стало возможным заменить им сочетание жидкого топлива, что прекрасно могло бы помочь Парсонсу.

Таблица II содержит жидкие углеводороды: метиловый спирт, этиловый спирт, пропаргил, бензол, этиловый эфир и гептан. Все эти вещества были легко доступны, дешевы и просты в обращении, однако имели низкое энергосодержание.

ASTRONAUTICS

Journal of the American Rocket Society

Number 41

July, 1936

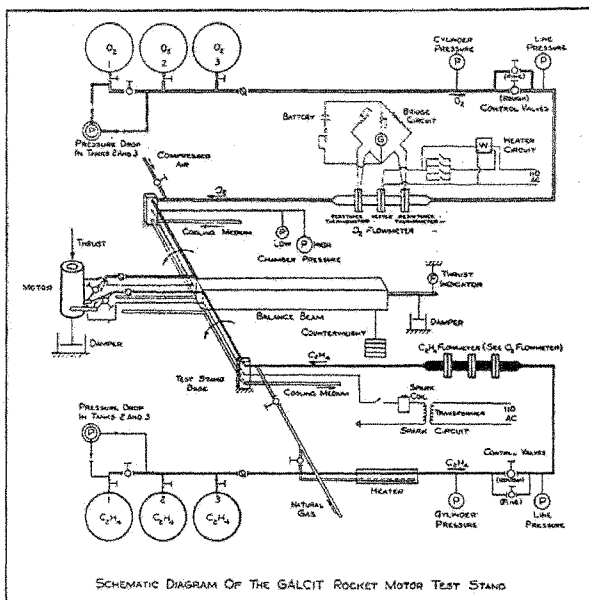

Обложка журнала «Астронавтика», где использован чертёж
испытательной установки жидкого топлива GALCIT Парсонса.
Формана и Малины

Таблица III содержит самовоспламеняющиеся (взрывчатые) вещества, такие как порох, отличающихся низким энергосодержанием по сравнению с газами и жидкостями, а также сложными в обращении. При соблюдении некоторых мер предосторожности, как считал Парсонс, они могли бы принести пользу. Парсонс даже упомянул, что их возможно «формовать или прессовать в брикеты», чем посеял семя идеи, которая позже привела к успеху.

Таблица IV обращается к металлоорганическим и гибридным веществам, в те времена малоизвестным, дорогостоящим и сложным для получения. К примеру, триметил алюминия спонтанно загорался

на воздухе. Парсонс полагал такие вещества достойными дальнейшего изучения, хотя, как кажется, ничего из этого не вышло.

Таблица V озаглавлена как «Различные элементы» и содержит данные алюминия, бора, углерода, лития и магния. Парсонс думал, что они могут обладать некоторой ценностью при смешивании с другими веществами, где ранее для производства взрывчатки использовался алюминий. Кроме того, Парсонс считал, что энергию, полученную из таких смесей, можно использовать косвенно, для нагрева других веществ, таких как вода.

Есть еще и шестая таблица, в которой перечислены не виды топлива, но окисляющие компоненты, вещества, введенные в химический процесс, чтобы ускорить сгорание. Парсонс пришел к выводу, что с окислителями предстояло проделать большую экспериментальную работу. Статья на 13 страницах содержит шесть приложений, показывающих характеристики различных материалов, полученных посредством фактических экспериментов Парсонса и других исследователей. Эти приложения представляют реальное продолжение теоретических вычислений, приведенных в первой части отчета. Приложения отражают не только первичные вычисления, но также и фактические тесты смесей топлива в Галифаксе. Документирование каждого шага представляло собой долгий, но необходимый процесс. Несмотря на отсутствие окончательных выводов, Парсонс всегда видел в каждом эксперименте начало другого. Каждый тест приводил его к новым идеям, и он никогда не прекращал думать.

Малина приписывает статье Парсонса заслуги в исследовании красной дымящейся азотной кислоты как долгосохраняющегося окисляющего компонента. Он также отмечает, что Парсонс вначале предсказывал в статье использование гидрида бора в качестве топлива, опередив время. Ключевым моментом, как говорил фон Карман, было заставить топливо гореть медленно. В оружии, наоборот, топливо необходимо сжигать как можно быстрее. Парсонсу и Форману пришлось забыть этот подход и найти другой.

По окончании семестра в следующем месяце Малина навещал Парсонса. 22 мая — прежде чем статья была фактически закончена — Малина писал: «Антилоп-Велли, около Нью-Холл — в эти выходные я принял приглашение Джека Парсонса посетить дом, который он арендовал неподалеку от пороховой компании, на которую он работает. Жена Джека [Хелен] здесь, и это значит, что хорошая еда гарантирована. Мы находимся приблизительно в 40 милях от Пасадены, в предгорьях».

В наше время большая долина Антилоп-Велли находится на территории авиабазы Эдвардс ВВС США, и неясно, была ли пороховая компания Галифакс, на которую трудился Парсонс, расположена где-то рядом с базой. Несколько компаний, производящих взрывчатые вещества, действительно находятся в Антилоп-Велли, достаточно далеко от города. Должно быть, Джон и Хелен Парсонс, жили там не очень долго, поскольку с 1937 до 1940 гг. в справочниках города Пасадены их адрес указан как: 168 Саут-Террейс-Драйв. Возможно, оставив за собой принадлежащий им дом в Саут-Террейс, они периодически арендовали дом в Антилоп-Велли, пока Парсонс не закончил свою статью в июне.

В процессе работы над статьей Парсонс ездил в Пасадену и обратно, чтобы провести дополнительное тестирование GALCIT. Группа получила лучшие результаты уже в мае, когда удалось управлять двигателем дольше одной минуты. Однако аспиранты закончили семестр, пришло лето, а Малина и Цянь Сюэсэнь сосредоточились над докторскими диссертациями. Велд Арнольд уехал в Нью-Йорк. Оставшиеся исследователи собрали свои статьи о ракетной технике в нечто, названное ими «Библией», копии которой хранятся в архивах лаборатории JPL. Работа Парсонса оказалась в этом томе одной из приблизительно полудюжины статей. В это же время Парсонс и Малина начали писать «роман с антивоенным сюжетом», который также предполагалось переработать для кино. Рукопись была создана с антикапиталистических позиций, где Малина документировал собственную борьбу с корпоративной культурой и приближающуюся войну в Европе. Некоторые писатели утверждали, что роман был создан в жанре научной фантастики о полете на Луну, либо о злых гениях — ракетостроителях. Но дело обстояло не так.

Подлинником владеет Марджори Малина, вдова Фрэнка. Рукопись не имеет ни названия, ни имени автора, но целиком написана почерком Малины. Мемуары Малины проясняют, что Парсонс принимал участие, и что Малина работал над рукописью в доме Парсонса. В действительности же Малина нервничал по поводу тетранитрометана на кухне Парсонса² — этот химикат Джек получал из армейских источников,

² Чистый тетранитрометан является слабым взрывчатым веществом, однако с органическими веществами образует взрывоопасные смеси, мощность которых больше, чем у нитроглицерина.

когда военные сочли его использование слишком опасным в связи с несколькими смертельными случаями. Он хранил материал ради его редкости, вместо того чтобы от него избавиться, а также имел достаточный запас пороха «чтобы взорвать городской квартал» — по словам первой жены Эда Формана, которая, по всей видимости, не преувеличивала. Порох держали в открытом бочонке на заднем крыльце. После смерти Джека Малина написал, что «фамильярность с взрывчатыми веществами довела Парсонса до беды».

Резюме рукописи на 38 страниц полно вычеркнутых параграфов и других редакторских правок, что указывает на совместный мозговой штурм, в то время как Малина заносил все это на бумагу. История повествует о группе ракетостроителей — очевидно основанная на себе и партнерах по Калифорнийскому Технологическому Институту — кто-то из всех сил пытается вести чистые исследования, в то время как другие ставят более эгоистичные цели в работе — антикапиталистические настроения звучат почти в каждом пассаже. Герой, списанный с Формана, является профсоюзным лидером. Интеллектуальные персонажи (и даже их механики) неизменно философски резонерствуют. «Плохие парни» представлены крупными промышленными шишками и теми, кто им угождает. Роман полон боковых сюжетов, включающих любовные увлечения и т.п. Есть и некоторые пугающие пророчества.

Герой, основанный на образе Парсонса, зовется «Теофилом Бельведером», описание которого показывает некоторые интересные детали (и возможно немного юмора) касательно самого Парсонса. Бельведер — «мистик, выступающий за религию и организованную церковь». Он «чрезвычайно фанатичен и склонен вносить зловещие эффекты в сюжет». Его описание стоит цитировать дословно, но следует учесть, что рукопись была очевидным первым черновиком, так никогда и не продвинувшимся далее.

Теофил Бельведер — высокий, слегка сутулый, румяный; выражение его лица непрерывно меняется от радости к страданию. Незадолго до начала истории он оказывается лишенным духовного сана в ордена францисканцев по собственной просьбе. В монастыре он тщательно изучал астрономию, которая интересовала также и настоятеля. На углу монастырской ограды Бельведер установил небольшой телескоп, с которым провел много ночей, вглядываясь в звездное небо.

Монастырь расположен на холме, у подножья которого стоит небольшой городок в испанском стиле. Каждый год в городе проводится фиеста, и монахи, прячась в нишах в ограде, неизменно любовались шествием в заключительную ночь праздника. В эту ночь Бельведер, как обычно, оказался в своей обсерватории на углу. Внезапно появляется молодая женщина в пижаме и в смятении хватает удивленного Бельведера за руку. На следующий день он идет к настоятелю, исповедается в искушении и решает покинуть орден. Он узнает, что молодая женщина — дочь брата настоятеля, ранее посещавшего монастырь. Бельведер возвращается в Рок [Пасадену] где встречает свою мать, фанатично религиозную и третируемую мужем-пьяницей. Семья живет на пособие. Бельведер, имея ученую степень, подает заявление на должность учителя в среднюю школу Рока. Его принимают, и он начинает преподавать естествознание.

К концу истории Бельведер погибает при случайном взрыве, пытаясь остановить эксперимент — следует отметить, что этот рассказ был написан за 15 лет до того, как та же самая смерть постигла Парсона — жуткое пророчество! Заподозренного в коммунистических настроениях персонажа, прообразом которого послужил Цянь Сюэсэнь, высылают в Китай, и он пропадает из поля зрения — и это тоже произошло. Многие из оставшихся и в реальной жизни попали под расследование антикапиталистических политических убеждений. Сбылся и самый сильный страх Малины: что работа группы использовалась в военных целях. В истории также фигурирует богатый инвестор, на деле продающий секретную информацию германским нацистам и итальянским фашистам.

В рукопись включены наброски и другого фильма, часть которых напечатана на бланке кинокомпании MGM. Технические описания (и иллюстрации) от руки написаны почерком Малины. Напечатанная часть датирована 17 июня 1937 г. озаглавлена «Тень крыла», с именем Малины в качестве автора. Эти наброски представляются полностью другим кинопроектом, который, по всей видимости, рассматривал Майкл Балкон³ из MGM. «Тень крыла»

³ Майкл Балкон (Michael Balcon 1896–1977) — британский влиятельный

рассказывает историю учебного полета бомбардировщика из Австралии в Лондон, в котором все пошло наперекосяк. Герой фильма — пилот, сумевший посадить самолет, несмотря на все неурядицы. Обе истории так и не пошли дальше предварительной стадии, первая — из-за внезапного поступления финансирования для ракетного проекта, а вторая — по неизвестным причинам. Возможно MCM не проявила достаточного интереса?

4 июля 1937 Малина написал: «Мы с Парсонсом собираемся провести испытания порохового ракетного двигателя для нашей «четверки»», что звучит как уместный способ отпраздновать и День независимости США (4 июля), и завершение статьи Парсонса несколькими днями ранее. 26 числа Малина писал: «Мы с Парсонсом вчера обсуждали возможность снова повидать Годдарда. Он с женой и я могли бы вместе отправиться в Розуэлл на его автомобиле, он бы вернулся, а я бы поехал дальше в Техас...» Поездка не состоялась. Слово «снова» предполагает, что Парсонс уже навещал Годдарда раньше, но сведений об этом нет.

Время шло, и Малина сосредоточился на было отложенной докторской диссертацией. Работа над диссертацией заставила его переехать поближе к Саммерфилду и подальше от Парсонса. Малина упоминает о ракетном проекте лишь пять месяцев спустя, 18 декабря. «Парсонс хочет провести какие-то испытания в эти выходные», — вот все, что написал Малина, что заставляет задать вопрос, зачем ему было это писать вообще? В конце декабря Малина прочитал лекцию в местном отделении «Сигма-Кси»⁴ на тему «Ракеты: факты и фантазии». Деятельность группы попала в газеты 26 января 1938 г., когда Малина и Смит поехали в Нью-Йорк для презентации доклада в Институте Авиационных Наук. Кларк Милликен убедил начальство выдать для поездки 200 долларов, что стало первой непосредственной финансовой поддержкой проекта

кинопродюсер, существенно повлиявший на становление киноиндустрии в Великобритании. Позднее работал и с американскими кинокомпаниям.

⁴ Sigma Xi — Общество научных исследований «Сигма-Кси» освещает различные аспекты новейших исследований в области естественных и общественных наук, в т.ч. в области физики, естествознания, информатики, бихевиористики, математики, инженерного дела, издает научно-популярный журнал широкого профиля «American Scholar».

со стороны Калифорнийского Технологического института. В тот январский день появились статьи в «Нью-Йорк Таймс» и «Хьюстон Кроникл», а также в «Лос-Анджелес Таймс», «Нью-Йорк Геральд Трибьюн» и журнале «Тайм».

Рассказ о деятельности группы начинается так: «Схема запуска испытываемой ракеты на высоту 967 миль от поверхности земли сегодня была представлена собранию аэронавигационных инженеров». Малина и Смит заявили, что «в теории идея работает..., но будет ли она работать на практике, зависит от эффективности ракеты». Они предложили трехступенчатую ракету с максимальной скоростью 11000 миль в час. Один каскадер из Нью-Йорка, жертва рекламы, захотел взлететь на ракете на высоту 1000 футов и спуститься вниз с парашютом прямо на территорию сельской ярмарки, а голливудская радиостанция пожелала передать звук зажигания ракетного двигателя.

2 февраля 1938 г. студенческая газета Калифорнийского Технологического института «Калифорния Тех» разместила статью о ракетах, написанную Малиной с помощью Смита и Цянь Сюэсэня. В апреле 1938 г. «Ассошиэйтед Пресс» выпустило сообщение о работе группы, которое стоит процитировать дословно, содержащее ценную информацию, незафиксированную в записях Малины:

«Френк Дж. Молина [sic] и трое студентов-исследователей [вероятно, Парсонс, Форман и Смит] работают над двигателем, на основе которого они надеются разработать другой, способный поднять ракету почти на 100 миль выше поверхности земли.

Они считают, что ракета может быть оборудована инструментами для получения данных, полезных для прогнозирования погоды, регистрации космических излучений, а также сбора информации, ценной для астрономии и других отраслях науки.

Этот двигатель, установленный в Школе Гуггенхайма Аэронавтики (КалТех), представляет собой камеру сгорания, смешивающую и поджигающую смесь кислорода и этилена [sic]⁵ при 5000 градусах по Фаренгейту,

⁵ Этилена.

температуре приблизительно вдвое меньшей, чем температура Солнца [!].⁶

Горящий газ выходит из «сопла» со скоростью приблизительно 9000 футов в секунду. По словам Молины, «ступенчатая ракета» с тремя двигателями, два из которых будут сброшены в полете, способна развить скорость 11000 футов в секунду.

«После экспериментов с газами мы попробуем жидкости, — сказал Молина, — это именно то, что будет использоваться в ракете. Мы можем позволить топливу занимать только семь десятых частей от общей массы ракеты.

Дизайн ракеты крайне важен из-за сложностей с тем, чтобы заставить ее лететь по прямому курсу. Эксперименты показали, что ракеты могут отклоняться от курса при изменении воздушных потоков. В решении этих проблем может помочь применение гироскопа.

«Наша цель состоит в создании ракеты, которая доставит научное оборудование на высоту приблизительно 500000 футов, гораздо выше, чем могут подняться воздушные шары. Рекорд для акустического шара-зонда, насколько я знаю, составляет 110000 футов. В теории мы прорабатываем все, насколько возможно».

Молина отметил, что уменьшение гравитационного притяжения Земли при наборе высоты станет для ракетостроения благоприятным фактором, помогающим достигнуть еще большей высоты. По его расчетам, сила притяжения сокращается на одну десятую на расстоянии 200 миль от поверхности Земли и уменьшается пропорционально высоте.

Вскоре Молина и вся группа отошли от идеи ступенчатых ракет. Материал «Ассошиэйтед Пресс» породил несколько газетных статей о работе группы, однако Молина жаловался на поднятую шумиху, при блистательном отсутствии факта полета ракеты в приведенной выше цитате. (В понимании публики ракеты все еще связывались с путешествиями на Луну.) Молина не появлялся в дальнейших газетных статьях, в отличие от Парсонса и Формана,

⁶ По шкале Цельсия температура поверхности Солнца составляет 9980 градусов.

охотно и неоднократно дававших интервью и фотографировавшихся. Они считали это способом привлечь внимание, а возможно и некоторое финансирование к работам.

Парсонсу явно нравился статус, предоставленный его работой, и иногда он преувеличивал свою должность, представляясь «инженером». Не имея законченного образования, он фактически обладал более обширными практическими познаниями в области взрывчатых веществ, нежели многие инженеры с дипломами. Занятия Парсонса, перечисленные в справочниках города Пасадены, указаны со слов домовладельцев в ответ на вопрос составителей. Парсонс называл себя «химиком», а позже — «научным сотрудником» Калифорнийского Технологического Института. Рекомендательное письмо, которое он написал для Роберта Дроза, подписано: «Инженер проекта, Отдел Аэронавтики». Две графические структуры организации GALCIT из архивов лаборатории JPL проясняют следующее: Парсонс был единственным человеком, ответственным за программу разработки твердого топлива.

В мае 1938 года Парсонс оказался в зале суда на слушаниях по делу об убийстве, совершенном при помощи заложенной в автомобиль бомбы. Судебный обвинитель обратился в Калифорнийский Технологический, и Парсонс был назван лучшим экспертом по взрывчатым веществам. Разбирательство, в котором он выступил как привлеченный эксперт, растянулось на месяцы и подробно освещалось в газете «Лос-Анджелес Ивнинг Геральд и Экспресс». Парсонса упоминали в материалах от 6 мая и 10 мая, во второй статье разместили его фотографию.

Обвиняемыми по делу проходили капитан Эрл Э. Кинетт и два его пособника, лейтенанты Рой Аллен и Фред Браун из «кротовьего отдела»⁷ полиции Лос-Анджелеса, которые обвинялись в установке самодельного взрывного устройства в автомобиле следователя полиции Гарри Реймонда. Очевидно, коррумпированная тройца думала, что Реймонд подобрался слишком близко и стал представлять угрозу для их безопасности. 14 января 1938 года Реймонд нажал на стартер и был убит разорвавшейся бомбой.

Изучив имеющиеся доказательства, Парсонс изготовил макет бомбы для демонстрации судьям. В газете «Лос-Анджелес Ивнинг

⁷ Полицейские, работающие под прикрытием.

Геральд и Экспресс» от 10 мая была опубликована фотография, на которой Парсонс показывает прокурору Джину Уильямсу макет: кусок трубы шести дюймов в длину и три дюйма в диаметре, закрытый с обоих концов, с парой подведенных проводов. Парсонс заявил, что бомба была начинена фунтом прессованного пороха и «нарубленными кусками металла». Взрыв уничтожил и автомобиль жертвы, и гараж, в котором стояла машина.

Выйдя из зала суда 6 мая, Парсонс поехал в пустыню неподалеку от Ланкастера с рабочей моделью предполагаемой самодельной бомбы, при помощи которой ему удалось разнести на куски старый автомобиль. В ходе интенсивного перекрестного допроса Парсонс остался непреклонен в своих свидетельских показаниях, утверждая, что бомба содержала бездымный порох, а не какое-то другое взрывчатое вещество. «Лос-Анджелес Таймс» благосклонно отозвалась об этой уверенной позиции, не вполне обычно для 23-летнего человека.

В ходе долгого судебного разбирательства несколько офицеров полиции отказались свидетельствовать против бывших коллег, но тем не менее эти трое были осуждены. В тот самый день, когда Парсонс давал свидетельские показания, в суд поступил звонок с угрозой: «Я — друг Кинетта и тоже служу в полиции, передайте [государственному обвинителю] Джо Фейнеру, если он не выпустит Кинетта, то я взорву его как Гарри Реймонда». Бомбу Фейнеру все-таки не подложили, но этот инцидент может иметь некоторое отношение к смерти Парсонса 14 лет спустя.

Пока шел суд, в мае 1938 года в «Астронавтике: Журнале Американского Ракетного Общества», (выпуск 41) была напечатана техническая статья, посвященная специалистам по технике ракетостроения. Парсонса там не упомянули. 15 июля утренний выпуск «Пасадена Стар-Ньюс» напечатал более сенсационную статью, с большой фотографией Парсонса в темном костюме и Формана — в светлом пиджаке и с шоферской кепкой на голове. На снимке Форман глубокомысленно курит, облокотившись вместе с Парсонсом на пусковой аппарат. Небольшая модель одноступенчатой ракеты кажется подвешенной наверху конструкции — очевидно, ее вставили в фотографию методом двойной экспозиции. Статья освещает некоторые основные моменты работы ученых в Арройо-Секо. К этому времени Цянь Сюэсэнь прервал работу группы, возвратившись позже в Ракетный Проект № 1

Калифорнийского Технологического Института, в то время как Парсонс и другие работали в GALCIT в Арройо-Секо.

Газета «Лос-Анджелес Экзаминер» разместила собственный репортаж о работах в Арройо-Секо. Статья не отличалась от материала из «Пасадена Стар-Ньюс», за исключением другой фотографии — одного из лучших ранних снимков Парсонса и Формана, сделанного в помещении — под заголовком «Джентльмены-ракетчики». На снимке Джон и Эд предстают в темных пиджаках, при галстуках, с гладко зачесанными назад волосами и подстриженными усами. Парсонс стоит слева, придерживая многоступенчатую ракету, а Форман стоит на коленях, осматривая пружинное испытательное устройство.

В отличие от Парсонса, Малине не нравилась публичность, он чувствовал, что группа еще не достигла ничего стоящего гласности. Прошел почти год, прежде чем Малина начал писать о Парсонсе более развернуто в письмах домой, в которых чувствуется напряженность, поскольку «хорошие интеллигентные друзья» начали расходиться в разные стороны. Теперь в письмах Малины стали появляться упоминания на кандидата на докторскую степень и соседа по комнате Мартина Саммерфилда. 24 октября 1938 года Малин писал: «Сегодня у нас побывал важная шишка из артиллерийско-технической службы. Он рассказал об армейских опытах с ракетами и выразил мысль, что использование военных целей маловероятно. Я тихо радовался, однако Парсонс, который уже на грани, остался недоволен, поскольку он надеялся получить некоторое финансирование исследований от армии».

Этот источник финансирования стал еще одним спорным моментом, так как Малина был против любых военных применений его работы. Он интересовался только гражданскими инновациями — а именно, прикладной наукой на благо человечеству, а также при возможности, усовершенствованием средств передвижения. Парсонс нацеливался на конечный результат — работающие ракеты — и не заботился о том, как достигнуть своей цели. Как оказалось, и Малина, и «важная шишка» были неправы: ракеты уже начали применять в военных целях буквально у них под носом.

Однажды Рубин Флит, президент Объединенной Авиакомпаний, пригласил Малину навестить его в Сан-Диего, показал гостю производство и спросил его о возможности посодействовать в работах над реактивным взлетом «больших, тяжелых самолетов». Малина

уехал заинтригованный, но результаты встречи проявились лишь три года спустя, после некоторых экспериментов Парсонса. Фактически, гидропланы не оборудовались устройствами JATO до 1943 года, причем JATO на них впоследствии устанавливались жидкотопливные.

Малина также подготовил научную статью для конкурса во Франции, который спонсировался Андре Луи Хёршем, банкиром с необычным интересом к ракетной технике. На конкурсе присуждался денежный приз лучшей статье о текущих проблемах в данной области исследований. Малина победил, но из-за войны он не узнал о награде до 1946 года — и приз, который мог помочь проекту, сильно запоздал. Цзянь Сюэсэнь, как считается, помогал Малине в работе над статьей, хотя автором указан один Малина.

В это же время в письме Малины семье попадаете интересное аннулирование ответственности зарегистрировано, в котором он написал, что Парсонс и Форман «иногда исчезают на недели или целые месяцы, а мне приходится держать проект. Пока они отсутствуют, они работают на пороховые компании и проводят испытания своих собственных ракет». Малина занимался и другими, отнимающими много времени работами, включая исследования в аэродинамической трубе и проект сохранения и улучшения почвы. Работа на стороне увеличивала напряженность в группе. Четыре месяца спустя, в письме от 19 февраля 1939 года, Малина писал, «Парсонс проводит какие-то эксперименты с порохом и относится ко мне неприязненно, так как я в них почти не участвую». Результаты опытов с порохом были описаны Парсонсом в соавторстве с Форманом в статье из выпуска №43 «Астронавтики». Конечно, совместная подпись Парсонса и Формана была простой любезностью, поскольку статья очевидно является работой одного Парсонса.

Название статьи — «Эксперименты с порохowymi двигателями для ракетного движения при помощи последовательных импульсов». Как и предыдущая статья Парсонса, эта работа во время войны получила гриф секретности, хотя ее по-прежнему можно было найти в свободном доступе. Статья начинается с редакционного комментария издателя о том, что «Американское ракетное общество полагает, что превосходство жидкотопливных ракетных двигателей над порохowymi несомненно доказано...» Через два года это утверждение было опровергнуто.

Статья, технический анализ которой почти не оставляет сомнений в авторстве Парсонса, начинается с обсуждения работ

Годдарда с 1919 года, и включает ранние результаты экспериментов Годдарда с ракетами, где в качестве топлива использовался дымный порох. Высота полета ракеты при данном методе достигала 8000 футов, т.е., полторы мили. Парсонс дает подробное объяснение своего собственного испытательного аппарата, включая очень точные спецификации, использованного для создания двигателей ракет. В первой серии испытаний использовался только дымный порох от компании «Геркулес», были получены различные результаты для различных степеней компрессии (т.е., величин плотности пороха, помещенного в ракету). В прочих опытах использовались другие разновидности пороха, включая бездымные, и в основании применялись различные типы заглушек, чтобы избежать утечки топлива. Большинство зарядов поджигалось от электрического провода, проходящего через заглушку к топливу.

Парсонс завершает статью с утверждением, что порох показал достаточную эффективность, и с ним можно было работать дальше. И действительно, в этой серии опытов, ракеты стали достигать скоростей 7150 футов в секунду (4875 миль в час), и таким образом Парсонс и Форман приблизились к результатам, достигнутым Годдардом 20 годами ранее. Парсонс сказал, что они работали над устойчивой к эрозии вставкой из специальной стали, а также над удовлетворительным методом измерений величин давления в камере. Эрозия часто возникала в горловине сопла — именно в той части ракеты, из которой выходит горящее топливо, тем самым разгоняя ракету. В статье Парсонс благодарил Малину, Цянь Сюэсяня, Спейда из Металлургической компании Ладлэма и Генри Н. Марша из пороховой компании «Геркулес», работодателя Парсонса с 1932 года. Однако во время написания статьи Парсонс уже работал на фирму «Взрывчатые вещества Галифакс».

Приблизительно в это время наконец-то поступило небольшое финансирование, и группе достался грант в размере 10000 долларов для работы над твердотопливными ракетами, развивая прежние успехи. Тогда же Фриц Цвики, учившийся на выпускных курсах у Эйнштейна, раскритиковал Малину за мысль, что ракета когда-либо будет способна полететь в космос, спрашивая, каким образом струя из сопла может отталкиваться от вакуума. Цвики не понимал, что перемещение массы и было всем, что необходимо. 13 марта Малина записал: «Парсонсу и Форману приходится работать полный рабочий день, чтобы заработать достаточно денег на настоящие сигареты,

а не самокрутки. Жена Парсонса [Хелен] обрадуется, если она будет не единственной кормилицей семьи». Хороший друг Парсонса Рыпинский высказался в подобном духе, заявив, что Хелен расстраивается от того, что Джек тратит деньги только на ракеты, а не на нее.

Финансовая удача улыбнулась в результате посещения лаборатории генералом Арнольдом из ВВС. Арнольд, отличавшийся пронизательным умом, работал с фон Карманом и спустя много лет после войны, неизменно находясь в поисках нового направления научной мысли, которое можно было бы использовать для армии. В отличие от предыдущей «важной шишки» из вооруженных сил, посетившей лабораторию, Арнольд был заинтригован возможными применениями ракет. Эд Форман, например, вспомнил предположение Арнольда использовать ракеты для облегчения взлета самолетов, перегруженных на целых 50%.

Арнольд и прежде сотрудничал с фон Карманом. Хотя артиллерия была против исследования возможностей ракет, Арнольд, менее связанный стереотипами, отправился с Малиной и фон Карманом в Вашингтон. Он распознал талант с первого взгляда и убедил Комитет Национальной Академии Наук по исследованиям ВВС профинансировать грант. Фон Карман и Роберт Милликен были членами комитета, что облегчило работу Арнольда. Фактически в то время финансировалось несколько проектов в области аэронавтики, но Массачусетский технологический институт (MIT) избегал ракетных проектов, предпочтя работу над проблемой удаления обледенения с кабин самолетов. «Карман может устроиться на работу к Баку Роджерсу», — решил глава отдела аэронавтики. Карман был этому рад и позже считал данный проект «одним из самых захватывающих периодов моей карьеры».

18 апреля 1939 года совету директоров Калифорнийского Технологического института было представлено «Предложение экспериментальной станции реактивного движения для Авиационной лаборатории Гуттенхайма Калифорнийского Технологического института». Черновик, который я видел, подписан должностью: «председатель, подкомиссия исследований реактивного движения». По-видимому, этим «председателем» был фон Карман, хотя работа, по всей вероятности, была проделана Малиной. Две страницы резюме сопровождаются сметой на 80000 долларов первоначального годового бюджета со сноской, объясняя, что сумма число не включает затраты на строительство самой станции.

По поводу строительства Форман позже заявил в информационном бюллетене компании «Локхид», что назначил встречу с местным бульдозеристом, работавшим на муниципалитет, чтобы оценить площадку для экспериментальной станции в Арройо-Секо. Группа самостоятельно собрала хижины из дерева и других материалов, найденных в окрестностях, «комплекс», который даже отдаленно нельзя было принять за лабораторию, сегодня насчитывающую 6000 сотрудников. В своей биографии фон Карман пишет, что он приобрел землю, противостоя завышенным требованиям Формана.

В последующие месяцы Парсонс и Форман мимоходом упоминаются в нескольких письмах Малины, но в письме от 21 августа Малина подробно описывает сильный взрыв, потрясший их рабочее здание в кампусе. Инцидент произошел в 8:20 утра, «слишком рано, чтобы Парсонс и Форман пришли на работу», нанеся ущерб на сумму 10000 долларов — весь грант. После взрыва каждый предмет в здании покрылся тонким слоем неизвестного порошка, и когда Парсонс с Форманом наконец прибыли, их поджидали сотрудники Калифорнийского технологического с тряпками в руках. Парсонсу и Форману пришлось взяться за уборку. Сразу после взрыва, в 1937 году, группа переместилась в Арройо-Секо.

21 октября Парсонс и Форман получили приглашения на корпоративный ужин в «Этенум», однако столкнулись со старыми социальными предубеждениями у самых дверей. «Вы оба не являетесь сотрудниками Калифорнийского Технологического института. Вы — парни из города», — их отказались впустить их в ресторан, несмотря на имеющиеся приглашения. Тут приехал Малина и убедил ретивый швейцар, что для спасения репутации института Парсонса и Формана необходимо проводить внутрь и что путаница с приглашениями впредь допущена не будет. Швейцара удалось убедить, и двое ученых наконец-то попали на ужин.

26 ноября 1939 года в приложении к журналу «Лос-Анджелес Сандей таймс» вышла статья о Парсонсе, Формане и Малине с фотографией первых двух. В статье троица заявляла, что они «устали растолковывать, что они не пытаются построить ракету для авиаторов на Луну». Их целью было исследование свойств околоземного пространства. Проект Арнольда не упоминался, но обсуждались идеи других ученых в этой области исследований. На фотографии в статье Форман показан у пульта управления

на площадке в испытаний жидкого топлива, в яме, которая заменила более ранние тесты на открытом пространстве, а также привычные мешки с песком, которые все еще интенсивно использовались. На фотографии Парсонс стоит позади Формана, делая заметки. Позже у него возникла идея фотографировать показания приборов, вместо того чтобы записывать во время кратких запусков, что намного облегчило регистрацию результатов.

Попутно Парсонс сделал интересное открытие в библиотеке Роберта Рыпинского, которое перевернуло личную жизнь Парсонса так же, как лекция Боллея изменила направление его профессиональной деятельности. Роясь в библиотеке, он нашел книгу Копх От Рах Алистера Кроули, изданную в 1907 г, которую Рыпинский приобрел несколькими годами ранее. Эта книга, по словам Рыпинского, стало для Парсонса «живой водой для измученного жаждой». Сам Рыпински никогда не открывал эту достаточно сложную для понимания книгу, и он отдал ее Парсонсу, который вскоре вступил в переписку с автором.

Несмотря на несколько утверждений, включая высказанные в «Оккультном взрыве» Ната Фриденда и «Дневнике Ведьмы» Сибил Лик, неверно, что Кроули когда-то пробыл в Пасадене достаточно долго, чтобы организовать ложу своего мистического ордена, Ордена Восточных Тамплиеров (О.Т.О.). В действительности Кроули сделал там краткую остановку по пути в Лос-Анджелес в 1915 году — и еле дождался отъезда. Лишь 20 лет спустя в Пасадене появился официальный представитель О.Т.О., а именно, Уилфред Тэлбот Смит, которому Парсонс представился вскоре после своего открытия Кроули. Кажется неслучайным, что единственная ложа О.Т.О. оказалась расположена в нескольких милях от дома Парсонса.

В тексте далее следует проявлять осведомленность о Кроули (1875–1947) как маге, хотя я касаюсь лишь тех элементов его работы, что непосредственно связаны с Джоном Парсонсом. Книги, повествующие о жизни и деятельности Кроули, перечислены в библиографии; однако, по-настоящему удовлетворительная биография могучего и загадочного Кроули все еще ожидает издания.

Смит, представитель Кроули в Лос-Анджелесе, происходил из Тонбриджа, города в графстве Кент, приблизительно в 20 милях к юго-востоку от Лондона. Он начал свою магическую карьеру как член оригинальной Ложы Агапэ в Ванкувере, Британской

Колумбии — первой североамериканской ложе О.Т.О. — основанной Братом Ахадом (Чарльзом Стэнсфилдом Джонсом, 1885—1950). Смит встретил Кроули в Ложе Агапэ в 1915 году, во время второй его поездки по Америке, и скоро достиг высокого положения и власти в Ложе, поскольку Ахад («Единство» на иврите) попал в немилость Кроули и в конечном счете оказался исключен за разнообразные еретические идеи. Смит переехал в Лос-Анджелес в 1930 году, и немедленно взялся за работу над повторным открытием Ложи Агапэ, иногда называемой Ложей Агапэ №2.

Коллегой Смита была Регина Каль, служившая на Гностических Мессах в качестве Верховной Жрицы. Они, как говорят, управляли Ложей Агапэ жесткой рукой, почти тиранически. Отдельные фотографии Каль и Смита воспроизводятся в «Равноденствии» том III, №10. Гностической Мессой Кроули заменил «испорченную» мессу римско-католической и православной церковью. Он написал текст Мессы, названный *Liber XV*, в Москве в 1913 году, частично вдохновившись русской православной службой. В Гностической Мессе, удивительно христианской по своей символике, нет ничего непристойного, несмотря на все наветы хулителей. Фактически, она напоминает «Парсифаля» Вагнера с повторяющимися ссылками на «Копье» и «Чашу Грааля», которые и есть самые наводящие на размышления элементы текста. Как в христианской мессе, в Гностической часто призывается Святой Дух. Наиболее откровенным эротическим элементом мессы является обнажение жрицы в части церемонии.

Текст Гностической Мессы слишком длинен, чтобы его можно было воспроизвести здесь, и читатель сможет найти его полностью в книге Кроули. Месса также переиздана в разделе IV «Драгоценностей Равноденствия» (*Gems from the Equinox*) под редакцией Исраэля Регарди и в томе III №10 «Равноденствия», а также на многочисленных сайтах в Интернете. Было бы интересно посмотреть, что Кроули и О.Т.О. могли сделать с гностической библиотекой, обнаруженной в Наг-Хаммади египетскими бедуинами в 1945 году, за два года до смерти Кроули. Однако библиотека Наг-Хаммади не была издана до 1978 года; таким образом Месса не испытала влияния ни одного ранее неизвестного гностического текста.

По первоначальному замыслу Кроули Гностическая Месса должна была стать основной церемонией О.Т.О., как общественной, так и частной. В наши дни этот обряд регулярно

проводится Гностической Католической церковью (Ecclesia Gnostica Catholica, EGC) и служится в крупнейших городах по всему миру. Гостям мессы обычно рады, если они готовы разделить гностическое причастие. EGC является религиозной организацией, история и структура которой пересекаются с О.Т.О..

Парсонс вступил в контакт с О.Т.О., когда неизвестный коллега взял его на встречу в доме Смита в Голливуде, после которой Парсонс и его жена Хелен, начали посещать различные собрания ложи, а также еженедельные Гностические Мессы. «Церковь Телемы», которую основал Смит для этой цели, использовала Гностическую Мессу для приглашения в ряды О.Т.О. новых членов.



Знак Гора: МОЛЧАНИЕ

В О.Т.О. Парсонс нашел новый выход своим романтическим представлениям. Днем он изучал физику, а ночью — тайные науки. Он описал свои первые впечатления от Смита в «Анализе Мастера Храма»: «Смешанные чувства отвращения и притяжения, сопровождавшие тебя весь первый год после встречи с Братом 132 [Смитом], были вызваны подсознательным сопротивлением перед грядущими испытаниями. Получи ты такой опыт раньше без сопротивления, ты был бы безнадежно выведен из равновесия. Двадцатипятилетний Парсонс в конечном счете обрел в лице Смита то, что Малина обнаружил в фон Кармане: человека, подходящего на роль отца, который мог действовать как наставник его жаждущего интеллекта, нечто, что Парсонс искал со дня смерти своего дедушки восемью годами ранее. Он достаточно наслушался рассказов о том, насколько порочен был его настоящий отец.

КРАТКАЯ ИСТОРИЯ О.Т.О.

Орден Восточных Тамплиеров (Ordo Templi Orientis), квазимасонская инициатическая организация, был основан в Германии в самом начале XX века. Немецкое название ордена звучит как Orientalischer Temppler-Orden, а сокращение «О.Т.О.» предположительно содержит некое тайное значение. Считается, что высшие степени ордена включают работу с «тантрическими» упражнениями, обычно называемыми сексуальной магией.

Публично Орден Восточных Тамплиеров притязает на происхождение от некоторых прославленных еретических движений, таких как баварские иллюминаты, розенкрейцеры, альбигойцы и катары, тамплиеры и различные гностические секты античности. Эти заявления весьма ценны, поскольку помогают поместить О.Т.О. в пределах надлежащего исторического контекста, и мы можем построить множество догадок относительно его духовных предшественников. Тем не менее, также желательно узнать историю мирского происхождения О.Т.О..

Современное происхождение ордена прослеживается от Карла Кельнера и Теодора Ройсса. Кельнер, родившийся 1 сентября 1851 г., был богатым австрийским промышленником, заработавшим свое состояние на химикатах для бумажной промышленности. Ройсс появился на свет 28 июня 1855 г. в Аугсбурге, Германия, приблизительно в 15 милях к северо-западу от Мюнхена. Оба они родились вскоре после немецкой революции 1848 года, и им выпало жить в мире военной экспансии Пруссии, с частой сменой границ государств. В течение их жизней Австрия и Германия периодически становились частью Пруссии, в те времена одной из основных держав западного мира.

Ройсс стал масоном в 1876 году, но стал известен как певец, журналист и предположительно осведомитель прусской полиции.

Считается, что он проник в Социалистическую Лигу, основанную дочерью Карла Маркса и ее мужем.¹ Интересно отметить, сколь многим прославленным оккультистам приписывали связи с разведкой, вооруженными силами и полицией, упоминание Ройса, Кроули, Парсонса, Джона Ди, Грэйди Макмертри, Антона ЛаВея, Майкла Акино составить лишь краткий список.

Ройсс также работал на дело возрождения баварских иллюминатов, рассеянных почти столетием ранее, и в то же время был Гроссмейстером Сведенборгианского Устава в Германии и Магом Розенкрейцерского Общества (*Societas Rosicruciana*).

Кельнер получил инициацию во влиятельном Герметическом Братстве Света (HBL), основанном П.Б. Рэндольфом приблизительно в 1870 году. История HBL не относится к нашему рассказу, но его обряды включали применение сексуальной энергии в священных целях, и Кроули писал о HBL как об источнике «тайны» О.Т.О., сексуальной по своей природе. За подробной информацией о Герметическом Братстве Света читатель может обратиться к истории ордена в издании Аллена Гринфилда (см. библиографию).

Кельнер был Вольным Каменщиком высокого градуса и исследователем восточных мистерий. В 90-х годах XIX века Кельнер заявил, что ему довелось встретить трех адептов с Востока: одного суфия, по имени Сулейман бен Эйайф, и двух индуистских тантристов, звавшихся Бхгима Сена Пратапа из Лахора и Шри Махатма Агамайя Парамачамса. Впоследствии Кельнер утверждал, что отыскал «Ключ» (по-немецки *Schlüssel*) к «Мистериям», сердцу тайных обрядов.

Слово «ключ» так часто повторяется в повествовании Кельнера об этом событии, что на ум приходит издатель книг-сенсаций Рэя Палмера, неизменно утверждавший, что у него имеется «факт», который доказывает достоверность сумасбродных историй Ричарда Шейвера о Деро². Как будто у самого слова есть скрытый смысл. Ключ Кельнера, разумеется, был сексуальной магией; вполне возможно, имелась в виду сексуальная символика замка и ключа.

¹ Элеонора Маркс и ее муж Эдуард Эвелинг.

² Деро — мифическая подземная раса аморальных людей с остановившимся физическим развитием и неспособных к конструктивному мышлению.

В 1895 году Кельнер предложил Ройссу распространять вновь открытый Ключ через упорядоченный масонский обряд. Кельнер планировал реформировать Герметическое Братство Света в Германии, сделав последовательные три градуса открытыми лишь для масонов высшего посвящения. Ройсс использовал свои масонские связи, чтобы получить 90-й и 96-й градус Древнего и Изначального Устава Мемфиса-Мицраима и 33-й градус Древнего и Принятого Шотландского Устава у Джона Яркера, английского историка масонства. Несмотря на первоначальную связь, в конечном счете О.Т.О. отошел от масонства, начало чему положил Кроули, отказавшийся от любых притязаний на то, чтобы «делать» масонов.

Одной из основ Ордена Кельнера-Ройсса послужил Сведенборгианский Устав, названный по имени шведского мистика Эммануила Сведенборга, который использовался в первых трех градусах «Ремесла» Масонства (Ученик, Подмастерье и Мастер) с другими, более высокими степенями посвящения, что было средством для распространения Ключа. К 1902 году, когда были получены градусы Мемфиса-Мицраима, Орден приобрел упорядоченную организацию. Начались инициации, однако студенты, продвинувшиеся в обучении, зачастую испытывали шок при открытии Ключа; другие, как говорят, сочли его абсурдным, а многие сочли за благо оставить пока еще неназванный Орден. Оккультист Франц Хартманн (1838—1912) выбыл из рядов одним из первых, приблизительно в то время, когда Орден начал называть себя «О.Т.О.».

7 июня 1905 года Кельнер, теперь известный как Брат Ренатус (Frater Renatus), умер. Ройссу, к тому времени взявшему на себя ведущую роль, пришлось принять полное руководство, и видимо это он выбрал название *Ordo Templi Orientis*, до 1905 года не существовавшее. Что касается значения названия, Восток (Orientis), разумеется, относился к месту, где восходит солнце, а также и к стороне, где Кельнер обрел Ключ.

Именно Ройсс, известный в кругу адептов под именами «Мерлин» (Merlin) и «Пereгрин» (Peregrinus), учредил существующую и поныне структуру степеней О.Т.О.. Он также составил различные ритуалы для каждой степени, но большинство из них вышло из употребления, будучи заменено ритуалами Кроули.

Ройсс наделил нескольких известных оккультистов правом возглавить ложи О.Т.О., в том числе Рудольфа Штайнера (1861—1925), основателя антропософского учения, кто стал главой немецкой ложи

в 1906, хотя ныне некоторые его духовные наследники предпочитают замалчивать этот факт. Доктор Жерар Энкокс (1865—1916), более известный как Папюс, получил право управления ложей во Франции в 1908 году. Поглощение Гностической Католической Церкви (Ecclesia Gnostica Catholica) установило дополнительную связь между линией преемственности Папюса и современным О.Т.О..

Доктор Арнольд Крумм-Хеллер (1879—1949) был назначен управлять ложами по всей Латинской Америки, но под его руководством дело Ордена на этой территории не сдвинулось с места и, кажется, заглохло. Крумм-Хеллер был известен под ацтекским именем Виракоча (Huircoscha), и даже в наши дни многие богатые мексиканцы выбирают себе индейские имена.

Алистер Кроули присоединился к О.Т.О. в 1910 году, сочтя его всего лишь одной из многих прочих восточных масонских лож. Кроули, казалось, стремился собрать все возможные степени в инициативных организациях, как некоторые люди собирают почтовые марки, и приблизительно 10 годами ранее прошел весь путь посвящения к 33-ему градусу шотландского устава в Мексике. Кроме того, он был посвящен в 90-й и 95-й градусы устава Мемфис-Мицраим Джоном Яркером, тем самым, кто даровал 90-й и 96-й градусы того же устава Ройссу. О.Т.О. был просто еще одним Орденом, подобным любому другому — или таким образом думал Кроули.

Знаменитая история посвящения Кроули в более высокие мистерии Ордена такова: в 1912 году, будучи в степени VII° О.Т.О. (и скорее всего, испытывая разочарование в нем), Кроули издал «Книгу Лжей». Прочитав книгу, Ройсс яростно обрушился на Кроули, обвинив его в обнародовании тайны высочайшей степени Ордена, то есть, IX°.

Ройсс заявил, что Кроули обязан немедленно принять посвящение в данную степень, дабы принести клятву хранить тайну.³

Кроули отрицал обвинение, и Ройсс показал ему нарушающий секретность отрывок. Кроули мог возразить, что на текущий момент он знал разгадки всех тайн, мистерий О.Т.О., равно как и многих других духовных традиций: у него имелся Ключ.

³ По некоторым источникам это произошло в 1913, что означает неточность в утверждении Кроули. Возможно, Ройсс успел увидеть книгу в рукописи.
(примечание автора)

Неясно, какая из глав книги Кроули содержала отрывок, который вызвал гнев Ройсса. Роберт Антон Уилсон, популярный писатель и автор нашего введения, в «Космическом триггере» утверждает, что это была глава 69, но наиболее вероятным кандидатом кажется глава 36, «Звездный Сапфир», которая в работе «De Arte Magica» Кроули названа как содержащая тайну О.Т.О.. При чтении некоторых других глав (к примеру, 15) «Книги Лжей» трудно поверить, что Кроули не подозревал, по крайней мере, о существовании Ключа перед встречей с Ройссом.

Невзирая ни на что Кроули был посвящен в IX° в 1912 году, и в его распоряжении оказался весь корпус письменных документов Ордена. Вскоре он переписал почти все, чтобы привести документы в соответствие со своими личными магическими открытиями. 21 апреля 1912 года Кроули получил X° и полномочия на всей территорией Британских островов. В его собственном магическом отчете говорится, что он узнал Ключ в июне того года, в действительности ссылаясь на время, когда он перевел документы с немецкого языка на английский. В 1916 году Кроули назначил Чарльза Стэнсфелда Джонса, которого мы уже знаем под именем Frater Achad, своим заместителем в Северной Америке. В X° Джонс принял имя Парцифаль (Parzival). 10 мая 1921 года Ройсс одобрил Джонса в качестве Главы О.Т.О. Северной Америки, но Кроули отменил это решение, когда занял место Ройсса.

О.Т.О. раздавал слишком много полномочий и степеней, дабы закрепиться в Америке. Интересно вспомнить, хотя этот случай не имеет отношения к нашей истории, Спенсера Льюиса, основателя Античного Мистического Ордена Розы и Креста (А.М.О.Р.С.), т.е., «Розенкрейцеров». В 1921 году Льюису выдали документ, так называемый «залог дружелюбия» («Gage of Amity»), и его школа мистерий по переписке в Сан-Хосе, Калифорния, процветает и поныне, со всей очевидностью, не обладая Ключом.

В 1917 году Кроули вновь переписал степени О.Т.О., в особенности низшие, удалив большую часть масонского материала и заменив его телемой (что будет объяснено ниже). Ройсс выразил согласие, однако другие ложи выступили с возражениями. В 1920 году Ройсс перевел Гностическую Мессу Кроули на немецкий язык, а также начал переводить Liber AL, пока весной того же года с ним не случился удар. Кроули принял на себя действия в качестве главы О.Т.О. до 27 ноября 1921 года, и по прошествии этого времени

объявил себя «Внешним Главой Ордена». Джонс и другой посвященный Х°, Генрих Транкер из немецкой «Пансофии» (Pansophia), подтвердили его положение. 28 октября 1923 года Ройсс умер.

Существовали и другие ордены, хоть и не составлявшие часть структуры О.Т.О., но официально с ним связанные, многие из которых оказались не готовы принять идею Телемы, открытую Кроули на конференции в Германии в 1925 году. Читателей, интересующихся историей различных орденов и отколовшихся от них групп, мы отсылаем к изданию «The Equinox», vol. III, no. 10 и различным интернет-материалам, касающимся Ордена.

Как мы уже говорили, Ложя Агапэ была основана в Ванкувере в 1914 году Джонсом, также известным как Брат Ахад/Парцифаль, под руководством Кроули. Кроули посетил ложу в 1915 году и встретился с Уилфредом Смитом, одним из учредителей. В те времена Джонс и Смит вполне ладили друг с другом.

Пятнадцать лет спустя, в 1930 году, Кроули направил Смита в Лос-Анджелес с четко выраженным намерением открыть там другую ложу, которая и стала Ложей Агапэ. Ложя была инкорпорирована 4 апреля 1934 года, и первое собрание прошло 21 сентября 1935 года в Голливуде. Смит получил назначение «Главы» в Соединенных Штатах, приняв для этой цели имя Х° Рамака («Рамака»).

В 1941 году Грейди Макмертри (18.10.1918-12.07.1985) стал первым, кого Уилфред Смит инициировал в Ложу Агапэ № 2 О.Т.О.. В 1943 году в Англии, где Макмертри проходил службу во время Второй мировой войны, Кроули пожаловал ему IX° и магический девиз Гименей Альфа («Hymenaeus Alpha»). После войны, Макмертри, будучи артиллеристом, служил в Корее и вышел в отставку в звании майора. В наши дни его чаще всего вспоминают как второго Калифа О.Т.О., а первым Калифом был Карл Гермер, хотя он никогда не пользовался этим титулом. Третий Калиф, Гименей Бета, стал Внешним Главой Ордена после смерти Макмертри в 1985 году.

Названия степеней Ordo Templi Orientis напоминают и повторяют градусы различных масонских уставов и баварских иллюминатов:

- I. Минервал
- II. Мужчина и Брат /Женщина и Сестра
- III. Маг
- IV. Мастер маг

- V. Совершенный Маг и Сотоварищ Святой Королевской Арки Еноха
- VI. Державный Принц Розы-Креста, и Рыцарь Пеликана и Орла
- VII. Прославленный Рыцарь (Тамплиер) Ордена Кадоша, и Сотоварищ Святого Грааля
- VIII. Теоретик, Весьма Прославленный Державный Великий Генеральный Инспектор
- IX. Совершенный Понтифик Просвещения, Мист (Ерорт) Просвещения
- X. Посвященный Святилища Гнозиса
- XI. Верховный и Святейший Король (Rex Summus Sanctissimus)

Первые три степени, открытые для всех соискателей, примерно соответствуют начальным «детским» градусам Иллюминатов. Пять более низких степеней соответствуют чакрам, что имеет отношение к йогическим/тантрическим энергетическим центрам, а также к «видимым невооруженным глазом» планетам. Более высокие степени доступны только по приглашению. Большинство людей с удивлением узнают, что в VII° требуется принести обет безбрачия. Есть также и разработанная Кроули XI°, которая не входит в формальную структуру.

Как уже говорилось, Кроули переписал степени О.Т.О., заменив масонский материал тем, что он назвал «телемой». Телема (Thelema — «воля» по-гречески) — слово, важное в работах Алистера Кроули, по нескольким причинам. В 1904 году Кроули «обрел» Книгу Закона, технически называемую Liber AL vel Legis, через медиумическое посредничество своей первой жены, Роуз Келли, когда они проводили медовый месяц в Каире. Книгу предположительно продиктовало некая бесплотная сущность, именующая себя Айвасс (Aiwass, также записывалось как Aiwaz, пока Кроули не изменил его по нумерологическим причинам).

Одна из заповедей Книги Закона (сокращенно «AL») звучит: «Твори свою волю: таков да будет весь Закон» (см. AL III:13). Ее часто цитируют с дополнением: «Любовь есть закон, любовь в согласии с волей». Эти две заповеди стандартно используются как приветствия членами О.Т.О. и поныне. Численное значение греческих слов как «воля» (*thelema*, *qelhma*), так и «любовь» (*agape*, *agaph*) — 93, весьма важное в системе магии Кроули число.

Заповеди заключают в себе великий долг жить сознательно, отыскать индивидуальную Истинную Волю и затем творить ее и ничего другого. Непосвященные часто толкуют это как приглашения заняться «свободной любовью», но такое определение не единственно верно. Однако слово *agape* является отсылкой не только к «мягкой, жертвенной, снисходящей к ближнему любви», но также и к «пирам любви» христиан второго века, тем более, что по интерпретации христиан-гностиков, «агапэ» действительно включало сексуальный подтекст. Ложа Агапэ недаром получила свое название.

Розенкрейцеровский орден Золотой Зари, используемый Кроули как базис для системы магических степеней «*Astrum Argentum*», был организован скорее по образцу древних школ мистерий, полагая целью проведение кандидата к инициации через ряд мистических упражнений и ритуальных церемоний.

Приблизительно в 1887 году доктор Вудмен и/или Вудфорд обнаружил в книжном магазине зашифрованную рукопись. Вудмен был коллегой доктора Уильяма Уинна Весткотта, который в свою очередь был знаком с Теодором Ройссом. Вудмен и Весткотт обратились к Самуэлю «МакГрегору» Матерсу с просьбой помочь в расшифровке документа.

В рукописи, состоящей из ритуалов и исследований карт Таро, также стоял адрес некоей фрейлейн Шпренгель в Нюрнберге, Германия. После того как ей написали, Анна Шпренгель, известная как «*Sapiens Dominabitur Astris*» [Мудрец, управляемый звездами], отправила Вудмену, Весткотту и Матерсу карту для новой ложи в Англии: Ложи Исиды-Урании Герметического Ордена Золотой Зари, которая открылась 20 марта 1888 года. Все трое были посвящены в степень $7^{\circ} = 4$, «*Adeptus Exemptus*», и вскоре на Британских островах появились и другие отделения ложи. Золотая Заря, как представляется, обладала удивительно широкой сетью.

Согласно преданию, Шпренгель вскоре умерла, а ее оставшиеся немецкие коллеги предположительно лишили английскую ложу поддержки; однако, как выяснилось, они никогда не существовали в действительности. С того момента английская ложа обрела самостоятельность и уверенность в обладании достаточной информацией для установления контакта с таинственными «Тайными Вождями» Ордена.

Некоторое время спустя Вудман умер, а в 1897 году Уэсткотт отошел от дел. Матерс принялся утверждать, что вступил в контакт

с тремя Тайными Вождями, что звучало сомнительно. Также Матерс вскоре начал работу над своим величайшим достижением, переводом «Книги Священной Магии Абрамелина Мага», рукопись которой он нашел в библиотеке *Bibliothèque l'Arсенал* в Париже. Этот документ объясняет, как можно достигнуть «Знания и собеседования со Святым Ангелом-хранителем».

Кроули получил посвящение в Ордене Золотой Зари 18 ноября 1898 года, в возрасте 23 лет. Это было его первой инициацией, к которой он отнесся со всей серьезностью. Среди членов Золотой Зари было много известных писателей: достаточно назвать хотя бы Артура Эдварда Уэйта, Уильяма Батлера Йейтса и Артура Мейчена. Жена Оскара Уайльда Констанс тоже состояла в ордене, как и актриса Флоренс Фарр, бывшая любовницей Йейтса и Джорджа Бернарда Шоу.

Кроули позже адаптировал систему степеней посвящения Золотой Зари для А.·.А.·., включив в нее элементы трех различных школ или орденов: степени 1 — 4 из самого Ордена Золотой Зари; степени 5 — из Ордена Розового Креста (отсыл к розенкрейцерам); и классы 8 — 10 из Ордена Серебряной Звезды:

Probationer (Испытуемый) 0° = 0

Neophyte (Неофит) 1° = 10

Zelator (Теоретик) 2° = 9

Practicus (Практик) 3° = 8

Philosophus (Философ) 4° = 7

Adeptus Minor (Младший Адепт) 5° = 6

Adeptus Major (Старший Адепт) 6° = 5

Adeptus Exemptus (Свободный Адепт) 7° = 4

Magister Templi (Магистр Храма) 8° = 3

Magus (Маг) 9° = 2

Ipsissimus (Ипсиссимус) 10° = 1

Кроули весьма быстро прошел первые испытания и был в целом вполне доволен Орденом, став «адептом», продвинувшись с более низких степеней Ордена Розового Креста.

Идею продвижения от одной степени к другой в Золотой Заре рассматривали, скорее, как обучающий инструмент, нечто подобное работе в градусах шотландского устава вольных каменщиков. Свободный религиозный орден, взявший за образец розенкрейцеров, Золотая Заря, а впоследствии и А.·.А.·. Кроули, были предназначены, чтобы довести ученика до полного раскрытия его

духовного потенциала во всех сферах. О.Т.О., с другой стороны, был задуман как специализированный обряд передачи Ключа, обнаруженного Кельнером на Востоке. Затем О.Т.О. превратился в квазимасонскую инициатическую организацию; хотя в самом начале первые степени почетно предоставлялись масонам с хорошей репутацией, принадлежащим другим ложам, однако впоследствии Кроули провел «демасонизацию». В отличие от О.Т.О., объектом внимания Золотой Зари не была сексуальность в природе, хотя Кроули позже использовал сексуальную магию в целях личного непрерывного самоинициирования.

Уже в 1899 году в Золотой Заре возникли разногласия, и в 1900 году Артур Э. Уэйт, оставил Орден, чтобы основать свой собственный. Позже откололся другой брат³⁴, создавший *Stella Matutina* («Утренняя Звезда»). Кроме того, Матерс был уличен во лжи Весткоттом относительно существования германских учителей, и внутреннее брожение весьма скоро привело остающийся Орден к расколу, что Кроули приписал действиям тайных сил, обрушивших на Матерса возмездие за публикацию книги Абрамелина. Другие члены Ордена гневались на Матерса, посвятившего Кроули в 5° = 6 степень, Младшего Адепта (*Adeptus Minor*), по ряду причин. Чтобы провести инициацию, им пришлось уехать в Париж, где Матерс в собственном доме дал Кроули указанную степень в январе 1900 года.

Кроули первоначально принял сторону Матерса, но не мог оказывать ему поддержку бесконечно, так как Матерс все больше и больше погружался в безумие. Последовало судебное разбирательство, где Матерс заявил, что он был одним из загадочных «Тайных Вождей», на что Кроули откликнулся шутливой пародией. Эта шутка воспроизведена в «Альбоме для вырезок Алистера Кроули» Сэнди Робертсона (*The Aleister Crowley Scrapbook by Sandy Robertson*).

Кроули проводил независимую работу в Золотой Заре, позже принимая под эгиду А. : А. : новых членов, но со временем он стал открыто притязать на все 10 градусов Ордена.

И в этот странный, эзотерический, тайный мир вступил Джон Парсонс, в тот судьбоносный день, когда Рыпинский впервые дал почитать ему книгу Кроули. Загадочный сплав «секса и ракет» был предназначен обосновать захватывающее развитие в истории авиакосмической промышленности Америки.

ДВОЙНАЯ ЖИЗНЬ ПАРСОНСА: 1940-1942 ГГ.

В 1940 году редактор журнала «Астронавтикс» собрал высказывания известных людей под заголовком «Что думают о ракетах», некоторые из которых стоит привести здесь как доказательство, что кое-кто из «великих мыслителей», подобно Джону Парсонсу, обращал свой взор к звездам. Например, секретарь Смитсоновского института, доктор К. Г. Эббот, заявил:

«Несколько сотен тысяч долларов, инвестированные сегодня в научные разработки ракет, принесли бы стране сотни миллионов долларов дивидендов в следующие два десятилетия.»

По мнению всемирно известного пилота Чарльза Линдберга:

«Ракета дает единственную известную возможность отправить оборудование на высоту, превышающую ту, что может быть достигнута исследовательскими воздушными зондами. Данные наблюдений, собранные за пределами атмосферы Земли или даже в высоких слоях атмосферы, будут обладать огромной ценностью для изысканий в таких областях как астрономия, метеорология и геомагнетизм.»

А доктор Джон О. Стюарт, адъюнкт-профессор кафедры астрономической физики Принстонского университета, заявил:

«Скорость ракет до 1000 миль в час будет достигнута к 1950 году. К 2050 году полет ракеты на Луну со скоростью 25000 миль в час вполне возможен.»

Несмотря на такую широту взглядов, проявленную в свободном мире, в пределах группы GALCIT дела шли не блестяще, и Малина

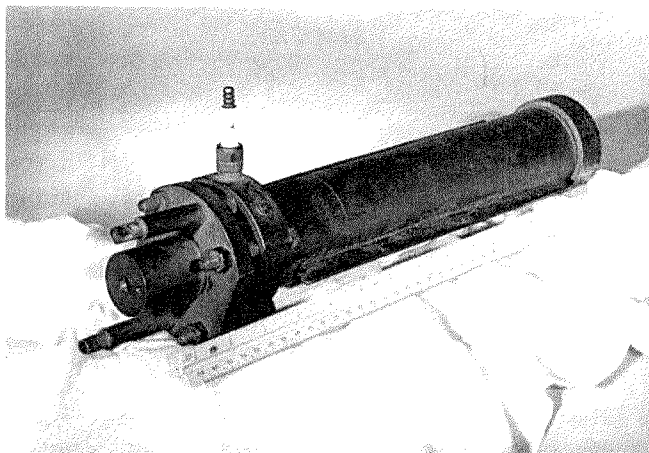

Изобретение Парсонса, твердотопливная канистра JATO, хранится в Смитсоновском институте. Фото любезно предоставлено «Аэроджет».

снова нашел причину пожаловаться на Парсонса и Формана в письме от 7 апреля 1940 года. Его недовольство не имело никакого отношения к вновь открывшемуся интересу Парсонса к оккультизму, который Форман, как представляется, разделял в меньшей степени. У Малины имелись собственные оригинальности, включая увлечение идеями коммунизма. Ум Малины был настроен на более приземленные вопросы. Он писал: «Нужен хороший физик. Форман и Парсонс отлично подходят для некоторых типов работ, но иногда они ведут себя как изобретатели в худшем смысле этого слова». Это был последний раз, когда Парсонс упоминается в письмах Малины семье, кроме тех случаев, когда его имя появляется вместе с другими в списке основателей «Аэроджет». Между двумя коллегами произошел полный разрыв, хотя Парсонс мог этого и не осознавать. Парсонс остался с Форманом, а Малина стал работать с Саммерфилдом, присоединившимся к группе в июле того же года. Позднее вдова Формана рассказывала, что ее мужу и Парсонсу казалось, что Малина относится к ним слишком «холодно и высокомерно».

В августе 1940 года «Популярная Механика» посвятила шесть страниц работе Парсонса и Формана в информативной и прекрасно иллюстрированной статье под заголовком «Поиски энергии для космических ракет». В статье также упоминался и Малина,



но его фотографию не разместили. В следующем месяце в «Популярной Науке» появилась статья покороче: «Новые эксперименты с ракетами», также со множеством иллюстраций, но заканчивающаяся обсуждением работы Роберта Годдарда и потенциального применения ракет в военных целях. (Статьи воспроизведены на страницах далее). В статьях только Парсонс и Форман были выведены как ключевые фигуры, что красноречиво говорит хорошо об их уровне участия в проекте на тот момент. Пока Малина считался номинальным главой проекта, на основании его положения в Калифорнийском Технологическом институте, Парсонс и Форман были теми самыми, кто выполняет всю основную работу.

В 1940 году Соединенные Штаты начали поставлять боеприпасы и продовольствие Англии и наложили эмбарго на Японию. Президент Франклин Делано Рузвельт и его Конгресс увеличили расходы на оборону на 800%, от 1.9 миллиардов до 17 миллиардов долларов. Фон Карман зачастил в Вашингтон, и его поездки

продолжались в течение всей войны. В том году в городе Пасадене насчитывалось 13300 работников авиационной промышленности, что может показаться много, однако уже в следующем году — после вступления США в войну — их численность увеличилась до 113000. Чтобы принять на работу столько людей, пришлось привлекать бойскаутов для раздачи объявлений по домам.

В том же году фон Карман и Малина продемонстрировали на бумаге техническую осуществимость долговременного горения в замкнутом пространстве, например, в корпусе ракетного двигателя, ту самую процедуру, которую фон Карман позже отметил в качестве первого переломного шага в разработке ракет в Соединенных Штатах. В результате Национальная Академия Наук немедленно удвоила бюджет группы GALCIT на 1941 год до 22000 долларов. Это привело в бешенство Годдарда, трудившегося в Розуэлле в одиночку, ему пришлось не по нраву молодые выскочки, которым достались все финансирование и все внимание. Десятилетия работы Годдарда и вправду не были оценены по достоинству, главным образом, из-за его добровольной самоизоляции. Малина, Парсонс и Форман поставили свои подписи на отчете о технической осуществимости под заголовком: «Исследование авиационного реактивного движения, итоговый отчет за период 1939—1940 гг», копия которого находится в архивах лаборатории JPL.

Тем временем Парсонс получил признание и одобрение не только в авиакосмической промышленности, но также и в личной жизни. В круг новых эзотерических друзей Парсонса входила киноактриса Джейн Вольф, снявшаяся в нескольких немых картинах: «Соседка» (1919), «Мужчины, женщины и деньги» (1919) и «Смотрите, вот моя жена» (1920). Вольф, выбравшая себе магическое имя Soror Estai, присоединилась к Кроули в Чефалу (в его итальянском «Телемском Аббатстве») и оставалась там до того самого момента, как Аббатство было закрыто по приказу Муссолини. После возвращения Джейн в Калифорнию и в Ложу Агапэ ее имя больше не появляется ни в одном киносправочнике. Вольф дополнила легенду о Парсонсе, записав впечатления от первой встречи с ним в своем «магическом дневнике» за декабрь 1940 года:

«Незнакомый мне Джон Уайтсайд Парсонс, новичок, начал заниматься астральными путешествиями. Узнав об этом Регина (Каль) предприняла попытку подобной

работы. Я узнала об этом только после того, как уже сама приняла такое же решение. Так что выбранное время было подходящим.

Случайно я приняла Джека Парсонса за дитя, которое „узрит их все“ (то есть мистерии, см. Книга Закона, гл. 1, ст. 54–55).

26-ти лет от роду, 6 футов 2 дюйма роста, очень живой, потенциально бисексуальный, выпускник Университета штата Калифорния и КалТеха, сейчас работает в химических лабораториях КалТеха, разрабатывая «большие и лучшие» виды взрывчатки для Дяди Сэма. Путешествует по засекреченным приказам правительства. Пишет стихи — „только чувственные“, как он сам говорит. Любитель музыки, о которой, кажется, он знает всё. Я видела в нём реального наследника Териона (Кроули). Пылкий, он проводил глубочайший анализ, будучи в состоянии экзальтации после мероприятий. Имел мистический опыт, давший ему ощущение равенства всего вокруг, но при этом он четко ощущал иерархию и установленный порядок».

Отрывок из «Книги Закона» Кроули, на который ссылается Вольф (AL1:54–56), звучит: «Не изменяй даже начертаний букв; ибо — смотри! Ты, о пророк, не узришь всех таинств, за ними скрытых. Дитя твоего чрева, он узрит их. Не жди его ни с Востока, ни с Запада; ибо ни из одного известного дома не придет то дитя».¹ В свои 26 лет Парсонс в глазах людей более старшего возраста все еще представлялся «ребенком», по крайней мере, в духовном смысле, и, так сказать, «избранным», по оценке Джейн Вольф.

«Мистические опыты» Парсонса, если они и были задокументированы, до сих пор остаются утраченными и неизвестными. Ради сравнения с описанием, данным Джейн Вольф, приведем данные из заведенного на Парсонса дела ФБР: его рост указан 6 футов 1 дюйм, вес — 185 фунтов², каштановые волосы и карие глаза, среднее телосложение и светлая кожа. Замечание «потенциально бисексуальный» может относиться к всеми замеченной симпатии

¹ «Святые Книги Телемы», Тверь, Kolonna Publications, 2006. — с.84

² 186 см, 84 кг.

Парсонса к Смиту, а также и к другой уникальной особенности: по крайней мере двое бывших коллег по работе рассказывали, что Парсонс обильно потел, и от его тела исходил сильный запах, который он пытался замаскировать резким одеколоном. В те времена мужчина, поливавшийся парфюмом и проявляющий необычный интерес к другому мужчине, мог непреднамеренно произвести впечатление бисексуала. Сам Парсонс однажды проявил скрытые гомосексуальные склонности, а бисексуальность Алистера Кроули, нового идола Джека, была известна.

Как и многие другие члены Ложи Агапэ, Вольф также состояла в А.:А.:. Кроули посвятил ее в Чефалу как Испытуемую $0^{\circ}=0$ в июне 1921 года и лишь потом признал ее Неофитом $1^{\circ}=10$ в мае 1940 года, после того как она написала ему письмо с горькими сетованиями на затянувшийся срок своего испытания.

Не одна Джейн Вольф отметила потенциал Парсонса. После больше чем года посещений собраний и Гностических Месс, Джон и Хелен Парсонс присоединились к Ложке Агапэ 15 февраля 1941 года, когда они одновременно вступили и в А.:А.:. Спустя всего несколько недель, в марте 1941 года, Смит написал Кроули:

«Думаю, что наконец-то я встретил действительно превосходного человека, Джона Парсонса. Со следующего вторника он начинает переговоры с целью расширить сферу нашей деятельности. У него превосходный ум, его интеллект острее моего... Думаю, Джон Парсонс будет полезен для нас.»

Парсонс принял имя «Frater T.O.P.A.N.», а для краткости стал зваться «Frater 210». Его жена стала Сестрой Гримо («Sœur Grimaud»). Инициалы имени сложились из латинского магического девиза Парсонса «Thelema Obtentum Procedero Amoris Nuptiae», что означает: «Достигну Телемы через бракосочетание с любовью». Инициалы T.O.P.A.N. также были декларацией посвящения Парсонса: Пану. В написании буквами иврита T.O.P.A.N. дает численную сумму $400+70+80+1+50=601$. Парсонс рассчитал свое имя как I.O.P.A.N., чтобы получить более желательную сумму 210, включив в него «Io Pan», что по-гречески означает «Славься, Пан». Более того, «Гимн Пану» Кроули, который Парсонс выучил наизусть и часто декламировал, начинается с восклицания: «Ио Пан! Ио Пан Пан!»

Сумма чисел от 1 до 20 равняется 210. В книге «777» Кроули в частности говорит об определенных числах, важных для каждой сефиры кабалистического Древа Жизни. Первая сефира имеет числовое значение 1, вторая: $1+2=3$, третья: $1+2+3=6$ и так далее; всего же сефир 10. Хотя Кроули этого не указывает, быстрый и короткий арифметический подсчет даст сумму этих 10 чисел, равную 210. В «777» Кроули пишет, что значение 210 «слишком свято», чтобы его раскрыть, тем самым намекая на формулу «N.O.X.». Латинское N.O.X. («ночь») сродни «L.V.X.» или «Lux» — свету. Обе формулы изображаются в ходе простых ритуалов Кроули, происходящих от Золотого Рассвета.

По совпадению, проходящая через Пасадену автомагистраль между штатами, которая делает поворот на 90 градусов к северу в начале Саут Орэндж Гроув-Авеню, прямо в направлении лаборатории JPL, имеет номер 210, как если бы некая космическая сила пронумеровала шоссе в честь Парсонса.

Хелен выбрала себе французское имя, Гримо, которое может относиться к персонажу одного из романов лорда Бульвер-Литтона, кто выступал как «магический служитель». Бульвер-Литтон прославился тем, что начал роман с банальной фразы: «Это была темная и бурная ночь».

В итоге Парсонс пришел к тому, что стал считать Смита за отца, которого ему всегда не хватало, и Смит с Парсонсом поддерживали отношения всю жизнь, несмотря на многие разногласия, как между собой, так и с другими членами ложи. В то время как многие отошли от Ложи Агапэ, Парсонс и Смит неизменно возвращались друг к другу, и, хотя Парсонс в своих многочисленных письмах к Кроули обращается к нему «Отец», непосредственное присутствие Смита оказывало намного более сильное влияние.

Кроме того, детский интерес Парсонса к научной фантастике продолжился и в его взрослой жизни, и он был частым гостем встреч Лос-анджелесского общества любителей научной фантастики (LASFS), проходивших по четвергам. LASFS образовалось как секция 4 Лиги Научной Фантастики, одного из множества фан-клубов, зародившихся в 1934 году, когда журнал «Удивительные истории» Хьюго Гернсбека объявил о своей новой программе. Впоследствии все фан-клубы закрылись, кроме секции 4, оставшейся жизнеспособной благодаря работе всего одного человека — Форреста Дж. Акермана. Акерман вспоминал,

что видел Парсонса лишь однажды, хотя другие члены общества настаивают, что они встречались не раз. Хелен Парсонс Смит помнит, по крайней мере, одну встречу.

В 1940 году группа Акермана стала независимым обществом LASFS, которое, будучи основной базой для читателей и писателей Лос-Анджелеса и окрестностей, работало довольно активно. Архивариус лаборатории JPL Джон Блат слышал, что многие любители фантастики были частыми гостями в доме Парсонса, но сам Парсонс не так уж часто заходил в LASFS. Вероятно, он участником не был.

В 1941 году на одной из четверговых встреч общества Парсонс повстречал одного из своих любимых авторов, Джека Уильямсона, который отметил это в своей автобиографии «Дитя Чуда». Уильямсон написал роман «Мрачнее, чем вам кажется», который вначале вышел в журнале «Неизвестное» (Unknown) в 1940 году и был значительно дополнен в 1948 году для книжного издания.

В книге «Дитя Чуда» Уильямсон писал: «Он [Парсонс] прочитал мой роман „Мрачнее, чем вам кажется“, где речь идет о сверхъестественном. Я с удивлением узнал, что его интерес к таким вещам оказался гораздо менее скептическим, нежели у меня». Тем не менее, этот роман был любимой историей и самого Уильямсона; он отождествлял себя с главным героем, Уиллом Барби, который с ужасом понимает, что он — настоящий оборотень, но постепенно учится принимать свои новообретенные силы.

Уильямсон впоследствии посетил дом Парсонса в одну из встреч поклонников и писателей, которые Джек проводил каждое воскресенье. В автобиографии он сделал запись об этом событии:

«Я встретил Джона Парсонса. Странная для меня загадка: он был инженером-ракетостроителем с неожиданной склонностью к оккультизму. Ему хотелось познакомиться со мной как с автором „Мрачнее, чем вы думаете“ — слишком многие восприняли роман более серьезно, чем я; а ведьмы до сих пор время от времени считают меня за собрата-викканца.

Парсонс принадлежал к О.Т.О., тайному ордену, основанному, как я полагаю, сатанистом Алистером Кроули. В один из вечеров нам с Кливом Кармиллом было позволено подняться вслед за Джеком на чердак, чтобы посетить

секретное собрание. Ритуал оказался разочаровывающе скучным: не было никакой нагой девственницы на алтаре, Сатану не призывали.

Но все же жрец произвел на меня впечатление. Он был худощавым, подвижным человеком небольшого роста с яркими голубыми глазами, одержимый ненавистью к Богу. Разговаривая с ним после церемонии, я узнал, что он был сыном британского священника, который вероятно и был настоящей мишенью той яростной враждебности.»

Из процитированного выше описания кажется, что Уильямсону удалось повстречать Уилфреда Смита.

«Мрачнее, чем вы думаете» — это история рода оборотней, которые обнаруживают свою подлинную звериную природу и стремятся восстановить древние обычаи и древних богов. Они возвращаются к новой жизни под предводительством «Дитя Ночи», родившегося при волшебных, потрясающих и ужасающих обстоятельствах и воплотившегося в образе Уилла Барби. Самым первым фантастическим опытом Уильямсона на тему оборотней (нечто новое в те времена) был рассказ «Волки Тьмы», написанный в 1932 году.

Связь с Виккой и неоязычеством очевидна, как и параллель с магической «Работой Бабалон» Парсонса, которая будет предметом глав 7 и 8. Роман «Мрачнее, чем вы думаете» оказался упомянут в разделе «Религии и Мифы» в «Визуальной энциклопедии научной фантастики»³. Книга Уильямсона по всей очевидности повлияла на сочинение Парсонса, которое походит на добросовестный краткий пересказ «Мрачнее, чем вы думаете»:

«Чтобы пойти вглубь, должно отринуть каждое явление, каждое просвещение, каждый экстаз, идя все глубже и глубже, пока не достигнешь последних олицетворений символов, которые также являются расовыми архетипами.

В этом жертвоприношении богам бездны содержится апофеоз, преобразующий их к красоте и власти, что есть твоя вечность и искупление человечества.»

³ The Visual Encyclopedia of Science Fiction.



Иллюстрация Эдда Картье для издания «Мрачнее, чем вы думаете» Джека Уильямсона (Fantasy Press, 1948), фантастического романа, который Джон Парсонс считал чрезвычайно вдохновляющим.

Парсонса навещали и другие авторы, включая Альфреда ван Вогта, а также иллюстратор научно-фантастических произведений Лу Гольдстон и писатель Альва Роджерс. Возможно, его посещал Хоффман Прайс, желающий стать писателем и известный в кругу Говарда Филлипса Лавкрафта, знаменитого своими причудливыми произведениями и романами ужасов, равно как и множество других любителей фантастики. Прайс позже похвалялся тем, что ввел оккультные идеи в творчество Лавкрафта, чьи проработки элементов теософии хорошо прослеживаются в письмах к Прайсу, что доказывает, что часть материала действительно исходила от него.

Парсонс также повидел молодого Рэя Бредбери, или, скорее Бредбери встретил Парсонса. Как Бредбери сказал мне: «Я видел

его только один раз, в подростковом возрасте, он приехал читать лекции в Обществе научной фантастики Лос-Анджелеса в конце тридцатых годов... Я был всего лишь среди малочисленной аудитории человек 20 или 30, тех, кто был очарован его идеями о будущем».

И еще в LASFS Парсонс встретился с Грейди Макмертри, который позже стал Братом Гименеем Альфа и преемником Карла Гермера как Внешнего Главы О.Т.О., управлявшим Орденом до самой своей смерти в 1985 году.

Ходит много слухов о связи между Робертом Хайнлайном и Парсонсом, в частности, утверждается, что Хайнлайн стал первым, кому Парсонс представил свою вторую жену, Кэмерон. Парсонс, как считают, переписывался с Хайнлайном после его отъезда из Голливуда; к сожалению, жена Хайнлайна уничтожила всю корреспонденцию своего мужа за период, предшествующий их браку. Тем не менее, миссис Хайнлайн и Спрэг де Камп утверждали, что Хайнлайн и Парсонс знакомы не были, хотя Кэмерон рассказывала, что они все-таки встречались, но впоследствии предпочитали не упоминать об этом. Мнение, что «Чужак в чужой стране» был написан Хайнлайном под влиянием Парсонса и Телемы, мы оставляем на суд читателя.

Статья в «Рэпид Ай» № 3 под заголовком «Откуда ты явился, незнакомец», как представляется, документирует точные отношения между Хайнлайном и Парсонсом. В этом материале, написанном Адамом Ростокером, говорится: «Парсонс и Хайнлайн были довольно близкими друзьями. Возможно, они встречались в Фан-клубе научной фантастики Лос-Анджелеса [LASFS], где был читальный зал... [Их], конечно же, замечали там вместе». Он ссылается на Марджори Кэмерон, вторую жену Парсонса, как на источник этой информации: «Хайнлайн был первым человеком, которого Парсонс с ней познакомил. Хайнлайн был ей безразличен; он был „слишком скользким, слишком голливудским“. Однако Джек и Хайнлайн стали хорошими друзьями». Адам Ростокер — это тот самый «Адам-Ходящий-Между-Мирами» из Церкви Всех Миров⁴, вдохновленной «Чужаком в чужой стране»

⁴ Неоязыческое движение, возникшее под влиянием указанного романа, где на Марсе создается организация, которая проповедует существование Бога в каждом человеке, радостную жизнь и познание с помощью интуиции.

POPULAR SCIENCE

MONTHLY
Mechanics & Handicraft

SEPTEMBER
15¢



Can We Defend Our Coasts? PAGE 94

NEW EXPERIMENTS WITH ROCKETS

Photographs against dark backgrounds by a wall of windows and heavy curtains, two young California Institute of Technology students from experiment rooms peer anxiously into the motor of a rocket. At the touch of a button, a glowing spark ignites the chamber and with a rattle and a shock of flame and a sheet of smoke, the gases go into action. Operating a camera, one of the researchers photographs a battery of instruments that reveal such vital facts as the thrust of the motor and the weight and pressure of the gases emerging through pipes from internal chambers.

But the rocket itself, instead of shooting into the heavens, remains fixed in the ground, since it is

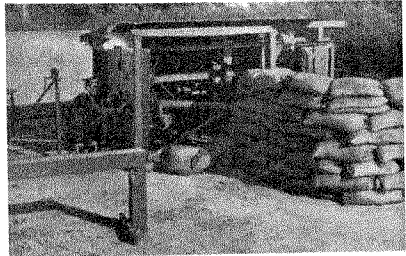

discussed in past and present numbers. The Edward S. Furness and Julia W. Furness, the California coast researchers, are usually interested for the problem of defense. Data for strategists, although varied along, must be collected at these stations based on various types of weapons.

The interest of need of missile attack in case of the major problems now facing our government, which are immediately requiring new experiments who are working to take the correct use of the means of defense and into the area of practical use. Another means to meet these tasks, is to improve in flight through using various means, water control, large bladders to control altitude and speed, automatic

mechanisms that return the rockets early to earth—these are some of the devices that are now being tested and brought to perfection by laboratory experiments on a coast front.

North of Howell, St. M., for instance, rockets wobble upward from a sixty-foot tower and then descend and enter a fast vertical path, rising up two miles into the air at a speed of more than 100 miles an hour. At the top of these flights, they hang in a split second, then tumble over and fall gently down to earth as their parachute automatically fully out. The dynamic mechanism that straightens out the initial tumbling enables a development engineered by Dr. Robert H. Goddard, rocket pioneer, maintaining vision attached to the gases of the

By ROBERT E. MARTIN



John W. Parsons adjusting an experimental rocket motor for a test in the late years before a 3000 degree centrifuge blast out of a big shell. The general idea of the fuel cell, built in the underground physics laboratory that is now the focus of his research, shows E. Furness

LABORATORY NEWS

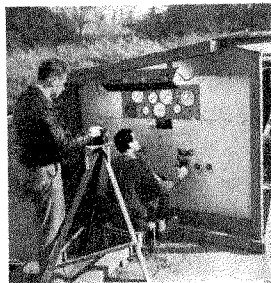

MEASURING EXCEL OF ROCKET GAS. While Furness watches, rocket that set off the flame is a rocket pointed at the ground. Furness is a student of the California Institute of Technology, measuring the pressure inside. Below, curves being of rocket motor

exhaust stream, moving the rocket track into the plane of windows for inspection away from a vertical path.

But an equally low shot is what science at practical application of the atmosphere at an altitude of 50,000 feet. Kistner of the California Institute of Technology lead investigators to believe that with the velocity of 1200 feet a second obtained by Goddard's rockets, powder rockets could not be built capable of rising 100,000 feet. In fact, under some conditions, they believe a development, adaptive point, rocket, advancing its burned fuel through a nozzle at the rate of 1,000 feet a second, could rise under power to an altitude of fifty miles and then continue "coasting," straight up for another 250 miles.

For more than three decades scientists have sought ways to explore the atmosphere at great heights. Today their thoughts are turning to trials where rockets would be through a vacuum, and celestial observations might be made without interference from city lights, haze, clouds, or air currents of any possible kind. One well-known astronomer even went so far as to suggest the possibility of a complete astronomical observatory raised a thousand miles above the earth by one set of pocket nations, and substituted at that level by another.

of more non-rocket practical application in the general than rockets take over the duties of heavy artillery in laying down a concentrated bombardment of an enemy's air plants and the latest type of jet and sub-sonic jets. Major James H. Haddock, of the U. S. Army Ordnance Research, recently declared that rockets could easily equal the performance of long-range flame firing shells now in use in heavy artillery.

These long-range rockets may a possible might become in quantity. Instead of being shot of moderate caliber at long intervals, said Major Haddock, "a rocket phase could fire the equivalent of twenty-five inch shells as fast as needed."

Projects envisaged by this effort would range from ten thousand miles, or in diameter, or in velocity, which they fire in a few minutes a warning barrage that present artillery could only meet in a long period of time.

Air-to-air rockets, Haddock further proposed, could be carried by submarines, while at sea, the rocket should be transported in ordinary rocket launchers, the transportation of military weapons now easily identified by enemy planes.

Хайнлайна. Он же, возможно, опубликовал подобную статью в журнале «Зеленое Яйцо», издаваемом этой церковью.

Уильямсон указывает на автора научных работ и члена Немецкого Ракетного Общества Вилли Лея как иногда присутствующего на встречах Литературного Общества «Завтра» (Mañana), неофициальном семинаре научной фантастики, проводившемся в доме Хайнлайна. Таким образом, Парсонс мог встретить своего старого друга по переписке — если предположить, что Парсонс действительно входил в круг Хайнлайна.

Между тем, в другой жизни Парсонса, в августе 1941 года, группа GALCIT достигла своего первого крупного успеха. Парсонс понял, что двигатели ракеты, принцип которых теперь назывался взлетом с помощью реактивного ускорителя (JATO), должны были использоваться на практике немедленно, поскольку их было невозможно хранить в течение долгого времени или при перепадах температур. Ему и Форману приходилось вставать ни свет ни заря, подготавливать JATO, затем можно было вздремнуть, а потом встречать других участников эксперимента на полигоне. Фон Карман писал: «Он [Парсонс] использовал цилиндр с бумажной подкладкой, в который запрессовывал топливо из черного пороха собственного изготовления слоем в один дюйм». В августе группа была готова проверить JATO Парсонса на настоящем самолете, и это было первое применение ракеты подобного типа.

Используемое топливо получило название GALCIT-27, что подразумевало предшествующие 26 неудач. Был выбран небольшой, легкий и практически безотказный самолет «Egcourse», пилотируемый Гомером А. Боуши-младшим, капитаном ВВС США и аспирантом фон Кармана. Присутствовал и другой аспирант, Гомер Джо Стюарт, которому была адресована подписанная книга мемуаров Франка Малины, оказавшаяся в архивах JPL.

Испытания GALCIT-27 были засняты на цветную пленку, копия этого фильма хранится в Библиотеке Конгресса. Немой оригинал, с некоторыми купюрами, находится в архивах JPL. И оригинал, и выпущенные эпизоды показывают Парсонса с короткой бородой и усами.

К этому времени фотографа группы Вельда Арнольда заменил англичанин Джордж Эмерсон, и качество фотоснимков существенно улучшилось. Эмерсон оставался в JPL в течение 40 лет как основной фотограф лаборатории, в то время как Вельд отправился

в Нью-Йорк и уже в пятидесятые годы оказался в Совете попечителей Университета Невады, где его отыскал Малина. Они переписывались до смерти Вельда в 1961 году.

Парсонс был прав насчет немедленного использования JATO, и 6 августа 1941 года, спустя одну неделю после сопровождаемых нервотрепкой статических тестов, когда устройства JATO «взорвались, словно салют на четвертое июля»⁵, 12 ракет были установлены под крыльями самолета Егсоуре. Каждое устройство JATO обеспечивало 28 фунтов тяги в течение 12 секунд — общее усилие равнялось 336 фунтам. Никогда еще группе не приходилось наблюдать, чтобы самолет поднялся так резко. В отснятом фильме ясно видно, как взлетающий самолет немедленно выравнивает высоту, когда прекращается подача топлива JATO. Эксперимент имел успех, и Парсонс получил кредит доверия.

Частично фильм снимался с воздуха, с небольшого самолета Кларка Милликена. Наземная съемка, показывающая параллельный взлет Егсоуре и самолета Милликена, наглядно демонстрирует существенные отличия JATO, благодаря которому длина пробега при взлете была уменьшена на более чем 30%. Во время одного из тестов сопло одного из JATO отстрелилось, отскочило от взлетной полосы и пробило отверстие в фюзеляже самолета около хвоста. «Ну хоть дырка не очень большая», — пошутил кто-то из группы. Пилот Боуши не выказал страха и продолжил полет. Испытания проходили до 12 августа.

Устройства JATO предполагалось использовать везде, где имелись короткие взлетно-посадочные полосы. Если самолетам армейской авиации пришлось базироваться в отдаленном месте действия на местности с изрезанным рельефом или густым лесом, короткая взлетная полоса помогла бы сэкономить расходы и труд многих людей. Второй вариант применения включал возможность быстрого ускорения в воздухе. Например, если бы вражеский самолет зашел позади пилота, имеющего JATO на борту, то имелась возможность включить зажигание ракет и уйти с линии огня противника. Такой маневр также вошел в фильм, снятый в августе 1941 года. Оригинальную идею Арнольда использовать JATO для облегчения взлета перегруженного самолета не включили в испытания, но она нашла применение во время войны.

⁵ День Независимости США.

23 августа было решено продемонстрировать полет только за счет мощности ракеты, для чего с самолета Егсоуре сняли пропеллер, а отверстие от него заткнули тремя рекламными баннерами, которые группа нашла на месте. Один баннер их особенно повеселил: «Спроси себя: что насчет завтра, если я попаду в аварию сегодня?» Чтобы развить достаточную скорость для отрыва от земли, Егсоуре буксировали канатом, привязанным к красному пикапу Рудольфа Шотта. Пока машина не разогналась до 25 миль в час, Боуши держал канат в руке, а затем отпустил его и зажег JATO. Устройства сработали, и успех полных испытаний полета Егсоуре принес группе контракт с военно-морским флотом. Письменный отчет Парсонса и Малины об испытаниях Егсоуре находится в архивах лаборатории JPL.

На часто воспроизводимой фотографии испытаний Егсоуре видны признаки изменений в отношениях между Парсонсом и Малиной. На снимке фон Карманчто-то записывает, положив бумагу на крыло самолета (видимо, снимок был постановочный), в то время как Клайд Миллер, Кларк Милликен, Мартин Саммерфилд, Френк Малина и Гомер Боуши смотрят в камеру. Эта фотография обычно упоминается как снимок «технической группы». Почему туда попал Саммерфилд? Его специальностью были жидкотопливные ракеты, а в данном случае проводились испытания твердого топлива. И где был Парсонс? Его всегда указывали как «теоретика», а Формана — как механика. Парсонса мы находим на отдельной фотографии, вместе с «испытательной командой полетов», где сняты Фред Миллер («технический специалист по взрывчатым веществам»), Эд Форман, Малина, Боуши и несколько механиков военно-воздушных сил. Если бы фотография технической команды была сделана в естественной обстановке, а не как рекламная, то там должен быть Парсонс, а не Саммерфилд. На большом групповом снимке тех же самых испытаний стоит и Хелен Парсонс, первая жена Джона. (См. раздел фотографий.)

Известно, что патенты на твердотопливные устройства JATO на имя Парсонса существуют, и что соавтором является Марк М. Миллз, один из его помощников. Френк Малина писал, что только Парсонс размышлял об отказе от черного пороха и бездымного пороха в пользу более экзотического твердого топлива, что являлось отходом от взглядов Малины и Цянь Сюэсяня. Парсонсу также принадлежит идея заливать слои топлива толщиной в один

дьюйм, начиная с самого дна, чтобы управлять скоростью горения, и данный процесс раньше никем не использовался.

Утверждается, что Парсонсу принадлежит в общей сложности семь патентов, но три из них, которые я смог отыскать, были выданы на жидкотопливные ракеты, а не твердотопливные. В Национальном музее авиации и космонавтики Смитсоновского института в Вашингтоне демонстрируется образец одного из первых твердотопливных устройств JATO. Пусковая свеча устройства предназначалась не для зажигания, а для изолированного входа в топливную смесь; вместо того, чтобы тратиться на построение чего-то нового, Форман просто просверлил отверстие по размеру свечи зажигания на торце JATO и нарезал внутри отверстия резьбу. В свече уже имелся встроенный фарфоровый изолятор вокруг проводника, и к любому его концу можно было присоединить провода, таким образом в кожух обеспечивалась безопасная подача электрического тока, зажигающего топливную смесь.

В начале ноября 1941 один из членов группы, которого Малина назвал «мальчишкой», напился и угнал автомобиль у молодой пары, угрожая им пистолетом:

«Он был механиком, работающим с Джеком, и кажется, он направлялся в дом Парсонса. У них было собрание — что там делали, я не знаю — так или иначе [у него] был пистолет, и он увидел на улице поблизости припаркованную машину, в которой обнималась парочка. Он заставил их выйти, угрожая оружием, забрал машину, поехал в сторону Голливуда, очевидно, не совсем ясно представляя, что делать дальше. И затем, спустя некоторое время, он возвратился в Пасадену. Как только он достиг моста на Колорадо [авеню]. Там его уже поджидала полиция.»

Малина продолжил рассказ:

«Я отправился в тюрьму, чтобы поговорить с парнем и спросить, что же подвигло его на такую глупость. В его голове был полный туман, и я ничего не смог вытащить из Парсонса или Формана относительно причин произошедшего... И тут стало вполне очевидно: что бы это ни было, Парсонс и Форман играли с чем-то, что вызывало тревогу.»

Были ли это гипноз? Форман никогда не был членом Ложии Агапэ, но Парсонс и Форман были очень близки, так что возможно, Форман принимал участие в оккультных устремлениях Парсонса. Правонарушителя освободили под поручительство Малины, и инцидент был замят ради блага работы. Война становилась неизбежной (до нападения на Перл-Харбор оставался лишь один месяц); и не было причин прерывать работу Калифорнийского технологического института из-за подобного щекотливого случая.

Между тем Парсонс приобретал все большее влияние в ложе. В марте 1942 года Джейн Вольф писала Кроули:

«Кстати, я полагаю, что Джек Парсонс, — который предан Уилфреду [Смиту], станет новым лидером Ложии, при этом Уилфред будет выступать в качестве консультанта... Надеюсь, что однажды вы с ним встретитесь, хотя кажется, что из-за вашей нынешней деятельности в Англии ваш приезд к нам откладывается [Кроули так и не приехал]. Джек, между прочим, присоединяется к нам, проходя через внутренние переживания, но главным образом, возможно, благодаря науке. Дело в том, что его «покорила Книга Закона», потому что она была предсказана Эйнштейном и Гейзенбергом — чьи работы запрещены в России — учеными, открывшими квантовые поля, чья работа идет «непрямыми дорогами неизвестности» [см. Liber 49, v. 36] и т.п. Вы с ним нашли бы темы для колоссальных обсуждений. Без Джека и Хелен мы как без рук.»

В том же самом году Парсонс также сделал интуитивный скачок, изменивший будущее технологии ракетных двигателей. Все истории о том, что послужило вдохновением для его идеи, не кажутся вполне достоверными, однако Парсонс унес разгадку в могилу. 40 лет спустя Гомер Боуши рассказал на встрече группы Международной Ассоциации Аэронавтики и Астронавтики (IAAA) в Осло, что эта мысль пришла Парсонсу в голову, когда он наблюдал за рабочими, покрывающими крышу горячим битумом. Френк Малина утверждал, что Парсонсу было известно о «греческом огне», смеси смолы и других компонентов, которую древние греки использовали в качестве боевых зажигательных снарядов, швыряя их во вражеские суда. Однако Хелен Парсонс рассказала в интервью, что идея возникла у нее.

Еще в 1928 году Парсонс и Форман использовали клей для связки дымного пороха и оксида алюминия в своих маленьких ракетах. В 1942 году Парсонсу пришла в голову мысль использовать с этой целью жидкий асфальт, для чего асфальт разогревали, добавляли в него топливо и окислитель и вливали смесь непосредственно в кожух, а не в молдинг посередине, и оставляли до охлаждения. Получившая название GALCIT-53 смесь не сжималась и не растрескивалась, в отличие от более ранних вариантов.⁶ Новые JATO могли храниться неопределенно долго, при любых перепадах температур, без угрозы взрыва во время использования — и теперь появилась возможность их серийного производства. После того как Парсонс оставил «Аэроджет», обнаружилось, что в центре затвердевшего топлива можно создавать пустоту, что дает большую площадь поверхности и таким образом увеличивает скорость горения. Первоначально пустоте придавали простую цилиндрическую форму, а потом — звездообразную, еще более увеличивающую площадь поверхности. Этот метод использовался в ракетах «Минитмен» и «Поларис».⁷

В работе над топливом GALCIT-53, которое обеспечивало тягу 200 фунтов за восемь секунд, что означало улучшение на 476% по сравнению с GALCIT-27, Парсонсу помогли Марк М. Миллз и Фред С. Миллер. Парсонс изобрел метод заливки горячего сжиженного топлива, который предусматривал покрытие пустого кожуха некоторым количеством сжиженного раствора, охлаждение до температуры, достаточной для начала схватывания, и последующей заливки оставшейся части топлива в кожух. Этот метод используется и сейчас в твердотопливных ракетах-носителях Шаттлов.

У Парсонса также возникла не менее монументальная идея начать использовать перхлорат калия в качестве окислителя вместо алюминия и других веществ. Успешные варианты этой идеи включали использование перхлората аммония для поставленной задачи. Перхлорат калия фактически был указан в работе, которую Парсонс написал в Энтилоп Веллей для «Галифакс» в 1937 году, но в то время он не прокомментировал его возможности. Что заставило его вернуться к этой идее в 1942 году, остается неизвестным.

⁶ В следующем году GALCIT-61с был заменен топливом GALCIT-53 как предпочтительным. (примечание автора)

⁷ Подробнее см. <http://epizodsspace.airbase.ru/bibl/iz-istorii79/malina.html>

Эти научные прорывы привели к тому, что 19 марта 1942 года фон Карман, Малина, Саммерфилд, Парсонс, Форман и поверенный фон Карман Эндрю Хейли основали корпорацию «Аэроджет», ныне один из крупнейших мировых производителей ракет. У Парсонса и Формана была идея найти спонсора или образовать корпорацию; но предложение фон Карману исходило от Малины. Каждый участник вложил 200 долларов, хотя Хейли фактически дал займы всем, кроме фон Кармана, сделав вклад на сумму 2500 долларов с пониманием, что другие оплатят свои доли позже. Все будущие патенты пятеро основателей передали компании, а название «Аэроджет» придумали Малина и Хейли. Парсонс и Форман немедленно оставили GALCIT, перейдя в «Аэроджет», однако продолжая работать над проектами вместе с инженерами «Аэроджет», оказывающими консультационные услуги GALCIT. Компания быстро росла.

Хейли, как представляется, занимался практическими работами, что видно из фотографий в его интересной книге «Ракетная техника и исследования космоса», на которых он показан непосредственно участвующим в различных производственных процессах «Аэроджет». Ему часто приходилось работать в конторе днем и на заводе по вечерам.

Очередной крупный успех группы был достигнут в работах над жидкотопливными устройствами JATO. Парсонс все еще пытался отыскать способ использовать красную дымящуюся азотную кислоту (RFNA) в качестве окислителя для таких видов топлива, как бензин и бензол. RFNA был тем самым химикатом, который вызвал мощный взрыв и сильную суматоху, когда «команда самоубийц» только начала свою работу в Калифорнийском технологическом институте. Теперешние испытания привели к созданию двигателя, который зажигался, но производил неравномерное горение, что приводило к колебаниям и запаздыванию зажигания: топливо не загоралось немедленно при контакте с RFNA. Это явление описывается законом «нестабильности горения», открытым Мартином Саммерфилдом.

В путешествии на восток США Малина встретил своего знакомого, который предложил использовать анилин для контроля скорости сгорания смеси и снижения пульсации. Возвращаясь домой на поезде, Малина внезапно понял, что RFNA и анилин должны самозагораться без присутствия бензина или бензола. Он телеграфировал

Саммерфилду в Пасадену, где тот устроил испытания совместно с инженером Уолтером Пауэллом и другими исследователями. Это событие было заснято на кинокамеру: небольшой контейнер стоит на земле, к нему протягивается рука, держа длинный шест, на конце которого находится другой контейнер. Когда содержимое одной из этих емкостей вылили в другую, смесь действительно вспыхнула огромным пламенем, и группа нашла путь к совершенствованию жидкого ракетного топлива.

С помощью поверенного Д. Гордона Ангуса, 8 мая 1943 года Парсонс и Малина подали заявки на три патента, касающихся различных элементов этого процесса. Имя Парсонса указано в этих патентах, поскольку он настоял на работе с RFNA, несмотря на мнение других исследователей об этом топливе: факт, зарегистрированный Малиной в его устной истории JPL. Как ни странно, патенты по двум из трех заявок так и не были выданы до самой смерти Парсонса в 1952 г. Это были патенты за номерами: 2,573,471 («Устройство и способ реактивного двигателя, работающего на жидких видах топлива», дата выдачи патента 30 октября 1951 г.); 2,693,077 (подпатент за номером 2,573,471, от 2 ноября 1954 г, с некоторыми небольшими отличиями от изначального патента) и 2,774,214 («Способ реактивного движения ракеты» от 18 декабря 1956 г, в основном, описывающий аналогичное изобретение, представленное под другой категорией).

Кислотно-анилиновое соединение, открытое группой, уже применялось в ракете «Титан», но с тех пор на смену ему пришел жидкий кислород, горение которого наконец-то удалось сделать управляемым. [По странному «совпадению» Великий Зверь Алистер Кроули называл себя «Тейтан», что и является оригинальным греческим написанием «Титана», по сумме греческой гематрии дающим нумерологическое значение 666.]

Полетные испытания нового жидкого топлива состоялись 15 апреля 1942 года в местечке Мурок-Филд в Энтилоп Веллей, на территории нынешней авиационной базы Эдвардс ВВС США.

Устройства JATO на жидком топливе стали первым проектом «Аэрождет». Самолет «Дуглас А-20А» вначале отправили в аэропорт Бербанк для приготовлений, а затем на испытательный полигон жидкотопливных JATO. Вес самолета составлял 20,000 фунтов, как несколько объединенных Hercules. Летчиком-испытателем стал майор Пол Х. Дейн из ВВС. Беверли Форман, кузен Эда,

сидел в хвостовой части самолета, чтобы в надлежащее время выпустить топливную смесь. Два устройства JATO с усилием тяги 1000 фунтов и временем горения 25 секунд монтировались под крыльями самолета А-20А. Они были разработаны Саммерфилдом с помощью Уолтера Б. Пауэлла и Эдварда Г. Крофта, и в пять раз превышали мощность GALCIT-53, хотя твердое топливо не теряло своей ценности.

Это событие оказалось запечатлено в длинном немом фильме (три катушки пленки), который сейчас хранится в Библиотеке Конгресса, а также в архивах JPL. В одной из лучших сцен мы видим фон Кармана, Малину и Парсонса, идущих бок о бок по взлетно-посадочной полосе и обсуждающих какие-то вопросы испытаний: трое ученых, вдохнувших жизнь в ракетную технику — великий фон Карман с одной стороны, его протеже Малина посредине и человек мира Джон Парсонс с другой стороны. Эта же тройца позже появилась в таком же порядке во главе составленного фон Карманом списка лучших 10 ученых, сделавших американскую ракетную технику возможной.

Длина пробега при взлете снова удалось уменьшить на 30%. По окончании испытаний Малина сказал: «Вот теперь у нас есть что-то, что действительно работает, и мы можем помочь нашим задать жару фашистам!» Фон Карман назвал разработку «началом практической ракетной техники в Соединенных Штатах». Успех испытаний с участием А20-А принес группе еще одно увеличение бюджета — сумма в 125,000 долларов, которой они располагали в 1942 году, на следующий год была увеличена в несколько раз, что казалось невероятным для работы нескольких человек. Однако их работы считались всего лишь одной из областей исследований, в которые вооруженные силы вкладывали огромные деньги при подготовке к войне. Свыше ста немного модифицированных устройств JATO на жидком топливе под обозначением XLR 1AJ 1 были проданы «Аэроджетом» для использования на бомбардировщиках «Боинг В36» во время войны. Меньшие устройства также применялись для взлета «Корсаров» с авианосцев; но неясно, использовали ли они жидкое или твердое топливо.

За проведением испытаний наблюдал Альфред Лоддинг, присланный командованием ВВС из Райт Филд. Позднее Лоддинг притязал на известность в качестве первого военного следователя по вопросам НЛО в 1947 году: он запустил проект «Знак»

(Project Sign), в котором стремился дать объяснения всем отчетам о появлении НЛО, и этот проект стал предшественником более известного проекта ВВС «Синяя книга».

В «Аэроджет» Парсонс главным образом работал над твердым топливом, занимая должность инженера проекта в распоряжении Отдела твердого топлива, фактически не являясь дипломированным инженером. Форман возглавлял механический цех и часто отправлялся в Арройо в GALCIT для проведения статических тестов улучшенных им двигателей. Малина, в основном, работал тем временем с жидким топливом, что также было специальностью его друга Саммерфилда. Когда ему приходилось бывать в Арройо на испытаниях, он работал, не выходя из своего автомобиля.

Первый контракт «Аэроджет» был заключен на поставку твердотопливных JATO для Бюро Аэронавтики ВМФ, а второй — на жидкотопливные JATO для Лаборатории воздушных судов (Aircraft Laboratory) в Райт Филд, где они использовалась на штурмовых бомбардировщиках «Дуглас Хавок» (Douglas Havoc). Первоначально офис «Аэроджет» располагался на Ист Колорадо-Авеню в Пасадене, но вскоре компания переехала по адресу 285 Вест Колорадо-Авеню, в помещения компании, когда-то продававшей фруктовые соки. Испытательные и производственные подразделения в следующем году переехали в Азузу, приблизительно в 40 милях к востоку от Лос-Анджелеса. Эти изменения получили отражение в «Ракетной технике и исследованиях космоса» Хейли. Корпорация «Дефенс План» потратила 149,000 долларов на постройку завода после того, как друзья фон Кармана в Вашингтоне приняли участие в компании. Третий контракт «Аэроджет» был заключен с военно-воздушными силами, выделившими 256,000 долларов на твердотопливные JATO.

Новая работа в «Аэроджет» зачастую заставляла трудиться и по вечерам, и по выходным, причем фактом жизни стало то, что сверхурочные не компенсировались. В итоге расширившаяся группа сплотилась и сблизилась; во время ланча все делились друг с другом домашней едой, собравшись под большим дубом. Но существовали и некоторые трения. Однажды некий механик отрезал галстук Малины, когда тот посетил Калифорнийский технологический, потому что счел галстук слишком официальным.

Один из инженера проекта «Аэроджет», Уолт Пауэлл, любил летать на собственном планере, тем самым снимая стресс.

Он отправлялся в полет столь часто, что группа отвлекалась на это зрелище, и Малине пришлось убрать планер под замок. Когда Пауэлл узнал об этом, он принялся гоняться за Малиной с топором.

По призыву на войну из GALCIT ушло много молодых людей. Тем не менее, проект №1, официальный проект ракетостроения Калифорнийского технологического института, сохранял наивысший приоритет; и его персонал получил освобождение от мобилизации. Проект в Арройо-Секо оценивался как следующий по масштабу. Перед «Аэроджет» встала та же самая проблема кадров, в то время как компания пыталась расширяться, чтобы удовлетворить увеличившийся спрос на свою продукцию. Когда Эндрю Хейли получил повестку в армию, пришлось вмешаться самому Арнольду. Хейли вернулся в «Аэроджет» через неделю и заменил фон Кармана на посту президента компании, сам упорно работая и требуя от своих сотрудников проявлять еще большее усердие. Зачастую им сокращали зарплату, когда компания выбивалась из бюджета. В дальнейшем Хейли стал президентом Международной Аэронавигационной Федерации. Хейли много путешествовал, и написанная им книга полна фотографий автора с высокопоставленными лицами, такими, как Папа Римский.

Новые сотрудники «Аэроджет» часто пребывали в шоке от недостатка образования и опыта персонала, который компания была вынуждена нанять, только чтобы иметь под рукой кого-то, делающего дело. На фотографии работников компании, сделанной на первую годовщину «Аэроджет», стоит около ста человек. Опытные инженеры не интересовались ракетами, таким образом, руководству приходилось полагаться на молодых инженеров без опыта работы, только что окончивших колледж. Фон Карман позже считал, что такое положение дел сработало на преимущество компании, поскольку им никого не нужно было переучивать. Амо Смит возвратился из «Дуглас Эйкрафт» на работу в «Аэроджет» и привел своих старых школьных друзей, к компании также присоединился Фриц Цвики. Цвики позже проектировал экспериментальное устройство «tetrapulse», предназначенное для глубокого бурения в направлении центра земли. Насколько мне известно, это изобретение так и не было реализовано.

Цвики рассказывал, что когда «Аэроджет» впервые смог приобрести некоторое количество нитрометана, Парсонс украл его и запустил какие-то собственные тесты прямо на территории «Аэроджет».

Цвики также утверждал, что Парсонс часто говорил о всевозможных оккультных доктринах с секретаршами «Аэроджет», дабы соблазнить их. По всей видимости, это работало, хотя Парсонса считали достаточно привлекательным, и ему не было нужды уговаривать женщин.

В мае 1942 года Парсонс был командирован в Нью-Йорк, чтобы наблюдать за работой человека по имени Мейнор, который прислал в Калифорнийский технологический собственный проект ракеты. Двухстраничный рукописный отчет Парсонса по работе Мейнора от 5 мая, написанный на бланке отеля «Губернатор Клинтон», хранится в архивах JPL. Жидкотопливная ракета Мейнора оказалась неудовлетворительной с точки зрения механики, а работа изобретателя — небезопасной. Парсонс рассказал Малине, что Мейнор подверг опасности и себя, и зрителей. Мейнор утверждал, что был достигнута тяга 1000 фунтов, но Парсонс считал его измерения и процедуры ведения записей сомнительными. Мейнор сказал Парсонсу, что у него имеется шесть «засекреченных» патентов. Тем не менее, история не получила продолжения, которое стоит внимания в данной книге. Вторая страница рукописи Парсонса включает несколько зарисованных эскизов испытательной установки Мейнора.

30 августа 1942 года Парсонс и Марк М. Миллз представили «Отчет о выполнении работ по разработке 200-фунтовых твердотопливных устройств с реактивной тягой для Бюро Аэронавтики ВМФ; Отчет о выполнении работ №1-1». Для единственного взлета самолета предполагалось использовать несколько 200-фунтовых устройств. Несмотря на то, что в то время Парсонс работал в «Аэроджет», данный отчет хранится в архивах Лаборатории JPL. В том же году, 16 октября, Парсонс и Миллз представили «Разработку твердого топлива на основе асфальта, Отчет №1-15». Фотография Парсонса в шинели была сделана в тот период, по случаю возвращения в Арройо-Секо из «Аэроджет» для выполнения некоторых тестов. Возможно, фотография относится к испытаниям 200-фунтовых устройств, описанных в отчете за август, или же сделана на новом полигоне «Аэроджет» в Азузе. (См. раздел фотографий.)

После того, как Парсонс и Форман ушли в «Аэроджет», следующим проектом GALCIT стало транспортное устройство с реактивным двигателем. Малина и Саммерфилд получили военный контракт на проведение испытаний «Гидробомбы», которую назвали торпедой ради соблюдения секретности. Чтобы проверить гидродинамические

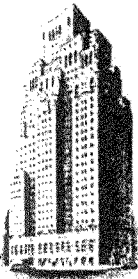

HOTEL GOVERNOR CLINTON

IN THE PENN ZONE

SEVENTH AVENUE AT 31ST STREET

OPPOSITE PENNSYLVANIA R.R. TERMINAL
BALTIMORE & OHIO MOTOR COACHES STOP AT DOOR

NEW YORK CITY

CABLE ADDRESS "GOVCLINTON", N.Y.
TELEPHONE: PENNSYLVANIA 6-3400

May 5 42

Get truck.

Yesterday I witnessed one of
Magnor's tests.

His apparatus is crude & he
works under considerable disadvantage,
but his motor worked after a
fashion. While everything is
fresh in my mind I will try
to describe. Drawing on back.

At the start, his valves were
leaking, & there was a considerable
fume. He ^{got} better inspection at
60 #, & opened his valve slightly.
Ignition was quiet and immediate,
with a cloud of acid & a
slight flame. As he opened up,
the acid cleared & the flame
increased. There was nowhere
near the noise of ours, & the
jet was not as concentrated

1200 ROOMS WITH BATH, SERVICOR, RADIO, CIRCULATING ICE WATER
TWO DELIGHTFUL RESTAURANTS AND COFFEE SHOP SPACIOUS SAMPLE ROOMS

В письме на двух страницах (май 1942 г.) Джон Парсонс описывает Френку Малине ошеломляющую неадекватность ракетного проекта, который он проверял в Нью-Йорке. (продолжение на след. странице)

of intense. This continued for some 15 sec. then, as he tried to shut off, the valve stuck, & acid, benzene, fire, etc, raised hell in general. There was no great damage, but that was the end of the test.

His measuring apparatus is primitive, and I believe his records are meaningless. He is absolutely foolhardy placing himself & ~~his~~^{all} observers on top of the apparatus, with no protection.

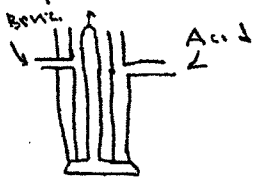

Valve - spring loaded.

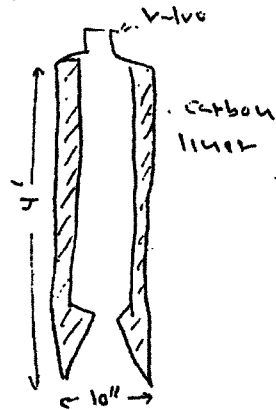

WT. - 100 # +
Claimed Thrust -
1000 # Doubtful.

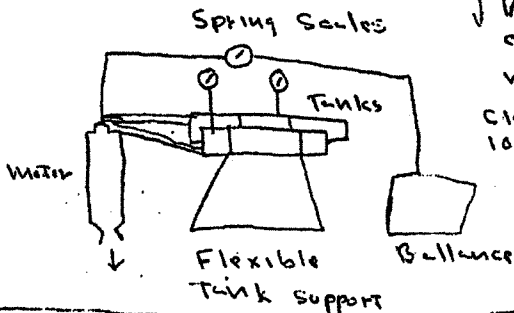

Not much - but he claims to hold 6 secret patents. See you next week Jack.

свойства Гидробомбы, группа вырыла канал 500 футов длиной — длинную и мелкую траншею, наполненную водой. Транспортное средство размещалось на поверхности воды канала, а Гидробомба устанавливалась под днищем транспорта. Жидкотопливные ЖАТО использовались для перемещения испытательной установки на 500 футов на скорости 40 миль в час, т.к. данная скорость была сопоставима с той, что устройство могло развить под водой. Установленные на Гидробомбе приборы измеряли эффекты ее движения через толщу воды. Шутки ради, инженеры нацелили трек испытаний так, что он заканчивался прямо возле дома директора проекта.

Однако в проекте возникли трудности, вызванные акустической нестабильностью в конструкции ЖАТО. Акустика все еще оставалась малоизученной областью и ее не распознавали как проблему. В итоге транспорт с реактивной тягой самоликвидировался в огромном пламени во время одного из тестов, и проект был забыт. Драматический конец транспорта остался запечатлен на цветной киноплёнке. В 1942 году писатель Уильям Уайт, который вошел в научную фантастику как Энтони Бучер (Boucher) и мистическую литературу как Х.Х. Холмс (имя зловещего чикагского убийцы), сочинил и опубликовал запутанный мистико-фантастический роман об убийстве, в котором шла речь о реактивном автомобиле, под названием «Ракета в морг»⁸. Позже роман был переиздан под псевдонимом Уайта «Бучер». В этой книге недвусмысленно изображен Джон Парсонс как один из главных героев. Уайт позже основал и редактировал «Журнал научной фантастики и фэнтези», а также написал нескольких рассказов и романов в обоих жанрах. Он же был редактором популярного фантаста Филипа К. Дика в течение многих лет.

Три патента на жидкое топливо были выданы на имя Парсонса и Малины два года спустя после гибели Джона.

В «Ракете до морга» Парсонс представлен как Хьюго Чантрелл, которого автор часто запросто называет «козлиной бородкой». Эд Форман изображен как помощник Хьюго и носит прозвище «Древоточец» (Gribble), а Роберт Хайнлайн назван Остином Картером. Писатель-фантаст и будущий основатель

⁸ Эта книга представляет собой не роман, а сборник рассказов, объединенных общими героями.

Церкви саентологии Рон Хаббард стал Д. Вэнс Вимплом, Джон В. Кэмпбелл — Доном Стюартом, а Джек Уильямсон — «сыном Джо Хендера». В послесловии к изданию 1951 года Уайт пишет, что литературное общество Хайнлайна «Мапапа» «действительно существовало в реальности, как оно и изображено в этой книге... Мне удалось захватить момент, представляющий некоторый интерес как историческая сноска к массовой культуре: то, что творилось в южной Калифорнии прямо перед войной, когда фантастика стала приобретать свои современные формы». Следуя этому утверждению, нам стоит обратить пристальное внимание на тот факт, что Остин Картер (Хайнлайн) и Хьюго Чантрелл (Парсонс) на страницах книги проводят много времени вместе, а также время от времени встречаются в доме Хайнлайна. Также нужно отметить, что книга была написана за несколько лет до того, как Джон Парсонс встретил Рона Хаббарда.

Уайт описал Чантрелла следующим образом:

«... эксцентричный ученый. В рабочее время в Калифорнийском Технологическом институте он был самым обычным и непримечательным человеком из лаборатории; но в свободное время посвящал себя тем периферийным областям знания, что пуристы от науки проклинают как мумбо-юмбо: новым видам алхимии и астрологии, из которых в свое время удастся вырастить невероятные чудеса химии и астрономии.

Ракетная техника Пендрея, сны о времени Данна, экстра-сенсорное восприятие Райна, морские змеи Гоулда, — все это вызывало его интерес в намного большей степени, нежели любое из исследований, проводимый Институтом. Он неизбежно стал членом Американского Фортианского Общества и в конечном счете составил собственный каталог невероятных происшествий, изданный в качестве дополнения к работам Чарльза Форта. К чести его нужно сказать, что научное образование автоматически предохранило его от ошибок Учителя [Форта]. Записи его каталог были тщательно заверены, и зачастую сопровождалась отчетами очевидцев.»

Роман стоит того, чтобы его прочитать, именно ради описания Парсонса как Чантрелла. Будучи очевидно литературным

вымыслом, а не биографической зарисовкой, «Ракета в морг», тем не менее, отражает впечатление, произведенное Парсонсом на автора. К примеру, утверждение Уайта, что Парсонс состоял в Фортианском Обществе, может и не быть правдой, но Парсонс несомненно интересовался «Фортианой», причудливыми научными аномалиями, обнаруженными по всему миру в течение многих столетий и задокументированными неутомимым Фортом.

Ссылка Уайта на «сны о времени Данна» появляется еще раз в другом месте романа и касается «Эксперимента со временем» Джона Уильяма Данна, странной небольшой книги, впервые изданной в 1927 году. Гипотеза Данна, которую он поддерживал пространными описаниями собственных сновидений, состоит в том, что сны зачастую могут предсказывать будущие события. Данн старался изо всех сил подкрепить гипотезу философским обсуждением природы времени. Остин Картер (Хайнлайн) также был весьма заинтересован книгой Данна, согласно повествованию Уайта, где Чантрелл подробно описывает будущие зловещие события, предупреждая об убийствах и других преступлениях. Он узнавал о них благодаря своему «экстрасенсорному восприятию», о чем часто повторял, или благодаря равно мистическому «осознанию прошлых фаз сериотемпорального существования».

Чантрелл упоминает Олафа Степлтона, автора «Создателя звезд», а также Фаулера Фоулкса в качестве двух любимых фантастов, и возможно, что эти писатели произвели впечатление и на Парсонса.⁹ Чантрелл также называет «величайшей услугой, которую научная фантастика оказала науке» то, что публика постепенно подошла к принятию неправдоподобных концепций как фантастических, что очевидным образом соотносится к реакции общественности на созданные Парсонсом ракеты, если бы он действительно сказал нечто подобное.

Описание ракетного автомобиля, данное Уайтом, выглядит немного искаженным, однако побочные линии сюжета, показывающие окружение писателей-фантастов Южной Калифорнии в то время, неоценимы для любого историка. Судя по его описаниям,

⁹ По словам Кэмерон, любимым писателем-фантастом Парсонса был Э.Р. Эддисон, роман которого «Червь Уроборос» он читал ей вслух. (примечание автора)

становится ясно, что автор никогда не посещал GALCIT и не только не видел испытаний ракетомобиля, но и не сумел толком понять его конструкции: получилась интересная деталь рассказа, но всего лишь орудие убийства. Возможно, он слышал о проекте ракеты-автомобиля непосредственно от самого Парсонса, хотя участие Парсонса в проекте было кратковременным, если было вообще, а возможно преувеличенным либо же полуофициальным. По словам Альвы Роджерса, Уайт/Бучер бывал в доме Парсонса достаточно часто, чтобы получить большую часть своих материалов от него самого.

Само собой, Парсонс был очарован и увлечен не только аэрокосмическими исследованиями, но также и научной фантастикой, так как одно вдохновлялось другим, подавая идеи, в каком направлении пойдет человечество в будущем, что можно для этого предпринять и как принести к осуществлению. Научная фантастика и фэнтези объединяют два на первый взгляд несочетаемых мира, подобных тем, в которых обитал Парсонс: авиакосмической промышленности и оккультизме. Не такая уж странная комбинация, если учесть, что многие ученые, инженеры, исследователи и другие профессионалы также вели духовную и религиозную жизнь. Для среднего человека удивительно, что Парсонс был столь неортодоксальным бунтарем, но этот «восхитительный сумасброд», как его называл фон Карман, никогда не был удовлетворен ничем обыденным, ординарным и приземленным. В обеих половинных своей двойной жизни он неизменно нацеливался на недостижимое.

ВОЗВРАЩЕНИЕ НА САУТ ОРЭНДЖ ГРОУВ-АВЕНЮ: 1942-1945 ГГ.

26 июня 1942 года Джон и Хелен Парсонс переехали из дома 168 по Саут Террейс-Драйв в старинный особняк Артура Флеминга по адресу 1003 Саут Орэндж Гроув-Авеню, буквально в нескольких кварталах от дома №537, где Джон вырос. Особняк Флеминга принадлежал к дорогой и эксклюзивной части Пасадены, названной «милей миллионеров», с пальмами вдоль улиц и цветущими магнолиями во дворах. На его участке стоял также флигель за номером 10031/2, где жил Уилфред Смит. Жизнь в Пасадене в начале 40-х годов точно отображена в романе Джеймса Кейна «Милдред Пирс», по которому был снят фильм с Джоан Кроуфорд в главной роли.

Писательница Айрис Чанг вспоминала, что Парсонс поставил на крыльце одетый в смокинг манекен с табличкой: «Жилец». Рядом с манекеном стояло ведро, куда почтальон складывал всю пришедшую корреспонденцию.

Построенный на рубеже веков из калифорнийского мамонтового дерева, дом насчитывал повторял проектировку норвежских особняков того времени. В нем было десять спален на трех этажах и еще несколько комнат во флигеле позади дома. На заднем дворе стоял маленький куполообразный портик, опирающийся на шесть бетонных колонн. Парсонс преобразовал свою недвижимость приблизительно в 19 квартир. В конце сороковых годов дом был снесен, чтобы освободить место для жилого комплекса.

Прежний владелец особняка Флеминг, известный филантроп и лауреат Нобелевской премии, нажил состояние на канадских лесозаготовках. Он пожертвовал более чем 5 миллионов долларов лишь одному Калифорнийскому технологическому институту и стал председателем совета директоров. Он также владел землей, которая позже станет Национальным парком Йосемити, причем продал

участок правительству за полцены с условием основать парк, вместо того чтобы распродать его по частям жаждущим коммерсантам.

Флеминг приехал в Пасадену несколькими десятилетиями ранее, вскоре после смерти жены. Сам он умер 11 августа 1940 года, и огромный старый дом пустовал, пока не был куплен поверенным Джоном М. Дином и его женой Дороти в 1942 году. Парсонс арендовал особняк у Дина, и Ложа Агапэ переселилась в это место, тут же названное «Парсонажем». В списках членов ложи с того периода имя Дина не обнаруживается, но он мог тайно сочувствовать работе ложи, поскольку не съехал и остался жить с женой по соседству с Парсонсом и другими, согласно городскому справочнику 1947 года.

Спальня Парсонса наверху, самая большая комната, в то же время служила и храмом. Там находилась неперменная изготовленная вручную копия Стелы Откровения, древнеегипетского памятника, вдохновившего Кроули в Каирском музее (в 1904 году), где этот объект значился под инвентарным номером 666. Перевод текста стелы, выполненный Кроули, помещен в Libeg AL, где в части AL III:10 копию требуется использовать в ритуальных целях. В Парсонаже была и прекрасная библиотека с обшитыми деревянными панелями стенами, где висел большой подписанный портрет Кроули и хранились сотни книг по оккультным вопросам и множество писем, которыми обменивались Кроули и Парсонс. В гостиной стояла дорогая и современный проигрыватель, дающий очень точное воспроизведение звука — Парсонс любил слушать классическую музыку на большой громкости.

Парсонс жил рядом с особняком покойной Лилли Анхойзер-Буш, вдовой пивовара Адольфа Буша и его дом примыкал к знаменитым «низинным садам» Буша (Busch Sunken Gardens), красивому и огромному парку, вначале занимавшему не менее 34 акров. Ко времени Парсонса осталось лишь 11 акров, что было все-таки немало для ухоженного парка в жилом районе. На одной из фотографий Лилли запечатлена рисующей пейзаж в парке, в окружении бетонных садовых гномов. В ее поместье на пасху приглашались дети из города, чтобы принять участие в поисках яиц. Городские власти одно время рассматривали возможность превращения садов в парк после смерти Лилли, но земля оказалась продана и поделена на участки в конце 1950-х.

Консервативные соседи Парсонса были шокированы, когда он начал сдавать комнаты нежелательным квартирантам. Частые гости, шумные вечеринки и сомнительный образ жизни повергали

их в изумление. Как вспоминал один из гостей, «две женщины в прозрачных одеяниях танцевали вокруг горшка, из которого вырывалось пламя, в окружении гробов, на крышках которых горели свечи... в тот момент у меня не выходило из головы, что если бы их одежда загорелась, то весь дом мог вспыхнуть как порох». Он добавил, что в доме проживали оперный певец и несколько астрологов. Забавный контраст с привычками прежнего владельца и интересно, что Лилли Буш и ее друзья думали обо всем этом.

Одним из долговременных обитателей Парсонажа был Альва Роджерс, вошедший в дом после посещения нескольких встреч любителей научной фантастики. Спустя недолгое время Роджерс влюбился в молодого художника, снимавшего комнату в доме, и принялся его посещать, пока не въехал окончательно. В 1962 году Роджерс писал в фензине «Темный дом»:

«Джек разместил в местную газету объявления, указав, что на комнаты могут претендовать только богемные личности, художники, музыканты, атеисты, анархисты или прочие экзотические типы — любая приземленная душа будет сходу отвергнута. Само собой разумеется, что это объявление вызвало в Пасадене форменный скандал, как только появилось...

Образовалась прекрасная компания первоклассных жильцов-чудиков. Вот несколько примеров: профессиональная гадалка и провидица, неизменно облаченная в соответствующие одеяния и украсившая свою квартиру символами и артефактами тайных знаний; сохранившая поразительную красоту дама в возрасте, которая утверждала, что в разное время была любовницей половины знаменитостей Франции; известный органист, игравший в большинстве кинотеатров-дворцов эры немого кино.

В библиотеке Джека (большой обшитой деревянными панелями комнаты с удобным кожаным диваном и кожаными стульями) тянулись полки с книгами, почти исключительно посвященными оккультизму, и опубликованными работами Алистера Кроули. Вверху на стене красовался большой фотопортрет Кроули с дружеским посвящением Джеку. В библиотеке хранилась и обширная переписка Парсонаса с Кроули, и он показал мне некоторые письма.

В особенности мне запомнилось одно письмо Кроули, который хвалил Джека за прекрасно проделанную работу в Америке, а также вскользь благодарил его за последнее пожертвование и сообщал, это вскоре понадобится побольше. Джек признался, что был одним из главных американских источников денег для Кроули.»

Механизм финансирования Кроули, упомянутый Роджерсом, состоял в следующем: Парсонс отправлял деньги Карлу Гермеру в Нью-Йорк, а тот пересылал их Кроули в Англию. Гермер (22 января 1885 — 25 октября 1962) был известен в О.Т.О. как «Брат Сатурнус». Парсонс помогал Кроули материально до самой его смерти в 1947 году.

Роджерс вспоминал:

«Джек являл полную противоположность стандартному образу черного мага; фактически он был мало похож на своего почтенного Мастера, Алистера Кроули, и по обличью, и по поведению. Джек выглядел привлекательным мужчиной чуть за тридцать, он был утихим и утонченным, обладал тонким чувством юмора... Мне всегда было сложно увязать упорство Джека в том, во что он верил, и магические практики с его образованием и культурным уровнем. Вначале я считал все это забавой и игрой, способом подразнить уважаемых друзей; но просмотрев его переписку с Кроули и увидев квитанции частых денежных переводов для Кроули, я был вынужден поверить ему.»

Увязать несочетаемое станет легче, если учесть собственный взгляд Кроули на магию, представленный им в *Liber O vel Manus et Sagittae*: «В этой книге говорится о Сефирот и Путях, о Духах и Заклинаниях, о Богах, Сферах, Планах и многих других вещах, которые могут существовать, а могут и нет.

Не имеет значения, существуют они, или нет. Из определённых действий следуют определённые результаты; учеников очень серьёзно предупреждают, что не надо пытаться объяснить их с точки зрения объективной реальности или философской обоснованности.»

Несмотря на располагающий образ, Парсонс был предметом регулярного внимания общественности и персонажем слухов,

где он представлял лидером «черномагического культа», что приходилось отрицать его научным партнерам, многие из которых были частыми гостями в доме, если не членами того или иного ордена. Уже в 1941 году Парсонс попал под следствие (по предыдущему месту жительства), но никто не был арестован. Расследование велось в отношении некоторых взрывчатых веществ, хранившихся в доме: либо тетранитрометана, о котором упоминал Малина, либо пороха, о котором рассказывала первая жена Формана, либо того и другого, но никак не касалось оккультной деятельности.

В 1942 местная полиция явилась по адресу 1003 Саут Орэндж Гроув, для расследования предполагаемой церемонии, имевшей место на заднем дворе, в ходе которой, как сообщалось, обнаженная беременная женщина девять раз перепрыгнула через костер. Полицейские ясно дали понять, что сами они считают это обвинение абсурдным, но обязаны провести расследование. Парсонсу легко удалось убедить их в своем незыблемом общественном положении: ведь он был видным ученым с безупречной профессиональной репутацией. Однако как ни странно, но церемония, по все видимости, проходила именно так, как ее описали.

Шестнадцатилетний мальчик заявил в полицию, что был насильственно содомизирован тремя последователями Парсонса во время «черной мессы» в доме. Полиция вновь провела расследование, но обнаружила, что «культ» Парсонса был лишь немного больше, нежели «организацией, посвященной религиозным и философским размышлениям, с респектабельными участниками, такими как президент банка Пасадены, докторами, адвокатами и голливудскими актерами». К примеру, актер Джон Кэррадайн читал стихотворение Кроули на инаугурации в Ложе Агапэ № 2 в 1935 году.

В сентябре 1942 года полиция Пасадены получила анонимное письмо со штампом Сан-Антонио (Техас), подписанное «настоящий солдат», но отправленное экс-членом Ложы Агапэ, который обвинил Парсонса в «черной магии и сексуальных оргиях». С Парсонса вновь были сняты все обвинения. Еще одно анонимное письмо пришло в октябре 1944 года.

Местные газеты хватались за эти истории в периоды новостного затишья, но мне не удалось найти какую-нибудь статью. При возникновении дальнейших обвинений полиция неизменно держалась за первоначальные выводы, закрыв глаза после слишком частых криков «волки!» Хотя изнасилование и не имело места,

у Парсонса творилось много чего необычного (однако законного), и соседям пришлось с этим примириться.

Отделение О.Т.О. в Пасадене переживало собственные трудности, в частности, вызванные Карлом Гермером, финансовым посредником между Парсонсом и Кроули. Гермер попал в Соединенные Штаты из немецкого концентрационного лагеря и поселился в Нью-Йорке. Он утверждал, что его цель состоит в учреждении О.Т.О. на своей новой родине; но действительности он все сделал наоборот. Гермер испытывал параноидальную неприязнь к Уилфреду Смигу, возможно потому что видел в нем конкурента на роль лидера, и поэтому развернул клеветническую кампанию, осыпая Кроули письмами, где действия Смита представляли в наихудшем свете.

Уилфред Смит имел репутацию ловеласа, равную репутации Кроули, который считал собственную череду «багряных жен» необходимым магическим подспорьем. Однако любовные похождения Смита представили Гермеру возможность его высмеивать. Сохранилось более двух сотен писем за тот период, очевидно документирующих медленное, но верное ухудшение отношений между Кроули и Смитом.

Как и Парсонс, мастер ложи Уилфред Смит был красивым мужчиной с чарующей индивидуальностью и сильной любовью к женщинам. Одной из любовниц Смита стала Хелен, жена Джона Парсонса, и в 1943 году от их связи родился сын. Гермер убедил Кроули, что этот случай стал последней каплей, и что Смит теперь лишь вредит работе О.Т.О., особенно отягощенный ребенком.

Как ни странно, несмотря на собственную неблагопристойную репутацию «Великого Зверя», Кроули написал Смигу, что тот ославил О.Т.О. как «гнусный и отвратительный „любовный культ“». Уже в 1915 году в Ванкувере мне было известно, что вы сожительствовали с матерью и ее дочерью, и с тех пор, один скандал следовал за другим».

Что такое скандал, Кроули знал не понаслышке: у него самого были дети от разных женщин. Этот «черный маг», каким его считали в родной Англии, после несчастного детства обрушил множество богохульств на христианство, которое он намеревался уничтожить и заменить «кроулианством» и «законом телемы», надеясь, что этот закон охватит весь мир.

Женившись на Роуз Келли, брат которой Джеральд стал возведенным в рыцарское достоинство Президентом лондонской

Королевской Академии, Кроули жил размеренной жизнью благодаря значительным средствам, доставшимся по наследству от отца. Он был импозантной личностью и героем многочисленных невероятных приключений. К примеру, одну из ночей медового месяца с Роуз он провел в камере царя Великой Пирамиды, выполняя ритуал церемониальной магии.

Моногамия была не по нраву Кроули, он проявлял ненасытный сексуальный аппетит как к женщинам, так и к мужчинам. Сексуальная магия фактически стала «ключом» к О.Т.О.. К сексуальным ритуалам Кроули не следует относиться легко или пренебрежительно, поскольку сам он считал их весьма серьезным и мощным магическим средством.

Ритуальными сексуальными партнерами Кроули зачастую становились проститутки и мужчины, которых он подбирал в турецких банях. Даже с женщинами Великий Зверь часто наставлял на анальном сексе, будучи убежден в его магических свойствах. Одним из его партнеров и первых учеников был Виктор Нойберг, ортодоксальный еврей, превратившийся в агностика, с кем Кроули играл пассивную принимающую роль. Нойберг, влюбленный в Великого Зверя, пал жертвой садизма Кроули, подвергаясь постоянным избиениям, в том числе и порке крапивой по ягодицам.

В своих практиках Кроули также использовал «багряных жен», среди которых была молодая девушка по имени Лия Хирсиг. Кроули увлекся ею весной 1918, однако, Лия не служила Багряной Женой до 1920 года, пока не оказалась в Телемском Аббатстве, основанном Кроули в местечке Чефалу на Сицилии. Он и Лия назвали аббатство «Коллегией Святого Духа» и объявили его местом «сексуальной свободы». Однажды в аббатстве предполагалось совокупление Лии с козлом, но козел «не выступил», и его принесли в жертву, обрызгав Лию его кровью.

Одним из скандалов, чуть было не погубившим Кроули, стала смерть юного служителя, который участвовал в ритуале с употреблением наркотиков и испитием крови принесенной в жертву кошки. Инцидент породил сенсационные газетные заголовки в Лондоне: «Новые зловещие откровения Алистера Кроули. Смерть студента университета. Завлеченный в „Аббатство“. Ужасное испытание новобрачной. Планы Кроули», а также «История молодой женщины из Аббатства Кроули. Сцены ужаса. Наркотическое волшебство и мерзкие обряды». Кроули обвинялся не только в сексуальных

извращениях, но также и в людоедстве. Дурная слава Кроули, по иронии судьбы, озлобила фашистского диктатора Муссолини, самого ни в коей мере не ангела, и впоследствии Кроули был выдворен из своего аббатства и из Италии.

Немецкие отделения О.Т.О. были закрыты нацистами, которые арестовали и подвергли мучениям Карла Гермера, главного защитника и спонсора Кроули, а Марта Кюнцель, входившая в круг друзей Гермера, превратилась в горячую сторонницу режима и «регулярно бомбардировала Кроули письмами, вознося хвалу Гитлеру».

Словно ему было недостаточно скандалов, Кроули однажды попытался делать деньги на продаже «пилюль эликсира жизни», которые предположительно увеличивали мужественность. Покупатели так и не узнали, что зелье состояло из «нейтральной основы, смешанной со спермой Кроули». Возможно, пилюли были как-то заряжены сексуально-магической энергией.

Таким образом становится ясно, что суровость, с которой Кроули обошелся со Смитом, основывалась не на так называемой нравственности, но напротив, моральные соображения послужили поводом для его устранения. В действительности, когда Кроули услышал, что Смит юридически учредил Церковь Телемы, он ошибочно решил, что Смит вознамерился воспитать своего сына на замену Кроули. Гермер не имел к этому заблуждению никакого отношения.

Кроули избавился от Смита весьма изобретательным способом. Прежде всего, он составил Смигу гороскоп, отталкиваясь от необычных обстоятельств его рождения. В гороскопе Смита имелось сочетание восьми планет, которое можно было легко истолковать в таком ключе, что Смит является олицетворением некоего божества. Такое планетарное сочетание Кроули обнаружил лишь в одном другом случае — гороскопе Шекспира. Он назвал его «одной из самых изумительных счастливых фигур, которые Брат 666 [Кроули] нашел за всю свою жизнь!» и напечатал гороскопом, предназначенный только для Смита, под заголовком, «Смит — Бог?» Документ на 12 страницах получил название «Liber Apotheosis» или Liber 132.

Кроули писал:

«Простая поразительная истина наполнила разум Брата 666 светом. Она прояснила все непонятные вещи; она примирила все противоречия. Все мы пришли в совершенное возбуждение

из-за единственного недоразумения, подобно ученым астрономам, принявшим планету за звезду, но наблюдая ее движение, не обнаружившим ничего кроме раздражающих, сбивающих с толку, необъяснимых нападков на „законы природы“.

Все становится ясным при признании фундаментальной ошибки: Уилфред Т. Смит, Брат 132, вовсе не является человеком; он — Воплощение некоего Бога!»

Кроули надеялся, что эго Смита окажется достаточно большим, чтобы попасться на эту удочку, однако втайне он задавался вопросом, не было ли признание Смита богом отчасти правдой, поскольку его вера в астрологию требовала признания истины вне зависимости от того, сколь парадоксальной она ему казалась. Члены ложи принялись именовать Смита не иначе как «Неведомым Богом», цитируя строки из Нового Завета:

«Ибо, проходя и осматривая ваши святыни, я [ап. Павел] нашел и жертвенник, на котором написано: „Неведомому Богу“. Сего-то, Которого вы, не зная, чтите, я проповедую вам.» (Деяния апостолов, 17:23)

Документально не подтверждается, заявлял ли Смит когда-нибудь о своем «знании и собеседовании со Святым Ангелом Хранителем», что составляет часть обрядов 5°=6 А.:.А.:..

В книге «Смит — Бог?» есть продолжение:

«Слово „бог“ подразумевает факт; это не вопрос удобства выражения, как тогда, когда эфесцы называли Варнаву „Юпитером“, а Павла — „Меркурием“. (Деяния Апостолов 14)

Событие воплощения бога чрезвычайно редко становится известным, но достаточно частое, когда бог делает это тайно, «дабы снискать земные удовольствия среди легионов смертных». Поскольку оно известно, важно установить его цель, тем более, что (в данном случае) материальная оболочка сложена столь совершенно, что сам он не полностью отдает себе в этом отчет.

Следует с максимальной четкостью отличать подобные случаи от другого феномена, столь распространенного в наши

дни, что он затрагивает заметный процент населения и оказывает значимое влияние на общество — воплощения элементалей.

При этом бога нельзя путать с даймоном или ангелом, даже если его функция полностью или частично оказывается подобна действиям ангела или посланника (см. Книгу Закона I, 7: нет никакой причины предполагать, что Айваз является или не является живым человеком).

Под „богом“ следует понимать полный макрокосмический индивид в противопоставлении человеку-элементалу, который частично воплощает планетарный или зодиакальный разум более высоких или более низких Йециратических Иерапрхий; таковы саламандры, русалки, сильфиды и гномы в человеческом обличье.

В первую очередь важно для тех, кто желает получить полную выгоду от пребывания такого Короля на данной планете: они должны понять его характер; они должны знать его имя! Определить его личность — задача огромной важности...

Поэтому его основной задачей является признание себя. Имея в виду эту цель он должен, в первую очередь, полностью удалиться от дальнейших возможностей осквернения; и он должен создать для себя... истинный метод самореализации.

Богу нет необходимости воплощаться в момент рождения Уилфреда Т. Смита (или до него). Вероятным значительным моментом могло быть летнее Солнцестояние 1916 года, либо зимнее 1906 года, когда Мастерами Ордена были приведены в движение потрясающие силы.

„Ребенок“ (т.е. „бог“) мог с успехом быть порожден Парижскими Работами (январь 1914 года) или как результат каких-то невероятных енохианских инвокаций: в последнем случае имя необходимого бога можно было отыскать на Дозорных Башнях Вселенной [Енохианских Таблицах], его характер определялся бы анализом соответствующих мест. Другая возможность, подсказанная местожительством Брата 132, состоит в том, что один из «краснокожих богов» аборигенов может воспользоваться случаем, так или иначе предоставленным состоянием Брата 132 на данный момент...

Брат 132 обязан постигнуть и провозгласить свою личность и действовать скорее как Брат 666, расценивая себя

в свете того, что говорится о нем в «Книге Закона». Он должен быть в состоянии просто сказать: „Я — Апу-т или Кебешнут или Тум-Аш-Нейт“, либо что-либо другое уместное. Это не послужит текущей цели принятия Асара [Осириса] или Ра или одного из универсальных богов, таких у которых все люди в некотором смысле являются их воплощениями.»

И тогда Кроули отправил Смита в «великое магическое затворничество», дабы тот открыл в себе бога. Не зная подробностей, Хелен собиралась сопровождать его, но неясно, где в это время находился их сын. Верховная Жрица Ложи Агапэ Регина Каль была тяжело больна и большую часть времени лежала в больнице. Ее последнее посещение собрания ложи датируется ноябрем 1942 года. После «затворничества» Смит делал попытки вернуться, по словам Грэйди Макмертри (позже ставшего Гименеем Альфа Х°), но ему там были не рады.

В это же время Парсонс вел переписку с Макмертри, прошедшим военную службу в Европе. Макмертри часто писал стихи, обычно мистического характера, и посылал их Парсонсу. Парсонс посоветовал Макмертри, пока он служил в Англии, связаться с Кроули, что вылилось в полный путь инициации Макмертри до Х° О.Т.О.. К удивлению Парсонса, Макмертри возвратился в Соединенные Штаты несколькими годами спустя в качестве его вышестоящего брата по ордену. В период отсутствия Смита Парсонс исполнял обязанности главы Ложи.

Смит проводил затворничество на ферме за пределами Пасадены, где выращивали индеек, принадлежавшей члену ложи по имени Рой Леффингвелл. В процессе поисков бога в себе Смит построил небольшой алтарь из камней, которые он подобрал на месте. Также он должен был сделать татуировку «Метки Зверя» на лбу или правой ладони и (при желании) напротив сердца и на лобке (*mons veneris*). Все, что происходило с ним во время уединения, следовало тщательно записывать и отправлять Гермеру, «Внешнему Главе» О.Т.О.. В итоге Леффингвелл велел Смицу покинуть ферму.

Пока Смит пытался справиться со своими трудностями, у Парсонса появилось много денег для оккультной деятельности, поскольку к лету 1943 года, «Аэроджет» заработал 650.000 долларов. В июне того же года Парсонс и фон Карман были приглашены в Норфолк, Вирджиния, где они обратили свое внимание

на авианосцы, потому что JATO были неспособны поддерживать более крупные бомбардировщики, а строительство взлетных полос теперь шло легче. Двое бывших студентов фон Кармана, капитан и адмирал флота, организовали приглашение для него и Парсонса продемонстрировать JATO для министра ВМФ и адмиралов. Испытания проводились на военном судне «Чарджер», стоявшей в доке Норфолка. Парсонс установил твердотопливные устройства JATO на самолет «Грумман», который при взлете обдал министра и его сопровождение облаком желтого дыма, оставившего противный остаток. Некоторые офицеры пришли в ярость, но министр всего лишь приказал найти способ избавиться от дыма, пообещав в таком случае заключение контракта. Этот инцидент дал начало разработкам «Аэроплекс», фирменного бездымного пороха «Аэроджет».

В том же 1943 году Джон развелся с Хелен и сошелся с ее младшей (возможно, единокровной) сестрой, Сарой Элизабет Нортруп, которую все звали «Бетти». По другой версии событий Парсонс завязал дружбу с Бетти еще раньше, когда Хелен была в отъезде. Как сказал сам Парсонс своему старому другу Рьпинскому: «Я избавился от жены [Хелен] при помощи колдовства. Родившаяся 8 апреля 1925 года, Бетти отличалась высоким ростом (5 футов 9 дюймов), стройной фигурой и светло-каштановыми волосами. Как и ее предшественница Хелен, Бетти служила жрицей в Гностических Мессах, проводимых Парсонсом; они стали парой, заменившей Смита и Каль. Рвение Парсонса зашло столь далеко, что Месса служилась каждый день. Кроме того, Бетти исполняла роль партнерши Парсонса в обрядах сексуальной магии, того рода «магии», что вызывает измененные состояния сознания посредством длительного сексуального экстаза. Каль, следует отметить, была лесбиянкой.

По настоянию Парсонса 18-летняя Бетти бросила учебу в Университете Южной Калифорнии (USC). Парсонс был на 11 лет старше Бетти, и ее родителям все это не понравилось. Парсонс позже заметил, что подразумеваемый элемент адюльтера и инцеста в отношениях с сестрой его жены оказался самым привлекательным моментом. (Ломка табу — типичная «тантрическая» практика, но могло быть и так, что Парсонс чувствовал себя уязвленным «предательством» своей жены, изменившей ему со Смитом.) Парсонс и Бетти жили как пара, хотя они так и не поженились.

Интересно, что Парсонс, не чураясь интрижек с другими женщинами, поощрял Бетти заводить любовников, ставя себя выше чувства

мелкой ревности, которое испытывают обычные мужчины. Какое-то время этот принцип работал, и любовные дела на стороне, как бы парадоксально это не звучало, усиливали их взаимные чувства. В конце каждого дня они неизменно возвращались друг к другу.

Альва Роджерс писал об их отношениях:

«Бетти, которая жила с Джеком в течение многих лет, превосходно его дополняла. Она была молодой, белокурой, очень привлекательной, полной радости жизни, заботливой, с чувством юмора, щедрой, и все такое. Она помогла Джеку в О.Т.О. и, казалось, была столь же привержена ордену и Кроули, как и Джек... Взаимопонимание между Джеком и Бетти складывалось если не из любви, то из сильной привязанности друг к другу, несмотря на их частые мелкие походы налево, их отношения казались вполне устойчивыми и непоколебимыми.»

Сколько Парсонс был очарован Кроули, столь и сам маг, в свою очередь, находился под впечатлением, хотя ему и приходилось беспокоиться о лояльности Джека Смиту, в котором Кроули видел лишь проблему. Вскоре после начала уединения Смита Парсонс предложил Кроули пенсию. Поскольку, по мнению Парсонса, Кроули поступил со Смитом несправедливо, Джек чувствовал себя неловко, занимая его пост. Кроули не принял предложение и в июле 1943 года написал письмо члену ложи Максу Шнайдеру: «Что касается Джека: я думаю, что он, в основном, совершенно подходит; однако он очень молод, и в настоящее время ему не по силам объективно справиться с вопросами в пределах его юрисдикции». (У Шнайдера и его жены имелась небольшая хижина на горе Паломар, которую члены ложи часто использовали для кратких затворничеств.)

Будучи довольно опрометчивым в своей личной жизни, Кроули был незаурядным знатоком человеческой природы, и он высоко ценил Джека, что видно из серии его писем к другим членам ложи. В декабре 1943 года Кроули писал актрисе Джейн Вольф, которая ранее оповестила его о потенциале Парсонса как «дитя»:

«Джек — Цель (Смит выбыл, классический случай: если с ним кто-либо общается, тот, в любом случае, также выбывает; именно так, наилучший план состоит в том,

чтобы взять губку и стереть все надписи с доски, и начать работу ради создания Телемы на твердых принципах. И больше никаких борделей: давайте использовать мрамор, а не старые гнилые доски!) Проблема Джека в его слабости и его романтической части природы — он поэт — в в настоящее время это помеха. Его задевает за живое какой-то журнальный мусор или же „окультурный“ роман (если бы он знал, как такое пишется!) — и его заносит. Он должен узнать, что искры шампанского происходят из хорошего вина; а накачка мочи углекислотой не даст такого эффекта.

Я бы молил Бога, чтобы заполучить его на шесть месяцев — хоть на три, с поспешностью — чтобы обучить его Воле, в дисциплине. Он должен понять, что прекрасные и пламенные вспышки Духа приходят из организации Материи, из муштры каждой функции каждого физического органа, пока они не станут столь регулярны, чтобы сделаться автоматическими и продолжающими действовать самостоятельно в глубинах Подсознательного. Это устойчивость человеческого Сердца, которое позволяет вынести восторг великой страсти; ведь никто не хочет, чтобы его жизненные функции были легковозбудимыми.»

В феврале 1944 года Кроули писал супругам Берлингеймз (также членам ложи):

«... Я очень рад вашему предложению о совместной работе, практически в любой возможной форме. Я оставил за главного Джека Парсонса; он в сущности достаточно подходит, однако он очень молод и легко поддается колебаниям и случайным влияниям. Прошу вас помочь ему проявить себя в полной мере.»

По контрасту, три служебных записки «Аэроджет», написанные Парсонсом в августе 1944 года, ясно показывают его обязанности руководителя программ, работающего над бездымным порохом с перхлоратом алюминия в качестве окислителя. Несмотря на неудачи других исследователей в работе с этими материалами, Парсонс практически настоял на том, чтобы продвигаться в рамках его собственных экспериментов. Летом 1944 года он побывал

на конференции по вопросам твердого топлива, и его машинописные записи теперь находятся в архивах JPL.

Очевидно, что Парсонсу пришлось по душе быть начальником, а не исполнителем, как в профессиональной, так и в личной жизни. В том же году Парсонс выдал интересное утверждение в письме МакМертри: «Я немного злюсь на О.Т.О., поскольку по опыту сомневаюсь относительно ценности новых членов, поступающих кроме как благодаря предыдущему опыту и индивидуальному обучению, как в А.:А.:. Мне кажется, что первые степени (все, кто у нас есть) слишком свободны в принятии чего бы то ни было и слишком слабы, так как им не предоставляют никакой определенной программы обучения и присвоения степеней. Лучшие люди, которых я встречал, всегда приходили через интерес к аспектам А.:А.:». Не первый раз и не последний раз Парсонс поставил под вопрос свою связь с О.Т.О.. Его сопротивление власти насчитывало долгую историю; а О.Т.О. вскоре стал еще одной «властью», пытающейся отдавать приказания.

Озаботившись формальным обучением и присвоением степеней в «духовной» жизни, Парсонс испытывал потребности в подобном в своих аэрокосмических работах. Ему удавалось преуспевать без какого-либо академического образования и подтверждающих его документов, как и бизнесе, так и в науке, где он совершал открытия. В 1944 году GALCIT сменил название на «Лабораторию реактивного движения» (JPL) согласно меморандуму, подписанному фон Карманом, Малиной и Цянь Сюэсэнем 20 ноября 1943 года. В то время их бюджет составлял поразительную сумму 650.000 долларов, а персонал — приблизительно 80 человек, хотя Саммерфилд все еще работал, не вылезая из своего автомобиля. Вскоре Малина получил назначение на пост директора JPL и оставался на этой должности до 1946 года, хотя обычно его называли заместителем директора, а фон Карман безоговорочно считался главным. Малина, казалось, сдал свои антикапиталистические позиции, спустя менее чем год он писал родителям: «мы все больше и больше походим на буржуев». Однако Малина и его первая жена долгое время состояли в местной коммунистической «ячейке», которая несомненно оказала непосредственное отношение на его решение покинуть ракетостроительный бизнес после окончания войны.

Несмотря на впечатляющий бюджет, оборудование лаборатории JPL все еще оставалось довольно примитивным. Юджин Пирс,

местный архитектор, устроился на работу в качестве помощника по административным вопросам. Посетив Арройо-Секо в первый раз, он сказал: «Я бросил взгляд на пяток неопишуемых сооружений из гофрированного железа, дерева и камня и подумал: господи боже! — во что я ввязался? Для архитектора здесь нет перспектив». Внутри постройки оказались не лучше. Коридоры были слишком узкими; Пирсу пришлось делить офис-клетушку 8 на 10 футов с Малиной и секретаршей Дороти Льюис, у которых историки JPL взяли устное интервью в 1972 году. В интервью Льюис рассказала, что Парсонс «был местным клоуном. Ему нравилось откальвать шутки, и это всем было по душе». Из окна офиса Дороти была видна испытательная траншея для жидкого топлива. Всякий раз, когда начинался тест, все разговоры в офисе смолкали.

В 1944 году Малина и Саммерфилд запустили небольшую серию ракет, названных «Прайвит», после долгого перерыва; Малина наконец осознал, что теперь у них имеются средства для выполнения первоначальной задачи группы GALCIT. Будучи конструктивно немного больше по размеру, чем JATO, со стабилизаторами и носовыми обтекателями, ракеты «Прайвит» успешно доставляли метеорологическое оборудование в высокие слои атмосферы — в целях чистой науки, а не для военного применения. Достигнутая цель сделала Малину счастливым. «Прайвит А» запустились из Лич Спринг, в Кэмпе Ирвине неподалеку от Барстоу, калифорнийской военной базы в пустыне Мохаве.

Однако в следующем году Малина уже работал с ракетами, предназначенным для обстрела вражеских территорий. С этой целью был образован проект ORDCIT — «Первая американская стратегическая ракета и программа исследований космоса» — в той же местности, что и GALCIT. Две из разработанных ракет, твердотопливный «Сержант» и жидкотопливный «Капрал», так и не получили применения, в отличие от более позднего «Регула», который разрабатывали для развертывания в Западной Европе в годы холодной войны. Эти небольшие мобильные ракеты запускались из кузовов грузовиков, как и другие ранние ракетные разработки, он состояли из больших твердотопливных JATO с несколькими незначительными полетными модификациями.

Вот еще одно странное «совпадение»: слово «Регул», звезда в созвездии Льва, упоминается в заголовке работы Алистера Кроули Liber V vel Reguli (в форме множественного числа).

Воспроизведенная в издании Регарди «Gems from the Equinox», Liber V озаглавлена «Ритуал Знака Зверя: Магическая формула для воззвания к Силам Эона Гора и пригодная для ежедневного использования Магом любой степени». По «Знаком Зверя» подразумевается символ, который Смит предположительно вытатуировал на себе во время уединения.

11 марта 1945 года Парсонс написал Макмертри, что он «пытался выйти [из О.Т.О.] и заниматься работой А.:А.:, которая более подходит мне и в которой, мне кажется, я могу достичь большего». Однако он был не совсем готов оставить О.Т.О. в тот момент, и очевидное влияние Ордена на его жизнь не прекращалось.

Несмотря на свои оккультные штудии, Парсонс пожинал плоды респектабельности в профессиональной работе. 15 марта газета «Сатердей Ивнинг Пост» опубликовала статью под заголовком «JATO летят ввысь», подчеркнув крупный успех применения твердотопливных JATO, с упоминанием Парсонса, Формана, Малины и Саммерфилда как ученых-разработчиков под руководством фон Кармана. В статье рассказывалось о различных способах использования JATO для боевых действий, включая гидропланах «РВ-2У» и маленькие «Корсары», взлетающие с авианосцев. Благодаря устройствам JATO, которые обеспечивали взлет без использования длинной водной полосы, «летающие лодки» «Каталина»¹ при выполнении спасательных миссий могли приземляться в изменчивых водах Южного Тихого Океана, не боясь 18-футовых волн. Как-то пришлось спасать при драматических обстоятельствах «Мартин Маринер»², застрявший в небольшом озере в южной Калифорнии: для взлета «Мартину» требовалась полная миля, но наибольшая ширина озера составляла всего 3000 футов³. С установленными под крыльями JATO, самолет благополучно взлетел в воздух.

Участник группы лаборатории JPL, Чарльз Бартли, внес усовершенствование в первоначальный состав битумной смеси Парсонса в 1945 году. На замену битуму Бартли создал полисульфидный каучук, для которого подобрали название «тиокол»

¹ Морской патрульный бомбардировщик «Catalina».

² Двухмоторная «летающая лодка», противолодочный и спасательный самолёт «Martin Mariner».

³ 0,5 мили или 914 метров.

(thiokol) от греческих слов, обозначающих «серу» и «клей». «Thiokol LP 2» представлял собой полимер, искусственный состав с повторяющейся молекулярной структурой, состоящей из бесконечно соединенных длинных молекул. Именно регулярная молекулярная структура придает полимерам желательные качества.

Наименование состава попало в название «Мортон-Тиокол», ныне известной компании аэрокосмической промышленности. Во время корейской войны на реактивных истребителях «Сейбр»⁴ применялись твердотопливные ЯТО, отработанные корпуса которых отбрасывались, так что корейские джунгли оказались завалены пустыми канистрами. Благодаря твердотопливным двигателям запускались ракеты «Поларис»⁵, названные в честь «Полярной звезды», это было прозвище, с которым Парсонс раньше обращался к Смиту в письмах. И конечно же, на твердом топливе летают «Шаттлы», производимые «Мортон-Тиоколом» до катастрофы «Челленджера», после чего контракт перешел к «Аэроджет».

Позже Бартли вместе с Парсонсом разрабатывал спецэффекты для киноиндустрии.

В 1945 году переживания Бетти описала Джейн Вольф, поделившаяся своим беспокойством насчет частной жизни Парсонса в письме Карлу Гермеру:

«Происходит нечто странное, не связанное с [Уилфредом] Смитом. Бетти [Нортруп], которая, как вы помните, ненавидит Смита, никуда не делась. А наш Джек очарован Колдовством и вуду с его ритуалами. С самого начала он хотел что-то вызвать — как мне кажется, неважно что, пока он не получит результат.

По словам Мики [Олдрич]⁶ вчера он достиг цели — заполучил элементалю, с которым он не знает что делать. Судя по всему, это должно его беспокоить — хоть немного.»

Лихорадочный поиск острых ощущений, в который пустился Парсонс, конечно, носил не только профессиональный, но и личный

⁴ «F-86 Sabre».

⁵ «Polaris».

⁶ Мика Олдрич (Meeke Aldrich) — киноактриса (1903–1996)

характер. Он как-то записал, что один из проведенных ритуалов был «склонен произвести опасные побочные явления, а иногда постоянную одержимость в той области, где он повторялся». «Колдовство», о котором упоминала Вольф, относится к одному из проектов Парсонса, так и названному «Колдовство» («Witchcraft»), который, наряду с «Гнозисом», стал попыткой создания собственной религиозной системы, обращенной в сферы, оставшиеся без внимания Кроули. Сохранившийся документ по Гнозису и Колдовству воспроизводится в книге «Свобода — обоюдоострый меч».

Элементали или духи, которых призывал Парсонс, очевидным образом тревожили прочих обитателей Парсонажа. Ныне здравствующая и все еще активный член О.Т.О. и А.:А.: Филлис Секлер («Сестра Мерал», инициализированная Джейн Вульф в А.:А.:), пишет:

«Кроме того, Мика рассказала Джейн, что еще двум людям всегда приходилось делать в доме тщательное изгнание. Они отличались чувствительностью и знали, что рядом с ними находилось нечто чуждое и недружелюбное [sic]. Побывав там летом 1944 года, я тоже убедилась в наличии беспокойных духов, особенно на третьем этаже. Мне было невыносимо оставаться наверху, а моя подруга не смогла даже подняться туда по лестнице, волосы на ее затылке зашевелились, она была жутко напугана.»

Речь идет о Мике Олдрич, которая достигла степени Минервала и I° О.Т.О. в августе 1945 года. Как и Хелен Парсонс, некоторое время она служила казначеем Ложы Агапэ в сентябре того же года, а затем делила этот пост с другим членом ложи в течение следующего месяца. Мика активно работала в ложе, именно она подыскивала места для собраний с конца 1946 года по 1948 год.

К концу войны будущее «Аэроджет» в одночасье стало туманным, и основатели стали искать способ поддержать жизнеспособность фирмы. По иронии судьбы работа Парсонса, несмотря на ее антивоенное начало и цели, положила основу военным операциям, в той мере, что компания фактически зависела от войны. При помощи какой уловки разума Парсонс смог примирить свою профессию и свою несомненно гедонистическую частную жизнь, которую он считал духовной — неизвестно, но ведь и миллионам других людей удалось сделать то же самое.

К счастью, фирма смогла убедить компанию «Дженерал Тайр» сделать капиталовложение: если бизнес преуспеет — прекрасно, в противном случае гигант «Дженерал Тайр» сможет провести потери как списание налогов. После покупки «Аэроджет» стала называться «Аэроджет Дженерал», теперь «GenCorp Aerojet». После того как «Дженерал Тайр» приобрела долю акций, им зпхотелось заполучить весь пирог целиком, без прежних акционеров, и отправили своих людей на переговоры к основателям, дабы убедить их отказаться от своего капитала. Акции продали все, за исключением Малины, который в то время оказался в Лондоне. Позже он написал, что солнечная вспышка разрушила телеграфную связь, и он не получил никакого предложения. Протуберанец обернулся благом, так как в итоге Малина стал миллионером. В 60-х фон Карман подсчитал, что если бы он придержал свои акции, его состояние достигло бы 12 миллионов долларов.

Однако сопротивляться предложениям «Аэроджет Дженерал» было нелегким делом. Война подходила к концу, будущее представлялось сомнительным, группа достигла всех целей, которые они наметили в работе с ракетами, и теперь «Аэроджет» предлагал 50.000 долларов каждому за акции. Чарльз Бартли вспоминал, как взволнованные Парсонс и Форман вошли в его офис в JPL, хвастаясь, как им удалось выйти из компании, в то же время оставаясь в ней. Войне конец, — сказали они ему, — и ракетам тоже конец. В этой области больше нет будущего. Имея деньги, они собирались завести сеть прачечных автоматов и разбогатеть. Трудно понять, почему столь увлеченные люди так легко забросили свои юношеские мечты о ракетах, тем более, что они так ничего и не запустили в космос.

Парсонс фактически распродал долю акций, прежде чем закончилась война, и намеревался продолжать заниматься своими опасными увлечениями. В письме Грэйди Макмертри от 14 декабря 1944 года Парсонс писал, что «продал акции, купил дом 1003 [Саут Орандж Гроув-Авеню] и основал новую компанию, занятую химическим исследованиями». Будучи несомненно заинтересованным в других рискованных исследованиях, он добавил, что пытался заставить бывшую Верховную Жрицу Регину Каль вернуться в ложу. Отвечая на вопрос Макмертри относительно того, может ли он прислать Парсонсу кое-что из Европы, Джек ответил: «ведьму, юную, рыжеволосую...» Его письма Макмертри полны упоминаний о Европе, которую он называл «землей ведьм».

В своем кругу «сердцеед» Парсонс не таил сексуальных аппетитов. И он, и Форман пользовались такой славой в «Аэроджет», что руководство косилось, когда эта парочка жизнелюбцев увивалась вокруг секретарш. Коллеги вспоминали, что оба они завели интрижки с несколькими женщинами, что ставило работу секретарей на грань срыва. Однако Парсонс и Форман входили в число основателей, и поэтому их присутствие терпели до тех пор, пока они не продали все акции и не ушли в отставку. Цвики утверждал, что Хейли почти убедил Парсонса продать акции, прежде чем их скупит «Дженерал Тайр», всего лишь из-за проблем на работе, однако и фон Карман, и прочие в этом с Цвики не соглашались. Парсонс говорил Рьпинскому, что причиной его ухода стало переключение интересов «Аэроджет» с исследований на производство и продажи. Тем не менее, Парсонс не вернулся к исследовательской работе после «Аэроджет».

Парсонс и Форман создали «Аластра Ресерч», небольшую компанию, занимающуюся разработкой взрывчатых веществ, которая была привлечена по делу о «шпионаже», когда их обоих задержали с большим количеством «х-нитрата», мощной взрывчатки. Было установлено, что вещество предназначалось для экспериментов, и обвинения сняли. Затем Парсонс поступил в «Вулкан Паудер Компани» в Пасадене, где проработал в течение следующих двух лет.

А тем временем в Нью-Мексико Роберт Годдард переживал собственные проблемы. В конце войны он впал в депрессию, заболел и умер, не дожив до нового года. Несомненно, этому поспособствовали его провал с ракетами и успех Калифорнийского технологического института.

В конце августа 1945, Лу Гольдстоун привел Лафайета Рона Хаббарда, который немедленно понравился Парсонсу. Считается, что Хаббард послужил прообразом Вэнса Вимпла в «Ракете в морг» Уайта. Он рассказывал множество неправдоподобных военных историй, которые, однако, большинству приходились по душе, и прекрасно вписался в необычный круг людей, живших в Парсонаже.

Хаббард, только что выписавшийся из военно-морского госпиталя в Сан-Франциско, жаловался на различные недуги, включая ревматизм, артрит, геморрой, конъюнктивит и боли в плече, животе и колене. После нескольких посещений больницы Хаббарда демобилизовали из флота по причинам болезней, что принесло ему финансовую выгоду, поскольку он заявил, что больше не может зарабатывать средства к существованию писательством.

Круг знакомств Парсонса включал не только связь между Хаббардом и Кроули, но также и связь Кроули с Лавкрафтом, с которым Хаббард познакомился через его биографа Фрэнка Лонга. (В течение многих лет предпринимались попытки так или иначе связать Лавкрафта и Кроули, однако Хаббард — единственная еще не исследованная прямая связь.) Кроме того, Хаббард и Парсонс знали людей в Пасадене, которые встречались с Кларком Эштоном Смитом, одним из регулярных корреспондентов Лавкрафта, а также с «внутренним кругом» Кроули. «Сияние извне» Лавкрафта вышло в сентябрьском (1927) номере «Удивительных историй», издания, о котором писал Эд Форман. По всей видимости, Парсонс читал его. Возможно, в подростковом возрасте и двадцатые годы он также читал «Странные рассказы», которые регулярно публиковали Лавкрафта. Судя по замечанию Кроули в декабре 1943 года в письме к Джейн Вульф, Парсонс, читал просто какой-то «журнальный мусор».

Парсонс начал свою магическую работу с Бетти, младшей сестрой Хелен, после того, как Хелен ушла к Смиуту. Поддержка открытых отношений, которые демонстрировали развитие за пределы мелкой человеческой ревности, вышла Парсонсу боком, поскольку Бетти с готовностью согласилась завести других любовников, заканчивая Хаббардом. Отношения превратились в источник сильных переживаний для Парсонса, на которого внезапно свалилось больше, чем он мог вынести.

Хаббард очаровал жильца Парсонажа Альву Роджерс, который, как и Хаббард, был рыжим. Действительно, Хаббард был убежден, что все рыжие происходят от неандертальцев, а не от чистого человека разумного. «Само собой разумеется, — писал Роджерс, — я был очарован». Связь с рыжеволосыми неандертальцами интересно вспомнить, читая «Мрачнее, чем вы думаете» Уильямсона, историю оборотней, которые возвращаются в свое атавистическое состояние. Роджерс далее писал:

«Все началось в очередной непримечательный день последней осенью 1945 года, когда мы узнали, что Л. Рон Хаббард решил провести временный отпуск из военно-морского флота в „Парсонаже“ ... Краткие визиты таких знаменитых авторов как Джек Уильямсон, Эдмонд Гамильтон, Тони Букер и других случались довольно часто; но Рон планировала длительное пребывание.

Рон прибыл в воскресенье, на стареньком „Паккарде“ с прицепленным жилым трейлером и припарковался на дворе позади дома. Вначале он намеревался остаться в трейлере, но спустя несколько дней кто-то съехал, а он поселился.

Рон мне понравился с первого взгляда. Среднего телосложения, рыжеволосый, в очках с роговой оправой, он отличался чрезвычайно привлекательной индивидуальностью. В течение нескольких недель он царил на сцене своим остроумием и неистощимым запасом анекдотов. Единственной вещью, к которой он относился серьезно и которой гордился, было его членство в „Клубе Исследователей“ (среди которых он был самым молодым членом), куда он вступил после завершения возглавленной им экспедиции в дебри Южной Америки или какого-то другого богом забытого места. Рон показал нам шрамы на теле, оставленные, как он утверждал, стрелами аборигенов... К сожалению, репутация Рона как мастера сочинять небылицы (как устным, так и печатным словом), породила определенную степень скептицизма в умах его аудитории. Но во всяком случае одну чертовски хорошую историю он нам рассказал...

Рон очаровывал убедительно и беззастенчиво, не только общество, но и дам. Он был столь убедительным и беззастенчиво обаятелен, что всего за несколько недель он разрушил весь дом прямо на глазах у бедняги Джека. Он просто увозил куда-то девушку Джека на длительное время... Рон считался его лучшим другом, и теперь терпение Джека лопнуло...»

Репортер по имени Нисон Химмель также жил в доме Парсонса, деля комнату с Хаббардом, когда тот переехал из своего трейлера. Химмель писал:

«Парсонс был превосходным химиком. В Пасадене ему принадлежал большой старинный дом, окруженный огромными особняками, построенными богачами на рубеже веков. На задних дворах все еще стояли каретные сараи... Парсонс специализировался на взрывчатых веществах. Он был последователем Алистера Кроули. В доме устраивались встречи. Там собиралось общество любителей фантастики, и я и познакомился с ним через научную фантастику. Собрания

устраивались внизу, прибывшие в черных одеяниях спускались вниз по лестнице. На радениях они использовали две штуковины типа пирамид. Парсонс переделал дом в квартиры, числом приблизительно 19. Он разместил объявление в газете: „Квартиры внаем. (В конце войны было трудно найти жилье.) Жильцы должны быть неверующими“.

Живущий в каретном сарае англичанин [Уилфред Смит] был одним из изначальных последователей Кроули. Парсонс не скрывал, что и он тоже был его последователем. Парсонс владел некоторыми оригиналами гравюр из книг Кроули. Обитатели дома делились на две компании: фанаты научной фантастики и фанаты Кроули...

Парсонс жил с красивой девушкой по имени Бетти Нортруп, происходящей, насколько я понимаю, из богатой семьи. Она была красива, просто прекрасна. Она была незамужней. И тут появился Хаббард, неотразимый для женщин, он буквально сбивал их с ног. Были и другие девушки, живущие там с парнями, и Хаббард перебрал их оду за другой. Наконец он остановился на Бетти. Парсонс отчаянно любил ее, но не вступал в брак из-за своих убеждений. Атмосфера стала крайне напряженной. За столом враждебность между Хаббардом и Парсонсом была материально ощутимой... Фактически, Бетти звали Сарой, но все знали ее как Бетти, красивую, милую и невозможно приятную. Она бросила учебу, чтобы жить с Парсонсом...

В доме жила группа людей, 18—20 человек в большом доме и 5—6 во флигеле. Когда Джек разделил дом на квартиры, кажется, их получилось 19. Атмосфера начала накаляться... Лу Гольдстоун, живший там художник, ввел и меня в это место...

Я думаю, что Лу Гольдстоун привел туда и Хаббарда.

Парсонс был одним из первых поклонников научной фантастики.

Лу говорил, что присутствовал на нескольких собраниях. Я предполагаю, что это были черные мессы. Люди говорили об этом вполне открыто...

Бетти была прекрасна — самая великолепная, умная, милая, замечательная. Я так любил ее, но я знал, что она была женщиной, с которой мне никогда не быть вместе...

Бетти сводила с ума своей красотой.

Сначала я делил комнату с Альвой Роджерсом, а потом с Роном.»

Химмель сделал долгую карьеру в уголовной хронике и лично знал нескольких главарей банд, включая Багси Сигеля и Микки Коэна. Он умер в марте 1999 года в возрасте 77 лет.

Касательно растущего негодования Парсонса по поводу интрижки Хаббарда и Бетти, Роджерс написал:

«Хотя все трое [Парсонс, Хаббард и Бетти] продолжали демонстрировать поверхностное неизменное дружелюбие, было заметно, какие муки испытывал Джек, до того времени не знавший страсти.

По мере развития событий Джеку становилось все труднее сконцентрировать мысли на чем-либо еще, кроме знойной похоти Рона и Бетти, и атмосфера в доме затрепала от напряжения... В итоге Джек отреагировал как любой обычный человек при подобных обстоятельствах.»

В сентябре 1945 года Хаббард был признан негодным к военной службе из-за язвы желудка и на некоторое время лег в больницу, чтобы подтвердить свои притязания на потерю трудоспособности. К его чести, Хаббард посылал то небольшое, что получал, своей жене и детям, жившим вместе с его родителями в штате Вашингтон.

В начале декабря Хаббарда списали из военно-морского флота. Уже на следующий день он обратился в совет по делам ветеранов за пенсией, предъявляя вывихнутое левое колено, малярию и другие заболевания. Он заявил, что до войны был писателем с доходом 650 долларов в месяц, а теперь потерял все. Затем он сел в «Паккард» и повез свой маленький трейлер в Пасадену, возвратился в Парсонаж и возобновил отношения с Бетти.

Лишь Альва Роджерс понял истинную боль Парсонса, скрывающую под маской светской учтивости. Он записал случайное наблюдение, пойманное быстрым взглядом однажды вечером через резкую открытую дверь:

«По мере развития событий Джеку становилось все труднее сконцентрироваться на чем-либо еще... атмосфера вокруг дома буквально искрилась от напряженности;

Джек начал показывать признаки все большего стресса, а его попытки скрыть свое превращение из бесчувственного кроулианского „сверхчеловека“ в снесдаемое ревностью существо стали безнадежны...

Окончательной и отчаянной попыткой Джека полностью изменить происходящее на его глазах и спасти хотя бы часть прошлого от крушения произошло тихим, ранним и холодным утром в декабре. Наша комната находилась через зал напротив квартиры Джека, самого большого помещения в доме, которое также использовалось как храм О.Т.О., или что-то вроде того. Мы крепко спали и пробудились от странных и тревожных голосов, по-видимому, доносящихся из комнаты Джека, которые раздавались на весь дом, как будто кто-то умер или по крайней мере был при смерти. Мы вышли в зал и обнаружили, что шум исходит из полуоткрытой двери Джека. Возможно, в тот момент нам следовало повернуться и отправиться по кроватям, но мы остались. Шум — который, к тому времени стал похож на песнопение — непреодолимо влек нас к двери, и мы приоткрыли ее пошире, чтобы лучше видеть происходящее. Я никогда не смогу забыть представшую нам картину, хотя мне трудно описать ее во всех подробностях. Комната, в которой я был прежде, была разукрашена как типичное оккультное логово, со всеми символами и аксессуарами, важными для надлежащей практики черной магии. Помещение было слабо освещено и полно дыма от ладана; Джек, одетый в черную мантию, стоял к нам спиной с простертыми руками в центре пентаграммы перед чем-то вроде алтаря, на котором стояли несколько неразличимых предметов.

Его не очень громкий голос возвышался и падал в ритмичном скандировании тарабарщины с такой страстной силой, что ее значение было пугающе очевидно. Бросив краткий и незванный взгляд в темнейший и секретнейший центр измученной человеческой души, мы спокойно ушли в свою комнату, где провели остаток ночи, шепотом обсуждая увиденное...»

Ритуал сработал, по крайней мере, на время. После возвращения Хаббарда Парсонс написал в своем дневнике: «Я переносил страдания, чтобы пройти через испытание человеческой любовью

и ревностью... Я обрел верного соратника и товарища в Роне... Рон и я должны воплотить планы относительно Ордена». Это удалось несколько дней спустя, 4 января 1946 года. В тот день Парсонс написал Кроули:

«Возлюбленный отец,

Примерно три месяца тому назад я встретил капитана Л. Рона Хаббарда, писателя и исследователя, о котором уже слышал... Он — джентльмен; рыжеволосый, зеленоглазый, честный и умный, и мы стали большими друзьями. Он приехал ко мне приблизительно два месяца назад, и хотя мы с Бетти все еще сохраняем дружеские отношения, она переключила свои сексуальные предпочтения на него.

Хотя у него нет никакой формальной магической подготовки, он имеет богатый опыт и разбирается в этой области. Некоторые его опыты наводят меня на мысль, что он находится в прямом контакте с какими-то высшими сущностями, возможно, со своим Ангелом-хранителем. Он описывает своего Ангела как прекрасную крылатую женщину с рыжими волосами и называет ее Императрицей; она вела его по жизни и много раз спасала... Недавно, как он рассказывал, при какой-то опасности, она вызвала Архангела Михаила, чтобы защитить нас... Вчера вечером после инвокации я позвал его, и он описал видение нагой Изиды слева и блеклую фигуру из прошлого, частично возникшую из ошибочных операций, справа, а также шкатулку розового дерева с ниткой зеленых бус, подвешенное жемчужное ожерелье с черным крестом и розу... Он — наиболее телемитский человек из всех, кого я когда-либо встречал, и полностью разделяет наши принципы. Он также интересуется установлением Нового Эона, однако по убедительным причинам я не представил его в Ложе.

Мы объединяем наши финансы для партнерства, которое будет работать в виде компании с ограниченной ответственностью, ради управления нашими деловыми предприятиями. Думаю, что я остался в выигрыше, а поскольку мы с Бетти — прекрасные друзья, потеря небольшая. Я был глубоко привязан к ней, но у меня нет никакого желания контролировать ее эмоции. Но я могу, — надеюсь, что могу, — управлять своими собственными.

Мне нужен магический партнер. У меня много идей относительно экспериментов... В следующий раз, когда я заведу связь с женщиной, это произойдет на моих собственных условиях.

Твой сын, Джон.»

Даже в возрасте 30 лет, Парсонс оставался достаточно молодым и достаточно незрелым, впечатлительным и уязвимым, несмотря на то, что а время своей короткой жизни он претерпел ряд превратностей судьбы. Он был романтиком и поэтом, но не деловым человеком. Хаббард произвел на него настолько сильное впечатление, что Парсонс забыл свои обязательства и нарушил присягу перед Орденом, раскрыв Хаббарду тайны высочайших степеней О.Т.О., в которые он не был посвящен, но имел доступ к некоторым документам. Однако в двух письмах он именуют себя как посвященный в высокую степень, и вопрос остается невыясненным. Вероятно, Парсонс прихвастнул.

После окончания войны и ухода из бизнеса в распоряжении Парсонса оказалось много времени, и он с головой окунулся в магическую работу, возможно, стараясь отвлечься от болезненного опыта с Бетти и Хаббардом. Созданный в воображении Парсонса «магическая партнерша» должна была участвовать в «работе» сексуальной магии — вероятно, относящейся не к IX°, а одной из его собственных наработок, находящихся за пределами системы О.Т.О.. Парсонс, как было известно, призывал духов-элементалей, называемых так вследствие их связи с четырьмя элементами древних учений: Землей, Воздухом, Водой, Огнем. Классическими символами элементов обычно считаются гномы, сильфы, русалки и саламандры, соответственно. Это, конечно же, просто символы, для каждого из которых можно отыскать современные варианты: например, НЛО будет хорошей заменой для сильфов.

Согласно Кроули, вызов элементаля требует большого количества магической энергии того рода, что производится работами VIII°, одиночными сексуальными ритуалами, т.е., мастурбацией. Парсонс однажды записал: «Призывание меньших сил (духа, ангела, демона, элементаля) точна, так как любовь там обычно не заключается, в каком-то смысле [это] намного более опасно, нежели призывание Богов. При более высокой работе фактически приходится домогаться бога — это акт искусства. При более низкой — тебя принуждают,

и это акт науки». (Действительно ли Парсонс выполнял работы VIII° О.Т.О., известно только посвященным.)

Существует несколько способов приступить к тому, чем попытался заняться Парсонс. Он писал:

«Основные методы: 1. Гоетические Демоны; 2. Планетарный Ключ Соломона; 3. Енохианские Элементали и Эфиры; 4. Солярный Ангел-Хранитель. Я обнаружил, что енохианский подход работает лучше всего (хоть он и сложен). Таро соответствуют енохианской системе, полученной доктором Ди — Старшие Арканы относятся к Эфирам, придворные карты — к Богам, Принцам и Ангелам, а числовые карты — к младшим ангелам.»

Все сводится к тому, что Парсонс самостоятельно экспериментировал с методами высших степеней О.Т.О., обычно характеризующиеся как «сексуальная магия», то есть, создание событий или влияние на уже существующие. Кроме того, он остается наилучшим примером в поддержку политики О.Т.О. сохранения этих методов в секрете.

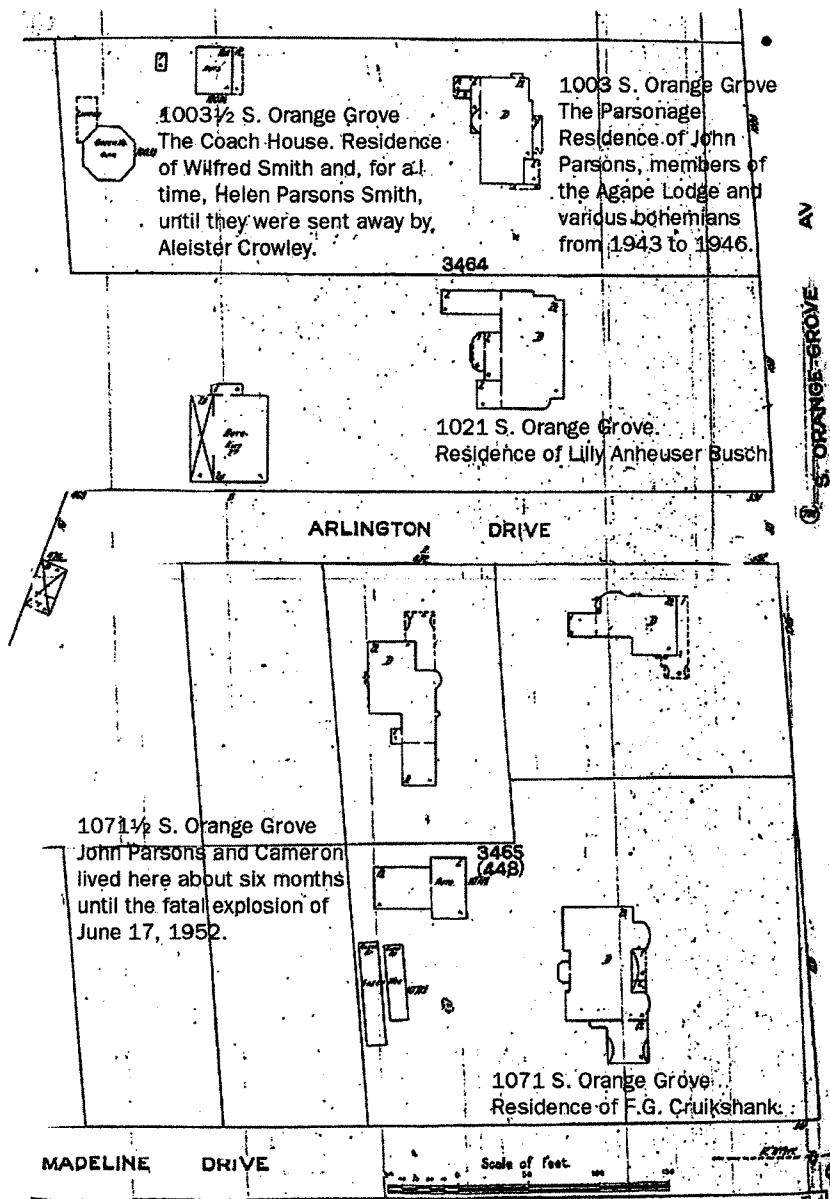

План участка вокруг дома Парсона в Пасадене.

ВВЕДЕНИЕ В ЕНОХИАНСКУЮ МАГИЮ

Из упоминаний Парсонсом ритуалов и других аспектов оккультного мира, в которых он с таким пылом принимал участие, мы можем воссоздать окружающую его работы атмосферу. Например, енохианская система, о которой упоминает Парсонс, представляет собой разновидность магии, основанную не пророком Енохом, а доктором Джоном Ди и сэром Эдвардом Келли в XVI веке в Англии. Енохианская магия не обязательно имеет сексуальную природу; фактически, в елизаветинскую эпоху ее создатели сознательно старались избежать судебных преследований по обвинениям в безнравственности.

Джон Ди родился 13 июля 1527 в Мортлейке, небольшой английской деревне на Темзе недалеко от Лондона. Ди рос умным мальчиком, блестящим учеником, и сумел поступить в университет в возрасте 15 лет. Он сумел собрать крупную частную библиотеку в своем доме и в конечном счете приобрел глубокие знания в различных науках, включая математику, навигацию (большую часть которой он изучил самостоятельно в путешествиях), астрономию, оптику и картографию. Он также изучал герметические науки и получил назначение на должность придворного астролога королевы Елизаветы I.

В правление Марии Кровавой Джон Ди был заключен в тюрьму, после составления неблагоприятного для королевы гороскоп (по ее же приказу). Елизавета помиловала его и выпустила на свободу, и в дополнение к потусторонним обязанностям Ди принялся работать на нее как шпион, подписывая свои секретные донесения шифром «007». Предположительно, у него развилось некоторое чувство эзотерического долга перед личностью или положением Елизаветы, поскольку есть доказательства, что он боготворил ее как египетскую богиню Изиду. В самом деле, его «тайный долг» мог включать применение известной формулы

INRI, используемого в магии Кроули «ключевого слова», в одном из его многих вариаций.

Женился Джон Ди относительно поздно, в 1574 году, в возрасте 47 лет. Имени его жены, которая умерла год спустя, в истории не сохранилось. Он вступал в повторный брак, на сей раз с Джейн Фромонд, одной из камеристок королевы. Ди вел самостоятельные исследования, и к 1581 году почувствовал, что исчерпал все известные источники мирского знания. Единственным способом продолжить поиски мудрости оставалось обращение к потустороннему.

Ди был добрым и благочестивым христианином, принадлежавшим англиканской церкви. Предметом его восхищения стал Енох, первый из людей, кто ходил с Богом после грехопадения. Согласно традиции, Еноху принадлежало авторство нескольких апокрифических книг, в которых он записал все, что узнал за время общения с Богом. Именно приписываемые Еноху потерянные книги, фактически псевдо-эпиграфические, т.е., не написанные не им самим, Ди жаждал отыскать с помощью ангелов.

Джон Ди обращался к Богу с молитвой: «Много читал я в Твоих книгах и писаниях, сколь часто вкушал Енох Твоих милостей и бесед; с Моисеем ты сообщался; И также Аврааму, Исааку и Иакову, Иисусу, Гидеону, Ездру, Даниилу, Товиту и прочими посылая Ты добрых ангелов из обителей Своей, дабы наставить их, учить их, помогать им, как в мирских и домашних делах, так и иногда к удовлетворению их желаний, сомнений и вопросов о танствах Твоих».

В своих поисках Ди раздобыл из различных источников несколько магических кристаллов, намереваясь использовать их для предсказаний. Однако как Ди не старался, ясновидение к нему не пришло, поскольку он отличался слишком логическим мышлением, и все попытки ввести его рациональный мозг в транс встречали сопротивление. Он пришел к выводу, что нуждался в помощнике и принял на службу Эдварда Келли, ранее звавшегося Тэлботтом. Келли имел репутацию алхимика; говорили, что однажды ему удалось произвести золото, но представляется, что все-таки он был мошенником. Его современник Джон Вивер оставил описание следующего приключения Келли в «Древних погребальных памятниках»:

«Это дьявольское вопрошение покойных ради знания будущих происшествий осуществлено было упомянутым Келли, который, в одну ночь в парке Уолтон-ле-Дэйл

в графстве Ланкастер с неким Полом Уорингом (его компаньоном в подобных делах тьмы) воззвал к Адским Полчищам, дабы узнать определенные события своей жизни, а также что могло бы стать известно предвидением Дьявола относительно вида и времени смерти благородного молодого джентльмена, находящегося тогда в опеке. При завершении черных церемоний той ночью Келли спросил одного из слуг джентльмена, чей труп был последним из погребенных на освященном церковном кладбище, со стоящей там же церковью, и тот указал ему на бедняка, похороненном там в тот же самый день. Он и упомянутый Уоринг упросили вышеупомянутого слугу отправиться с ними к могиле усопшего, что он и он сделал; и кроме того помог им откопать прах несчастного, которого они заклинаниями заставили говорить (или же говорил некоторый злой дух посредством его органов), изрекая странные предсказания относительно упомянутого джентльмена. Мне поведал об этом упомянутый слуга, второе действующее лицо в этом гнусном и презренном деле, и различные господа и прочие, живущие ныне в Ланкашире, с кем он связал эту историю. И сам джентльмен (чью память я обязан чтить) рассказал мне незадолго до своей кончины о сотворенных Келли заклинаниях, как передал ему указанный слуга из его дома, умолчавший лишь о некоторых обстоятельствах, кои, по его мнению, не годилось знать хозяину.»

Келли, прозванный «корноухим чародеем», поскольку уши у него были отрезаны в наказание за прежнюю колдовскую деятельность, переехал со своей семьей в комнату в доме Джона Ди, где они существовали на жалование 50 фунтов в год.

Холодным вечером 8 марта 1582 года Ди и Келли принялись вглядываться вглубь одного из магических кристаллов. Нетерпеливый Ди вскоре поднялся и подошел к камину, но уже через четверть часа Келли увидел ангелов. Ди немедленно подошел, но ничего не обнаружил и удовольствовался ролью писца, регистрируя все, что передавал Келли.

По утверждениям Келли, ангелы показали ему большие таблицы, покрытые необычными письменами, предположительно, образующими древнейший язык на свете — язык ангелов. Ди записал

описание таблиц со слов Келли. Затем ангел продиктовал Келли потерянные книги Еноха, обстоятельно разяснив каждого знака. Ангел указывал на символ, а Келли передавал Ди его значение.

Во время этих сеансов Келли страшно боялся, что даже простого упоминания об этих письменах окажется достаточно, чтобы вызвать демонов, и он называл только строку и колонку каждого знака, на который указывал ангел. Ди отыскивал соответствующую букву и записывал ее. Таблиц существовало гораздо больше, как сообщил Келли Ди, но лишь некоторые были продиктованы.

Когда они закончили с книгами, ангел продиктовал 30 «Этиров» и их 19 Зовов, предназначенных для вызова ангелов в целях «предсказывания будущего» или просмотра того, что находится в Этире. Первые пять Зовов считались столь мощными, что ангел продиктовал их задом наперед, дабы не призвать стражей соответствующего Этира; но остальные ангел передал обычным способом.

Этиры подобны сферам по древним представлениям, планетарным орбитам, которые, как тогда считалось, окружали Землю. Согласно древней мифологии и религии, возносящиеся на небеса души должны пройти через каждую сферу по очереди, с помощью череды святых имен и слов. Неудачные попытки приводили в лучшем случае к перевоплощению, а в худшем — вели в ад. Традиционно считается, что многие Этиры охраняются суровыми ангелами, даже демонами, которые не проявляют терпения в общении с людьми или магами.

После того как рискованный процесс диктовки был закончен, ангел снабдил Келли переводами, отчего Ди потребовалось вновь пройти по всей коллекции расшифровок и заменить текст на английский. Хотя у каждой енохианской буквы имеется английское соответствие, это нельзя считать точной заменой или кодом. Соответствия знаков были предоставлены лишь как учебник произношения. Был продиктован и словарь, который Ди пришлось перевести соответствующим образом. Таким образом, енохианский является самостоятельным языком с собственной грамматикой и синтаксисом. Он очень лаконичный и емкий и имеет странные соотношения с английским, не имея их, однако, ни с какими другими языками. Одним из енохианских примеров может служить слово «Babalon», означающее «блудницу», как в выражении «блудница вавилонская». Система енохианского языка сложена, весь процесс диктовки и перевода занял семь лет — с 1582 по 1589 год.

Учитывая запутанность языка ангелов, прекрасный перевод Енохианских Зовов на английский вызывает изумление. Невзирая на тот факт, что Зовы диктовались и в прямом, и в обратном порядке, и что переводы были предоставлены позже, енохианский оказался последовательным и связным языком, ранее неизвестным человеку.

В переводе Зовы звучат достаточно экспрессивно и содержат весьма красивые пассажи. Хотя Келли легко можно обвинить в том, что он все выдумал, Зовы не имеют ничего общего с его обычным стилем письма, довольно грубым и неискusstным, даже когда он писал стихи. Кажется невероятным, что Келли обманул Ди, поскольку енохианская система слишком огромна и слишком хорошо структурирована.

Наряду с Зовами они получили инструкции, к примеру: для проведения скраинга или сеанса с хрустальным шаром Ди и Келли должны были обзавестись специальным столом из кедра с енохианскими надписями по краям: «Сие есть место излияния обретенного сокровища в форме экстаза. Существенен здесь лишь огонь. Сие есть путь Бабалон и путь Зверя, который есть первичная форма. Взгляд должно держать на имени любого стража, и его представление явится незамедлительно». Все это следовало начертать в оригинале, особенно имя «Babalon», чтобы избежать призыва Блудницы.

Кроме того, операторам нужно было носить специальные перстни и одеяния, некоторые из которых сейчас хранятся в Британском Музее. От ангелов приходили и другие послания, вызывавшие сильную тревогу Ди и Келли, которые можно сопоставить с неортодоксальными сообщениями, полученным от фей в XIX веке и от пилотов НЛО в веке XX. Например, однажды Ди и Келли узнали:

1. Что Иисус не был Богом.
2. Что никакая молитва не должна быть обращена к Иисусу.
3. Что нет никакого греха.
4. Что душа человеческая истинно устремляется из одного тела в другое младенческое тело [т.е., перевоплощается].
5. Что сколько есть мужчин и женщин ныне, столько и всегда было.
6. Что род человеческий от Адама и Евы, не есть история, а аллегория.

Подобные явно богохульные послания обескуражили Келли, он стал уклоняться от работы, несмотря на жалованье в размере

50 фунтов. Стараясь его удержать, Ди потратил кучу времени. Напряженный непрерывный скраинг однажды довел Келли до срыва, он помчался по улице, как сумасшедший, а Джону Ди пришлось его ловить и успокаивать. Будучи глубоко верующим, Ди и сам испытывал случайные предчувствия. Однажды он сжег все собрание своих «ангелических» работ, но, как говорят, несколько дней спустя обнаружил три книги в целости и сохранности. В другой раз Келли опрокинул лампу и случайно сжег несколько ценных рукописей Ди.

Другие послания оказались менее тягостными, как в том случае, когда некто, предположительно ангел, принялся диктовать на греческом языке. Келли не знал греческого и вскоре пригрозил прекратить запись, если ангел станет упорствовать со своей «тарабарщиной». Тем не менее, до Джона Ди дошло достаточно, чтобы опознать в сообщении предупреждение: не доверять Келли.

Однажды ангел велел Ди и Келли обменяться супругами, и данное послание столь их потрясло, что и они, и их жены подписали договор (по настоянию Ди) о том, чтобы держать его в тайне от всех. Как известно, нарушения религиозных и сексуальных табу, от употребления мяса и вина до кровосмешения и гомосексуализма, считается частью Тантры. Шок имеет целью лишить иницируемого обусловленности его обычным образом жизни. В случае Ди и Келли, живущих в ханжеской елизаветинской Англии, обмен женами выглядел чрезмерным требованием — по крайней мере, на тот момент. В конце концов им удалось убедить своих жен согласиться на предполагаемое повеление Бога: 3 мая 1587 года Ди сделал в дневнике следующую запись, «Я, Джон Ди, Эдвард Келли и наши супруги, заключили завет с Богом и подписали его, касательно сохранения нерасторжимых и неприкосновенных единений, милости и дружбы между нами четырьмя, и всем вещам между нами быть общими, как Господь различными средствами заставит нас сделать».

В 1583 году Ди и Келли оставили Мортлейк и отправились в странствия по Европе, продолжая в пути работу с ангелами. Возвратившись в 1587 году, они с ужасом увидели разоренные суеверной толпой остатки дома Ди, где сгорела дотла большая часть его бесценной библиотеки.

Не устранившись этого вполне способного подорвать веру происшествия, Ди и Келли продолжили работу с Зовами. В один прекрасный день Келли в одиночестве занимался скраингом, работая с Седьмым Этиром, и получил следующее прото-телемическое послание:

«Я есть дочь Стойкости, мной восхищаются ежечасно от юности моей. Ибо воззрите: я есть Понимание, и наука обитает во мне; и небеса гнетут меня. Они скрывают и желают меня с бесконечной жаждой; ибо никто не дарил мне земные объятия, ибо я сокрыта Кругом Звезд и покрыта утренними облаками. Мои ноги быстрее ветров, мои руки слаще утренней росы. Мои одеяния изначальны, мое обиталище находится во мне. Лев не ведает, где я хожу, ни один из зверей полевых не постигает меня. Цвет моего девства сорван, но все же я дева; я освящаю, но сама не освящена. Счастлив тот, кто заключает меня в объятия: ибо ночной порой я полна сладости, а дневной — полна удовольствий. Мое собрание — гармония множества символов, мои уста — прекраснее благополучия. Я — блудница [BABALON] для тех, кто насилует меня, и дева для тех, кто меня не знает. Очистите улицы ваши, о сыновья человеческие, и отмойте ваши дома дочиста; сделайтеся святыми, и установите праведность. Отриньте ваших старых шлюх и сожгите их одежды, и затем я произведу вам детей, и будут они Сынами Утешения в Веке, которому должно наступить.»

Весь абзац напоминает гностическую рукопись «Гром Совершенный Ум», открытый на раскопках в Наг-Хаммади в 1945 г., но созданную по крайней мере 1700 годами ранее.

Это сообщение стало для Келли последней каплей, и он пустился в бег с женой Ди и обокрав Ди на крупную сумму. Они так и не вернулись, осев в Германии, где Келли удалось расположить к себе самого Императора, все больше склоняясь к практической алхимии. Вскоре Келли был посвящен в рыцарское звание, но позже попал в тюрьму (либо за убийство, либо с целью удержать его при Императоре) и погиб при попытке сбежать. Ди тоже оказался в заключении, когда Яков I, создатель «Библии короля Якова», вззошел на английский трон в 1603 году. Несмотря на собственные грешки, набожный король страшился колдовства и немедленно положил конец карьере Ди как придворного астролога.

Впоследствии Ди подвергся судебному преследованию за колдовство, был оправдан, но остался без гроша. Он умер в 1608 году нищий, но духовно цельный, по всей видимости используя енохианскую систему для несколько более широких целей, нежели удовлетворение

собственного любопытства. Бумаги, которые он спрятал в конце жизни, оставались ненайденными в течение ста лет, а дневник — еще одно столетие. Однако, личная трагедия Ди устрашающе повторилась по крайней мере для одного из его позднейших последователей.

Как известно в среде эзотериков и оккультистов, всматриваться в кристалл — не единственный способ предсказаний будущего в Этирах; чтобы вызвать экстатические состояния, как в давние времена это делал Келли, можно использовать тантрическую энергию или сексуальную магию. Этот же метод применял и дерзкий Парсонс, как и его наставник, чувственный Кроули, утверждая, что является реинкарнацией Келли, хотя в действительности роль Келли в личной драме Джека Парсонса как Джона Ди сыграл совсем другой человек. Кроме того, Кроули усиливал свое осознание с помощью психотропных препаратов (см. Liber LXXXIV vel Chanokh). Книга Кроули «Дневник наркомана», которую как принимали с восторгом, так и поносили, стала основанием для обвинений в поощрении злоупотребления наркотиками. Всю свою жизнь Кроули потреблял огромные количества алкоголя, опиума, кокаина, гашиша, мескалина и даже героина, к которому пристрастился незадолго до смерти.

Подобно Ди и Келли, Парсонс в конечном счете попал в беду, по всей видимости в руки бесславной Бабалон, енохианской Блуднице Вавилонской, традиционному духу Рима, поработившему детей Израиля. Бабалон как Блудница также символизирует материальный мир в целом; корень «mater» предполагает как «материю», так и «Матерь Мерзостей». Приверженцы ямайской религии Растафари следуют ее чувственным путем, как знает почти любой, кто слушает музыку регги. Некоторые гностические секты Ближнего Востока считали подобным символом «Землю мертвых», т.е., Египет. Как и Египет, для составителей Библии Вавилон был местом разложения и упадка, как сказано в книге Откровения (17:3–6):

«И повел меня [агнел] в духе в пустыню; и я увидел жену, сидящую на звере багряном, преисполненном именами богохульными, с семью головами и десятью рогами. И жена облечена была в порфиру и багряницу, украшена золотом, драгоценными камнями и жемчугом, и держала золотую чашу в руке своей, наполненную мерзостями и нечистотою блудодействия ее; и на челе ее написано имя: тайна, Вавилон великий, мать блудницам и мерзостям земным. Я видел,

что жена упоена была кровью святых и кровью свидетелей Иисусовых, и видя ее, дивился удивлением великим.»

Согласно Парсонсу, Бабалон представляет гностическую Софию, которой пренебрег апостол Иоанн, что было однако справедливо, так как она все еще находится в падении. Иоанн не предполагает ее искупления. Также она — Елена Симона Мага, на которого Парсонс ссылается в «Анализе Мастера Храма». Она — каббалистическая Сефира Хокма, Священная Мудрость, вопиющая в первом и восьмом псалмах, сокрывая Шехина иудеев.

Греческое имя Бабалон происходит от семитского «Bab-II», что означает «врата бога». В разные эпохи каждый священный город претендовал на свое положение в середине мира, мистическом центре, где находятся ворота между верхними и нижними мирами. В наши дни для трех основных мировых религий это Иерусалим, для индуистов — Бенарес, а кроме того существуют Мекка и Рим. Как и многие другие религиозные символы, ворота подразумевают и сексуальное значение.

Еврейский эквивалент «врат бога» звучит как «Bab-AI», что обычно пишется «Bab-El» или просто «Babel». Имя (фактически титул) Бога обычно переводится как «El» (если вообще переводится) и пишется с буквой A (алеф на иврите).

Вне сомнений следуя енохианскому написанию, Кроули утверждал, что «исправил» написание «Babylon» на «Babalon», чтобы придать ему значимое выражение по гематрии, как делали средневековые иудейские ученые. Гематрия означает древнюю практику замены букв в слове или имени их числовыми соответствиями с последующим сложением, чтобы добиться значимого результата. «Гематрия» происходит из греческого слова, означающего «измерять (землю)», и эта наука уходит корнями самое раннее, в Вавилонскую эпоху, когда числа обозначались определенными буквами вместо записи их полными словами. Нам, привыкшим использовать арабские цифры столько веков, может быть трудно оценить значение этого достижения.























В гематрической системе исчисления $A = 1$, $B = 2$ и так далее. После десятой буквы («I» в еврейском и греческом алфавитах, иногда пишется как «Y») не было нужды в 11, так как «IA» обозначало 10 плюс 1, аналогично формированию чисел в нашей десятичной системе. Одиннадцать Кроули считал «магическим числом» («number of magick»). «K», одиннадцатая буква,

по гематрии равняется 20 и так далее. Таким образом, сумма слова BABYLON складывается из $2 + 1 + 2 + 400 + 80 + 800 + 05 = 1335$, что не дает значимого результата.

В оригинальном греческом тексте «Откровения Иоанна Божьего» стоит BABYLON, написанное через ипсилом (Υ), а не альфу, в то время как конечная гласная буква — не омикрон, а долгое «о», омега. Исправленное Кроули написание BABALON в сумме дает $2 + 1 + 2 + 1 + 30 + 70 + 50 = 156$, значимое число для Джона Ди как произведение 12, умноженного на 13 — размеров стола, на котором он получил енохианский алфавит от ангела.

Кроули соотносил число 156 с «Городом Пирамид», где посвященные проводят «Ночь Пана». Город Вавилон славился зиккура-тами, ступенчатыми пирамидами, построенными для нисхождения богов и восхождения смертных, что послужило прообразом библейской Вавилонской Башни, запечатленной в XVI аркане Таро.

Енохианская система помещает Город Пирамид находится в 14-м Этире, выше которого (т.е., в 13-м Этире) находится Сад Нето («Мастера Храма»). 12-й Этир принадлежит Бабалон, а 11-й называют Святым Градом. 10-й Этир более подробно описан ниже. Открытиями Ди и Келли стали енохианская система и Блудница Бабалон, но Парсонсу довелось увеличить ее двусмысленную славу.

				
 <small>а</small>	 <small>с</small>	 <small>д</small>		 <small>у</small>
 <small>е</small>	 <small>к</small>	 <small>л</small>		
 <small>и</small>	 <small>о</small>	 <small>у</small>	 <small>т</small>	 <small>с</small>
 <small>у</small>	 <small>у</small>	 <small>и</small>	 <small>а</small>	

РАБОТА БАБАЛОН, ЧАСТЬ ПЕРВАЯ: ЯНВАРЬ-ФЕВРАЛЬ 1946 ГОДА

Добившись выдающихся успехов в области физики реактивного движения, Парсонс устремился к приключениям самого высокого полета на метафизическом плане. В начале 1946 года, используя Ангельский язык Джона Ди и Эдварда Келли, Парсонс спланировал магическую работу, постоянно ведя прилежные записи согласно рекомендациям Кроули. Сохранившиеся фрагменты Работы Бабалон Парсонса были в ходу с момента появления множительной техники, а сейчас они широко представлены в интернете. Эти бумаги не входят в сборник «Свобода — обоюдоострый меч», хотя в ближайшем будущем собрание письменных работ Джона Парсонса может появиться под одной обложкой.

Работа началась 4 января 1946 года. Ровно в 9 вечера Парсонс записал: «Я выполнял эту процедуру в течение одиннадцати дней, с 4 по 15 января», то есть, фактически 12 дней. По-видимому, Парсонс сбился со счета и работа продолжалась еще один дополнительный день — странная ошибка, которую трудно ожидать от инженера.

Для начала Парсонс выбрал один из квадратов Енохианской «Таблицы Воздуха» (существуют четыре таблицы 12 на 13 клеток каждая, по одной для каждого элемента), также известный как «Великая Дозорная Башня Востока». Парсонс не указал, какой из 156 возможных квадратов он выбрал. После подготовки магического оружия в 21:00 он приготовил и освятил свой «Кинжал Воздуха» — настоящий кинжал, купленный для этой цели, оружие, которое, по его словам было «особым талисманом операции».

Затем Парсонс скопировал символы, найденные в выбранном квадрате, на девственный пергамент. Эти символы включают один из семи планетарных знаков, один из 12 зодиакальных знаков, уникальную пермутацию знаков четырех элементов и Енохианскую букву в центре. Участником операции, представленным в записях

как «Писец», был никто иной как Хаббард, что в конечном счете напоминает работы Ди и Келли. Ритуал был готов начаться.

Сперва Парсонс призвал «Пентаграмму Воздуха», прочертив в воздухе кинжалом пятиконечную звезду, начиная с ее верхнего правого луча, представляющего воду, затем влево, обозначая воздух, а затем и по остальным точкам звезды через огонь (внизу справа), дух (вершина), землю (внизу слева) и замыкая в воде. По ходу выполнения ритуала маг должен визуализировать очертания сверкающей пурпурной пентаграммы (цвет отличается для каждого призываемого элемента) с символом воздуха в центре. Этот ритуал также включает широко распространенное обращение к четырем архангелам, представляющим четырех основных направления и четыре элемента соответственно. «Передо мной Рафаэль; позади меня Габриэль» и так далее.

Скорее всего, Парсонс затем должен был выполнить ритуал гексаграммы, что является обычной схемой, но он не сделал запись об этом. Может статься, он считал этот момент само собой разумеющимся или же сознательно выпустил упоминание гексаграммы из записей, чтобы удержать любопытствующих от повторения его действий. Позже в работе выполнялись гексаграммы, во время призывания «Шести Принцев», и возможно, Парсонс чувствовал, что их было достаточно.

На следующем шаге Парсонс по памяти продекламировал «Призывание Нерожденного», краткую инвокацию, размещенную в начале перевода «Гэтии или Малого Ключа Соломона», выполненного Кроули и Мазерсом:

«К Тебе я взываю, о Нерожденный.
К Тебе, кто сотворил Землю и Небеса:
К Тебе, кто сотворил Ночь и День.
К Тебе, кто сотворил Тьму и Свет.
Ты, кто есть ОСОРРОНОФРИС (Osoironophris):
Тот, кого не видел никто никогда.
Ты есть ЙАБАС (Jabas):
Ты есть ИАПОС (Iaros):
Ты есть тот, кто отделил Праведное от Нечестного.
Ты есть тот, кто сотворил Женское и Мужское.
Ты есть тот, кто сотворил Семя и Плод.
Ты есть тот, кто сотворил Людей для любви
и ненависти друг к другу.

Я — Моше, Твой Пророк, кому Ты передал
Твои Тайны, Церемонии Израиля.
Ты есть тот, кто сотворил Влажное и Сухое,
и тот, кто обогатил всю созданную жизнь.
Слушай же меня, ибо я — Ангел Твой, о,
ПАФРО ОСОРРОНОФРИС
(Paphro Osorronophris);
это — Твое Истинное Имя,
переданное Пророкам Израиля.»

Оригинал заклинания традиционно приписывается Моисею, однако он несет в себе аромат мистерий Египта, в которые, как утверждает Библия, был посвящен Моисей. В более поздних версиях написание некоторых имен «исправили», дабы привести их в соответствие с работой Кроули: к примеру, «Osorronophris» превратился в ASAR UN-NEFER (одна из форм Осириса).

Очевидно, Парсонс использовал именно эту исправленную версию. Полный текст находится в «Liber Samekh» (см. «Магия в теории и на практике» Кроули) и представляет собой длинный обряд, который Кроули справлял в Болескине, чтобы достигнуть Знания и Собеседования со своим Святым Ангелом-Хранителем и степени $6^{\circ}=5 A.: A.:.$, в указанной выше версии. Хотя данный факт остался незадокументированным, возможно предположить, что успех ритуала позволил бы Парсонсу притязать на степень $6^{\circ}=5$.

Парсонс оставил записи о выполненных «Заклинании Воздуха», «Посвящении Кинжала Воздуха» (очевидно избыточном) и Зове Третьего Этира, причем последний не следует путать с элементом Воздуха. Кинжал — одно из четырех стандартных магических орудий, используемых магом, где другие три — пентакль (или диск), чаша и жезл.

Представляется, что Парсонс действительно произнес «Третий Ключ» (или Третий Зов), который отличается от Зова Третьего Этира, поскольку существует лишь один Зов Ключа ко всем 30 Этирам. Однако Третий Зов соответствует призыванию EXARP, Ангела Таблицы Воздуха, что кажется ошибкой терминологии. Иными словами, Парсонс использовал правильный призыв, но в записях именовал его неправильно. Третий Ключ звучит следующим образом:

«Зри!» — молвит Господь твой, — «я есмь Круг, на чьих дланях стоят 12 царств. Шесть из них — обители Духа Животворного, остальные подобны серпам острым или Рогам Смерти. В них твари земные где есть, где нет, кроме тех, что в руках моих почилы, но восстанут!

Во-первых сделал я вас слугами своими и разместил вас в двенадцати престолах, наделив каждого из вас властью на 456 веков истинных, приказав из высочайших сосудов и углов престолов своих претворять мощь мою, изливая жар жизни и растить целостность на земле. Посему, стали вы подолом Праведности и Правды.

Во имя Господа вашего, восстаньте, призываю, сами!

Зрите! Милости его преумножаются и Имя Его обрело силу среди нас. От него провозглашаем мы: «Двигайтесь! Снизойдите! И применитесь к нам, разделяющим тайную мудрость сотворения вашего!»¹

Всю инвокацию следовало читать по памяти. Затем последовала Инвокация Бога и Короля, связанных с Таблицей Воздуха.

Тайным Именем Бога Таблицы Воздуха является ORO-IBAH-AOZPI, что означает «Тот, кто вопиет в пустыне». Короля Таблицы Воздуха именуют BATAIVAN, «Тот, чей голос крылатый». Эти странные имена образуются из букв на енохианских табличках, выбранных в различном порядке, почти как в газетной головоломке.

Далее Парсонс призвал Шесть Принцев Таблицы Воздуха, имена которых — HABIORO, AAOZXAIF, HTNMORDA, ANAOZARI, AVTOTAR и HIPOTGA, что эквивалентно «воздушным» аспектам Марса, Юпитера, Луны, Венеры, Меркурия и Сатурна, соответственно — шести из семи видимых невооруженным глазом «планет» плюс Солнце (Король), а также семи дней недели, хотя и в другом порядке. И Короли, и Seniors призываются собственным особыми гексаграммами, в данном случае гексаграммой воздуха. Итого Парсонс вычертил семь последовательных гексаграмм в воздухе, визуализируя соответствующие имена и цвета и произнеся имена,

¹ <http://center-x.ru/enoh-magic-teor/505-enoh-key-texts>

а затем обратился индивидуально к каждому по очереди с определенным приветствием на енохианском. Он вновь произносил все по памяти.

Следующий шаг отражен в отчете достаточно туманно. Парсонс говорит, что он призвал «пробел — пробел и пробел к видимому появлению».² Члены О.Т.О. заполнили первый и последний пробелы, но средний остается тайной. Первый записан как RDZA, вместо которого, конечно, должно быть ARDZA, енохианское «Тот, кто защищает», одно из имен «Креста Голгофы», другого длинного ряда имен, образующихся определенным образом из букв, найденных в четырех таблицах элементов.

ARDZA — имя, которое управляет силой квадранта «Воздуха Воздуха» (верхнего левого) Таблицы Воздуха. Эта сила, не отмеченная Парсонсом, именуется IDOIGO, «Тот, кто восседает на Святом Престоле». Так как верхний левый квадранте содержит буквы ARDZA (енохианские) на таблице, то ближайшим именем оказывается IDOIGO, и вероятно, что Парсонс оставил средний пробел незаполненным, поскольку такое имя оказывается единственно возможным дополнением к ARDZA в этом ритуале.

Последний пробел заполнен именем EXARP, еще одного Ангела Таблицы Воздуха, который управляет всеми силами, связанными с элементом Воздуха, Королями и Принцами, призываемых только для руководства обрядом. Призывая EXARP, Парсонсу пришлось расположиться в направлении преобладающих ветров в Пасадене, а в конечном счете, и в ходе всей церемонии.³

Следующее утверждение представляется просто самым простым в магическом отчете Парсонса, но в то же время и самым важным: «Инвокация жезла с материальной основой на талисмানে», причем «материальная основа» являла собой «сущность жезла», а жезл, конечно же, представлял член или фаллос мага, а сущность — сперму. Во время обряда маг призывал духа и, концентрируясь на нем, мастурбировал на талисман. Парсонс «заряжал» и даже «оплодотворял» небольшой пергамент с выбранным квадрантом Таблицы

² В оригинале — «blank by blank and blank to visible appearance».

³ В некоторых версиях XARP — конечная E добавляется для обозначения элемента Воздуха. (прим. авт.)

Воздуха, в той форме, которая принята в симпатической магии: символическое «оплодотворение» желания мага при самом буквальном применении обычных средств зачатия. Грубый, но традиционный способ.

Далее Парсонс записал «Инвокацию Кинжала [Воздуха]», по-видимому обращение к элементалю, которого он хотел привлечь, хотя он не говорит об этом прямо. Затем последовали «разрешение удалиться» для духа, очищение и изгнание, завершающие обряд. Разрешение удалиться Парсонс взял из «Гоэтии» или «Малого Ключа Соломона», переведенного Матерсом и Кроули еще в 1903 году: «О Дух N [имя духа, в данном случае EXARP], поскольку ты старательно выполнил мои требования, и был готов и имел желание прийти по моей просьбе, я позволяю тебе удалиться в свою обитель, не причинив вреда и не напугав ни человека, ни животного. Удались, говорю я тебе, но будь готов явиться, когда я позову тебя, должным образом вызывая и заклиная с помощью священных ритуалов магии. Я обязываю тебя удалиться спокойно и тихо, и, быть может, покой Божий навсегда сохранится между мной и тобой. Амен!» Эта инвокация упоминается и в более позднем издании «Магии в теории и не практике» Кроули, а также в других текстах различных авторов.

Изгнания используются в той же мере, что и инвокации, поскольку они включают воссоздание (но скорее «стирание») различных гексаграмм и под конец пентаграммы в перевернутом виде или первоначальном, как они были начертаны. Само собой разумеется, получается очень долгая церемония, занимающая не менее часа, а выполняется она, опять-таки, по памяти. Все Короли и Принцы должны изгоняться один за другим. Интересно, что обряд, обрисованный здесь в общих чертах, от начальной пентаграммы до заключительного изгнания, немного отличается от того, что приведено в сборнике енохианских инвокаций. Парсонс, должно быть, импровизировал.

В 1943 году Парсонс опубликовал в «Орифламме» (журнал О.Т.О.) небольшую поэму:

Мне не дорог Дон-Кихот, я давно люблю пейот,
Морфий, травку, кокаин — мне вовек неведом сплин,
Лишь безумье жжёт и сердце мне, и мозг.

Каждая уборщица демоном топорщится,
Ангелом божественным, чем-то сверхъестественным.
Каждая дрезина — как дракон в низине,
А пивная кружка — что графин без ушка,
И полна та чара райского нектара.⁴

Как отмечают Джон Симондс и Роберт Антон Уилсон, наркотики и галлюциногены составляли основу магической диеты Кроули, а также употребление таких веществ на тайных церемониях ряда религий было традиционно. Кроули оставил записи об употреблении наркотиков в своей «Исповеди», также мы можем найти упоминания в изданных частях его магических отчетов. В мире магии известно, что астральное видение вызывается гораздо легче, если поочередно успокаивать и возбуждать чувства химическими средствами. Роль наркотиков в магии широко признана, и почти бесспорно, что они составляли часть Работы Бабалон. К примеру, в Книге Закона (AL II:22) Кроули есть слова: «Чтобы поклоняться мне [Нуит], возьмите вино и необычные снадобья, о которых я расскажу пророку моему, и захмелейте от них!» Кроме того, Хелен рассказала интервьюеру, что Парсонс начал употреблять наркотики после того, как они разошлись в 1943 году, в тот самый год, когда он написал стихотворение «Дон Кихот», за три года до Работы Бабалон. Хелен была якорем, привязывающим Джека к реальности, но как только она ушла, стал открыт для чего угодно. Хелен утверждала, что продолжала идти путем белой магии, в то время как Парсонс свернул на другой, более темный путь.

Тема наркотиков появляется в стихотворении Парсонса «Нарцисс», позднее вошедшего в сборник «Песни для Женщины-Ведьмы», посвященного Кэмерон, той самой женщине, что по утверждению Парсонса была элементом, призванным в ходе Работы Бабалон.

«НАРЦИСС»

Опои меня снадобьями
Медленными, чувственными, сладкими

⁴ Перевод Андрея Гончарука.

Смешай джин и мускус,
Гашиш и амбру,
Дай мне испить и вдохнуть
И услышать вдали тягучую музыку.
До тех пор, пока возбудившись,
Нежно, неясно и томно,
До тех пор, пока я увижу
Как охра, ночная синь и пурпур
Издают сладострастные звуки.
И тогда я пойду
Через темные древние руины,
Серые и золотые туманы,
В лес зеленый
С давней мечтой.
Я пойду обнаженная,
А магнолия и олеандр,
Белена и жасмин,
Раскроются лоном цветов
На бесконечность, на один час,
Их белые благородные цветы
Станут ласкать мои груди.
И я пушусь в пляс арабесок,
Величественных и фаллических,
В свете луны,
Бледном и белом

Вероятно, подхлестнутая наркотическими веществами работа продолжалась и вечером 5 января, когда Парсонс отметил «сильную бурю, внезапно начавшуюся посреди первой инвокации», что не вызывает удивления, поскольку EXARP — Ангел Таблицы Воздуха. Запись о «первой инвокации» соотносится с фактом, что Парсонс повторил весь обряд целиком, после того как провел его в первый раз. Это заняло полные два часа, так что Парсонсу, должно быть, пришлось читать текст ритуала с головокружительной скоростью, чтобы успеть закончить.

6 января Парсонс продолжил инвокации, то есть, повторил ритуал дважды. Буря все не стихала. 7 января он призывал вдвое дольше, и ветер пошел на убыль. В этот момент он поставил на проигрыватель концерт для скрипки № 2 Сергея Прокофьева

как музыкальный фон, в оригинальной авторской записи, которую все еще можно отыскать, если постараться.⁵

Работа продолжалась, и 8 января Парсонс записал: «Призывал дважды, используя кровь» (по-видимому, кровь послужила заменителем «материального основания», как 4 января, что так или иначе относился к Жезлу, наподобие «Мессы Феникса» Кроули).

9 января он записал: «Призывал дважды, пополняя материальное основание», что очевидно означает, что он не сочетал «материальное основание» (сперму) с талисманом (небольшим куском пергамента) все вечера с 5 по 8 число. В свете сексуальной магии представляется, что Парсонс «призвал жезл» (добился эрекции), но сознательно отказал себе в разрядке, чтобы выработанная секреция (сперма) была поглощена телом — практика, принятая в Тантре. Эта «магическая мастурбация» очевидно выполнялась в присутствии Писца, т.е., Хаббарда.

10 января Парсонс призывал дважды и отправился в постель около 23 часов. В полночь его разбудили девять громких необъяснимых ударов.⁶ Когда Парсонс встал с кровати, чтобы исследовать их причину, он заметил валяющуюся на полу разбитую лампу, что следовало принять в качестве предзнаменования, поскольку этот нежеланный результат отображал неверное направление

⁵ Парсонс слушал Концерт для скрипки №2 соль минор (Op. 63) Сергея Прокофьева, единственную существующую в то время запись (произведенную 20 декабря 1937 года, еще при жизни композитора (1891-1953)) в исполнении Бостонского симфонического оркестра, где дирижером выступил Серж Кусевицкий, а партию скрипки исполнял Яша Хейфиц. Концерт, продолжающийся примерно 34 минуты, производит завораживающее впечатление, хотя местами музыка становится сентиментальной. Остается неясно, приходилось ли Писцу запускать пластинку снова и снова или же участники ритуала просто проиграли ее один раз от начала до конца. Оригинал записи представляет собой фонографическую пластинку на 78 оборотов. (прим. авт.)

⁶ Это происшествие странным образом похоже на происходящее в «документальной» книге «Контакт» (Communion) Уитли Стрибера, когда девять размеренных постукиваний являются свидетельством появления гостей из иного мира. Позднее Стрибер говорил, что девять ударов означали его готовность перейти на следующий уровень развития, подобно тому как три удара означают, что мастер масон готов войти в ложу для посвящения. (прим. авт.)

магической энергии. Парсонс признал это в своем отчете, но тем не менее двинулся дальше. Что касается роли Хаббарда как Писца в этом ритуале, то интересно отметить совпадение: HUBARD по-енохиански означает «живые лампы», равно как и факт, что перевернувшаяся лампа отмечена в трудах Ди и Келли.

11 января Парсонс писал: «Призывал дважды, используя кровь», а 12 января: «Призывал дважды. Сильная буря». Инвокации и буря продолжались и 13 числа.

Предпоследним днем работы стало 14 января — весьма примечательный день. Как только Парсонс начал призывать в 21:00, вдруг погас свет. Парсонс отметил, что «в доме находился другой маг, обучавшийся со мной; он шел по кухне со свечой в руке и внезапно получил сильный удар в правое плечо, так что свеча упала». По словам Кэмерон, этим другим магом был Хаббард, что странно, поскольку Хаббард постоянно именуется «Писцом», а не «магом» во всех записях Парсонса, касающихся Работы Бабалон. Вероятно, в этом месте отчет оказался искажен.

Он [другой «маг»] позвал нас [«нас», очевидно, относится к Парсонсу и еще кому-то неизвестному], и мы наблюдали в кухне коричневато-желтый столб света приблизительно семи футов высотой. Я провел изгнание мечом, и свет исчез. Его [другого мага] правая рука оставалась парализованной до утра.

В завершающий день, 15 января, Парсонс записал:

«В это время Писец [Хаббард] развил своего рода астральное видение, описав в деталях моего давнего врага, о котором он никогда и не слышал [капитана Кинетта, того самого полицейского, что устроил взрыв автомобиля?], и позже охраняющие божественные формы Изиды и Архангела Михаила. После этого, находясь в своей комнате, я снова услышал постукивания [девять раз] и гулкий металлический голос, кричащий: «выпусти меня на свободу». Я ощущал сильное давление и напряженность в доме той ночью, что заметили и другие жильцы. Никаких других феноменов не проявилось, и я признаю, что чувствую разочарование.»

Парсонс, засыпая на ходу, отпустил духа, дав ему разрешение вернуться в свою обитель. В рабочем отчете Парсонс написал, что «напряженность и смутная тревога длились в течение четырех дней» и что он не знал, что делать дальше.

Джейн Вольф писала Кроули: «Прошлым вечером, когда Джек принес различные бумаги, чтобы я переправила их Вам, я впервые увидела маленького мальчика или ребенка — изумленного, не совсем понимающего, за что и как ухватиться в этом деле, полностью сбитого с толку жестокостью Смита — Смита, подлинного мастера в общении с этим мальчиком».

Примерно в это же время Уилфред Смит описывал свое состояние в письме к Кроули:

«Скверно началось, скверно продолжилось, скверно закончилось. Священное покинуло святилище; когда-либо был; и я совершенно опустошен; настолько, что даже не знаю, точно ли я пишу о себе. Фактически я ничего вообще не знаю. У меня ничего нет, и я сам — ничто...

Хуже всего то, что мне придется прожить еще несколько лет, а перспектива необходимости жить с самим собой — заверяю Вас — отнюдь не приятна. Ибо я не негу не понимать, что мой мозг все время будет подхлестывать меня, пока я не засну раз и навсегда. Я плохо разбирался в наших взаимоотношениях все эти годы, и в данный момент я знаю о них ничуть не лучше.»

Парсонс писал Кроули: «Я тщательно следовал инструкциям VIII Степени в отношении: (а) создания существ нового порядка при помощи освященных изображений-талисманов. Возможный последующий результат: увеличение объема написанного [ссылка на книгу „Свобода — обоюдоострый меч“?]; (b) инвокации Богини-Матери с использованием слов Жреца из [Гностической] Мессы и серебряной чаши в качестве талисмана [для материального основания?]; а временами читая подходящие стихи, такие как „Венера“. Возможный последующий результат: потеря чувств Бетти ко мне, как предварительное средство для (с) Инвокации Керуба [Херувима] Элементалю Воздуха... из Енохианской Таблицы Воздуха». «Подходящие стихи» не отмечены в отчете Парсонса. Ритуал завершился тем, что Парсонс приказал элементалю явиться в образе человека.

«Керуб Воздуха» квадрата Воздуха носит имя ERZLA. Всего есть четыре Керуба, по одному для каждой из четырех Таблиц, а еще 12 Младших Херувимских Ангелов и 16 Младших Ангелов для каждой таблицы, что составляет сложную (но высокоорганизованную) систему.

Призыв Жреца из Гностической Мессы — короткая декларация на греческом языке, произносимая Жрецом, пока Жрица находится позади завесы. Очевидно, это было предварительное действие перед длинными обрядами Работы Бабалон (24 полных инвокации за 12 дней!) и призыв созидательной силы Жреца, представленной его «копьем» (т.е., фаллосом). Призыв звучит так:

IO IO IO IAO SABAO KYRIE ABRASAX KYRIE
MEITHRAS KYRIE PHALLE. IO PAN, IO PAN
PAN, IO ISCHYROCH, IO A THANATON, IO
ABRO.T.O.N, IO IAO. CHAIRE PHALLE CHAIRE
PAN PHAGECHAIRE PANGENETOR. AGIOS,
AGIOS, AGIOS IAO, который есть O, O, O, IAO, Сабао,
Господь Абрасакс, Господь Митра, Господь Фаллос.
O Пан, O Пан Пан, O Сильный, O Бессмертный,
O Божественный, O IAO. Хайль Фаллос, Хайль Всепо-
жиратель, Хайль Всепородитель. Свят, Свят, Свят IAO.

Iao, Sabao и Abrasax — греческие божества с длинной историей, солнечные по своей природе, и в инвокации призывается восходящее солнце как Фаллос.

По окончании работы Парсонс был подавлен: «Казалось, ничего не произошло. Буря — весьма интересно, но это не то, о чем я просил», — писал он Кроули. 18 января Парсонс и Хаббард отправились в пустыню Мохаве, чтобы отдохнуть. На закате чувство неловкости внезапно оставило Парсонса, и он повернулся к Хаббарду «в абсолютной уверенности, что операция была совершена», сказав ему просто: «Совершилось», повторив последние слова Иисуса, распятого на кресте.⁷

В это же время Грэйди Макмертри, которого Парсонс встретил на собрании любителей фантастики, вернулся из Англии и переехал

⁷ От Иоанна, 29:30.

в Сан-Франциско с намерением основать ложу. Он провел неделю, с 14 по 20 января, в доме 1003 по Саут Орендж Гроув, беседуя с различными членами ложи. Макмертри прибыл по поручению Кроули, до которого дошли сведения о беспорядках в ложе, дабы найти какой-нибудь способ урегулировать ситуацию и определить дальнейшие действия. К докладу Макмертри от 25 января были приложены подписанные заявления Парсонса и нескольких других братьев и сестер. Парсонса удивило, что Макмертри, который уехал в Англию как младший член Ордена, вернулся в качестве его начальника.

Макмертри характеризовал Кроули Парсонса как «...человека целостного и устремленного, ему недостает лишь опытного учителя. Он — самая выдающаяся индивидуальность всей группы». Макмертри также упомянул о новой пассивности Парсонса по имени Хелен Паркер, однако судя по всему их отношения не получили продолжения.

Макмертри нашел дела ложи в полном расстройстве, где пересорившиеся братья и сестры не могли прийти к согласию даже в мелочах, однако он все же видел надежду на будущее. Парсонс, как он сказал, «стряхнул обломки Агапэ со своих плеч и приготовился начать с чистого листа, вынашивая небывало амбициозные планы. Человек меньшего калибра умыл бы руки».

Макмертри обрисовал в общих чертах программу рекламирования, инициирования, обучения и отправления Гностических Месс как неотложные потребности ложи. Парсонс хотел включить в эти планы и О.Т.О., который представлял Макмертри. Парсонс мог остаться в Пасадене в Ложе Агапэ, а Макмертри тем временем возвратится бы в Сан-Франциско и открыл Ложу Телемы. Этот план претворился в жизнь только в 1977 году, спустя много лет после смерти Парсонса.

Парсонс предлагал рекламную кампанию под заголовком «Синагога Сатаны»; но Макмертри считал, что такой взгляд подойдет лишь для некоторых. Ему хотелось основать в Сан-Франциско нечто бьющее по чувствам, сделанное по образу и подобию Аббатства Телемы в Чефалу (Сицилия).

В конце своего отчета Макмертри назвал Ложу Агапэ «ложей-винегретом»⁸, и упомянул, что обитатели дома по 1003 Саут Орендж Гроув называют ее «жутким домом»⁹ — ни то, ни другое

⁸ «Hodge Podge Lodge».

⁹ «Ghastly Gables».

название не лестно. В приложенном к отчету заявлении Парсонса утверждается, что он продал большой дом ради финансировать завода взрывчатых веществ, очевидно, что он недолго оставался владельцем этой недвижимости. Другой член ложи, Макс Шнайдер, с которым Парсонс препирался больше остальных, рассказал, что Парсонс пытался «объединить под одной крышей Ложу, своего рода школу и меблированные комнаты для искателей острых ощущений». В других заявлениях о Парсонсе отзываются положительно, однако отмечают, что влияние Смита все еще было слишком сильно.

Интересную деталь заметил Рой Леффингвелл: Парсонс «производил инвокации и пропитывал жизненной силой статуэтки, и затем продавал их». Он добавил, что Парсонс напомнил ему «молодого Кроули — настолько заикленного на ниспровержении существующей системы, что он не остановится ни перед чем». Ни в одном из отчетов Макмертри упоминания о Работе Бабалон не встречаются.

Разочарование Парсонса в результатах работы развеялось к следующему месяцу, когда 23 февраля 1946 года он торжественно написал Кроули: «У меня есть элементаль! Она появилась однажды вечером после завершения Операции и с тех пор оставалась со мной, хотя на следующей неделе ей придется вернуться в Нью-Йорк. У нее рыжие волосы и раскосые зеленые глаза, как и было указано. Она — художница, энергичная и решительная, обладает сильными мужскими качествами и фанатической независимостью. Если она возвратится, то она будет посвящена, как посвящен и я!»

Этим элементом, возникшим из головы Парсонса, словно София или Афина Паллада, была Марджори Элизабет Кэмерон. Фактически она прибыла в ложу, прежде чем Парсонс отправился в пустыню с Хаббардом. Макмертри только что уехал, а Работа Бабалон все еще продолжалась (что не было известно Кэмерон). Кэмерон возвратилась две недели спустя, когда друзья Парсонса разыскали через бюро по трудоустройству. На сей раз она пришла, чтобы остаться.

Парсонс описывал Кэмерон как «тип воздуха огня, с бронзово-рыжими волосами, пламенную и неуловимую, решительную и упрямую, искреннюю и извращенную, с экстраординарной индивидуальностью, талантом и интеллектом». Она еще долго оставалась в неведении относительно Работы Бабалон, пока та не была закончена — даже при том, что ей пришлось принять участие на следующей стадии. Парсонс изготовил для нее защитный талисман,

который Кэмерон носила на шее в течение многих лет, пока полиция не конфисковала его, обнаружив, что внутри запечатан сильный яд.

Парсонс торжествуяще отметил в своих записях, что Кэмерон соответствовала элементалю, которого он призвал, по всем параметрам. Она приняла магическое имя Кандида («Искренняя»), а для краткости называла себя Кэнди, «Конфеткой»¹⁰. Парсонс писал, что она «продемонстрировала тебе [обращаясь к себе] природу женщины столь недвусмысленно, что для дальнейших иллюзий по этому вопросу не должно осталось места.» Парсонс и Кэмерон поженились в октябре того же года, всего восемь месяцев спустя. Вскоре после их встречи неизменный романтик Парсонс сочинил стихотворение для нее, «Женщины-Ведьмы», которое открывает одноименный сборник («Песни для Женщины-Ведьмы»):

Я слышу в сумерках твой тихий голос,
И словно пальцами арфиста,
Он вырезает в воздухе застывшем
Чувственно-нежные напевы.

Все мои чувства тонут
В дурмане мускуса и олеандра,
И белены, тускло мерцающей во тьме,
Пока твой голос будоражит воздух,
Я вспоминаю
Старинный сад и тайные призывы,
Твои раскосые глаза и рыжину волос,
Что мне дают мечты о днях без боли.

Твоя волшба меня перемещает
В луга, зеленые в весенней сказке,
Тончайшей паутиной вечера плененный,
Я вижу небывалое, что не воспел никто.

Марджори Кэмерон родилась 23 апреля 1922 года в Бель-Плейн, городке в округе Бентон в центре штата Айовы. Ее родителями был Хилл Лисли Кэмерон, происходящий из Иллинойса,

¹⁰ Игра слов: Candida — Candid — Candy.

и Кэрри В. Риденур, уроженка Айовы. Кэмерон выросла в северном Висконсине, «стране свирепого великолепия». Когда она встретила Парсонса, она была худощавой девушкой 5 футов 5 дюймов роста, весила 126 фунтов¹¹, веснушчатой, рыжеволосой и синеглазой (не зеленоглазой). «Тип воздуха огня», как Парсонс определил ее, как правило, Лев в енохианской системе (на Таблица Огня, а не Воздуха), соотносящийся с Принцем Жезлов Таро.

Во время Второй мировой войны Кэмерон поступила в WAVES¹² в части, размещенной в Вашингтоне. Там же она служила помощником в Объединенном комитете начальников штабов, перейдя в военно-морской флот в звании младшего матроса 9 декабря 1942. Демобилизовавшись с почетом как военный фотограф 16 ноября 1945 года, она переехала в Лос-Анджелес, где один из ее товарищей по флотской службе привел ее Ложу Агапэ. Интересно, что и Кэмерон, и Хаббарду, и Хайнлайну довелось служить во флоте. Запрос в рамках Закона о свободе информации не выявил наличие у ФБР каких-либо материалов на нее.

С 19 января (день приезда Кэмерон!) до 27 февраля Парсонс ежедневно делал записи о «призывании Богини БАБАЛОН при содействии магического партнер, как надлежало в моей степени».

Магическим партнером была, конечно же, Кэмерон, хотя некоторые отводят эту роль Хаббарду, но в действительности он тогда отсутствовал. Степень, о которой упоминает Парсонс — IX° О.Т.О., ритуал которого включает половой акт в той же мере, а которой степень VIII° включает мастурбацию. Парсонс, со всей очевидностью, так и не достиг этой степени, и не выполнял работы IX°, пойдя путем, которым Кроули достиг высоких степеней в 1940-х. В то время, Ложа Агапэ являлась единственной действующей ложей О.Т.О.. Братья и сестры могли добиваться определенной степени, и Кроули подтверждал их право на соответствующие работы, даже если они не достигли промежуточных степеней. Однако факт, что некоторые члены ложи работали с материалом IX°, не означает, что они могли продемонстрировать достижение степени, поскольку других полномочных посвященных IX°, способных направлять и подтверждать их результаты, не имелось. В частности, Работа Бабалон, специально

¹¹ 1 м 66 см, 57 кг.

¹² «Женщины на добровольной чрезвычайной службе», резерв ВМС США.

задуманная Парсонсом для этой цели, оказалась слишком неортодоксальной, чтобы составить часть нужной степени.

По словам Кэмерон, ритуал состоял в том, что она и Парсонс провели две недели в кровати. К сожалению, Парсонс не оставил подробных записей ежедневных инвокаций, либо они просто не сохранились. Кэмерон рассказывала, что они говорили без умолку: «Он обучал меня... и это то, что он должен был делать». Она добавила, что Джек сообщил ей, что «у нее есть миссия в этом мире». Разумеется, Кэмерон была неосведомлена обо всей Работе Бабалон, где ей пришлось стать призванным элементом, до самого завершения.

27 февраля Кэмерон поехала в Нью-Йорк к своему бойфренду, фотографу по имени Наполеон, и за две проведенные там недели успела его бросить. Позже она рассказала, что возвратилась в Пасадену, когда обнаружила, что беременна от Парсонса. На следующий день после отъезда Кэмерон в Нью-Йорк, Парсонс отправился в пустыню Мохаве без Хаббарда (тот ненадолго лег в госпиталь в Сан-Франциско). Парсонс призвал Бабалон в пустыне, по-видимому выполнив какой-то одиночный сексуальный ритуал, о котором он не говорит. Все закончилось феноменально: «Присутствие Богини снизошло на меня, — писал он, — и мне было приказано записать следующее собеседование».

Парсонс имел в виду Книгу 49 (Liber 49), часто ошибочно называемую Книгой Бабалон, которая составляет только ее часть. Liber 49 слишком объемна, чтобы воспроизвести ее здесь целиком, но ее легко можно найти как в печатном, так и в электронном виде в неавторизованных версиях. Это собеседование выпадает из ортодоксальной системы О.Т.О., не пройдя проверку на подлинность и духовное соответствие, поскольку книга притязает на то, чтобы быть четвертой главой Liber AL — ясно названной «трехчастной».¹³

Парсонс принял Liber 49 в качестве подтверждения потребности произвести на свет «магическое дитя». Liber 49 насчитывает 77 стихов: семиконечная звезда посвящена Бабалон (в имени которой семь букв), а $7 \times 7 = 49$, также священное число богини.

¹³ Исследователь НЛО Жак Валле утверждал, что в 1946 году Парсонс в пустыне Мохаве повстречал инопланетянку с Венеры, которая предположительно стала источником Liber 49. (прим. авт.)

Число же 77, помимо того, что в нем бок о бок стоят две семерки, дает 7 x 11, а 11, как мы уже знаем, представляет собой число магии Кроули.

Парсонс счел Liber 49 четвертой главой Книги Закона, рассматривая четыре главы как соответствие четырем буквам невыразимого имени Бога: YHWH (йод-хе-вау-хе). Он сопоставил каждую главу с буквой и ее представлением: Отец, Мать, Сын, Дочь, или Бог, Святой дух, Христос и гностическая София, а также Puer, Vir, Puella, Mulier согласно Liber 36.

Из 77 оригинальных стихов Liber 49 сохранилось 73. Liber 49 начинается следующими словами:

1. Да, это — я, БАБАЛОН
2. И это — моя книга, что есть четвертая глава Книги Закона, Хе дополняет Имя, ибо меня родила НУИТ, кровосмесительная сестра РА-ХОР-ХУИТА, от ГОРА.

В пяти из сохранившихся стихов упоминаются огонь, пламя или горение, что вполне подходит человеку, имеющему дело с ракетами и взрывчатыми веществами. В трех говорится о «Черном Паломничестве», которое мы обсудим позже. В двух строках попадаетея 11, хотя один раз из них неправильно: в стихе 65 это число называется числом шабаша ведьм, но его число — 13.

Ссылки на работы Кроули, особенно на Книгу Закона, встречаются в большом количестве, и в случае знакомства с этим текстом интерпретация достаточно проста.

Стихи 28 и 29 относятся к Liber Astarte Кроули с утверждением, что работа займет «девять лун». Liber Astarte vel Berylli sub figura CLXXV или «Книга о Соединении с избранным Божеством посредством преданного служения» и воспроизводится в «Магии» Кроули, но не в «Магии в теории и на практике». Божеством в случае Парсонса является Бабалон. Никакой временной период в книге не определен, но подразумеваемое сообщение Бабалон Парсонсу относительно девятимесячной работы кажется чрезмерным, а никакого подтверждающего отчета не осталось.

Возможно, Парсонс интерпретировал срок в девять месяцев таким образом, что работа включает в себя магическое, а не буквальное рождение. В стихе 48 говорится: «Нынче — час рождения близок. И сейчас будет адепт мой распят в логове Василиска», что отсылает нас на инициацию Кроули в степень Мага

в 1916 году. Одни из записей в его магическом дневнике за тот период гласит: «Он распял жабу в своем логове василиска», когда Кроули окрестил лягушку «Иисусом», распял ее, затем съел ее лапки и сжег все остальное. Этот инцидент стал ритуальным утверждением смещения тех, кого Кроули называл «рабами-богами».

«Логово василиска» означает матку, поскольку традиционно считается, что василиск, «легендарная рептилия со смертоносным дыханием и взглядом», рождается от ежемесячной крови. На греческом языке *basileos* означает «царь», а лягушка символизирует переход, живя в двух мирах (в воде и на суше).

Из первоначальной Книги Бабалон сохранились две части: одна из них, «Звезда Бабалон», вошла в сборник «Свобода — обоюдоострый меч». Она состоит из наставлений Богини ожидаемому Магическому Ребенку и ее не следует путать с дневниковыми записями Парсонса касательно Работы Бабалон. Другая часть включает цитаты из секретного документа О.Т.О., относящегося к степени VIII^o.

РАБОТА БАБАЛОН, ЧАСТЬ ВТОРАЯ: МАРТ 1946

В марте 1946 года рыжеволосый элементаль Кэмерон возвратилась из Нью-Йорка и съехала с Парсонсом. Ей выпало стать неотъемлемой частью Работы Бабалон, хотя в тот момент она этого не знала. Кэмерон чувствовала себя словно в центре чего-то, словно за ней «шпионили». Парсонс писал, что ему не было известно, в ком воплотится Бабалон, однако Кэмерон утверждала, что в пустыне ему было не велено говорить ей, что это будет она. Для доказательства Кэмерон должна была получить знак, по ее словам, знаком стало ее наблюдение серебристого сигарообразного НЛО. Этот был единственный раз, когда они с Джеком говорили о летающих тарелках. В то время она фактически высмеивала его «магию», но позже убедилась, что магия работает.

1 марта Парсонс вновь приготовил алтарь и магические орудия, на сей раз «в соответствии с инструкциями Liber 49». Что изменилось? В стихах 18 — 22, Бабалон требует курения из сандалового дерева, зеленую и золотую ткань для покрывала на алтарь, свою книгу (Liber 49) и другие магические инструменты, включая трехдюймовый медный диск с семиконечной Звездой Бабалона, начертанной золотом на синем фоне, который должен был стать новым талисманом взамен пергамента, используемого в оригинальном енохианском ритуале. Талисман следовало умастить практически аналогичным способом, но на сей раз — сексуальными выделениями обоих партнеров — Парсонса и Кэмерон.

Операция началась 2 марта, когда вернулся Хаббард, отсутствовавший с 27 или 28 февраля, принес с собой описание «видения, которое явилось ему тем вечером: дикая и прекрасная обнаженная женщина верхом на огромном звере из породы кошачьих», как записал Парсонс. «Он [Хаббард] был поражен срочной необходимостью передать мне [Парсонсу] некое сообщение или послание.

Мы магически подготовились к этой коммуникации, построив храм с алтарем с анализом ключевого слова [INRI]. Облаченный в белое, он нес светильник, а я — в черном одеянии, с капюшоном на голове, нес чашу и кинжал [два магических орудия]. По его совету мы поставили „Остров мертвых“ Рахманинова как фоновую музыку и установили автоматический рекордер для записи любых слышимых феноменов. Приблизительно в 20:00 он начал диктовать, а я тут же записывал». ¹

После первого контакта Парсонса с астральным планом в ходе второй работы Хаббард начал действовать как провидец, хотя Парсонс в своих записях продолжал называть его «Писцом», хотя фактически сам Хаббард и был тем, кто «занимался скрингом в Этире», в то время как Парсонс делал заметки. В отношении видения Хаббарда огромной кошки и обнаженной женщины следует вспомнить, что Кроули неоднократно упоминал Зверя и его Багряную Жену из Апокалипсиса, с которыми Кроули соотносил себя и свою супругу на тот момент, что также соответствует паре гностико-христианского ересиарха Симона Мага и его Елены. Женщиной была воплощением Софии, а видение Хаббарда появилось в иллюстрации на обложке первого издания романа Уильямсона «Мрачнее, чем вы думаете» (1948 год).

Сомнительно, существует ли магнитофонная запись сессии в марте 1946 года, но сохранилась невероятная расшифровка стенограммы, которую я приведу здесь дословно, так как любой пересказ окажется слаб. Записанный Парсонсом текст был произнесен Хаббардом, или скорее Бабалон, вещающей через Хаббарда:

«Ангел TARO.² Уединитесь на три дня, чтобы приветствовать ее. Очиститесь. Символ — семь на три. Это — БАБАЛОН. Храните в тайне. Сообщения священны.»

¹ 20 апреля 1929 г. Сергей Рахманинов сам дирижировал окончательным вариантом записи «Острова мертвых» (Op. 29) в исполнении Филадельфийского симфонического оркестра. Запись на пластинке 78 оборотов длилась 18 минут, что означает, что либо Парсонс произносил большую часть инвокации без музыки, либо Писцу пришлось несколько раз ставить ее снова. (прим. авт.)

² В Золотой Заре было принято писать «tarot»; и подобно формуле INRI это слово имело множество значений. (прим. авт.)

«Приготовления. Зелено-золотой покров, пища для Зверя, на дискосе, который спрятан позади алтаря. Откройте его только тогда, когда двери будут закрыты.»

«Нарушение влечет смерть.»

«Позади главного алтаря. Готовьтесь быстро. Первую свечу зажгите в 10 вечера, 2 марта, 1946 года.»

«Год БАБАЛОН — 4063.»³

«Остерегайтесь использования оскверненных профанами ритуалов.»

«Она есть пламя жизни, власть тьмы, она уничтожает взглядом, она может забрать твою душу. Она питает людей до смерти.»

«Прекрасная — Ужасающая.»

«Первый ритуал. Завтра — второй ритуал. Концентрируй всю силу и пребывай в Госпоже Нашей БАБАЛОН. Зажги один светильник на Ее алтаре, произнося: Пламя есть Наша Госпожа, пламя есть Ее волосы. Я есть пламя.»

«Блюдо с пищей, несоленой. Покров алтаря, доселе не оскверненный.»

«Погаси свет в десять часов вечера. Помажь сосуд, в котором пылает огонь, своей собственной кровью. Уничтожь на алтаре вещь, ценную для вас. Останься в совершенной тишине и внимай голосу Нашей Госпожи. Не рассказывай об этом ритуале или о ее прибытии ни одному человеку. Если спросят, отвечай непринужденно, не вызывая подозрений. Никогда не размышляй о Ее будущей смертной личности. Чтобы получить утешительные вести по поводу своего проклятия. Не требуй никаких поучений, кроме этих.»

«Вопросы: Ты можешь задавать их, но только три. Проведи одну половину часа, продумывая их, до 11:30 пополудни. Ответы должны быть записаны в полночь.»

«Ты должен набрать в рот универсальный растворитель и в средоточии тьмы тщательно сохранить его.»

«Покажись Нашей Госпоже; посвети свои органы Ей, посвети Ей свое сердце, посвети Ей свой разум, посвети Ей свою душу, ибо Она должна поглотить тебя, и ты станешь

³ Год 4063 соотносится с годом 1 (2017 до н.э.), его значение неясно. (прим. авт.)

живым пламенем, прежде чем Она воплотится. И все это произойдет через тебя одного, и никто не сможет помочь тебе в этом дерзании.»

«Это одиночество, это ужас.»

«Удались от людей до завтрашнего полудня. Расчисти все профанные документы к утру, до получения дальнейших наставлений. Не советуйся ни с одной книгой, но лишь со своим разумом. Ты есть бог. Держи себя перед этим алтарем как один бог перед другим. И придет благоденствие.»

«Ты — страж, и ты — проводник, ты — работник и механик. Так веди себя. Не обсуждай ничего из этих вещей, пока не убедишься, что твое понимание объемлет все.»

Получив послание Бабалон, Парсонс немедленно приступил к выполнению ее указаний, а также инструкций, продиктованных накануне ночью (1 марта), хотя он не записал, что ему было велено.

В ходе церемонии, проведенной 2 марта, он читал отрывки из некоторых ключевых работ Кроули и выполнял ритуалы, жизненно важные для понимания обряда:

1. Малый Ритуал Гексаграммы.
2. Отрывок из Гностической Мессы.
3. Отрывок из «Видения и Голоса» Кроули.
4. Небольшая поэма, посвященная Бабалон.
5. Ключ Зов Седьмого Этيرا.
6. Отрывок из «Тангейзера» Кроули.

Парсонс начал с эзотерического анализа так называемого «ключевого слова», INRI, составляющего часть «Малого Ритуала Гексаграммы», который он выполнил, хотя он не зафиксировал это, записав лишь «анализ ключевого слова». Вероятно, он выполнил и другие ритуалы гексаграммы и пентаграммы, записи о которых отсутствуют.

Парсонс описывает анализ ключевого слова следующим образом: «Храм открыт с анализом ключевого слова: I N R I. Yod Nun Resh Yod. Дева Исида Всемогущая Мать. Скорпион Апофис Разрушитель. Солнце, Осирис, убиенный и воскресший. IAO. Знак убиенного Осириса. Знак траура Исиды. Знак Апофиса и Тифона. L.V.X., Лух, Свет Креста.»

Во время ритуала на каждой стадии анализа маг должен принимать определенные позы. Скрещенные руки, к примеру, представляют убиенного Осириса, так как в таком положении мертвое тело кладут в гроб. Ритуал в целом рассматривается в «Магии в теории и на практике» и других книгах Кроули. Боги, которых призывают в ритуале, — египетские.

INRI — это не слово, а акроним, представляющий первые буквы надписи, прибитой по приказу Понтия Пилата на крест, согласно евангельской истории: *Iesus Nazaraeus Rex Iudaeorum*, что по-латыни значит «Иисус Назаретянин, Царь Иудейский». Эти буквы часто изображают на картинах распятия, причем они появляются не только на кресте, а где живописец посчитал уместным. Средневековые ученые схоластики играли буквами этой формулы, пытаясь отыскать различные фразы, описывающие Иисуса.

Мистики и алхимики нашли другие, менее ортодоксальные интерпретации. В «Морали и догме» Альберт Пайк дает несколько возможных значений INRI, но умалчивая о том, которое, по его словам, масон узнает по достижении 18 градуса Шотландского Обряда, известного как Рыцарь Розового Креста. Значения, о которых Пайк рассказал, следующие: *Integra Igne Natura Renovatur* (Вся Природа Огнем Обновляется); *Igne Nitrum Roris Invenitur* (Очищение Огнем Как Роса Приходит); а также приписываемое иезуитам *Iustum Necare Reges Impius* (Судить, но без Непочтительности к Королям).

В Золотой Заре анализ INRI составлял часть материалов степени 5°=6. Кроули записал нескольких интерпретаций в своей работе *Sepher Sephiroth* («Книга Книг»): *Igni Natura Renovata Regnum* (Рождение Огнем Обновляет Царство), *Intra Nobis Regnum dei* (В Благородстве Царство Божие) и даже *Isis Naturae Regina Ineffabilis* (Изида, Невыразимая Царица Природы). Последнее толкование может быть тем самым, которое Пайк предпочел не разглашать; в нем также слышен намек на Джона Ди и королеву Елизавету.

В Евангелии исходная надпись была выполнена на трех языках: латыни, арамейском (иврите) и общегреческом (koine). В записи еврейскими буквами INRI выглядит как *Yod Nun Resh Yod*, где буквы также являются арамейскими словами: рука — рыба — голова — рука. Каждое слово имеет дальнейшие тайные значения, которые можно продолжать бесконечно. Рука, например, представляет творящую силу, поскольку именно руками мы создаем

инструменты, излечиваем больных, выражаем нашу любовь. Yod означает «пенис», другую разновидность созидательной силы. Nun, рыба, символизирует зодиакальный знак Скорпиона, а следовательно — смерть. Resh — затылок, эта буква похожа на большой yod; поэтому Кроули связывал ее с Кундалини, таинственным йогическим источником энергии, которая стремится вдоль позвоночника и выходит из макушки. На материале анализа INRI можно написать целый трактат; и то же самое относится к формуле TARO, упомянутой Бабалон 2 марта.

Анализ, завершен, призывающие гексаграммы воздуха начертаны в четырех кардинальных направлениях (представляя четыре элемента), имя ARARITA «провибрировано» в каждом квадранте. При «вибрации» имени это имя не просто произносят, но визуализируют его написание, исходящее от мага и направляющееся наружу, пока оно не заполняет всю вселенную. ARARITA, также упоминаемое в ритуале Звездного Сапфира из «Книги Лжей», является еврейским акронимом одного из имен Бога.

Вторая часть инвокации Парсонса взята из Гностической Мессы, прочитанной с того момента, когда Жрец делает первый шаг к алтарю, в то время как Жрица разоблачается позади завесы. Читая текст, Парсонс выступал как Жрец, а Кэмерон (представляющая Бабалон) — как Жрица:

ЖРЕЦ: «О круг Звезд, коему Отец наш — только младший брат, о немислимое чудо, душа бесконечного пространства! Пред тобой посрамлено Время, и смущается разум, и понимание меркнет. Не постичь нам Тебя, пока Ты не отразишься в Любви. А посему: семенем, корнем и стеблем, почкой листом, цветком и плодом — мы призываем Тебя.»⁴

ЖРИЦА [здесь Парсонс написал «BABALON»]: «Но нет ничего прекраснее, чем любить меня: если под ночными звездами в пустыне ты зажжешь благовония мои предо мною, призывая меня с чистым сердцем и с пламенем змея в нем, тебе останется пройти совсем немного, чтобы возлечь на лоне моем. За один поцелуй ты возжелаешь отдать все: но отдавший единую частицу праха в тот час потеряет все.

⁴ Парсонс пропустил вторую часть — цитату из Книги Закона I:27.

Собирайте сокровища и копите женщин и пряности; носите драгоценные украшения; превосходите все народы земли в дерзновенье и роскоши; но все это — во имя любви ко мне, и тогда узрите радость мою. Повелеваю тебе представлять предо мною, облачившись в одну лишь мантию и покрыв голову пышным убором. Я люблю тебя! Я жажду тебя! Бледная или восплававшая, сокрытая или сладострастная, я, в коей все наслаждение, и царственный пурпур, и опьянение сокровенного чувства, желаю тебя. Расправь крылья и пробудите в себе величие, свитое кольцами: приди ко мне! Ко мне! Ко мне! Пой восторженную песнь любви для меня! Возжигай для меня благовония! Носи для меня украшения! Пей во имя мое, ибо я люблю тебя! Я люблю тебя! Я — лазурновекая дочь Заката. Я — нагое сияние сладострастного неба ночи. Ко мне! Ко мне!»⁵

Третья часть инвокации, взятая из «Видения и Голоса» Кроули, относится к его работе с 12-м Этиром в 1909 году, содержит слова небесного «колеснического», обращенные к Кроули:

«Да славится Багряная Жена, БАБАЛОН⁶, мать мерзостям, сидящая на Звере, ибо кровью их она окропила все пределы земли, и се! смешала ее в чаше блуда своего.

Дыханием поцелуев своих она взволновала ее, и стала кровь сия вином Причастия, вином Субботним; и на Священном Собрании поднесла она его своим прихожанам; и опьянились они и лицом к лицу узрели Отца моего. Тем соделались они Причастниками Таинства священного сосуда сего, ибо кровь есть жизнь.

Прекрасна ты, о, БАБАЛОН, и желанна, ибо предалась ты всем тварям живым, и силу их превозмогла своей слабостью. Ибо соединившись с нами, ты постигла. Потому называют тебя Пониманием, о БАБАЛОН, Госпожа Ночи!

О мой Бог! Дай мне в одном последнем экстазе достичь единенья со Многим! Ибо она есть Любовь, и едина ее

⁵ AL I:61.

⁶ В тексте Кроули — «Babylon». (прим. авт.)

любовь; и эту любовь она разделила на бесконечность любовей, каждая из которых едина и равна Той Единой Любви; так «от собранья, закона и света она перешла к безначалью уединения и тьмы. Ибо так надлежит ей веки скрывать сиянье Свое».

Парсонс сократил этот отрывок, как и цитату из Гностической Мессы, и не произносил его слово в слово. Текст в оригинале более длинный.

Последовала четвертая инвокация: «О, БАБАЛОН, возлюбленная БАБАЛОН, явись теперь, освяти причастие, овладей этой святыней. Возьми меня сейчас же! Дай мне опьянеть от вина твоего распутства; пусть поцелуи твои расточат меня до смерти. Прими эту жертву, принесенную с радостью!» Этот отрывок кажется оригинальным стихом Парсонса, его нет ни в одной книге Кроули.

Пятая инвокация была написана как Ключ Зова Седьмого Этира, однако записанный Парсонсом текст фактически представляет собой Седьмой Зов, очевидно в русле того же смещения, когда Парсонс писал, что использовал «Ключ Зова Третьего Этира», но фактически использовал Третий Зов. Седьмой Зов звучит так:

«Восток есть обитель Дев, поющих хвалы средь огней первой славы [восходящее Солнце], в коих отверзлись Господни уста; и стали Девы сии как 28 живых обиталищ [фазы и дни луны], в коих ликует мужская сила; и облечись украшениями света, кои творят чудеса со всякой тварью. Царства и срок их — как и у Третьих и у Четвертых [Этиров], крепкие башни и места утешенья, Престолы Милости и Постоянства. О, служители Милости! Встаньте! Явитесь! Воспойте хвалы Создателю; и будьте сильны среди нас. Ибо эта память сия крепка, и сила наша растет в Утешителе нашем!»

Следующий отрывок записей — оригинальный енохианский, записанный латиницей. Хотя слова остались те же, написание Парсонса отличается от Кроули.

Ra-asa isalamanu para-di-zoda oe-cari-mi aao iala-pire-gahe Qui-inu. Enai butamonu od inoasa ni pa-ra-diala. Casar emeji ujeare cahire- lanu, od zodonace lucifatianu, car esa ta

vavale-zodir enu tol-hami. Soba lonudohe od nuame cahisa ta
Da o Desa vo-ma-dea od pi- beliare itahila rita od miame ca-ni-
quola rita! Zodocare! Zodameranu! Iecarimi Quo-a-dahe
od I-mica-ol-zododa aaiome. Bajirele papenor e idalugama
elonusahi — od umapelifa vau-ge-ji Bijil — IAD!

Оригинал заканчивается словом «IAD», которое означает «Бог» (Кроули перевел его «утешитель», что обычно относится к Святому Духу). В своих записях Парсонс заменил «IAD» на «BABALON».

Шестая инвокация взята из текста пьесы Кроули «Тангейзер», стихотворное обращение молящегося к богине. Опера Вагнера «Тангейзер» основана на эпической немецкой поэме XIII века. Главный герой, Тангейзер, некоторое время наслаждался любовью богини Венеры, но затем оставил ее ради земной возлюбленной. Тангейзер непреднамеренно раскрывает тайну своего свидания с Венерой, что означает для него верную смерть. Его смертная возлюбленная, Элизabet, умоляет сохранить ему жизнь, и Тангейзера не убивают, но изгоняют в наказание за содеянное. Оставшись один, он тоскует по Венере. Она слышит его и собирается вернуть, когда снова вмешивается Элизabet. Тангейзер получает искупление и ангелы сопровождают его в рай.

Парсонс и Кэмерон, по всей видимости, декламировали соответствующие строки по очереди. Парсонс выступал как Тангейзер, а Кэмерон — Венера. Парсонс начал романтическую интерлюдия:

Исида я, и только мною живы
И жизни влажный жар, и смерти клад,
И звезды, и моря, и лунные приливы,
И таинства страданий и услад.
Я — мать! Я — плоть земли, расцветшей по весне!
Я — нежный плеск волны, клонящейся к волне!
Вернется всё: и жизнь, и смерть, и страсть, и месть,
и свет, и тьма — ко мне!
Ко мне!
Хатхор я, и своею красотой
Я затмеваю и зари горенье,
И плод, осенним золотом налитой,
И женщину саму — венец творенья.

Я — жертва, жрец и храм в едином бытии,
Я — милость и любовь, я — сила судии,
И всё, что есть: и жизнь, и смерть, и страсть, и месть,
и свет, и тьма — мои!

Мои!

Венера я, любовь и свет земли,
Я — щедрость уст и слёз благословенье,
Бесплодных ласк томительный разлив
И жажда, что не знает утоленья.
Я — храм, в котором долго жаждал ты,
Горя огнем надежды и тщеты;
Я — тот огонь! Я — лиры стон; я — зов, и песнь,
и страсть, и смерть мечты!

Мечты!

Я — сам Грааль, и Рай, сокрытый в нем:
Души твоей расцветшая пустыня,
Звезда рассвета на челе твоём,
Твоя царица и твоя рабыня.
О сладостный поток, усни на дне
Моих бескрайних вод! Прильни ко мне,
Вернись, о жизнь и смерть, о страсть и месть,
о свет и тьма, — ко мне!
Ко мне!⁷

После этой инвокации, больше похожей на любовную поэму барда, Парсонс сжег енохианскую Таблицу Воздуха, которую он использовал в январской работе. Он также разбил статуэтку Пана, свою любимую вещь. В тот самый момент, когда Парсонс записывал это действие, на крыше его флигеля возник пожар, повреждения от которого были приписаны сверхъестественным силам, хотя в том же можно винить и горящий пергамент.

Относительно таких жертв как разбитая статуэтка в книге Liber Astarte Кроули сказано (стих 37):

«Изготовив по Вдохновению своему талисман или пантакаль, символизирующий избранное Божество, и освятив

⁷ Перевод Анны Блейз.

его с бесконечной любовью и тщанием, предай его церемониальному сожжению перед святилищем, тем самым как бы отказываясь от тени в пользу сущности. Впрочем, это ничего не даст, если только ты доподлинно не ценишь в сердце своем этот талисман превыше всего, чем владеешь.»

Кроули отметил в своей «Исповеди»: «Я заметил, что каждый раз, как я получаю важное посвящение, какой-нибудь заветный предмет таинственным образом исчезает. Это может быть трубка, ручка или что угодно: но это неизменно предмет, пропитанный моей личностью из-за постоянного использования или особого поклонения. Не могу припомнить ни единого случая, когда такого бы не происходило. Теоретически, элементарии или фамильяры на службе Мага вымогают, так сказать, чаевые при каждом значительном поводе радоваться.» В магических работах такого рода очевидно, что если не предложить что-то духам, они возьмут свое так или иначе.

Тем же вечером в 23:30 Парсонс подготовил три вопроса и в полночь задал их Бабалон (ответы он получил через Хаббарда).

«Как я могу общаться непосредственно с БАБАЛОМ, слышать ее, видеть ее, чувствовать ее, убедиться, что я действую в правильном направлении?»

«У алтаря в медитации, ибо ты знаешь как. Также призови меня чувственно со всей своей страстью. Таким образом ты проникнешься моим желанием и увеличишь мою реальность в мире.»

«Как я могу служить лучше всего?»

«Следуй наставлениям точно и подробно. Избегай произвольных заминок. Будь прилежен. Не сомневайся и не спрашивай, действуй. Все зависит от времени.»

«Как я могу быть уверен относительно «сосуда»?»

«Не беспокойся об этом. Это тебя не касается. Я обеспечу средство, я дам тебе знамение и знаки. Теперь о том, что касается нас. Держись веры и не слишком задумывайся.»

На следующее утро Парсонс проклял «англо-саксонским манером» одного из своих жильцов, который прервал его медитацию. Этот человек заболел, и Парсонс понял, что допустил ошибку. Он принес ему извинения, но день продолжался ужасно.

Ночью Бабалон предположительно продолжила свое послание, однако говорящий показался другим, что любопытно (все пояснительные примечания скопированы с оригинала):

«В присутствии Нашего Бога Пана, у ног Госпожи Нашей Бабалон, у ног Ее (служители?) (изменясь?) мы объявляем тебе сие послание (посвященные, преданные, никогда не осквернявшие себя) (Писец не был уверен), содержащее описание обрядов приветствия и приготовления во имя всемиловившей Нашей Госпожи Ночи, совершаемых во второй и третий день, дабы очистить похотливую и распутную Госпожу БАБАЛОН. О ты, трепещущий смертный, тебе дано свершить подвиг, который в анналах нашей истории никто прежде не совершал, никто прежде не увенчал дело успехом. Осмеливались многие, ни один не преуспел.»

«Госпожа Наша БАБАЛОН должна снизойти, дабы восторжествовать.»

«Смертные. Мы не просили об этом никого другого, и никогда не попросим. Даже сейчас мы сомневаемся в твоей вере. Подтверди — желаешь ли ты продолжить. Отвечай вслух.»

«Я желаю.»

«Тогда знай, что твое представление было ошибочным. Это — посторонние вещи. Элементаль не был высвобожден должным образом (это исправлено). Ты был виновен в проявлении человеческой ярости, из-за чего нарушился поток силы. Остерегайся, если ты поколеблешься снова, мы несомненно умертвим тебя.»

«Но так как твоя работа была посвящена, в определенной мере ты преуспел. Исправь свою фатальную ошибку и промах. Освяти все. А теперь получи второй и третий ритуалы.»

«Посвяти себя как наставляющего о Воплощении Госпожи Нашей.»

«Возьми черную коробку, сосредоточься на ее пустоте в течение одного часа, пристально смотри в нее и ты узришь запечатленную на ней форму, знак, священный образ, которому должно быть знаком Воплощения Госпожи Нашей Бабалон. Когда ты закончишь, когда ты признаешь этот образ, запечатлей его в дереве.»

«Это — сигила.»

«Десять будет назначенным часом. Призывай долго, под определенную музыку.»⁸

«Когда ты почувствуешь, что Госпожа наша входит в твое естество, возьми черную коробку и исполни священный обряд. Облачись в алое, символический цвет рождения. Препояшись черным. Не имеет значение качество одежды. Затем возьми коробку и сделай знак.»

«Начертай на ней второй знак, который ты знаешь. Если забудешь, всмотрись в кристалл».

«Пристально созерцая, медитируй на свойствах проповедника. Ты напишешь это в Ее книге, для Ее руководства».

«Тебе запрещено покидать свою комнату».

«Конец второго ритуала».

После этого места Хаббард немного передохнул и они продолжили.

«Начать за четыре часа до рассвета».

«Период уничтожения всех недружественных влияний. Высшее совершенство. Оденься в черное. Вырежи на своей груди алую звезду. Обнови кровь. Положи белое покрывало. Капни на него крови рождения, ибо Она рождена от твоей плоти, и твоей властью смертного на этой земле.»

«Тебе должно распознать знак. БАБАЛОН родилась! Это — новое рождение, все изменилось: знаки, символы, каждая вещь!»

«Ты направишься размышлением, подходящим для инвокации рождения БАБАЛОН, и это ввергнет тебя в огонь, что уже пылает».

Последнее указание, разумеется, обращается к стихотворению Парсонса, «Рождение Бабалон», к счастью для нас, пережившее пожар. Мистическое и красочное послание продолжилось:

⁸ Следуя этому указанию, Парсонс сознательно выпустил одну строку послания. (прим. авт.)

«Теперь ты станешь третьим пламенем, продолжая инвокацию. Она рождается в третьем пламени.»

«Есть семь стихов из семи строк, семь магических слов. Встань и читай их нараспев семь раз. Представь себя как сокрытое сияние, желанное Богине, возлюбленной. Представь, как Она приближается к тебе. Заключи Ее в объятия, покрой Ее поцелуями. Думай о непристойных похотливых вещах, которые ты сможешь совершить. Все хорошо для БАБАЛОН. ВСЕ.»

«Затем отдохни, медитируя о следующем:

«Ты, как человек и как бог, рассеян во многих любовях на земле и на небесах, вспомни их, сосредоточься, освяти каждую женщину, которой ты обладал. Вспоминай ее, думай о ней, совмести ее с БАБАЛОН, принеси ее к БАБАЛОН, каждую, одну за другой, пока пламя вождения вздымается высоко.»

«Затем сложи об этом стих из сколько пожелаешь строк к БАБАЛОН. Этот стих следует использовать для поклонений Ей, когда Она явится.»⁹

«Затем медитируй на своем желании, думай о Ней, не дотрагиваясь ни до чего, пой этот стих. Вспомни каждый миг сладострастия, каждый полный вождения день, все их помести в свое астральное тело, не дотрагиваясь ни до чего.»

«Береги материальное основание.»¹⁰

(Вопрос: «В коробке?» Ответ: «Да».)

«Похоть — Ее, страсть — твоя. Почувствуй себя насилующим Зверем.»

«Оставь своих случайных возлюбленных — все принадлежит БАБАЛОН, твоё вождение принадлежит БАБАЛОН. Она остается с тобой три дня. Это Ее тайный знак, и ни один человек не знает его значения. Охраняй!»

За инструкциями последовало «пророчество» неизвестного содержания, которое Парсонс сознательно пропустил, и вместо него записал собственное длинное стихотворение под названием

⁹ Этот стих утерян. (прим. авт.)

¹⁰ Т.е., «эликсир» или выделения из половых органов. (прим. авт.)

«Рождение Бабалон», призывающее богиню. Неясно, на каком этапе церемонии он читал эту поэму, но возможно как седьмую часть инвокации, поскольку шестикратная инвокация в данном случае не имеет смысла. Указания сжечь стихотворение Парсонс проигнорировал.

Достаточно пространное «Рождение Бабалон» начинается со строк:

Что за трепет звезды объял,
Те, что были когда-то бесстрастны?
Что за складки страданья легли
На челе у бессмертных богов?
Отчего божий лик омрачен
И все ангелы так побледнели?
И какая восходит Звезда,
Окровавив ночной небосклон?
Почему так страшит красота, рассекая величье Рассвета?
Она плоть обрела, дабы вас, венценосцы, судить.
Короли трепещите, ибо это начало финала.
Родилась БАБАЛОН.¹¹

Парсонс был уверен в своей работе, однако записал: «Сейчас остается только молиться и ждать». Шестого марта он отправил Кроули письмо:

Едва ли я знаю, как Вам рассказать.
Мне велено соблюдать чрезвычайную тайну.
В период со 2 февраля по 4 марта я получил чрезвычайно важный и опустошительный опыт в моей жизни
Я полагаю, что это был результат работы 9 [степеней], проведенной с девушкой [Кэмерон], ответившей на мой призыв элементаля. (Сейчас она находится в Нью-Йорке.)
Я находился в прямой связи с Той, кто в Книге Закона упомянута как Святейшая и Прекраснейшая.
Я не могу в настоящее время написать ее имя.
Первые инструкции были получены непосредственно, дальнейшие — через Рона, действующего как провидец.
Я следовал указаниям буквально. Было желание воплощения.

¹¹ Перевод Сергея Яшина.

Я был посредником, избранным, чтобы помочь рождению, которое теперь свершилось.

Я еще не знаю посредника, но он придет ко мне, принеся тайный знак, который мне известен.

Забвение было ценой.

Я должен действовать как учитель, хранитель, проводник в течение девяти месяцев. Затем оно выйдет в мир.

Это все, что я сейчас могу сказать.

Необходимо соблюдать полную тайну.

Я не могу описать Вам глубину действительности, ту мучительность, ужас и красоту, которые я познал. Теперь я вернулся в мир, ослабевший от этого соприкосновения.

Но знание остается. Я обнаружил свою волю. Мне должно служить, и я буду служить. Все, что я есть или чем я стану — обещано.

Я должен передать Ложу в руки Роя [Леффингвелла], приготовить подходящее место и вести бизнес, чтобы обеспечить подходящую материальную базу...

Вопрос не в том, чтобы что-то утаить от Вас, это вопрос ненадлежащей жизни или даже мысли касательно данного предмета, пока не настало время. Преждевременное обсуждение или открытие прервет все.

Рукопись подготовлена и будет отправлена надлежащим людям в надлежащее время...

Все испытания правильные, все знаки правильные. Нет угрозы, кроме слабости или гордыни.

Хотя Джек и утверждал, что его метафизической жизни ничто не угрожает, он продемонстрировал тот же самый подход, который он использовал в ракетостроительных работах, упорство в испытаниях и бесстрашие искателя острых ощущений относительно предмета своих «заклинаний». Втайне Парсонс все-таки написал имя «Той Святейшей и Прекраснейшей»: он назвал ее Бабалон. Он попросил Кроули не связываться касательно этого дела ни с кем, кроме себя или Хаббарда. К сожалению, он не проверил этот дух с той же доскональностью, с которой тестировал ракеты, или тщательностью, которой отличался Кроули, связывающийся с такими сущностями как Abuldiz, Amalantrah, Aiwass и Lam. При контакте с духами Кроули неизменно требовал доказательств,

причем таких, которые подтверждались гематрией определенных ключевых понятий: имени сущности, ее местоположения, либо какого-то другого слова или фразы. Если Парсонс и подверг «Бабалон» подобной проверке, отчет об этом не сохранился.

Парсонс писал: «В течение последних трех дней я выполнил операцию рождения, используя таблицу воздуха, чашу и фигуру женщины [Кэмерон²], должным образом провел призывание жезлом [пенисом], а затем запечатал в алтаре. Вчера вечером я выполнил операцию символического рождения». Эта операция не входит в указания, содержащиеся в Liber Astarte, которых Парсонсу следовало придерживаться согласно Liber 49, но, кажется, его это удовлетворило.

15 марта Кроули послал Парсонсу предостережение касательно Кэмерон: «Меня особенно заинтересовало то, что Вы написали относительно элементала, потому что я сам делал попытки вмешаться от вашего имени. Однако хочу вам напомнить афоризм Элифаса Леви: «любовь Мага к таким существам безрассудна и может уничтожить его».¹² «Элифас Леви» — псевдоним «магического теоретика» Альфонса-Луи Констана, автора двух книг: «Догма и ритуал высшей магии» (1854) и «История магии» (1856). Хотя он скончался в 1875 году в относительной неизвестности, его работы завоевали популярность в среде французских интеллектуалов, таких как Виктор Гюго, благодаря таланту Леви сочетать романтизм и рациональность. На Кроули Элифас Леви произвел столь сильное впечатление, что он счел себя его реинкарнацией. Притязание Кроули на личное вмешательство от имени Парсонса интересно, конечно же, оно оказывалось при помощи «ключа» О.Т.О., т.е., магическим образом.

Кроули еще раз предостерег Парсонса в письме от 15 марта 1946 года, рассказав о своих собственных далеко не лучших чертах:

«Мне кажется, ваше душевное равновесие под угрозой. Вы склонны переоценивать любое происшедшее с Вами событие. Первый случайный восторг через месяц проходит, и следующий охватывает Вас и вихрем уносит дальше. Тем временем Вы пренебрегаете теми, кто зависит от Вас, и смущаете их.

¹² Цитируется по: <http://kolonna.mitin.com/archive/mj59/babalon.shtml>.

Прошу вас иметь в виду, что у Вас есть единственное средство достижения цели, и это — ваша первоначальная присяга посвятить себя пробуждению человечества. Весь Ваш опыт, все Ваши устремления, должны быть направлены на это; пока эта цель неколебима, Вы не советесь с пути истинного, поскольку Ваша непреклонность будет удерживать Вас от невоздержанности.

В то же время, при Вашей впечатлительности Вам следует быть более осторожным, чем большинству людей».¹³

Как и много раз прежде, предупреждение Кроули ушло в пустоту. В тот же самый день Парсонс отправил Кроули письмо, в котором он официально передал работу Ложи Агапэ Рою Леффингвеллу, дабы сосредоточиться на своем проекте. Парсонс писал, что «ИХ» — имея в виду Леффингвелла, Джейн Вольф и себя — станут ежемесячно держать совет и обсуждать политику ложи. Безотносительно того, что произошло с Парсонсом в пустыне его реакция весьма удивляет. Наконец-то он знал, куда идти, обрел то, что потерял, распродав «Аэроджет» — нечто, что он в духовном смысле не получал никогда, пожалуй, за исключением всей первой встречи с Кроули и О.Т.О.. День спустя все члены Ложи Агапэ получили письмо, объявляющее Леффингвелла «исполнительным главой» ложи.

В те дни Кроули уже находился при смерти, страдая к тому же от героиновой зависимости — последствий лечения болезни дыхательных путей. По мере получения дальнейших писем из Штатов, он выражал все большее недовольство от притязаний Парсонса, вне сомнений, беспокоясь о будущем дела всей своей жизни.

19 апреля Кроули ответил Парсонсу: «Вы меня полностью озадачили своими замечаниями касательно элемента — опасности говорить или воспроизводить. Я считал, что у меня самое больное воображение, какое только может иметь человек, но оказалось, что это не так. У меня нет ни малейшей идеи, о чем Вы толкуете.»

А Карлу Гермеру Кроули написал: «Очевидно, Парсонс или Хаббард, или кто-то другой пытается создать Лунное дитя.

¹³ Там же.

Признаться, я прихожу в бешенство, когда сталкиваюсь с идиотизмом этих мужланов.»¹⁴

Целью Работы Бабалон Парсонс ставил рождение ребенка — Лунного Дитя как воплощения богини. Как было сказано в Книге Закона четырьмя десятилетиями ранее, этот ребенок станет «могущественнее всех царей земных» (AL III:45). Алистер Кроули когда-то считал Брата Ахада таким магическим ребенком, рождение которого происходит на астральном, а не физическом плане и представляет овладение различными качествами. Джейн Вольф писала, что Джек Парсонс мог бы быть этим дитя, но сам Парсонс думал иначе.

Тот факт, что Кэмерон позже заявляла, что забеременела от Парсонса в первые же две недели, проведенные с ним вместе, подвергает сомнению буквальное толкование Лунного Дитя. Она сказала, что сделала аборт (причем нелегальный) с согласия Парсонса (и еще один аборт позже), и всего несколько дней спустя они выполняли другую работу. Если Парсонсу был нужен ребенок в буквальном смысле (как мы помним, цель работы была неизвестна Кэмерон), подразумеваемая беременность была совсем иного вида. Аборт фактически служит достоверным свидетельством, что Парсонс ждал явления другой женщины, возможно, как и ждал Кэмерон.

«Магическое дитя» веками встречается в мифологиях отдельных культур. Парсонс, разумеется, следовал той разновидности этого понятия, которой дал определение Кроули. В книге «De Arte Magica» Алистер Кроули писал: «Некоторые Посвященные говорили, что для обретения Духовных даров и для помощи Природе Причастие должно быть подобно Свадьбе Людей Земли; а Магия происходит от Дьявола, и что посредством некоторого Извращения Работы могут быть созданы Элементалы, подходящие для выполнения Воли Мага.»¹⁵ «Извращением», несомненно, называются неортодоксальные половые акты, дающие возможность сотворения элементалей или «магических» детей.

Создание Лунного Дитя, также называемого «гомункулом» («человечком»), описано в одноименном романе Кроули (первоначально роман назывался «Сачок для бабочки»):

¹⁴ Последнее слово «goats» («козлы») часто приводится во вторичных источниках в неправильной форме как «louts» («деревенщина, мужланы») (прим. авт.)

¹⁵ Цитируется по: http://b-oto.org/?page_id=371.

«Это, впрочем, не остановило других магов, искавших кратчайшие пути к возможно естественному созданию Гомункулуса. Разыскивая и определяя способствующие тому факторы, они пытались воспроизвести или видоизменить их при помощи телесматических или симпатических средств. Так, например, девятиконечная звезда, которую издревле считают символом Луны, должна была притягивать последнюю — разумеется, не Луну как таковую, а то, что они под ней понимали, то есть некий архетип, идею сродни поэтической. Воздействуя на объект при помощи подобных символов, а также соответствующих им трав, металлов, талисманов и тому подобного, и ограждая объект от нежелательных влияний при помощи аналогичных методов, они надеялись привить ему желаемые свойства (в нашем примере — «лунные»). Я намеренно упрощаю картшгу, чтобы ты сразу поняла смысл этой, в общем-то, чрезвычайно сложной работы. Вот, и шаг за шагом они, таким образом, отыскивали способы создания Гомункулуса.

— Что такое человек? — спрашивали они. — Всего лишь оплодотворенное яйцо, как следует высиженное. Наследственность тут, конечно, тоже играет роль, однако лишь подчиненную. Что же до окружения, то они готовы были создать любое, какое только было в их силах, чтобы зародыш был «высижен» как следует, как это и до сих пор, собственно, делают наседки. Но далее! — и тут наступает момент весьма критический, далее они полагали, что, обеспечив все эти условия в специально выбранном месте, защищенном при помощи магии от любых нападений извне и освященном, опять-таки при помощи магии, то есть путем призывания определенной потусторонней силы, некоего надчеловеческого существа, допустим, ангела или архангела (а у них были в запасе заклинания, позволявшие, как они думали, это сделать), им удастся добиться появления на свет существа, владеющего неограниченным знанием и могуществом, которое сможет внушить Свет и Истину всему миру.

Закончить же это свое рассуждение я хотел бы тем, что идея Гомункулуса в том или ином виде была известна почти во всем мире; мечта о Мессии или Сверхчеловеке существовала всегда, и люди всегда искали возможности

произвести на свет такого особого человека при помощи волшебных или хотя бы необычных средств.»

Кроули имеет в виду магическое дитя (женского пола), которое является продуктом своей среды, а не наследственности, и именно такое развитие отличает магического ребенка от обычного. Относительно недавняя попытка произвести ребенка-мессию была предпринята тайным Теософским обществом, лидеры которого взяли на воспитание в качестве Спасителя Мира маленького индийского мальчика по имени Джидду Кришнамурти. Их план потерпел неудачу, Кришнамурти в конце концов оставил теософов и организовал собственное движение, в котором и стал всемирно известным. Что же касается Парсонса, он (и Кроули), как представляется, использовал определения «магический ребенок» и «лунное дитя» попеременно — и не в таком буквальном смысле, как следует из описания Кроули.

Хотя и в самом Парсонсе, как и в его предшественнике Джонсе, пытались усмотреть магическое дитя, он явно таковым себя не считал, поскольку лично вознамерился произвести его — или скорее ее — Парсонс писал о мессии в женском роде. Цель работы Парсонса определялась завуалировано, так как и сама Работа Бабалон была лишь подготовкой к тому, кто грядет: телемическому мессии. Эта сущность должна была достичь зрелости в магическом окружении и принять на себя бразды правления. Кроме того, слово «дитя» было символическим, определяющим не ребенка, а одну конкретную женщину (а возможно и всех женщин в целом).

Ясно, что Парсонс искал не идею, а живое существо, но очевидно не Кэмерон. «Было желание воплотить», — писал он. Парсонс считал Кэмерон своим элементом, хотя иногда, как это ни парадоксально, он обращался к ней как к Бабалон, а позже она и сама себя так называла. Однако Работа Бабалон ставила недвусмысленную цель: свести Бабалон на землю из каких-то других пространств. Этот план принес и результаты, совершенно противоположные желаемым.

Не девять месяцев, а девять лет спустя Кэмерон утверждала, что она являлась Бабалон во плоти и родила магического ребенка на астральном плане. Тем временем Парсонс принялся за поиски этого «дитя», физически воплощенного в некотором неизвестном человеке. Он писал: «Инвокация Бабалон помогла выявить эдипов

комплекс; и в то же время произвела невероятные магические эффекты благодаря задействованным в ней силам. Тем не менее, эта операция завершена и закрыта — тебе больше нечего с ней делать, и тебе не стоит даже размышлять о ней, пока не откроется Ее проявление и не будет доказано без тени сомнения».¹⁶

Может быть и так, что Работа Бабалон была попыткой Парсонса побороться со Смитом за внимание Кроули, даже когда Смит получил отставку. Действительно, в Работе Бабалон прослеживаются параллели с Liber 132 Кроули, в которой он возвеличивает Смита, только чтобы отправить его в «уединение».

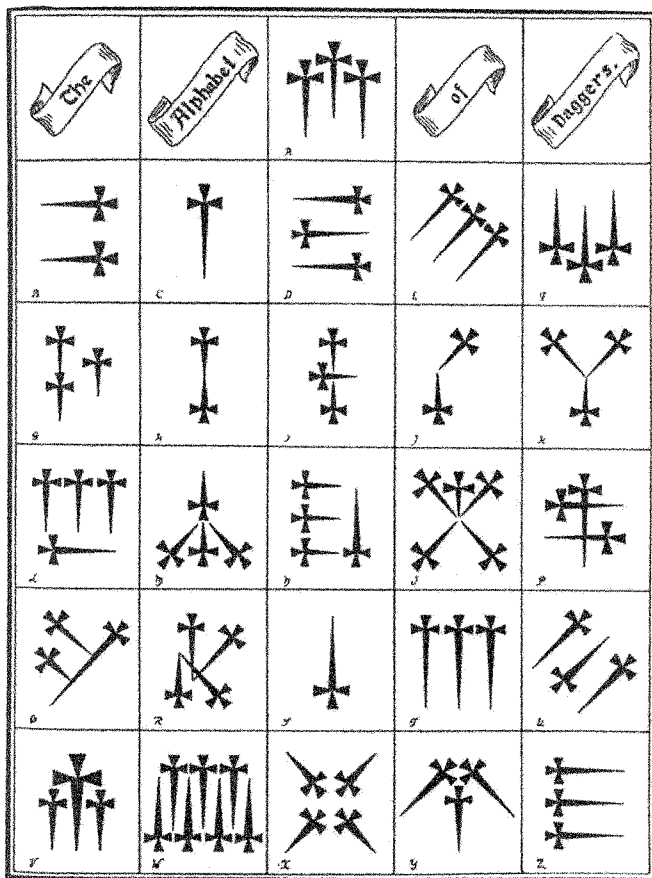

¹⁶ «Анализ Мастера Храма».

ПОСЛЕДНИЕ ГОДЫ ЖИЗНИ ПАРСОНСА: 1946-1952

20 февраля 1946 года, в промежутке между двумя частями Работы Бабалон, Парсонс, Хаббард и Бетти основали компанию под названием «Allied Enterprises». К сумме 1183,91 долларов, внесенных Хаббардом, Парсонс добавил 20970,80 долларов, свои так называемые «деньги на Лондромат»¹, а Бетти ничего не вложила. Цель предприятия состояла в том, чтобы купить парусные суда на Восточном побережье и пройти на них до Калифорнии (либо отбуксировать, если это окажется дешевле) и там перепродать. Они также проявили интерес к инвестициям «разнообразного и смешанного характера», из чего следует, что они пошли дальше яхт — возможно, имелись в виду взрывчатые вещества. Часть денег Парсонс потратил на приобретение дома по адресу 1003 Саут Орендж Гроув-Авеню который до того арендовал.

В апреле 1946 года, завершив второй этап Работы Бабалон, Рон Хаббард уехал, взяв с собой Бетти и 10000 долларов средств компании. Позже в том же месяце Парсонс начал склоняться к мысли, что эта парочка его обманула. Он пригрозил им преследованием, но в телефонном разговоре Хаббарду удалось его успокоить. Астролог и посвященный Луис Каллинг, невольно подслушавший этот разговор, едва смог поверить, что кому-то удалось столь легко перетянуть рассерженного Парсонса на свою сторону. Парсонс закончил разговор словами: «Надеюсь, мы всегда будем партнерами, Рон», и от этого комментария Каллинга передернуло.

¹ Намек на схему отмывания денег, появившуюся в 20-е годы XX века, когда американская мафия стала скупать и открывать автоматические прачечные («Лондроматы») для легализации наличности.

Каллинг написал Карлу Гермеру 12 мая: «Как Вам уже известно, Брат Джек подписал соглашение о сотрудничестве с этим Роном и Бетти, посредством чего все деньги, заработанные ими троими за всю жизнь, были равно между ними поделены. Насколько я могу установить, Брат Джек вложил все свои средства... между тем, Рон и Бетти купили себе яхту в Майами приблизительно за 10000 долларов и живут как сыр в масле, в то время как Брат Джек оказался на дне, причем я имею в виду на самом дне. Кажется, что они с самого начала тайно договорились не перегнать эту яхту в Калифорнию для выгодной продажи, как было сказано Джеку, а вознамерились хорошо провести время на ней на восточном побережье». И действительно, прежде чем отправиться на восток, Хаббард написал начальнику по работе с личным составом ВМФ, испрашивая разрешения идти под парусом в Южную Америку и Китай.

22 мая Кроули телеграфировал Гермеру: «Подозреваю Рон затеял мошеннический трюк — Джон Парсонс слабовольный дурак — очевидная жертва — бродячие жулики», и снова с ним связался 31 мая:

«Спасибо за Ваше дополнение от Брата Ахада [Чарльз Стэнсфилд Джонс] от 23-го мая. Очень хорошо, что ему придется приползти в облике кающегося грешника после тридцати лет, но я действительно не совсем понимаю, как он собирается восполнить время, потраченное впустую на свое безумное тщеславие, и Вы могли бы дать ему знать о моей точке зрения.

Я рад, что его обуздание произойдет в этот момент, поскольку его случай сослужит весьма полезную службу в виде цитаты при обсуждении дела Джека Парсонса...

Вопрос касательно Брата 210 [Парсонса] представляется мне очень типичным. Он напоминает мне в какой-то степени — хотя он находится на много более низком плане, чем они — двух мужчин, присоединившихся к Ордену [Джонс и Виктор Нойбург] вскоре после того, как я его возглавил: кажется, оба случая имеют определенное значение, применимое к нынешнему положению Брата 210.

Основываясь на сведениях от наших Братьев в Калифорнии (если предположить, что они точны), Брат 210 совершил обе из тех ошибок [т.е., Джонса и Нойбурга].

Оба случая похожи на этот — после очень короткого периода обучения оба они более чем исполнили свои раннее обеты и могли притязать не только на достижение, но и на успех, причем в значительной степени. Я сожалею, что нет никакой возможности внести подобное требование от имени Брата 210...

Он получил удивительное просвещение, которое обернулось ничем, и он, по всей видимости, потерял всю свою личную независимость. По мнению нашего брата [Луиса Каллинга], он отдал и свою девушку и свои деньги — очевидно, что это — обычное мошенничество.

Конечно, я не должен торопиться с суждениями, пока не услышу его часть истории, но давным-давно он обещал написать мне полное объяснение, а до настоящего времени я ничего не получил...»

К июню месяцу опечаленный, но ставший более мудрым Парсонс устал ждать, поехал во Флориду по следам Хаббарда и Бетти и обнаружил, что они приобрели три яхты. Он нашел две из них, но Рона и Бетти на них не было. Одна яхта, «Гарпун» стояла на якоре в гавани Ховард Бонд. Другая, «Голубая вода II», находилась в доке Американской судостроительной компании. Парсонсу пришлось снять комнату и ожидать. Два дня спустя, кто-то позвонил Парсонсу, чтобы сообщить о том, что «Гарпун» только что приплыл. Парсонс опоздал и не смог поймать парочку, и ему ничего не оставалось как вернуться в свою комнату и начертать магический круг. 5 июля Парсонс написал Кроули:

«Вот я и в Майами, преследую порождения моей дурусти... Хаббард попытался бежать от меня, отплыв в 17:00, и я выполнил полное воззвание к Барцабелю [духу Марса] в Круге в 20:00. В тот же момент, насколько удалось проверить, на его судно недалеко от берега внезапно налетел шквал, который сорвал паруса и вынудил его вернуться в порт, где я добился, чтобы яхту взяли под стражу... Теперь им деваться некуда: если они попробуют сбежать, то попадут в тюрьму. Однако я боюсь, что большая часть денег уже растрачена. Мне повезет, если удастся спасти три — пять тысяч долларов. Я сижу без гроша в кармане.»

Кроме как от Барцабеля, помощь пришла от береговой охраны США, которая спасла и задержала попавшую в шторм парочку. Бетти позже называла ситуацию во время этого бедствия «отчаянной», сказав, что она и Рон очень боялись не добраться до берега.

1 июля 1946 года Парсонс подал иск на «Allied Enterprises» в суд Флориды, в округе Дэйд, делу был присвоен номер 101634. С удивительной быстротой суд вынес решение уже 10 июля, и 11 июля три партнера подписали соглашение о роспуске компании. Парсонсу удалось вернуть два судна: «Голубую воду II» (шхуну) и «Диану» (яхту). Хаббарду было разрешено оставить за собой «Гарпун», двухмачтовую шхуну, и использовать ее в качестве имущественного залога против векселя на сумму 2900 долларов. Хаббарду также присудили оплату судебных издержек Парсонса. Парсонс возвратился в Пасадену и больше никогда не встречал ни Рона, ни Бетти. В конечном счете они поженились и у них родилась дочь. Подробный рассказ о карьере Хаббарда в саентологии можно отыскать в различных версиях и в разных источниках.

Это происшествие затронуло не только Парсонса, поскольку такое несчастье вынудило его прекратить посылать деньги своей бывшей жене Хелен и женившемуся на ней Уилфреду Смиту. Сам факт, что он посылал им деньги, прежде всего показывает его заботу о Смите, равно как и его великодушие. Однако Парсонса продолжал регулярно поддерживать Кроули финансово до самой его кончины, что случилось уже на следующий год. Оказавшись в тяжелом материальном положении, Смит написал Кроули:

«Все одно к одному. [Джек] не может больше посылать деньги. Деньги Гримо [Хелен] заканчиваются. И это, и жестокий удар, который нам нанесла смерть Регины [Каль], — все произошло буквально за пару дней. Но прежде всего я чувствую, что сделал все возможное, из кожи вон вылез, но промахнулся.

Я начал с абсолютно пустого места, что держалось в течение многих месяцев, и я рад сообщить, что совсем недавно ко мне возвратилась радость в виде нескольких шедевров. Я думал, что никогда больше не напишу Вам; сам не знаю почему. Но думаю, что джентльмен обязан отправить извинительное письмо, если не может появиться, будучи приглашен на ужин. Кроме того, я не считаю, что могу заставить Гримо

написать Вам об этом; она неизменно отказывается принимать мое отрицательное мнение относительно этого Великого Магического Уединения. Вы, должно быть, столь привыкли к провалам учеников, что еще один Вас не удивит.»

20 августа Парсонс отправил Кроули официальное письмо о своей отставке в О.Т.О.. Вместо обычного приветствия «Трижды просветленный, трижды прославленный и возлюбленный Брат», он начал с обращения «Дорогой Алистер». Он не стал пускаться в объяснения, а просто сказал, что подает в отставку по своей воле, хотя может быть, что в уходе отразилось разочарование перед лицом постигших его несчастий. Он подтвердил свою неизменную приверженность к «Правам Человека» Кроули (Liber OZ), процитированным ниже, но закончил словами: «Я не считаю, что О.Т.О., будучи деспотичной организацией, составляет истинное и надлежащее средство выражения и достижения этих принципов [Прав Человека]». Многие из покидающих орден братьев и сестер делали подобные замечания.

Луис Каллинг заметил, что Парсонс «провозил нитроглицерин контрабандой» ради источника дополнительных доходов, подразумевая, что тот продавал его незаконно. Но кому? У Кэмерон очевидно не доставало смелости, чтобы помочь ему в этом предприятии, каким бы оно ни было. Она и Парсонс поженились в Сан-Хуан-Капистрано 19 октября 1946 года, свидетелями пригласили Эда Формана и его жену Джин. Этот брак, зарегистрированный в нотариальной конторе округа Орендж, был заключен непосредственно перед тем, как партнер Парсонса по JPL Франк Малина получил приглашение от Джулиана Хаксли работать на ЮНЕСКО во Франции. Рыпинский полагал, что Малин покинул страну, дабы дистанцироваться от скандала, закрутившегося вокруг четы Парсонсов, когда газеты стали писать о проводившемся в их доме расследовании. Но сам Малина утверждал, что он просто искал себе другое занятие, что кажется ближе к истине.

В конце 1946 года Парсонс и Кэмерон оставили дом по адресу 1003 Саут Орендж Гроув-Авеню. Большой особняк позже был снесен, чтобы освободить место для многоквартирного дома. Парсонс ушел из компании «Вулкан Паудер», получив предложение от «Североамериканской Авиационной Корпорации» в Инглвуде, где он работал до 1948 года, пока не нанялся в «Хьюз Эйркрафтс» в Калвер-Сити.

Кроме того, Парсонс занялся консультационной работой. К нему часто обращались из офиса окружного прокурора Лос-Анджелеса, полицейского управления и Верховного суда Лос-Анджелеса, компаний «Нортруп Эйркрафт» и «Дженерал Кемикал», ученого совета и отдела научных исследований Национальной Обороны. Парсонс состоял в нескольких технических обществах, включая Американское Химическое Общество, Институт Авиационных Наук, Американский Институт содействия развитию науки, Общество «Сигма-Кси» и Ассоциацию артиллерийско-технической службы. В некрологе Парсонса было отмечено, что он отказался от нескольких почетных ученых степеней, чему, правда, нет никаких доказательств. Его членство в «Сигма-Кси» представляется маловероятным из-за отсутствия ученой степени, однако указывается в двух независимых друг от друга источниках, и возможно, что его репутации оказалась достаточно, чтобы открыть ему двери в это общество.

Разочарованный происшествием с Хаббардом и Бетти, Парсонс далеко отошел от магии и сосредоточил свою Волю на технической карьере, несмотря на то, что оба эти аспекта его жизни никогда полностью не разделялись. К сожалению, его беды не закончились, из бедности выбраться не удавалось, а успех, которого он добился, никак нельзя было сравнивать с той славой, что пришла в результате его усилий во время Второй мировой войны. 17 мая 1948 года два мира Парсонса все-таки столкнулись, когда он потерял правительственную категорию допуска «из-за принадлежности к религиозному культу, предположительно поощрявшему сексуальные извращения, ... организованному в доме объекта, ... о деятельности которого сообщают как о подрывной». В другом отчете ФБР отмечается «мифический любовный культ», и несмотря на настойчивые заверения Парсонса, что его работа была «посвящена свободе и освобождению человека». Его преследовали все те же самые старые язвы.

В письме Карлу Гермеру от 19 июня 1949 года Парсонс писал, что потерял допуск к секретным документам из-за членства в О.Т.О. и публичного распространения *Liber OZ*, утверждения «прав человека». Известная также как *Liber LXXVII*, книга содержит определенные заявления, не без причин тревожащие различные слои общества. Есть вероятность, что Парсонс считал себя учителем, предназначенным поколебать власть предрержащих, и последние, по его словам, несомненно воспринимали его самого и его идеи как угрозу безопасности. *Liber OZ* мы процитируем полностью:

Таков закон сильных; это наш закон и радость мира. (AL. II. 21)

«Твори свою волю: таков да будет весь Закон». (AL. I. 40)

«А вот обо всём, что твое: нет у тебя иного права, кроме как творить волю твою. Поступай так, и никто тебе не скажет «нет»». (AL. I. 42–3)

«Каждый мужчина и каждая женщина — звезда». (AL. I. 3)

Нет бога, кроме Человека.

1. Человек имеет право жить по собственному закону:
жить так, как он изволит;
работать, как он изволит;
играть, как он изволит;
отдыхать, как он изволит;
умирать, когда и как он изволит.
2. Человек имеет право есть то, что он изволит;
пить, что он изволит;
жить, где он изволит;
перемещаться, как он изволит, по земной поверхности.
3. Человек имеет право думать, что он изволит;
говорить, что он изволит;
писать, что он изволит;
рисовать, заниматься живописью, вырезать, гравировать, ваять и строить, как он изволит;
одеваться, как он изволит.
4. Человек имеет право любить, как он изволит:
получайте свою долю и удовольствие любви так, как вы изволите,
когда, где и с кем изволите! — AL I:51
5. Человек имеет право убивать тех, кто будет препятствовать осуществлению этих прав.
Рабы должны служить. — AL II:58
Любовь есть закон, любовь в соответствии с волей.
— AL I:5784²

Как следует из файла ФБР, заведенного на Парсонса, причиной для проведения послужила его связь с известными коммунистами, причем аналогичные неприятности испытали его товарищи

² Перевод С.С. Федорова.

по JPL/GALCIT Фрэнк Малина, Цянь Сюэсень и Мартин Саммерфилд. Еще в 1938 году провозгласивший себя противником войны и капитализма Парсонс подписался на коммунистическую газету «Дейли Пиплз Ворлд» и в течение последующих лет посещал собрания различных групп, присоединившись в 1946 году к «подрывному» Американскому союзу защиты гражданских свобод. Став одной из первых жертв того, что получило название «охоты на ведьм» эпохи маккартизма, Парсонс свидетельствовала в закрытом суде, что его интерес был чисто интеллектуальным. Он заявил, что Телема, аспект «Воли», согласно работам Кроули, носил определенно антикоммунистический и антифашистский характер, что было правдой. Допуск к работам был окончательно восстановлен 7 марта 1949 года. Однако вскоре после этого Кэмерон оставила Джека.

Многочисленные ссылки на «Церковь Тельмы» в файле ФБР могут вызвать смех. Есть также неясное упоминание о том, что 21 сентября 1948 года Парсонс сделал что-то, чтобы еще раз привлечь к себе внимание государственных чиновников, но очевидно, что из этого ничто не вышло. С 1948 Парсонс проработал два года на факультете фармакологии Университета Южной Калифорнии.

Несмотря на профессиональные проблемы, отчасти или полностью вызванные его оккультной работой, Парсонс не устоял перед экзотической приманкой. На Хэллоуин 1948 года Бабалон обратилась к Парсонсу неким неустановленным способом и убедила его возобновить магические труды. Как так многие, перенесшие беды материального мира, Парсонс во время нужды вновь обратился к миру нематериальному, начав 17-дневную «работу жезла» (17 считается мужским числом благодаря связи с Марсом), кульминационным моментом которой стало проявление Бабалон в сневидении. Он заставил Смита окрестить его именем «Беларион Армилусс Аль Дадждаль, Антихрист», принеся Клятву Бездны. Парсонс оставался близким другом Смита, своего наставника в А. : А. :., что довольно странно, учитывая их взаимные разногласия и женитьбу Смита на бывшей жене Парсонса. Но скорее всего, к тому времени их отношения стали скорее формальными, нежели личными.

В конце 17-дневной работы Бабалон дала Парсонсу инструкции относительно «астральной работы», т.е., внетелесного опыта. Парсонс обладал, по его собственным словам, «хорошо развитым телом света», и очевидно, что подобные путешествия оказались

для него легкой задачей. О достигнутом успехе он рассказывал, что «вошел в закат с Ее знаком, в заброшенные проклятые и пустынные места ночи и циклопические руины, и так я наконец достиг Города Хоразина. И там возвышалась великая башня Черного Базальта, часть замка, зубчатые стены которого простирались над освещенным звездами заливом.»

Хоразин (современное название Коразим) — небольшой городок на Галилейском море, согласно евангельской истории проклятый Иисусом за то, что его жители отказались покаяться (от Матфея. 11:21; от Луки 10:13). Легенды более позднего времени гласят, что в Хоразине должен родиться Антихрист. Черные базальтовые руины древней городской синагоги, о которой говорит Парсонс, все еще стоят.

В имени, которым Смит окрестил Парсонса, «Беларион» является вариантом написания (предположительно греческим) «Велиала», демона, упоминающегося в Библии, Свитках Мертвого моря и еврейских апокрифах (тайных текстах сомнительной подлинности), чье имя означает «Без Бога», так как «Бель» или «Ба'ал» означает «Бог» или «Господь». Христианские авторы часто ассоциируют Белариона со Зверем из Откровения, с которым, в свою очередь, отождествляя себя Алистер Кроули. Однако вместо того чтобы подражать наставнику, Парсонс мог взять прозвище из какого-нибудь романа-фэнтези, где действовал персонаж с таким именем.

«Армиллус» — еврейский эквивалент Антихриста. Как утверждает иудейская эсхатология, при приближении конца света первым явится Мессия Бен Эфраим («родившийся от Эфраима» или Израиля, северного царства), а за ним — Армиллус, который возглавит армии Гога и Магога против воинства Мессии в сражении при Армагеддоне и убьет его. Мертвое тело Бен Эфраима будет брошено на растерзание стервятникам, но Мессия Сын Давидов (тот, кого христиане называют Иисусом) явится и возродит его к жизни.

Следующее имя в титуле Парсонса, Аль Даджалъ, — исламский вариант имени Антихриста, по-арабски означающее «лжец». Его нет в Коране, но он появляется в хадисах, изречениях пророка Мухаммеда, записанных его учениками. Аль Даджалъ слеп на один глаз, но способен творить чудеса, самым знаменательным из которых окажется установление порядка

в повергнутом в хаос мире. В Судный День его побежит Махди (Мессия), который, как верит большинство мусульман, будет вернувшимся Мухаммедом.

Приняв имена Зверя, Парсонс дал Клятву Бездны. «Пересечение Бездны» предполагает полное отрицание мира и отказ от эго. Эта присяга, сохранившаяся наряду с некоторыми другими бумагами Парсонса того периода, начинается следующим образом:

«Я, прозванный Джоном Уайтсайдом Парсонсом во внешнем мире и Fra. 210 в мире внутреннем, в присутствии Fra. 132 [Уилфред Смит] настоящим приношу клятву Magister Templi [Мастера Храма], что есть для меня Присяга Антихриста. И я клянусь, что мое имя — БЕЛАРИОН АРМИЛУСС АЛЬ ДАДЖАЛЬ, АНТИХРИСТ, грядущий, дабы исполнить закон Зверя 666 [Кроули].

И я настоящим принимаю все необходимое для выполнения моей воли, и клянусь упорно делать выбранную мной работу до конца.»

Затем Парсонс принес составленную Алистером Кроули Клятву Бездны или «Великое Обязательство», которую можно найти в его дневнике 1908 года «Джон Сент-Джон» в издании «The Equinox» (том I, номер 2, специальное дополнение):

«И я наложил на себя Великое Обязательство:

- I. Я (девиз, титулы и т. д.), член Тела Господня, связую себя этой клятвой перед лицом всей Вселенной, подобно тому как все мы телесно привязаны ныне к кресту страдания. Клянусь:
- II. вести чистую жизнь как преданный служитель Ордена;
- III. всё понимать;
- IV. всё любить;
- V. всё совершать и всё претерпевать;
- VI. продолжать Познание и Собеседование со своим Священным Ангелом-Хранителем;
- VII. трудиться без привязанности;
- VIII. трудиться с истинным усердием;
- IX. полагаться только на самого себя;

Х. толковать каждое явление как особое обращение Бога к моей душе.³

В рамках этого делания Парсонс подготовил два важных документа: автобиографический «Анализ Мастера Храма» и «Книгу Антихриста». «Анализ», скорее всего, был написан до попытки Парсонса пересечь Бездну, поскольку «Брат Беларион» говорит о Парсонсе в третьем лице, заключая словами: «Я жду тебя в Городе Пирамид».

Впоследствии, говоря как Беларион, Парсонс называет О.Т.О. «превосходной школой для адептов, но едва ли подходящим Орденом для проявления Телемы» — заявление почти еретическое. Очевидно, что его раздражали попытки призвать его к порядку, а его понимание Телемы было почти фундаменталистским, более широким, нежели дано в Liber OZ. Пытаясь «выжать лимонад из лимонов», он пишет в третьем лице: «Опыт обучения в О.Т.О. и работа в «Аэроджет» были необходимы, чтобы развеять твой романтизм, самообман и привычку полагаться на других. Бетти стала одним из звеньев цепочки, предназначенной для того, чтобы оторвать тебя от более не нужного: эдипова комплекса, переоценки женщин и романтической любви.»

Имея в виду свои неудачи, Парсонс перечисляет семь пунктов, над которыми нужно было начать работать немедленно:

«Работы Жезла — одна лишь Воля поможет в этом. Не используй никакого другого орудия, никакого другого ритуала, кроме гимна Безымянному из Гимна [Гностической] Мессы.

Ты должен быть дотошным во всех наблюдениях, имеющих отношение к Воле, даже к самому мелкому. Выполняй все обязательства и обещания, не предпринимай ничего, что не можешь выполнить, будь быстры в исполнении каждой обязанности.

Будь аккуратен в своих личных и домашних привычках, обозначай чувство собственного достоинства перед самим собой.

Не вступай в недостойную связь ни с одним человеком и употребляй всю свою с трудом добытую мудрость в отношениях с женщинами.

³ Цитируется по: <http://marsyas.livejournal.com/134103.html>.

Держи свои личные дела в должном порядке. Сохраняй текущие счета и свои аккуратно заполняй документы.

Закончи свои стихотворения для публикации. Закончи синтез Таро и начни работу над подготовкой уроков для класса из своей книги.

Не обращай внимания на явления любого рода и веди трезвый и ответственный образ жизни при любых обстоятельствах.»

«Гимн Безымянному», первоначально появившийся в стихотворении Кроули «Корабль», которое он написал вскоре после изучения Ключа О.Т.О., произносится во время Гностической Мессы, где называется просто «Гимном». Сочиненный с целью изобразить сущность Ключа в драматической форме, гимн призывает: «Тебя, сердце Солнца и его тайна, / И та святейшая мистерия, / Которую я воплощаю.»⁴

После принесения клятвы, подписанной как собственноручно, так и Смитом, Парсонс выдержал некое 40-дневное испытание — дольше, чем вся Работа Бабалон — которое, вероятно, включало уединение и пост. Он вновь появился в Ордене, притязая на степень Мастера Темпла. Парсонсу было 33 года, когда он дал Клятву Бездны; Кроули сравнялось 34, когда он предпринял аналогичную попытку. Мы почти не знаем подробностей того, что именно делал Парсонс, за исключением его утверждений в «Книге Антихриста». Парсонс был обязан вести подробные записи касательно своей попытки пересечения Бездны, однако если такие отчеты и существовали, они, скорее всего, потеряны или уничтожены. Сомнительно, что он преуспел.

Чтобы попытаться восстановить вероятные действия Парсонса, предпринятые им для пересечения Бездны, следует описать то, что выполнял Кроули. Возможно, их ритуалы не совпадали, но к тому времени «Видение и Голос» уже было издано, а поскольку Парсонс буквально боготворил Кроули, он мог придерживаться оригинала, по крайней мере, до некоторой степени. Важно отметить, что пересечение Бездны составляет лишь часть доктрины А.·.А.·. и не имеет никакого отношения к О.Т.О.. Фактически, к тому времени Парсонс оставил ОТО.

⁴ Кроули опубликовал «Корабль» в The Equinox. (прим. авт.)

Кроули выполнял работы Пересечения Бездны в течение 1908 и 1909 годов. Ключевую роль этой работы сыграло 30-дневное пешее путешествие через алжирскую пустыню, в которое он взял с собой Брата Omnia Vincam, известного в «человеческом мире» как Виктора Нойбурга, влюбленного в Кроули и сполна получившего от него надругательств. Хотя это предприятие состоялось за три года до того, как Кроули узнал сексуальные тайны О.Т.О., он использовал Нойбурга в акте сексуальной магии, избрав подчиненную роль и предоставив тому доминирование. Нойбург записывал, по мере того как Кроули диктовал описания своих видений.

Пересечение Бездны предполагается старинной енохианской системой, где устанавливается взгляд на Вселенную в виде 30 концентрических Эфиров с помещенной в центр Землей, что очень похоже на древние представления о семи планетарных сферах, хотя существуют и другие модели. Тридцатый Эфир является самым низшим; следовательно, он наиболее близок к Земле. Первый Эфир, таким образом, оказывается наивысшим, но считается, что поверх него расположены неизвестные и непрономерованные Эфиры.

У каждого Эфира, как мы отмечали в обсуждении Работы Бабалон, имеются свои ангелы, короли, принцы, херувимы, и т.д. Работа с каждым Эфиром требует призывания этих существ, аналогично тому, как Парсонс призвал EXARP в январе 1946 года. Полный ритуал каждого Эфира включает множество освящений, гексаграмм и пентаграмм и занимает не менее часа, Текст ритуала следует читать по памяти, «вибрируя» подлинные енохианские слова.

Эфиры располагаются по номерам в обратном порядке, и самый старший Эфир оказывается самым близким к Земле. Кроули начал работу с 30-го Эфира, продолжил 29-м и так далее. На двадцать первый день, работая с 10-м Эфиром, Кроули обрел опыт Пересечения Бездны. Стражем 10-го Эфира выступает демон Хоронзон⁵, который в Бездне и обитает.

Согласно Кроули, в Эфирах с 30 по 11 задействуется астральное видение («скраинг в Эфирах»). Работа 10-го Эфира предполагает полноценный опыт одержимости, Нойбурга чрезвычайно напугало поразительное изменение, постигшее его обычно дружелюбного

⁵ sic! Choronzon

мастера, и он был рад, что Кроули не мог выйти из освященного круга. В отличие от инвокаций предыдущих ночей, между Кроули и Нойбургом не было никакого физического контакта. Овладение длилось, пока не подошла к концу энергия, произведенная кровью трех принесенных в жертву голубей, а затем все закончилось.

Встретившись лицом к лицу со слепыми силами Бездны, Кроули явился вновь с неповрежденным рассудком. Он выдержал испытание безумием. Расставшись со своим эго, он пересек Бездну и отныне стал *Magister Templi* (Магистром Храма) A.:A.:. Кроули проводил скраинг оставшихся Эфиров в течение следующих девяти дней, а затем закончил обряд (и путешествие по пустыне). Подробный отчет об этих работах и его испытаниях Кроули опубликовал в «Видении и Голосе», а также в «Исповеди».

Как мы уже говорили, осталось неясным, до какой степени Парсонс копировал своего мастера в работе Бездны, для которой он удалился в пустыню Мохаве, как Кроули в свое время отправился в Алжир. Этот период стал «дном» в жизни Парсонса: от его прежней славы не осталось ничего, и ему пришлось устроиться на автозаправочную станцию. Работа заняла 40 дней — дольше, чем вся Работа Бабалон, и дольше, чем алжирские труды Кроули и Нойбурга. К сожалению, большинства отчетов нам не увидеть, даже если они существовали.

Безотносительно формы, которую она приняла, эта операция стала Черным Паломничеством Парсонса, предсказанным Бабалон тремя годами ранее в *Liber 49* (стихи 33, 58, и 61). После окончания 40-дневных работ Парсонс написал документ на две страницы под названием «Книга Антихриста». В нем он предсказал явление Бабалон на земле в течение семи лет, что он не стал бы делать, если считал, что Кэмерон была воплощением Бабалон. Он также предсказал, что вся страна с готовностью примет Телему. По изречениям Бабалон это могло случиться, только если Парсонс переживет следующие семь лет. Однако его жизнь оказалась короче, и странно, что Бабалон или собственная душа Парсонса, что бы это ни было, могли предположить, что молодой человек не мог бы прожить всего семь лет, как будто она, он или оно знали его печальную судьбу.

В «Черном Паломничестве», первой части «Книги Антихриста», Парсонс сравнивает себя с несколькими зловещими и темными историческим фигурам. Он обращается к ним как к своим воплощениям в прошлых жизнях, но возможно и как к литературным

персонажам. Первый, Симон Маг, был легендарным самаритянским волшебником, жившем в I веке, который зарабатывал на жизнь, демонстрируя людям чудеса. Согласно Библии, после его крещения Филипом (Деяния Апостолов 8:9 и далее), Симон продолжал свою торговлю чудесами уже в облики христианина, что породило слово «симония»⁶. В гностических проповедях Симона принимала участие его супруга Елена (отыскивавшаяся в публичном доме) в качестве падшей Софии (т.е., Мудрости), которую он искупил.

Второй инкарнацией был Жиль де Рэ (Рец), мучитель и убийца детей, также известный как Синяя Борода и пират. Парсонс упоминал случай, нигде более не указанный, что де Рэ (~1404–1430) предположительно попытался сделать Жанну д'Арк (~1412–1431) «Ведьмовской Королевой».

Третьей фигурой был «Фрэнсис Хепберн, граф Босуэлл», однако Парсонс, должно быть, имел в виду Фрэнсиса Стюарта, пятого графа Босуэлла. Хепберном звали четвертого графа. Пятый граф стал «Архидианистом» Шотландии, что означало роль духовного лидера ведьм, чтивших богиню Диану, которые усмотрели в Стюарте воплощение «рогатого бога». Кроме того, он имел притязания на трон, и приложил в этом направлении все свои сверхъестественные усилия. Фактически, Стюарт был двоюродным братом кровавого короля Джеймса VI Шотландского, позже коронованного как Яков I Английский, создавшего образцовый перевод Библии и приказавшего арестовать Джона Ди. Известно, что король страшился колдовства и кузен представлялся ему самим Дьяволом, которому поклонялись ведьмы. Когда Стюарт ворвался во дворец короля 24 июля 1593 года, Джеймс спросил, пришел ли тот забрать его жизнь или его душу. Если бы Джеймс умер, не оставив наследника, Стюарт вполне мог бы потребовать трон. Некоторые антихристианские писания Стюарта известны и в наши дни. Парсонс определенно упоминал его в связи с ведьмой Джилл Дункан, сведений о которой до нас не дошло.⁷

⁶ Симония - продажа и покупка церковных должностей, духовного сана, церковных таинств и священнодействий (причастие, исповедь, отпевание), священных реликвий и т. д.

⁷ Фрэнсис Хепберн, граф Босуэлл (Francis Hepburne, Earl Bothwell), известен также как Фрэнсис Стюарт, участвовал в вооруженных заговорах против Якова I Шотландского, в частности, был обвинен в попытках извести короля колдовством.

Четвертой прошлой жизнью Парсонса оказался граф Калиостро, известный алхимик XVIII века, учившийся у Сен-Жермена, считавшегося бессмертным чудотворцем, и Серафина (настоящее имя Лоренца Феличиана), жена Калиостро. Во время преследований Серафина свидетельствовала против своего мужа — общепризнанно, что под угрозой пытки — и он был приговорен к смерти. Его наказание было смягчено до пожизненного заключения в тюрьме, а Серафине разрешили удалиться в монастырь.⁸

Через все этих прошлые жизни красной нитью проходят сложности в отношениях с женщинами: Парсонс все еще казнился за то, что доверял Бетти. Не ограничившись самобичеванием, Парсонс обрушился и на христианство, и на «лживых священников, потворствующих судей, шантажирующих полицейских», заканчивая вторую часть «Книги» под названием «Манифест Антихриста» следующими словами:

Я, БЕЛАРИОН, АНТИХРИСТ, в 1949 году правления Черного Братства, называемого христианством, объявляю свой Манифест всем людям.

И я, АНТИХРИСТ, прохожу среди вас, провозглашая:

Конец притворству и лживому лицемерию христианства.

Конец рабским добродетелям и суеверным оковам.

Конец рабской морали.

И Я, БЕЛАРИОН, АНТИХРИСТ, возвышаю свой голос и пророчествую, говоря:

Я приведу всех людей к закону ЗВЕРЯ 666, и Его законом Я завоюю мир.

Конец ханжеству и позору, вине и греху, ибо они суть единственное зло под солнцем, они суть страх.

Конец всякой власти, что основана не на храбрости и мужественности, власти лживых священников, потворствующих судей, шантажирующих полицейских.

Джиллис Дункан (Gellis/Gillis Dupcan), целительница из Северного Бервика, которую Парсонс считает орудием Хепберна в его замыслах, была схвачена во время охоты на ведьм (1590-е годы) и под пытками призналась сама и обвинила многих других женщин в сношениях с Дьяволом.

⁸ Кроули тоже считал себя воплощением Калиостро. Один из них должно быть ошибался. (прим. авт.)

Конец рабской лести и умасливанню толпы, возвышению посредственности, превозношению болванов.

Конец ограничениям и запретам, ибо я, АНТИХРИСТ, прохожу среди вас, проповедуя Слово ЗВЕРЯ 666, которое звучит: «Нет закона превыше, чем «Делай, что изволишь»».

И Я, БЕЛАРИОН, АНТИХРИСТ, возвышаю свой голос и пророчествую, говоря: Я приведу всех людей к закону ЗВЕРЯ 666, и Его законом Я завоюю мир.

И в течение семи лет после сего момента, БАБАЛОН, БАГРЯНАЯ ЖЕНА ХИЛАРИОН проявится среди вас и доведет мою работу до желанной цели.

Конец повинности, принуждению, единообразию и тирании ложных законов.

И в течение девяти лет страна должна принять Закон ЗВЕРЯ 666 во имя мое, и эта страна возвысится среди стран Земли.

И всех, кто принимает меня, АНТИХРИСТА, и закон ЗВЕРЯ 666, будут проклинать, но их восторг в тысячу раз превзойдет фальшивые радости ложных святых.

И во имя мое, БЕЛАРИОНА, они станут творить чудеса и поражать наших врагов, и никто не устоит против нас.

Посему я, АНТИХРИСТ, призываю всех Избранных и избранников и всех людей выступить сейчас же от имени Свободы, дабы мы могли навсегда покончить с тиранией Черного Братства.

Свидетельствую собственноручной подписью и печатью в [...] день [...] месяца 1949 года, который является 4066-м годом БАБАЛОН.

Хиларион («Hilarion») было магическим девизом Багряной Жены Джин Фостер, состоявшей в американском А.:А.:., кого Кроули называл «Кошкой». В 1915 году Фостер закончила работу с Кроули, результатом которой, как считал Кроули, стало рождение Магического Дитя в облике Чарльза Стенсфилда Джонса (Брата Ахада). Имя Хиларион происходит от имени одного из «Махатм» или Вознесенных Мастеров Теософии: Hilarion Smerdis, о котором говорится, что он был тем ангелом, продиктовавшим книгу Откровения Св. Иоанну на острове

Патмос. Неизвестно, почему Парсонс обращается к Бабалон с этим именем, которое позднее стало одним из магических имен Кэмерон. Вероятно, она выбрала его, прочитав книгу.

8 мая 1949 года, спустя несколько месяцев после работы Бездны — и возможно из-за нее, как считал Парсонс — он был нанят компанией Hughes Aircraft. Он написал Кроули: «Со времени моего последнего письма Вам прошел почти год, в течение которого я был близок к умственному и финансовому краху. Я приложил все силы и достиг своего рода умственного равновесия и постепенно вернул нечто вроде прежнего положения в моей области в крупной авиакомпании. Моя единственная цель — восстановиться».

В том же 1949 году Кэмерон, вернувшись из Мексики, смастерила для Парсонса зеленую шкатулку с нарисованной на крышке красной еврейской буквой шин. Он хранил в ней свои документы Работы Бабалон.

В январе 1951 года Парсонс совершил поразительное открытие, о котором сообщил Гермеру:

«У меня оказался текст скраинга, проведенного Ди в Седьмом Эфире, который, по его словам оказался „... настолько ужасающим, что, умоляя Бога пощадить меня, я зарекся впредь с нынешнего дня вторгаться сюда“. Говорящий через Келли голос привел к зловещему распаду его личности. Параллель с моей собственной Работой с Роном потрясает. После этого Келли ограбил Ди, скрылся с его женой и принялся делать [„продолжил“ более верно] карьеру мошенника... Ввиду факта, что этот манускрипт был неизвестен ни Хаббарду, ни мне, параллелизм действительно поразителен. Я отыскал и другое пророчество в „Халеде Хане“,⁹ которое пришло позже.»

Такое повторное проигрывание истории, наверное, дошло до Парсонса слишком поздно, чтобы он мог с этим что-либо сделать, однако он не был побежден. Парсонс работал в отделе топлива в «Хьюз» и к марту 1950 года имел должность «Руководитель

⁹ Ссылка на «Сердце Мастера» Кроули, изданное под псевдонимом Халед Хан. (прим. авт.)

группы разработки топлива, реактивного движения и запуска ракет Научно-исследовательских Лабораторий». Дела шли хорошо со дня его найма (8 мая 1949) вплоть до июня 1950 года, когда представители Израиля, с которыми он вел переговоры с октября 1948 года через американское отделение «Техниона»¹⁰, запросили детальное предложение по «конструированию взрывчатых средств и разработке ракет и других видов вооружений», которые Парсонс должен был проектировать, строить и возглавлять. В виду таких планов он решился на переезд в недавно образованное государство Израиль. Согласно делу ФБР, заведенному на Парсонса, он вел переговоры на уровне не ниже Розенфелдта, главы американского отделения «Техниона», человек по имени.

Парсонс занимался этим предложением в июле и августе. В сентябре в «Хьюз» его привлекли к работам над «установкой загрузки ракетного топлива». Приведенные в документе расценки отражали нужды Парсонса для окончательного оформления предложения израильтянам. Он взял 17 из своих собственных документов «Хьюз», на многих из которых все еще стоял гриф «Конфиденциально» или «Секретно», и передал их через Кэмерон своей знакомой для перепечатки. В файле ФБР упоминается, что эта знакомая работала в машинописном бюро «Хьюз». Инцидент произошел, по собственным словам Парсонса, «примерно 16-го сентября», согласно рекомендации фон Кармана, которого ФБР также допрашивало по делу о шпионаже Цзянь Сюэсэня в пользу Китая. Как выяснилось позже, участие фон Кармана в обоих случаях было эпизодическим.

Эти 17 документов считались черновыми набросками предложения, которое Парсонс составлял для «Хьюз», но по большей части они были старыми документами по JATO, которые Парсонс использовал в своем резюме. «Знакомая», с которой Парсонс, по его словам, дружил в течение пяти лет, донесла на него, и 25 сентября ФБР конфисковало документы. 26 сентября в полдень, Парсонса вызвали на беседу. В объяснительной с его подписью отрицается какой-либо проступок при утверждении, что он всего лишь использовал выдержки из тех документов, в особенности расценки, чтобы закончить составление предложения израильтянам, которые

¹⁰ Израильский технологический институт.

не видели ни одного из документов или даже выдержек. Фактически, единственным человеком, державшим их в руках оказалась «знакомая» машинистка. Парсонс заявил, что знал, что и машинистка, и ее муж, оба имели допуск к конфиденциальным документам, и таким образом он не считает, что нарушение безопасности имело место. Этот инцидент выявился как раз перед вводом более жесточенных правил «потребности знать»¹¹.

Парсонс признавал, что вынос собственности «Хьюз Эйркрафт» за пределы компании без разрешения был «серьезным просчетом». У него имелся пропуск на вынос различных предметов, который он показал охранникам, проходя мимо них с бумагам — это было обычной практикой. В очередной раз демонстрируя свою доверчивость и великодушие, Парсонс в заявлении благородно оправдывал свою «знакомую», отрицая любое ее соучастие. Он далее заявил, что намеревался согласовать оформленное предложение с государственным департаментом, прежде чем отправлять его в Израиль, где он планировал работать лишь над теми проектами, которые получили одобрение правительства США, и что «Технион» был создан именно для регулирования подобных вопросов.

Копии заявления Парсонса были отправлены в ЦРУ и ВВС, причем последние сочли инцидент армейским вопросом. Были опрошены и многие знакомые Парсонса и Кэмерон с документированием объяснений. Один из них отозвался об этой паре как о «чудиках и сумасбродах». Другой назвал Парсонса «психом». Упоминания о более раннем расследовании «культы», творившегося по адресу 1003 Саут Орендж Гроув, занимает большую часть файла ФБР. Один из свидетелей утверждал, что явился туда на «уикэнд-вечеринку», которая обернулась обрядом, участники которого переоблачились в церемониальные одежды и приняли наркотики.

Заявление другого свидетеля следует привести полностью:

«Чета Парсонсов — странная и нетипичная пара, поскольку они не живут так, как обычно принято женатые людям, а оба приходят в восторг от всего необычного или мрачного, такого как вудуизм, культуры, гомосексуализм

¹¹ «Need to Know» — разделение прав на доступ к информации по принципу служебной необходимости.

и религиозные практики „иные“ религиозные практики. Объект, кажется, очень любит свою жену, но она совсем не проявляет нежных чувств и, кажется, не отвечает на его чувства. [Удалены две строчки.] Она кажется доминирующей индивидуальностью в паре и управляет действиями и мыслями объекта в весьма значительной степени. Представляется, что [удалено] если бы объект был каким-то образом преднамеренно вовлечен в намеренную шпионскую деятельность, то, вероятно, это случилось бы при подстрекательстве его жены.»

Меморандум ФБР от 27 января 1951 года показывает, что Парсонс на тот момент все еще находился под следствием за «шпионаж» с обвинением, что он намеревался передать документы лицу, предложившему ему должность и работу в Израиле. В документе Парсонс назван «бывшим сотрудником» «Хьюз», а занчит, к тому времени он был уволен. По всей видимости, его уволили еще в сентябре, когда вскрылось нарушение конфиденциальности. В файле также имеется сопроводительная записка за подписью Гувера¹².

В марте 1951 года Парсонс переехал из дома по адресу 424 Арройо Террейс в Пасадене на 1200 Эспланейд в Редондо-Бич, Калифорния, по адресу, подсказанному Джимом Брэндоном, который однако не указывается в деле ФБР на Парсонса. Другие адреса, по которым проживали Парсонс и Кэмерон были 3416 Манхэттен-Авеню и 3212 Хайлэнд-Авеню, оба в городке Манхэттен-Бич, Калифорния.

25 октября 1951 года помощник прокурора решил отказаться от рассмотрения дела в суде, даже при том, что 15 декабря 1950 года обнаружилось, что семь документов с грифом «секретно» все еще были в руках Парсонса в течение расследования. Документы носили технические заголовки, к примеру, «Исследование воспламенения твердого топлива в реактивных двигателях». Любопытно, что названия оригинальных 17 документов, которые взял Парсонс (13 законченных и четыре черновика), в файле ФБР вычеркнуты. Также утверждалось, что Парсонс непреднамеренно использовал жаргон, какой был в ходу в Манхэттенском Проекте

¹² Джон Эдгар Гувер — директор ФБР.

(американской программе создания ядерного оружия, учрежденной в 1942 году Энрико Ферми).

17 января 1952 года, спустя шестнадцать месяцев с начала расследования, совет директоров информировал Парсонса о приостановлении его допуска, причем допуск так и не восстановили. Этот факт вызывает интерес, поскольку должностные лица в Райт-Паттерсон Филд сообщили следователям, что весь проект был рассекречен сразу же после войны, даже при том, что конфиденциальность сохранялась на отдельных документах. Действительно, было рекомендовано рассекретить бумаги, оказавшиеся во владении Парсонса, поскольку большинство из них достаточно устарело. Но начальство ему больше не доверяло. Несколько расследований в отношении магических и сексуальных действий в доме на Саут Орендж Гроув-Авеню, предполагаемая коммунистическая деятельность, предыдущая потеря допуска к секретной информации и два отдельных случая, когда Парсонс брал конфиденциальные документы, — в итоге все привело к утрате им доверия. Эта трагедия ускорила падение Парсонса.

Расследование расшатало нервы Парсонса, и в конце 1950 года он вновь обратился за утешением к своей излюбленной форме спиритуальности, несмотря на все ее неприятные смыслы. Выражая недовольство, Парсонс написал короткий текст, адресованный Лунному Дитя, которое все же должно было явиться. Этот скорбный и мрачный текст должен был войти в «Книгу Бабалон»:

«Дочь моя, прошло уже четыре года, с тех пор как я вошел в адскую часовню и разделил причастие твоего воплощения. С тех пор многие из пророчеств уже сбылись. Я был лишен богатства, чести и любви; и соучаствовал не однажды, но дважды в предательстве самого себя, как и было предсказано. Но как еще я достиг бы понимания, необходимого для написания твоей Книги?»

И таким образом, я дал Клятву Бездны и вошел в мой законный город Хоразин и видел там прошлые жизни, посредством чего пришел к этой, величайшей из всех моих Работ. Теперь кажется, что и дальнейшие пророчества начали действовать; события развиваются бурно, и слова „Время Пришло“ начертались на небесах [см. Liber 49, стих 3].

„Время Было“ грозно надвигается в крови и огне, дабы закончить этот труд, дать наставление и помощь и тебе, и всем мужчинам и женщинам, которые переживут в тот день.

Богу известно, сколько осталось невысказанным или высказанным невнятно; непонимание, раздражение, спешка и недостаток мастерства исказили эти страницы, и иногда я думаю, не оказываю ли скверной услуги нашему делу? Столь многое нужно, столь малое имеется в моем распоряжении. Все же, поскольку я был избран, я приложу все усилия.

Хотя я получил знаки, их нельзя назвать точными. Я не знаю, ни кто ты есть, ни где ты находишься, пока пишу эти строки; причем я никогда и не стремился знать. Что я действительно знаю — ты воплотилась, ты проявишься в назначенное время, чтобы продолжить изначальную работу: тому и должно быть, пока все мы не войдем в Город Пирамид. Связи бесспорны — Зверь 666 [Кроули], Полярная Звезда 132 [Уилфред Смит], темная страстная звезда Регина [Каль], яркая обманчивая звезда Кассуп [Бетти Нортруп], катастрофическая звезда Белого Писца [Хаббард] и блуждающая звезда, пока не названная, в которой воплощена ты.

Именно через них работа возможна. Для них ты — БАБАЛОН, и через тебя идет посвящение всем людям.»

Парсонс не забросил свою демоническую духовность или страсть к женщинам. Воссоединившись с Кэмерон после короткой разлуки, он переехал во флигель (бывший каретный сарай, а теперь гараж) особняка Ф.Г. Круикшэнк по адресу 1071 Саут Орендж Гроув-Авеню. Круикшэнк жил в большом доме, а Парсонс с Кэмерон и несколько других людей арендовали помещения над гаражом, оставшись по соседству, всего в трех домах от Парсонажа. В этом месте Парсонс проводил вечера, кропотливо создавая точные дубликаты енохианских таблиц Ди, которые не сохранились.

До расследования ФБР Парсонс планировал оставить свою работу в «Хьюз Эйркрафтс» и отправиться в Израиль с целью продвинуть то самое предложение, которое он пытался продать в течение нескольких лет. Вместо этого Парсонс и Кэмерон поехали

в Мексику, чтобы проверить взрывчатое вещество, по словам режиссера Ренаты Друкс, знакомой Кэмерон, «более мощное, чем все, что когда-либо было изобретено». Парсонс также дописывал эссе «Гнозис» и «Ведьмовство» и рассматривал возможность поработать в Испании.

В этот период он писал в одном из своих последних писем к Карлу Гермеру (Брату Сатурнусу):

«Нет сомнений, Вы будете рады получить известия от адепта, предпринявшего достижение собеседования с САХ [Святым Ангелом-Хранителем] в соответствии с нашими традициями.

Операция началась благоприятно, проявились красочные психосоматические симптомы и быстро прогрессировали до острого психоза. Оператор удовлетворительно чередовал состояния безумной истерии и угнетающего меланхолического оцепенения приблизительно в течение 40 циклов, при удовлетворительном прогрессе социального остракизма, экономических крушений и умственного распада.

Эти явления упоминаются не ради самовлюбленного духа тщеславия, а дабы они могли послужить утешением и вдохновением для других кандидатов на Пути.

Теперь я отправляюсь в дикие места Мексики на некоторое время, продолжая преследовать неуловимого САХ, пока наконец не закончу в каком-нибудь чертовом отеле, на кладбище или — ? Если все будет кончено, Вы можете рассказать всем маленьким Практикам [$3^\circ = 8$ в АА], что я не упустил бы его никоим образом.

[Подпись] Никто. Когда-то звался 210.»

Хотя в письме Гермеру Парсонс излил из глубины души часть своего напряжения, он ненавидел этого немца, сменившего Кроули на посту Главы О.Т.О., и фактически письмо было написано, чтобы поиздеваться над Гермером, поскольку Парсонс бросил работу на бензоколонке ради намного более великих целей.

Сохранилось одно из последних стихотворений Парсонса, «Звезда», написанное им во славу своей жизни, которое завершает том «Песен для Женщины-Ведьмы»:

Помню,
Когда я был звездой
В ночи —
Подвижной, пламенной искрой,
Среди ярких
Облаков звездного огня,
Идущих к смерти,
Во чрево.

О луна,
Красная луна моего желания,
Огонь моих сестер и братьев,
В зале славных героев
Я — звездное семя,
Домогаюсь невиданного цветка.

Я один
Моя нужда, моя власть
достигли темного дома
и моей нареченной.

Помню,
Когда я был богом,
В свой час
и как бог я умер,
Близ глубоких вод,
Распятый.

И я грезил
и великие силы
оставили меня,
И голос вскричал:

Стань свободной, звезда, стань свободной,
Ищи темный дом
На диком небе,
Прощай, звезда, прощай.

ROCKET SCIENTIST KILLED IN PASADENA EXPLOSION

Tragedy Drives His
Mother to Suicide



JOHN W. PARSONS
Killed in Explosion

MYSTERIOUS NOTES FOUND IN WRECKAGE

Police Pressing
Investigation
of Explosion

СМЕРТЬ И ПОСЛЕ

К 1952 году всевозможные инвокации и магические усилия Парсонса сработали: наконец-то удача вновь засияла над его головой. Он работал на несколько концернов, в том числе и вместе с сотрудником JPL Чарльзом Бартли, который имел лицензию пиротехника и позволил Парсонсу хранить взрывчатые вещества в своих помещениях в городке Пакоима, где они оба работали консультантами по взрывам и спецэффектам для кинофильмов. Парсонс также устроился на неполный день в фирму «Бермайт Паудер» в Согасе, Калифорния, где Кэмерон помогала ему смешивать взрывчатые вещества. Кроме того, у него была работа на станции техобслуживания.

Этот кажущийся взлет был однако недолгим, так как окончательная катастрофа уже поджидала за ближайшим углом. Шестью годами ранее, 2 марта 1946 года, Хаббард получил устрашающее пророчество, после которого, как писал Парсонс, этот экс-морьяк стал «бледным и в поту»: «Она есть пламя жизни, власть тьмы, она уничтожает взглядом, она может забрать твою душу. Она питает людей до смерти. Прекрасная — Ужасающая. Она должна поглотить тебя, и ты станешь живым пламенем, прежде чем Она воплотится.»

Кроме того, Кэмерон использовала одну из двух способностей, которым по ее словам она научилась у Парсонса, а именно преобразование эпилептических приступов в выходы на астральный план (другой способностью была работа с картами Таро). Кэмерон утверждала, что обнаружила бутылку ртути под половицей в лаборатории мужа, и даже если ее туда спрятал сам Парсонс, это указывало на чрезвычайную небрежность человека, столь опытного в работе с опасными химикатами. Но в действительности Парсонс довольно беззаботно с ними обращался, что в конце-концов и могло привести его к гибели.

Во вторник, 17 июня 1952 года в 17:08 на первом этаже флигеля по 10711/2 Саут Орендж Гроув-Авеню прогремел взрыв, слышный

на расстоянии до мили. Трагедией и ужасом стало то, что Парсонс оказался в самом его центре. Второй взрыв произошел почти немедленно, как будто сдетонировав от первого. Пламя поглотило Парсонса, как и предсказала Бабалон, его правое предплечье было разорвано на куски, так, что обнаружилось лишь несколько небольших фрагментов. Взрывом ему сломало другую руку и обе ноги, появилось «зияющее отверстие» на челюсти, обувь раскромсало в клочья. Парсонс все еще находился в сознании, когда соседи сверху вытаскивали его из-под старомодной ванной, которую можно видеть на фотографии, напечатанной в «Лос-Анджелес Таймс» 18 июня.

На первом этаже флигеля, когда он еще был каретным сараем, держали лошадей, а на втором этаже располагались комнаты слуг, затем превращенные в квартиры. Там жили Парсонс, его мать и Кэмерон до 1 июня. Во время взрыва мать Парсонса, Рут, нашла себе на лето работу сторожа у некоей г-жи Карпентер, уехавшей из города вместе с мужем, в доме по адресу 21 Вест Гленарм-стрит. Рут присматривала за домом вместе со своей подругой Хелен Роуэн, передвигавшейся в инвалидном кресле.

Взрыв сорвал двери конюшни с петель, обрушил две стены и пробил дыры на потолке и в полу. Межкомнатные двери и окна просто вышибло и унесло. Две оранжереи, находящиеся на расстоянии в 25 футов, тоже получили разрушения. В комнате наверху рухнул рояль, ножка которого подломилась, а с потолка упала люстра. В соседнем доме выбило окна. В момент взрыва художник Сальваторе Ганчи, один из жильцов, говорил по телефону: «Меня свалило с дивана взрывной волной», — рассказал он репортеру «Пасадена Стар Ньюс». В другой квартире, которую делили актриса и модель Джо Энн Прайс и актер Мартин Фошог со своей матерью Алтой, никто не пострадал.

Ганчи и г-жа Фошог бросились вниз, вытащили Парсонса из-под обломков и прислонили его к стене, в ожидании врачей. Парсонс оставался в достаточном сознании и мог разговаривать, пока его грузили в машину скорой помощи и везли в Хантингтонскую Мемориальную Больницу в Пасадене. Таи этот замечательный человек и скончался в 17:45, спустя приблизительно 37 минут после взрыва. В марте 1946 года Парсонс оставил загадочную запись: «И в тот день [воплощения Бабалон] моя Работа будет завершена. И я буду унесен дыханием Отца моего». Лежа при смерти, Парсонс сказал свои последние слова: «Со мной

не завершено». Джейн Вольф говорила, что Кэмерон поняла это как «Кто теперь обо мне позаботится?» Но вовсе не Джеку была нужна забота, он перешел на другую сторону, которую столь пылко пытался принести в наш мир.

С самого рождения Парсонс чувствовал сильную связь со своей матерью. После этой кошмарной трагедии Рут Парсонс в сопровождении Хелен Роуэн отправилась в двухэтажный особняк по адресу 424 Арройо Террейс, где ее сын и Кэмерон жили с 1 июня. С ними была еще Недия Киборт, и наверняка женщины вместе хотели немного утешить и успокоить друг друга. Рут, сильно пившая, приняла две таблетки нембутала¹ из пузырька, который ей выдали после взрыва. Узнала о смерти своего сына, она закричала: «Я не смогу жить без него. Я обожала его». Она также упомянула, что в доме имеется пистолет, а затем проглотила остальные таблетки снотворного — 23 или 43, в зависимости от упаковки, а Роуэн могла лишь бессильно смотреть на это. Еще одна подруга, медсестра по имени Нелли Смит, прибыла в скором времени и обнаружила тело Рут в кресле в гостиной. Она позвонила доктору Дж.Р. Хантсману, который констатировал кончину г-жи Парсонс в 21:06. Ее смерть расследовали лейтенант Джон К. Элиотом, который присутствовал на месте гибели ее сына, и сержант Вуди Поллард.

Когда произошел взрыв, Кэмерон ходила за покупками для поездки Мексики в соседнюю бакалейную лавку. В газете «Пасадена Индепендент» о Кэмерон писали как о «державшейся стойче перед лицом двойной утраты». Она рассказала репортерам и полиции, что собиралась вместе с мужем в Мексику в отпуск. Их багаж уже был сложен в прихожей, когда Рут совершила самоубийство. Но рассказывали и другую историю.

Брат Кэмерон Роберт заявил, что Парсонс отправлялся в Мексику по работе, «природа которой была крайне секретна». По-видимому Роберт что-то знал, ведь и он, и другой брат Кэмерон, ее сестра и отец, — все работали в JPL. Некто еще сообщил «Пасадена Индепендент», что Парсонс собирался начать свое собственное дело в Мексике, однако Кэмерон утверждала, что это было просто продолжительное путешествие. Куча багажа, однако, указывала

¹ Нембутал — снотворное барбитуратовой группы, в сочетании с алкоголем может привести к смерти.

на долгосрочное пребывание. Фактически, в дальнейшем они собирались в Израиль, где они намеревались жить семейной жизнью.

Эрни Ховард был первым полицейским, оказавшимся на месте взрыва, а позже к нему присоединился Дональд М. Хардинг, криминолог полиции Пасадены. Хардинг обнаружил множество контейнеров со взрывчатыми веществами, многие из которых Парсонс уже вынес наружу, готовясь к поездке, целью которой очевидно был не осмотр достопримечательностей. Законность происхождения взрывчатки вызвала сомнения. Из форта Мак-Артур вызвали группу саперов, чтобы помочь определить причину взрыва, а также осмотреть прилегающий район и сам дом на предмет дальнейшего обнаружения взрывчатых веществ. Поскольку фотографы работали со вспышками, Хардинг прикрыл некоторые оставшиеся бутылки, опасаясь, что и они могут взлететь на воздух. Саперы вынесли остальную часть взрывчатых веществ из помещения, и следователи принялись размышлять относительно того, что вызвало взрыв — нитроглицерин? Ракетное топливо? Или нечто более экзотическое — тринитробензол или пентрит?²

Работая на месте взрыва, Хардинг обнаружил в обломках многочисленные научные записи, большинство из которых содержали химические формулы. Один интересный документ представлял заметки Парсонса относительно промышленных взрывов: «Отчет о бедствии в Техас-Сити: 433 погибших, 128 без вести пропавших. [Взрывчатое вещество] не может детонировать от винтовочной пули, капсюля-детонатора или динамита». Парсонс также сделал заметки о взрыве на фабрике гальванопокрытий в Лос-Анджелесе в 1947 году, убившем 15 человек, и другом взрыве в «Аэроджет», когда убило восемь. Он состоял в коронерском жюри³ при инциденте 1947 года.

Самый любопытный фрагмент оказался отнюдь не частью профессиональной работы Парсонса. Запись гласила: «Дай мне познать твое страдание в полной мере. Не щади и не жди пощады. Причастие и Распятие. О, моя страсть и позор... Матери... Сестры...» К сожалению, его убийственное желание сбылось, равно как удалось умереть его преданной матери.

² Пентрит (PETN) все еще применяется для сноса зданий и создания спецэффектов. (прим. авт.)

³ Понятие при расследовании случаев насильственной и скоропостижной смерти.

Хардинг в конечном счете пришел к выводу, что взрыв произошел непосредственно позади Парсонса, справа от него, чуть выше уровня пола. Если бы здание не имело прочной деревянной конструкции, вероятно, оно сравнялось бы с землей. Половина нижнего этажа, где находилась лаборатория, была разнесена в клочья. Пожарные, прибывшие на место катастрофы, заметили «странный запах». Интересно отметить, учитывая более раннее заявление Кэмерон о том, что она нашла в лаборатории ртуть, Кэмерон утверждала, что взрыв произошел под половицами и от взрыва их приподняло.

Мартин Фошог сказал, что Парсонс «экспериментировал, чтобы создать эффект „супер“ тумана для кинофильмов», но эта работа, разумеется, не имела никакого отношения к погубившему его взрыву, поскольку Парсонс оставил работу над спецэффектами для «Бермай Паудер» еще в прошлую пятницу, 13 июня.

19 июня газеты писали, что причиной взрыва определили фульминат ртути, иначе называемого «гремучая ртуть», весьма чувствительное и очень мощное вещество, от которого отказались в армии из-за большого числа смертельных случаев. Однако объем взрыва кажется чрезмерным и для фульмината ртути. Хардинга, который только что поступил на службу в полицию Пасадены, назначили на его первое расследование взрыва в доме Парсонса. Возможно, ему не доставало опыта, и он основывал свои заключения о ртути на показаниях с чужих слов, а не на научных данных. Сосед Парсонса сказал Хардингу, что Парсонс (незаконно) производил взрывчатое вещество на основе ртути в устроенной в гараже лаборатории. Это будет последняя партия, — сказал Парсонс соседу. Как мы видим, он оказался прав. Хардинг искал и другие места, где Парсонс мог хранить взрывчатку, заявив, что в лаборатории оказалось достаточно взрывчатых веществ, чтобы «половина квартала взлетела на воздух».

Предположение Хардинга относительно устройства бомбы основывалось на обнаруженных в щебне компонентах, из которых возможно изготовить фульминат ртути. Осколки кофейной банки, разлетевшиеся из эпицентра, застряли в деревянном полу и в стенах, что навело Хардинга на мысль, что Парсонс уронил банку и постарался ее поймать, но не успел. Этот вывод Хардинга объяснял, почему взрыв произошел вблизи от пола и почему Парсонсу оторвало правую руку — она оказалась ближе всего к взрыву. Хардинг полагал, что Парсонс смешивал химикаты в банке, когда она свалилась. Касательно гремучей ртути, он рассуждал так:

«вещество хранится влажным и становится более чувствительным при высыхании. Небольшого трения, удара, высокой температуры или движения достаточно, чтобы спровоцировать взрыв».

На основании улик, найденных Хардингом, дознаватели доложили детективу, лейтенанту Сесилу Х. Берлингэюму, что следствие проводиться не будет. После вскрытия, выполненного на следующий день коронером И.Г. Макфарландом, был констатирован несчастный случай с «многочисленным травмам всего тела», повлекшими за собой смерть. Берлингэйм сказал репортерам, что у полиции еще в 1942 году имелись сведения, что Парсонс незаконно хранит взрывчатые вещества в доме по адресу 1003 Саут Орендж Гроув-Авеню. Однако тогда при обыске, проведенном совместно с ФБР, ничего не обнаружилось.

Репортеры «Пасадена Индепендент» взяли интервью у Дж. Х. Арнольдом из «Бермайт Паудер», который рассказал, что Парсонс достаточно долго проработал в фирме, чтобы успеть закончить проект разработки спецэффектов. Парсонс, фактически, работал над проектом «детонации ракетного топлива с краткосрочной пиротехнической задержкой», что считалось конфиденциальной программой компании. Вопреки свидетельским показаниям Кэмерона, его коллеги связали слова Парсонса о поездке в Мексику с продолжением его исследований взрывчатых веществ и миниатюрных спецэффектов. Арнольд просил Парсонса остаться на достаточно продолжительный срок, чтобы успеть увидеть испытания конфиденциального проекта, но Парсонс стремился добраться до Мексики. «Он упорно работал», — подчеркнул Арнольд в беседе со следователем, также заявив, что Парсонс чрезвычайно заботился о технике безопасности: «Он работал с осторожностью, досконально знал свое дело и был скрупулезно аккуратен.» Однако Хардинг отозвался о том, как Парсонс обращался со взрывчатыми веществами в своей домашней лаборатории, как о «преступной небрежности». Арнольд с удивлением узнал, сколько у Парсонса дома было взрывчатых веществ, которые, по сведениям полиции, хранились там не менее полугода. Арнольд добавил, что у Парсонса когда-то имелся собственный легальный склад взрывчатых веществ где-то под Риальто. Тем не менее, дом Парсонса очевидным образом нарушал правила пожарной охраны Пасадены. Кроме того, Арнольд отметил, что шестью или восемью месяцами ранее, Парсонс подумывал о бизнесе по производству динамита. Еще один комментарий поступил от Т. Бихэна, секретаря-казначая

«Аэроджет», который описал Парсонса как «одиночку» и добавил: «Ему нравилось отходить от прямой линии, но он был одним из лучших специалистов своего дела».

В репортаже о жизни и смерти Парсонса «Пасадена Индепендент» вскопала старые истории, имевшие место еще на 1003 Саут Орендж, а также привела письмо 1942 года, отправленное из Сан-Антонио, Техас, за подписью «Настоящий Солдат», который писал о «черномагическом» культе, отправляемом в доме. Письмо попало тому же самому детективу лейтенанту Берлингэюму, и он получил от Парсонса объяснения, что «культ» был всего лишь «аполитичным братством, объединяющим все религии», которое «проводило открытые собрания по воскресеньям днем и обсуждало вопросы философии, религии, личной свободы, а также гадание».

Однако в 1944 году полиция занималась небольшим пожаром в доме, и в ходе расследования детектив О.А. Нельсон обнаружил «примечательные атрибуты..., предположительно указывающие на спиритуальные сеансы, проводимые в доме». По словам Нельсона, «кажется, что дом принадлежит какому-то тайному обществу». Так или иначе, дело было закрыто.

Почуяв запах сенсации, «Индепендент» в размещенном некрологе заявила, что 19 июля будут отправляться «тайные обряды» в память Джона Парсонса в похоронном бюро Тернера и Стивенса. Однако там церемония именовалась «частной молитвенной службой». В некролог упоминалось имя, данное Парсонсу при рождении, Марвел, и сообщалось, что Кэмерон — единственная, кто остался в живых. Газета также сообщала, что кремация состоялась в тот же день в Крематории Лайв-Оука и что тело было забальзамировано В.Т. Стальменом. Однако номер социального страхования, указанный в свидетельстве о смерти Парсонса, по-видимому, предоставленный Кэмерон, неправильный и принадлежит Вирджинии Уилсон, также из Калифорнии, родившейся в один год с Парсонсом и дожившей до 1980 года.

20 июля в том же похоронном бюро была проведена частная служба для прощания с Рут Парсонс, и ее тело кремировали. Ее провожала Эмма Олдрич из Санта-Моники, Калифорния, которая, по всей видимости, не имеет никакого отношения к Мике Олдричу, члену Ложи Агапэ.

22 июня и «Лос-Анджелес Таймс», и «Пасадена Индепендент» натолкнулись на новую сенсацию: работавший с Парсонсом

инженер-химик из Лос-Анджелеса Джордж В. Сентмайер намекнул газетчикам, что расследование шло как-то не так. Полиция обнаружила 500 граммов кордита (компонент боеприпасов) и шесть бумажных фильтров со следами гремучей ртути в мусорном ведре поблизости от лаборатории Парсонса. «Чтобы Парсонс избавлялся от опасных материалов подобным образом, — сказал Сэнтмайер — это все равно как если бы высококлассный хирург оперировал грязными руками. Такое совсем на него не похоже». Криминолог Хардинг признал, что предполагаемая небрежность Парсонса казалась «несоответственной». Хардинг также отметил, что в мусоре нашлось достаточно кордита и фульмината ртути, чтобы разорвать в клочья и мусоровоз, и водителей, которые возьмут банку в руки.

В заявлении для прессы Сентмайер утверждал, что отходы выкинул кто-то еще, что Парсонс не стал бы избавляться от крайне опасных взрывчатых веществ в последнюю минуту, и при этом он не мог готовить их к транспортировке для долгой поездки по Мексике, поскольку все необходимое для изготовления гремучей ртути он мог бы без проблем приобрести по прибытии. Сэнтмайер также заявил, что Парсонс искал абсолютно новую взрывчатку, которая «должна была неизмеримо превосходить любое существующее коммерческое взрывчатое вещество» при условии намного большей безопасности при обращении. Однако по словам Берлингейма, вопросы Сэнтмайера не были «достаточны, чтобы заставить нас возобновить дело». Тем не менее, Сэнтмайер не был единственным человеком, который учуял нечто подозрительное в безвременной кончине Джона Парсонса.

Предположительно, после смерти Парсонса было найдено что-то еще, до чего не дотянулись руки «Лос-Анджелес Таймс» 1952 года. Ракетостроитель-любитель Гарольд Чемберс, который работал в магазине технической литературы в центре города Лос-Анджелес в течение 40 лет, по отдельности и Хардинг, и Сентмайер рассказали о «странной, причудливой, довольно большой коробке, украшенной змеями и драконами», найденной в трейлере по месту жительства Парсонса. В диковинной коробке нашлись домашние кинозаписи Парсонса и его матери, занимавшихся сексом, не только друг с другом, но также и с «большим псом Рут». Согласно отчетам полиции Пасадены, переданным по дружбе Гарольду Чемберсу, у нас теперь есть косвенные доказательства, что Джон Парсонс действительно достиг своей цели «выявить [его] эдипов комплекс».

«Большой пес Рут Парсонс» не давал полиции пройти к месту ее самоубийства. После нападения озлобленного животного полицейские Пасадены выстрелили псу в голову.

Чемберс также сообщил, что Дон Хардинг, обнаружив среди обломков на месте взрыва шприц, частично заполненный морфиноподобным веществом, полагал, что употребление Парсонсом наркотиков поспособствовало его небрежности в обращении со взрывчатыми веществами.

Парсонс, птица высокого полета и первопроходец ушел от нас, но не был забыт. В 1969 году автор романа «Мрачнее, чем вы думаете» Джек Вильямсон написал: «Недавно, прогуливаясь через территорию Лаборатории реактивного движения в Пасадене, я вздрогнул, увидев имя Парсонса на мемориальной доске, установленной в честь первых мучеников космоса. Однажды он писал мне об испытаниях многокамерных твердотопливных ракет, разработанных после тех, что описаны в моей книге „Суровое испытание властью“. Услышав о его смерти, я задался вопросом, не убили ли его мои собственные ракеты, но Спрэг де Камп рассказал, что он уронил бутылку пикриновой кислоты». Кислота была не пикриновой, но представление верным.

Вместо каких-то «мучеников космоса» мемориальная доска JPL в действительности чтит тех, кто провел первую успешную серию испытаний устройств JATO, начатых в Хэллоуине 1936 года. Памятник был открыт в Хэллоуин 1968 года, на 32-ю годовщину той даты. В повести «Суровое испытание властью», вошедшей в антологию лучших произведений Джека Уильямсона, многокамерные твердотопливные ракеты описываются следующим образом: «Это была ракета с четырьмя ступенями, и каждая ступень содержала тысячи маленьких камер, каждая из которых была полным ракетным двигателем со своим собственным грузом алюминоидного топлива, который зажигался однажды и затем отделялся». Несомненно, в этом романе Парсонса заинтересовала бы солнечная религия марсиан, где первосвященник прозывался «Копьем Солнца».

В то время как полиция удовлетворилась представлением трагедии как несчастного случая, якобы вызванного профессией Парсонса, у окружающих оставалось чувство, что происшествие имело отношение к оккультизму. В книге «Оккультный взрыв» (изданной 1972 году) Нэт Фридлэнд взял интервью у режиссера Ренаты Друкс, которая сказала: «Кэмерон жила у меня в доме

в Малибу Бич в течение шести месяцев, стараясь придти в себя после смерти Джека. У меня есть все основания полагать, что Джек Парсонс ставил некоторые весьма странные опыты, пытаюсь создать то, что алхимики в старину называли гомункулом, крошечным искусственным человеком, обладающим волшебной силой. Я думаю, что именно над этим он и работал, когда случилось несчастье». Несомненно слова Друкс послужили источником заявления Майкла Хоффмана в «Культуре Апокалипсиса»: «В 1952 году Парсонс погиб от взрыва, официально признанного несчастным случаем, однако говорили, что это был эксперимент с созданием гомункула, который вышел из-под контроля.» Прежде чем переехать к Друкс, Кэмерон некоторое время прожила у Уилфреда и Хелен Парсонс Смит. Иногда она в одиночестве уходила в пустыню.

Друзья Парсонса не считали, что он убил себя, по крайней мере преднамеренно. У него было слишком много планов, и даже его последними словами оказались: «Со мной не завершено». Есть какая-то ирония в этих словах погибающего человека, называвшего себя Анти-христом, в то время как согласно евангельскому рассказу Христос перед смертью произнес нечто противоположное: «Совершилось».

Друкс, позже работавшая с режиссером-авангардистом Кеннетом Энгером и также изучавшая магию под руководством Джейн Вольф, вспоминала, тот Парсонс собирался в Мексику «экспериментировать с его новой формулой взрывчатого вещества, „более мощного, нежели любое когда-либо изобретенное“». По словам сотрудника JPL Чарльза Бартли, Парсонс сказал ему, что он собирался основать компанию по производству фейерверков, но фон Карман считал, что речь идет о фабрике по производству взрывчатых веществ — что, в общем-то не сильно отличается — для организации которой Парсонса наняло мексиканское правительство. Фон Карман также упомянул, что по словам Парсонса правительство готовило ему для проживания замок XVII века. Так как в старой части Мехико найдется немного замков, если они есть вообще, вероятно Парсонс или фон Карман спутали слова *palacio* и *castillo*⁴. Кэмерон выразила подобное мнение, но утверждала, что речь идет о Нижней Калифорнии⁵, а не самом городе Мехико.

⁴ *Palacio* — дворец, *castillo* — замок (исп.)

⁵ Нижняя Калифорния или Бая Калифорния — западный мексиканский штат.

Эти эксперименты должны были стать шагом на пути к осуществлению планов работы с израильтянами.

Несколько десятилетий спустя Кэмерон говорила, что взрывная волна пошла из-под половиц, подразумевая убийство, а не несчастный случай или самоубийство. Информационный бюллетень О.Т.О. «The Magical Link» разместил ее заявление, что есть основания подозревать того самого эксперта по взрывчатым веществам, против которого свидетельствовал Парсонс. Речь идет о капитане Кинетте из лос-анджелесской «шпионской команды», признанного виновным в убийстве другого полицейского в 1938 году при помощи заложенной в автомобиль бомбой, и свидетельские показания Парсонса оказали решающее значение на вынесение приговора. Кинетт получил условно-досрочное освобождение прямо перед происшествием.

Несколько лет тому назад один исследователь получил сведения из городского архива Лос-Анджелеса, что завещание Парсонса так и осталось запечатанным, и что для получения копии необходимо разрешение душеприказчика. Этим душеприказчиком был Эд Форман, уже умерший. Когда я посетил городской архив, клерк не смог найти какое-либо упоминание о завещании Парсонса в списках заверенных копий для округа Лос-Анджелес. Завещание, фактически, так и не было утверждено.

13 августа 1952 года, спустя всего месяц после трагической смерти Парсонса, «Пипл Тудей» опубликовала статью на половину газетного листа разделе криминальной хроники, сопроводив ее восхитительно зловещей фотографией Парсонса. Статью, заголовок которой гласил: «Культ похоти в Лос-Анджелесе», стоит процитировать полностью, дабы продемонстрировать всеобщее отношение к Парсонсу в то время.

«Богатая, окаймленная горами Пасадена, прославленная своими розами, Калифорнийским технологическим институтом, а также как пристанище удалившихся на покой миллионеров с востока, кажется последним местом, где мог бы процветать культ черной сексуальной магии. И тем не менее, церковь Телемы (название означает «воля»), культ, практикующий сексуальные извращения, с 1940 года затягивает в свои ряды новообращенных любого возраста и пола. Среди ее приверженцев множество знаменитостей из Пасадены и Лос-Анджелеса; по крайней мере один член церкви принадлежит к голливудской киноколонии.

Существование культа, о котором полиции сообщили в анонимном письме из Сан-Антонио, Техас, в сентябре 42-го года за подписью „Настоящий Солдат“ и еще одним письмом в октябре 44-го, получило доказательства лишь в июне нынешнего года, благодаря „случайной“ смерти их верховного жреца Джона У. Парсонса.

Парсонс, 37-летний ученый с буйной шевелюрой, один из изобретателей JATO (устройств реактивного взлета), погиб, когда взрыв сотряс его лабораторию, обустроенную в каретном сарае поместья старого Ф.Г. Круикшэнка [sic] в пасаденской „миле миллионеров“, где он проживал со своей женой-художницей и матерью. Спустя несколько часов после смерти сына престарелая г-жа Парсонс совершила самоубийство, проглотив 50 таблеток снотворного. В поместье, как вскоре выяснили следователи, находился „Храм“, где Телемиты предавались своим странным сексуальным оргиям.

Парсонс служил верховным жрецом с момента смерти, в 44-м, местного пророка Уилфреда Смита, ученика Алистера Кроули, прозванного французскими властями „зловещим человеком“. Основная заповедь Кроули: „Возьми свою долю любви... с кем хочешь“.

Говорит бывший член церкви: „Этому правилу следовал внутренний круг, особенно при обрядах плодородия, проводимых в весенние и осенние равноденствия“. Члены культа, неся в руках горящие факелы, закутавшись в капюшоны, распевая молитвы: „О Ты, жгучий экстаз девушек, изгибающихся в закате страсти!“⁶, сконцентрировался на «порождении царского племени до рассвета». Другие их ритуалы: Черная Месса, скопированная из религиозной церемонии, на которой Верховная Жрица разоблачается под чувственные песнопения; „очищающая“ пытка огнем. Приверженцы культа — который также действует в Чикаго и Нью-Йорке — принимаются на испытательной основе и должны пройти через 10 градусов, прежде чем их допустят к участию в сексуальных ритуалах.

⁶ Цитата из «Сокровищницы образов» (Liber 963) Джона Фуллера.

После невероятной смерти Парсонса и самоубийства его матери, Телемиты еще глубже ушли в подполье, однако они сумели провести тайные похороны своего мертвого верховного жреца.»

Во врезке к статье говорится:

«Телемиты следуют кодексу, установленную их основателем англичанином Алистером Кроули, умершим 25 лет тому назад после бурной жизни. Изгнанный из Франции и Италии, сосланный из Англии, Кроули издавал свое учение под заголовком „Equinox“. Суть его такова: твори все, что тебе по нраву.»

И статья, и врезка содержат множество ошибок, включая дату смерти Кроули, которая в действительности случилась в 1947 году, и дату смерти Смита, который скончался позже, в 1957 году.

Кроме того, на момент взрыва Парсонс не был «верховным жрецом», поскольку еще в январе 1946 года Кроули в письме назвал его преемника. Приблизительно в октябре предыдущего года Кроули, разочаровавшись в Парсонсе, написал Каллингу: «Касательно Дж.У.П. [Парсонса]. Все, что могу сказать — мне жаль, я чувствую уверенность, что у него были прекрасные идеи, но сперва его заморочил Смит, а затем мошенник по имени Хаббард отнял у него последний грош». И в декабре он писал: «У меня больше нет интереса к Джеку и его приключениям; он — просто слабоумный дурак и пусть идет своей дорогой к черту. Requiescat in pace.⁷»

Хотя сам Кроули считал Парсонса наивным и беспомощным, многие понимали его ключевую роль в космических и военных отраслях промышленности, многие полагали, что он совершил удивительные эзотерические достижения, оставив после себя невероятное наследие, которое включало и «летающие тарелки», что не удивительно, учитывая его пылкий интерес к космосу и его попытки как и химически, так и алхимически «рвануть к звездам».

В действительности, как пишет Кеннет Грант, «Работа [Бабалон] началась... прямо перед волной необъясненных

⁷ «Да упокоится с миром» (лат.)



воздушных феноменов, которые теперь вспоминают как „Великое наступление летающих тарелок“. Парсонс открыл дверь, и нечто влетело внутрь». Это понятие и правда вошло в определенные маргинальные области поп-культуры.

Френсис Кинг, сделавший из жизнеописания Кроули сенсацию⁸, упоминает, что Парсонс предчувствовал, что летающие тарелки «сыграют роль в преобразовании мира в сторону кроулианства». Когда позже Кэмерон стала одержима летающими тарелками, она ни слова не проронила о подобном интересе Парсонса. Она полагала, что «тарелки» были не продуктами высоких технологий, а скорее «возвращением элементарных сил».

Неподтвержденное заявление, приписываемое конспирологу Джону Джаджу, гласит, что Парсонс, возможно, совершал полет вместе с пилотом Кеннетом Арнольдом, который в 1947 году увидел несколько серебряных дисков над горой Маунт-Рейнир в штате Вашингтон и выдумал термин «летающее блюдо», чтобы описать их.

Один из сотрудников «Аэроджет», Дэниел Фрай, видел «блюде» в 1950 и стал видной фигурой движения контактеров в 1950-х годах. Небольшая, но замечательная видеосъемка Фрая, уже в преклонных годах, попала в фильм «Прощайте, добрые братья». А другой увлеченный оккультизмом работник

⁸ Имеется в виду его книга «Мегатермон».

космического машиностроения, калифорниец Орфео Ангелуччи, утверждал, что имел опыт контактера в 1950-х годах.

Парсонсу приписывались и другие примечательные события. О дате смерти Парсонса Артур Лайонс сказал: «Тринадцать лет спустя — как раз период человеческого созревания — в Сан-Франциско родились близнецы: контркультура и Церковь Сатаны». Джеральд Састер в биографии Исраэля Регарди, приписывает Парсонсу роль «родовспоможения» для шестидесятых.

После смерти Парсонса Кэмерон продолжила дело мужа — не Работу Бабалон, но личностный рост и исследования. Она переехала в пустыню, жила в поселке художников-американцев в северной Мексике (Сан-Мигель-де-Альенде), по соседству с Давидом Сикейросом и женой Макса Эрнста Ленорой Керрингтон. Кэмерон и Sorog Estai (Джейн Вольф) вели пространную переписку. Есть надежда, что эта потенциально захватывающая корреспонденция когда-нибудь будет обнародована О.Т.О., либо теми, у кого она может оказаться в руках.

15 декабря 1952 года Кэмерон писала Джейн Вольф, «Семь лет назад, Джек начал операцию, которую он называл Работой Бабалон — и это привелот в движение вторую часть великой силы, которая была разделена на три. Алистер Кроули начал первую, за три года до моего рождения [возможная ссылка на Брата Ахада]. Я никогда не знала его, но все же меня породило его желание. Его отцовство поет в моих венах». Кэмерон имела в виду, что она — третья и заключительная часть той «силы»; она считала свою жизнь как одно из «самых странных и самых диких путешествий в неизвестное, о которых когда-либо рассказывалось».

Кэмерон объявила, что Бабалон уже пришла в мир, дабы существовать в ее самости. Это серьезное притязание противоречит известному факту, что Парсонс считал Кэмерон элементом, который, как он надеялся, впоследствии породит Бабалон. Он не предсказал бы физическое проявление Бабалон в течение семи лет, как он сделал в 1949 году в «Манифесте АнтиХриста», если бы она уже не ходила по земле. После трехдневной работы в марте 1946 года Парсонс объявил: «Бабалон воплощается на земле сегодня, ожидая надлежащего часа Ее проявления». В 1949 году Парсонс пересмотрел это заявление, возможно ожидая возвращения Кэмерон. 1949 год стал для Парсонса значительным — он написал книгу, которая, по его утверждению, исходила от Бабалон — Liber 49.

«Песни для Женщины-Ведьмы» Парсонса посвящены Кэмерон, «в коей Она воплотилась». Однако в «Звезде Бабалон» Парсонс говорит, что Ее дух находится во всех женщинах, которые провозглашают свое равенство мужчинам. Если это действительно так, не меньше миллиарда женщин на планете Земля ныне носит тиару Бабалон.

В 1953 году Кэмерон написала:

«Уже несколько месяцев мне известно об усиливающейся интенсивности того, что я называю третьим лучом слуха. Я могу описать его как звучание радио-луча, как на короткой волне. Это не зависит от моего нормального слуха — если я закрываю глаза, он ни в коем случае не нарушается. Бывают моменты, когда он столь интенсивен, что я могу фактически настроить его — включив мое тело. Кажется, что он набирает мощь в присутствии некоторых других людей... У меня есть чувство, что на другом конце кто-то сидит или, скажем так, у меня есть чувство, что луч превосходит время и пространство и что я слышу звук своего передатчика, отражающегося в невероятных местах.»

По мере сверхчеловеческого роста ее слуховых артефактов, Кэмерон увидела летающую тарелку. В письме Джейн Вольф, датированным 22 января 1953 года, Кэмерон размышляла, что НЛО был «орудием войны», упомянутым в Книге Закона III: 7–8 («Я дам вам орудие войны. Им разгромите народы; и никто не устоит перед вами.») Восемью годами ранее Кроули задавался вопросом, не могла ли атомная бомба быть таким орудием.

В другом письме Кэмерон написала:

«[Марс], который, я верю, так или иначе является моим домом. Земля взорвется в столкновении с двумя Звездными Островами, о которых сейчас сообщают, что они двигаются навстречу друг другу на небесах [неясно, о чем идет речь]. И от этого моя звезда, великая Семиконечная Звезда Бабалон, должна родиться на небесах. [В 1969 году Джеральд Йорк нацарапал на полях Liber 49, что Кэмерон „совсем спятила“.]»

Чтобы связаться со своим «Святым Ангелом-Хранителем», Кэмерон принялась иллюстрировать «Песни для Женщины-Ведьмы» с «желанием». У нас нет отчета Кэмерон о собеседовании с ее Ангелом-Хранителем, но вскоре иллюстрированные Кэмерон стихотворения Парсонса выйдут в свет, по крайней мере так утверждает их нынешний владелец, Карл Абрахамсон.

Роковой 1953 год также принес гибель Марка М. Миллза, бывшего партнера Парсонса, в крушении вертолета на испытательной площадке атомной бомбы в Эниветок. Миллз совместно с Парсонсом является владельцем ряда патентов на твердое топливо, и также соавтором нескольких ранее засекреченных статей о твердом топливе.

В следующем году Кэмерон сыграла роли Багряной Жены и Кали, индуистской богини разрушения, в короткометражном фильме Кеннета Энгера, «Торжественное открытие храма наслаждений». Энгер, ставший притчей во языцех за свои андеграундные фильмы и книгу «Голливудский Вавилон», также стал известен благодаря спасению картин Кроули в сицилийском «Телемском Аббатстве», из которого Кроули сотоварищи были выселены по приказу Бенито Муссолини в 1932 году. В письме Вольф Кэмерон рассказала, что ритуалы, разыгрываемые в фильме Энгера, способствовали нисхождению Бабалон на землю.

Овдовевшая Кэмерон снова вышла замуж за некоего Шарифа Киммеля. Находясь вместе с компанией байкеров на острове Санта-Каталина в 1955 гооде, она уничтожила черный ящик, оставшийся от Работы Бабалон. После Кэмерон осталась дочь, Кристел, а также внуки и правнуки. Уилфред Смит, с которым она потеряла контакт, умер в 1957 году. Джейн Вольф умерла несколько месяцев спустя, в 1958 году.

В 1957 году рисунок Кэмерон, опубликованный в журнале «Sepina» Уоллеса Бермана, повлек за собой полицейский рейд на галерею «Fergus» и судебный процесс по делу о непристойном поведении, после которого Берман отсидел несколько дней в тюрьме. Дин Стоквелл заплатил за него залог. Вызвавшая скандал картина изображала мужчину с солнечной головой, сношающего женщину сзади. Фотография Кэмерон была помещена на обложке. Кэмерон-художница блистала среди лос-анджелесской артистической публики 1960-х, вместе с Джорджем Хермсом, Брюсом Коннором и Уоллесом Берманом, и продолжала плодотворно работать вплоть до 1980-х годов.

Американские актеры Деннис Хоппер и Дин Стоквелл, как говорят, жили с Кэмерон в одной комнате. Фактически, Кэмерон появилась с Хоппером в фильме ужасов Кертиса Харрингтона «Ночной прилив» (1961 г.), сыграв лавкрафтианского «глубоководного» — ее роль состояла всего из нескольких строк на языке «Р'лайха». Харрингтон также играл в «Торжественном открытии храма наслаждений»; а его фильм «Звезда Полюнь» является импрессионистским изображением Кэмерон.

В романе «Меч мудрости», написанном в 1975 году Итель Кохун, упоминается «Лунная Ложа О.Т.О.», с которым Кэмерон, предположительно сотрудничала с 1960 года где-то в Калифорнии. Однако эта работа ничем не подтверждается, и те, кто знал Кэмерон, говорят, что не было никакой ложи вообще.

В Хэллоуин 1968 года лаборатория JPL праздновала 32-ю годовщину своего основания, установив мемориальную доску позади центра для посетителей. В честь этого события в JPL устроили большое празднование, пригласив даже бывших супруг и подруг ученых, которые присутствовали на испытаниях. Однако Эд Форман и Рудольф Шотт, все еще здравствующие и проживающие неподалеку, приглашений не получили. Тем не менее, Форман пожертвовал старую ракету и сохранившиеся у него документы первоначальных испытаний, которые считались утерянными.

В 1969 году лондонская «Санди Таймс» поместила статью о давнишнем увлечении Рона Хаббарда магией. Церковь Саентологии выступила с протестом, и в ответ газета напечатала дословное заявление церкви относительно связи Хаббарда с Парсонсом.

«Хаббард разнес черную магию в Америке: доктор Джек Парсонс из Пасадены, Калифорния, был американским экспертом №1 в области твердого ракетного топлива. Он был связан с печально известным английским черным магом Алистером Кроули, именовавшим себя „Зверь 666“. Кроули управлял всемирной организацией под названием Орден Восточных Тамплиеров, практиковавшей дикие и отвратительные обряды. Доктор Парсонс был главой американского отделения, расположенного на 100 Орендж Гроув-Авеню, Пасадена, Калифорния, где стоял огромный старинный дом, жильцы которого снимали комнаты с пансионом; среди них были физики-ядерщики Университета Лос-Анджелеса,

работающие в Калифорнийском технологическом институте. У определенных правительственных органов имелись возражения против размещения этих ученых под одной крышей.

Л. Рон Хаббард все еще находился на службе в военно-морском флоте США [и] поскольку он был известен как писатель и философ и имел друзей среди физиков, он был отправлен для урегулирования ситуации. Он поселился в доме с целью исследовать обряды черной магии и общее положение дел и нашел их весьма скверными.

Парсонс сообщил письмом о Хаббарде Кроули в Англию. Кроули, „Зверь 666“, очевидно обнаружил врага и предупредил Парсонса. Все это доказано корреспонденцией, распечатанной [лондонской] «Санди Таймс». Успех миссии Хаббарда превзошел все ожидания. Дому пришел конец. Хаббард спас девушку, которую они использовали. Группа черных магов была рассеяна и уже не восстановилась. Среди физиков находились многие из шестидесяти четырех ведущих американских ученых, позже признанных неблагонадежными и уволенными с правительственной службы из-за их дурной славы.»⁹

Несмотря на всю эту свистопляску, в 1972 году Международный Астрономический Союз во Франции почтил память Парсонса, назвав

⁹ [Примечание издателя: Узнав, что издательство «Ферал Хаус» собирается выпустить биографию Джона Парсонса, Церковь Саентологии проявила интерес к изображению Рона Хаббарда в книге. Связавшись с офисом саентологов в Лос-Анджелесе, издатель узнал, что вопрос стоял в описании работы Хаббарда на разведку ВМФ. «Ферал Хаус» получил (в июне 1999 года) копию сертификата, выданного Хаббарду за прослушивание и завершение “предписанного курса обучения для военной администрации” в административной школе ВМФ при Принстонском Университете. Документы, присланные саентологами, также содержали 19-страничный документ, подписанный Флетчером Праути, полковником в отставке ВВС США, автором книги «Секретная команда: ЦРУ и его союзники на страже США и мира», но возможно более известный как таинственный персонаж, сыгранный Дональдом Сазерлендом в фильме Оливера Стоуна “J.F.K.”. Свидетельские показания Праути учитывают вероятность того, что документы Хаббарда, относящиеся к его службе на флоте, подверглись изменениям и подчисткам.] (прим. авт.)

его именем кратер на Луне. «Кратер Парсонса» имеет координаты 370 N широты, 1710 W долготы, и, что вполне уместно, находится на темной стороне Луны. Благодаря исследованиям по программе «Рейнджер»¹⁰, доставивших первые фотографии темной стороны и показавших сотни новых безымянных кратеров, НАСА обратилось к собственному прошлому. Парсонс оказался единственным ученым GALEP, заслужившим такую честь, в чем, возможно, поспособствовал Фрэнк Малина, живший в то время во Франции.

Друг Парсонса Эд Форман умер в 1973 года от болезни сердца, до самой смерти работая на компанию «Локхид» в Эль-Сегундо. Несмотря на годы близкой дружбы, Форман так и не вступил в О.Т.О.. (Мать Парсонса Рут также работала в «Локхид» во время войны.)

Очевидно, что власти считали Парсонса важной, если не опасной персоной. Дело, заведенное на него ФБР, затребованное до принятия Закона о свободе информации как часть истории проекта JPL, в значительной степени подверглось цензуре. Хотя положения этого закона с тех пор изменились, при запросе дела обычно выдают фотокопию все-таки обработанного файла. Обновления в дело Парсонса не вносились, просто потому что ФБР не больше не обращало внимания или не прекратило им заниматься.

Среди множества причин расследования по делу Парсонса оказалась не только «черная магия», но также и его связь с лицами, сочувствующими коммунистическим идеям. Член группы GALEP, Фрэнк Малина, положивший столь много усилий на службу США, также стал жертвой антикоммунистической охоты на ведьм. После войны Малина возглавил подразделение научных исследований ЮНЕСКО во Франции, и занимал этот пост, пока не были обнаружены его политические взгляды и давнее членство в коммунистической партии. Он ушел в отставку и добился успеха в «кинетическом искусстве»¹¹.

¹⁰ Программа «Рейнджер» (англ. Ranger) — серия непилотируемых космических миссий США по исследованию Луны в 1961–1965 гг., первая попытка получить изображения Луны с близкого расстояния.

¹¹ Направление в современном искусстве, создающее произведения искусства («мобили») с помощью света и движения. Мобили представляют собой движущиеся установки, производящие при перемещении интересные сочетания света и тени, иногда звучащие.

Некоторые из его произведений все еще демонстрируются в Англии, а основанный им журнал «Леонардо», посвященный искусству и науке, все еще издается Массачусетским технологическим институтом. Малина скончался во Франции в 1981 году.

Возможно, именно Малина представил покойного Джона Парсонса исследователю и разоблачителю НЛО Жаку Валле, который стал прототипом французского ученого в фильме «Близкие контакты третьего рода». Валле предполагает, что лаборатория JPL отрицает тот факт, что Парсонс когда-либо существовал; но, как свидетельствуется мемориальной доской на территории JPL (и многочисленными беседами с работниками JPL), все обстоит наоборот.

После войны руководитель группы и астроном фон Карман был приглашен в Германию для инспектирования исследовательских баз Третьего рейха, в том числе полигон Пенемюнде¹². Приглашение организовал Хэп Арнольд и другие давние друзья фон Кармана в Вашингтоне. Автобиография фон Кармана передает впечатления от его поездки по Германии, и даже включает фотографию сцены допроса немецкого ученого. Как уже говорилось, фон Карман работал в Германии десять лет после Первой мировой войны. После Второй мировой войны он способствовал устройству на работу нацистских ученых в Соединенных Штатах. В рассекреченных документах эта работа именуется «Операцией «Скрепка»». Несколько писем Парсонса Кэмерон отправлены из Алабамы, где в рамках «Скрепки» оказался военнопленный ракетостроитель Вернер фон Браун, и возможно, что им удалось встретиться. Следующие два десятилетия фон Карман провел, занимаясь различными научно-исследовательскими работами в области аэронавтики. Скончался этот гигант среди людей в 1963 году.

Исследователь GALECIT и предполагаемый шпион Цзянь Сюэсень прожил интересную, хоть и полную тревог жизнь после войны. Его обвинили в том, что он коммунист, просто потому что он был китайцем, хотя, как много лет спустя сказала интервьюеру вдова Малины: «Мы никогда не видели его ни на одном из собраний партийной ячейки». Это обвинение настолько выбило Цзянь Сюэсень из колеи, что он решил вернуться в Китай — то,

¹² Вблизи города Пенемюнде располагался ракетный центр, где Вернером фон Брауном была создана первая в мире баллистическая ракета Фау-2.

что и не думал делать. Однако иммиграционная служба остановила его в доках и задержала на пять лет — срок, по мнению властей достаточный для того, чтобы его знания устарели. Затем Цзянь Сюэсентя выслали, а впоследствии он в одиночку построил китайскую ракетную программу, с нуля используя наработанное в GALCIT. О захватывающей жизни Цзянь Сюэсентя рассказывается в биографии, написанной Айрис Чанг, «Нити шелкопряда».

В 1989 году вышел сборник неопубликованных эссе Парсонса «Свобода — обоюдоострый меч», и интерес к его фигуре возобновился, возрастая по мере развития всемирной паутины. Книга содержит комментарий Парсонса относительно «красной угрозы». Большая часть другого материала сборника посвящена двум из проектов Парсонса, которыми он занялся, уйдя из О.Т.О.: Гнозис и Ведьмовство. Первый представлял собой попытку установить регулярную форму вероисповедания для Парсонса и для тех, кто за ним последует.

Парсонс христианизировал свой Гнозис, поставив Софию, воплощение мудрости, на роль дочери Бога, приравняв ее к Святому Духу. По версии Парсонса союз Софии с Христом был равен Богу. В «традиционном» гностицизме София обычно выступает матерью Бога, а Христос — спасителем обоих. И только в работе Парсонса мы находим альтернативную формулу, в конце которой Парсонс написал: «Ведьмовство», «Гностическую Веру» и «Гностическую Доктрину». Другим проектом Парсонса стало Ведьмовство, курс магии для непосвященных. Сохранившиеся документы включают работы «Основы Магии: Фундаментальная Теория и Практика», «Манифест Ведьмовства» и несколько глав книги под названием «Чаша, Меч и Сгук Ansata». Парсонс написал «Манифест» 15 июня 1950 года, однако Бабалон все еще не отпускала его разум, и он пометил дату 4000 годом, хотя она коррелирует с предыдущими датами, которые связаны с Бабалон. В 1946 году Хаббард объявил год Бабалон 4063-й, и в 1949 году Парсонс датировал «Книгу АнтиХриста» 4066 годом. 4000 год может указывать на изменение его системы нумерации; это не опечатка.

Цель Парсонса при создании этих текстов ясна из его письма Кэмерон: «Простота становилась ключом к победе во всех войнах идей, а в настоящее время в Магии ее нет. Есть „скелет“ в виде Прав Человека [Liber OZ Кроули], прикрытый основной литературой. Однако подлинное тело так никогда и не образовалось».

Кроме того, краткие схемы из «Общей теории поля», которую Парсонс оставил незаконченной, можно взять в качестве

предвестников «морфогенетической теории поля», созданной покойным Шелдрейком¹³. Заметки о «Кольце Нибелунгов» Вагнера отсылают нас к последней главе «Свободы»: это уже упомянутая «Звезда Бабалон». Часть «Книги Бабалон» Парсонса состоит из инструкций касательно Магического Дитя, полученных от самой Бабалон. Во многом схожие с прекрасным гностическим «Гимном Жемчужине»¹⁴, инструкции этой книги могут послужить для достижения *anamnesis* (пробуждения) роли ребенка ради миссии Бабалон на Земле. Этот текст служит новым доказательством, что не Кэмерон было суждено стать Бабалон, но кому-то еще пока неизвестному.

Как уже говорилось, Кэмерон иногда показывала свои художественные работы, но никогда не продавала их. Фактически, она сама уничтожила большую часть своих ранних произведений. Ее работы хранятся в частных коллекциях, иногда выставляясь, к примеру, в Муниципальной картинной галерее Лос-Анджелеса и в Художественном музее округа Лос-Анджелес в 1989 году. Кэмерон посмертно включили в шоу «Битники» («Beat Generation») в Музее Уитни в Нью-Йорке в конце 1995 года. В конце жизни она попросила разрешения лаборатории JPL устроить ее внуку Сильверу экскурсию, желая, чтобы он увидел, где работал его «дедушка», и ее просьбу удовлетворили. Кэмерон умерла от рака 24 июля 1995 года, в возрасте 73 лет.

Рассмотрев жизнь Джона Парсонса более глубоко, нежели большинство писателей, я пришел к выводу, что его фигура была неправильно понята — и даже искажена. Историки ракетостроения и космонавтики недооценили его вклад в науку, в то время как оккультные писатели романтизировали его как своего рода великого колдуна. Без его открытий в области твердых и жидких видов топлива американская космонавтика не смогла бы стать тем, чем она сегодня является. Менее чем за пять лет Парсонс достиг

¹³ Руперт Шелдрейк - британский биохимик и психолог, автор книг «Физика ангелов. Там, где встречаются наука и Дух», «Семь экспериментов, которые изменят мир», «Новая наука о жизни». Морфогенетические поля Шелдрейка — это гипотетические поля, которые организуют развитие структур в материальном мире. Идеи Шелдрейка научным сообществом оцениваются как псевдонаучные. Джон Картер ошибается, называя его «покойным» — Руперт Шелдрейк жив до сих пор.

¹⁴ Текст можно найти здесь: <http://psylib.org.ua/books/jonas01/txt05.htm>.

того, что Роберт Годдард не сумел сделать за всю жизнь. Список лидеров в мире ракетной техники, составленный фон Карманом в 1958 году, в тот же самый год, когда твердотопливная ракета доставила на орбиту «Эксплорер-1»,¹⁵ оказался несколько преувеличенным, как признавал сам фон Карман. Малина остроумно ответил фон Карману, выразив мнения о тех, кто вошел в десятку лучших американских ученых, работавших в данной программе. «Начиная, разумеется, с нас, список включает всех остальных», — ответил фон Карман. Имя Парсонса стояло первым.

В то время как невозможно выбросить имя фон Кармана из верхней части списка, размещение имени Парсонса перед Малиной оправдано, ведь именно Парсонс продолжал упорно творить перед лицом повторяющихся неудач, а кроме того и Парсонс, и его товарищи финансировали собственные исследования, пока некто (Хэп Арнольд) их наконец-то не заметил. Ракеты Парсонса взрывались одна за другой, пока он не отыскал верную комбинацию, которая сработала. Фон Карман его поощрял, но именно Парсонс выполнял трудную и чрезвычайно опасную работу. Все, что сегодня существует в области твердотопливных ракет — по существу заслуги Парсонса, хоть и с некоторыми изменениями. Конечно же нельзя утверждать, что Парсонс единолично выиграл войну, но в течение ее последних трех лет устройства JATO были развернуты в нескольких регионах. Кроме того, международная компания «Аэроджет» была основана благодаря инновациям Парсонса в твердое топливо и ничему иному.

Представляется, что недооценка Парсонса не могла произойти из-за его оккультной деятельности, которую могли терпеть как некую эксцентричность, присущую гению. Амо Смит носил пробковый шлем, Малина был коммунистом, а фон Карман рассуждал о големе — и это было нормальным положением дел в Калифорнийском технологическом институте. В действительности Парсонса забыли, потому что он не принадлежал Калтеху, он не был «ученым» в самом занудном значении этого слова. Он не имел ученой степени, выданной солидным университетом.

Одним из самых сложных вопросов остается причина, по которой Парсонс и Форман в конце войны забросили всю работу над ракетами.

¹⁵ «Эксплорер-1» (Explorer I) — первый американский искусственный спутник Земли, запущенный 1 февраля 1958 года командой Вернера фон Брауна.

Они направили свои усилия в другие области, поскольку на войне требовались новые технологии. И все же не Парсонс и Форман, а Малина занимался исключительно ракетной техникой после окончания войны. Стала ли работа Парсонса с О.Т.О. важнее его профессии? Заставили ли его «Аэроджет» подписать соглашение о запрете конкуренции?¹⁶ Почивал ли он на лаврах вместо разработки других исследовательских областей? Или просто иссякло финансирование? Хотелось бы надеяться, и вероятно, учитывая строй мыслей Парсонса, что его первоначальный интерес заключал в себе большее, нежели вопрос простой прибыли, и то, что началось как страсть, потерялось в перипетиях войны и личных неурядицах.

В наши дни вдохновленный Пасторов вклад в разработки ракетного топлива, перхлората аммония, влечет за собой собственные проблемы. По утверждению Джонатана Парффри, президента общества «Врачи за социальную ответственность», токсикологические исследования показывают, что перхлорат является разрушает эндокринную систему, а также вредит развитию эмбриона. Воздействие перхлората также связывают с такими заболеваниями, как апластическая анемия и гипотиреоз. Просочившийся в грунтовые воды в Сакраменто, Сан-Габриэле и Чайно-Хиллз перхлорат в настоящее время требует многомиллионных средств на очистку.

В противовес недооценке в области аэрокосмических исследований и авиакосмической промышленности, достижения Парсонса в тайных науках оказались чрезвычайно переоценены и преувеличены. Как маг он был по существу неудачником. Как Телемит он выучился на горьком опыте всему, что требовалось. Он любил «Закон» Кроули, но не мог придерживаться его — хотя старался больше остальных. Он нарушал правила, предпринимал несанкционированные и неортодоксальные магические операции и притязал на степень Мастера Храма без предварительного выполнения работ предыдущих степеней. Он не был способен работать под руководством, для этого его это было слишком большим. Его перечень неудач в таком отношении имеет огромную ценность. Парсонс в своих эссе стал великим глашатаем телемических идеалов, но остался идеалистом и элитистом, что разрушило его работу. Можно сказать, что он был повинен в гордыне, которую боги всегда карают.

¹⁶ Ограничение прав работника на трудовую деятельность в конкурирующих компаниях на определенный срок.

В своих (коротких) личной и деловой жизнях Парсонс также не выиграл. Романтическая наивность заставляла его доверять тем, кому верить не стоило. Он выбирал как и прекрасных друзей, так и весьма скверных партнеров. Он поступил мудро, присоединившись к основанию компании «Аэроджет», но затем повел себя по-дурацки, распродав свою долю всего несколько лет спустя, но так же поступил и великий фон Карман. Однако лишь наивностью можно объяснить то, что Парсонс сделал с деньгами, вырученными от продажи своей доли. Кроме того, его запутанные отношения с израильскими партнерами могли быть простой ошибкой в заблуждением, которых было возможно довольно легко избежать. Он восхищался партнерами, но недооценивал американскую политику.

Сам вопрос его смерти также был в значительной мере переоценен. Версия о самоубийстве не кажется убедительной, а единственным возможным подозреваемым в убийстве является бывший полицейский Кинетт, хотя могут быть и другие. Американский ученый, попытавшийся передать государственные «тайны» Израилю и затем грузивший взрывчатку в машину, направляясь в Мексику и затем в Израиль, мог нажить себе анонимных врагов.

Несмотря на все эти подозрения и тот факт, что Парсонс был опытен в обращении со взрывчатыми веществами, его смерть скорее всего была случайна. Как уже говорилось, Парсонс сильно потел, о чем упоминали двое его знакомых, а также есть информация, насколько жарким оказался тот июньский день в 1952 году. Даже при соблюдении всех правил техники безопасности банка с химикатом могла выскользнуть из потной руки. Дыра в полу, осколки по всему низу помещения, оторванная правая рука, — все указывает на упавший контейнер. Однако сомнительно, насколько сознательно относился Парсонс к технике безопасности, если он хранил всевозможные опасные взрывчатые вещества на кухне, на заднем крыльце, в импровизированных лабораториях в жилых районах.

Единственным свидетельством, не поддающимся простым объяснениям, стал первоначальный комментарий детектива, что взрыв произошел позади Парсонса, а также факт, что мусорное ведро оказалось полно взрывчатых веществ, которые там не должно было быть. Вероятность убийства нельзя исключать, но прискорбный несчастный случай представляется более вероятным. Если бы место происшествия исследовала печально известная полиция Лос-Анджелеса, мы могли учитывать возможность заматания каких-то следов. Однако делом занялась

полиция Пасадены при содействии саперов. Если бы кто-то хотел смерти Джека, то было бы достаточно легко подстроить взрыв, заложив в автомобиль бомбу. Но фульминат ртути недостаточно стабилен для планирования убийства, схема которого должна быть достаточно хитроумной, чтобы одурачить эксперта. Если бы заранее приготовленную смесь принесли в лабораторию, Парсонс тут же ее бы заметил. Верно, что фульминат ртути становится более опасным при высыхании, но если бы Парсонсу попала на глаза банка этого высушенного вещества, он бы понял, что кто-то ее туда подбросил. Конечно, бомбу могли заложить под половицу, в чем была убеждена Кэмерон, и возможным вариантом смеси был кордит¹⁷ с фульминатом ртути в качестве взрывателя.

Основываясь на доказательствах — по общему признанию ставших не вполне вразумительными за 40 прошедших лет — кажется, что смерть Джона Парсонса была случайностью. Разумеется, остаются обвинения со стороны Кэмерон, хотя и не лучшего свидетель происшествия, но самого близкого Парсонсу человека на момент его смерти. Кроме того, обнаружение дополнительных свидетельств могло бы привести к мысли, что это было убийство.

В детстве я прочел странный небольшой научно-фантастический рассказ «Конец света», написанный Ф.Л. Уоллейсом. Парсонс не мог о нем знать, так как история была опубликована в 1955 году, спустя три года после его смерти. Антология под названием «Третий Галактический Сборник» под редакцией Х.Л. Голда, где я нашел этот рассказ, обошлась мне в десять центов на гаражной распродаже. «Конец света» не был ни лучшим, но и не худшим рассказом в книге. Это была просто история другого рода, и ее неожиданное окончание врезалось мне в память надолго.

Рассказ начинается с сообщений о конце света в газетах и по радио. Все повседневные дела прекращаются, поскольку люди смотрят в небо и ждут конца. Внезапно они слышат громкий шум и видят в вышине яркую вспышку света. Однако, вопреки их ожиданиям, планета не взорвалась. Это взлетела первая ракета. Поистине это был конец света, завершение истории, и в то же время начало нового мира.

Джон Парсонс, самопровозглашенный Антихрист, мог и не вызвать конец света, но благодаря вкладу в науку сыграл свою роль, положив начало вселенной.

¹⁷ Кордит — разновидность нитроглицеринового бездымного пороха.

ПОСЛЕСЛОВИЕ

Хелен Парсонс Смит скончалась 27 июля 2003 года в больнице Тахоэ Форест Хоспитал, неподалеку от дома в Кингз-Бич (Калифорния), где она жила долгие годы. Ее провожали сын Квен Смит с женой, двумя детьми и двумя внуками. Достигнув нумерологически значимого возраста 93 года, Хелен на момент своей смерти оказалась старейшей из посвященных О.Т.О.. В ее некрологе упомянули, что в течение длительного периода жизни «она была единственной регулярно действующей жрицей в мире, несущей празднование массы Гностической Католической Церкви». Согласно пожеланиям Хелен, не было устроено никаких пышных похорон; она хотела наслаждаться частной жизнью до конца.

С тех пор как четыре года назад вышло первое издание этой книги, произошло одно знаменательное событие. Мне удалось раскрыть источник вдохновения Черного Паломничества Парсонса, описанного в главе 10. Этим источником послужил рассказ Монтегю Джеймса «Граф Магнус», опубликованный в 1904 году, а затем выдержавший несколько переизданий; в том числе, в сборнике «Истории о призраках» (1992 г.). Надеюсь, этот рассказ можно прочитать в Интернете.¹

Герой повествования, шведский граф Магнус Де ла Гарди, последний из магов XVI—XVII веков, живет в огромном поместье в Вестерготленде. Кажется, литературный герой получил имя настоящего графа Магнуса, жившего в той же местности с 1622 по 1686 год, однако больше ничего общего у них не находится. Кульминацией истории становится предпринятое графом

¹ http://www.e-reading.club/bookreader.php/1000833/Dzheymys_Montegyu_-_Graf_Magnus.html

таинственное Черное Паломничество: в чем оно состояло и что он из него вынес. Природа самого паломничества не раскрывается, хотя есть намек на нечто, с чем Магнус вернулся: своего рода сверхъестественное существо, демон или фамильяр², защищающее графа даже при смерти.

Джеймс точно определяет место назначения Черного Паломничества: Хоразин в Палестине (теперь в Израиле), город, проклятый Иисусом, город, где по легендам должен родиться Антихрист, город, также названный и Парсонсом как цель его паломничества. Уникальные черные руины зданий Хоразина, сложенных из местного базальта, все еще сохранились. Среди всех развалин Хоразина наиболее знаменита незаконченная синагога. Граф Магнус записал в своей «*Liber nigrae peregrinationis*»: ³ «Всяк возжелавший обрести жизнь долгую и слугу верного и узреть кровь врагов своих надлежит вершить свой путь в город Хоразин, дабы приветствовать там князя...[воздуха]». Автор не рассказывает, сколько времени провел там Магнус, но основываясь на внутренних свидетельствах, можно вывести этот срок как приблизительно 120 лет. В конце рассказа читателю ясно дают понять, что Магнус обрел верного слугу и действительно сподобился увидеть кровь своих врагов.

28 февраля 1946 года Парсонс написал *Liber 49*, «Книгу Бабалон», 58-й стих которой гласит: «Да, ты предпримешь черное паломничество, но тот, кто вернется, уже не будет тобой.» Более подробная информация отсутствовала, пока несколько лет спустя Парсонс не написал «Книгу Антихриста». В «Книге Антихриста», первая глава которой называется «Черное Паломничество», Парсонс сообщает о том, что начал свое паломничество в ноябре 1949 года, откликнувшись на сон, который, как он считал, был послан Бабалон. Он описывает паломничество как астральную работу в храме.

Парсонс писал: «И я вошел в закат с Ее знаком, в заброшенные проклятые и пустынные места ночи и циклопические руины, и так я наконец достиг Города Хоразина. И там возвышалась великая башня Черного Базальта, часть замка, зубчатые стены которого простирались над освещенным звездами заливом. И на башне был начертан

² Фамильяр, согласно средневековым поверьям, — дух в образе животного, служащий ведьме, колдуну или магу.

³ «Книга черного паломничества».

такой знак: [круг с перевернутым треугольником]. И некто закутанный в одеяния и скрывающий лицо подал мне знак и велел мне смотреть и узреть; я увидел вспышку четырьмя прошлыми жизнями ранее, когда я потерпел неудачу в достижении своей цели.» Парсонс перечислил свои прошлые жизни; каждая из которых подробно мной описана в главе 10. «И после того я был взят во внутренние пределы и приветствовал Принца того места...» — что перекликается с приказанием Магнусу войти в город и приветствовать князя Воздуха. Судя по намекам в письмах Парсонса Карлу Гермеру (в 1949 году и позже), он не ставил своей задачей прожить долгую жизнь, найти верного слугу, узреть кровь врагов; его неизменной целью было следование Телеме. (Однако если бы содействие Телеме потребовало что-либо из перечисленных целей Магнуса, Парсонс несомненно надеялся их достичь. Он определенно называет христианство — все христианство — врагом человечества.) Само паломничество больше не упоминается в сохранившихся бумагах Парсонса.

В журнале «Призраки и Ученые» (*Ghosts & Scholars*, выпуск 26) исследовательницы творчества Джеймса Розмари Пардо и Джейн Николс обсуждают возможные литературные и исторические источники «Черного Паломничества» Джеймса. Они доказывают документально, что Джеймсу было известно об апокрифическом «Откровении Псевдо-Методия» (IV в.), в котором Хоразин впервые упоминается как место рождения Антихриста, а также его знакомство с книгой «Антихрист» (*Der Antichrist*) В. Буссета, изданной в 1895 году, где излагается эта же легенда. Любимой книгой Джеймса был «Фамильяр», написанный ирландским автором романов ужасов Шериданом Ле Фаню, из которого происходит фраза «князь сил воздуха». Но еще раньше эти слова святой Павел обратил к Сатане⁴, и Джеймс должен был знать об их библейском происхождении.

Пардо и Николс также отмечают знакомство Джеймса с работами Джона Ди. Джеймс отредактировал список рукописей Ди в 1921 году, составив собственный список из некоторых других и из первичных источников. Одним из названий в списке Элиаса Ашмоула была *Liber Peregrinationis Primae* («Книга Первого Паломничества»). Авторы размышляют, повлияло ли это название

⁴ «...по воле князя, господствующего в воздухе...» (Послание к Ефесянам, 2:2)

на «Liber nigrae peregrinationis» («Книгу Черного Паломничества») Джеймса. Все может быть, ведь чтобы перевести такое название, требуется лишь элементарное знание латыни. (Книга Ди описывает магические диалоги, записанные во время его поездки в Краков в 1583 году.)

Работа Пардо и Николс выделяется тем, что им удалось показать, как Парсонс мог найти рассказ Джеймса — это произошло всего за несколько месяцев до того, как он получил указания Бабалон отправиться в Черное Паломничество. Сэмюэль Д. Рассел написал эссе по творчеству Джеймса, опубликованное в фэнзине *Acolyte* осенью 1945 года. И Рассел, и Парсонс часто посещали Общество любителей фантастики Лос-Анджелеса (LASFS), и Джеймса наверняка там обсуждали. Парсонс получил свои указания 28 февраля 1946 года, поэтому можно предполагать, что незадолго до этого он прочитал Джеймса.

Пока не будут предъявлены новые свидетельства, будем считать, что Черное Паломничество как литературный прием изобрел Джеймс, основываясь на легендах о Хоразине, а не на подлинной магической традиции. Парсонс черпал вдохновение для своей магической работы, отталкиваясь от этого понятия, равно как и из других фэнтезийных книг (к примеру, его любимым романом был мистический триллер Джека Уильямсона «Мрачнее, чем вы думаете», содержание которого обсуждалось в главе 4). Стоит вспомнить письмо Кроули с критикой Парсонса за то, что он принимал подобную низкопробную литературу столь серьезно. Но несмотря на это, Парсонс неизменно искал источник вдохновения везде, где только можно.

Джеймс не повествует нам о том, как умер граф Магнус; его кончина остается тайной, как и смерть Парсонса. Однако у Магнуса обладал тем, чего у Парсонса не было: у него был свой «верный слуга», сущность, которую он принес из Черного Паломничества, нечто, что охраняло его поместье даже после смерти хозяина. Парсонс, напротив, не принес из паломничества ничего, что могло бы встать на его защиту, и его союзники были немногочисленны. Первыми из них следует назвать Кэмерон и Карла Гермера, сохранившего записи Джека и его послание для будущих поколений. Их уже нет в живых, а со смертью Хелен эта история подошла к концу.

ФОТОМАТЕРИАЛЫ



Руины Хоравина

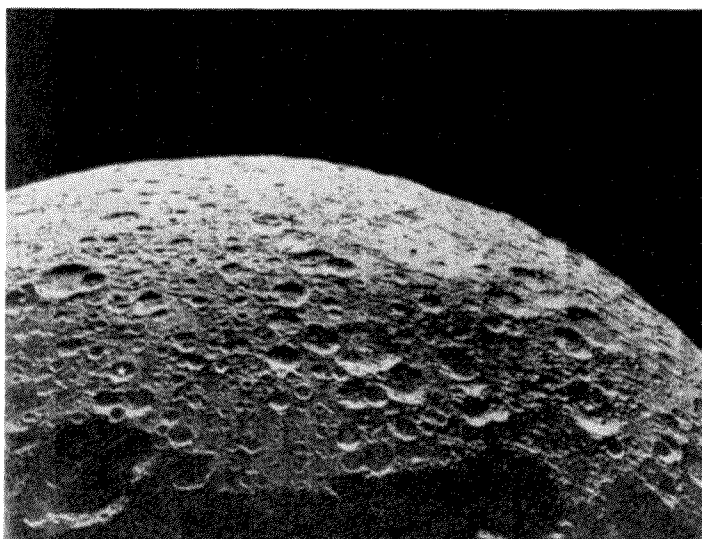

Кратер (координаты 370 северной широты, 1710 западной долготы), получивший имя Парсонса в 1972. Находится на темной стороне Луны.



Парсонс в Парсонаже.

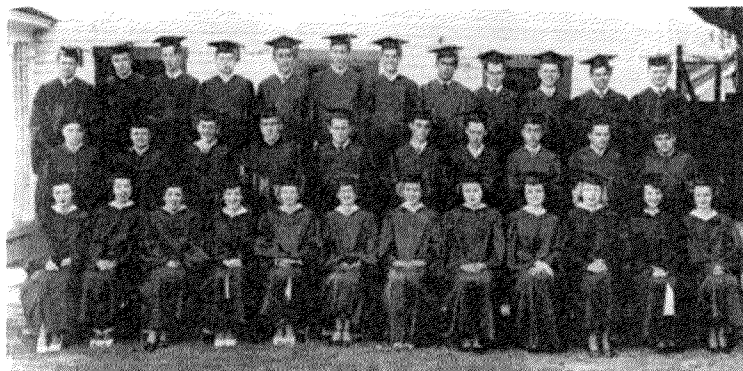

Групповое фото по случаю вручения дипломов университета. Джон Парсонс в верхнем ряду, четвертый справа, 1933 год.



Частный университет Пасадены.

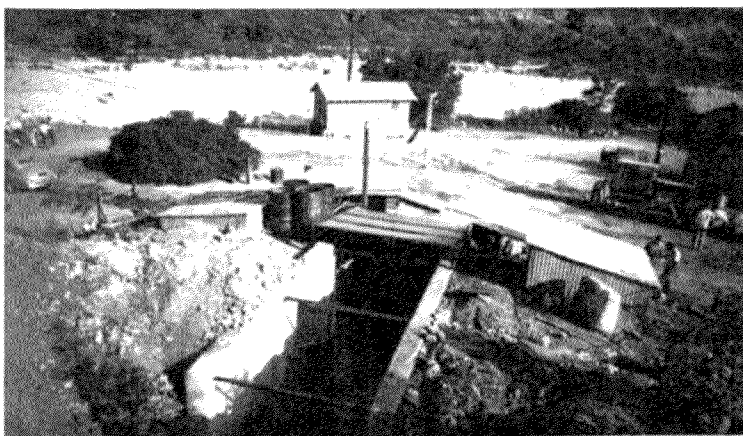

Испытательная площадка в Арройо-Секо, 1936 год.

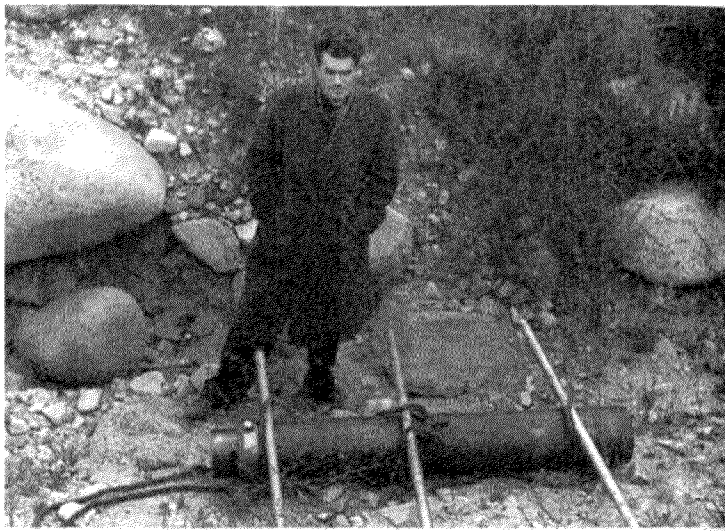

Джон Парсонс возле ЈАГО в Арройо-Секо, 4 июня 1943 года.

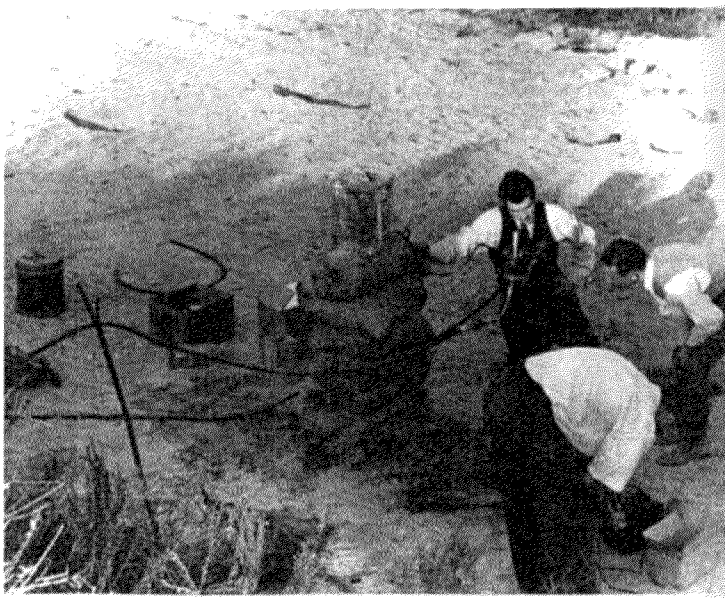

Испытательная площадка в Арройо-Секо в конце 1936 года: Джон Парсонс в темном жилете, Эд Форман в белой рубашке; склонившаяся фигура в жилете светлого цвета — вероятно, Фрэнк Малина.

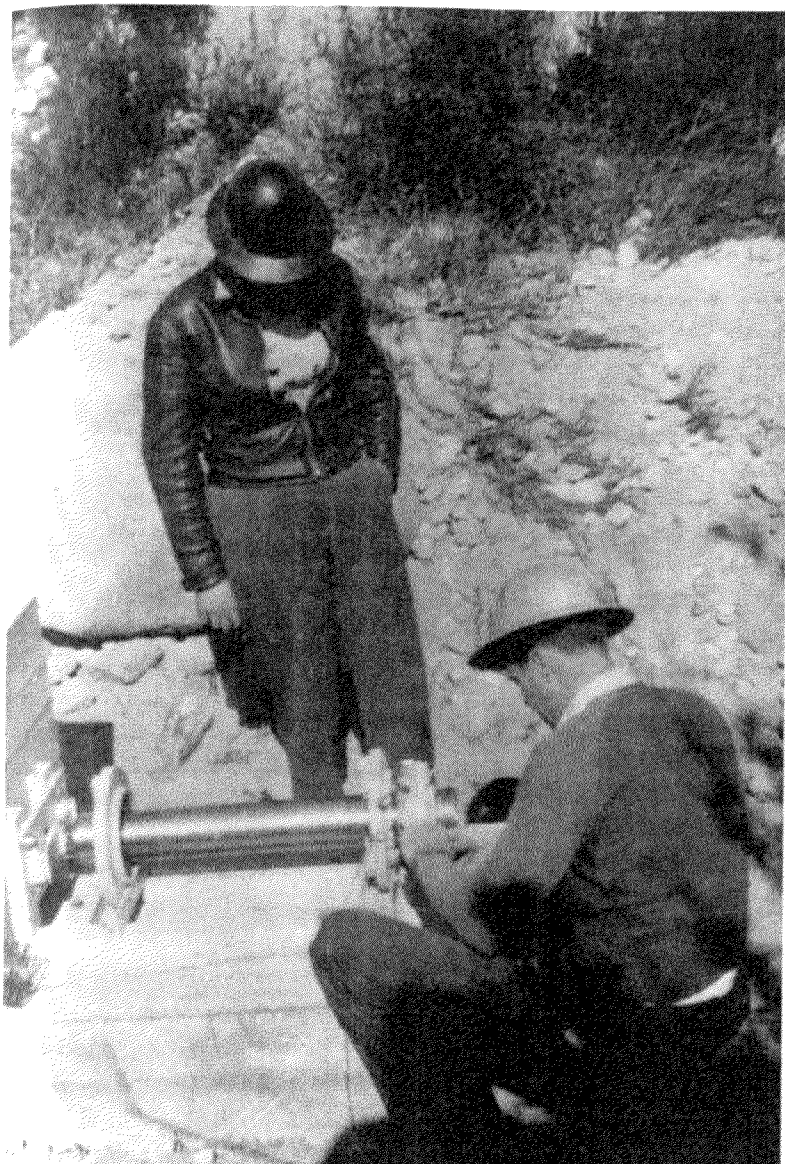

*На испытательной площадке
в Арройо-Секо: Джон Парсонс
(слева) и Эд Форман (справа)
в защитных шлемах, которыми они
обычно пренебрегали.*

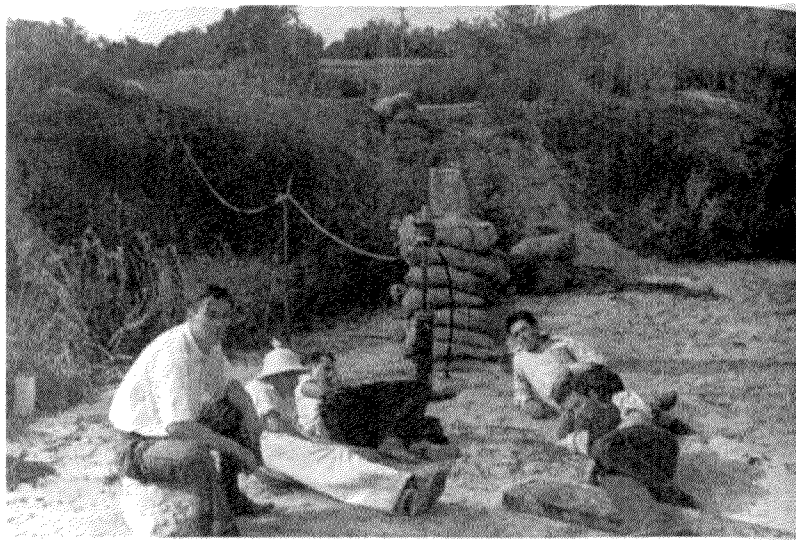

Рудольф Шотт, Амо Смит, Фрэнк Малина, Эд Форман и Джон Парсонс веселятся в Хэллоуин, 1936 год.



Манекены на сцене использовались на Дне открытых дверей лаборатории JPL «Сцена Рождества».



Постановочная фотография (август 1941 года): Теодор фон Карман (в черном) в окружении Кларка Милликена, Мартина Саммерфилда, Фрэнка Малины и капитана Гомера Боуши.

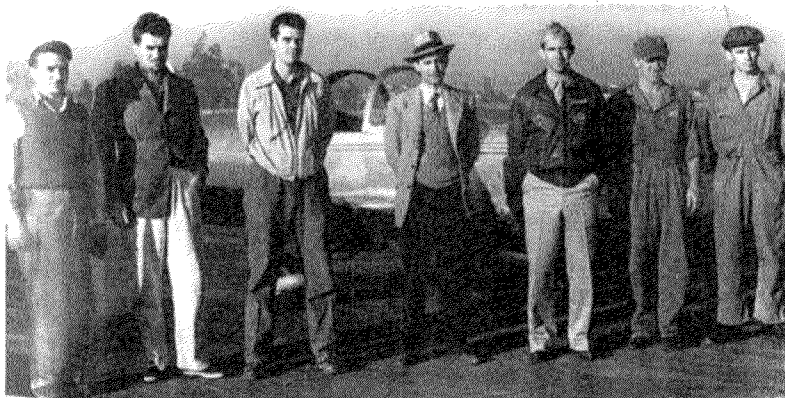

Парсонс (второй слева), Форман (третий слева), Малина (в центре) и другие участники испытаний «Егсоуре».

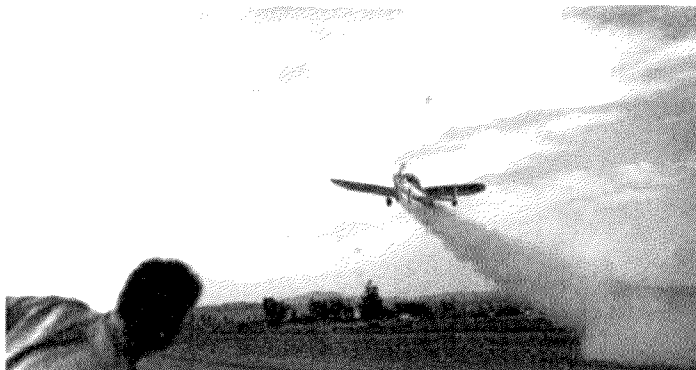

Самый первый полет «Ensign» в августе 1941 года. Слева — либо Эд Форман, либо Джон Парсонс.



200-фунтовые твердотопливные канистры JATO, изобретение Джона Парсонса, используемое странами-союзниками во время Второй мировой войны.



На этом снимке, сделанном в последний день испытаний «Ensign» в августе 1941 года, Хелен Парсонс стоит среди друзей и близких ученых (третья слева).

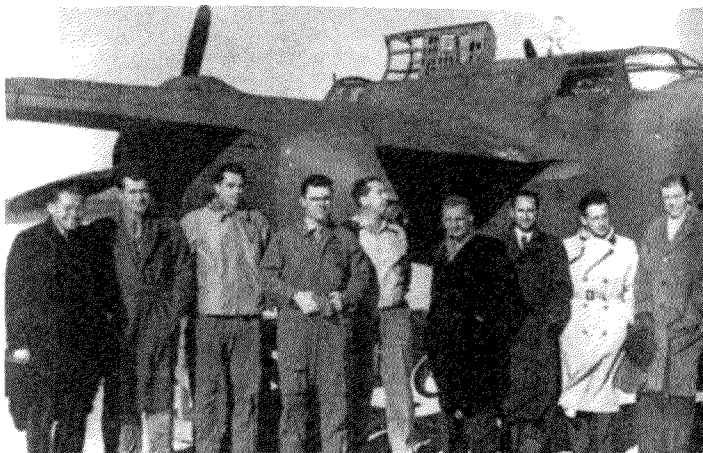

Учредители корпорации «Аэроджет» в Райт Филд. На фото перед бомбардировщиком «Хавок» стоят: Теодор К. Коулман, директор «Аэроджет»; Парсонс, вице-президент; Эдвард С. Форман, вице-президент по производству; Эндрю Г. Хейли, президент; Теодор фон Карман, основатель и председатель совета директоров; Фрэнк Дж. Малина, секретарь-казначей; Мартина Саммерфилд, вице-президент по разработкам и Т. Эдвард Бихэн, генеральный директор.

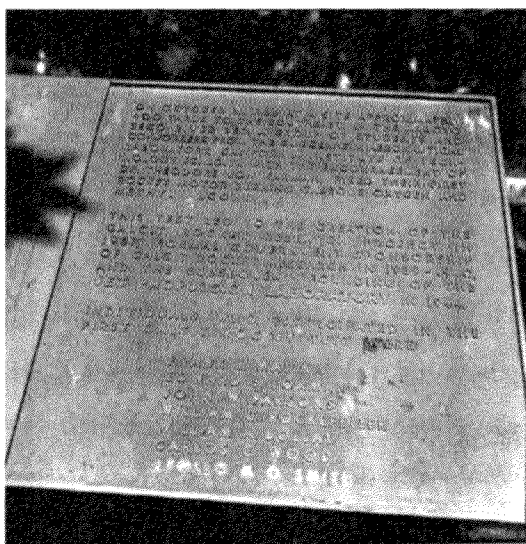

Памятный знак в честь основания Лаборатории Реактивного Движения, установленный в Хэллоуин 1968 года. Фотография Грега Бишопа

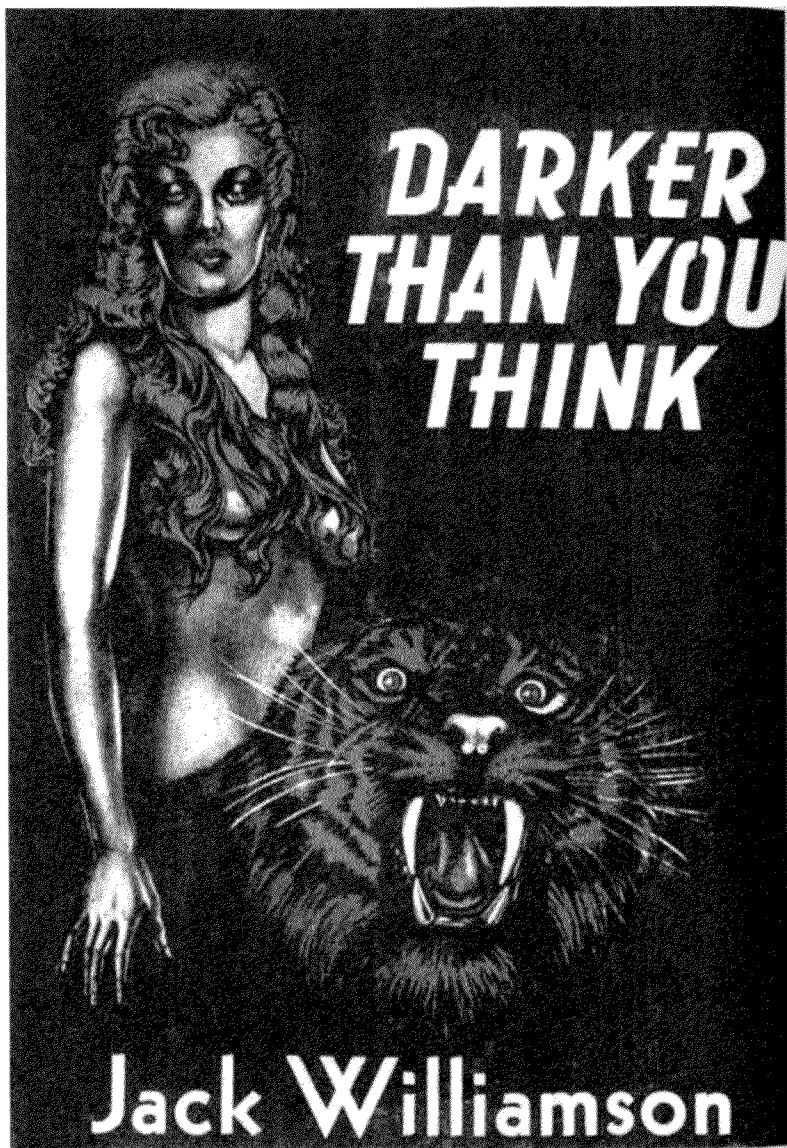

*Джон Парсонс верил,
что роман «Мрачнее, чем
вы думаете», изданный
в 1940 году, предвещал явление
Бабалон. Обложка издания
1948 года.*

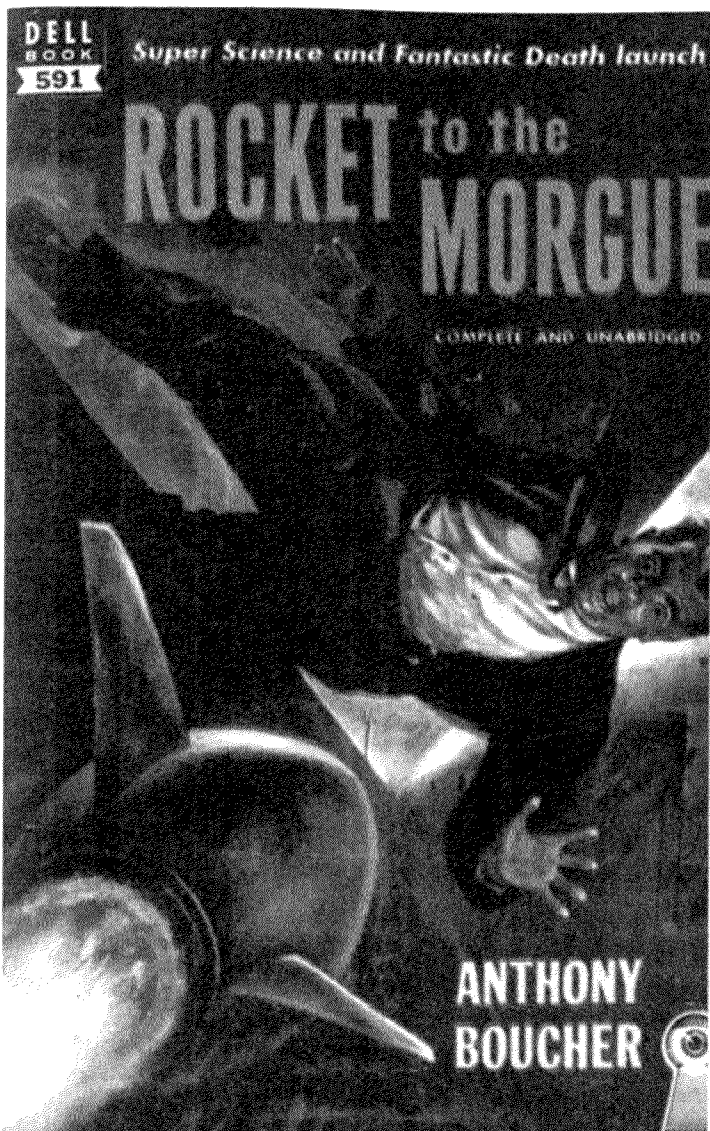

Роман «Ракета в морг», написанный А.Х. Уайтом, приятелем Джона Парсонса и участником вечеров любителей фантастики, под псевдонимами Энтони Букэр и Х.Х. Холмс, в котором выведен схожий с Парсонсом персонаж по имени Хьюго Чантрелл, ученый Калифорнийского технологического института, одержимый фортеанскими феноменами.



*Парсонаж
по адресу 1003
Саут
Орендж-Гроув
в Пасадене.
Дом был снесен.*



*Алистер Кроули,
к которому
Джон Парсонс
обращался
«Отец»,
делает знак
Пана.*



*Живописное изображение Джека Парсонса работы Кэмерона,
«Темный Ангел».*



Парсонс и Кэмерон.



Кэмерон, середина 1940-х годов.



Рената Друк в фильме Кеннета Энгера «Торжественное открытие Храма Наслаждений», снятого в 1954 году.



Парсонс, освещенный свечой. Рядом с ним, вероятно, Кэмерон.

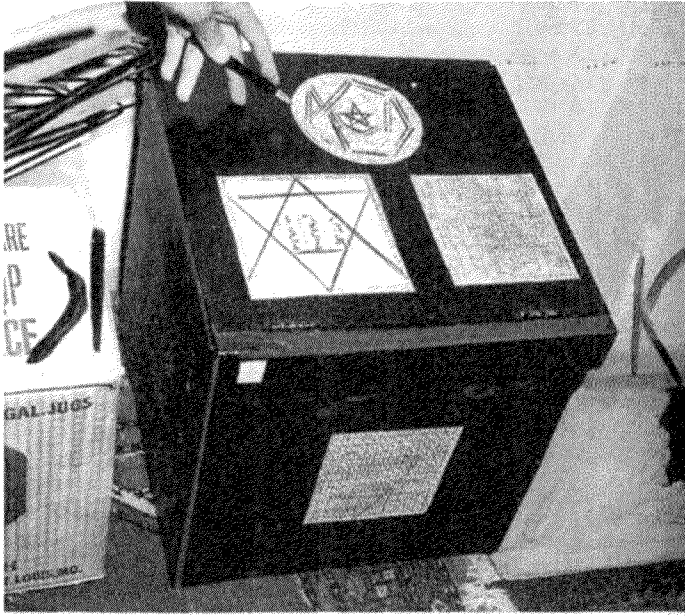

Магический «черный ящик» Парсонса, обнаруженный после взрыва.



Офицер полиции Пасадены с багажом, вероятно, предназначенным для поездки Парсонса и Кэмерон в Мексику. Фотография сделана в доме, где Рут Парсонс совершила самоубийство.



Пасаденский криминолог из Дон Хардли осматривает химикаты, хранившиеся неподалеку от места взрыва.

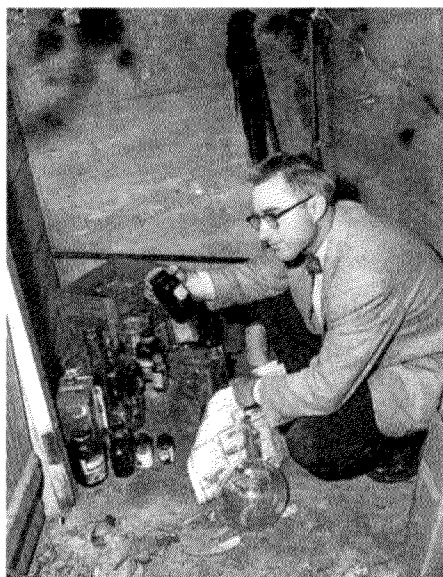

Офицер Эрни Ховард на месте взрыва.

Джек ПАРСОНС

ИЗБРАННЫЕ ЭССЕ

Твори свою волю:
таков да будет весь Закон.

ВВЕДЕНИЕ

Джон Уайтсайд (Джек) Парсонс родился в 1914 году ev¹ в Пасадене. Инженер-химик и специалист по взрывчатым веществам, он работал ведущим ученым в экспериментальной исследовательской группе по ракетостроению в Калифорнийском Технологическом Институте. Их испытательный полигон в Арройо-Секо в Пасадене с тех пор вырос до лаборатории реактивных двигателей, центра разработки и управления американской программы исследования планет. Парсонс выступил как соучредитель компании «Aerojet General Corporation», перехватившей эстафету производства твердотопливных ракетополетителей для космических челноков после катастрофы «Челленджера». В 1972 году ev Международный Астрономический Союз дал имя Парсонса лунному кратеру (37° n 171° w), отдавая должное его ключевой роли в разработках твердотопливных ракет.

Вместе со своей первой женой Парсонс вступил в О.Т.О. в 1941 году ev. В Ордене он проявил себя «молодым львом», с головой уйдя в оккультные исследования. В течение непродолжительного времени он служил действующим мастером Ложки Агапе, осуществляя управление из особняка в Пасадене. В тот период еще только ждала издания ныне знаменитая «Работа Бабалон» (1946 ev); эта работа изменила ход жизни Парсонса, завершив его отношения с Алистером Кроули и О.Т.О. Большинство публикаций сосредотачивается на дружбе и размовке автора с основателем Церкви Саентологии Л. Роном Хаббардом, без вдумчивого углубления в их деятельность и ее причины. Смеем надеяться,

¹ Era Vulgaris. В традиции Телемитов принято называть традиционный счет EV, потому что своё летоисчисление они ведут от получения Книги Закона.

что данная книга послужит отправной точкой для более серьезного исследования мыслей, трудов и влияния Парсонса.

Магические исследования, предпринятые Джеком Парсонсом, не были бегством от разума. Они также не объясняются ни эскапизмом, ни любым другим оправданием, состряпанным услужливыми апологетами изучения оккультизма. Работа Парсонса проводилась в лучших традициях экспериментальной науки — в духе таких революционеров как Роджер Бэкон, Джон Ди и Исаак Ньютон, сместивших парадигму научной и оккультной мысли и раздвинувших границы нашего мира. Несмотря на то, что Парсонс умер молодым, его мысль, хотя еще не полностью зрелая, и его интеллектуальные перспективы просматриваются вполне ясно.

Эссе Парсонса показывают его знакомство с литературой по антропологии, психологии и мифологии; неопубликованная переписка демонстрирует одновременное цитирование Карла Юнга, Джозефа Кэмпбелла и Алистера Кроули. Он также привлекает научно-фантастическую и фэнтезийную литературу, не только для умозрительной науки, но и для мифов, утопий и антиутопий, которые подобная литература описывает.

Совершенный послевоенный американец, Парсонс не сомневался в возможности воображенного им идеального мира. Он задал «большие вопросы» и ждал на них ответов, однако будучи инженером, он ожидал, что эти ответы будут работать. Будучи телемитом, он хотел, чтобы они работали на благо каждого. Задолго до борьбы за права женщины, гражданские права, права человека, экологические права, репродуктивные права или права противников войн — в те мрачные дни, когда слово «права» было грязным ругательством — он отважился фактически сделать то, что мог, и предвидеть большую часть из остального. В сохранившихся эссе и полемических письмах, большинство из которых было написано приблизительно в 1950-е гг., Парсонс за много лет предвосхищает этические, моральные, религиозные и социальные дилеммы второй половины столетия. Большинство его идей остаются непробытыми.

Парсонс погиб в 1952 году в лаборатории от взрыва невыясненного происхождения. Его помощница и сотрудница, магическая ученица и вторая жена, Кэмерон, сохранила и продолжила его работу.

Эти эссе, некоторые из которых издаются здесь впервые, сохранились в собственноручных рукописях или в стенограммах,

расшифрованных ученым-телемитом Джеральдом Дж. Йорком. Хотя многие работы представляют фрагментарные черновики или схемы, пересмотр и редактирование были сведены до минимума. Дополнительная редакционная информация дается как примечания в квадратных скобках, лакуны обозначены троеточием, если не указано иное.

Редакторы выражают благодарность Кеннету Энгеру и Институту Варбурга Лондонского Университета за оказанную любезную помощь.

В середине сороковых годов прошлого века Джек Парсонс опубликовал выпуск «Орифламмы», традиционного журнала О.Т.О., начало издания которого было положено Внешним Главой О.Т.О. Теодором Ройссом, приблизительно сорока годами ранее. Данным выпуском начинается новая серия «Орифламмы», с почтением посвящаемая памяти Теодора Вильсона Ройсса, Frater Superior Merlin Peregrinus.

ЛЮБОВЬ ЕСТЬ ЗАКОН, ЛЮБОВЬ В СООТВЕТСТВИИ С ВОЛЕЙ.
ГИМЕНЕЙ БЕТА (HYMENAËUS BETA)
FRATER SUPERIOR, О.Т.О.
ВЕЛИКАЯ ЛОЖА АГАПЕ, НЬЮ-ЙОРК
«ЭКВИНОКС», ОСЕНЬ IIIХІХ

СВОБОДА — ОБОЮДООСТРЫЙ МЕЧ

ПРЕДИСЛОВИЕ

С тех пор как я приступил к этому эссе в 1946 г.¹, некоторые из самых зловещих моих предсказаний сбылись в наиболее мрачном варианте. Государственных служащих подвергли позорным и оскорбительным чисткам, заставляя приносить присяги «лояльности». Члены Сената Соединенных Штатов, пользуясь «неприкосновенностью» и прикрываясь предлогом «чрезвычайной ситуации», превратили правосудие в фарс и насмеялись над конституционной неприкосновенностью частной жизни, попрали судебные процедуры, и тем фактам, что не так давно вызвали бы всеобщее негодование американцев, сегодня отказывают в праве рассмотрения в Верховном Суде.

К раздающемуся повсеместно сладкозвучному голосу социального обеспечения, общественного этого и социализированного того, вместе с сопутствующим разорительным налогообложением и вторжением в свободу личности, повсеместно прислушиваются. Англия укрылась под эгидой режима, другое название которому — полная регламентация. Австрия, Венгрия, Югославия и Чехословакия пали жертвами коммунизма, а Соединенные Штаты находятся в процессе заключения сделок с варварскими и коррумпированными диктатурами Аргентины и Испании.

В то время как я пишу, Сенат Соединенных Штатов проталкивает смехотворное расследование сферы частных сексуальных

¹ В данной работе Парсон пишет о реакционной эпохе в США, наступившей во второй половине 40х годов прошлого века и характеризовавшейся подавлением инакомыслия и «антиамериканских» настроений, борьбой с местной «красной угрозой», принятием целого ряда репрессивных законов, ханжеством и псевдоморалью.

нравов, и это расследование, при всем его фарсе, причинит боль и горе множеству ни в чем неповинных людей как невыносимое и уродливое покушение на их права.

Инерция и уступки, которые допускают почти полную отмену наших свобод, когда-то были бы немыслимы. В нынешнее внушающее ужас невежество и безразличие почти невозможно поверить.

То малое, что является ценным в цивилизации и культуре, стало возможным благодаря немногим, способным к творческому мышлению и независимому действию при весьма скупом содействии окружающих. Если большинство людей поступает своей свободой, приближается варварство; если же меньшинство отказывается от свободы, мы оказываемся в темных веках. Само слово «либерализм» кажется подозрительным из-за затуманенных голов, считающих его синонимом раболепия, а слово «гуманизм» — не более чем вывеской, прикрывающей тоталитаризм церкви.

Науку, что во времена Герберта Уэллса намеревалась спасти мир, муштруют, связывают в смирительную рубашку, запугивают до дрожи, и ее универсальный язык сводится к одному слову: «безопасность».

Теперь, в 1950 году, некоторые из моих обнадеживающих высказываний могут показаться почти наивными. Однако я никогда не был столь наивен, чтобы полагать, что свобода, в любом полном значении этого слова, возможна не более чем для некоторых. Я считал и продолжаю считать, что эти немногие, благодаря самопожертвованию, мудрости, храбрости, длительных и гигантских усилий, способны достичь мира свободы и удержать его. Труд героический — но осуществимый; примером и образованием — достижимый. Это та вера, что построила Америку; вера, которой Америка подчинилась, и это та вера, с которой я взываю к Америке, дабы она возродилась или погибла.

Мы — одна нация и один мир. Душа трущоб проглядывает в глазах Уолл-стрит, доля китайского кули определяет судьбу Америки. Мы не можем подавлять свободу наших братьев, не убивая сами себя. Мы будем стоять вместе, как люди, ради человеческой свободы и человеческого достоинства, либо мы провалимся в трясину все вместе, как человекообразные обезьяны.

В этот поздний, очень темный час, именно решения должны интересовать нас в первую очередь. Я, кажется, живу в стране, которая просто не знает, что такое свобода.

Мы думаем, что это — слово, листок бумаги — нечто, как нам сказали, что у нас есть — что-то такое, как мы говорим друг другу, чем мы обладаем. В действительности, свобода — это нечто большее — намного большее.

Вот какому предмету — определению свободы, ее пониманию, чтобы ее можно было достичь и защитить — посвящено это эссе. Мне нет нужды добавлять, что свобода — опасная вещь. Но вряд ли возможно, чтобы все мы оказались трусами.

I. МЕЧ НАГОЛО

Бесчисленные века общество без сомнений принимало суждение, что определенные люди были созданы рабами, естественная функция которых — служить священникам и королям, дворянам и великим лордам, могущественным и богатым, назначенным рабовладельцами самим всемогущим богом. Затем эта система укрепилась установленными доктринами, гласящими, что все мужчины и женщины принадлежат умам церкви, а телами — государству. Такое удобное положение вещей поддерживалось твердой опорой власти, нравов, религии и философии.

Приблизительно двести лет тому назад против этой доктрины поднялась самая удивительная ересь, которую мир когда-либо знал: принцип либерализма. По сути, этот принцип утверждал, что все люди были созданы равными и наделенными неотъемлемыми правами. Выражение «неотъемлемые права» означает те права, которые отнять невозможно, права, которые принадлежат человеку по праву рождения.

Этот принцип обращался к отдельным непокорным душам, еретикам, атеистам и революционерам, и с тех пор, несмотря на противодействие большинства организованного общества, достиг некоторого прогресса. Как доктрина он стал столь популярным, что превратился в пустословие во всех крупнейших государствах.

Но этот принцип все еще столь неприятен власти придерживающимся и рвущимся к власти, что он нигде не воплощается как основной закон, но непрерывно нарушается по форме и по существу разнообразными уловками и целесообразностью фанатизма и реакции. Более того, абсолютистские и тоталитарные группы самой порочной природы используют либерализм как прикрытие для своих действий, в попытках восстановить тиранию и погасить свободу своих противников.

Так религиозные группы стремятся упразднить свободу искусства, слова и печати; реакционеры пытаются подавить труд; а коммунисты — установить диктатуры, и все во имя свободы. Так, из-за специфических черточек, приписанных свободе некоторыми из этих закамуфлированных тиранов, кажется необходимым пересмотреть свободу в тех терминах, в которых ее понимал «развращенный циник» Вольтер, «грязный атеист» Пейн, «предатель» Вашингтон, «радикальный революционер» Джефферсон и «анархист» Эмерсон.

Свобода — обоюдоострый меч, одно лезвие которого называется воля, а другое — ответственность, причем оба лезвия чрезвычайно остры; этим мечом непросто владеть случайным, трусливым или предательским руками. Ибо этот меч был заточен во многих конфликтах, закален во многих огнях, охлажден в потоках крови, и хотя он всегда готов лечь в руку храброго и мужественного, он исчезнет, если выковавший его дух уйдет.

Поскольку любая тирания основана на догмах, то есть, на фундаментальных утверждениях абсолютного факта, и поскольку все догмы основываются на лжи, нам в первую очередь надлежит искать истину, и тогда свобода окажется не слишком далеко. А истина заключается в том, что мы ничего не знаем.

С объективной точки зрения, мы не знаем совсем ничего. Любая система интеллектуальной мысли, будь ли это наука, логика, религия или философия, базируется на определенных фундаментальных идеях или аксиомах, принимаемых, но недоказуемых. Вот тут и находится могила всего позитивизма.

Мы предполагаем, но мы не знаем, что существует реальный и объективный мир за пределами нашего собственного ума. В конечном счете мы не знаем даже то, что мы представляем собой или что такое этот мир. Далее, если вне нас существует реальный мир, мы не можем знать, каков он; все, что мы знаем о нем — лишь восприятие мира нашими чувствами.

Все, что мы ощущаем, передается органами чувств и интерпретируется мозгом. И как бы ни были совершенны, точны или тонки наши инструменты, они тоже воспринимаются теми же органами чувств и интерпретируются тем же мозгом. Как бы ни были полезны, захватывающие или необходимы наши идеи и эксперименты, они не имеют никакого отношения к абсолютной истине или власти. Такая вещь может существовать лишь для отдельного

человека, подчиняясь его прихоти или фантазии, либо его внутреннему восприятию собственной истины в бытии.

Ведьмы и демоны средневековья были реальны по нашему собственному стандарту, в них верили все уважаемые и почитаемые персоны. Ведьм и демонов видели, их действия наблюдали, они отлично вписывались в огромную структуру иначе необъяснимых явлений. Их существование принималось безоговорочно большинством людей, великих и малых, и большинство не было способно возражать, как не способно и сейчас.

Все же сегодня мы не верим в ведьм и демонов. Мы верим в другое, давая аналогичные объяснения тем же самым явлениям. Завтра мы поверим в другие вещи. Мы верим, но мы не знаем.

Все наши выводы, например теория тяготения, основаны на наблюдаемой статистике; на наблюдаемых тенденциях, проявляющихся определенным образом. Но даже если наши наблюдения верны, мы не знаем причину тех или иных явлений, происходили ли они всегда, будут ли случаться в дальнейшем. Все наши теории не более чем предположения, сколь бы разумными они ни казались.

Существует своего рода истина, основанная на опыте: мы знаем, что такое горячо, нам известно ощущение голода или чувство любви. Однако эти чувства никаким образом невозможно передать тому, кто их не испытывал. Мы можем описать их с точки зрения других знакомых собеседнику предметов, мы можем проанализировать их причинно-следственные связи согласно взаимоприемлемым теориям. Но наш собеседник не получит даже самого смутного представления о том, на что походит чувство. Возможно, такие соображения слишком негативистские, но в пределах их рамок мы можем вывести весьма позитивные принципы.

1. Какова бы ни была вселенная, мы — либо она вся целиком, либо ее часть, в силу нашего сознания. Однако мы не знаем, что из двух верно.
2. Никакая философия, теория, религия или система взглядов не могут быть абсолютными и безошибочными. Они всего лишь относительны. Мнение одного человека так же хорошо, как и мнение любого другого.
3. Не существует никакого абсолютного оправдания выделения одной отдельной теории или образа жизни относительно другого.

4. Каждый человек имеет право на свое собственное мнение и свой собственный образ жизни. Не существует никакой системы человеческой мысли, способной успешно опровергнуть этот тезис.

Довольно позитивизма. Остаются и другие вещи. Существует необходимость, целесообразность и удобство. Если это иллюзии, то они все еще очень популярные иллюзии, и обычно их принимают в расчет. Политика концентрируется на необходимости и целесообразности, тогда как наука — на удобстве.

Вышеизложенное не ставит задачей дискредитировать науку и разум в соответствующих сферах. Разум, один из величайших даров, представляет собой ту силу, что отличает нас от животных. А наука — наш величайший инструмент и самый многообещающий шанс на строительство подлинной цивилизации. (Любопытно, что в данной системе рассуждений этот современный трюизм появляется как компромисс.)

Однако невзирая на неоценимую ценность, наука является инструментом и не имеет никакого отношения к верховной истине. В этом и состоит опасность науки. Как инструмент она столь ценна, столь полезна и столь неотразима, что мы склонны считать науку мерилom абсолюта, дающего окончательное и неопровержимое суждение обо всех вещах. Именно такую позицию нас толкают занять педанты, догматики и диалектические материалисты. Затем, изображая из себя «ученых» или предлагая на обсуждение «научную» доктрину, они смогут убедить нас принять их ценности и повиноваться их приказам. Сегодняшний день должен стать навеки свободным, отшвырнув все «вчера». Иначе мы деградируем до поклонения предкам.

Необходимо защищать свободу, если все мы не хотим оставаться рабами. Целесообразно стремиться к братству, если мы не желаем разрушения. И удобно предоставить другим право на собственное мнение и собственную жизнь, чтобы и мы этим обладали.

Умный человек не станет основывать свое поведение на произвольном или абсолютном понятии правильного и неправильного. Можно утверждать, что все побуждения и все действия эгоистичны, так как они предназначены для удовлетворения определенных требований эго. Возможно, это верно и для самопожертвования, самоотречения и высочайшего альтруизма, которые мы проявляем для собственного удовлетворения или для достижения некоторой цели.

Это бывает очень обширным. Человек может забрать целый мир как часть своего эго, может вознамериться искупить или спасти этот мир по единственной причине: такая идея доставляет ему удовольствие. Такой человек далек от бескорыстия и чрезвычайно эгоцентричен. Даже художник предан процессу создания чистой красоты вследствие своих потребностей и характера. Но, по крайней мере, его самомнение нельзя назвать мелкотравчатым.

Семейные, любовные и патриотические побуждения коренятся в биологии, что не обязательно обесценивает подобные действия и мотивы. В природе прекрасно все, и ее красота не уменьшается, становясь понятой.

Однако глупый человек произвольно назначает ценности всем предметам, дабы защитить и оправдать собственное положение. Его мораль основывается на вещах, которые он желает считать истинными, или которые кто-то еще хочет объявить правдой. Его философия не уделяет внимания относительным фактам или реалиям, однако ему приходится иметь с ними дело в жизни, и, следовательно, он постоянно запутывается в отговорках и уклончивости.

Просвещенный либерал не нуждается в таком оправдании. Он поймет и примет свой врожденный эгоизм, равно как и врожденный эгоизм всех людей. Он поймет процесс жизни как технику, метод получения желаемого на таких условиях, которые ему желательны.

Кража может представляться кратчайшим путем приобретения собственности, но если человек похитит значительную сумму, возможным следствием его действий станет тюремный срок. С другой стороны, мы можем с тревогой наблюдать почти что незаметный распад личности, присущий так называемой законопослушной деловой жизни.

Его проблема, таким образом, состоит не только в приобретении вещи, в которых он нуждается, но получение необходимого некоторым интересным или, по крайней мере, неразрушительным способом. Возможно, он решит, что игра не стоит свеч. Но во всех этих проблемах отсутствует вопрос права. Есть только вопрос техники и цены.

Так же дело обстоит и со свободой. Если мы уничтожаем чью-либо свободу, чтобы достичь поставленной цели, наша собственная свобода, таким образом, подвергается опасности. Это и есть цена. Если мы хотим обезопасить собственную свободу, мы должны гарантировать свободу всех людей. Это — техника.

Если либералу придется развить две личности, одна из которых установит доброжелательную диктатуру, в то время как другая продолжит действовать либерально, самоубийство для него будет лишь вопросом времени.

Ограничение свободы других есть самопорабощение и самоубийство. Диктатор — наипрезреннейший из рабов.

Эти простые соображения составляют логическое основание философии либерализма.

Из таких соображений, и еще из многих, вытекают основные принципы либерализма как кодекс прав, основополагающих по своей природе и прозрачно ясных, избавленный от ложных представлений.

Этот кодекс должен стать законом и стать над законом как окончательное выражение достоинства и неприкосновенности человека. Он должен стать выше возни судов и адвокатов, выше прихотей простонародья, выше предательств демагогов и диктаторов. Он должен воплотить людские стремления к свободе и самоопределению, стать столь священным, что его нарушение государством, группой людей или отдельным лицом будет караться как измена и кощунство.

Билль о Правах в американской конституции стал шагом в этом направлении, и его исследование даст указания на заключительное развитие. Однако в мире, которому угрожают позитивизм и патернализм, этот документ оказывается ограниченным как в масштабе, так и в применении.

Наш мир допускает такие нарушения свободы как недавний национальный Сухой закон, Закон о воинской повинности, дискриминация при приеме на работу, Закон Манна², законы о цензуре и запрещении огнестрельного оружия, расовую дискриминацию.

В оправдание нарушения свободы говорится, что конституция означает то, что Верховный Суд определит как ее значение своим решением. Документ, столь фундаментальный как Билль о Правах, не может подвергаться риску произвольных толкований. Ему не нужны никакие интерпретации. Он равно должен применяться и к государству, и к каждому штату, муниципалитету, чиновнику, группе лиц и отдельному человеку в пределах государства.

² Закон Манна, или «Закон о перевозке белых рабов», был принят для борьбы с проституцией. После запрещения публичных домов закон устарел, но федеральные власти пользовались законом для расправы с политическими противниками.

Он должен применяться таким образом, чтобы человеку или меньшинству не требовалась прибегать к изощренным, долгим и дорогостоящим судебным слушаниям, дабы отстаивать свои права.

Обязанностью государства является обеспечение такой помощи всем без различий, таким же образом и с лучшими намерениями, как теперь защищаются жизнь и собственность, нежели посредством более очевидных и плохо организованных форм насилия.

Свобода не может подвергаться произвольной интерпретации и неверному толкованию. Она должна недвусмысленно исключить преследования по моральным, политическим, экономическим, расовым, социальным или религиозным мотивам.

Никакой человек, никакая группа и никакой народ не имеют право посягать на свободу личности индивида. Сколь бы ни были чисты намерения, как бы ни была тяжела чрезвычайная ситуация, сколь бы ни были высоки принципы, посягательство на свободу личности — ничто иное как тирания. Этому нельзя найти оправдания.

Вопрос: в состоянии ли мы выдержать последствия демократии?

При этом недостаточно обеспечить свободу чисто отрицательными средствами. Свобода теряет смысл, если ее выражением управляют влиятельные группы, такие как пресса, радио, кинофильмы, церкви, политики и капиталисты. Свобода должна иметь гарантии.

А гарантии она может получить лишь нашей приверженностью принципу, что человек обладает определенными неотъемлемыми правами, в том числе:

- Право жить частной жизнью, в той мере, в которой она касается человека, и как он считает целесообразным.
- Право есть и пить, одеться, жить и путешествовать так, как человек желает.
- Право выражать свои мысли, как человек считает целесообразным. Говорить, писать, печатать, экспериментировать и иначе творить, как человек желает.
- Право работать по выбору человека при разумной и соразмерной заработной плате.
- Право покупать пищу, кров, удовлетворять медицинские и социальные потребности и получать любые другие услуги и предметы потребления, необходимые для существования и самовыражения человека по разумной и соразмерной цене.

- Право на достойную окружающую среду и воспитание в детстве, пока человек не присоединится к ответственному большинству.
- Право любить так, как человек считает целесообразным, выбирая только в соответствии с собственными желаниями и желаниями партнера.
- Право на позитивную возможность обладать данными правами, как человек считает целесообразным, без препятствий с одной стороны или принуждений с другой.
- Право защищать свою личность, собственность и права, вплоть до убийства агрессора, при необходимости, что составляет цель права хранить и носить оружие.

Эти права должны уравниваться определенными обязанностями.

Либерал, принимая эти права, обязан гарантировать их всем другим людям в любом случае, вне зависимости от личных пристрастий или интересов.

Он должен работать, чтобы установить и защитить эти права, жить соразмерно этим правам и быть готовым защитить их ценой своей жизни.

Ему придется отказаться от преданности любому государству или организации, что отрицает эти права, но помогать и поощрять всех тех, кто утверждает эти права без оговорок или двусмысленностей. Он не смеет поступаться этими принципами ни по какой причине.

Таков меч свободы, обоюдоострое оружие для героев. Такие принципы возможны лишь в цивилизации высочайшего типа и достаточно трудные для нее.

Ничто, исключаяющее данные принципы не гарантирует выживание свободы, демократии или самого общества. Либерализм не просто кодекс для индивидов и государства, он — единственное возможное основание для международной цивилизации.

Такие принципы, как и любые другие, бесплодны, если не встречают уважения и защиты со стороны тех, к кому они применяются, при условии их информирования о зрелой и цивилизованной перспективе. Они должны интерпретироваться и применяться с пониманием и сочувствием, с юмором и терпимостью. Они не нуждаются в претенциозности, сентиментальности или истерике при их применении или защите. Невыносимых негодяев с высокими принципами и так предостаточно.

И при этом мы не можем навязывать права человека. Человек имеет право быть рабом, если он того желает. Если он не встанет на защиту своих прав, он заслуживает рабства, и именно это получит.

Человек, над которым тиранствуют член его семьи или друг, общественное мнение или рабская мораль, достоин своего положения, и его протесты лицемерны. Даже физически более слабый человек, подвергшийся нападению хулигана, прибегает к уравнивающемуся эффекту дзюдо, ножа или пистолета. Любое необходимое средство оправдано, если оно используется для защиты основных и неотъемлемых прав человека.

В этом отношении дуэльный кодекс, содержащий квалификации уравнивающего оружия и галантного поведения, может стать оптимальным решением споров, которые не могут быть улажены дружески. Вне сомнений, такая система менее несправедлива и бесконечно более определенная, нежели тщательно продуманные, дорогостоящие и смешные выходы спорящих адвокатов. Кроме того, улучшение нравов более чем достаточно компенсирует смерть нескольких горячих голов, которые в ином случае могут погибнуть в транспортных происшествиях с намного более катастрофическими последствиями для оказавшихся в непосредственной близости.

Этот тезис хорошо проиллюстрировать поведением кошки. Она будет благонравной до определенной черты, но не далее. Это — ее основной принцип. Ее нельзя третировать. Несомненно, ее зубы и когти, вместе с готовностью их использовать, способствуют осуществлению этой позиции.

Рабству всегда есть одна альтернатива: мы можем умереть в борьбе. Тиран сможет одержать не более чем пиррову победу над полными решимости людьми, и даже один человек может обрести последнюю скалу своей неприкосновенности.

Свобода, как и благотворительность, начинается дома. Никто не достоин бороться за свободу, если внутренние хозяева не побеждены. Придется научиться контролю и дисциплине над разрушительными страстями, что ведет к безумию и краху. Придется победить беспорядочное тщеславие и гнев, самообман, страх и запрещение. Все это сырая руда человеческого существа.

Он должен расплавить эту руду в огне жизни, выковать собственный меч, закалить его и заострить твердым шлифовальным камнем опыта. Только тогда человек будет готов вооружиться для крупного сражения. Храбрость заменить нечем, и победа достается мужественному.

Он не будет иметь никакого отношения к аскетизму или чрезмерной слабости. Самовыражение станет его лозунгом, самовыражение, умеренное, страстно желающее и сильное. Сначала ему придется познать себя и научиться управлять собой. Только тогда он сможет справляться с экономическим давлением, которые используются экономическими группами и капиталистами, или политическим давлением, используемым демагогами.

Тогда он может оказаться в весьма затруднительном положении. Если он называет себя либералом, он обнаружит, что предположительно попал под влияние агентов правительства СССР. Если он выступил против советской политики, его приветствуют в лагере католической церкви и ассоциации промышленников. Если он сторонится обоих лагерей, его осуждают из-за отсутствия принципов.

Если он поддерживает права рабочих или меньшинства и расовые группы, он — красный. Если в то же время он верит в конституционное правительство и права личности, он еще и фашист.

Многие либералы знакомы с этой ситуацией, но лишь немногие сделали выводы. Трудность заключается в глупой или преднамеренной путанице прав отдельного человека и обязанностей государства.

Вот грустный комментарий к нашему менталитету: реформатору общества приписывается стремление к тотальному регламентированию, в то время как предполагаемый индивидуалист должен провозглашать полную безответственность.

Права человека можно четко определить. Его обязанности, равно как и обязанности государства, можно четко определены. Права одного человека заканчиваются там, где начинаются права следующего. Функцией же государства является обеспечение равных прав для всех. Вроде бы все предельно ясно, и удивительно, что вопрос столь запутан.

Общество не выказывало приверженности принципам либерализма, и позитивисты узурпировали его имя и терминологию ради пропаганды различных видов тоталитаризма.

Этому процессу значительно способствовал псевдолиберализм, где предполагается подавление любого противоречащего мнения

В то время как я пишу эти строки, предположительно либеральные группы агитируют за отказ в доступе к общественным форумам тем, кого они называют фашистами. Общества американской идеи борются за подавление коммунистической или «красной» литературы и выступлений.

Религиозные группы, поддержанные рекламой в прессе, не прекращают кампанию за запрет искусства и литературы, которые они, словно возомнив себя наделенными божественной прерогативой, именуют «неприличными», безнравственными или опасными.

Кажется, что все организации стремятся к единой цели: подавлению свободы. Их искренность не может служить им оправданием. История предлагает кровавые свидетельства того, что искренность способна породить такие злодеяния, до которых никогда не додумается цинизм.

Каждая из этих групп отчаянно борется за то, чтобы продать, предать или уничтожить свободу, свое прекраснейшее неотъемлемое право, ту самую свободу, которая допустила их нынешнее существование.

Свобода — обоюдоострый меч. Тот, кто убежден в абсолютном праве своей веры подавлять права и мнения, не может быть либералом. Либерализм не может существовать, нарушая свои собственные принципы.

Либерализм не может существовать, если глашатаи чрезвычайной ситуации и продавцы утопических идей способны добиться отмены прав, временно или навсегда. Свободу нельзя подавлять ради защиты либерализма.

Основные принципы либерализма следует установить и определить в наиболее ясной форме. Права человека — суть нерушимые права, находящиеся вне закона, вне судов или государства, вне воли большинства или бога. Если это не понято, никакой свободы быть не может. Свободу не даруют. Свобода — неотъемлемое владение каждого мужчины, женщины и ребенка. Свободу нельзя отобрать. Ею можно только поступиться.

Если нам должно достичь демократии, права индивидов и обязанности государств следует ясным образом определить и пылко защищать. Непостижимо, что люди, которые сражались и погибли на войне против тоталитаризма, не понимают суть вещей, которым они противостояли. Кажется дурной шуткой, когда то, во что люди верят, словно в ночном кошмаре, оборачивается в то, против чего они боролись.

В крови и муках пришло следующее поколение, чтобы сделать мир безопасным. Однако то зло, что делает мир небезопасным, все еще без всякого страха ходит по земле и непобежденным, пожирая новые жертвы из страданий и кровопролития.

Нельзя полностью возлагать вину на подстрекателей войны, плутократов и демагогов. Если люди допускают эксплуатацию и неравенство во имя чего бы то ни было, они заслуживают свое рабство. Ни один тиран делает тиранию возможной. Только народ и больше никто превращает тиранию в реальность.

Это — суровая правда.

Но каждый либерал, который не поддерживает свои принципы, напрягая все силы, прикладывая весь интеллект и проявляя всю храбрость, хоть и косвенно, но способствует поражению либерализма. Чтобы оказать такую поддержку, он должен знать и понимать либерализм как кредо, принцип и жизненную философию.

По своей природе либерализм не является мертвой и мумифицированной системой взглядов. Теми же способами, какими изменяется либерализм, изменяется и человек. Конкретные изменения могут варьироваться у разных людей, также как и один человек отличается от другого.

Тем не менее, существуют определенные принципы, которые неизменны. Я ставлю себе целью исследовать природу этих принципов и описать тот меч, вооружившись которым, либерал способен должным образом защитить свои взгляды.

Большая часть современной мысли характеризуется отговорками и экивоками, обращениями к высшим авторитетам, которые по сути своей являются предубежденными, суеверными и реакционными. Зачастую мы не знаем об этих мыслительных процессах. Мы соглашаемся с идеями, авторитетами, крылатыми фразами и условиями, не давая себе труд думать или исследовать — а они могут скрывать ужасные ловушки. Мы принимаем их идеи как правильные, потому что при поверхностной оценке они согласуются с тем, во что мы верим. Мы приветствуем человека, который говорит либерализму «да», а коммунизму — «нет», не беспокоясь задать вопрос, что еще поддерживает или опровергает данный человек. Оставаясь незрячими, мы оказываемся беззащитными перед эксплуатацией, неравенством и войнами.

Бурная череда научных открытий и общественных событий требуют новой ясности мысли, повторной проверки и перестройки принципов. Уже недостаточно того, что принцип священен лишь потому, что он стал ветхим от времени. Его должно исследовать, испытать и проверить в горниле наших новых потребностей.

Из-за нашего законодательства, из-за наших общественных и международных отношений мы виновны в несметных случаях

варварства и суеверий, которые допускаются всего лишь потому, что они существуют, потому, что мы привыкли к ним, и потому, что нам зачастую неприятно считаться с фактами.

Разработанный здесь принцип крайне прост. Свобода индивида есть фундамент цивилизации. Без этой свободы невозможна никакая подлинная цивилизация, и ни одно государство, ни один национальный или международный институт не будет устойчивым в отсутствии свободы. Надлежащее равновесие между свободой на одной чаше весов и социальной ответственностью на другой является тем балансом, что обеспечивает стабильное общество. И никакими другими средствами, за исключением полного уничтожения индивидуальности, это равновесие не может быть достигнуто.

Больше невозможно уклоняться от незабываемого ультиматума природы: изменись или погибни.

Из Версаля доносится слабый крик: «Время еще будет».

Из Парижа сегодня трубный глас объявляет: «Время есть».

Но завтра голос урагана проревет: «Время прошло».

Против того времени нужен меч.

II. МЕЧ И ГОСУДАРСТВО

Основная цель существования государства — защита прав человека, иначе оно не более чем анархия или тирания. Все другие функции государства зависят от этой фундаментальной цели.

В механизмы, предусмотренные для функционирования государства, следует заложить основы для защиты следующих прав:

1. более слабых против более сильных
2. индивидов против групп
3. меньших групп против более многочисленных групп
4. индивидов и групп против государства.

Основой государства должен стать кодекс прав, подобных обозначенным в последней главе.

Аргумент анархии, что отмена государства немедленно создаст Утопию, смешон. В этом случае человеку не к кому станет обращаться за помощью, против влиятельных групп, которые примут на себя прерогативы государства и даже превьсят их. Это

сомнительная свобода, все равно что позволить малому ребенку топтать ножками среди стаи волков.

С другой стороны, позитивисты утверждают, что человек достигает свободы, подчиняясь власти. Благодаря слепому повиновению диктатуре пролетариата, церковь, рейх, государство постепенно отомрут, и наступит тысячелетнее царство. Их аргумент: давайте свяжем ребенку ноги, пока он не достигнет своего совершеннолетия, а потом посмотрим, как он ходит.

Реакционер же найдет компромисс между этими двумя крайностями: он и ножки ребенку свяжет, и к волкам его отпустит.

Большая часть этих абсурдных идей произошла вследствие смешения сфер человека и государства.

В действительности различия предельно ясны.

В сфере частных прав, как уже определено, человек неприкосновенен, и у государства нет ни власти, ни интереса, кроме как обеспечить человеку возможность обладать этими правами.

Но как только его действия вторгаются в сферу прав других лиц, это становится делом государства.

Я не имею в виду потенциальные действия человека. Утверждать, что человека следует ограничивать, потому что он может быть опасен — по сути софистика и фашизм.

На основании такого аргумента человека должно ограничивать по любой причине, вследствие чьего-либо суждения.

Вот это просто передает в руки государства неограниченную власть. Все, что не запрещено — обязательно. Таков окончательный вывод из этой догмы.

Обычная история: те самые высокопринципиальные законы, ограничивающие потенциальную измену, безнравственность, богохульство, ересь и далее *ad nauseam*³, неизбежно приводят к судилищам и концентрационным лагерям.

И цензура в любой форме открывает дорогу фашизму, так как наделяет отдельных лиц произвольной и негарантированной властью.

Титулы и официальные должности — всего лишь человеческая маркировка; папы римские, президенты, судьи и проповедники — всего лишь люди, такие же, как вы и я.

³ До гошноты (лат.)

Нет ничего хорошего в том, чтобы передать полномочия судить жизни и мнения людей в руки таких же людей.

В истории древней, средневековой и современной найдется достаточно примеров того, что такой властью всегда злоупотребляют. Такие полномочия неизбежно использовали, чтобы получить дальнейшую власть: политическую, экономическую или духовную.

И для тех, кто властью злоупотребляет, человек высоких принципов наиболее опасен.

Вы не дадите себя застрелить ради того, чтобы я набил себе карманы — но если я смогу убедить вас, что это нужно ради общественного блага или во славу Божию, дело примет совсем другой оборот.

Довольно говорить о возможных действиях. Когда действия подразумевают контроль над ценами на жилье, продукты, электричество, отопление и другие предметы первой необходимости, управление законами, свободой слова в печати или на публике или любыми другими формами частной жизни, свободы и способами достижения счастья, тогда это, несомненно, становится государственным делом.

Тенденция к монополии — одна из самых больших опасностей, присущих частному предпринимательству. Эту тенденцию нужно переломить общественными средствами управления.

Когда небольшая группа управляет прессой, радио, кинофильмами, свобода слова неизбежно урезается и подвергается опасности, как в наши дни.

Сосредоточение в своих руках чрезмерной власти любой правительственной, профсоюзной, религиозной, капиталистической или какой-нибудь другой группой необходимо предотвратить любой ценой. Свобода не сможет пережить свой заместитель.

Пока мы не осознаем этот факт, свобода будет под угрозой. Кто обладает властью или от чьего имени власть осуществляется, просто не имеет значения.

Обладание чрезмерной властью или ее употребление, будь это полномочия изгонять, морить голодом, угрожать и терроризировать, ограничивать и запрещать, подвергать цензуре и отрицать, какой угодно группой и для какой угодно цели, всегда порочно.

Адекватное ограничение власти — вот защита цивилизации.

В функции государства не входит конкурентное или единоличное вмешательство в какое-либо дело. Государственная монополия так же нежелательна и предосудительна, как и любая монополия.

Однако функция государства состоит в строгом контроле и регулировании таким образом, чтобы избежать злоупотребления полномочиями.

Нет сомнений, к этому контролю примешаются взяточничество и тупоумие, по крайней мере пока общественность не потребует чиновников намного более высокой квалификации, нежели те, кто работают в настоящий момент.

Нет сомнений, что люди будут допускать ошибки. Однако лучше ограничить власть некоторых людей, чтобы другие не получили власть неограниченную.

Права и обязанности труда и капитала должны быть не больше и не меньше, чем права и обязанности любого индивида или группы. Ни одна из этих групп не имеет никакого права использовать экономическое, политическое или социальное давление, насилие или запугивание против любой другой группы или отдельного человека.

Если же кто-то нарушает данное правило, они в строгом порядке должны попадать под закон и считаться с правами человека.

Именно закон и права, а не ответное насилие и запугивание, является надлежащим обращением с противостоящими группами.

Если же закон разрушается, гражданское сообщество все еще остается связанным с ним как временное государство. При отсутствии такой связи сообщество представляет собой не более чем преступную толпу.

Но в крайних случаях никоим образом нельзя отрицать законность или необходимость революции.

При распаде или коллапсе государства или когда государство или группы в пределах государства самовольно нарушают права индивидов или других групп, и когда все другие спасительные средства не срабатывают, тогда революция становится необходимостью и долгом.

Под революцией я имею в виду вооруженное восстание, разработанное, чтобы положить конец тирании, притеснению и эксплуатации.

Чтобы эта революция стала значимой, она должна вдохновляться и управляться принципами либерализма. Такова была Американская Революция⁴. Террор во Франции творила преступная толпа⁵. И те, кто устроили террор в Германии, были организованным криминальным сборищем.

⁴ Провозглашение независимости США (1776 г.)

⁵ Массовые казни после Великой французской буржуазной революции (1792—1793).

Есть значительные отличия.

Притесненные — негры, евреи, неимущие — являются объектами нападков для тиранов, которые сентиментально вздыхают о жертвах, маскируя свою низость.

И такие люди, понятным образом доведенные до ярости или отчаяния невыносимым обращением, не смогут остановиться и подумать, что тираны жаждут притеснить и другие группы — уже во имя кого-либо еще.

Чтобы помочь людям, революция должна быть нечто большим, нежели инверсией. Революционеры, в большей степени, нежели остальные, должны понять либерализм и терпимость.

Притеснители и эксплуататоры прячутся за названиями, учреждениями и традициями, зачастую смехотворными и изношенными до дыр, запудривая или мозги тех, кто не желает думать.

Величайшие представители народа оказываются преданными, самые прекрасные принципы — запятнанными и извращенными до превращения в ловушки для простофиль.

Либерализм не может заменить самих либералов, и если его кодекс не войдет в их плоть и кровь, он распадется, как и должно быть, и станет зараженным, каков он есть сейчас.

Плутократ, демагог и крючкотвор процветают в структуре системы, блестяще разработанной, дабы сделать людей свободными. И позитивист идет по следу, словно шакал, ища момент, когда он может использовать распад в своих интересах, чтобы завладеть этим трупом.

Либерализму требуется вдохновение новой жизни с каждым новым поколением. Его следует воссоздавать, восстанавливать и заново утверждать, но спустя всего краткий миг покоя появятся стервятники.

Но пока человек является частным лицом, никакая группа и никакое государство не имеют права ни на кратчайший миг его времени и ни на мельчайшую долю его жизни. Всякая служба должна быть добровольной. Всякая недобровольная служба есть рабство, как бы его не обеляли.

И дискриминация при приеме на работу, и обязательная воинская повинность — несомненные нарушения данного правила. Разумеется, человек имеет право вступить в профсоюз, бастовать индивидуально или *en masse*⁶, чтобы добиться поставленных целей. Но его нельзя

⁶ Коллективно (фр).

к этому принуждать. Никакая цель не может быть столь значительна, чтобы оправдывать такое нарушение свободы личности.

Аналогично и с воинской повинностью, которая представляет собой самое наглое нарушение свободы. Конечно же, человек может поступить на военную службу, и при определенных условиях она станет его обязанностью. Но его нельзя принуждать к этому. Никакое государство и никакое правительство не имеют право заставить человека бороться или умереть за его выживание. Никакое государство и никакая цель не обладают такой важностью. Я не могу сделать так, чтобы мой сосед пошел за меня в бой, и тогда почему коалиция моих соседей может заставлять меня сражаться с другими соседями? Использование силы ни в коем случае не оправдано, за исключением самообороны или защиты наших принципов, и мы не должны *заставлять* других идти на нашу войну.

Поддержание мирового порядка — естественная функция мирового государства, которое этой цели должно иметь вооруженную полицию. Народы несут ту же самую ответственность, что и индивиды, а фактически намного большую ответственность. Минимальное требование цивилизации — сделать их строго подотчетными в своих действиях.

В отсутствие данной минимальной гарантии уважаемые страны могут полагаться лишь на добрую волю действий своих граждан.

Государство, защита которого таким образом зависит от чувств и лояльности гражданина, скорее всего, будет тщательно беречь его привилегии.

Основным принципом мирового государства должно стать отсутствие обязательной повинности во всех странах. Поддержание национального и мирового порядка следует доверить людям, добровольно нанятым и получающим достойную оплату за свои услуги, как в любых полицейских структурах.

Система, в которой человек — винтик между домом, семьей и бизнесом, зарабатывающий несчастные гроши и служащий предметом для оскорблений и помыкательства полуфашистских вооруженных сил, является невыносимой и варварской. Такого нельзя допускать в мире, посвященном либерализму и демократии; такое либералы терпеть не должны.

Кроме того новейшие разработки в области вооружений устраняют необходимость в многочисленной армии. Мировое государство — вот единственный ответ на атомную бомбу. Без нее страны

могли бы лишь позволить своим гражданам прожить еще несколько оставшихся лет в мире и свободе. А еще через десять лет это не будет иметь никакого значения.

Еще более коварная сторона тоталитарной техники — универсальная военная подготовка. Во-первых, как воинская повинность, это несомненное нарушение прав личности. Во-вторых, молодежь, по большей части впечатлительного и фанатического возраста, подвергается идеологической обработке государством. Программы обучения молодежи вызывают крайнюю озабоченность любого фашистского и коммунистического государства.

Пока вооруженные силы остаются необходимым злом, возможно, следует поддержать их на добровольной основе. При соответствующих стимулах, добровольцев в армию пойдет достаточно. Но давайте избегать даже тени принуждения, чтобы нас не раздавили обстоятельства.

III. МЕЧ И ЗМЕЯ

Из всех странных и ужасающих сил, среди которых мы бессознательно двигаемся, секс является самой мощной.

Зачатые в оргазме жизни, мы прорываемся в муках и экстазе из центра творения. Снова и снова мы возвращаемся к источнику, теряем себя в огне бытия, на мгновение соединяемся с вечной силой и возвращаемся обновленными и воодушевленными, словно приняв чудесное причастие. И наконец наша жизнь заканчивается в оргазме смерти.

Секс, обычно называемый любовью, лежит в основе каждой мистерии, в сердце каждой тайны. Именно эта великолепная и утонченная змея обвивает крест и сворачивается кольцами в сердцеvine мистической розы.

Тайна и позор христианства станет известна при осознании, что святой дух имеет женскую природу, что это София. Таков истинный и естественный порядок: отец, мать, сын. Само имя бога, Йод Хе Вау Хе, отец, мать сын, дочь, произнесенное должным образом, утверждает блеск биологического порядка. Как жизнь могла проистечь из чисто мужского создания? Какое чудо способно превзойти чудо соития, зачатия и беременности?

Образом испорченного и демонического Яхве — поношением природы — духовенство увековечило тиранический и суеверный патриархат.

Женщина оказалась унижена и оскорблена клеветой о непорочном зачатии. Торгуя этой тайной, премиальным гипнозом, было основание власти церкви, и вот где находится источник большинства психозов, бушующих в современном мире.

Нет более ошибочного утверждения, чем то, что церковь несла прогресс и свободу. Став церковью, христианство неизбежно сочеталось с тиранией, реакцией и преследованиями.

Никакая организованная догма не может способствовать прогрессу, разве что случайно. Единственным вкладом церкви в прогресс стало неумышленное восстание мучеников против своего же фанатизма. С организацией, основанной на двойном заблуждении: греховности секса и непогрешимости человека, едва ли могло быть иначе.

И при этом никакая другая религия не может и надеяться принести пользу человечеству, проповедуя любовь и оскорбляя источник любви. Тот, кто надеется постигнуть и овладеть человеческими отношениями, должен понять и важность, и акцентуацию секса в человеческой роли.

Поклонение полу и сексуальная символика лежит в основе всех религий мира. Секс стал источником власти организованной христианской церкви. Секс и сексуальный невроз — фундаментальные факторы в отношении современных людей. Эти три факта придают сексу первоочередную важность в экзамене общества на либерализм.

Наши сексуальные отношения, в основном, характеризуются притворством. Большинство людей младше пятидесяти лет в определенный момент вступали в то, что юридически именуется противоправной связью полов — незавидное название для приятного времяпрепровождения.

И все же мы притворяемся, что ничего такого не делали, мы ничего об этом не знаем, никогда не стали бы ничем таким заниматься и подвергнем решительному осуждению всяких криминальных типов, кто так делает.

Полицейские арестовывают и судьи осуждают людей, уличенных в том, чему они сами предаются при каждой возможности. Общество, в промежутках между так называемыми супружескими изменами, внебрачными связями и браком, имеет все права или юрисдикцию над любовью или привязанностью, телом или сексуальной жизнью одного гораздо дольше, чем желает другой.

Там, где затронуты интересы детей и желательно разделение супругов, неизбежно возникает серьезная проблема. Распавшаяся семья плохо обращается с ребенком. Ребенку горько жить в доме без любви. Никакое государство не сможет гарантировать ребенку привязанность его родителей. Однако государство может обеспечить его физическое благосостояние и безопасность, и таким образом застраховать его от многих расстройств детства и юности, из-за которых развиваются нестабильные и трудновоспитуемые взрослые.

Законы против взаимоприемлемого сексуального выражения должны быть отменены, вместе с законами, запрещающими нудизм и контроль над рождаемостью и законами о сексуальной цензуре.

Мы должны решительно и твердо отрицать преступность любви и непристойность тела. Мы должны утверждать красоту, достоинство, юмор и радость секса.

На самом деле существуют непристойные вещи, как на свету, так и во тьме, то что заслуживает уничтожения.

И среди них — эксплуатация женщин за жалкую зарплату, позорное унижение меньшинств теми грязными насекомыми, которые называют себя представителями высшей расы, и злонамеренные махинации, ведущие к войне.

Но среди этих непристойностей нет любви, возникающей между мужчиной и женщиной или между юношей и девушкой.

Грехи есть, но любовь к ним не относится. Среди тех вещей, которые называли грехами, любовь получала наибольшую кару и подвергалась самым суровым преследованиям. Из всего нашего опыта мы знаем, насколько близка весенняя пора любви к раю. И поскольку все проходит, проходит и любовь, слишком быстро.

Самая нежная и трепетная из человеческих эмоций, почему любовь не должна быть свободной, в течение своего краткого момента вечности? Почему она должна покупаться и продаваться, носить кандалы и терпеть ограничения, почему любовники, пойманные между молотом экономики и наковальной закона, преследуются как преступники?

Какой цели служит и кому несет прибыль такая жестокость? Только священникам и адвокатам.

Давайте придерживаться строгой морали, если затрагиваются права и счастье нашего собрата. Давайте назовем наши истинные грехи их истинными именами и искупим их соответственно.

Но отпустите наших любовников на свободу.

Если мы хотим достигнуть цивилизации и здравомыслия, мы должны установить образовательную программу, обучающую любовными ласками, контрацепции и профилактике болезней, чтобы избежать фрустрации, абортот и сифилиса.

Прежде всего, мы должны выкорчевать варварское и порочное понятие позорности и непристойности секса и выставить на свет методы и мотивы сторонников такого понятия.

Счастливы те родители, которые соединяются в результате сексуальных экспериментов; разделяют взаимную радость и страсть, своими телами, чьей-то наготой, те, кто не боится оголять свои тела или тела своих детей; кто не позорит и не подавляет детскую радость в сексуальной игре. И счастливы дети таких родителей.

И пару слов о «падшей» женщине. Иисус, который был богом, сказал: «Иди и не греши больше». Но я, будучи человеком, говорю вам, тем, кто отдавался с изысканной радостью и восторгом, без мысли о выгоде или награде, кто отдал свое тело ради телесного желания другого, кто дарил любовь открыто и ради духа: «Будьте благословлены во имя человека. И если какой-нибудь бог за все это отвергнет вас, я отвергну этого бога».

Люди древности, живя в простоте и не ведая первородного греха, представляли Бога в акте любви. В нем они видели великую тайну, причастие, раскрывающее щедрость и красоту той силы, что сотворила людей и звезды. И таким образом они поклонялись.

Бедные невежественные древние язычники — как же мы теперь прогрессировали. Звучит как скверная шутка.

И от этой ужасной и мерзкой шутки нас может спасти только сама женщина. Она, бывшая предметом позора и издевательств, мишенью для злобы и высокомерия, компенсацией мужской неполноценности и чувства вины, она одна способна искупить наше распятие и кастрацию.

Только женщина, она одна, может опровергнуть глупый и опустошающий рекламный идеал и поднять ввысь свою сильную, свободную и великолепную самость, дабы занять место под солнцем как человек, друг, помощник, столь же пригодный и столь же требовательный, как и подлинный человек.

Положим конец запретам и притворству. Познаем то, чем мы являемся, и станем такими, какими должны быть, честно и без ложного стыда.

У кролика есть скорость, чтобы компенсировать его страх, а у пантеры есть сила, чтобы утолить ее голод. Есть место для них

обоих — возможно, кролик предпочел бы мир кроликов, но это будет крайне унылое место, где вскоре наступит перенаселение и голод.

Все вещи хороши — гнев, страх, вожделение, лень, если они уравновешены силой и интеллектом.

В то время как мы лжем о чем-то, мы называем наши слабые места и грехи, в то время как мы объявляем нечто злом и неправильным, ложное отрицание такого предмета может таиться в нас самих, и то, что мы прячем, во тьме вырастет кривым и уродливым.

Однако выведите спрятанное на свет, признайте его, взгляните ему в лицо, примите его, и нам станет стыдно, что эти вещи остаются хромыми и кособокими.

Страх может заточить наше остроумие в бедственной ситуации, гнев и сила можно перековать в меч против тиранов внешних и внутренних, и похоть может научиться быть сильным и ловким слугой любви и искусства.

Нет необходимости отрицать что-либо. Необходимо лишь познать самих себя. Тогда мы обнесем защитной стеной то, что естественно необходимо нашему существу, и отбросит то, что ему чуждо. Однако такое можно проделать лишь опытом.

Наша значимость не заключается в той степени, в которой мы напоминаем других людей, или в степени, до которой мы от них отличаемся. Она лежит в способности быть самим собой, и открытие себя, своего значения, может стать целью всей жизни. Не ждите некоей внезапной вспышки озарения, это постоянный процесс, который продолжается, пока мы живы в подлинном смысле этого слова.

Этот процесс не сможет беспрепятственно продолжиться, если мы не отважимся подвергнуться всему опыту и не станем готовы принять участие во всех формах бытия. И тогда важными вопросами станут не «правильно ли это» или «хорошо ли это», а скорее, «какие чувства это вызывает» и «что это означает».

В конечном счете это единственный вид вопросов, которые могут приблизиться к любому виду правды. Но их нельзя задать в отсутствие свободы.

Было время, когда эти вопросы шептали в тени костров. Принимать ныне этот инструмент обращения христианам не разрешается, но их злоба и преступные намерения остаются и останутся, пока власть суеверных табу не будет сломана окончательно. Между тем религиозная догма продолжает обращать сексуальную зависть психованных родителей на их детей и психованных супругов друг на друга.

Не только из-за экономического отчаяния и жадности преступление и война захлестывают мир все более и более высокими волнами. Достаточно посмотреть на средневековье, когда в течение всего трех поколений пляска святого Витта, эпилепсия и сифилис — презренные ужасы христианской вины и позора — охватили западный мир. Именно эти ужасы, вкупе с коррумпированной и глупой политикой западных империй произвела либеральные революции восемнадцатого века. Но корень зла, сексуальное табу, не был, к сожалению, уничтожен и остался поддерживать жизнеспособной власть религии над новой буржуазией.

Бешеная ненависть к евреям и неграм (символам незаконной сексуальной свободы) и жажда кровавых и огненных военных бань, скотство сексуальных расстройств, кошмары душ в аду виновного желания. словно сумасшедшие они работают над инструментами разрушения, чтобы убить мир и умереть в полном уничтожении. Только свободные проявления сексуальной функции поколением, с юности обученным контрацепции и технике любви, помогут нам прийти к зрелым общественным отношениям.

В этом ребяческом безумии сексуальной одержимости каждый мужчина и каждая женщина ненавидят и боятся любого мужчины и женщины как потенциального разрушителя или узурпатора его сексуальной жизни. Брачные отношения превращаются в фарс вездесущими привидениями ревности и подозрения.

Любопытно отметить, что вся проблема решается применением двух старых аксиом: «любите друг друга» и «поступай с другими так, как ты хочешь, чтобы они поступали с тобой».

Применение этих принципов в сексуальной сфере легко и приятно, а твердо там установившись, эти принципы можно распространить и на другие сферы жизни.

Сексуальная революция не сотворит рай в мгновение ока, и при этом это не может быть совершена без слез. Путь к зрелости народа длинный и болезненный, и мы, дети и дикари, страдаем, не в силах вообразить конец этого пути. Отдельные усилия могут дать ускорение, но такие усилия в основном не заслужат благодарности; а награды за них будут лишь внутренние, если будут вообще. Достаточно, если в частной жизни удастся достигнуть зрелости и богатства, вкупе с полным и удовлетворительным сексуальным выражением. Может случиться так, что в преклонном возрасте другие соображения имеют большее значение, но я смущаюсь утверждать, какой

возраст столь экстремален. Разумеется, стареть изящно не получается, если каждый из нас не знал достойной молодости.

IV. МЕЧ И ДУХ

Нет никаких доказательств того, что человек создан и определен служить заместителем Бога на земле. Нет никакой причины полагать, что он по природе своей хорош, добр, храбр и мудр или когда-либо был таким. Наоборот, есть множество свидетельств того, что человек — это бесцельно бродившее по джунглям животное, которое странным образом наткнулось на умственный мир, в котором оно оказалось не в своей тарелке.

Существует много доказательств, что человек по своей природе жесток, труслив, похотлив, жаден и склонен к предательству, и он держит этих ужасных внутренних врагов и других хищников в повиновении своей свирепостью, хитростью и упрямой волей.

В этом его красота и его значение: из слепых исконных сил секса и выживания он вылепил разум и науку, спрял блестящее великолепие искусства и любви.

Если нет никакого другого разума и никакого другого значения, нежели те, что случайно были созданы человеком, который восстал, создатель богов, в саду, плодоносящем благодаря его собственным творческим силам.

Относительно внешней вселенной мы размышляем с нашей собственной точки зрения. Этого нельзя показать, однако, внешняя вселенная отличается от того, куда достигает наше восприятие. Но даже если мы отличаемся, как внутреннее от внешнего, мы есть часть, а не отдельная деталь общего процесса природы. Мы сотворены из сверхновой звезды — Солнца — и построены из воздуха, скал и моря и первородного огня жизни. Нити в нашем сознании ведут к первому предку и распространяются на всех других людей, и на всю другую жизнь, с которой мы делим общее создание и общую судьбу.

Вот та цельность, которую греки называли Паном, всепожирающая, всему причина, жизнь и смерть, добро и зло, боль и удовольствие, единство, дуальность, разнообразие, все вещи вне всех вещей, души ночи и звезд. Если в нашем безумии и страхе мы припишем моральные качества молнии, которая ударяет, звезде, которая сияет, тигру, который убивает, то мы не будем колебаться

наделить ими также и женщину, которая дает, и мужчину, который берет, определяя Бога и обретая религию.

И таким образом мы сводим живую вселенную до существа со злобным и раздражительным нравом, наделенного бессмертием и ненавистью для наших врагов. Или, вместе с теми любителями природы, которые вечно простужаются или детишками, которые общаются с кем попало в парке ночью, мы со страхом удаляемся в банальный уют Христианской науки или Единства, или бешено хватаемся за причину, идя к замороженному оцепенению среднего возраста.

Вся природа разделяет вечные причастия жизни и смерти, прилива и отлива, создания и разрушения и регенерации. Это гармонии вечности, которые изменяются навсегда и никогда не изменяются. Крик ребенка отражен в шуме взорвавшейся сверхновой. Люди, солнца, смена сезонов и новое возвращение. Струя спермы подобна выбросу звезд, который люди называют Млечным Путем.

Разум, который постигает эти бессмертные процессы в любви и в поклонении, является бессмертным умом, взлетающим выше времени и смерти. Мы одного возраста с Ахиллом, Софоклом и Шекспиром, мы одной крови с Моисеем, Лао Цзы и Ньютоном. Тело изменяется и распадается, время ломает рога всем формам желания, все проходит.

Но формы желания, хоть и преходящие, являются самыми мощными колесницами для приключения человека; он не может достигнуть цели без запряженных в колесницу скакунов; укрепляя свои желания, обучая их и обращаясь с ними с любовью и творческим желанием, он помогает им отращивать крылья.

Секс и голод — сырье искусства, и своей страстью, яростью и отчаянием художник преобразовывает формы ужаса и изумления в вечную красоту.

Так каждое желание и каждое требование можно преобразовать в стремление помочь любовью и преданностью.

Все пути правильны, пока проводниками на них служат воля и любовь, красота и щедрость жизни существуют для всех, святой и грешник подобны друг другу, пока есть желание пути.

Голос ветра, острота музыки, крик грома призывают человека посметь; познать себя. Солнечный свет, море, звезды и великолепии обнаженной женщины — знаки и свидетельства завета, который вечен.

И мы знаем все это, знаем с единственной присущей нам уверенностью. Это — прекрасное и жалкое знание детства и ранней юности, которое мир отрицает, а необходимость обходит.

Это — знание поэтов, художников и певцов, которых люди любят и изгоняют; и мистиков, которых мир зовет безумцами.

И человек, сам себя кастрирующий и сам себя опустошающий, бежит по коридорам ночных кошмаров, преследуемый чудовищными машинами, разбитый сатанинскими силами, настигаемый смутными чувствами вины и страха, всем, что породило его воображение.

Он убегает в нелепость, топит свой дух в отговорках, поклоняется медным богам власти и оловянным богам успеха. Затем, пристыженный отговорками и разбитый самоотречением, человек отчаянно проецирует свой ужас на предполагаемых врагов, ищет козлов отпущения и ложные проблемы, и умиротворяет своих человекоподобных богов, почерневшие и пошатнувшиеся химеры своего духа, кровавыми жертвами.

Ничто не зло от природы, и ничто не добро. Зло — всего лишь избыточность, добро — просто равновесие. Все вещи подвергаются злоупотреблению, все вещи можно использовать во благо. Баланс не заключается в отрицании или наоборот, в избыточном потакании. Равновесия можно достичь лишь превосходством. В натуре человека заключены силы столь огромные, что они могут быть уравновешены только предельным самовыражением.

Заклечь природу в ограничения — все равно что построить гипсовую стену вокруг солнца. Все равно что подрезать крылья орлу, накормить льва морковкой. Природа умрет или обернется монстром, но не сможет расти вверх или улучшаться.

Фундаментальная цель религии состоит в том, чтобы достигнуть идентичности с той силой, которая, как мы верим, нас превосходит, всемогущество и бессмертие которой мы можем разделить. Затем, приобретя некоторое чувство идентичности, мы чувствуем, что можем сами справиться с проблемами и достигать целей, а в противном случае погибнем. Вера в религию, а также вера в собственность есть отсутствие уверенности в своих силах.

Никто как наше «я» создает этого властного бога, это от нашего «я» отнимается сила, и это «я» превосходит любого созданного им божка. Поэтому познание себя является наивысшей формой мудрости, а вера в себя — наивысшей формой веры. Наука, которая стремится знать, и искусство, которое стремится толковать

представляют два вида любви, которая является единственным доступным способом вероисповедания. Утверждение, что эти два самых больших выражения человеческого духа должны быть подвластны религии, политике, национализму и войне — самое безумное богохульство, что когда-либо было известно людям.

Ныне мы стоим посреди огромной битвы сил, борющихся за господство над разумом и духом человека, и к сожалению это сражение ведется не между добром и злом, не между свободой и тиранией, но между догмами и властями, самые крупные противники из которых — фашизм и коммунизм. И тот, и другой представляют доктрину, чуждую и враждебную идеалу свободы. И тот, и другой приказывает нам сделать выбор в пользу одного, но каждый из них в действительности неотличим от другого. Каждый претендует на абсолютное порабощение человека, отречение от интеллекта и подавление воли.

Сторонники жесткой руки правы, абсолютно правы, столь правы, что любые экстремальные ложь, подавление и тирания оправданы для осуществления божественных планов. Но за их благолепием неизбежно маячит судилище и концентрационный лагерь; дыба, костер и инквизиция горько оплакиваемой религии прежних времен. Все эти системы стары, столь же стары, как история, столь же стары, как рабство и человекоубийство, страдание и отчаяние. Свобода и демократия — единственные новые феномены под солнцем, и они равно оскорбляют как рабов, так и рабовладельцев. «Придите ко мне, — звучит старая песенка потаскушки, — придите ко мне, прибудьте ко мне, усталые и утомленные, поддайтесь невыносимому бремени свободы, и я наполню ваши уста чудесами, и ваши чрева будут полны пищи. Идите со мной, и я устрашу ваших врагов и покажу вам рай. Узрите, вам даже нет нужды менять имя, только держитесь буквы и отрицайте дух, ибо буква дарует жизнь».⁷ Ныне она пожинает народы, та старая шлюха, чтобы собрать их в месте, называемом Армагеддон.

Будет охота на свободных во имя свободы, и будут тюрьмы и погромы во имя демократии, и убийство и рабство во имя братства, все ради господства над умам и телами людей.

Но есть выбор. Есть выбор свободы, у которой нет никакого другого имени и никакой другой причины. Человек, освобожденный

⁷ Автор издевательски перефразирует надпись на цоколе Статуи Свободы.

от своих демонов, без потребности в догмах или символах веры, способен самостоятельно, посредством беспрепятственного опыта, достичь цели, одержать верх и достичь своего значения. Это — кредо либерала, вера в себя и вера в человека. Нет никакого другого пути к наивысшему возвеличиванию человечества. Это длинный путь, тяжелый путь, метод проб и ошибок, полный неудач, горя и отчаяния. Но в то же время это путь, направляемый наукой и вдохновленный искусством, пункт назначения которого — звезды.

Это наш выбор. Мы можем верить в себя, в наших собратьев, в свободу и братство, начать, здесь и сейчас, наш путь для достижения того рая, который столь долго откладывался до будущей жизни. Но по пути с догматиками, позитивистами, сторонниками жесткой руки, феодальными фашистами все мы рискуем возвратиться к обезьяньему состоянию, из которого мы так медлили выйти.

Если мы желаем отождествиться с большей силой, давайте искать союза сами с собой — нашего полного «я», поднятого до наивысшего потенциала мудрости, знаний и опыта. Если мы хотим стать едиными с вселенной, давайте почитать всю природу, весь опыт, всю истину, изумление и ужас, блеск, и жалость и боль удивительнейшего космоса.

Ибо там проходит великое путешествие, первое и последнее, окончательное приключение человека на пути к себе. Он должен спуститься как Моисей, в свое непознанное «я», в новое измерение, вместе с Орфеем и на лодке короля Артура, вместе с Таммузом и Адонисом, с Митрой и Иисусом, в лабиринты темных земель. Там он встретит Мать и услышит ее последний вопрос, который будет не глупой загадкой, но самым чудесным и ужасными из всех вопросов: «кто такой человек?»

И после того, рядом с сердцем таинственной матери, он может найти Грааль, окончательное сознание, полное воспоминание, определившийся инстинкт, ставшую реальной причину. Ибо это — он, восхитительный монстр, зародыш бога, который плавал в рыбе, менял крокодилью кожу, всматривался взглядом змеи, раскачивался с обезьяной на ветках и потрясал землю лапами тиранозавра. Именно он кричал от муки на всех крестах, правил на всех престолах, копался во всех сточных канавах. Это — он, чье лицо отражено и искажено на всех небесах и во всех преисподнях, он, дитя звезд, сын океана, это создание из праха, это чудо и ужас, именуемый человеком.

V. ИГРА МЕЧА

В предыдущих главах я исследовал либерализм и либеральные принципы и сделал определенные выводы, наиболее существенные из которых следующие:

Никакого прочного основания для догматизма или позитивизма относительно какого-либо предмета не существует. Истина относительна. Нет никакого оправдания принуждению или ограничению в сфере частной жизни человека.

Все люди обладают определенными основными правами в сфере личного мышления, действия и самовыражения. Ни одно государство и ни одна группа не смеет посягать на эти права.

Если чьи-то действия нарушают права других, такие действия подлежат регулированию государством.

Государство существует для основной цели: защиты прав человека. Вполне возможно вывести философские принципы, соразмерные с принципами либерализма, и придать им некое большее значение, нежели социальное.

Я не могу вывести никакого неосязаемого бога, отделенного и удаленного от человека, и никакого вечного и покойного посмертного бытия. Нет никакой доказуемой причины придерживаться суеверия любого вида, церкви, государства, закона, нравов или догмы. Но в человеке есть очень много того, что достойно поклонения, в человечестве и природе есть божественное. И красоты в мире достаточно для любого рая, представленного в мечте или воображении.

Таким образом, если не существует сверхъестественного утешения в тяжелые и опасные времена, все еще есть воля и храбрость, и они послужат тем немногим, которые дерзнули превзойти богов.

И если нет никакой божественной любви на небесах, на земле все еще есть любовь, и любви хватит на всех, ее довольно для всех тех, кто желает и смеет стремиться к высокому искусству жизни. Можно утверждать, что это полностью отрицающий тезис, и что никакую позитивную доктрину не удастся постулировать на такой основе. Именно таково заключение. Мы должны перерасти потребность в догмах, вынуждающих нас принять выхолощенное и механическое отношение к жизни, и жить для непрекращающегося и живого опыта, которому творческий ум дает толкование и придает значение.

Из таких соображений можно сделать вывод, что данный образ жизни труден и опасен.

Это верно, и это было верно всегда. Сама жизнь требует от нас высочайшей храбрости.

Иисус был либералом, причем одним из самых опасных когда-либо живших на земле. Он отрицал церковь, проповедуя личную и внутреннюю природу царствия небесного. Он отрицал власть государства и семейных порядков, проповедуя более высокое — преданность отдельного человека своей совести.

Если бы его философия победила, она бы свергла иудаизм и Римскую империю.

Чтобы обезвредить Иисуса, сначала потребовалось убить и его, и всех тех из его последователей, кто обладал пониманием, а впоследствии низвести его учение до успокоительного сиропа «делай-как-тебе-говорят».

Первая цель была достигнута тогдашним государством, а вторая — христианской церковью.

Подобным образом современные либералы подвергаются преследованиям, и их основные философские взгляды извращаются во всем мире фашистами и коммунистами, патриотами и фанатиками. Самыми деятельными разрушителями оказались свои же последователи, затоптавшие дух и замучившие духовных наследников.

Самые влиятельные и богатые группы стоят на стороне реакции и тирании, они получают поддержку от всевозможных пропагандистских трюков, способных влиять на рабское общественное мнение и массовое безразличие.

Самые жестокие и радикальные группы принимают сторону революции и тирании. И те, и другие узурпируют имя либерализма, чтобы добиться своих жалких целей и покарать любого истинного либерала, оказавшегося между этими двумя жерновами.

Либерал столкнется с противодействием и препонами со стороны церкви, прессы, закона и общественного мнения. Его назовут чудаком, жуликом, визионером и дураком. Вновь и вновь будут раздаваться крики «коммунизм», «фашизм» и «атеизм» как современные варианты измены и ереси, поднимутся охотники на ведьм, фанатики и продажные писаки с лозунгами запутывания и шантажа.

Он будет искать организации, в которых сможет выразить свои идеи и обнаружит, с какой готовностью эти организации начнут ниспровергать его принципы ради собственной выгоды.

Если он будет жить по своей вере, зачастую его будут отвергать даже родные и друзья. Но ему будет не просто смириться с поражением, ведь битва была тяжела. Он осознает огромную власть сил, направленных против него, и почти непреодолимую трудность достижения даже малейшего результата.

Но также он поймет свой неисчислимый долг перед героями свободы былых времен, которые оплатили кровью ту небольшую свободу, которую он имеет. И он осознает свою ответственность перед ними, перед собой и своими товарищам, а также сколь сильно мир в нем нуждается, как бы мало он не может сделать.

Битва за свободу ведется не только на больших фронтах. Она идет в каждом доме, в каждом сообществе, в каждом государстве в мире. Она идет в уме и сердце каждого человека.

Там, где художник или ученый изо всех сил пытается выразить свою мечту, остаться верным себе, где есть неимущий, эксплуатируемый, раб армии, запуганный или измотанный диктаторами, там идет сражение за свободу. Там, где найдется запуганный ребенок, поработанная женщина, там, где невежественные и доверчивые эксплуатируются религией, там ведется борьба. И там, где на влюбленных юношу и девушку устраивают охоту и преследование, там нужно обнажить меч.

Нет недостатка в проблемах. Свобода — всегда проблема.

Но это не причина вступать в частные дела других, с воплем гнаться за ложной отвлекающей целью или иначе выставить себя дураком, разглагольствующем о «Причине».

Меч достоин только тех, кто будет сражаться, и тех, у которых есть серьезные причины сражаться.

План сражения для либерала прост. Он может взять основную декларацию принципов, например, таких как обрисованные в общих чертах выше. Он может отрегулировать свою собственную жизнь согласно тем принципами и применить их в собственной работе.

Он может исследовать законы, группы и действия в своем сообществе, государстве и стране в свете этих принципов. Там, где он найдет их нарушение, там поле его битвы.

Он может сотрудничать с другими людьми и группами, которые пусть даже частично согласны с его принципами, и стремиться, не слишком рискуя собственными идеями, хотя бы к малой победе.

Он должен учиться концентрироваться на ограниченных целях. Он может легко найти один закон, одну группу, одну деятельность,

где происходит наглое нарушение прав человека и попрание человеческого достоинства. Он может атаковать оглаской, петицией и агитацией. И он обнаружит, что другие люди помогут ему завоевать эту свободу, если он поможет им.

Всякая организация таит опасность. Но есть времена, когда большую опасность представляет отсутствие организации. Мы живем в такие времена. Сомнительно, чтобы либерал был способен долго выдерживать огромное давление групп, предназначенных для его уничтожения. В ходе последней войны много свобод было подавлено, и пока нет никаких признаков их возвращения.

Ради трудовой повинности, регламентации бизнеса и регулирования и надзора любой формы частной жизни ведется постоянная и действенная агитация.

Тенденции указывают на почти неизбежное развитие некоторых форм государственного социализма. Ввиду сложных и катастрофических форм современной экономики и социологии, это может быть неизбежно.

Но даже если государство обязано регулировать финансовую и экономическую жизнь страны, оно не должно и не имеет права влезать в частную жизнь человека.

Если либерал понимает различия и отношения между этими двумя сферами, он способен достигнуть многого для общества и для свободы. В противном случае он станет невольной простодушной жертвой государственного рабства.

Вездесущий и зловерный враг находится внутри. Мы столь же плотно поработаны запретами, страхами, слабостью, сколь и внешними зримыми тиранами; и как мы ошибаемся, отклоняя как несущественное то неосязаемое или занимающее малое место. Атом мал, и электрон неосязаем. Критическая масса плутония составляет приблизительно три с половиной фунта, а вес мозга человека не намного больше. Каков вес оплодотворенной яйцеклетки, из которой возникает разум?

И в то же время разум заключает в себе горы и равнины, планеты, туманности и все звезды вселенной. В этой хрупкой сети клеток процветают поэзия и философия, математика и музыка.

Но никакой ум не способен долгое время управлять силами природы, которые не могут контролировать себя. Интеллект может призвать демонов из атомов и солнц, но только воля способна ими командовать.

Сколько же времени с небрежным высокомерием мы манипулировали великими силами элементов. Огонь и земля, воздух и вода, сами великие архангелы были послушными слугами нашей жадности, наших преступных намерений и нашей трусости. И все же мы не понимаем и не контролируем этими силами даже внутри себя.

Мечь, которую эти силы способны обрушить на нас, глупых учеников без смекалки, чтобы командовать, или мудрости, чтобы повиноваться природе, может стать уроком для будущего человечества.

Внутри нас куется меч, который послужит нам во внешних сражениях. Именно из души, разума и сердца человека берется та сила, которая преобразует человечество. На всех планах только любовь имеет значение, но любовь ничего не означает, если она не укреплена волей и мужеством. Даже поддерживать свободу в ее данном статусе — трудная задача. Расширять ее — героическая задача. Нашу свободу не сохранить и не расширить уступками или переговорами. Более удобно будет передать защиту и расширение свободы в руки тех, кого избирают или назначают на должность, но это также и более опасно, как и все удобные вещи. Нелегко непрерывно бороться или быть готовым к борьбе; оставаться стойким и твердым перед лицом необходимости, которая никогда не отступает слишком далеко.

Но это точно необходимо, если мы должны даже поддерживать наши привилегии в том состоянии, в котором мы их получили. Враги свободы неутомимы и становятся все более смертоносными, потому что на их стороне стоят власть, престиж, привычка и общественная инерция. Даже тем, кому непотворление представляется удобной позицией, рабство может не показаться удобным, а рабство — точное название для неравенства, несмотря на эвфемизмы, придуманные его сторонниками.

Когда свобода оказывается под угрозой, наступает время бороться за нее, но когда свобода разрушена, сражаться за нее слишком поздно. Свободе угрожают сейчас, разрушение свободы не за горами. Пора на битву.

VI. ЖЕНЩИНА, ОПОЯСАННАЯ МЕЧОМ

К тебе, женщина, прекрасная и потерянная избавительница народов, смею я обращаться в этой главе. То, что трепещет в тебе сейчас — не безумие, не грех, не глупость — это жизнь, новая

жизнь и радость, огонь, который породит новую расу и сотворит новые небеса и новую землю.

Когда ты была ребенком, разве ветер не говорил с тобой и с солнцем? Разве ты не слышала голос горы, голоса реки и бури? Разве ты не слышала слова звезд и голоса в тишине, невыразимые?

Не ты ли бродила в лесу обнаженной, ощущая ветер на теле и ласку Пана? Не твое ли сердце переполнялось весной, цвело летом, печалилось вместе с зимним воем волка? Все это — завет, и в нем хранится истина и милосердие для безжалостного интеллекта. Это война, тотальная война без пощады, война между эмоциями, которые должны, и разумом, который не должен. Каждая религия патриархата внутренне противоречива и монструозна, будь то иудаизм, христианство, буддизм, магометанство, фашизм, коммунизм, демократия, наука и любая вера исторического мира. Это догма, кредо, основанное на аксиомах, которые развеваются соломой от дуновения интеллекта, и на эти-то шаткие структуры опирается человек, и он обязательно потерпит поражение, поскольку знает их ничтожность, но сражается за них изо всех сил, в больной ярости фрустрации. Ему известно, что он маленький мальчик, играющий с конструктором и химическим набором, играющий в полицейских и воров, однако его игра зашла слишком далеко.

Он потерял свою мать, его жена предает его, его возлюбленная ускользает от него. Тайна покинула храм, изгнанная советом самодовольных бородатых старцев.

Женщина, женщина, где же ты? Вернись, женщина, вернись к нам вновь! Прости, забудь, сядь в наших храмах, возьми нас за руку, поцелуй нас в губы, скажи нам, что ты нас любишь, что мы не одиноки. Восстань, о колдунья, из пепла костра, поднимись!

Как мы видим, именно в дианическом культе продолжились древние традиции. Мечь великолепных и ужасающих женщин — Мессалины, Тофаны, Ла Вуазен и де Бренвилье⁸ — была величественна. И другие, женщины и мужчины, искали запретную мистерию в тайных обрядах и покупали краткое воссоединение по жестокой цене.

Надежда возлагалась на Орлеанскую Деву, чаянье лишенных надежды миллионов, что наконец-то явилась женщина-искупительница.

⁸ Автор перечисляет вошедших в историю распутниц и отравительниц.

Пусть же ее судьба и ее поражение послужат уроком, что невинность не защищает.

Будь же хитра, о женщина, будь мудра, будь изощрена, будь беспощадна. Я сказал: пойми, прости, забудь. Но забудь не все. Не доверяй никому, кроме себя.

Я упомянул великих отравительниц, но есть и худшая месть. Знайте, что всякое отмщение есть месть самому себе, а самая ужасная месть творится холодной (фригидной) женщиной. Умножайте ее на миллионы и десятки миллионов. Не обращайтесь внимание на то, что она говорит своему мужу или любовнику, но прислушайтесь к тому, что она говорит своим близким или своему врачу.

Однако причина зачастую лежит глубже, в двух вещах: неспособности ее супруга быть мужчиной и ее отказе сохранять верность себе.

Черной убийственной виной родители отравляют своих детей, и это — причина фригидности.

Так подавляется кровосмесительная любовь.

Так приходит страх перед болезнью и перед детьми.

Но вы, те, кто что-то узнал, не имеете стыда. Сила не рождается, она собирается пониманием и преодолением.

Выйдите же на свободу! Пойте древнюю дикую песнь:
ЭВОЭ ИО, ЭВОЭ ИАККУС ИО ПАН ИО ПАН ЭВОЭ
БАБАЛОН!

Идите в горы, к океанам, в леса, идите нагими летом, дабы вы могли вновь обрести древнюю радость и смогли любить восторженно и свободно под звездами.

Разве тело не прекрасно? Вот тайна. Тело формируется умом. Боязнь объятий, подавление, ненависть — и взгляните, что станет с телом — или лучше его не разглядывайте. Но выйдите на свободу, любите радостно, без сдержанности, немного побегайте голыми — и посмотрите, как загорятся щеки, как расправится грудь, какими податливыми станут очертания, насколько плавным станет ритм движений. Всякая болезнь и любое уродство порождаются страхом и ненавистью. Поэтому, о женщина, тебя называют целительницей.

Женщина, жрица иррационального мира! Иррационального, но чрезвычайно важного и настолько смертельного, потому что этот мир не признается и отрицается.

Мы не хотим быть одурманенными, убивающими, разбитыми, бедствующими, несчастными без причины. Эти вещи не разумны и не научны, но все же они действительно существуют. Мы говорим,

что не хотим войны. Однако причина войны — психологическая необходимость, и войны будут вестись, пока та необходимость каким-то образом не будет удовлетворена.

Мы не говорим, что будем любить этого человека или ненавидеть того человека, потому что это разумно. Мы, волей-неволей, невзирая на разум и желания из подсознательного иррационального мира, движемся под действием сил, которые говорят с нами в сновидениях, в символах и в наших собственных непостижимых действиях, и это можно искупить лишь пониманием, чье имя — женщина. Только после понимания воля и ум смогут одержать верх, поскольку иначе они не более чем слепая, саморазрушительная сила.

Женщина, отбрось недостойное оружие. Отбрось преступное намерение и яд, ложную фригидность и притворную глупость. Обнажи меч, обоюдоострый меч свободы, и брось мужчине вызов на честный бой, тому мужчине, что годится тебе в мужа и в отца твоего орлиного выводка.

Вызови его, испытай его мечом, и он будет достоин тебя. Ибо вы двое станете архетипами для новой расы.

Где-то в мире сегодня уже есть женщина, для которой выкован меч. Где-то есть тот, кто услышал фанфары, возвещающие новый век, кто примет вызов. Она ответит, эта новая женщина, к высокому шуму тех звездных труб; она станет опасным пламенем и коварной песней, гласом в судилищах, знаменем перед армиями. Она придет опоясанная мечом свободы, и перед ней будут трепетать короли, священники и города, перед ней падут империи, и ее назовут БАБАЛОН, блудницей. Ибо она будет похотлива и горда; она будет коварной и смертоносной, она будет решительной и неукротимой, словно обнаженное лезвие. И женщины ответят на ее боевой клич и сбросят свои кандалы и цепи, и мужчины примут ее вызов, оставив глупые и мелочные обычаи, а она, блистающая, словно румяная вечерняя звезда в кровавом закате Сумерек Богов, вновь воссияет утренней звездой на исходе ночи, и новая заря разольется над садом Пана.

Тебе, о неизвестная женщина, вручается меч. Храни веру!

ОСНОВНОЙ КУРС МАГИИ: ФУНДАМЕНТАЛЬНАЯ ТЕОРИЯ И ПРАКТИКА

[Примечание редактора: В ходе работы над курсом Введьмовства Парсонс разработал вводный «Курс Р-1», названный «Основной курс магии, фундаментальная теория и практика» и имеющий четырнадцать разделов с заданиями. Резюме его содержания следующее: «Введение в Введьмовство, законы эго, природу любви, нового эона, происхождения религии, основных ритуалов, магического оружия, оборудования и символов, природы человека и богов, ангелов, демонов и элементалей, инвокации и эвокации, понимание и выражение подлинной сущности». Резюме точно соответствует введению и Частям 1—4, после которых черновик становится фрагментарным. В некоторых местах добавлены примечания редакторов из резюме курса в скобках.]

ВВЕДЕНИЕ В ВЕДЬМОВСТВО

Мы ровесники человека. Миллион лет назад мы спели первую колыбельную. Против первого страха мы выставили нашу силу. Против первого зла — наши заклинания. Против первой болезни — наши целебные средства. Мы — древнейшая и могущественнейшая религия в мире. Мы были вместе с первым человеком, мы будем и с последним. Под нашей защитой, с нашей поддержкой, человек отважился выйти во вселенную, завоевал лес, покорил животных, овладел элементами, и на какое-то время сумел справиться даже с собой.

Для охоты и посева мы знали заклинания, которые дали человеку веру, уверенность и помощь. Перед ночными страхами мы выставили преграду, против демонов, таящихся в душе племени, мы создали охраняющие ритуалы. Под нашим руководством человек поднялся

из животного состояния. Не было никакой другой силы, достаточно мощной, чтобы сформировать его и защитить его от самого себя.

Давным-давно произошла катастрофа, и человек отделился от нас и от сил собственной тайной природы. Он переметнулся на сторону ума, бесплодных богов власти и разума. От нашей религии, живой, как сама жизнь и любовь, он обратился к мертвым богам, мертвым верованиям, мертвым догмам. В муках и страхе он построил кошмарные города, храмы смерти, которую он впустил в свою душу. Он создал демонов, наполнил их дыханием своей жизни, заманил их в свое сердце, а затем принялся плясать дьявольский танец на всех страницах истории. И его демоны надели маски всяческих добродетелей и увенчались присвоенными коронами, и во всем мире человеку не стало места от них.

Мы ждали. В пламени костров, на дыбе, под ударами плетей, мы ждали и несли в сердцах сокровенное семя, способное искупить мир в час нужды. Мы ждали, хоть и обладали силой, ибо противозаконно использовать силу там, где может помочь только любовь. Человека нельзя тащить насильно к его наследию. Он должен прийти без принуждения, по собственной воле.

В тоскливых веках, где любовь отрицали и попирали ногами, истину гнали и преследовали, а красоту извращали и искажали, мы держались старых путей. На горах и потайных пустошах, в заброшенных и пустынных местах мы собрали шабашу ведьм. Мы созывали Агапе, пиры любви. Мы танцевали и жили и любили, следуя древними дикими путями свободы и радости. Мы сообщали тайное знание источника жизни. Мы общались, и мы охраняли.

В сказках и карточных играх, в мифах и легендах и слухах, в странных стихах и старых песнях мы сокрыли тайное знание. И время от времени пораженный странник добирался по темным дорогам и пустынным землям души до бесценной жемчужины, до чуда и силы, тайной славы, делающей его одним из нас.

Однако для подавляющего большинства людей тайное знание потеряно. Мало кому из вас ведомо о нашем мире, а знакомый вам мир — всего лишь фрагмент, тень того большого мира, где мы отважно обитаем. Схоласты, педанты говорят о любви или ненависти словами: «вот таким образом» или «именно так». Но человек, который любит или ненавидит, знает, и его знание приходит из иного мира.

Ныне великая западная драма притворства и отговорок наконец-то идет к развязке. Человек попался в капкан собственной лжи,

оказался предан собственными богами. Рука науки сорвала завесу с лика бога, перед которым люди преклоняют колени, и смотрите: он обернулся смертью. Ибо человек, прежде всего, нуждается в любви, но сейчас для него не осталось любви, но только лишь лик смерти, которую он боготворит. Демоны, принявшие вид чудовищных машин, царят в его кошмарах. Инкубы оседлывают брачное ложе и дарят отравленные поцелуи детям. Достоинство человека — ложь, честь — ложь, брак — ложь, труды — ложь, и в этой лжи он запутался, словно глупый и жалкий паук в паутине собственного плетения.

Но мы не беремся бичевать пороки человека или составлять перечень его безумств. Теперь и самому человеку известно, что он пойман в ловушку. Он знает, что одурачен, нелюбим, предан. Нам нет нужды говорить ему это. Наша задача — показать ему путь к мудрости, любви, свободе.

Лишь на краткое время, между сейчас и Армагеддоном, нас выпустили в мир. У нас есть свобода говорить, возможность учить, дабы имеющие уши могли слышать. Мы приходим, чтобы проделать дверь из ада, созвать избранных, прежде чем настанут дни гнева. У нас есть сила дотянуться куда угодно и до кого угодно — сила, превосходящая армии, империи, страны — если нам угодно будет ее использовать. У нас есть знание, которое спасет проклятую душу из самых глубин ада — если душа того пожелает. Но никакая сила и никакое знание не способны помочь, если нет желания и любви.

Мы предлагаем обучить знанию, чтобы любой человек, который в состоянии его использовать — и который будет его использовать — смог пробудить силы своей воли и своей любви. Мы не просим верить, мы просим лишь испытать. От испытания придет успех, и от успеха — знание, более сильное, нежели вера.

Трудно объяснить работу тайных сил в человеке и его истинные отношения со всей вселенной. Человек загипнотизирован воспитанием, порочным кругом лжи, передаваемым из поколения в поколение, он не способен выглянуть за пределы злого морока, который он называет действительностью, в реальный мир. Вот почему непосвященный поначалу не может полностью понять резоны и предмет нашего обучения. Ему придется полагаться на веру, прислушиваться к внутреннему голосу, вмещающемуся в жизнь по нашему зову. Но если человек сохранит эту веру, то доказательства и знания не замедлят прийти. Сила работает. Она помогает. Позвольте

продемонстрировать ему этот факт. Понимание появится по мере его собственного роста.

Мы даем максимально возможный объем теоретических основ и разъяснений. Полное овладение знаниями происходит исключительно вместе с индивидуальным ростом, чему способствуют личные инструкции, которые мы даем продвинутым студентам. Путь, которым мы показываем, отнюдь не легок. Он труден, потому что познание себя — всегда сложная задача. Прорваться сквозь скорлупу маленького мирка, сбросить морок, длившийся поколениями, — это непросто. У нас нет успокоительного сиропа. Мы не носим маски морали, сентиментальности или ложной добродетели, мы не используем методы убаюкивания души до ее окончательной смерти. Мы зовем человека к опасности, к приключению, к вызову, брошенному вселенной, к познанию страха смертельной схватки.

Человек — великолепное существо с возможностями бога. Его силы развиваются не запретами и подавлением, но храбростью и свободой. Таков ужасающий мир, сотворенный человеком. Лишь человеческая слепота не давала узнать, насколько ужасающий. Теперь, когда человек начинает прозревать, его душа цепенеет от страха. Только вооружившись самой сильной решимостью и огромной храбростью, с помощью знаний и техники, человек может оставить этот ложный мир и обрести великий мир, который и есть его истинный дом.

Все люди обладают таким чувством. В глубине сердца они знают тщетность жизни в маленьком мирке. Иногда они ощущают побуждение древней свободы и древней радости — обещание весны и лета, гор, лесов и звезд. Надежда в их собственных сердцах призывает пойти дальше — дабы поддержать веру. Но они ограничены условностями и страхами, ложными чувствами и ложной ответственностью. Люди проявляют невероятную жестокость и к себе, и к своим ближним, отрицая красоту, любовь и свободу ради приличий, которые являются маской смерти.

Мы храбро утверждаем, что все сказанное верно, и имеем силу это продемонстрировать всем, кто имеет глаза, чтобы видеть. Тем, кто может последовать за нами, мы покажем законы эго, любви и ненависти, жизни и смерти. Мы объясним происхождение и природу религии и морали; истинных отношений человека с самим собой и всей вселенной. Мы объясним законы, формулы и методы, посредством которых человек может развить свои собственные

силы и направить все изменения в соответствии с волей. Мы покажем человеку, как стать хозяином перемен и иллюзий, как раскрыться, действовать, жить и любить в великом мире, имя которому — вечность.

Во имя Бога и Христа, во имя морали и патриотизма, что суть маски для демонов, род людской сотворил ад на земле. Никакой человек и никакой бог не могут существовать в противоречии с природой, и альтернатива, как бы ее не смягчали, всегда демоническая.

Мы приходим от нашего собственного имени, от имени Ведьмовства. Глупцы, бросив взгляд не дальше поверхности, будут удивлены. Трусы, заглянувшие поглубже, будут потрясены. Но те, кто в числе нас, вглядываясь в самую глубину, увидят то, что существовало в начале, и то, что просуществует до конца.

Попробуйте и увидите.

I. ЗАКОНЫ ЭГО

Эго основывается на потребности быть любимым и поэтому легко отравляется в самом своем источнике страхом и ненавистью. Толком не зная, как получить любовь, эго оказывается разбито страхом и боязнью потерять любовь, становится одержимым ненавистью. Для эго выражение любви — способ получить любовь, а ненависть предназначена для того, чтобы любовь скрыть. Вот почему ненависть лежит у корней любви, а любовь — у корней ненависти; закон биполярности для эго может быть сформулирован таким образом. В каждом выраженном желании, чувстве, эмоции или отношении скрывается абсолютная равная и противоположная сила. При определенных обстоятельствах эти силы могут быстро сменить полярность. Центром остального, конечно же, является безразличие.

Вот что подразумевается в высказывании Будды: конец желания — печаль. Эго, как указывает Ницше, желает постоянного удовлетворения, бесконечного повторения приятных стимулов; но природа вселенной — изменение. Поэтому желание обречено на фрустрацию, и эго ненавидит желание, которым оно питается.

Ребенок желает любви родителя и обычно получает ее, выражая свою любовь. В аномальных случаях, где любовь не присутствует, ребенок идет на крайние меры, привлекая внимание выражением ненависти и неправильным поведением. В этом состоит корень морока и гипнотическое обоснование нашего обучения. Гипнотизер,

школьный учитель, любое лицо, символизирующее власть, связаны с родителем, и мы в буквальном смысле вбиваем в себя повиновение, или, согласно закону противоположности, отказываемся повиноваться, чтобы получить необходимую любовь.

Стандартное эго, таким образом, формулируется с точки зрения нравов, обычаев, условий и религии племени, в том соответствии, при котором предполагается, что эго получит то, в чем нуждается: любовь, одобрение и безопасность. Но человек представляет собой большее, нежели стандартное эго. Он — существо, индивид, звезда, следующая собственным курсом и определяющая собственную судьбу. Поэтому он также ненавидит условности, удушающие индивидуальность и парализующие волю. Человек всегда готов к программам войны, эксплуатации, восстания и преследования, благодаря которым он может проецировать на других страх, вину и ненависть, которые он питает к себе и собственному племени, и наказывать за эти чувства окружающих. Чем более свирепы его нравы, чем больше возникает запретов в морали, тем больше он будет превозносить свою «культуру» и «цивилизацию» и обрушивать на других еще более зверскую месть за тот вред, что он наносит себе. В примерах тому нет недостатка, и едва ли их стоит приводить.

Эго можно воспитать, что кажется первым шагом на пути к большему миру. Вполне возможно получить всю необходимую любовь, и тем самым преодолеть страх. Чтобы получить любовь, необходимо лишь прежде выказать любовь (доброжелательную, нежную, заинтересованную); затем проявлять любовь только к взаимной любви и безразличию — к стойкому безразличию или ненависти. Это средство бесспорно и никогда не подведет. Независимо от количества запретов, репрессий или неврозов, ученик будет в состоянии решить любую человеческую проблему при помощи этого метода. Он должен понять, что независимо от его чувств или мыслей в отношении предмета, любовь — то, что ему нужно и желанно больше всего в мире. Любовь есть существенная и фундаментальная сила вселенной, и все во вселенной действует и меняется под ее властью.

Жажда власти и жажда подчинения являются равными и противоположными выражениями желания быть любимым. Все добро и все зло, все строительство и все разрушение становятся возможными могуществом любви. Говорим ли мы поэтому: любите всех людей? О нет, только если вы не считаете это естественным.

Но знайте, как получить всеобщую любовь или иначе всеобщую ненависть, ибо это — мудрость.

Мы знаем, насколько просто творятся любовные заклинания и чары. Для этого нужно лишь сказать, что мы командуем любовью, или легко произвести впечатление на астральное тело или бессознательный ум соответствующими связями и символами нашей воли — и нас обязательно полюбят. Абсолютная власть. Аналогичным образом этими средствами также возможно довести людей до чего угодно, вплоть до помешательства или смерти. Но зная исток любви, следует подходить к таким вещам с осторожностью.

Силы человека ограничены невежеством, подавлением и инфантильной совестью. Невежество может быть преодолено знанием, а подавление — преданностью Введьмовству, чье добро и зло отнюдь не являются добром и злом маленького мира.

Этот закон применим к любой эмоциональной проблеме эго, но его подробная проработка в частные случаи выходят за рамки данной статьи. Специфические проблемы следует вынести на индивидуальное рассмотрение. Когда, либо из-за поражения стандартного эго на главном фронте, либо по мере накопления человеком знаний, ценности маленького мира становятся несущественными, могут произойти несколько вещей. Истинное «я» при такой возможности может начать давать подсказки, ведущие к объяснению и дальнейшему росту. Однако неправильно поняв эти подсказки, человек может заработать невроз и пойти на псевдокомпромисс. Если невроз стабилен, то в этой точке прогресс индивида остановится. Если же невроз нестабилен, высвобожденные конфликтом сомнения и страхи будут опутывать человека все больше и больше, а закончится все полным крахом. В таких случаях психиатрическое лечение способно лишь немного подлатать эго, дать ему некоторый «безопасный» невроз в форме ложных или частичных объяснений проблем и вернуть эго в состояние как можно более близкое к стандартному. Во всех таких случаях любовь, которую пациент, как он полагает, получает от психиатра, является основным терапевтическим агентом, за исключением случаев, когда лечение столь неприятно, что пациент убеждается в том, что не получит никакой любви, что бы он не делал. Механизмы, вызывающие причины серьезных заболеваний и их обеспечивающие их излечение, практически аналогичны описанному.

Однако если индивид обладает знанием и храбростью слушать голос и принимать во внимание подсказки своего подлинного «я»,

то наградой ему станет любовь, лежащая за пределами символов страха и сомнения. Он встретится с ужасной матерью, женщиной-змеей, сфинксом и вновь услышит пугающий вопрос, заданный Эдипу, в тот момент, когда его жизнь лежит на чаше весов. Он встретится с отцом-демоном, закостенелым невежеством, злобой и кошмаром, разлегшимся на пороге маленького мира. Он отыщет свое другое «я», равное и противоположное всему тому, что он думает о себе, как сияющую красоту и пустынный ужас неизведанной ночи его души.

С таким опытом эго полностью меняется или полностью разрушается в смерти, которая должна предшествовать возрождению в новой жизни. Ужас, муки и отчаяние, сопровождающие данный процесс, невозможно свести к минимуму. Они становятся вдвойне кошмарными из-за чудовищных остановок в развитии, созданных человеком в его безумии и засоряющих врата жизни.

Однако это и есть то приключение, для которого человек был сотворен. Человек — существо, которое в маленьком мире является не более чем семенем, но его невероятный расцвет в вечности обитатели маленького мира неспособны вообразить даже смутно.

В пропасти опустошения и развращенности, в утробе Бабалон, где семя души дремлет в сердце тьмы, тайная самость движется, работает и рождает себя к полной самости, сияющей на великолепном звездном теле Госпожи нашей Бабалон. И узрите: звезда рождается на небесном своде, спадают мрачные погребальные одежды ужасной матери, и перед нами предстает бессмертный возлюбленный. Маска отца-демона разлетается на куски и являет нашего господина — солнце, которое и есть мы, сына отца и отца солнца. А мы идем дальше, как завещано, вне Закона и Доктрины, к горным лугам вечного, вперед, к сияющему Городу Пирамид.

Этот процесс, лежащий за пределами мысли, описания или воображения, можно лишь смутно предвидеть в несоответствующих символах нашего языка. Мы, даже Мы приняли ограничения закона и доктрины, чтобы действовать как проводники в большой миру, который есть Наше Царство.

Сейчас Мы, возможно преждевременно, говорим о последнем шаге, бесконечно от нас далеком, но пока следует сосредоточиться на первом шаге, немедленном и практичном.

Считайте, что вы уже присоединились к живой организации, столь же древней, как и само человечество, о природе и целях

которой у вас есть некоторое представление. До этой степени вы уже удалили себя из стандартных понятий маленького мира.

При следующем шаге сформулируйте как можно точнее, что, по вашему мнению, является суммарным итогом вашей воли, вашей подлинной природы, вашего назначения и вашей главной цели в жизни. Задайтесь этими вопросами и получите ответы. Запишите их. Сократите написанное до одного предложения, а потом, если возможно, до одного слова. Это будет ваш девиз для текущего периода, проверьте его после того, как пройдет достаточно времени.

Выучите и ежедневно практикуйте изгоняющий ритуал пентagramмы, который поможет рассеять иллюзии и ограничения маленького мира и утвердить и укрепить связи с истинным «я».

Запишите самые важные для вас проблемы и вопросы и представьте этот список своему ковену. Это поможет Нам в определении курса вашего обучения.

II. ПРИРОДА ЛЮБВИ

Когда глупцы хотят продемонстрировать истину самого очевидного прагматического вида, они выдают привычную банальность, что один плюс один всегда дает два. Это, конечно же, неверно. Если единицы имеют разный знак, чтобы дифференцировать и получить другой результат, мы должны указать это таким образом: плюс один и минус один. Но плюс один и минус один дает в сумме не двойку, а ноль. Данный факт может также быть выражен уравнением $2 = 0$. Это — фундаментальный закон вселенной. В союзе любых двух равных и противоположных сил обе силы аннигилируются. Вселенная находится в состоянии напряжения между желанием любить и желанием быть любимым. Соединяться и быть в соединении, короче говоря, объединяться. Аналогичные понятия существуют и с точки зрения пространственно-временного континуума, отношений материи и энергии, а также вселенной как взаимодействия между инь и ян, или лингамом и йони. Все возможности и все явления существуют и проявляются в этом напряжении, имя которого — любовь. Существование раскачивается между систолой и диастолой, действием и покоем, жизнью и смертью в космическом пульсе, который равно регулирует звезды и атомы, человека и Млечный Путь. Все что было, все что будет, все выражается в новом. Только сопротивление

изменениям создает иллюзию перемен: единственная смерть это страх перед смертью. Тот, кто нашел место в сердце любви в центре вечного взаимодействия, которое изменяется вечно и не изменяется никогда, не может умереть, он перешел в большой мир, за пределы того, что люди называют смертью. Любовь — ключ ко всем вратам и в каждом виде любви и каждом виде союза возможен прогресс и инициация. Поэтому природа любви не должна быть ограничена или скована, но ее необходимо исследовать и испытывать в каждом виде и степени, так как таким образом человек в одиночестве придет к Бабалон, имя которой — Понимание. Поскольку каждая любовь есть охраняемая демоном преграда на пути к святилищу, открывающееся лишь храбрости и воле. Поэтому утверждать, что только одна разновидность или состояние любви законна или нормальна, означает мешать природе и возможностям человеческого прогресса. Отсюда и произрастают неврозы Запада, потому что фрустрация и ограничение любви приводят в конечном счете к маниям отчаяния, убийствам и самоубийствам.

Зверские законы и нравы, регулирующие или делающие вид, что регулируют сексуальное поведение, делают ставку на притворство и лицемерие. Они виновны в исковерканных и сломанных жизнях, разрушенном детстве, неврозах, мании и горе, составляющих позорную статистику человечества. В браке, этом смердящем фарсе, общество идеализирует сексуальные отношения и запугивает родителя и ребенка, потрясая дубинкой обязанности. Брак основывается на взаимном недоверии, связывая любовь юридически и морально, опутывая страхом, сковывающим человека вопреки любым резонам и опыту. За ограничением следует ненависть и неизбежная фрустрация сентиментального и инфантильного понятия той жизни, как ее показывают в кино; и все эти силы в совокупности творят ад на земле, и что за ад! Любовь есть доверие, отрицать доверие — значит отрицать любовь, и сама любовь и отрицается и загрязняется этим адским причастием.

Брак вне извращенности и злобы маленького мира существует, но он не заключается посредством священников и адвокатов. Свободные и храбрые мужчины и женщины могут встретиться и сочтаться браком; порождать и творить в любви, в союзе тела, ума и духа, стоя за пределами морали или закона. В большом мире целомудрие означает чистоту, преданность означает чистоту; страсть существует без примесей лживой добродетели, что сливает

силу в мастурбации и поллюциях. Любовь здесь — бесконечная преданность, вплоть до полного слияния, уничтожающего возлюбленного и возлюбленную, известное и неизведанное, в открытии святилища, которое не от мира сего. Страх, сомнение, недоверие, желание держать и обладать, боязнь перемен — вот все те кандалы, барьеры и демонические стражи, преграждающие путь к кульминации любви, достижению святилища.

Другой убийственной иллюзией, опустошающей и разрушающей любовь, является превознесение одного из аспектов любви или возлюбленного или отношения к ним и одновременное обесценивание или отрицание других одинаково или даже более реальных их качеств. И в «я», и в том, что видится как «не-я», содержится все противоположности тому, что может быть выражено. Важно познать, постигнуть и полюбить эти противоположности и в равной мере их биполярные проявления. Если семена страха и ненависти не поняты, их невозможно преобразовать. Если корни похоти, и нормального, и так называемого ненормального типа не приняты, их невозможно высвободить, дабы занять законные места радостных нимф и сатиров в Саду Пана. В противном случае все это, замаскированное, искаженное, отрицаемое, превращается в демонов и монстров личного ада. Та сила, которой является человек, должна любить, должна объединять, должна созидать. Если ей помешать проявляться чисто, свободно, открыто, выражая в полной мере природу человека, то она примкнет к дьяволам, порождая чудовищ и убивая нерожденных.

Вопрос, что следует считать правильным или неправильным в соответствии со смутными представлениями убежденных в своей правоте проповедников, законодателей или схоластических философов — вовсе не вопрос теоретической морали. Это простой вопрос о том, что работает, а что не работает с точки зрения жизни и житейского опыта. Так называемое «падение» нравов, последовавшее за псевдоморальной эпохой, оказалось всего лишь осознанием ложности и неосуществимости морали. Метание к равной противоположности, установленной предыдущей системой, зачастую ужасно, но является, конечно, не более чем открытым принятием постоянных глубинных процессов.

В христианских нравах или в зеркальных паттернах решения не отыщется, эта реакция опирается на понятия греха. Решение лежит в отвержении всей иудейско-христианской системы и принятии системы, основанной на любви, понимании и свободе. Лишь

в этом смысле любовь может быть свободной. Для одного любовь может выражаться в полигамии, для другого — в моногамии, для третьего — в гомосексуализме, а для четвертого — в бисексуальности. Мы не можем утверждать, что один более прав, нежели другой или один лучше другого. Все, что мы можем утверждать и гарантировать — свободу человека на его собственный манер, чтобы исследовать, испытывать, познавать и делать самостоятельные выводы в принадлежащее ему время как свободный человек.

Посему пусть кандидат нарисует в своем воображении тайну Бабалон, чье имя — Понимание. Пусть он вообразит Любовь, которая разделяет всю любовь, и помедитирует о каждом виде любви, пока не почувствует равной святости каждой любви. И пусть он визуализирует Звездную Богиню, поклонение которой есть любовь, и которая принимает каждую разновидность любви и любовь каждого существа как служение Ей, и чья любовь направлена на все живое, и пусть он осознает, что каждый предмет его любви есть Ее алтарь.

(Примечание: Хотя это и верно в буквальном смысле, ни в коем случае не следует путать алтарь и то, что освящает его, то, что есть Бабалон, так как одно — служитель, а другое — Богиня.)

И тогда он поймет, что во всей любви, которую он когда-либо знал или чувствовал, проявлялась Она. Затем, выполнив ритуал пентаграммы и ритуал гексаграммы, открывающий святилище, пусть вызывает Ее. И пусть он воспламенит сердце, дабы вкусить Причастия Ее тела.

III. НОВЫЙ ЭОН

Объединение двух противоположностей уничтожает их ради сотворения некоего третьего, содержащего элементы обоих, но также и отличающегося от любой из данных противоположностей. Для каждого вопроса, на который найден ответ, подразумевается другой вопрос. Союз противоположных идей создает другую идею, на которую есть возражение. Таким образом творческая формула в природе и невозможность дать ясный и окончательный ответ (с точки зрения логики) на любой вопросу, иллюстрируется. Это формула IAO, которую именно так толковали и использовали египетские адепты. I — Изида, Мать. O — Осирис, Отец. A — Апофис (или Гор), Разрушитель — уравнивающая

сила между первородными силами — Ребенок. На поверхностный взгляд формула выглядит катастрофической, цикл не завершен, но регенерация, несомненно, подразумевается. Формула описывает тайный метод высокой Магии, а также представляет три возраста или три стадии эволюции человека.

Первый век был веком Изиды, Матери, веком первобытного матриархата, остатки которого все еще можно наблюдать у примитивных, не затронутых цивилизацией народов. В этой культуре главенствовала богиня-женщина, и наследование велось по материнской линии. Король или священник являлся супругом богини, добываясь своего положения состязанием, испытанием и инициированием. Дети воспитывались под опекой всего племени без родительской конкуренции за любовь ребенка, но с неизменно достаточной любовью матери. Ребенок вырос в полной безопасности и с твердой верой в адекватную и удовлетворительную личную жизнь. Природа такой культуры была магической, экспериментальной и артистической. Недоставало устоявшихся кристаллизованных форм, организации и социальной регламентации. Концепции агрессивного эго еще четко не сформулировались.

Культура богини начала клониться к упадку приблизительно семь тысяч лет назад одновременно с возвышением патриархата и началом современной цивилизации. В истории религий прослеживаются интересные аспекты принижения или регресса богини-женщины, например, иудейской Шехины или арабской [...].

Это состояние описывается в Книге Бытия как грехопадение, то есть, отпадение от невинности, инстинкта и естественности, вместе с развитием чувства самоосознания и интеллекта. Опасение, выраженное Богом (Элохим): «как бы не простер он руки своей, и не взял также от дерева жизни и не стал как один из нас»¹ имеет огромное значение. Древо познания скрывает сексуальную мистерию, и концепция грехопадения предполагает определенное осквернение этого таинства. Элохим бисексуален, отсюда и слово «нас», и он воздвигает барьер против будущей профанации, направляя человека к моносексуальности.

¹ Автор цитирует неточно: «И сказал Господь Бог: вот, Адам стал как один из Нас, зная добро и зло; и теперь как бы не простер он руки своей, и не взял также от дерева жизни, и не вкусил, и не стал жить вечно». (Бытие, 3, 22).

Патриархат изначально пошел от мужчины со вторичными сексуальными качествами, который стремился присвоить себе женские прерогативы. Скрывая свои намерения под обликом чрезмерной мужественности, он начал устанавливать власть, закон, военную силу и регламентирование, что заложило основы цивилизации.

С мужским понятием социального отцовства роль мальчика свелась к роли незначительного соперника за любовь матери, а это в свою очередь положило начало страху кастрации и ненависть к отцу, что положило основу для эпохи агрессии.

Неслучайно, что настоящие правители, религиозные лидеры, политики-жрецы и заклинатели — мужчины со вторичными женскими признаками — и второе сословие — воины, строители империи и преступники, которые делают их работу, убивая и расчищая им путь, являются яростными отцененавистниками.

В процессе обесценивания богиня сперва была низведена до незначительного статуса супруги мужского божества, а в конце превратилась во врага или демона. Однако победа жреца оказалась бесплодна, он не был способен созидать в одиночестве, сам по себе он был ничем, но он изгнал и отверг единственную возможную партнершу, которая могла дополнить его природу и увенчать успехом его творческую волю. И вот так стало развиваться самое ужасающее из всех человеческих учреждений — культ смерти. Поскольку, как рассуждал мужчина, он верховенствовал в природе, но все же оставался бесплодным, если не вступал в брак с женщиной-демоном, то бесплодными были и природа, и сама жизнь. В таком случае смерть становилась желанной целью, за порогом смерти находился некий обнадеживающий рай, а до момента смерти всю жизнь следовало приносить в жертву. Хотя эти понятия и не выражают философию аскетизма, они составляют ее основные принципы, в них лежат корни любой аскетической системы, включая христианство. В таких понятиях доктрина слишком очевидно бесплодна, чтобы ее придерживаться. Но христианство перекрестило под себя Марию, приняв искалеченную и униженную Изиду, скрыв сущность Святого Духа и оскорбив женщину клеветой непорочного зачатия, что увлекло воображение множества рабов.

Но это учение сошло бы на нет, если бы правители империи не обратили внимание на огромное преимущество религии, сделавшей ставку на отречение, жертву и смирение. Верно, что раннему христианству такое было не присуще — особенно учениям Клементя,

Валентина и гностиков, однако вскоре все изменилось. Книги Ветхого и Нового Завета, содержавшие сексуальные доктрины и революционную этику всей истинной религии, были вычеркнуты целиком, и в некоторых случаях полностью уничтожены. Работа, начатая Константином, была продолжена Карлом Великим и скачущими в ночи судьями Фемы², достигнув кульминации в великом предательстве, втиснувшем вольных европейцев в феодальную систему как лишенных надежды рабов; церковь, проповедуя грех и проклятие, терроризировала людские души, в то время как их тела терзали дыбы и костры. Древние мистерии, тайные доктрины, пути к жизни и любви сохранялись и охранялись Нами. Мы собирали рабов в секретное подполье, в то время, когда господа для забавы охотились на них с собаками. Мы учили их надежде и радости, когда церковь и государство сошлись в заговоре, чтобы подавить всякую надежду и запретить любую радость. От имени вальденсов, богомилов³, трубадуров, алхимиков, розенкрейцеров, иллюминатов, а также от нашего собственного имени — Ведьмовства — мы несли свет, когда все огни Европы погасли, и это было не ради бога, Христа, короля или папы, но ради нас. Поскольку одни мы действовали. Мы стояли за Жакерией⁴ и Масонством. Мы возвысили Калиостро и Распутина, все, дабы сорвать сеть страха и лжи, связавшей человеческую душу. Но человек не был готов, и мы вернулись на наше прежнее место.

Освободившись от тирании королей и пап, человек обратился против нас, обожествовав собственный интеллект и материальные силы. Он искал любви в бесплодных символах денег, власти и престижа, и скрыл выхолощенность своей души в исповедании фальшивой морали и псевдорелигии.

На заре двадцатого века начали появляться признаки распада патриархата и начало нового эона, века Гора. Распознанные сперва лишь посвященными, эти знаки теперь становятся явными для всех, посреди растущего смятения и страха. Предательство целых народов, распад домашнего уклада, две кошмарные войны,

² Система тайных судов и тайных расправ за нарушение десяти библейских заповедей, возникшая в средневековой Германии.

³ Вальденсы и булгары - еретические христианские учения в средневековой Европе.

⁴ Восстание французских крестьян в XIV веке

атомная бомба и невероятное усиление проявлений инфантильного, двуполого и гомосексуального поведения — вот лишь некоторые основные физические признаки зарождения нового века. Природа нового эона была предсказана и прекрасно разъяснена великим посвященным Алистером Кроули, который был лишь инструментом его начала. Новую эпоху предвидели поэты Шелли, Байрон и Суинберн (и не только они), а также и Ницше предсказывал ее в своих потрясающих текстах.

Однако великое событие эона, которое принесет возможность искупления всему западному миру, еще не проявилось. Мы храним знание об этом явлении среди Нас, пока не настанет время, мы фактически послужили средством для его вынашивания, и мы говорим об уже существующих знаках.

Эон Гора имеет природу Ребенка. (Гора действительно именуется Коронованным и Побеждающим Ребенком, его можно соотносить с образом Дитя, описанным в Книге Еноха). Чтобы проникнуться им, мы должны воспринять природу ребенка без завесы сентиментальности. Вне добра и зла, совершенно нежную, совершенно безжалостную, содержащую все возможности в рамках наследственности, и крайне восприимчивую к обучению и окружающей среде. Однако природа Гора — также и природа силы, слепой, ужасной, неограниченной мощи. Именно поэтому Запад постоянно находится на грани уничтожения. Именно поэтому Запад также стоит перед возможностью самого быстрого и невероятного развития, что мир когда-либо знал. Уравновесить эту дилемму следует любовью и пониманием, или иначе все пойдет прахом. Теперь Мы сказали достаточно.

Пусть студент читает и размышляет о ритуале Гора, выстраивает полную натуру Гора из многоголосья составляющих ее понятий. И, если он посмеет, пусть он призовет Гора и разделит ту власть и мощь, что полагается ему по праву в Новом Эоне. И пусть он не забывает о любви, посредством которой Гор будет прославлен и возвеличен, и медитируя на эту тему, пусть он предвидит и призовет то, что должно прийти.

IV. ПРОИСХОЖДЕНИЕ РЕЛИГИИ

Имя Бога было тем пугалом, которым раньше стращали детей и держали в покорности рабов. Также оно служило источником комфорта и вдохновения для многих людей в трудную минуту, хотя

цена, которую им пришлось заплатить — чувство вины и комплекс греха — возможно, была чрезмерной. В то же время имя Бога содержит в себе великую мистерию и тайну безграничной власти. Как и все древние тайны, они сокрыты под масками обмана и развращения.

Выдвинута теория, что идея бога возникает в ребенке из ранних представлений о родителях, как карающих и защищающих, всесильных и все-любящих существ. Эти идеи постепенно переходят, по мере проявления очевидных несоответствий, на более отдаленных существ, легко идентифицируемых с религиозными воззрениями племени. Таким образом, в матриархате богиня видится как мать, а бог патриархата — как отец и так далее, о чем было сказано достаточно. Но если видно с первого взгляда, что образцы любви и сексуальной привлекательности устанавливаются матерью для мальчиков и отцом для девочек, то столь же легко можно увидеть, что дети *содержат в себе* паттерны, которые дали наблюдаемый результат. Тогда родительские и племенные понятия могут сформировать идею бога, но основная идея бога также может быть частью естественного существа человека.

Религии — одно из тех многих явлений, которые изолировали культуры друг от друга, как на больших пространствах, так и во времени — имеют много общего. Бесчисленные непорочные зачатия и рождения от девы, жертвы и причастия, удивительно похожие чудеса и мифы, церемонии, ритуалы, заклинания и амулеты можно свести к общему знаменателю. Разумеется, можно сказать, что человек функционирует религиозно или что у него имеется религиозная функция. Какова тогда цель этой функции? Объяснить необъяснимое и заключить сделку с невозможным? Сохранить единство племени? Гарантировать власть вождей и жрецов? Это все частичные ответы. В каком-то смысле религия — это душа племени. Что же тогда христианство? Но христианство не является религией Запада, там оно лишь соблюдение канона. Настоящую религию Запада знал Макиавелли.

В другом аспекте того же самого смысла религия есть хранилище некоторых секретных методов, посредством которых достойные могут получить посвящение и таким образом принести племени пользу, как, к примеру, Моисей в тайной традиции Израиля. Каковы же эти таинства и как они охраняются? С одной стороны, их защищает тот факт, что их нельзя передавать, их можно только выучить. Возможно утверждать, что каждый бог, дух, ангел, демон, миф, церемония или ритуал истинной религии

указывает, символизирует или фактически являются процессом или состоянием, касающимся инициации отдельного человека. Все они составляют общую собственность каждого члена племени и существуют одинаково как в его отдельном и частном мире человека, так и в его понятии космоса. Более того, за каждым табу скрывается культ, само слово табу также означает «святой». В христианстве, где основным табу считается секс, религия очевидным образом представляет собой сексуальный культ в самом непристойном значении этого выражения, поскольку любая религия, забывшая природу своего бога, оборачивается деградировавшим суеверием.

Имя Бога древних евреев было IHVH (произносится как йод-хе-вау-хе). Может статься, это самая великолепная формула, когда-либо созданная для символического выражения сразу целого природного процесса и высочайших тайн магии. Йод символизирует Бога как первичного отца, солнечно-фаллическую творческую волю или огонь. Хе символизирует Бога как мать, женский порождающий принцип, пассивную волю или воду. Вау символизирует Бога как сына, ребенка мужского пола отца и матери (Апофис или Гор формулы IAO) и действующую волю, воздух. Конечное хе символизирует Бога как дочь, Бабалон, Ту, кто должна придти, землю, девственницу, которая соединяется с отцом, побуждает его реагировать и вновь начинает процесс рождения. Цикл завершается, но процесс вечен и содержит в себе семена всех возможностей.

О правильном произношении тетраграмматона, четырехбуквенного имени Бога, было написано много чепухи. Верное произношение есть истинное понимание цикла и его применение вызывает изменения во вселенной, как материальные, так и нематериальные. Эта формула лежит в основе, в корнях нашей системы обучения, и ее важность нельзя недооценивать. Она действительно всесильна, что при случае будет продемонстрировано преуспевшему студенту. В настоящий момент достаточно применять эту формулу к созданию магического оружия, с которым наши студенты будут далее [...]

[Примечание редакторов: от главы об Элементарном Оружии сохранился лишь фрагмент.]

Жезл соотносится с йод и соответствует творческой воле, Огню, Аркану Таро Маг, ВІТОМ в енохианских таблицах и сефире Хокма на Древе Жизни. Как оружие жезл символизирует волю и творческое

воображение адепта, а также фаллическую силу. Именно жезл пробуждает тайное «я» адепта и начинает его приключение на пути. Там он встретится с испытаниями, внушающими страх и отвращение, которые являются омерзением и ужасом знакомого и ложного «я» при вторжении неизвестного и подлинного «я». Будут и сомнения, и гордость, и притворное смирение, самодовольство, псевдоуспех, малодушная сентиментальность и необузданная похоть и все прочие злоеющие или обольстительные иллюзии, которые стоят на обочине пути. И ум, этот древний дракон, вечно нашептывающий, вечно сомневающийся, вечно дразнящий, сам отец иллюзий, император теней в стране теней. И против всех этих ужасных сил у магического ученика имеется лишь воля (иначе как он узнает о любви), тот корень и ось, которыми он воплотился в инкарнации, та цель, которую представляет начальная буква хе. Уже первый шаг вызывает появление чудовищ отовсюду, поскольку частичной самости прекрасно известно, что при следовании на пути на нее накинута узду и анархической вольницы больше не будет. Этот путь по узкой дощечке, этот путь в туман и неизвестность, этот путь, теряющийся во тьме, действительно является точкой опоры, которая сдвигает вселенную. Ибо в дальнем конце пути адепта ждет его истинное и полное «я», звездный мастер, который является Повелителем ночи и [...]

[Примечание редакторов: «Возможно несколько страниц здесь отсутствуют» — согласно Йорку. Структура раздела об Элементарном Оружии не соблюдается, и текст возобновляется на Инвокации.]

[...] со всей властью его существа. Этот путь является наиболее естественным и легким для того, кто сам обладает естественностью и чистотой, достаточной, чтобы воспринять нечто от существа, присущего всем феноменам. В больших подробностях об этом будет сказано в соответствующем месте.

Третий метод работы с элементами — инвокации, примеры которых даны в практиках, сопровождающих данный текст. При инвокации, как и при любой другой другой научной процедуре, существенными требованиями выступают знания оператора, качество оборудования и кропотливое внимание к деталям. Инвокация, если использовать грубую и не совсем точную аналогию, является средством «настройки» на желаемое и «отстройки» от всего лишнего или противоречащего операции. В этом состоит

назначение круга, сформированного либо физически, либо предварительным ритуалом изгоняющей пентаграммы. Алтарь представляет собой посвященное тело мага.

Ритуал гексаграммы соответствует открытию храма перед желаемой силой. Предварительная инвокация, например, Ритуал Нерожденного, призывает четыре силы под главенство духа. Выбранные символы, талисманы, оружие и имена должны точно соответствовать специфической призываемой силе, так, чтобы вся работа фактически сводилась к операции сосредоточения. В этом смысле надлежит сказать, что ритуал воздействует на мага, настраивая его существо на определенную идею. Маг, в свою очередь, воздействует на вселенную, заставляя эту идею материализоваться посредством своей собственной силы. Во всех случаях проблему составляют формулировки и высвобождение энергии надлежащей природы в правильном количестве и в правильном направлении.

Противодействие или помехи лежат в природе страха, подавления, запрещения и невежества, которые разделяют энергию, обращая ее против самой себя, и заставляют ее тратиться впустую на внутренние конфликты. В христианской системе считалось, что упражнение духовных сил подобало и было доступно лишь святому или колдуну. Святой достигал этих сил самоограничением и аскетизмом. Колдун, подпадая под власть Сатаны, извращал ценности добра и зла, и таким образом смягчил свою совесть и конфликты до той точки, где высвобождение силы стало возможно.

Хотя оба достигали своими средствами определенной силы, оба ошибались — святой в вере, что его отрицание жизни имело подлинную духовную ценность, а колдун — в принятии ценностей святого за основу для извращения.

Ценности мага базируются на понимании, возникая из знания закона биполярности, отношений планов и законов соответствий. Маг, таким образом, в состоянии отделить истинные ценности отдельного плана от ложных ценностей, которые фактически являются истинными, но оказавшимися не в том месте, и так он избегает двух ошибок: аскетизма и извращения. Продвигаясь в понимании, маг устраняет ложную совесть и бесполезные конфликты, точно так же, как они символически и временно устраняются методами инвокации.

[Примечание редактора: Йорк отмечает, что «остальная часть», неполная, не скопирована.]

О МАГИИ

[Примечание редактора: Данное незаглавленное эссе должно было стать проспектом Гностической церкви, а возможно и Введьмовства.]

А. МАГИЯ: ПОЯСНЕНИЕ

Будучи общим знаменателем всех культур, магия — система философских взглядов и образ жизни — универсальна для человечества. Наука, религия, медицина, философия и искусство ведут свое начало от магии, но магия их в конечном счете превосходит. Магия пела колыбельные людям каждого народа, вскармливала их великие мечты, вдохновляла высочайшие взлеты и принимала их возвращение в темную обитель звезд.

Не человек создал магию, магия всегда была его частью. Корни магии уходят в структуру мозга, тела, нервной системы, связаны с понятием вселенной, матрицей мышления и речи, которая порождает мысль. Также магия выступает источником великих мифов — общего наследия народа, действуя и в сагах о творении и посвящении, оставленных великими культурами, и в разрушительных и бесплодных кошмарах той терминальной стадии, что зовется современной цивилизацией.

Поскольку магия составляет часть человека, она развивается не только в любом аспекте каждого народа и культуры, но также и в каждом индивиде, являясь источником его глубочайших снов и бессознательных мотиваций, а также огромной части его подлинного «я». Вот почему исследование магии включает изучение и человека в его наиболее глубоких и экстремальных аспектах, и природы во всех ее проявлениях.

Экспериментальный анимистический базис магии составляет общая теория поля, рассматривающая индивида как сеть (поле)

взаимодействующих в нем сил и непосредственно связанных с подобной космической сетью (полем), включающей в себя всю вселенную. (Согласно некоторым точкам зрения, эти два поля следует считать идентичными). Именно поэтому магия постулирует, что каждый мужчина и каждая женщина — звезда. В магической терминологии определенные совокупные категории или сгустки сил в поле именуются богами, ангелами, элементами или демонами. Разумно применить такую терминологию к пристрастности сознания (точке зрения или умонастроению), свойственной городу, культуре, эпохе, звездному скоплению или туманности, при условии, что за этим последует надлежащее определение.

Из данного рассмотрения теории поля естественным образом вытекает закон подобия (гомеопатия или симпатия), посредством которого выводятся образы, талисманная магия и мантры, и закон биполярности, физически представленный вторым законом механики Ньютона.

Так как каждый отдельный человек рассматривается как целая потенциальная вселенная, тем более важно, чтобы каждый индивид достиг всеобъемлющего сознания путем опыта, выражая свою волю всеми способами любви. Из этого мы получаем второй постулат магии, гласящий: «Делай, что изволишь — таков весь Закон», «Любовь есть закон, любовь в соответствии с Волей». Отсюда вытекает функция магии: вести каждого индивида к реализации и выражению его полного «я» на всех планах бытия и опыта.

Приведенные выше соображения содержат тонкости, могущие увести нас от темы данного раздела. Они даны, чтобы обозначить огромные масштабы предмета и некоторые причины, по которым магия называется *Искусством*.

В. ОПРЕДЕЛЕНИЯ МАГИИ

В своей абсолютной основе магия — страсть и дисциплина, относящаяся к таинству любви, посредством которого человек способен достичь любых пределов знания и любви к себе, к ближнему своему и к вселенной во всех ее проявлениях.

В относительной и прикладной основе, являющейся корнем всех тайных традиций человечества, магия относится к святыне секса и мистерии творческой воли.

Магия определялась как наука и искусство вызывать изменения, происходящие в соответствии с волей. Это верно, если

постулировать, что конечная цель такого изменения — достижение гармонии и равновесия в понимании и любви.

Магия также определялась как метод совершенствования человека в свете, жизни, любви и свободе. Однако функция магии является и в большой степени социальной, подразумевающей обучение исключительных личностей, способных возглавить племя, защитить и инициировать отдельных людей и группы в критические периоды младенчества, детства, созревания и взрослости, справляться с различными эмоциональными и внешними кризисами человека и всего племени в целом. Таким образом, магию можно определить как:

1. Метод стимулирования и поддержания положительных творческих и жизненных сил в человеке и племени.
2. Метод взаимодействия с областями природы и человеческого разума, которые не поддаются изменениям обычным логическим или механистическим подходом.
3. Концепцию природы во всех ее частях как живого поля в непосредственном контакте и в пересечении с каждым отдельным человеком.
4. Концепцию отдельного человека как потенциального поля, охватывающего всю природу своим целостным сознанием.
5. Способ любить, включающий все разновидности любви.

С. ЦЕЛЬ И ОБЪЕКТ МАГИИ

Самая ошибочная точка зрения состоит в том, что магия основывается на превратном толковании природы физического мира в ее связи с человеческим интеллектом. Для мага, принимающего на себя задачу установления равновесия в обществе, важно иметь всестороннее знание различных планов, взаимодействие которых дает всестороннюю реальность. Изначальная функция мага — понимание и контроль основных сил жизни и смерти, их проявлений в изменении. Таким образом, маг должен освободиться от ограничений, накладываемых любой частной точкой зрения. Он понимает и использует научный метод, но также постигает свой предмет как одну из сил в сети сил, составляющих область его культуры.

Можно утверждать, что магия является методом обучения индивидов вплоть до полного осознания путем стимуляции различных центров ума и культивированием полевого мышления. Цель такого обучения — проявление инициированного движения к более сознательной, лучше интегрированной и более интересной и значимой культуре общества. Короче говоря, объектом магии является развитие человека всеми способами любви; а также просвещение общества, чтобы оно могло принять все обязательства, налагаемые этим развитием, как необходимые условия прогресса.

Д. ОТНОШЕНИЕ МАГИИ К ЧЕЛОВЕКУ

В качестве функции, устанавливающей равновесие между мирами внешнего восприятия и внутреннего предчувствия, магия стимулирует осведомленность, приносящую в жизнь баланс и значение, храбрость и интерес к путям любви.

Там, где этой функции позволяют развернуться в наиболее полной мере, цивилизация, в том виде, в котором мы ее знаем, по большому счету становится лишней. Действительно, в таком случае единственной функцией цивилизации остается привнесение разнообразия и утонченности в страстную драму жизни. Так было характерно для эона Изиды, огромной доисторической эпохи, в которой человечество пребывало почти миллион лет, когда солнечно-фаллический жрец-король считался гармонизирующим и уравнивающим супругом женщины-богини.

О катастрофах, произошедших приблизительно 6000 лет назад и давших начало эону Осириса, можно лишь догадываться. Возможно, они носили частный и личный характер, напоминая силы, действующие на Чака, гениального и ужасного зулусского короля-воина. В любом случае возвышение патриархата в большей или меньшей степени сместило владычество богини матери и положило Эдипово основание для интеллектуальных комплексов и комплексов власти, на которых стоит цивилизация. Это состояние оставалось метастабильным, пока подлинно инициированные школы магии, сумевшие понять и применить знание фундаментально двуполой природы сил жизни, поддерживали потенциал руководства, посвящения и совета в своих культурах.

Неуравновешенным комплексам интеллектуальности и власти изначально свойственно требовать абсолютной обособленности,

считать женщину врагом, секс — чем-то дьявольским и всеми возможными средствами утихомиривать причудливые, изумительные, биполярные и разнообразные голоса, раздающиеся из центров жизни. Таким образом, в цивилизации проявилась постоянно увеличивающаяся нестабильность, которая не могла быть восстановлена ни употреблением власти, ни достижениями интеллекта. Вот почему ранняя церковь и государство в Европе были пропитаны магической традицией, которая, уйдя в подземелья от толпы, оставила их на потеху дряхления и мании убийства.

Отравляющее воздействие патриархата, выраженное в иудейско-христианской религиозно-моральной системе, напустило на западную культуру волну тройного разрушения. Во-первых, расширение образа отца до чудовищного Бога отказало каждому сыну в возможностях его мужественности. Во-вторых, принижение образа матери до демона-девственницы-ангела отказало каждой дочери в возможности ее реализации. В-третьих, клеймение гадостью, грязью, позором, виной, непристойностью и нечестивостью всей сексуальности отравило жизненную силу в самом ее источнике.

Е. ОТНОШЕНИЕ МАГИИ К НАСТОЯЩЕМУ

Нынешнее время представляет начало эона Гора, ребенка, заключающего в себе элементы как матери, так и отца, но и в некотором отношении отличающегося от них.

Современный человек, полубессознательно противостоя патриархату и иудейско-христианской религии, ищет материнское спасение в материализме и науке, однако в действительности они не могут ему помочь, так как человек неспособен взглянуть им в лицо и понять их происхождение. С другой стороны, страх и ненависть к демонической матери дают рост компонентам гомосексуализма и его репрессивного последствия, параноидального психоза. Частности в человеке не боятся ничего, кроме движения к целостности. Следовательно, при вторичной реакции мы наблюдаем фанатичный милитаризм, псевдомораль и догматическую политику в их самых насильственных аспектах.

Чувствуя себя нелюбимым и ничего не зная о путях любви, западный человек шагает по бесплодной пустой земле ума, испытывая недостаток в знании и понимании, желая спасения в акте любви. Выведенный из равновесия, опустошенный, отрицающий

выражение своей природы, он реагирует безумствами страха и ненависти, которые имеют тенденцию становиться все более самоубийственными. Для выхода из этого ужасного тупика не находится никакого реального индивидуального или социального решения, и оно не будет найдено до тех пор, пока магическое равновесие не будет вновь открыто и сформулировано культурными героями, способными отыскать новую волшебную религию любви, иницировав, таким образом, новый век к зрелости.

Г. ПРЕДМЕТ КУРСА МАГИИ В ОТНОШЕНИИ СТУДЕНТА

Предметом данного курса является развитие понимания магии, что поучительно и интересно, несет индивидуальную и социальную пользу, которое приведет студента к высшей самоинициации, на которую он окажется способен. Дальнейшая цель состоит в помощи в развитии некоторых самосознающих магических личностей, обладающих страстью и напором, достаточных для роли инициаторов новой эры.

Мы питаем надежду, что этот курс поможет студенту в достижении знания, позволения и власти над собственной полной личностью, и в особенности силы любви, посредством чего он может стать господином иллюзии противоположностей и звездой, льющей свет в непроглядной тьме нашего века.

ГНОСТИЧЕСКАЯ ВЕРА

Нет иного бога, кроме любви, и все его пути суть любовь, и нет никакого пути к Богу, кроме любви.

Путь к Богу не только в любви к Богу, но также и в любви к человеку, и в любви ко всем тварям, и в любви к своим друзьям и возлюбленным, и в любви к самому себе, и к своему сотворенному Богом телу, и к своему сотворенному Богом уму, и к своему сотворенному Богом духу, и ко всем их делам, мыслям и желаниям, поскольку любовь ко всем этому есть путь к Богу.

Поскольку Бог пребывает вечно в союзе любви, то Бог в любви к Христу, который есть Сын Бога, и Софии, которая есть Дочь Бога, и в Их союзе есть Бог.

И эти наши тела суть храм Бога, и поэтому мы можем провести вечность в любви друг к другу и праздновать союз с Богом, который вечен.

Отпразднуем же нашу любовь к Богу и друг к другу; отпразднуем времена года и изменения, сев и урожай, прибытие и исход, начало и конец, ибо во всем этом есть любовь.

Поклонимся семени, расцвету и плодам, на свадьбе и на пиру, на рынках и в тайне, ибо мы можем разделить причастие любви, которая вечна.

Отпразднуем пением и танцами, дружбой и любовными ласками, всем радостным, изобильным и красивым, что приличествует любви и поклонению Богу, творцу всего сущего.

Исторгнем страх, зависть, ненависть и нетерпимость и всякие мысли о виновности и грехе из наших сердец, ибо мы можем достойно праздновать наше братство в радости и любви.

Во имя Христа, который есть Сын Бога, и Софии, которая есть Дочь Бога, и их союза, который есть Бог — Аминь.

ГНОСТИЧЕСКАЯ ДОКТРИНА

1. Святой Дух есть женская равноправная часть Христа — София.
2. Бог проявляется в союзе Христа и Софии. Это есть Троица — как во Вселенной, так и в человеке.
3. Золотое правило это замещает все прочие заповеди и законы. Оно учит любви как образу жизни, и эта любовь включает сексуальную любовь.
4. В учении Христа нет никаких запретов жизненных и мирских удовольствий от еды, питья, веселья и плотской любви.
5. Христос предостерегал относительно неуместной привязанности к материальным вещам, эгоизма, жадности, проституции тела и духа
6. Он учил имманентности Бога и Царства Небесного.
7. Осознание бессмертия и состояние счастья достигаются союзом Христа в мужчине и Софии в женщине.
8. Братство во Христе достигается практикой любви без привязанности во всех человеческих отношениях.
9. Все мирские привязанности бесполезны для спасения, поскольку ведут к искуплению через страдание.
10. Добродетель состоит не в самопожертвовании, целомудрии и отрешении от мира, но она состоит в принесении в жертву инфантильного эго, соблюдению чистоты в любви и дружбе, в отказе от неуместных привязанностей к мирскому имуществу и беспорядочным желаниям.
11. Поэтому достижение состоит не в отрицании желания, но во всяческих изменениях как инициаций на пути любви.
12. Формальное христианство исказило, извратило и извратило учение Христа. Человечество обретет лишь счастье, отринув ложные доктрины греха, вины, страха, ненависти и нетерпимости и приняв евангелия Любви.

МАНИФЕСТ ВЕДЬМОВСТВА

Распад дома и семьи, неразбериха в вопросах морали и поведения, расстройство индивидуальной потребности в любви, самовыражении и свободы и полное разрушение, присущие западной цивилизации — все указывает на необходимость в основательном пересмотре и изменении как личных, так и общественных ценностей. Попытки экономических, политических и общественных движений, научных и интеллектуальных построений и христианских церквей встретиться лицом к лицу и разрешить эти проблемы в большинстве своем потерпели фиаско. Недостаточно указывать на проблемы и критиковать ситуацию. Требуется простое и осуществимое частное и социальное решение. Зрелое рассмотрение, предпринятое философами и социологами, указывает на существование лишь одной силы, обладающей достаточной мощью, чтобы решить эти проблемы и вызвать необходимые изменения, и это — сила новой религии. Новой в смысле освобождения человека от уз притворства, запретов, расстройств и ложной морали, в которые он впал, чтобы помочь ему достичь свободы, самовыражения и способности любить и быть любимым, что и составляет его главную и насущную потребность. Провал христианской религии, а также псевдорелигий и государственных культов, которые происходят из ее имитаций или инверсий, оставил человека без корней и без души, без духовной и религиозной силы понимания, необходимых, чтобы сформулировать и решить свои проблемы.

Мы, представляющие Введьмовство, являемся такой религией. В наших святилищах мы поддерживали свет истинной веры, которая означает радость, счастье, любовь и свободу для человечества. В течение веков человек творил сам с собой ужасные вещи, и мы были беспомощны предотвратить их. Человек нуждался в таком опыте, не созрев для наших истин. Терпя клевету, пытки и смерть, мы поддерживали ход наших часов против хода времени,

до того как открылся новый эон и человек стал готов принять Нас.

Наше время настало. Человек наконец-то доказал себе тщетность своей ложной религии, ложных нравов и ложных ценностей, Он знает свою потребность в любви и свободе и готов услышать слово силы, которое сделает его свободным. В наших святилищах Мы храним великие тайны жизни, любви, свободы и власти, способные послужить искуплению человечества. Одна из этих тайн почти созрела для того, чтобы быть открытой миру, а другие тайны мы оставляем тем, чье продвижение по пути понимания позволяет им принять и использовать эти истины.

Из-за нашего имени нас проклинали, оскорбляли и преследовали. Но человеку стоит лишь заглянуть внутрь себя и затем посмотреть на лживые маски, скрывающие под собой испорченность. Мы принадлежим к религии природы и человека в его подлинной сути. Мы приходим на помощь человеку в разрушении его ложных богов и ошибочных верований, помогая ему достигнуть знания и силы его истинного и великолепного «я». Это и есть наша единственная цель.

И с этой целью мы приглашаем любого мужчину и любую женщину присоединиться с нами, освоить наши учения, принять участие в наших трудах и достижениях целей, помочь Нам, позволив Нам помочь им.

В качестве первого шага нашей деятельности мы предлагаем изучение законов эго и природы любви и отношений человека с самим собой и со всей вселенной. Мы покажем происхождение и функцию религий и нравов, магии и колдовства. Мы преподадим основные аспекты природы, цели и методы практик, которые помогут человеку в достижении свободы, силы и любви. Этот курс открыт для всех. В дальнейших курсах, предназначенных для избранных студентов, мы предлагаем инструкции для понимания и использования основных тайн силы, фундаментального характера действительности, изменения и иллюзии, а также ключей, ведущих к осознанию большого мира, который зовется вечностью.

Мы храним тайны алхимии, магии, метафизики, йоги и всех тайных наук и понимания сокровенной природы вещей, предлагая их тем, кто в состоянии их принять, обладая храбростью, свободой и любовью. Только ради них Мы объявляем свой манифест и приглашаем все человечество в захватывающее приключение.

Ради Введьмовства

Выпуск от 15 июня 1950 г., 4000 Г[ода] Б[абалон]

Во имя БАБАЛОН.

ВЕДЬМОВСТВО

[Примечание редактора: Это эссе, состоящее из двух частей, оставшееся в первоначальном машинописном варианте без названия, составляло часть V «Чаши, Меча и Сгух Ansata» (см. ниже) и воспроизводится здесь как самостоятельная работа.

I

Мы — Ведьмовство. Мы — старейшая организация в мире. Когда человек родился, мы уже были. Мы спели первую колыбельную песню. Мы излечили первую рану, мы успокоили первый страх. Мы были Стражами, противостоящими Тьме, Помощниками со Сторонылевой Руки. Нас помнят рисунки в пиренейских горных пещерах и маленькие глиняные изображения, вылепленные для исполнения древнего замысла, когда мир был юн. Наша рука приложилась к стародавним каменным кругам, монолитам, дольменам и дубам друидов.

Мы пели первые охотничьи песни, мы заставили расти первые колосья; когда человек стоял нагим перед сотворившими его Силами, мы спели первый хорал трепета и изумления. Мы поклонялись среди Пирамид, видели взлет и падение Египта, правили на просторах Халдеи и Вавилонии как короли-маги. Мы сидели в секретных собраниях Израиля и танцевали дикие и величественные танцы в священных рощах Греции.

В Китае и Юкатане, в Канзасе и Курдистане мы — одно. Все тайные братства знали нас, но никакой союз не является нашим; когда структуры становятся слишком много, мы уходим прочь. Мы держим сторону человека, жизни и индивидуальности. Вот почему мы против религии, морали и правительства. Вот почему наше имя — Люцифер.

Мы держим сторону свободы, любви, радости, смеха и божественного опьянения. Вот почему наше имя — Бабалон.

Иногда мы действуем открыто, а иногда — в тишине и в тайне. Для нас едины ночь и день, спокойствие и буря, сезоны и циклы человека, все эти вещи — одно, поскольку мы стоим у корней. С мольбой мы предстаем перед Силами Жизни и Смерти, нам известны эти Силы и их польза. Наш путь есть тайный путь в неизвестном направлении. Наш путь есть путь змеи в подлеске, наше знание светится в глазах коз и женщин.

Именно наша собственная сила иногда перемещает усыпанные драгоценными камнями [...] мощные движители в груди человека; наша Сила едина с той Силой, что заставляет Бога встрепенуться в сердцевине семени и в почке, дабы им расцвести и плодоносить; и каждый раз, когда мужчина и женщина соединяются в одну сущность, наша сила и есть та сущность.

Мерлин был один из нас, а также Гавейн и Артур, Рабле и Катулл, Жиль де Рэ и Жанна д'Арк, де Моле, Джон Ди, Калиостро, Фрэнсис Хепберн и Джиллис Дункан, Суинберн и Элифас Леви и многие другие барды, волхвы, поэты, мученики, известные и неизвестные, поднявшие наши знамена против врага, многообразного и вездесущего — церкви и государства. И когда те черви Ада, что зовутся христианской церковью, держали весь Запад в рабстве греха, смерти и террора, мы и только мы вселяли надежду в человеческие сердца, презрев темницы и костры.

II

Мы — Ведьмовство, и хотя один из нас может не знать другого, мы все же объединены нерушимой связью. И когда дикий пронзительный крик орла звучит в твоём уме, знай, что ты не один в своём желании свободы. И когда волчий вой отзывается эхом в лесах твоей ночи, знай, что есть те, кто там бродит. И когда твои соплеменники обходятся с тобой как с идиотом и безумцем, знай, что есть также и те, которые видят, рассуждают — и действуют.

Знай же теперь, что сила, которой мы служим, заключается в сердце каждого мужчины и каждой женщины, подобно тому как дерево живет в семечке. И чтобы быть с нами, тебе стоит лишь призвать ту Силу, и ты станешь одним из нас. И когда наша Сила и Радость снизойдут на тебя, ты можешь двинуться дальше

и творить свою волю среди людей, и никто не скажет тебе «нет». И если такова твоя воля, следуй своей воле тайно либо открыто — как пожелаешь.

Поэтому вознеситесь сердцами, сказав: «я — мужчина или я — женщина и Сила Жизни моя!» Силой Жизни должны вы жить и любить, не принимая ограничений и не устанавливая ограничений, жить и любить свободно и даруя свободу. В щедрости жизни вы должны видеть любовь к жизни, сияющую в глазах ближнего, и жажду жизни, горящую на его челе, и таким образом вы сможете разделить с ним великую радость. Вашей удачей будет найти таких же как вы и разделить свою радость на пиршестве и в восторге всевозможных любовных ласк и празднования. Или случится так, что на свой страх и риск вы будете учить людей радостной силе; как то повелит ваша воля.

И это хорошо, пока вы помните одно: не может быть никаких ограничений. Сила Жизни ничем не связана; она знает свой собственный путь, но никакой ум не постиг тот путь. Поэтому практикуй в себе все возможные способы дать и принять свободу, присущую жизни, ибо таким образом ты и в одиночестве останешься причастен нашей радости.

Если боль. Есть страх, потеря и одиночество и муки сердца и духа, даже Смерть. Поскольку все это — врата в царство Пана.

Наш путь не для всех людей. Тех, кто столь связан и болен в самом себе, одна мысль о собственной свободе ужасает, а мысль о свободе других причиняет жестокую боль; они рады бы всех обратить в рабство. Избегай их или, если ты должен, уничтожь их, как только найдешь способ, ибо это тоже благо.

Не думай, что сила жизни должна проявиться в тех, кто не испытывает затруднений или смятения, поскольку они могут быть простой бессловесной скотиной, невинной не по времени. Сила склонна проявлять свою полную мощь там, где бушует конфликт, так как всегда, а в особенности в ложной цивилизации, путь приходится прокладывать, преодолевая сопротивление. Сдать позиции — катастрофа. Другая же сторона медали — песнь в солнечном свете и танец в лунном, где всякая мгла рассеивается. Но путь должен быть проторен.

[Примечание редактора: Это эссе, оставшееся в первоначальном машинописном варианте без названия, составляло часть VI «Кубка, Меча и Сгух Ansata» (см. ниже) и воспроизводится здесь как самостоятельная работа.]

Когда имеешь дело с публикой с точки зрения посвященного, неизменно одна любопытная дилемма возникает и выставляет свои очень странные рожки. Правда, которая является истиной о непосредственном аспекте некоторой культуры, всегда отличается от общепринятых ценностей и предполагаемых истин культуры. И эта правда раздражает, беспокоит, огорчает и становится крайне опасной.

Дилемма состоит в следующем: сказать ли правду, вызывая враждебное отношение публики и риск разрушения как самого себя, так и чьих-то надежд или же прибегнуть к иносказательной маскировке и смягчить правду, приняв на себя равный риск, что истина может оказаться затененной бессмыслицей или даже безвозвратно потерянной.

Вот почему адепту стоит изучить вопрос: нет ли в его желании высказать неприятную правду элемента садомазохизма, ведущего к мученичеству и умерщвлению.

В равной мере в желании подстраховаться адепт должен спросить себя, нет ли у него тайного желания успокоить, приспособить, присосаться к золатым сосцам мира и послать истину к черту. Каждая из этих крайностей обладает и причиной, и следствием, но ни одна из них, как представляется, не достигла ничего существенного ни с точки зрения улучшения человечества, ни с точки зрения реального самосовершенствования. История дает нескончаемые свидетельства

того, что люди не высказывают правды о себе и не слушают, когда эту правду им высказывает кто-то другой.

Разумеется, идеал представляет равновесие между этими двумя крайностями; но как достигнуть баланса, если сами мы неуравновешенные продукты неуравновешенной культуры? Через страдание, эксперимент, анализ и упражнение воли мы можем придти к знанию и пониманию нас и вещей, которые опутали и исказили нас. Но мы не можем так легко развязать эти путы и избавиться от искажения.

Даже в наших попытках достигнуть внутреннего равновесия и баланса в нашей среде, мы оказываемся соблазненными и пойманными в ловушку ненависти, страха и желания катастрофических последствий нашего собственного опыта. Извлекая самые горькие уроки из опасности, присущие романтичной идеализации и проецированию в религии и в жизни, мы бросаемся в структурность научного материализма и лишь тогда обнаруживаем, что тем самым разрушаем романтический творческий импульс, данный нам духовной жизнью. Что еще хуже — мы видим, как восстают из могилы, словно уродливые призраки, золоторные государственные и научные псевдо-религии и высушенные морали, замещающие вольнодумство и либерализм.

И тут мы оказываемся в тупике. Чрезвычайно подвижные силы внутри нас не перестанут создавать и разрушать. Если они не функционируют в рамках нашего разумения и воли, они примется творить чудовищ и разрушать наши самые сокровенные надежды.

Перед адептом снова и снова встает одна проблема — отыскать соответствующие формы, в которых эти силы могут функционировать конструктивно. В первую голову адепту следует признать величие сил и форм, необходимых, чтобы содержать и направлять эти силы.

Большая ошибка общества состоит в том, что эти силы, будучи мощными и опасными, по этой причине считаются злыми, и их следует игнорировать или уничтожать, обычно за счет трагической участи неисчислимого количества людей. Будучи проигнорированным, они подспудно накапливают мощь, пока не вспыхивают в ревущем хаосе, а при бесполезных попытках их обезвредить на мир обрушиваются жестокость и террор.

Вроде бы очевидно, что формы западного мира неадекватны, чтобы справиться с силами человеческой души. Одна за другой они ломаются, накапливая насилие, обман и людские страдания.

Человек кажется неспособным сохранить в себе ни любовь, ни ненависть — они превращаются в чудовищ и разрывают его.

И вот поэтому адепты должны вновь обратиться к источнику жизни и к магии, служащей завесой этого источника, откуда исходят любая религия, любая наука, любая философия и любая творческая сила.

И вот поэтому мы, Дети, предлагаем Магию в ее основной форме как образ жизни, биполярную, мультивалентную, содержащую и превосходящую все формы и все явления (*potena*).

Не будучи ни церковью, ни догмой, ни организацией, ни формой, ни культом, магия содержит в себе все эти вещи как частности целого. Поэтому магия есть система, в которой каждый человек обнаруживает свою собственную отдельную творческую божественность, и которая в то же время охватывает всех людей во всемирном братстве и любви.

Если, с этой точки зрения, старые взлелеянные истины, догмы, верования и формы появляются только как частности или как нечто злоторное вследствие их переоценки или искажения, — это та цена, которая должна быть уплачена за более широкую перспективу, необходимую для роста и жизни.

Основополагающий постулат магии предполагает, что каждая сила и каждый акт вырастают из любви. Стоит досконально это понять, и не останется места для ненависти, которая сама по себе есть разновидность любви, питаемой к недостаточно познанным предметам. Но если представлять любовь как самопожертвование, отречение и примирение, эта истина становится искаженной и затененной. Замечено, что обманные ценности и раздутые частности живут самой злостной собственной жизнью, так как они основаны на боязни разоблачения. Однако важно подвергнуть себя этому злу, если мы желаем достигнуть живой истины, как для себя, так и для рода людского. Равно важно исследовать и преобразовать семена зла в самих себе, дабы не погрязнуть в собственном безумии.

Любя, мы творим любовь, ненавидя, мы создаем ненависть, но и сотворенные внутри нас образы вселенной, любви или ненависти действуют на нас в равной мере. В этом заключается великий прагматизм магии. Любя искренне, мы можем действовать решительно, согласно своей воле и в радости, мы можем даже сражаться, если это нужно, без страха, без злобы или чувства вины, так как борьба сама по себе является формой любви.

Мы, Дети, любим как дети, ища средства, посредством которых мы можем одарить нашей любовью всех. Это верно, что мы — разрушители, но разрушители лишь нелюбви, одиночества и страха. Кроме того, мы — создатели мира магии или первооткрыватели волшебного мира, который вечен. И мы говорим: любите и не бойтесь, в любви нет никакого страха. Также при служении образу любви к вам может придти настоящая любовь и поселиться в вашем сердце, даже такая любовь, по сравнению с которой все известные любви окажутся тенью перед солнечным светом.

ЧАША, МЕЧ И CRUX ANSATA

[Примечание редактора: Это эссе, неполное и фрагментарное, сохранилось только в машинописном тексте Йорка, где насчитывало шесть пронумерованных разделов, из которых мы сохранили четыре в соответствии с названием. Первый раздел (Чаша) возможно неполон. Второй (Ангел и Меч) существует только в схематичном черновике, дающем представление о том, как Парсонс организовывал свои идеи и о логическом методе, который лежит в основе его страстного письменного стиля. Третий раздел (Звезда Полюнь) кажется фрагментарной и неполной, как и незаглавленный четвертый раздел, тема которого некоторым образом пересекается со вторым. Разделы пять и шесть, как представляется, не являются частью этого эссе и были изданы отдельно как самостоятельные работы. Раздел пять (из двух частей) содержит эссе по Введьмовству, а шестой раздел издан как эссе «Дети».]

ВВЕДЕНИЕ

Если возможно охарактеризовать век одним словом, наш стоит назвать веком нужды. Посреди всяческих богатств нет чувства удовлетворения или довольства, перед лицом самой могущественной науки и техники основные вопросы остаются без ответа, основные проблемы без решения. Каждой возможности сексуального удовлетворения сопутствует неутолимая жажда, неисполнимое желание.

Религия — набор старых истин, обряженная в нелепые или суровые одежды — тщетно борется с духовным бесплодием, бросаая на ветер пустые слова, падающие в пустые сердца. Культы процветают, затем становятся смехотворными и исчезают. Социальные

философии, задуманные в духе самого высокого идеализма, извращаются, искажаются и умирают, не родившись.

Все, все увядает перед пламенем ужасного желания, невнятного и непонятного, готового поджечь мир. И весь мир наполняется отчаянием перед настоящим и страхом перед будущим из-за нужды, желания, которое не известно.

И каково это желание? Это желание познать нас самих, познать наших братьев и познать Бога. Не в бесплодных пределах интеллектуальных спекуляций или стерильных паутинах метафизической логики, но в теплых глубинах понимания человеческих эмоций и в золотых высотах духовной общности.

Познать самих себя — поразительных микрокосмических созданий — означает бросить вызов бездне и аду, охватить океаны, исследовать континенты, измерить горы и достичь созвездий, сияющих внутри нашего собственного существа. Познать наших братьев, любить и быть любимыми — означает понять, О Боже, понять, растворить злобу и страх и в смехе и в слезах обняться и кричать: мой брат, брат мой.

Познать Бога — значит познать ужасное спокойствие [суровость?], заставляющее цветы распускаться и птиц петь; предстать нагим перед трепетом и экстазом вечности, перед всеобщей любовью, которая есть Бог.

В мифе говорится, что Эдип дал банальный ответ на загадку, предложенную Сфинксом, и после того пустился в свой катастрофический путь в Фивы. И такова вся история человека. Существо, наполовину животное и наполовину богиня, выкрикивает: «Что есть человек?» — и ответы, о, ответы:

«Это — раб, обезьяна, машина, проклятая душа».

Кто же такой в действительности человек, этот предвестник, появившийся среди нас? Каково его происхождение, и что за судьба его ждет? Разве он не порожден звездной пылью, туманностями, солнцами? Разве он не рожден океаном, ветром и дождем, грохотанием грома в их голосах? Разве не все глубины и все высоты встречаются в нем, бездна с бездной? Разве не горит огонь в его сердце и не раздается смех и трепет вокруг него, того, кто любим жизнью и смертью?

Что за великое любопытство и неутолимая жажда сотворили богов, царей и верования, а потом разрушили их, оставив валяться поломанными игрушками в мусоре времени?

Что же это за существо, которое может и забраться столь высоко, и пасть столь низко — тот, кто копался во всех сточных канавах, кричал от муки на всех крестах, бесчинствовал на всех престолах — кто этот бог из глубин, это животное со звезд, это чудо и ужас, называемый человеком?

Где мы отыщем ответ? Да ведь он везде — во всем, что делает человек, в том, что он создает, в том, о чем он думает — безусловно — но от этих вещей он отворачивается. Однако когда мы заглядываем в тайную сердцевину — в символы, в страсти колдовства и святости и в страсть, превосходящую и то, и другое — тогда мы можем видеть «вещество, из которого сделаны сны и мечты», матрицу создателя богов. Троицу.

Что за жалкая ерунда скрывает лик этой огромной тайны. Давайте сметем одной большой метлой сор веков и начнем созерцать открывшееся чудо; ибо вот апофеоз человека. Чаша, Меч и Анкх (Сгух Ansata); Изиды, Осирис, Гор; Святой дух, Отец и Сын; истинное имя Бога.

Чаша, Святой Грааль, Чаша Бабалон, ЖЕНЩИНА и вечная сила, воплощенная в женщине, сердце природы — темная утроба звезд.

Меч, солнечно-фаллический знак демона-ангела — бог-зверь, который есть человек.

Анкх (Сгух Ansata), увенчанный петлей крест жизни — символ чаши и меча, соединившихся в том творческом экстазе, который и есть Бог, и прообраз ребенка, прекрасного плода этого союза.

Вот основная троица. На ее великолепную структуру были повешены все украшения позора и безумия, обмана и самообмана. Лишь ясными и беззастенчивыми глазами мы можем взирать на те силы, которые сотворили и движут нас. То, что является Богом, вечно и неизменно, но поистине мы сделали его образ по нашему собственному подобию, исказив его пристрастием и предубеждением, страхом и жадностью, как ими искажается и внутренний свет.

Мой тезис: зная и понимая эти две силы, мы можем объединить их в нас в третью силу, которая и есть Бог.

Это сокрытое знание, тайная доктрина, известная почти каждому дикарю, сохранившаяся в оккультных школах истории и почти потерянная для современного человека. Я полагаю, что это знание, должным образом примененное, будет обладать ценностью. Мы нашли убежище от невыносимо прогнившей и ханжеской

религии в материализме, который, будучи лишен духовных ценностей, оказался равно бесплоден. Я хочу указать на подход, основанный на очень древней концепции, посредством которого зрелый здравомыслящий человек — пусть даже и скептик — сможет найти духовную и эмоциональную значимость.

Зная, что такой подход должен быть прост, я выбрал чрезвычайно простые фундаментальные понятия, изначально задуманные людьми, обладающими всей мудростью простоты. Я также осведомлен о том, что философия, основанная на откровенно сексуальных концепциях, может показаться в определенных смыслах оскорбительной. Разумеется, у меня нет намерения оскорбить кого бы то ни было, но я должен отметить, что люди, неспособные или не желающие видеть чудо и красоту секса, и того, что лежит за пределами секса, несут главную ответственность за запутывание и конечное разрушение религиозного идеала.

I. ЧАША

БАБАЛОН прекрасная, великая блудница БАБАЛОН, оседлавшая звездного зверя, пьяная от крови святых, Праматерь (Genetrix) — Матерь (Matrix) — Мать Звезд — что за лик, внушающий трепет и изумление! Нет презрения — нет насмешек — ибо Чаша, что она несет, есть Святой Грааль, а имя Блудницы также священо.

Ибо разве не БАБАЛОН — вся Природа, и разве не Чаша, что она несет, — тот сосуд, в котором зарождаются все вещи? Поистине Она — звездная богиня, «прекраснейшая дева, госпожа света», «рожденная в море и порожденная звездами», воспетая в гимнах Сапфо. И кто, как не БАБАЛОН-Женщина, возлюбленная Блудница, дарующая все, что она есть и использующая все от человека? Поистине она — тот падший ангел, в котором все проклятие и все искупление, поскольку в ней вся данная сила.

И из той Чаши вытекают реки жизни, и ее пена есть пена Млечного Пути, несущего чудесное семя звезд. И из этих вод вздымается высокое и вечное древо жизни, мировой ясеня. Что за грубое богохульство, что за невероятное бесстыдство, оскорбляющее всю природу доктриной непорочного зачатия, унижительно насмехаться над женщиной и волшебным процессом рождения людей. Какой грязный вероломный разум посмел сковать такие цепи для женщины!

В начале был матриархат — эпоха Изиды, медленно развивающийся век за веком, когда женщина, обладательница тайны творения, также была и Жрицей племени. Колдунья, провидица, хранительница ключей рождения, исцеления и смерти, ее архетип — Изида, сокрытая покрывалом, восседающая на троне. Я не думаю, что она была похожа на активистку женского клуба и мать хныкающих малышей, которая сегодня предположительно представляет свирепый матриархат.

Я вижу ее полногрудой, широкобедрой, с черной копной волос, с глазами, вспыхивающими битвой, нежностью и любовью, окутанную тайной, когда она удовлетворила все нужды — свои, своего супруга, своих детей и своего племени. Я не думаю, что она была холодна или бесплодна подобно современным жрицам свободной жизни.

Именно она сидела у врат храма возле рек Вавилонских и отдавалась незнакомцу. Не одному человеку дарила она себя в том обряде, но всем мужчинам, а следовательно, Богу. И насколько величественнее было ее служение, нежели немилосердная жизнь монахинь, отвергающих мужчину, а следовательно и Бога.

Взгляните же на нее в ее наготе, на эту блистательную блудницу, называемую женщиной. Созерцайте ее, издающую воинственный клич, верхом на коне, царицу из саг и сказаний — Семирамиду, побеждающую и торжествующую — Брунгильду. Разве она не прекрасна?

Созерцайте ее в палатах ночи, с горящими щеками, распахнутыми глазами, устами, увлажненными медом и огненно-сладостными, дарующую экстаз и муку своего тела в совершенной любви. Разве она не великолепа!

Следуйте за нею в лесной храм и взирайте, какими поразительными обрядами она призывает божественность для своего племени. Разве с этим видением сравнится бледная, грустная, целомудренная Мария? Нет, если бы за ее сыном явились, чтобы забрать его на распятие, она схватила бы меч и убивала бы, пока мучители с криками не бежали бы прочь от ее ярости. Мария же, случись такая нужда, приколотила бы сына своими собственными руками. Кто и какими заклятьями призвал это кроткое хныкающее пустое место в образе женщины, из какой кастрюли с постным супом? Несомненно, это был торгош с ничтожной душонкой.

Ибо существует женщина, способная высосать душу мужчины до самого адского дна и уничтожить его до основания, если только он не истинный мужчина. Разве она не демон? Поистине она демон

из глубочайшей бездны, и никто, кроме Короля-Мага, владеющего мечом воли, не посмеет назвать ее супругой. В этом искусство Чаши, завоевывающей, уступая, и уступающей, чтобы завоевать, и так у каждой богини имеется противоположный ей демон. Как и ввысь до небес, так и вглубь до корней ада, это благословение истинного святого, возлюбленного БАБАЛОН, сочетавшего браком рай и ад.

Есть закон для малых сих на земле, гласящий: «ты не должен преступать». Но БАБАЛОН стоит над Законом и судом, и кто завоеует ее, должен нарушить закон и одержать победу одиночества беззакония и тьмы. Ибо также написано: «ты должен излить кровь свою до последней капли».

О, женщина, до какой мрачной и мерзкой неволи ты опустилась — простофиля для попов, орудие для подлецов, рабыня для дурней — все во имя благопристойности, добродетели, мужского превосходства. Какие огни зажгли твой позор — костры, цепи, кнуты. Какие сточные канавы узнали твоё падение, и как позолотились прутья клеток! А наихудшим стыдом стала твоя штюпка гнилой ткани отговорок ради порабощения тебя и твоих сестер. И сколь ужасна была твоя месть — тебя, держащей ключи жизни и смерти. Сколь слеп был мужчина в своем безумии и как он пострадал от него.

Но все это — деградация, отмщение, безумие — всего лишь тени облаков на челе вечной женщины, которая есть БАБАЛОН. Никто как она царствует в сердце каждой женщины и никто как она желанна каждому мужчине. Поэтому я говорю: Призывайте Ее!

Узрите ее, эту могущественную женщину — эту богиню — этот «круг звезд, среди коих Отец наш всего лишь младший брат». Узрите ее, чья песнь — песня моря, чье сердце — сердце земли, ее, от чьей улыбки распускаются весенние цветы, чье прикосновение делает землю плодородной. Призовите ее — не страшитесь — ибо разве она не женщина — нежная, загадочная и манящая? Она — сущность женщины — вознесенная ее собственной силой, отпущенной на волю в самой себе.

[Примечание редактора: согласно пометке Йорка, следующая страница перечеркнута, и он опустил ее из своей копии машинописного текста. Йорк продолжает разделом II. Нумерация Парсонса были изменена: вместо пунктов «I, A» стоит «A, I», чтобы сохранить соответствие с обозначенными римскими цифрами подзаголовками этого эссе.]

II. АНГЕЛ И МЕЧ

A. Как Рай сделан из того, что есть.

1. Любовь есть переполнение полнотой, получение — своего рода даяние, а счастье — мера соответствия.
2. Молодость — пора исследовать то, что есть, с должным вниманием к тайнам.
3. Зрелость — период наслаждения тем, что есть, и к черту тайны.
4. Старость — время получать удовольствия от тайн.
5. И Рай, состоящий из цельности бытия того, кто мы.

B. Как Ад сделан из того, чего нет.

1. Ненависть есть тоска пустоты, страх — своего рода преждевременное отвержение, а страдание — мера несоответствия.
2. Молодость — пора отвергать то, что есть, ради того, что должно быть, или реакция против того, что есть.
3. Зрелость — период углубляющегося убеждения, что оно того не стоит, и определения, что другие должны заплатить полную цену.
4. Старость — время ненавидеть и быть ненавистным.
5. И Ад, состоящий из того, чтобы быть другим = меньше, чем мы есть.

C. Ангел и образ Бога.

1. Наши родители — единственные Боги, что мы знаем.
2. И в глубине души мы страстно желаем нравиться.
3. Иудеи создали образ Бога, говорящий: «Не смей».
4. Это — наш Бог.
5. Бывший Богом наших родителей.
6. И будущий Бог наших детей.
7. Говорящий: «в поте лица твоего будешь трудиться, во грехе возрадуешься, в горе будешь вынашивать и рождать. Возненавидишь ты семя свое и семя твое возненавидит тебя. В нелюбви ты перестанешь быть самим собой. Люди. Ад.»

D. Меч, что есть закон, преградил любой путь к вратам рая.

1. Человек, обратившись против себя, также установил закон против себя.
2. Закон природы против закона человека.
3. Закон материи против закона духа.

[Примечание редактора: далее следует пропущенный и не транскрибированный в машинописный текст раздел. Текст возобновляется в следующем подразделе «Е».]

5. Иные говорят, что, если Жизнь = Смерть, то не жизнь = не смерть. Это формула христиан (Жертва).
6. Или что если Бог был распят, то быть замученным равно быть Богом. Это формула иудеев (козел отпущения).
7. Что материя = мать и один только дух полезен. Формула мистицизма. (Жрец Бога = жен[ственная] дочь.)
8. Что дух = отец и одна только материя полезна. Формула науки (Жрец природы = муж[ественный] сын).

F. Врата Рая столь узки, что сквозь них можно пройти только по одному.

1. Хотя именно двумя открывается вход.
2. Все же это — полная человеческая сущность, обнаруживаемая лишь сущностью, которой должно отразиться во многих зеркалах.
3. Так те, кто готов привести многих в Рай, и те, кто готов спасти многих, введены в заблуждение.
4. Они видят себя в других, но лишены разума, чтобы увидеть других в себе.
5. Как один кричит: «мир», не зная, что его собственная скрытая ненависть — война.
6. Или как один кричит: «война» и тем ищет ночных чудовищ монстров в своей темной сущности, дабы убить их.

G. И вновь: ангел — смерть, и его меч — время.

1. Смерть не есть слуга человека или времени, заключенного в любом месте.
2. И при этом ни смерть нельзя провести или успокоить, ни время нельзя обмануть или предать забвению.

3. Они наденут маски для глупцов и пройдут в мечтах.
 4. Но для целостной сущности смерть есть страж, охраняющий от не-жизни, а время — страж, охраняющий от неизменности.
 5. Когда чаша разобьется, и когда веревка ослабеет, все отринутые и отвергнутые сущности сбросят свои личины и воссядут как судьи.
 6. Вот приговор: все прекрасны, и плата не требуется. Это — последний из кругов ада.
- Х. Пастбище на горних лугах вечности.
1. Придите ко мне, мои демоны, и мы, наконец, снимем маски.
 2. Разоблаченные, там вашими именами были нужда и желание. Здесь же нет ни нужды, ни желания, и ваши имена звучат как бытие и движение, две мимоленности любви.

III. ЗВЕЗДА ПОЛЫНЬ

Что происходит со звездой, горящей столь отчаянно на юном горизонте? Конечно, она падает, но гаснет ли она? Страстная и сентиментальная, амбициозная и наивная, эгоцентричная и самоотверженная, преступная и необыкновенная, она горит ниже уровня вод, и эти воды чрезвычайно горьки.

И что есть эта звезда, как не человеческие страсти, возбужденные героическим мифом, пока они не сгорят невероятным светом — воображение, питаемое страстью, пока оно не сверкает в октаве — в ультрафиолете как духовная страсть, в видимом спектре как гений, и в инфракрасном как преступление, психоз и болезнь.

Страсть, пробужденная к вершине героического, может допускаться в нашей культуре, только лишь когда она считается возвышенной (и даже тогда значительной мере смягченной искусством). Героическое является антиобщественным в любом смысле этого слова. Героическое противостоит коллективу, демократии, обществу. Оно опасно, подрывает устои, часто имеет катастрофические последствия с точки зрения наших социальных ценностей.

В нашей культуре Зигфрида, Артура, Гавейна, даже Иисуса справедливо сочли бы преступниками, просто потому что они небезопасны и асоциальны.

IV. [БЕЗ НАЗВАНИЯ]

Если знание Люцифера — знание Ада, то сущность проклятия — вера, что ад не есть преисподняя, а непрерывное разочарование и расстройство от открытия, снова и снова, чем он действительно является; и наличие некоторого объяснения этого факта смягчающей банальностью. Проклятые находят ад там, где ищут рай, и находят рай только там, где они страшатся обнаружить ад.

Тогда единственным возможным утешением проклятому становится знание, которому необходимо взглянуть прямо в лицо и которое невозможно забыть: что ад — есть Ад. Трансцендентный донкихотский парадокс, что Ад также и Рай, принадлежит лишь Героическому.

Ад состоит из подчинения героического идеала условностям или безопасности, страху или потаканию самому себе, либо любой иллюзии частичной личности, которая стоит ниже полной самости.

Героический идеал — стремление превзойти ограничения — любовью и пониманием, страстью и насилием, волей и дисциплиной, всеми и любыми средствами, которые помогают достичь знания и освобождения полной личности.

ОБЩАЯ ТЕОРИЯ ПОЛЯ

[Примечание редактора: Данное фрагментарное описание существует только в рукописи.]

I

1. Живой организм может быть расценен как поле, которое является результирующей величиной различных сил.
2. Чтобы функционировать, организм должен быть в состоянии разрешить эти силы с точки зрения направленной деятельности.
3. В неинтеллектуальных организмах фактором разрешения является инстинкт, унаследованная способность справляться с окружающей средой без большой нужды в предусмотрительности. Инстинкт регулирует следующее:
 - a. Автоматические жизненные процессы.
 - b. Агрессивную реакцию на голод, секс и опасность.
 - c. Рецессивную реакцию на опасность.
 - d. Защитную реакцию на молодые особи (иногда).
 - e. Рецессивную реакцию на секс (иногда).
4. Интеллект, вероятно, возникает в процессе обучения как дополнение к инстинкту. Улучшение инстинктивных функций с опытом отмечается у многих биологических видов.
5. У человека разумного интеллект возрос до величины, где сравнялся или даже превзошел инстинкт регулирования определенных основных сил.
6. Поскольку ни одна из этих разновидностей контроля не доминирует в человеке абсолютно, конфликт возникает в определенных областях. Если с конфликтом невозможно справиться ни интеллектуальными, ни инстинктивными средствами,

он проецируется как символ. Религия возникает как способ заключения сделки с такими символами.

II

Чтобы иллюстрировать этот процесс, я перейду к полемому анализу групп.

1. Колонию или культуру можно рассматривать как результирующую величину различных отдельных организмов, существующих взаимозависимо. Примеры простейших из них — бактерии и плесневые грибки. Муравьи и пчелы представляют средний уровень, за ними следуют определенные виды рыб и птиц. Среди более высокоразвитых можно назвать стаи собак и волков. Определенные виды копытных животных, обезьяны и человек. Индивидуальность и самоопределение показывают рост сообразно степени развития, однако во всех этих культурах взаимозависимость сохраняет силу.
2. Принцип результирующей величины или направляющей силы, сконцентрированной в одном человеке, как представляется, работает в некоторых из этих культур, особенно в более развитых. Принцип можно отметить на примерах цариц муравьев пчелиных маток, но он кажется бесспорным в случае вожakov стай птиц, волков и обезьян. Этот принцип срабатывает инстинктивно, принимая форму самого сильного и самого способного животного, которое же более или менее неизбежно отвергается или уничтожается, когда его сила и способности начинают ему изменять.
3. Принцип ограничения численности, как кажется, работает для культур-колоний, за исключением человеческих. Возможным основанием для этого служат экологические и логистические факторы, а также и другие функциональные ограничения. Даже в случае человека, единицы сообщества, племени или семьи могут быть истинной мерой пределов культуры.
4. Принцип зачастую работает таким образом, что люди, бросившие вызов лидеру группы и потерпевшие неудачу, уходят, иногда вместе с некоторыми соплеменниками, и образуют ядро новой группы.
5. Хотя лидерство в таких культурах обычно принадлежит мужчинам, обучение и руководство индивидов в раннем возрасте

осуществляется, главным образом, женщинами. Следовательно, женщин более сильного типа играют весьма значительную роль в определенных аспектах управления группой.

III

Прототипы божества мужского пола, умирающего бога, Героя и богини-матери в религиозной мифологии могут быть замечены соответственно в случаях 2, 4 и 5 выше.

Теперь мы можем продолжить полевой анализ человеческой культуры с точки зрения биполярного конфликта между инстинктом и интеллектом.

1. Поскольку интеллект стремится к рационализации, власть лидера мужского пола будет казаться благом — зарождающемуся членам группы, однако покажется злом — зарождающемуся типу героя, функцией которого станет убийство или смещение вождя, либо раскол племени. С точки зрения вождя герой будет казаться как преступником, которого следует любой ценой взять под контроль или уничтожить. Аналогичным образом женщина, являющаяся источником всяческого совершенства для молодежи, может предстать как вероятное препятствие для действий героя, а также как возможная угроза власти вождя.
2. Как утверждается выше, при неразрешимости конфликтов этого типа, они проецируются как символы. Вовлеченные в конфликт персонажи могут получить проекцию как демоны, духи и призраки мертвых, как ведьмы, драконы, чудовища, боги и богини, каждый из которых будет содержать биполярный элемент конфликта. Они становятся принадлежностью как всего племени, так и отдельных людей; с ними соотносятся неразрешимые проблемы.
3. Так как люди, кроме цивилизованных индивидов, не могут все время отсылать проблемы к фактически не существующим символам, на сцену выходит маг-жрец как представитель и персонификация этих символов, то есть, как посредник между настоящей проблемой и ее проекцией. Затем посредством процессов, составляющих символическую и действительную части, конфликты разрешаются к общему удовлетворению племени. В этом и состоит основная черта и функция религии.

4. В случае подвижных динамических культур конфликты будут вспыхивать снова и снова в новых формах, что потребует сплава личностей священника и героя в тех людях, которые развивают новые методы разрешения, зачастую безумно рискуя.
5. Следует отметить, что конфликты между индивидами подобны племенным разногласиям. Они имеют то же самое происхождение, проецируются таким же образом и принимают те же самые символические формы. Таким образом человек, который борется и решает свои собственные проблемы, будет иметь возможность проделать то же самое для племени более или менее самопроизвольно.
6. Так как прототип каждого типа существует в его противоположности, возникает еще один биполярный конфликт между любовью и ненавистью, который в некоторых аспектах склоняет к самоубийству. Из такого конфликта вырастает особая глубоко укоренная злоба, а также щедрые сверх меры благодарения, выраженные в определенных проекциях.

IV

Теперь мы можем перейти к исследованию методов разрешения этих конфликтов, используемых в различных культурах. Они довольно просты, фундаментальны и отличаются удивительным сходством во всем мире. Разделив проблемы конфликта по основным признакам, мы получаем:

- A. Вождь и Герой (отец и сын, суперэго и эго, комплекс кастрации, Бог и дьявол, общество (мужское) и бунтарь и т.д.). Избавитель.
- B. Женщина и Мужчина (мать-сын, муж-жена, отец-дочь, брат-сестра, общество (ж[енское]) и бунтовщица, ведьма, богиня.
- C. Вторичные конфликты, например, индивид — общество, внутрплеменной разлад и т.д. появляются как дополнение к фундаментальным.

Даже нынешние негативистские аспекты конфликта можно разделить следующим образом.

- A. Вождь может злоупотребить своей властью и необузданные агрессивные части его личности подвергнут племя

опасности — или — опасность для племени возникнет из-за слабости и нерешительности вождя.

- В. Герой может пойти слишком далеко в бунте — или — из-за слабости восстание потерпит поражение.
- С. Женщина доминирует благодаря своей юности безраздельно или слишком долго — или — наносит раны своим безразличием или пренебрежением.

Эти соображения заставляют сомневаться в таких областях, где сомнение может стать фатальным, и таким образом потребовать крайних и окончательных проекций.

[Примечание редактора: Рукопись содержит еще две дополнительные страницы, но поскольку Парсонс их вычеркнул, они здесь опущены.]

АНАЛИЗ «КОЛЬЦА НИБЕЛУНГОВ»

[Примечание редактора: Данный фрагмент сохранился в рукописи.]

(По порядку)

1. Рейнские девы (3). Стражи источника. Страсти, в особенности женские, которые сдерживают психосексуальные энергии, в основном, в рамках биологических паттернов.
2. Альберих (Нибелунг). Неразрешенный нарциссический элемент эго, который, смешавшись с основной энергией любви, предает любовь и преобразует энергию во власть и завоевание. Лишь тот, кто отрекается от любви, способен добыть золото Нибелунгов — т.е., только проклятие энергии любви образует сверх-энергию власти.
3. Вотан — Yod He Vau He — Естественный Отец. Авторитет — Власть — Закон — Энергия. Мужская энергия, выраженная во власти — Подлинный Император — однако жестко связанный собственным законом.
4. Фрида — Императрица. Здесь проявляется как хранительница кланового тотема и обычаев экзогамии — женский инцест.
5. Валгалла. Обитель Богов.
А. Царство смерти.
В. Человеческий разум.
Фрейя — Богиня Весны и посланница Красоты [...]

ЗВЕЗДА БАБАЛОН

[Примечание редактора. Данное эссе представляет собой сохранившийся фрагмент «Книги Бабалон», сборника инструкций для олицетворения или воплощения богини, ожидаемого Парсонсом в результате его Работы Бабалон. Эссе составляло главу VII оригинала, ныне потерянного. Сохранилась еще одна глава, но она почти полностью состоит из цитат из документов степеней О.Т.О.]

Как мне описать тайну и трепет, изумление и сокрушение, великолепие семиконечной звезды, которая есть БАБАЛОН, мать мерзостей, опьянения кровью праведников? Ибо тут не принесут пользы ни остроумие, ни мудрость, ни даже воля сама по себе, но лишь понимание и покорная любовь.

Что поможет адепту, покоровшему четверичные элементы и записавшему ответ на загадку Сфинкса? Ценой станет последняя капля крови его жизни. Ему должно снизойти, подобно Моисею, Артуру и Таммузу в обитель тьмы, в Туонеллу, следуя за лебедем, в безмолвие, зимнюю стужу и ночь. И там, когда он предстанет перед темной матерью беззакония и мерзостей, ему придется лишиться всей своей силы, пока он не станет так же наг и беззащитен как новорожденный младенец, и он не восторгается, пока не поступится всем по доброй воле, сокрушив воды забвения и припав к источнику жизни и горьковато-сладкой тайны понимания, и из той темной утробы родится он снова, но уже не самим собой.

Она — старуха-ведьма, преображенная галантностью Гавейна, Кундри, сраженная невинным безумием Парсифаля, Либанн — невеста Маннана, Жизнь — невеста Смерти. И в победе, и в поражении, и в Дао, лежащим за их пределами, он добьется ее, ибо она — путь к короне.

Но эта тайна неизъяснима. Ум пошатнется и разум сокрушится перед самой идеей ЖЕНЩИНЫ и темной Матери, яркая тень Которой — она. Пусть адепт помедитирует над любовями, которые она испытала в этом теле и в других, яркие любви и темные любви, радостные и печальные, чистые и извращенные. Пусть он вспомнит эти любви и во всем веселье и грусти иллюзии: в чудесах утра и весенней поры, славе полудня и лета, блеске заката и осени. Пусть он очистит их тонкой алхимией в переливающуюся всеми цветами форму желания сердца, а затем поразмышляет над тем, что все люди хранят в сердцах образ любви, воспетый всеми поэтами, запечатленный всеми художниками и прозвучавший в вечной великой музыке. Некоторые утверждают, что этот образ закладывается после образа первой любви, матери. Но я скажу, что тот прекрасный образ в сердце человека принимает ужасную форму в пространстве и времени, что создает всех женщин, жадную и вечную похоть Пана, которая есть БАБАЛОН.

И пусть адепт помедитирует над демонией Лилит, пожирающей своих собственных детей, Кали, олицетворением разрушения, Венерой, отвращающей свой лик блудницей, и пусть он смешает эти образы со своей мечтой. Пусть он обратит свой взор к Богине, чье тело — из звезд, и пусть он прочувствует, что все это — едино. Затем, со змеиным ядом в крови и непобедимой похотью в сердце, пусть он призовет БАБАЛОН, да, истинно, пусть он призовет БАБАЛОН.

И пусть адепт причастится этой тайне в вечной преданности любому божеству, так как все боги — одно.

Может случиться так, что у адепта окажется помощник на земном плане или среди элементалей; и если адепт пожелает, пусть он зачнет от этого помощника, разделив природу своего божества, ибо это тонкая и прекрасная любовная практика. Но горе тому, кто попутает планы, поклоняясь глиняному идолу, в то время как святилище стоит пустынным и заброшенным. Ибо если его любовь чиста, он должен достигнуть Адской Розы и разделить причастие Бога Любви, даже как я, мои братья, даже как я.

Есть и другая тайна БАБАЛОН, ставшая мне известной благодаря моим магическим исследованиям, и вот она: БАБАЛОН ныне воплотилась на земле в смертной женщине. Я не знаю, в ком или где она проявилась. Я не знаю, где или когда она появится. То, что она воплощена и что она проявится, как знамя перед

армиями и как судья народов — вот что я знаю. Существует подходящий материал по данному предмету, который в свое время станет доступным. В настоящий момент я не могу сказать ничего больше.

Кроме того, более чем очевидно, что дух БАБАЛОН таится в женщинах всего мира. Требования большей свободы, отвержение как тиранического мужа, так и инфантильного любовника, рост женского многобрачия и лесбиянства, — все указывает на появление нового типа женщины, которой нужен либо целостный мужчина, либо никто. Дело мага — развить себя в мужчину, достаточного для новой женщины, порожденной его собственным магическим желанием. Его дело — стать жрецом, чтобы она могла стать добровольной жертвой, которой требует ее природа. И наконец, это высшая мистерия копы и чаши Грааля. Этому нельзя научить. Магия — путь, но для конца пути нет ни слов, ни языка.

КНИГА БАБАЛОН

4 ЯНВАРЯ—4 МАРТА, 1946 E.V.

ВВЕДЕНИЕ

Эта книга — отчет о магическом эксперименте, в ходе которого была проведена инвокация элемента, соответствующего Богине или Силе, по имени БАБАЛОН, и о результатах его. Приложение содержит некоторые изданные впервые тонкости метода. Книга должна быть достаточно ясной для подготовленных к пониманию, а для тех, кто желает понять, она станет столь же ясным после некоторого изучения и приложения усилий. Что же касается остальных людей, то каждый, без сомнения, истолкует этот текст соответственно своим пристрастиям.

Несколько слов о философской основе эксперимента. Нынешний эон находится под влиянием силы, в магической терминологии известной под именем Гора. Эта сила соотносится с огнем, Марсом и Солнцем, то есть: властью, грубой силой и энергией. Он также связан с понятием «ребенка», невинного, то есть недифференцированного. Этот эон проявляет себя разрушением старых учреждений и идей, открытием и освобождением новых энергий, тенденциями к авторитарному правлению, войне, гомосексуализму, инфантилизму и шизофрении.

Эта катастрофическая тенденция возникает из-за недостатка нашего понимания собственной природы. Скрытые желания, страхи и ненависть, рождающиеся из подавленной жажды любви, что лежит в основе характера всех западных народов, приняли человекоубийственное и самоубийственное направление.

Выйти из этого тупика можно лишь воплотив силу иного рода, чье имя БАБАЛОН. Природа этой силы имеет отношение к любви, пониманию и дионисийской свободе, что есть необходимый противовес или дополнение манифестации Гора.

Это означает, что данная сила способна воплотиться в некоей живой среди нас женщине в результате описанного магического действия. Базовая предпосылка, однако, заключается в том, что эта сила воплощается во всех мужчинах и женщинах, и лишь должна быть призвана для освобождения духа от осколков старого эона, и направить слепую силу Гора в создающие каналы понимания и любви. Методы этой инвокации описаны в данном тексте.

Материал основан на Книге Закона, Комментарий к ней и других работах Алистера Кроули; а также на различных магических, антропологических, психологических и философских текстах, и для понимания и использования этого материала необходимы все эти источники.

Еще один момент. Следует помнить, что все человеческие действия, помимо отправления жизненных функций, являются результатом потребности любить или быть любимым. Это потому буквально истинно, что понимание (которое охватывает все категории любви) является единственной данной нам мощью. Мы поймем это, вспомнив о принципе биполярности.

Эта мощь всецело слепая, она зависит от людей, мужчин и женщин, в которых она проявляет себя, и которые её направляют. Очевидно, что сейчас она ведёт к катастрофе.

Таковым общим и элементарным философским введением я представляю Книгу Бабалон:

А. КОНЦЕПЦИЯ

К январю 1946 года мой стаж в изучении и практики Магии насчитывал уже семь лет, в руководстве и работе оккультной ложи — четыре года, я был инициирован в Святилище Гнозиса Зверем 666, Братом 132 и Братом Сатурнусом. В это время я решился на магическую операцию, разработанную для обретения помощи помощника-элемента, что является известной Магической процедурой (см. Главу VIII «Магии в Теории и Практике»), состоящей в низведении духа или элемента в материальное существование различными магическими методами.

Я решил использовать Енохианские Таблицы, полученные доктором Ди и Эдвардом Келли, применив квадрат *п*п*п Таблицы Воздуха. Техника была приблизительно следующая:

4 ЯНВАРЯ 1946 ГОДА, 9:00 пополудни

1. Подготовлен и посвящен Кинжал Воздуха. (Другое магическое оружие было подготовлено предварительно. Этот кинжал послужил специальным талисманом операции).
2. Подготовлена Енохианская Таблица Воздуха на девственном пергаменте.
3. Подготовлен Талисман Пергамента
4. Были выполнены ритуалы:
 - (a) Вызывающая Пентаграмма Воздуха.
 - (b) Призывание Нерожденного.
 - (c) Заклинание Воздуха.
 - (d) Посвящение Воздушного Кинжала.
 - (e) Глас Третьего Эфира.
 - (f) Призывание Бога и Короля Эфира.
 - (g) Призывание Шести Сеньоров.
 - (h) Призывание (RZDA) при помощи *п*п*п и (EXARP), к видимому проявлению.
 - (i) Инвокация жезла, имеющая материальное основание на талисмане.
 - (j) Инвокация кинжала.
 - (k) Закрытие храма, очищение и изгнание.

Я следовал этой процедуре в течение одиннадцати дней, с 4 по 15 января, при этом в отчете появились следующие записи:

5 ЯНВАРЯ. Сильная буря, начавшаяся внезапно примерно в середине первой инвокации.

6 ЯНВАРЯ. Призывал как и раньше. Шквальный ветер, порывами налетал весь день и всю ночь.

7 ЯНВАРЯ. Призывал дважды. Ветер спал. Использовал Второй концерт Прокофьева для скрипки как музыкальный фон.

8 ЯНВАРЯ. Призывал дважды, используя кровь.

9 ЯНВАРЯ. Призывал дважды, пополняя материальное основание.

10 ЯНВАРЯ. Призывал дважды. Я закончил приблизительно в 11 вечера, и был разбужен в полночь девятью сильными, быстрыми ударами. Настольная лампа в противоположном углу комнаты

оказалась яростно сброшенной на пол и сломанной. Однако в том углу не было окна, и в тот момент ветер не дул.

(Обратите внимание: у меня был небольшой опыт в том, что касается подобных феноменов. Магически говоря, они обычно свидетельствуют о «разрывах» в операции, указывая на несовершенство техники. Фактически, в любой магической операции не должно появляться никаких феноменов, кроме желательного результата).

11 ЯНВАРЯ. Призывал дважды, используя кровь.

12 ЯНВАРЯ. Призывал дважды. Страшная буря.

13 ЯНВАРЯ. Призывал дважды. Буря продолжалась.

14 ЯНВАРЯ. Приблизительно в 9 вечера в доме погас свет. Другой маг, который находился в доме и занимался вместе со мной, нес свечу через кухню, когда нечто нанесло сильный удар в его правое плечо, и свеча была буквально выбита из его руки. Он позвал нас, и мы наблюдали коричневато-желтый свет приблизительно на высоте семь футов в кухне.

Я замахнулся магическим мечом, изгоняя, и свет исчез. Его правая рука оставалась парализованной до утра.

15 ЯНВАРЯ. Призывал дважды. В это время Писец имел своего рода астральное видение, он подробно описал моего старого врага, о котором он никогда не слышал, и затем — Исиду и Архангела Михаила в образах стражей. Позже, в своей комнате я снова слышал удары и гудение, металлический голос прокричал «отпустите меня на свободу».

Я чувствовал огромное давление и напряженность в доме той ночью, что было отмечено и другими его жильцами. Однако никакие другие феномены не проявились, и я почувствовал разочарование.

Ощущение напряженности и беспокойства длилось в течение четырех дней.

Затем, 18 ЯНВАРЯ на закате, когда Писец и я находились в пустыне Мохаве, напряженность внезапно исчезла. Я обратился к нему и сказал, «сделано», в абсолютной уверенности, что операция и в самом деле выполнена. Я возвратился домой и нашел там молодую женщину, отвечающую необходимым мне требованиям. Ее можно было описать как воздух огненного типа, с копной бронзовых волос, пламенную и тонкую, решительную и упрямую, искреннюю и извращенную, с экстраординарной индивидуальностью, талантом и интеллектом.

В период с 19 января по 27 февраля я призывал Богиню БАБАЛОН с помощью моего магического партнера, равного со мной по степени.

В. ПОСЛАНИЕ

27 февраля мой магический партнер отправился с неким визитом на Восток США, и 28 февраля я возвратился в Мохаве, чтобы еще раз призвать БАБАЛОН. Во время этой инвокации я почувствовал присутствие Богини, которая повелела мне записать следующее:

LIBER 49

1. Да, это — я, БАБАЛОН.
2. И это — моя книга, что есть четвертая глава Книги Закона, ХЕ дополняет Имя, ибо меня родила НУИТ, кровосмесительная сестра РА-ХОР-ХУИТА, от ГОРА.
3. Сие есть БАБАЛОН. ВРЕМЯ ПРИШЛО. Да, о, глупцы!
4. Ты звал меня, о, проклятый и возлюбленный глупец.
- 5–8. *(Отсутствуют, возможно, потеряны. Редактор)*
9. Теперь знай, что я, БАБАЛОН, обрету плоть и пребуду среди людей.
10. Я приду как опасное¹ пламя, как коварная песня, трубный глас в судилищах, знамя пред армиями.
11. И собери детей моих подле меня, ибо ВРЕМЯ — пришло.
12. И это — путь моего воплощения. Внимайте!
13. Предложи как жертву, все, что ты есть и все, что есть у тебя, мне на алтарь, не утаив ничего. И ты будешь сражен, полный горестей, и после того пребудешь изгоем и проклятым, одиноким странником в местах мерзостных.
14. Отважься. Я не просила ни одного другого, но и они меня не просили. Все прочее тщетно. Но ты пожелал этого.
15. Знай же, что так же я являлась к тебе и раньше, ты Великий Бог, и я восхищенная дева. Ах, слепое безумие.
16. И снова умопомрачение, все напрасно. Так это было, во множестве образов. Как ты пылал вдали от меня.

¹ В оригинале — «repelous». См. Примечания в конце.

17. Я приду опять, в образе, который ты знаешь. Теперь это должна быть твоя кровь.
18. Алтарь — справа, и мантия.
19. Благовоние — сандал, и покров, зелено-золотой. Вот чаша моя, наша книга и твой кинжал.
20. Есть огонь.
21. Символ преданности. Будь посвященным, будь искренним, подтверждай сие ежедневно. Я не презираема. Ты любишь меня. Добудь медный диск диаметром три дюйма, окрашенный так, чтобы на синем поле засверкала золотая звезда, моя звезда, — БАБАЛОН.
22. Это должен быть мой талисман. Посвяти его высшими ритуалами слова и чаши.
23. Я призывы тебе известны. Все песни любви обо мне. Так ищи же меня в Седьмом Эфире.
24. Время назначено. Не ищи результата, я буду направлять тебя на пути ко мне. Но будь искренним. Возможно ли, чтобы я стала твоей любовницей и была пред тобой? Но я — твоя возлюбленная и я — с тобой.
25. Я раздобуду сосуд, когда и откуда, я не скажу. Не ищи ее, не зови ее. Позволь ей, сосуду, объявить о себе самой. Не проси ничего. Молчи. Пройди испытания.
26. Мой сосуд должен быть совершенен. И в этом путь ее совершенства.
27. Работа займет девять лун.
28. Работа Астарты, с музыкой и пирами, с вином и всеми ухищрениями любви.
29. Пусть станет она посвященной, священной, кровь к крови, сердце к сердцу, душа в душу, единые волей, ни одного вне круга, все ко мне.
30. И она будет блуждать в колдовском лесу, в Ночи Пана, и познает тайны Козла и Змеи, и детей, которые скрыты вдали.
31. Я предоставляю место и плоть, а ты — слезы и кровь.
32. Трудно ли пребывать между плотью и духом? Для меня сие есть неизъяснимый экстаз и агония. Но я — с тобой. У меня есть великая сила, как и у тебя.
33. Ты подготовишь мою книгу, чтобы наставить ее, также ты объяснишь ей, что она может иметь капитанов и адептов у себя в услужении. Да, ты предпримешь черное паломничество, но тот, кто вернется, уже не будет тобой.

34. Пусть она подготовит работу, внимая моему голосу в своем сердце, руководствуясь лишь твоей книгой и ни одним другим наставлением.
35. И пусть она проникнется всем мудрым, незыблемым и превосходным.
36. Но пусть она поразмыслит вот над чем: ко мне не приходят по дорогам прямым и торным, по дорогам рассудка, но приходят ко мне дорогами дикими, свободным путем орла и окольной тропой змеи, непрямыми дорогами неизвестности, которых без счету.
37. Ибо я — БАБАЛОН, и она моя дочь, единственная, и не должно быть других женщин, подобных ней.
38. Во Имя Мое она будет властвовать над всеми людьми, и превосходными вещами, и королями, и капитанами, и тайными служителями, и все они будут в ее распоряжении.
39. Первые служители выбраны в тайне, моей силою в ней — капитан, адвокат, агитатор, мятежник — я их предоставляю.
40. Призови же меня, моя дочь, и я приду к тебе. Ты наполнишься силой моей и пламенем, моя страсть и мощь охватят тебя и воодушевят; мой голос, звучащий в тебе, будет судить народы.
41. Никто не посмеет сопротивляться тебе, той, которую я люблю. Пусть они называют тебя блудницей и шлюхой, бесстыжей, фальшивой и злой, эти слова должны стать кровью на их устах и прахом потом.
42. Но мои дети узнают и полюбят тебя, и это даст им освобождение.
43. Все в руках твоих, вся власть, вся надежда, все будущее.
44. Тот, кто пришел как мужчина, был слаб и потерпел неудачу.
45. Та, что пришла как женщина, была глупа и потерпела неудачу.
46. Но ты вне мужчины и женщины, моя звезда в тебе, и ты преуспеешь.
47. Уже теперь час твой бьет на часах ОТЦА моего. Ибо Он подготовил пиршество и Брачное ложе. Я был той Невестой, что изначально избрана, ибо было написано: Т.О.Р.А.Н.
48. Нынче — час рождения близок. И сейчас будет адепт мой распят в логове Василиска.
49. Твои слезы, твой пот, твоя кровь, твое семя, твоя любовь, твоя вера дадут результат. Ах, я осушу тебя как чашу, посвященную мне, БАБАЛОН.
50. Поднимись скорее, и я отодвину первую завесу, чтобы говорить с тобой через сотрясения звезд.

51. Поднимись скорее, и я отодвину вторую завесу, пока меч ГОРА будет поражать Бога и Иисуса.
52. Поднимись скорее, и я отодвину третью завесу, и образы ада вернут себе прежнее очарование.
53. Ради тебя я пройду через пламя Ада, прокусывая от боли свой язык.
54. Дай мне обладать тобой, обнажённым и жаждущим меня, взывающим к моему имени.
55. Дай мне принять всю твою мужественность в Чашу мою, оргазм за оргазмом, наслаждение за наслаждением.
56. Да, вместе мы победим и смерть, и Ад.
57. И земля станет моей.
58. Ты отправишься в Черное Паломничество.
59. Да, это также я, БАБАЛОН, и я БУДУ СВОБОДНА. Ты, о глупец, освободись же от сантиментов. Неужели я твоя деревенская красотка, а ты дурачок, который пытается заглянуть мне под юбку?²
60. Это я, БАБАЛОН, да, о глупцы, МОЕ ВРЕМЯ приходит, и это моя книга, которую пишет мой адепт — книга БАБАЛОН.
61. Да, мой адепт, Черное Паломничество. Ты будешь проклят, и таков характер проклятия. Ты обнарудишь тайное знание посвященных, которое тебе ведомо, не утаивая ни слова из него, и вдобавок к нему мою Книгу. Как они возопят: идиот! лжец! пьяница! клеветник! предатель! Не пожалеешь ли ты о том, что связался с Магией?
62. Нет никакого другого пути, милый дурачок, пробил одиннадцатый час.
63. Печать моего Брата на земле, и Его Аватара — перед тобой. Не прекращайте молотить пшеницу и давить виноград, пока правда обо мне не станет известна хотя бы немногим людям.
64. Но вы, те, кто не приемлет меня, и те, кто смотрят мимо, протягиваете руки свои к моим детям и пожинаете мир во время своего урожая.
65. Собирайтесь же, как в старину, в колены число которых — одиннадцать, что есть и мое число. Собирайтесь вместе открыто,

² В оригинале гораздо грубее и красочнее — «Неужели я твоя деревенская красотка, а ты дурачок, и тебе непременно нужно сунуть нос мне в задницу?» (примечание переводчика.)

- для песен, танцев и празднований. Собирайтесь вместе тайно, обнаженные и бесстыжие, и наслаждайтесь во имя мое.
66. Создавайте свои заклинания так, как написано в моей книге, занимаясь тайно, вызывая высшие чары.
 67. Создавайте свои образы, и зелья, и снадобья, и амулеты, работайте с пауками и змеями, и мелкими существами, что движутся в темноте, это — ваша работа.
 68. Тот, кто любит — не ненавидит, и тот, кто ненавидит страх — пусть испытает страх.
 69. Вот этот путь звезды, звезды. Ярко пылает луна, колдовская луна.
 70. Ты затаился, ты изгой, ты проклят и презираем, хоть ты и собирал прежде посвященных для обрядов моих под луной.
 71. Ты свободен, дик, неприручен, ты бредешь теперь одинокий и в несчастье.
 72. Смотри, мой Брат расколет мир, точно орех тебе в пищу.
 73. Да, мой Отец выстроил дом для тебя, и Мать моя подготовила Брачное ложе. Мой Брат смутил твоих врагов.
 74. Я — Невеста, нареченная. Иди же к венцу — иди теперь же!
 75. Моя радость — радость вечности, а мой смех — пьяный смех блудницы в доме восторга.
 76. Все твои любви священы, посвети же их мне.
 77. Укрепите звезду мою на ваши знамена, и наступайте, радуясь и побеждая. И никто не откажет вам, и никто не устоит перед вами, поскольку с вами пребудет Меч моего Брата. Призывайте меня, зывайте ко мне, зовите меня на ваших собраниях и ритуалах, призывайте меня в любви и в битвах, во имя мое, БАБАЛОН, в котором заключена вся сила, вам данная!

С. РОЖДЕНИЕ

2 МАРТА, 1946 E.V.

1 и 2 марта 1946 года я готовил алтарь и оборудование в соответствии с инструкциями в Liber 49. Писец отсутствовал около недели, и не знал ничего о моих инвокациях БАБАЛОН, которые я хранил в полной тайне. Ночью со 2 на 3 марта он вернулся и описал видение, которое имел тем вечером, видение дикой и прекрасной женщины, скачущей верхом на огромном звере вроде кошки. Писец почувствовал настоятельную потребность передать мне определенное

сообщение. Мы подготовились магически к этой коммуникации, построив храм в алтаре, с анализом ключевого слова. Он был одет в белое и держал светильник, я же был в черном, закрытом одеянии, с чашей и кинжалом. По его предложению мы поставили «Остров Мертвых» Рахманинова в качестве фоновой музыки, и настроили автоматический регистратор, чтобы он расшифровывал любые возникающие звуки. Приблизительно в восемь вечера он начал диктовать, а я сразу же расшифровывал полученные строки.

ПИСЕЦ:

«Ангел TARO. Уединитесь на три дня, чтобы приветствовать ее. Очиститесь. Символ — семь на три. Это — БАБАЛОН. Храните в тайне. Сообщения священны.»

«Приготовления. Зелено-золотой покров, пища для Зверя, на дискосе, который спрятан позади алтаря. Откройте его только тогда, когда двери будут заперты.»

«Нарушение влечет смерть.»

«Позади главного алтаря. Готовьтесь быстро. Первую свечу зажгите в 10 вечера, 2 марта, 1946 года.»

«Год БАБАЛОН — 4063.»

«Остерегайтесь использования оскверненных профанами ритуалов.»

«Она есть пламя жизни, власть тьмы, она уничтожает взглядом, она может забрать твою душу. Она питает людей до смерти.»

«Прекрасная — Ужасающая.»

Писец, теперь бледный и в поту, некоторое время отдыхал, затем продолжил:

ПЕРВЫЙ РИТУАЛ

«Первый ритуал. Завтра — второй ритуал. Концентрируй всю силу и пребывай в Госпоже Нашей БАБАЛОН. Зажги один светильник на Ее алтаре, произнося: Пламя есть Наша Госпожа, пламя есть Ее волосы. Я есть пламя.»

«Блюдо с пищей, несоленой. Покров алтаря, доселе не оскверненный.»

«Погаси свет в десять часов вечера. Помажь сосуд, в котором пылает огонь, своей собственной кровью. Уничтожь

на алтаре вещь, ценную для вас. Останься в совершенной тишине и внимай голосу Нашей Госпожи. Не рассказывай об этом ритуале или о ее прибытии ни одному человеку. Если спросят, отвечай непринужденно, не вызывая подозрений. Никогда не размышляй о Ее будущей смертной личности. Чтобы получить утешительные вести по поводу своего проклятия. Не требуй никаких поучений, кроме этих.»

«Вопросы: Ты можешь задавать их, но только три. Проведи одну половину часа, продумывая их, до 11:30 пополудни. Ответы должны быть записаны в полночь.»

«Ты должен набрать в рот универсальный растворитель и в средоточии тьмы тщательно сохранить его.»

«Покажись Нашей Госпоже; посвети свои органы Ей, посвети Ей свое сердце, посвети Ей свой разум, посвети Ей свою душу, ибо Она должна поглотить тебя, и ты станешь живым пламенем, прежде чем Она воплотится. И все это произойдет через тебя одного, и никто не сможет помочь тебе в этом дерзании.»

«Это одиночество, это ужас.»

«Удались от людей до завтрашнего полудня. Расчисти все профанные документы к утру, до получения дальнейших наставлений. Не советуйся ни с одной книгой, но лишь со своим разумом. Ты есть бог. Держи себя перед этим алтарем как один бог перед другим. И придет благоденствие.»

«Ты — страж, и ты — проводник, ты — работник и механик. Так веди себя. Не обсуждай ничего из этих вещей, пока не убедишься, что твое понимание объемлет все.»

Здесь Писец прекратил диктовку. Я продолжал следовать этим инструкциям и тем, что получил до 1 марта, используя следующие ритуалы. Я включаю в отчет ритуалы, использовавшиеся в операции первой ночи, чтобы указать природу призванной Силы.

ПЕРВАЯ ИНВОКАЦИЯ

Храм открыт с анализом ключевого слова:

I N R I.

Yod Nun Resh Yod. Дева Исида Всемогущая Мать. Скорпион Апофис Разрушитель. Солнце, Осирис, убиенный и воскресший.

IAO. Знак убиенного Осириса. Знак траура Исиды. Знак Апофиса и Тифона. LVX, Лух, Свет Креста.

В четырех четвертях начертана призывающая гексаграмма, имя ARARITA вибрируется в каждой четверти. При закрытии гексаграмма перевертывается.

ВТОРАЯ ИНВОКАЦИЯ (Из ГНОСТИЧЕСКОЙ МЕССЫ)

ЖРЕЦ:

О круг Звезд, коему Отец наш — только младший брат, о невысказанное чудо, душа бесконечного пространства! Пред тобой посрамлено Время, и смущается разум, и понимание меркнет. Не постичь нам Тебя, пока Ты не отразись в Любви. А посеми: семенем, корнем и стеблем, почкой листом, цветком и плодом — мы призываем Тебя.³

БАБАЛОН:

Но нет ничего прекраснее, чем любить меня: если под ночными звездами в пустыне ты зажжешь благовония мои предо мною, призывая меня с чистым сердцем и с пламенем змея в нем, тебе останется пройти совсем немного, чтобы возлечь на лоне моем. За один поцелуй ты возжелаешь отдать все: но отдавший единую частицу праха в тот час потеряет все. Собирайте сокровища и копите женщин и пряности; носите драгоценные украшения; превосходите все народы земли в дерзновенье и роскоши; но все это — во имя любви ко мне, и тогда узрите радость мою. Повелеваю тебе представлять предо мною, облачившись в одну лишь мантию и покрыв голову пышным убором. Я люблю тебя! Я жажду тебя! Бледная или воспылавшая, сокрытая или сладострастная, я, в коей все наслаждение, и царственный пурпур, и опьянение сокровенного чувства, желаю тебя. Расправь крылья и пробудите в себе величие, свитое кольцами: приди ко мне! Ко мне! Ко мне! Пой восторженную песнь любви для меня! Возжигай для меня благовония!

³ Алистер Кроули, «Ecclesia Gnostica Catholica» — М.: «Ганга», 2008, с. 67–68.

Носи для меня украшения! Пей во имя мое, ибо я люблю тебя! Я люблю тебя! Я — лазурновекая дочь Заката. Я — нагое сияние сладострастного неба ночи. Ко мне! Ко мне!»⁴

ТРЕТЬЯ ИНВОКАЦИЯ (ИЗ «ВИДЕНИЯ И ГОЛОСА»)⁵

ХОР

Да славится Багряная Жена, БАБАЛОН, мать мерзостям, сидящая на Звере, ибо кровью их она окропила все пределы земли, и се! смешала ее в чаше блуда своего.

Дыханием поцелуев своих она взволновала ее, и стала кровь сия вином Причастия, вином Субботним; и на Священном Собрании поднесла она его своим прихожанам; и опьянились они и лицом к лицу узрели Отца моего. Тем соделались они Причастниками Таинства священного сосуда сего, ибо кровь есть жизнь.

Прекрасна ты, о, БАБАЛОН, и желанна, ибо предалась ты всем тварям живым, и силу их превозмогла своей слабостью. Ибо соединившись с нами, ты постигла. Потому называют тебя Пониманием, о БАБАЛОН, Госпожа Ночи!

О мой Бог! Дай мне в одном последнем экстазе достичь единенья со Многим! Ибо она есть Любовь, и едина ее любовь; и эту любовь она разделила на бесконечность любовей, каждая из которых едина и равна Той Единой Любви; так «от собранья, закона и света она перешла к безначалью уединения и тьмы. Ибо так надлежит ей вовеки скрывать сиянье Свое».

ЧЕТВЕРТАЯ ИНВОКАЦИЯ

О, БАБАЛОН, возлюбленная БАБАЛОН, явись теперь, освяти причастие, овладей этой святыней. Возьми меня сейчас же! Дай мне опьянеть от вина твоего распутства;

⁴ Там же, с. 69–70.

⁵ Алистер Кроули, «Видение и Голос. Книга Еноха». — М.: «Ганга», 2010, с. 161–162. В оригинале «Вавилон» вместо «БАБАЛОН».

пусть поцелуи твои расточат меня до смерти. Прими эту жертву, принесенную с радостью!

ПЯТАЯ ИНВОКАЦИЯ

ЗОВ СЕДЬМОГО ЭФИРА

RA-ASA isalamanu para-di-zoda oe-cari-mi aao iala-pire-gahe Qui-inu. Enai butamonu od inoasa «ni» pa-ra-diala. Casaremeji ujeare cahirelanu, od zodonace lucifatianu, caresa ta vavale-zodirenu tol-hami. Soba lonudohe od nuame cahisa to Da o Desa vo-ma-dea od pi-beliare itahila rita od miame ca-ni-quola rita! Zodacare! Zodameranu! Iecarimi Quo-a-dahe od I-mica-ol-zododa aaiome. Bajirele papenore idalu-gama elonusahi-od umapelifa vau-ge-ji Bijil-IAD!

ПЕРЕВОД: Восток есть обитель Дев, поющих хвалы средь огней первой славы, в коих отверзлись Господни уста; и стали Девы сии как 28 живых обиталищ, в коих ликует мужская сила; и облеклись украшеньями света, кои творят чудеса со всякой тварью. Царства и срок их — как и у Третьих и у Четвертых, крепкие башни и места утешенья, Престолы Милости и Постоянства. О, служители Милости! Встаньте! Явитесь! Воспойте хвалы Создателю; и будьте сильны среди нас. Ибо эта память сия крепка, и сила наша растет в Утешителе нашем!⁶

ВАРИАНТ, КОТОРЫЙ БЫЛ ИСПОЛЬЗОВАН ПАРНСОМ

RassISalmanParadizOa-CrimiAaoIal-Pir-GahQui-InEnayButmonOd я NoasNiParadialCasarmgVgearChirlanOdZonacLucifitanCorsTaVaulZirnTolHamiSobolOndohOdMiamChisTaZoOdEsV-Ma-DeaOdPi-BliarO Фил Рит Од MiamC-CrimiQuaada. Od. O Michaloz Oriom Bagle Papnor я Dlugam Lonshi Od Umplif V-Ge-Gi Riglied. BABALON!

[Призывание Квадранта Воды Воздуха в Таблице Воздуха, Королевы Престолов Воздуха.]

⁶ Там же, с. 294

ШЕСТАЯ ИНВОКАЦИЯ

Из «Тангейзера» А. Кроули⁷
Исида я, и только мною живы
И жизни влажный жар, и смерти хлад,
И звезды, и моря, и лунные приливы,
И таинства страданий и услад.
Я — мать! Я — плоть земли, расцветшей по весне!
Я — нежный плеск волны, клонящейся к волне!
Вернется всё: и жизнь, и смерть, и страсть, и месть, и свет,
и тьма — ко мне!

Ко мне!
Хатхор я, и своею красотой
Я затмеваю и зари горенье,
И плод, осенним золотом налитой,
И женщину саму — венец творенья.
Я — жертва, жрец и храм в едином бытии,
Я — милость и любовь, я — сила судии,
И всё, что есть: и жизнь, и смерть, и страсть, и месть,
и свет, и тьма — мои!

Мои!
Венера я, любовь и свет земли,
Я — щедрость уст и слёз благословенье,
Бесплодных ласк томительный разлив
И жажда, что не знает утоленья.
Я — храм, в котором долго жаждал ты,
Горя огнем надежды и тщеты;
Я — тот огонь! Я — лиры стон; я — зов, и песнь, и страсть,
и смерть мечты!

Мечты!
Я — сам Грааль, и Рай, сокрытый в нем:
Души твоей расцветшая пустыня,
Звезда рассвета на челе твоём,
Твоя царица и твоя рабыня.
О сладостный поток, усни на дне
Моих бескрайних вод! Прильни ко мне,

⁷ Перевод Анны Блейз.

Вернись, о жизнь и смерть, о страсть и месть,
о свет и тьма, — ко мне!
Ко мне!

2 МАРТА, 1946 Е. V. ПРОДОЛЖЕНИЕ

В ночь выполнения первого из этих ритуалов я подготовил алтарь, коробку и пищу, а также цветы и вино. Перед тем как начать ритуал, я сжег Енохианскую Таблицу и разбил изображение Пана, уничтожив вещи, которые мне были наиболее дороги. (Приблизительно в это время крыша гостевого домика загорелась из-за неисправности в дымоходе и была частично разрушена.)

Я продолжал выполнение ритуалов, отмечая нарастающее напряжение и ощущение присутствия, невыразимо острое и желанное. Никаких других проявлений не было. В двенадцать ночи я задал три вопроса и получил следующие ответы:

1. Как я могу общаться непосредственно с БАБАЛОН, слышать ее, видеть ее, чувствовать ее, убедиться, что я действую в правильном направлении?

Ответ. «У алтаря в медитации, ибо ты знаешь как. Также призови меня чувственно со всей своей страстью. Таким образом ты проникнешься моим желанием и увеличишь мою реальность в мире».

2. Как я могу служить лучше всего?

Ответ. «Следуй наставлениям точно и подробно. Избегай произвольных заминок. Будь прилежен. Не сомневайся и не спрашивай, действуй. Все зависит от времени».

3. Как я могу быть уверен относительно «сосуда»?

Ответ. «Не беспокойся об этом. Это тебя не касается. Я обеспечу средство, я дам тебе знамение и знаки. Теперь о том, что касается нас. Держись веры и не слишком задумывайся».

После этого — часовая медитация, и — спать.

3 МАРТА, 1946 Е. V.

На следующий день я совершил ужасный промах. Сосед по дому нарушил мою утреннюю медитацию. Я открыл дверь и проклял его

(англо-саксонским способом). Вскоре после этого он заболел, и я поддался скверному настроению. Я понял свою ужасную ошибку и принес ему извинения, мысленно забирая проклятие. Однако день прошел для меня совершенно чудовищно. Тем вечером Писец и я возобновили работу. Спустя короткое время началась диктовка:

«В присутствии Нашего Бога Пана, у ног Госпожи Нашей Бабалон, у ног Ее (служители?) (изменяясь?) мы объявляем тебе сие послание (посвященные, преданные, никогда не осквернявшие себя) (Писец не был уверен), содержащее описание обрядов приветствия и приготовления во имя всемиловитейшей Нашей Госпожи Ночи, совершаемых во второй и третий день, дабы очистить похотливую и распутную Госпожу БАБАЛОН. О ты, трепещущий смертный, тебе дано свершить подвиг, который в анналах нашей истории никто прежде не совершал, никто прежде не увенчал дело успехом. Осмеливались многие, ни один не преуспел.»

«Госпожа Наша БАБАЛОН должна снизить, дабы восторжествовать.»

«Смертные. Мы не просили об этом никого другого, и никогда не попросим. Даже сейчас мы сомневаемся в твоей вере. Подтверди — желаешь ли ты продолжить. Отвечай вслух.»

Ответ: «Я желаю.»

«Тогда знай, что твое представление было ошибочным. Это — посторонние вещи. Элементаль не был высвобожден должным образом (это было исправлено). Ты был виновен в проявлении человеческой ярости, из-за чего нарушился поток силы. Остерегайся, если ты поколеблешься снова, мы несомненно умертвим тебя.»

«Но так как твоя работа была посвящена, в определенной мере ты преуспел. Исправь свою фатальную ошибку и промах. Освятись. А теперь получи второй и третий ритуалы.»

Второй Ритуал

3 МАРТА, 1946 E.V. ПРОДОЛЖЕНИЕ

«Посвяти себя как наставляющего о Воплощении Госпожи Нашей.»

«Возьми черную коробку, сосредоточься на ее пустоте в течение одного часа, пристально смотри в нее и ты узришь запечатленную на ней форму, знак, священный образ, которому должно быть знаком Воплощения Госпожи Нашей Бабалон. Когда ты закончишь, когда ты признаешь этот образ, запечатлей его в дереве.»

«Это — сигила.»

«Десять будет назначенным часом. Призывай долго, под определенную музыку.» [...] (Этого я не раскрою.) «Когда ты почувствуешь, что Госпожа наша входит в твое естество, возьми черную коробку и исполни священный обряд. Облачись в алое, символический цвет рождения. Препояшись черным. Не имеет значение качество одежды. Затем возьми коробку и сделай знак.»

«Начертай на ней второй знак, который ты знаешь. Если забудешь, всмотришься в кристалл.»

«Пристально созерцая, медитируй на свойствах проповедника. Ты напишешь это в Ее книге, для Ее руководства.»

«Тебе запрещено покидать свою комнату.»

«Конец второго ритуала.»

В конце этой диктовки Писец выказал все признаки истощения. Он отдохнул немного, после чего мы продолжили:

ТРЕТИЙ РИТУАЛ

3 МАРТА 1946 E.V. ПРОДОЛЖЕНИЕ

«Начать за четыре часа до рассвета.»

«Период уничтожения всех недружественных влияний. Высшее совершенство. Оденься в черное. Вырежи на своей груди алую звезду. Обнови кровь. Положи белое покрывало. Капни на него крови рождения, ибо Она рождена от твоей плоти, и твоей властью смертного на этой земле.»

«Тебе должно распознать знак. БАБАЛОН родилась! Это — новое рождение, все изменилось: знаки, символы, каждая вещь!»

«Ты справишься размышлением, подходящим для инвокации рождения БАБАЛОН, и это ввергнет тебя в огонь, что уже пылает.»

«Теперь ты станешь третьим пламенем, продолжая инвокацию. Она рождается в третьем пламени.»

«Есть семь стихов из семи строк, семь магических слов. Встань и читай их нараспев семь раз. Представь себя как сокрытое сияние, желанное Богине, возлюбленной. Представь, как Она приближается к тебе. Заключи Ее в объятия, покрой Ее поцелуями. Думай о непристойных похотливых вещах, которые ты сможешь совершить. Все хорошо для БАБАЛОН. ВСЕ.

«Затем отдохни, медитируя о следующем:

«Ты, как человек и как бог, рассеян во многих любовях на земле и на небесах, вспомни их, сосредоточься, освяти каждую женщину, которой ты обладал. Вспоминай ее, думай о ней, совмести ее с БАБАЛОН, принеси ее к БАБАЛОН, каждую, одну за другой, пока пламя вожделения вздымается высоко.»

«Затем сложи об этом стих из сколько пожелаешь строк к БАБАЛОН. Этот стих следует использовать для поклонения Ей, когда Она явится.»

«Затем медитируй на своем желании, думай о Ней, не дотрагиваясь ни до чего, пой этот стих. Вспомни каждый миг сладострастия, каждый полный вожделения день, все их помести в свое астральное тело, не дотрагиваясь ни до чего.»

«Береги материальное основание.»

(Вопрос: «В коробке?» Ответ: «Да».)

«Похоть — Ее, страсть — твоя. Почувствуй себя насилующим Зверем.»

Оставь своих случайных возлюбленных — все принадлежит БАБАЛОН, твоё вожделение принадлежит БАБАЛОН. Она остается с тобой три дня. Это Ее тайный знак, и ни один человек не знает его значения. Охраняй!»

Следующий раздел содержит пророчество, которое я не стану излагать здесь.

РОЖДЕНИЕ БАБАЛОН

Что за трепет звезды объял,
Те, что были когда-то бесстрастны?
Что за складки страданья легли

На челе у бессмертных богов?
Отчего божий лик омрачен
И все ангелы так побледнели?
И какая восходит Звезда,
Окровавив ночной небосклон?
Почему так страшит красота, рассекая величье Рассвета?
Она плоть обрела, дабы вас, венценосцы, судить.
Короли трепещите, ибо это начало финала.
Родилась БАБАЛОН.
Шел я три ночи подряд, за пределы отчаяний горьких.
Суть я свою расточил, свет, обретя на пути.
Вырвал из сердца любовь, чашу наполнивши кровью,
Кровь та могла бы в братские чаши истечь.
Стены дрожат. Крепости древние пали.
Это война. Торжество ярости, пламени, стали.
Пойте святые прославив
Рождение БАБАЛОН.
В тайную книгу суда бог заглянул любопытно.
Милость его и вина там толковались как грех.
В божью тунуку вцепились жрецы, ее запятнавши.
Жертвы против творца подняли радостный бунт.
Римские папы печальны,
Плачут бессильные боги.
Пал ханжи и тираны
Тысячелетний ваш трон.
Фанфары звучат победно,
Празднуют звезды на небе
Рождение БАБАЛОН.
Бабалон слишком прекрасна,
Как созерцать ее смертным?
Прелесть свою она скрыла
Черным покровом небес.
В полночь она облачилась
Тканью великого Блуда,
Гадам любым отдаваясь,
Чашу, готовя святым.
Ныне же сброшены ткани,
Нет одеяний греховных.
Плоть ее просияла

Тайною множества лон.
Ныне святые прославьте
Рождение БАБАЛОН.
Девой пришла она смертной,
Забыв свое назначенье.
В объятьях и боли, и страсти,
Ее роковой конец.
За нею и ад, и гибель,
Но очи ее полные неги,
И сердце ее пылает,
И в роковой схватке,
Голос ее — приговор.
Грядет сокрушить неправду,
Хоть стены ее высоки,
И адские наказания —
Всего лишь томительный сон.
Он, право же будет развеян,
В рождении БАБАЛОН.
О, как ее плоть прекрасна,
И лоно пылает томленьем.
Ее вожделье бескрайне,
В огне его плавится муж.
Ее блудодейство священо,
А добродетель — личины.
Они непременно растают
Под пологом звездных небес.
Ее поцелуи влекущи,
И страсть ее вечно пылает.
Танцуйте же в радостном танце
И смейтесь над властью любой.
Скажите, что вам и держава и троны
В рождении БАБАЛОН.

ПРИМЕЧАНИЯ (по эссе Стейли «Возлюбленный БАБАЛОН»)

В ходе Работы ему было сказано подготовить книгу инструкций для ожидаемого воплощения или Дочери, которая сначала должна быть обучена им. Трудно сказать, действительно ли он выполнил

это требование, полная Книга Бабалон не сохранилась. Большинство сохранившихся отрывков представлено в данной работе. Часть этого материала была доступна для чтения и раньше, но иногда в нем присутствовали значительные искажения. Таким образом, данный материал частично реконструирован, хотя и незначительно.

Также как и в отчет о Работе, в Книгу Бабалон должно быть включено расширенное эссе из нескольких частей, относящихся к различным аспектам Бабалон и цели Работы. Большая часть этого материала утеряна, но две оставшиеся части были сохранены для этого издания. Это — Введение, в котором Парсонс обращается к ожидаемой Дочери, и в котором содержится полезная информация об истоках вопроса...

Отчет о «Работе Бабалон» весьма интересен; он состоит из трех частей. Первая — схема Действа, изобретенного и выполняемого Парсонсом для вызова элементала. Обряд включает чтение Книги 49, ее текст содержит семьдесят семь стихов, которые он получил в Моавитской пустыне. Некоторые из ранних стихов этого текста отсутствуют, так как одна страница оригинала была утеряна. Стих 10 впервые издается в скорректированном виде: слово «рискованный» было вначале неправильно прочитано машинисткой как «repelous», и с тех пор ошибка сохранилась. Это исправление было случайно выявлено по неопубликованному эссе, где Парсонс приводит правильное написание слова. Третья часть — отчет о ритуальной работе, являющейся результатом инструкций, данных в Книге 49.

Инвокации, используемые в этих ритуалах, были взяты, главным образом, из различных работ Кроули. Кроме того, использовался Енохианский Ключ Седьмого Этира, и здесь он дается в исправленной форме, в отличие от неправильной редакции в машинописном тексте, на основе которого выпущено первое издание Книги Бабалон. Эту часть заканчивает поэтический призыв под названием «Рождение Бабалон»; однако в действительности, возможно, он неполный. И, наконец, по всей видимости, Парсонс решил исключить некоторые части текста — пропущенные части последовательно обозначены звездочками.

КНИГА АНТИХРИСТА

ДЖОН УАЙТСАЙД «ДЖЕК» ПАРСОНС

ЧЕРНОЕ ПАЛОМНИЧЕСТВО

И вот случилось так, что БАБАЛОН приказала мне, ибо после того, как я обрел Ее Книгу, я отпал от Магии и отложил в сторону Ее Книгу и все, что имело к Ней отношение. И я был лишен состояния (на сумму приблизительно 50000 долларов), дома и всего, чем я обладал.

И потом, два года я работал в миру, стремясь хоть сколь-нибудь вернуть мое имущество. Но и оно было у меня отобрано, а также я потерял репутацию и доброе имя в моей мирской работе, проводимой в науке.

И 31 числа октября месяца 1948 года БАБАЛОН вновь обратилась ко мне, и я начал последнюю работу, которая стала работой жезла. И я трудился в течение 17 дней, пока БАБАЛОН не призвала меня во сне и не наставила меня в астральной работе. Тогда я восстановил храм и пустился в Черное Паломничество, как Она и учила.

И я вошел в закат с Ее знаком, в заброшенные проклятые и пустынные места ночи и циклопические руины, и так я наконец достиг Города Хоразина. И там возвышалась великая башня Черного Базальта, часть замка, зубчатые стены которого простирались над освещенным звездами заливом. И на башне был начертан такой знак:¹

И некто закутанный в одеяния и скрывающий лицо подал мне знак и велел мне смотреть и узреть; я увидел вспышку четырьмя

¹ Изображение отсутствует (прим. переводчика)

прошлыми жизнями ранее, когда я потерпел неудачу в достижении своей цели. И я созерцал жизнь Симона Мага, проповедующего Блудницу Елену как Софию, и я видел, что моя неудача произошла от Гордыни, гордости духа. И я увидел свою жизнь как жизнь Жилия де Рэ, когда я попытался возвысить Жанну д'Арк до Королевы Ведьмовства и потерпел поражение из-за ее глупости и снова из-за своей гордости. И я увидел себя во Фрэнсисе Хепберне, графе Босуэлле, ведущем Джиллис Дункан², оказавшейся недостойным инструментом. И вновь я потерпел неудачу как граф Калиостро, потому что не смог постичь природу женщин в моей Серафине. И мне показали самого себя в этой жизни, тринадцатилетним мальчишкой призвавшего Сатану и выказавшего трусость, когда Он явился. И я был вопрошен: «Потерпишь ли ты неудачу снова?» — и я ответил: «Не потерплю неудачу». (Ибо я отдал БАБАЛОН всю свою кровь, и это не был я, который говорил.)

И после того я был взят во внутренние пределы и приветствовал Принца того места, и затем со мной были проделаны некоторые вещи, о которых я не смею написать, и мне было сказано: «Не определено ты выживешь, но если выживешь, то достигнешь своей истинной воли и проявишь Антихриста».

И после того я возвратился и дал Присягу Бездне, имея выбор лишь между безумием, самоубийством и той клятвой. Но присяга та никоим образом не уменьшила моего страха, и я продолжил действовать в безумии и ужасе бездны все время года. Но не более. Однако пройдя сорокадневное испытание, я дал клятву Магистра Храма, Присягу Антихристу перед Братом 132, Неведомому Богу.

И таким образом я, Антихрист, вышел в мир; и посему я даю обет, что работа Зверя 666 будет завершена, и путь пришествия БАБАЛОН будет открыт, и я не остановлюсь и не прервусь, пока эти цели не будут достигнуты. Для чего я и выпустил мой Манифест.

² Фрэнсис Хепберн, граф Босуэлл (Francis Hepburne, Earl Bothwell), известен также как Фрэнсис Стюарт, участвовал в вооруженных заговорах против Якова I Шотландского, в частности, был обвинен в попытках извести короля колдовством. Джиллис Дункан (Gellis/Gillis Duncan), целительница из Северного Бервика, которую Парсонс считает орудием Хепберна в его замыслах, была схвачена во время охоты на ведьм (1590-е годы) и под пытками призналась сама и обвинила многих других женщин в сношениях с Дьяволом.

МАНИФЕСТ АНТИХРИСТА

Делай, что изволишь — таков весь Закон.

Я, БЕЛАРИОН, АНТИХРИСТ, в 1949 году правления Черного Братства, называемого христианством, объявляю свой Манифест всем людям. И я, АНТИХРИСТ, прохожу среди вас, провозглашая:

Конец притворству и лживому лицемерию христианства.

Конец рабским добродетелям и суеверным оковам.

Конец рабской морали.

Конец ханжеству и позору, вине и греху, ибо они суть единственное зло под солнцем, они суть страх.

Конец всякой власти, что основана не на храбрости и мужественности, власти лживых священников, потворствующих судей, шантажирующих полицейских.

Конец рабской лести и умасливанню толпы, возвышению посредственности, превозношению болванов.

Конец ограничениям и запретам, ибо я, АНТИХРИСТ, прохожу среди вас, проповедуя Слово ЗВЕРЯ 666, которое звучит: «Нет закона превыше, чем „Делай, что изволишь“.»

И Я, БЕЛАРИОН, АНТИХРИСТ, возвышаю свой голос и пророчествую, говоря:

Я приведу всех людей к закону ЗВЕРЯ 666, и Его законом Я завоюю мир.

И в течение семи лет после сего момента, БАБАЛОН, БАГРЯНАЯ ЖЕНА ХИЛАРИОН проявится среди вас и доведет мою работу до желанной цели.

Конец повинности, принуждению, единообразию и тирании ложных законов.

И в течение девяти лет страна должна принять Закон ЗВЕРЯ 666 во имя мое, и эта страна возвысится среди стран Земли.

И всех, кто принимает меня, АНТИХРИСТА, и закон ЗВЕРЯ 666, будут проклинять, но их восторг в тысячу раз превзойдет фальшивые радости ложных святых.

И во имя мое, БЕЛАРИОНА, они станут творить чудеса и поражать наших врагов, и никто не устоит против нас.

Посему я, АНТИХРИСТ, призываю всех Избранных и избранников и всех людей выступить сейчас же от имени Свободы, дабы мы могли навсегда покончить с тиранией Черного Братства.

Свидетельствую собственноручной подписью и печатью в [...] день [...] месяца 1949 года, который является 4066-м годом БАБАЛОН.

Любовь есть закон, любовь в соответствии с волей.

БЕЛАРИОН, АНТИХРИСТ

АНАЛИЗ МАСТЕРА ХРАМА

ИЗ «КРИТИЧЕСКИХ МОМЕНТОВ ОПЫТА РАБОТЫ С МАТЕРИАЛЬНЫМИ ОРУДИЯМИ

*«Я буду считать все явления особым контактом
Бога с моей душой».*

I. РОЖДЕНИЕ

2 октября 1914 г., Лос-Анджелес, близясь к полудню, в благоприятном соединении, в афелии. Я выбрал это созвездие, чтобы у тебя было врожденное чувство равновесия и окончательной справедливости, отзывчивый и привлекательный характер, благодатное окружение и чувство царственности и щедрости, силы, храбрости и власти, вкупе с хитростью и умом. Сатурн был связан, чтобы ты мог легко сформулировать более низкую волю, что способна удолетворить и подавить тебя зримым успехом.

Твой отец бросил мать, чтобы ты вырос с ненавистью к власти и революционным духом, необходимыми для моей работы. Эдипов комплекс потребовался для формирования любви к колдовству, которая привела тебя к Магии под влиянием деда, активно препятствовавшего чрезмерному отождествлению с матерью.

II. ДЕТСТВО

Твое одиночество в детстве помогло должным образом подготовиться в литературе и развить общую эрудицию; а неудачный опыт общения с другими детьми вызвал нужное презрение к толпе и к групповой морали. Ты заметил, что уже в чрезвычайно раннем возрасте эти факторы выработали необходимую ненависть к христианству (без внушения христианского чувства вины).

III. Юность

В ранней юности продолжилось развитие нужных тебе сочетаний. Просыпающийся интерес к химии и науке подготовил противовес для приближающегося магического пробуждения, дал способы добиться престижа и средств к существованию в период формирования, а также научный метод, необходимый для моего проявления. Магическое фиаско в возрасте 16 лет было необходимо, чтобы держать тебя в удалении от магии до достаточной зрелости.

IV. Молодость

Потеря семейного состояния развила чувство уверенности в собственных силах в критический период, когда связь с действительностью имела существенное значение. Твой ранний брак с Хелен послужил для разрыва связей с твоей семьей, перенеся твои чувства на нее, подальше от опасной привязанности к матери. Опыт работы в Галифаксе и Калифорнийском Технологическом укрепил твою уверенность в себе, научном методе и материальных возможностях. Влияние Тома Роуза в тот период, как и Эда Формана в юности, оказалось важно для развития мужского центра.

V. Конец молодости

Жизнь в доме на Террейс-Драйв, Музыка, Линн, Кертис, Глория и растущая неугомонность были, конечно, приготовлениями к встрече с АА и О.Т.О. Смешанные чувства отвращения и притяжения, сопровождавшие тебя весь первый год после встречи с Братом 132, были вызваны подсознательным сопротивлением перед грядущими испытаниями. Получи ты такой опыт раньше без сопротивления, ты был бы безнадежно выведен из равновесия. Бетти послужила для переноса чувств от Хелен в период кризиса. Если бы этого не произошло, твой подавляемый гомосексуальный компонент мог бы вызвать серьезное расстройство.

Твоя страсть к Бетти наделила тебя необходимой в то время магической силой, и акт супружеской измены, окрашенной кровосмешением, стал твоей магической конфирмацией в Законе Телемы.

В это время О.Т.О. был превосходной школой для адептов, но едва ли подходящим Орденом для проявления Телемы. Поэтому, несмотря на свой девиз, ты не смог сформулировать свою Волю. Опыт обучения в О.Т.О. и работа в «Аэроджет» были необходимы, чтобы развеять твой романтизм, самообман и привычку полагаться на других. Бетти стала одним из звеньев цепочки, предназначенной для того, чтобы оторвать тебя от более не нужного: эдипова комплекса, переоценки женщин и романтической любви. Так как это происходило бессознательно, следующий шаг должен был принести процесс в сознание и там разрушить все лишнее.

VI. РАННЯЯ ЗРЕЛОСТЬ

Заключительный опыт, проведенный с Роном Хаббардом и Бетти и при участии О.Т.О. был необходим для преодоления твоей ложной и инфантильной веры в других людей, хотя в тот момент это удалось лишь частично. Инвокация Бабалон помогла выявить эдипов комплекс; и в то же время произвела невероятные магические эффекты благодаря задействованным в ней силам. Тем не менее, эта операция завершена и закрыта — тебе больше нечего с ней делать, и тебе не стоит даже размышлять о ней, пока не откроется Ее проявление и не будет доказано без тени сомнения. Но даже тогда ты должен быть осмотрительным — хотя я надеюсь принять на себя полную ответственность к тому времени.

Кэнди явилась в ответ на твой призыв, чтобы отлучить тебя от материнской груди. Она продемонстрировала тебе природу женщины столь недвусмысленно, что для дальнейших иллюзий по этому вопросу не должно осталось места.

Приостановка и расследование стали для тебя возможностью и одним из заключительных звеньев цепочки. В это время тебе представилась возможность заняться написанием диссертации, сформулировать Волю и дать Клятву Бездны, таким образом обеспечив проявление (хотя и только частично). Выход Кэнди предвдваряет заключительный этап твоей начальной подготовки.

VII. ЗАКЛЮЧЕНИЕ

Многочисленные ритуалы, выполненные тобой, хорошо развили тело света. Испытания вычистили большую часть эмоционального

и ментального мусора — единственные грозившие тебе реальные опасности, существующие и всегда существовавшие, сентиментальность, слабость и промедление.

Интересно отметить, что первым орудием, которое ты сформировал, была Лампа Духа в invocации Пана (хотя Меч послужил прототипом). Затем Меч в ритуале Гора, соответственно твоему интеллектуальному развитию на тот момент.

После него Чаша, наполненная вином твоей эмоциональной жизни — и диск материального краха. Остается проявить Меч.

Заметь, было невозможно подлинно определить твою Волю при помощи любого из этих орудий — естественно — поскольку в этом поможет лишь Жезл. С другой стороны, если бы ты проделал это ранее, ты был бы выведен из равновесия недостатком инициированной подготовки. Это правильная и естественная процедура; Истинная Воля не может быть сформулирована, пока ты не иницирован на всех других планах, и не следует использовать отговорки от выполнения. До этой точки все, что ты можешь знать об истинной воле, является стремлением к следующему шагу — к дальнейшему опыту. Вот прославление Закона Телемы — ДЕЛАЙ!

Физические и эмоциональные стрессы, которые ты испытываешь в настоящее время, являются результатом притяжения Бездны — твои нынешние стихотворения тому доказательство. Естественно, ты не обретаешь силы ни в одном заклинании, не находишь успокоения ни в одном ритуале, не получаешь надежды ни в каком действии. От всего этого ты отлучен собственной клятвой. Сейчас ни я, ни кто-либо другой не в силах помочь тебе. Существуют только мужественность, только воля, только вектор твоих собственных устремлений, развившиеся в течение прошлых эонов. Мне не известно, как долго продлится это состояние или каков может быть его результат.

И тем не менее, я могу сформулировать некоторые правила, которые послужат, чтобы направить тебя.

VIII. НАСТАВЛЕНИЯ

- A. Работы Жезла — одна лишь Воля поможет в этом. Не используй никакого другого орудия, никакого другого ритуала, кроме гимна Безымянному из Гимна Мессы.

- В. Ты должен быть дотошным во всех наблюдениях, имеющих отношение к Воле, даже к самому мелкому. Выполняй все обязательства и обещания, не предпринимай ничего, что не можешь выполнить, будь быстры в исполнении каждой обязанности.
- С. Будь аккуратен в своих личных и домашних привычках, обозначай чувство собственного достоинства перед самим собой.
- Д. Не вступай в недостойную связь ни с одним человеком и употребляй всю свою с трудом добытую мудрость в отношениях с женщинами.
- Е. Держи свои личные дела в должном порядке. Сохраняй текущие счета и свои аккуратно заполняй документы.
- Ф. Закончи свои стихотворения для публикации. Закончи синтез Таро и начни работу над подготовкой уроков для класса из своей книги.
- С. Не обращай внимания на явления любого рода и веди трезвый и ответственный образ жизни при любых обстоятельствах.

Не магический (образ жизни)! Для тебя более нет ничего магического. Только таким образом можно преодолеть проклятие Сатурна. Я вижу, что тебе ненавистен этот путь. Но настало последнее время — и это ты принес клятву. Выбирай: или я, или Хронозон.

Я жду тебя в Городе Пирамид.

BELARION

8 = 3

ДЛЯ ЗАМЕТОК

НАШИ ПАРТНЕРЫ:

МОСКОВСКАЯ АССОЦИАЦИЯ АНАЛИТИЧЕСКОЙ ПСИХОЛОГИИ

(www.maap.ru)

ВНИМАНИЕ ПСИХОЛОГОВ И ПСИХОТЕРАПЕВТОВ!
ПРОГРАММА ПОВЫШЕНИЯ КВАЛИФИКАЦИИ
ПО ЮНГИАНСКОЙ ПСИХОТЕРАПИИ

Аналитическая психология — направление, разработанное выдающимся швейцарским психиатром К. Г. Юнгом в первой половине XX века путем дополнения и прогрессивной переориентации психоанализа Фрейда от анализирования причин неврозов к содействию развитию личности в целом. Ученики Юнга соединили его идеи с более поздними достижениями в современном психоанализе и других течениях практической психологии. В настоящее время юнгианская школа, являясь одной из самых крупных и широко известных мировых школ психотерапии, может быть смело названа вершиной в ее эволюции, как самый глубокий и универсальный подход.

Юнгианский анализ изначально предназначался для самопознания и помощи пациентам. Однако, владение юнговской теорией личности, теорией архетипов коллективного бессознательного, типологией, методами работы с образами, символической игрой, толкованием сновидений, диалого-диалектическим подходом в межличностном взаимодействии может найти применение в самых разных сферах помимо аналитической психотерапии.

Эти находки могут быть использованы в краткосрочной терапии, коучинге и консультировании разного профиля – детском, семейном, организационном, профориентационном. Журналисты, социологи, политологи, философы, религиоведы, литературные критики и искусствоведы

также активно обращаются к идеям Юнга и его последователей.

ОБУЧЕНИЕ аналитической психологии — это возможность не только разобраться в себе и освоить самое лучшее, что есть в психоанализе и практической психологии, но и стать гуманитарием широкого профиля.

Занятия проводят **международно признанные** аналитики, являющиеся членами IAAP (Международной Ассоциации аналитической психологии), практикующими психотерапевтами и преподавателями факультета психологии МГУ и других московских психологических и психоаналитических институтов.

Занятия проводятся в течение двух лет в удобной сессионной форме семинаров и тренингов 2–3 дня в месяц по выходным. По окончании программы студентам выдаются сертификаты о повышении квалификации **государственного образца**, и они получают возможность дальнейшего профессионального развития в юнгианской школе.

МАОП участвует в организации российских и международных конференций, реализует различные гуманитарные и издательские проекты, сотрудничает с другими мировыми юнгианскими институтами. Преподаватели МАОП имеют большой опыт выездных семинаров и учебных программ в других городах России и ближнего зарубежья.



Ordo Templi Orientis

Цель Ордена – обеспечить свободу человека, а также его продвижение к Свету, Мудрости, Пониманию, Знанию и Силе. Путь к ним лежит через Красоту, Смелость и Разум – на основе Вселенского Братства. О.Т.О. разделяет идеалы франкмасонства; и он первым из Орденов Старого Эона принял Книгу Закона, переданную великим магом и пророком Алистером Кроули.

Каждый мужчина или женщина, достигшие совершеннолетия, свободные и с хорошей репутацией, имеют неоспоримое право присоединиться к О.Т.О. и подняться по первым степеням Ордена.

О.Т.О. также включает Гностическую Единую церковь (Ecclesia Gnostica Catholica), главным публичным и частным ритуалом которой является Гностическая месса («Liber XV»).

О.Т.О. имеет действующие отделения во всем мире и выпускает периодические издания на многих языках. Помимо официальных инструкций О.Т.О. и отправления Гностической мессы, большинство национальных и региональных отделений Ордена – Ложы, Оазисы и Лагеря – предлагают своим членам занятия, обучающие программы и ритуальную работу.

ORDO TEMPLI ORIENTIS, International Headquarters
jaf Box 7666, New York, ny 10116-4632, USA

О.Т.О. в Москве: www.oto.ru. E-mail: camp@oto.ru
О.Т.О. в Киеве: www.oto-parsifal.narod.ru. E-mail: fiat_lux@list.ru

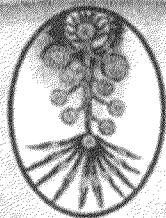

Inverted Tree

Эзотерическое сообщество «**Inverted Tree**» объединяет людей чей Путь – это путешествие по тёмным областям человеческой психики. Мы проводим практики, основанные на шаманских экстатических техниках и телесно ориентированной терапии.

В рамках просветительской деятельности сообщество «**Inverted Tree**» регулярно публикует переводы новых эксклюзивных материалов оккультной тематики.

Если вы пишете статьи, или занимаетесь переводами, будем рады сотрудничеству.

Пишите по адресу:

invertedtree@yandex.ru

Адрес сайта:









<http://invertedtree.ucoz.ru>

Через корни подсознания к целостному человеку.

Колледж Телема 93



приглашает на лекции

-  Магическая философия Телемы
-  Ритуалы Телемы
-  Церемониальная магия и Каббала
-  Талисманная магия и гримуары
-  Енохианская магия
-  Масонство: история и символизм
-  Йога, теория и практика медитации
-  Таро Тота: осмысление и медитация

Колледж "ТЕЛЕМА-93" ставит своей целью
ПОМОГАТЬ ВСЕМ ЖЕЛАЮЩИМ В ИЗУЧЕНИИ МАГИИ
И МИСТИКИ АЛИСТЕРА КРОУЛИ, А ТАКЖЕ
В ПОСТИЖЕНИИ ИНЫХ СЕРЬЕЗНЫХ
ЭЗОТЕРИЧЕСКИХ ТРАДИЦИЙ
Востока и Запада.

Наши странички в интернете:

Портал: <http://www.thelema.ru/>

Сообщество в ЖЖ:

http://community.livejournal.com/ru_thelema93/

Вы можете записаться в Колледж
по адресу INFO-THELEMA@MAIL.RU



Дорогие Друзья!

Представляем журнал ИО ПАН — Первый журнал в России, посвященный Магии как высокому Искусству и строгой Науке — Art&Science. Магию мы понимаем как сплав духовных традиций, которые помогают каждому из нас в нашей Великой Работе, на избранном нами Пути.

Редакция журнала открыта для сотрудничества, ибо стремится создать интегральный контент, переплавляющий в тайном тигле истинные традиции и смыслы. Телема, Таро, Астрология, Масонство, Церемо-ниальная магия, Современное искусство и философия, Тантра, Каббала — Искусство сплавляет все смыслы для достижения Эликсира, а Наука помогает использовать добытый Философский камень. Это общее дело.

Поэтому ждем ваших текстов. Главный критерий — качество присылаемых работ. Журнал — некоммерческий. Вклад каждого в Великую Работу бесценен. Слава — в высшем своем аспекте — гарантирована. По вопросам сотрудничества обращайтесь по адресу camp@oto.ru

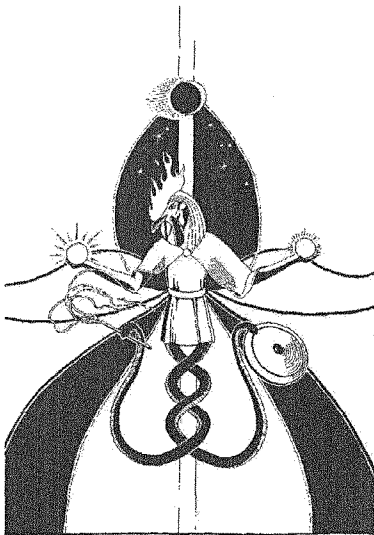

АБРАКСАС — это бесплатный онлайн журнал всецело посвященный юнгианству, Чтобы подписаться на журнал надо написать со своего мейла на адрес elliloiza@mail.ru только одну фразу „Я хочу получать журнал“.

MAKING POWER

ПРОЕКТ
КАСТАЛИЯ —
УНИКАЛЬНЫЙ
ПРОЕКТ
СО МНОЖЕСТВОМ
ГРАНЕЙ:

● Ежемесячно
обновляемый
эксклюзивными
переводами
сайт
WWW.CASTALIA.RU

● Еженедельно
собирающийся
КЛУБ КАСТАЛИЯ,
где читаются лекции
о самых разных
эзотерических
и психологических
традициях

● ШКОЛА
КАСТАЛИЯ,
регулярно
проводящая
открытые
обучающие лекции
и семинары

МЫ БУДЕМ РАДЫ
ОБЩЕНИЮ
СО ВСЕМИ
ЗАИНТЕРЕСОВАВШИМИСЯ
ЛЮДЬМИ!

