



Вязание крючком и спицами для лентяек

издательство "Феникс"

ЖИЗНЬ
УДАЛАСЬ

ОБЩИЕ СВЕДЕНИЯ О ПРЯЖЕ

Выбирая пряжу для вязания, следует определить ее мягкость и упругость, этикетка на мотке указывает номер — толщину и длину в метрах. Номер может быть дробным, где числитель указывает толщину пряжу, а знаменатель количество скрученных нитей. Вычисляя необходимое количество пряжи для вязания следует помнить, чем толще пряжа, тем больше ее нужно на изделие, чем тоньше пряжа, тем меньше по весу ее потребуется. Количество пряжи зависит от размера и фасона, узор также влияет на вес связанного изделия. К примеру, при ажурном, воздушном вязании уменьшается вес изделия, на узор с переплетами «кос» увеличивается вес, простая чулочная вязка немного легче вязки платочной. Поэтому, приобретая нитки и делая расчет количества пряжи, определяйтесь с размером, фасоном изделия и видом вязки. Ниток следует покупать чуть-чуть больше, чтобы в процессе вязания нитки работали на вас, а не вы подгоняли свое изделие под их количество. Остаток пряжи всегда найдет себе применение в отделке или для вязания мелких вещей.

Подбирая хлопчатобумажную пряжу, следует знать свойства цвета пряжи. В основном это нитки типа ирис, или гарус. Они имеют блеск в связанном полотне и кажутся светлее. Многие цвета при искусственном освещении меняют свой оттенок, поэтому, подбирая нитки для работы, обратите внимание на то, с каким цветом они могут сочетаться. Иногда гладкая пряжа эффектно смотрится с отделкой из пуха, а кофточка, связанная из шелковых ниток или тесьмы, завораживают своей необычностью.

Рукоделие — это мир безграничной фантазии и вечного поиска чего-то нового, необычного. Игра фактур пряжи, их поверхностных эффектов, комбинация рельефного и жаккардового вязания определяют модное направление элегантного стиля. Чудесная игра красок «рисованием» из разноцветной пряжи не теряет своей популярности многие годы.

Журналы пестрят моделями с вязаными рисунками-картинками, вывязанными по схемам монораппортов, которые даны на страницах этих же журналов. Зачастую вы не желаете повторять чужие идеи и выдумываете что-то свое. У вас достаточное количество остатков пряжи, остается только составить свой монораппорт. Для этого свяжите из пряжи основного фона контрольный образец, по нему рассчитайте плотность вязания, начертите сетку, в которой 1 клетка равна 1 петле, и приступайте к составлению рисунка. Количество цвета, в котором может быть от двух до пяти. В составлении собственного монораппорта идею рисунка подсказывают остатки пряжи, которые вы имеете у себя дома. Их цветовая палитра определяет и тему будущего рисунка. Рисунок может быть растительного характера в виде декоративных веток с листьями и без них, всевозможных цветов, букетов со светотенями и полутонами, как бы сошедшими со старинных гобеленов. Ваше увлечение растительными рисунками может уживаться со стойкой привязанностью к четкой графике нордических и мексиканских орнаментов в сочетании с ажурной вязкой, а индийские мотивы и всевозможные цветные полоски своей необычностью красок бросаются в глаза. Монораппортовые изделия интересны тем, что дают возможность пускать в дело любые остатки, сочетая гладкую и пушистую пряжи, где изделие связано обыч-

ной вязкой, но украшено как «рождественская елка». Блески, колечки, бусинки и бантики находят место в связанном вами свитере или блузоне.

Какие-то элементы рисунка вяжутся, что-то вышивается или выкладывается шнуром, смело сочетаясь, казалось бы, с несовместимым трикотажем, кожей, замшей, металлическими нитками и даже целлофаном. В таком изделии особую роль играет цвет, который следует располагать четкими графическими блоками или аморфными пятнами. Вы имеете шанс обыграть все свои идеи, мода щедра к вам. Ваши возможности должны приносить вам радость и успех в вашем творчестве.

Приблизительный расход пряжи в граммах для вязания:

Вязание детской одежды 28–30 размеров

Шапочка с шарфиком — 200–250.

Кофточка — 200–250.

Брючки — 200–220.

Платье — 300–350.

Свитер — 250–300.

Костюм — свитер и брюки — 450–500.

Жилет — 120–150.

Вязание женской одежды 46–48 размеров

Костюм — 1000–1200.

Короткая майка или жилет — 250–300.

Платье с длинными рукавами — 700–800.

Кофта объемная — 500–600.

Спортивный свитер — 700–750.

Жакет-свингер — 900–1000.

Вязание мужской одежды 46–48 размеров

Куртка объемная — 1000–1200.

Спортивный свитер — 850–900.

Шапочка и шарфик — 300–350.

Пуловер — 600–700.

Короткая майка или жилет — 350–400.

СНЯТИЕ МЕРОК ДЛЯ ПОСТРОЕНИЯ ЧЕРТЕЖЕЙ



Рис. 1

Выбрав фасон и рисунок для его изготовления, необходимо снять мерки и правильно построить выкройку-основу. Как правило, выкройка-основа строится один раз, после чего по ее основе достраиваются вспомогательные линии определенного фасона. К примеру, удлинив плечевой срез и соединив его с линией талией, получается выкройка на фасон кимоно.

СНЯТИЕ МЕРОК

(рис. 1)

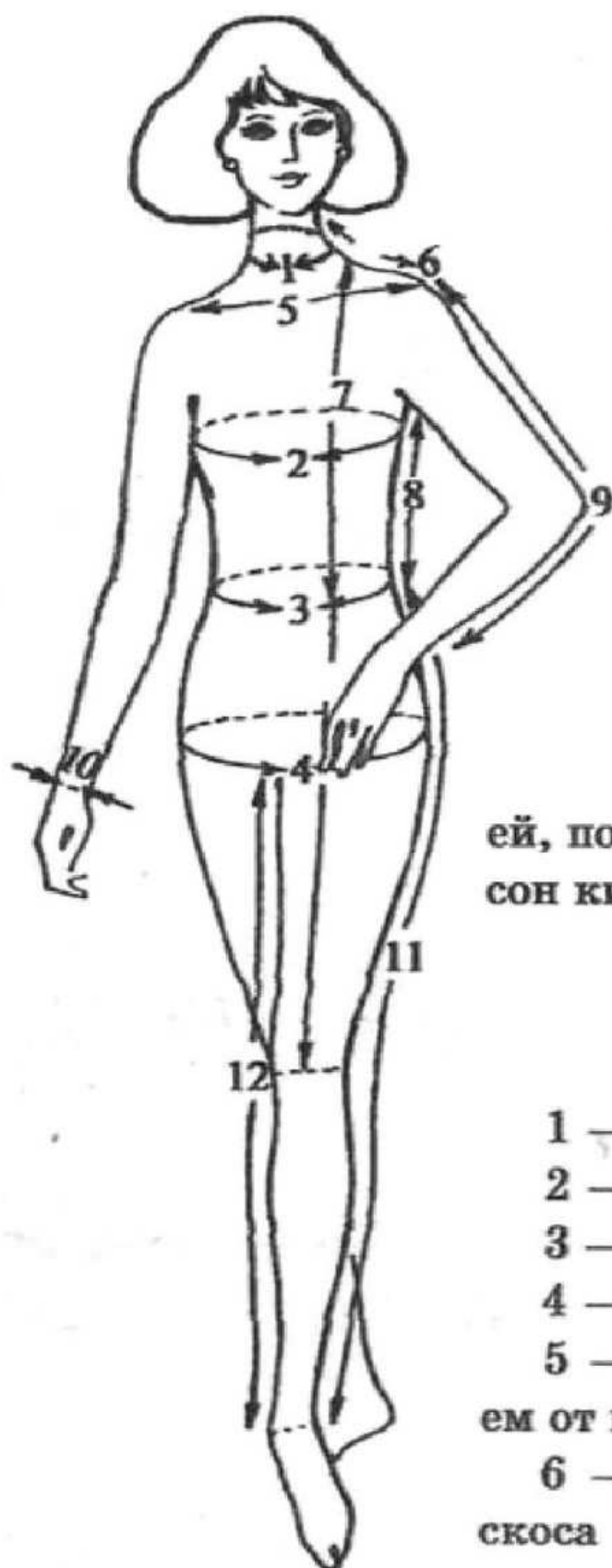
- 1 — обхват шеи;
- 2 — обхват груди;
- 3 — обхват талии;
- 4 — обхват бедер;
- 5 — ширина спины (измеряем от плеча до плеча);

6 — ширина плеча + длина скоса на цельнокроеный рукав кимоно;

- 7 — длина переда (измеряется от плеча до талии);
 8 — глубина проймы (пройму следует замерять ниже, чем для вшивного рукава);
 9 — длина изделия (измеряется спереди от линии плеча до желаемой длины);
 10 — обхват кисти руки (определяется в месте определения длины рукава);
 11 — длина от талии до низа изделия по боковой части;
 12 — длина шага.

ПОСТРОЕНИЕ ЧЕРТЕЖА-ОСНОВЫ БЛУЗЫ С ВШИВНЫМ РУКАВОМ

ПОСТРОЕНИЕ ПЕРЕДНЕЙ ПОЛОЧКИ БЛУЗЫ (рис. 2)

Для правильного определения симметрии в процессе вывязывания полочки и спинки чертежи следует выполнить в двойном сложении листа бумаги по сгибу линии АБ.

Чертеж выкройки-основы рукава строится в развернутом виде.

Определение середины переда и линии плеча.

Лист бумаги сгибаем по вертикали, получая линию середины переда. Определя-



Рис. 2

ем произвольно верхнюю точку *A*, от которой проводим влево горизонтальную линию.

Определение линии талии.

От точки *A* вниз по вертикальной линии откладываем мерку длины переда до линии талии и ставим точку *T* из полученной точки влево проводим горизонтальную линию — линию талии.

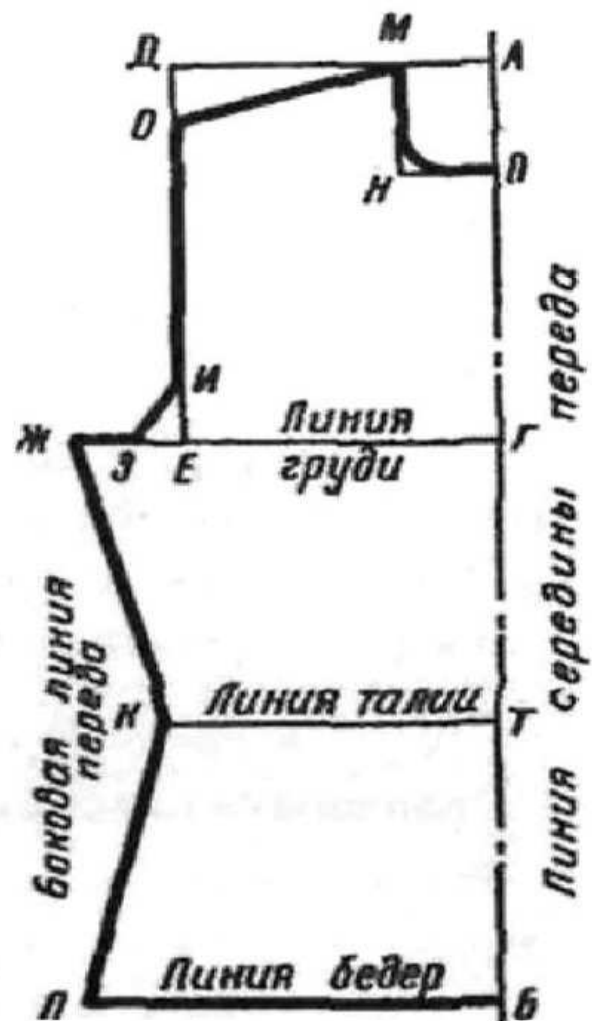
Определение линии бедер и длины изделия.

Далее из точки *A* вниз откладываем мерку длины изделия и из полученной точки *B* влево проводим горизонтальную линию — линию бедер (длину изделия).

Определение глубины проймы.

От точки *T* вверх по линии середины переда откладываем мерку глубины проймы по фасону и ставим точку *Г*. Из полученной точки проводим влево горизонтальную линию — линию груди.

Определение длины плечевого среза и ширины спинки.

От точки *A* влево по горизонтальной линии откладываем половину мерки ширины спины и ставим точку *Д*. Из полученной точки вниз опускаем перпендикуляр до пересечения с линией груди и получаем точку *E*.

Определение переда по линии груди.

Эта линия равна величине обхвата груди минус ширина спины и минус 4 см. Результат делится пополам, а полученную величину откладываем от точки *Г* влево по линии груди и ставим точку *Ж*.

Определение нижнего скоса проймы.

Расстояние от точки *Ж* до точки *Е* следует разделить пополам и получить точку *З*. От точки *Е* вверх откладываем расстояние *Е-З* и ставим точку *И*. Точки *И* и *З* соединяем прямой линией.

Линия *ДИЗЖ* является проймой передней полочки. Эта линия часто скругляется.

Определение ширины переда по линии талии.

От величины обхвата груди вычитаем величину обхвата талии, и полученный результат делим на 3 части. От мерки ширины спины по линии плеч вычитаем результат деления на 3 части, вследствие этого получаем ширину спинки по линии талии. Далее от мерки обхвата талии вычитаем ширину спинки по линии талии, а результат делим на 2 части. Затем откладываем влево ширину переда по линии талии от точки *Т* и ставим точку *К*. Эту точку соединяем с точкой *Ж* и получаем верхнюю точку боковой линии передней полочки.

Определение ширины переда по линии бедер.

Ширина линии бедер равна половине окружности обхвата бедер минус 2 см. Полученный результат откладываем от точки *Б* влево. Полученную точку обозначаем буквой *Л*, которую соединяем с точкой *К*. Эта линия определяет нижнюю часть боковой линии переда.

Определение линии горловины.

Линия горловины определяется на прямой *АД*. От точки *Д* откладываем длину плеча по мерке и ставим точку *М*. От точки *М* вниз проводим перпендикуляр длиной 7–8 см и ставим точку *Н*, которую соединяем с линией середины. Точку касания обозначаем бук-

вой П. В зависимости от фасона выреза горловины прямой угол можно скруглить или сдвинуть в сторону проймы (это определяется фасоном изделия).

Определение скоса плеча.

Скос плеча определяется от точки Д. Вниз по линии ДЕ откладывается 3–4 см с обозначением точки О. Точка О соединяется с точкой М.

ПОСТРОЕНИЕ СПИНКИ БЛУЗЫ (рис. 3)

Определение середины спинки и линии плеча.

Лист бумаги сгибаем по вертикали, получая линию середины спинки.

Определяем произвольно верхнюю точку А, от которой проводим влево горизонтальную линию плеча.



Рис. 3

Определение линии талии.

От точки А вниз откладываем длину переда до талии минус 3–4 см и ставим точку Т. От точки Т влево проводим произвольную горизонтальную прямую линию.

Определение линии бедер.

Для получения линии бедер от точки А вниз откладываем общую мерку длины изделия минус 2 см и ставим точку Б. Из точки Б влево проводим горизонтальную линию.

Определение глубины и высоты проймы спинки.

От точки *T* вверх откладываем мерку длины от талии до желаемой глубины проймы и ставим точку *Г*. Из точки *Г* проводим горизонтальную линию проймы.

Далее от точки *A* по горизонтали откладываем мерку, равную половине ширины спины, и обозначаем эту точку буквой *Д*. Затем из этой точки опускаем перпендикуляр вниз на линию проймы и получаем точку *Е*.

От точки *Е* влево по линии проймы откладываем 2 см и получаем точку *Ж*. Линия *ГЕЖ* является линией проймы спинки.

Определение верхней боковой части спинки.

Из точки *T* влево по линии талии откладываем половину величины талии спины (из расчета построения передней полочки) и ставим точку *З*. Точку *З* соединяем с точкой *Ж*, получаем верхнюю боковую линию.

Определение нижней боковой части спинки.

От точки *B* по линии бедер откладываем мерку половины ширины спины плюс 2 см и ставим точку *И*. Точку *И* соединяем с точкой *З*.

Определение скоса плеча.

Скос плеча откладывается от точки *Д* вправо по линии *АД* и ставится точка *К*, от которой вниз, по линии *ДЕ*, откладывается 3—4 см и ставится точка *Л*. Точка *Л*, соединяясь с точкой *К*, определяет скос плеча спинки.

ПОСТРОЕНИЕ РУКАВА-ОСНОВЫ БЛУЗЫ

(рис. 4)

Определение линии середины рукава.

Проводим вертикальную линию и пересекаем ее вверху, на пересечении ставится точка А. Вправо и влево от точки А откладывается по 4–5 см, где ставятся точки В и В.

Определение линии проймы и оката рукава.

От точки А по линии середины вниз откладывается расстояние, равное $1/6$ обхвата груди, и ставится точка Г, через которую проводится горизонтальная линия проймы рукава.

От точки Г в обе стороны откладываем по $1/6$ мерки обхвата груди и получаем нижнюю ширину прой-



Рис. 4

мы, ставим точки *Д*, *Е*. Эти точки соединяем с верхними точками оката рукава, точку *Д* с точкой *Б*, точку *Е* с точкой *В*.

Головку рукава следует немного скруглить для правильного оката рукава. Но это не всегда производится, так как вывязывание ровной головки рукава с уголками легче (вязаные изделия имеют свойство немного растягиваться, а при сборке изделия в уголках можно сделать небольшую посадку).

Определение низа рукава.

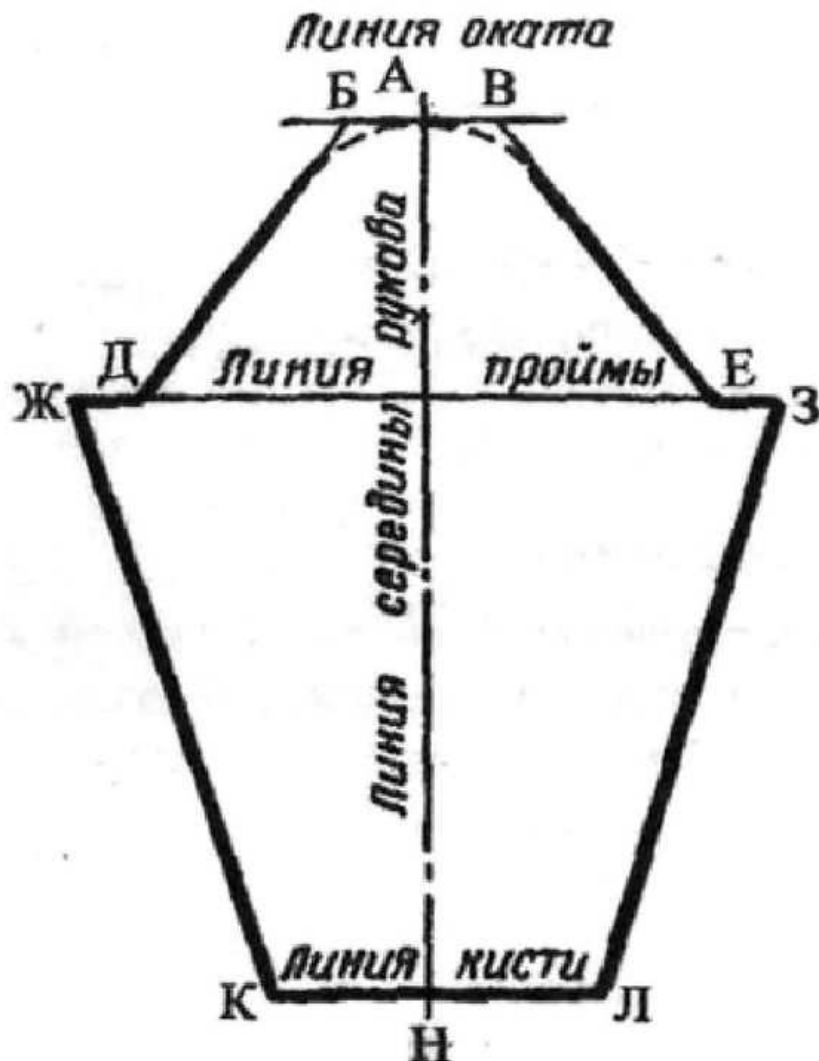
От точки *Е* вправо, а от точки *Д* влево откладываем по 4–5 см для нижнего углубления проймы и ставим точки *З* и *Ж*. Далее от точки *А* вниз откладываем мерку длины рукава и ставим точку *Н*. Через полученную точку проводим горизонтальную линию, на которой определяется ширина низа рукава. В обе стороны от точки *Н* откладываем по $1/2$ мерке обхвата кисти и ставим точки *К* и *Л*, которые соединяем с точками *Ж* и *З*.

РЕКОМЕНДАЦИИ ПО ВЫВЯЗЫВАНИЮ ИЗДЕЛИЙ С ВШИВНЫМ РУКАВОМ

Начиная вязание любого изделия, необходимо убедиться в том, что выбранный рисунок вами понят и провязан в образце из тех ниток, которыми будет выполняться изделие. Следует сделать точный расчет петель на каждую деталь. Вязание должно начинаться с рукавов. Для симметричного убавления и прибавления петель вязания следует записывать порядковое убавление и прибавление петель, в отличие от вязания спицами, где вязание можно производить из двух клубков без порядковой записи.

ВЯЗАНИЕ РУКАВА

Вязание рукава начинается с низа.

Если вы вяжете рукав по выкройке, рассчитывается количество рядов, через которые прибавляются петли. Для этого высчитывается разница в сантиметрах между точками линий *ГЖ* и *НК*. Высчитываем по образцу, сколько вмещается петель на этот отрезок, и делим расстояние (в сантиметрах) бокового среза отрезка *КЖ* на количество петель. В результате получаем количество сантиметров, через которое следует прибавлять по краям сторон вязания. К примеру, разница между линиями *ГЖ* и *НК* равна 10 см, на которые приходится 30 петель рисунка. Линия *КЖ* равна 42 см, значит, 42 см делится на количество петель, равное объему кисти руки по мерке. Например, из расчета 30 петель:

$$КЖ = 42 : 30 = 1,4 \text{ см.}$$

КЖ — расширение рукава по линии *К, Ж*.

Значит, через каждые 1,4 см делается прибавка по одной петле. Затем следует определить, сколько рядов в 1,4 см, что является плотностью вязания.

Для расчета плотности вязания по горизонтали и вертикали существует очень простой способ определения трафаретом 5 × 5 см (рис. 5), который накладывается на вывязанный образец и в результате определяется правильное количество петель по горизонтали и количество рядов по вертикали. Иногда раппорт не соответствует расчетному количеству петель, и тогда их следует подбирать опытным путем (немного увеличив или уменьшив расчетное количество).



Рис. 5



Рис. 6

На манжет рукава набирается косичка из воздушных петель, вязание начинается с резинки, которая вывязывается столбиками без накидов (поперечным вязанием, оно имеет свойство не растягиваться). Для перехода от манжеты-резинки на основную вязку рукав следует немного расширить для объема за счет прибавления петель в ряду между петлями. Для этого между каждой 3–4-й петлей рабочего ряда прибавляем (путем вытягивания) по 1-й воздушной петле (рис. 6).

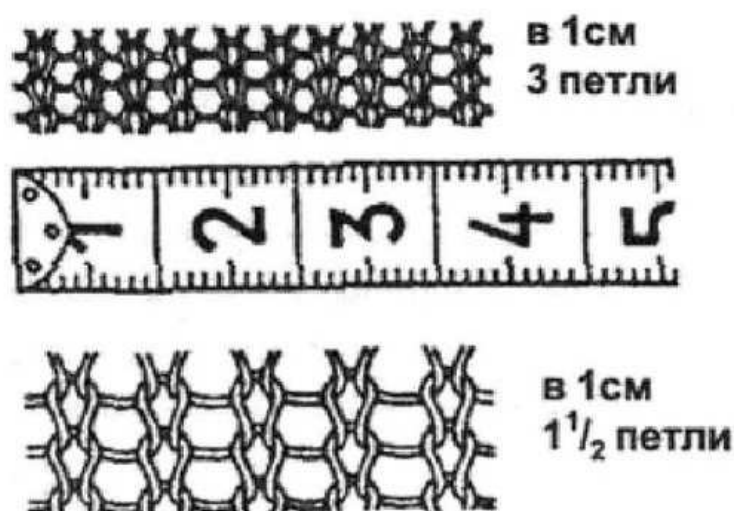
Довязав рукав до линии проймы, закрываем петли косичкой от *З* до *Е* по лицевому ряду, от точки *Ж* до *Д* по изнаночному ряду. Далее производим расчет порядкового убавления петель к линии оката. Делается это так же, как и расчет прибавления, только берется разница между линией проймы на отрезке *ДЕ* и линией оката между точками *Б*, *В*. Приблизительно в каждом 3-м ряду с краев вязания из двух петель вывязывается одна. Линию оката можно скруглить, закрыв в каждом лицевом ряду с двух сторон по 2 последние петли или закрыть косичкой по прямой, а вшить рукав по округленной пунктирной линии.

ВЫВЯЗЫВАНИЕ СПИНКИ

Для вязания спинки выкройку сделать в разворот. Начинается вязание также с набора косички из воздушных петель и резинки с таким же прибавлением петель для объема. Вязать можно с прямой линии бокового шва без убавления и прибавления или с небольшим приталиванием в таком же порядке, как и рукав.

ВЫВЯЗЫВАНИЕ ПЕРЕДА БЛУЗЫ С ЦЕЛЬНОВЫВЯЗАННОЙ ПЛАНКОЙ

Передняя часть блузы с застежкой, состоящей из двух полочек, вывязывается с низа до проймы. По линии середины переда на чертеже откладывается в стороны по 1,5 см для планки. На правой стороне следует на равном расстоянии расположить петли для пуговиц. Для этого сначала намечается петля на линии талии и у ворота, а оставшееся расстояние делится на равные промежутки. Планка выполняется, как и резинка, воздушными петлями без накидов. На правой стороне планки следует сделать петли для пуговиц.

ПОСТРОЕНИЕ ВЫКРОЙКИ ЧЕРТЕЖА-ОСНОВЫ БЛУЗКИ КИМОНО (рис. 7)

ПЕРЕДНЯЯ ПОЛОЧКА

Определение линии середины.

Лист бумаги сгибаем пополам и определяем линию середины полочки.

На линии сгиба вверху ставим точку А. Влево от точки А проводится под прямым углом горизонтальная линия.

Определение линии талии.

От точки *A* вниз по линии середины переда откладывается расстояние от плеча до талии минус 2 см и ставится точка *T*. Влево от точки *T* проводится горизонтальная линия, на которой откладывается $1/4$ окружности талии и ставится точка *E*.

Определение линии груди.

От точки *T* вверх по линии середины переда откладывается расстояние от талии до проймы и ставится точка *Г*. От точки *Г* влево проводится линия, параллельная линии талии, на которой откладывается $1/4$ окружности талии и ставится точка *Ж*.

Определение линии бедер.

Линия бедер определяется фасоном изделия. От точки *T* вниз откладываем мерку длины изделия от талии и ставим точку *Б*. От точки *Б* влево проводится линия, параллельная линии талии, на которой откладывается $1/4$ окружности талии и ставится точка *Д*.

Определение боковой линии и линии проймы.

Соединяем точки *Д* и *Е*, *Е* и *Ж*. Линию *Е*, *Ж* продолжаем вверх. От точки *A* по линии плеча откладываем половину ширины спины по мерке и ставим



Рис. 7

точку *И*, из которой опускаем на линию *ГЖ* вниз перпендикуляр и ставим точку *К*.

Определение линии горловины переда.

От точки *И* по линии *ИА* откладываем ширину плеча и ставим точку *Л*, из которой опускаем перпендикуляр длиной 7–8 см (глубину выреза горловины) и ставим точку *М*. Точку *М* соединяем под прямым углом с линией середины переда. Прямой угол скругляем.

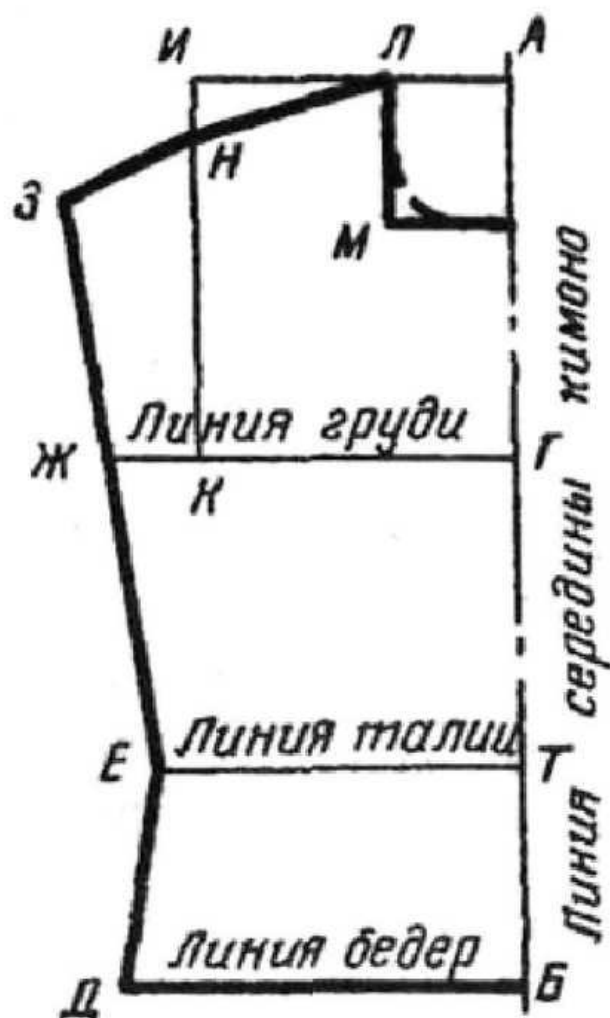
Определение скоса плеча.

По линии *ИК* вниз откладываем 3–4 см и ставим точку *Н*. Соединяем точки *Л*, *Н* прямой линией, которую продолжаем до пересечения с продленной линией *ЕЖ*, и ставим точку *З*.

СПИНКА

Спинка кофточки кимоно строится и вяжется аналогично передней полочке. Она отличается лишь горловиной, которая строится и вывязывается по прямой линии.

Если кофточка имеет спереди застежку, она строится и вывязывается аналогично кофточке с вшивным рукавом (описание выше).

СБОРКА ИЗДЕЛИЯ

Общий вид вязаного изделия зависит от влажно-тепловой обработки.

Когда все детали изделия связаны, все концы ниток вязания закрепляются на изнаночной стороне. Затем детали изделия заворачиваются в мокрую ткань (увлажняются) и слегка с изнанки отпариваются легкими касаниями утюга.

Качество сборки изделия зависит и от качества соединения швов деталей между собой. Шов не должен тянуть сшитые края изделия, он должен немного тянуться, во избежание разрыва.

Соединение изделия производится двумя способами — с помощью крючка или иглы.

Соединение деталей с помощью крючка — соединительным столбиком (рис. 8).

Начиная соединение швов крючком, следует брать крючок на размер больше, чем тот, которым вязалось изделие. Петли затягивать не рекомендуется, косичка сшивания должна иметь слабое натяжение.

Две детали складываем лицевыми сторонами вместе внутрь. На изнаночной стороне уравниваем кромочные петли и вводим крючок под кромочные петли сразу в обе детали, захватываем рабочую нить, вытягиваем петлю и протягиваем ее через петлю на крючке и т. д. до конца, в конце нить обрываем и затягиваем в узелок.

Соединение деталей с помощью иглы — швом «встык» (рис. 9).

Края вязаного полотна складываются так, чтобы они вплотную прилегали один к другому, и сшиваем косыми стежками.



Рис. 8



Рис. 9

ВЯЗАНИЕ КРЮЧКОМ

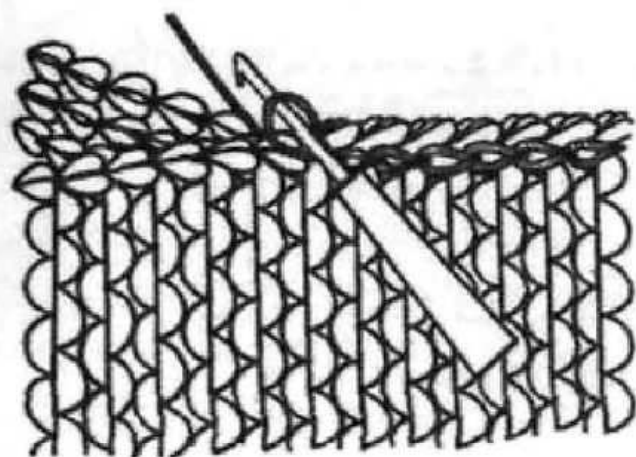
ПРИЕМЫ ВЫВЯЗЫВАНИЯ ПЕТЕЛЬ КРЮЧКОМ

ВОЗДУШНАЯ ВЕРТИКАЛЬНАЯ ПЕТЛЯ

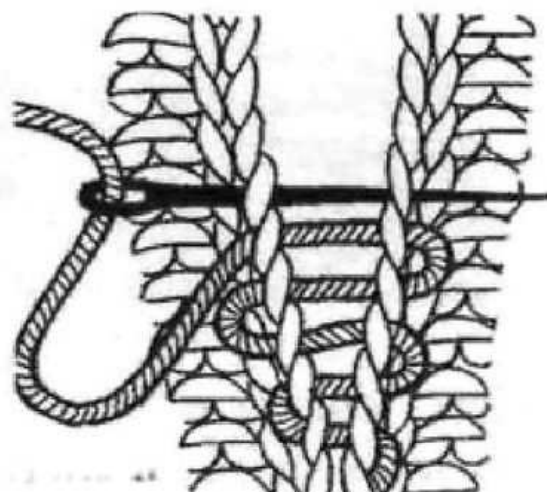
Перед вывязыванием воздушных петель края полочек обвязываются двумя рядами столбиков без накидов и веревочкой. На правой полочке от низа вывязывается для застежки 6 воздушных петель: * 9 столбиков без накида, 5 воздушных петель, вязание поворачивается, 1 столбик без накида, над 5-м столбиком без накида (не считая последнего только что вывязанного столбика). Вязание опять поворачивается, и вывязывается 6 столбиков без накида с вводом крючка под связанную цепочку из 5 петель*. Провязывание петель повторяется от ** столько раз, сколько петель следует вывязать на полочке. Затем весь край полочки обвязывается декоративной веревочкой.



Рис. 10

ГОРИЗОНТАЛЬНАЯ ПЕТЛЯ

При вывязывании горизонтальных петель пропускаются петли основания вязания, а вместо них провязывается такое же количество из воздушных петель (косичка) (рис. 10).

ВЛАЖНАЯ ОБРАБОТКА ОБРАЗЦА

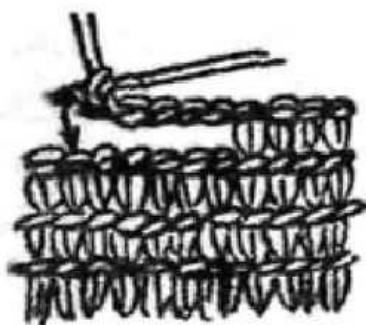
Связав контрольный образец, сделайте его влажную обработку. Связанный чулочным или невыпуклым вязанием образец следует наколоть на мягкую ткань, сложенную в несколько раз, булавочками, под углом за краевые петли, чуть растянув их (так как вязаный трикотаж имеет свойства растягивания в ширину). Положить два-три слоя слегка смоченной марли и прикладывать утюг к образцу, слегка касаясь его несколько раз (парить образец не следует во избежание залегания петель). Образец оставляют полностью высохнуть в растянутом состоянии, не убирая игл.

Если вязание связано крючком, ажурной вязкой или спицами жгутами, бугорками или крупным букле, к образцу применяют холодную влажную обработку. Прикрепленный образец накрывается влажной марлей, немного постукивается ладонью и оставляется в таком состоянии до полного высыхания. И только после этого следует делать расчет петель плотности вязания

ТЕРМИНОЛОГИЯ РУЧНОГО ВЯЗАНИЯ КРЮЧКОМ

Узор — декоративная вязка на основном полотне (рис. 11). Изображение узора при помощи условных знаков (рис. 12).

Вязать «как смотрят петли» — провязывание лицевых петель над лицевыми, изнаночных над изнаночными.

Орнамент — рисунок, вывязанный спицами или крючком выполненный нитями двух и более цветов (рис. 13).



Рис. 11



Рис. 12

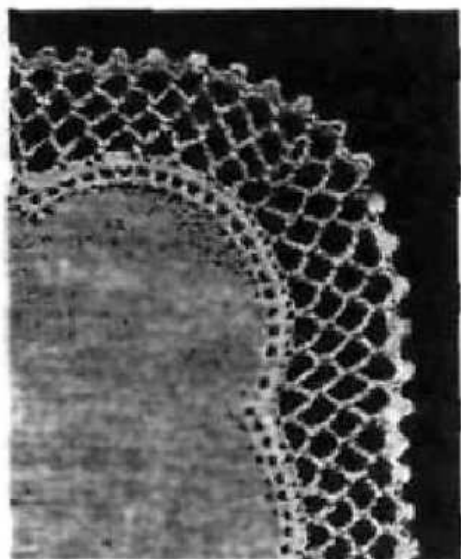

Рис. 13

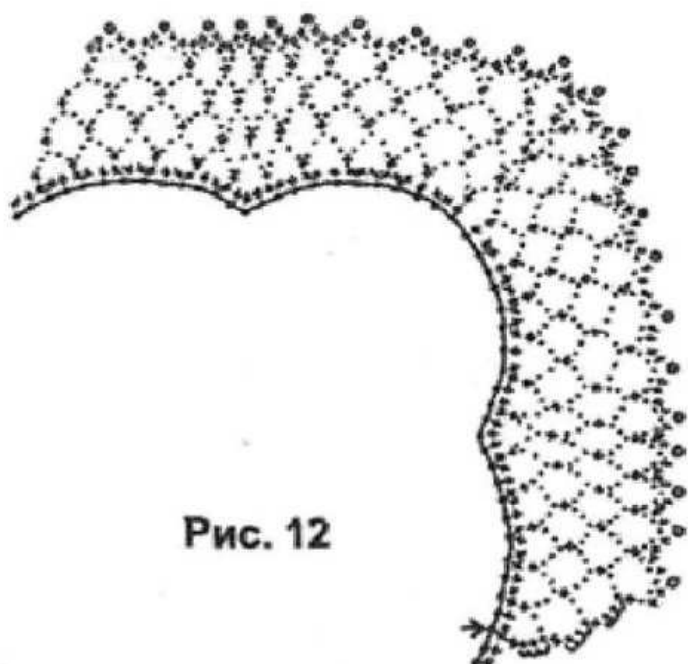

Рис. 14

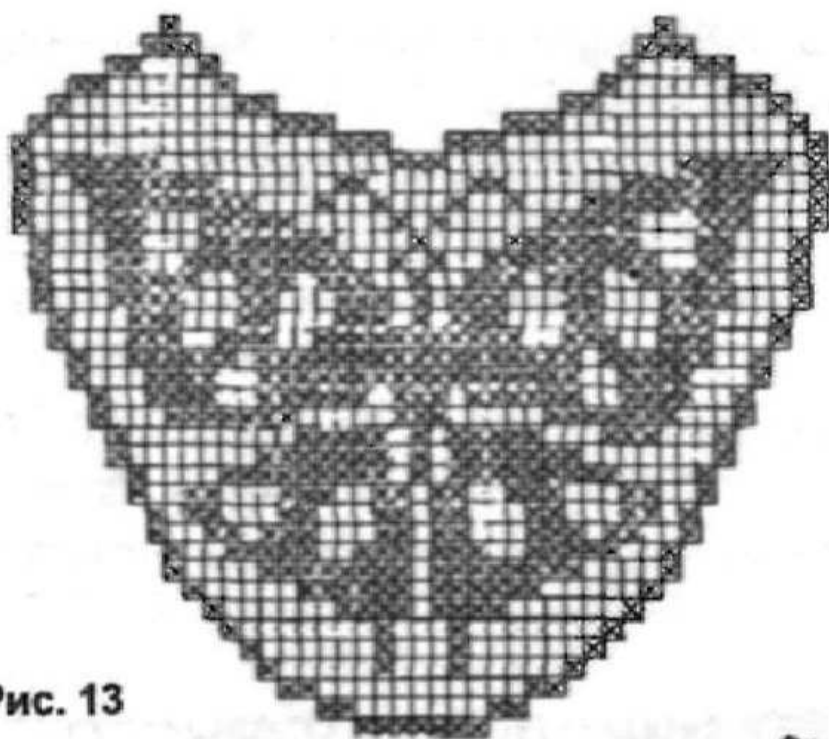

Рис. 15

Вязать по рисунку — вязать по схеме, смотреть схему или раппорт.

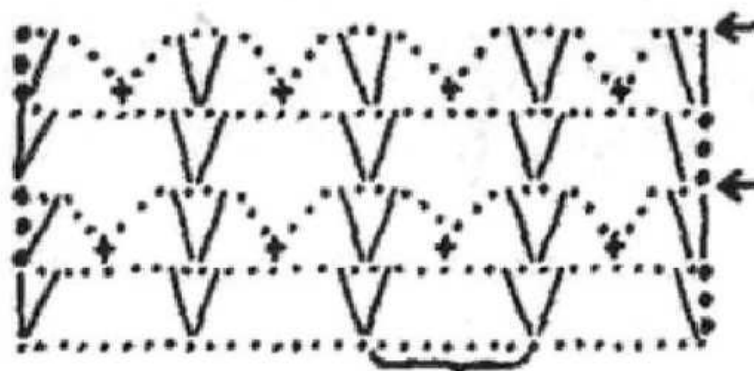
Знаки повторения вязания — звездочка (*, **, ***), скобки (рис. 14) — определяют группу петель, стоящую после этого значка или скобок, заключенных между двумя значками или краями. Стрелки (рис. 15) определяют высоту повторения вязания по рядам.

Ажурное вязание — узор, выполненный петлями с накидом (рис. 16).

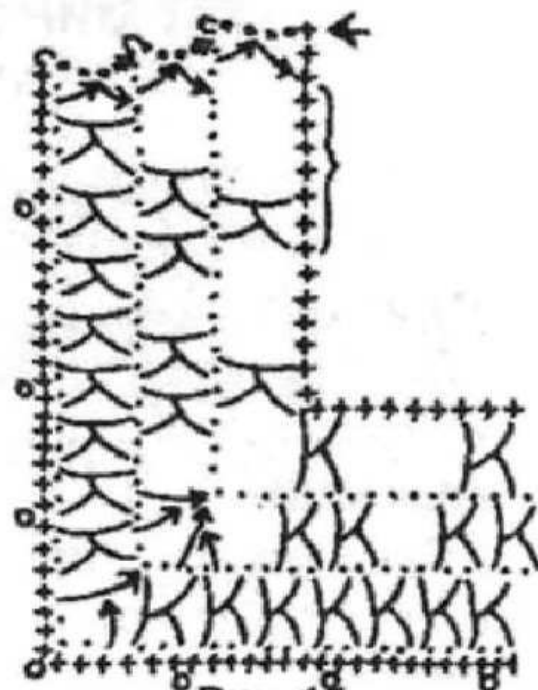
Основные петли — это петли по лицевой или изнаночной стороне, составляющие главный рисунок (мотив узора), они могут повторяться в ряду любое количество раз.

Сетка — ажурное вязание, напоминающее решетку (рис. 17).



Рис. 16



Рис. 17

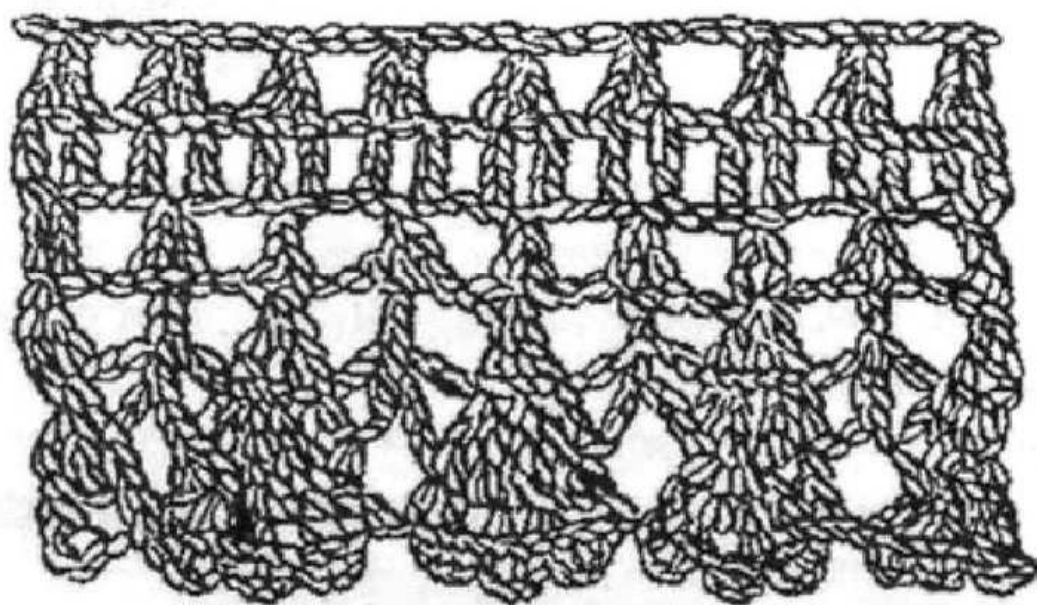

Рис. 18

Гипюрное вязание крючком — вывязанные фигуры, из которых составляется изделие в целом его виде (рис. 18).

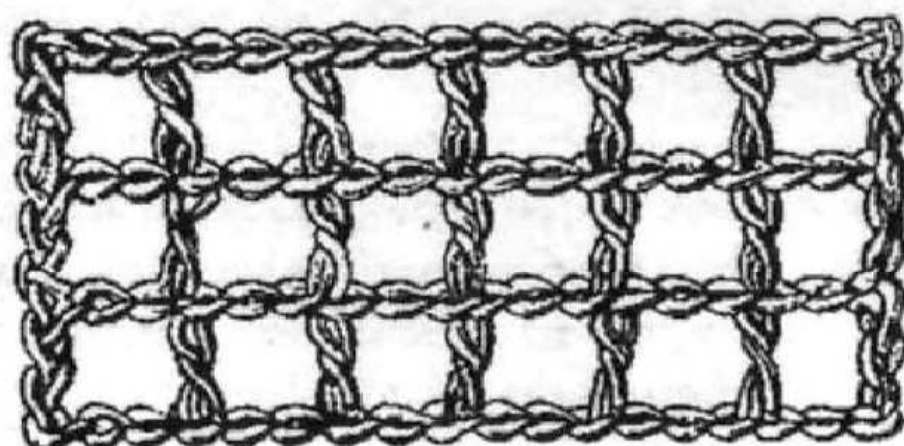
Дополнительные петли — в узоре занимают место столько раз, сколько требует именно этот узор.

Двустороннее вязание — полотно, у которого с лицевой и изнаночной сторон одинаковое строение поверхности.

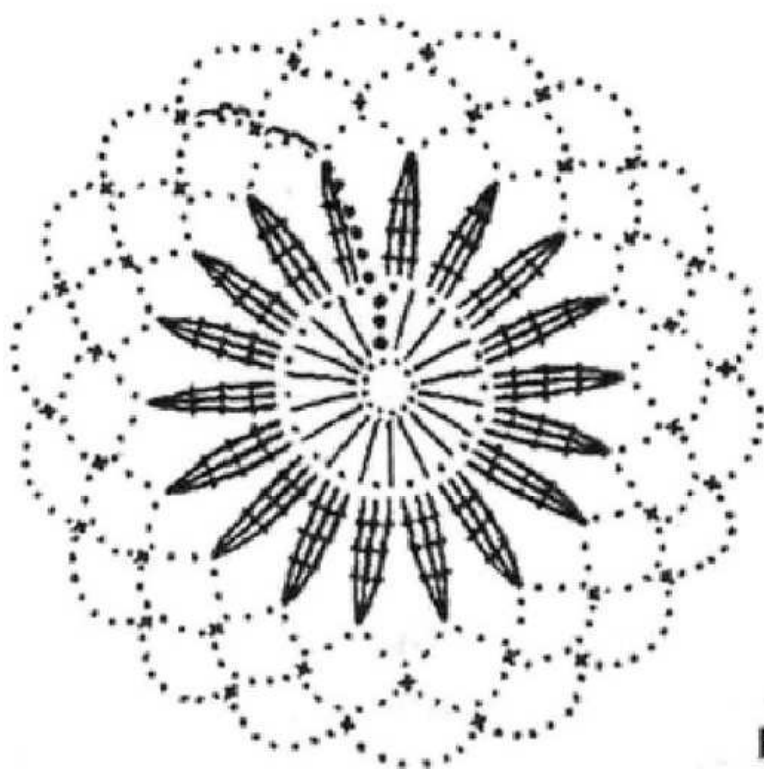
Одностороннее вязание — полотно, связанное спицами, у которого с двух сторон разное строение поверхности (лицевое и изнаночное).

Двухизнаночное вязание крючком — вязаное полотно, где каждый ряд — столбики без накида из двух петель (рис. 19).



Рис. 19

Двухлицевое вязание крючком — вязаное полотно, в котором чередуются два столбика с накидом из одной петли предыдущего ряда.

Плоское вязание — вязание рядов, идущих в прямом и обратном направлениях, лицевой и изнаночной сторонами.

Передняя стенка петли — вертикальная часть петли, расположенная перед спицей (рис. 20).

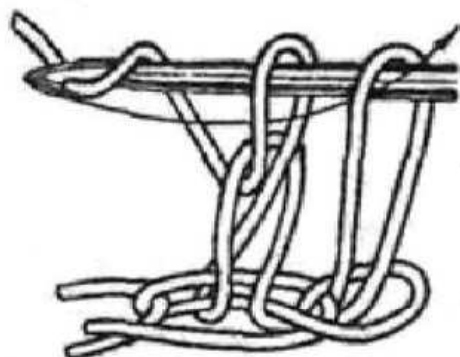
Задняя стенка петли — вертикальная часть петли, расположенная за спицей (см. рис. 20).

Опротыжка — нижняя дуга между петлями (см. рис. 20).

Дуга петли — верхняя горизонтальная часть петли, лежащая на спице (см. рис. 20).

Воздушная петля основания вязания — рис. 21.

Оттянутая петля — провязанная обычным способом петля оттягивается за счет накидов на крючок или спицу (рис. 22).



Рис. 20



Рис. 21

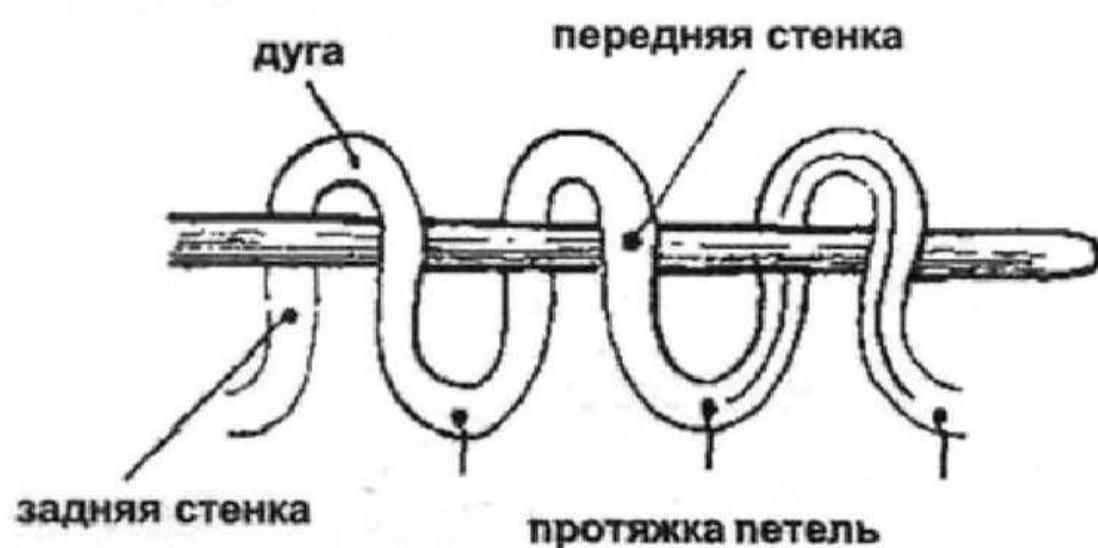

Рис. 22

Убавление петель — уменьшение петель в ряду провязыванием из двух петель одну как по лицу, так и по изнанке (рис. 23).

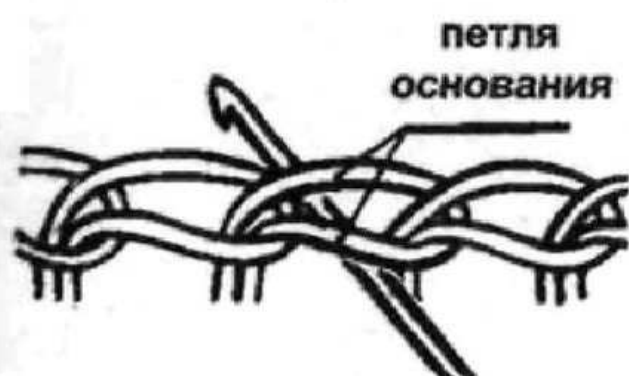
Прибавление петель накидами — увеличение петель в ряду накидами (рис. 24).

Отделочные столбики последнего ряда вязания — столбики без накида, связанные по лицевой стороне работы (рис. 25).

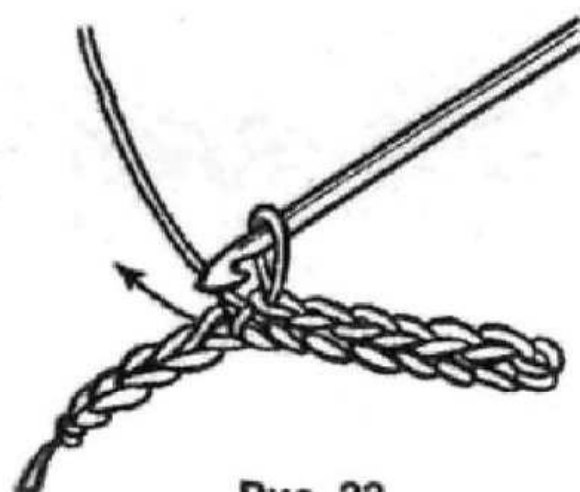
Рачий шаг (рис. 26) — эти столбики являются плотным закреплением ряда. Вяжутся с левой стороны на правую, не поворачивая работы только один ряд.



Рис. 23



Рис. 24

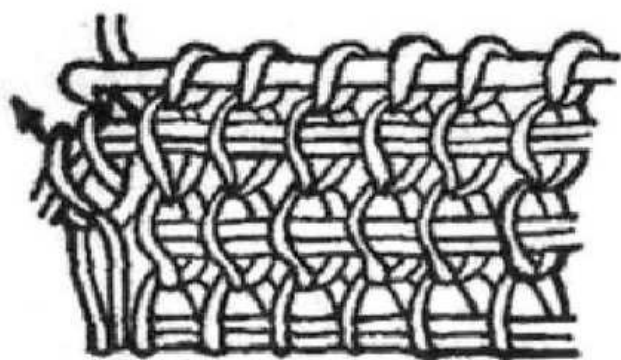

Рис. 25

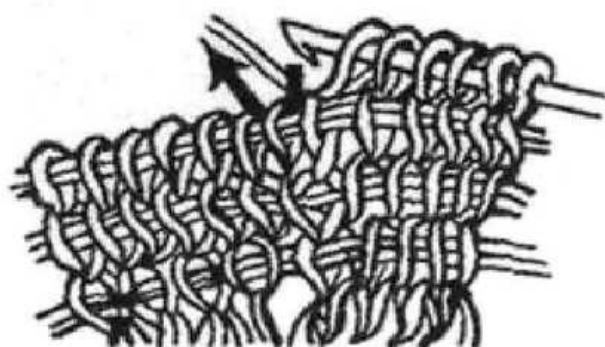

Рис. 26



Рис. 27



Рис. 28

Связывание краев двух изделий «косичкой» — сложенные и совмещенные края изделия, провязанные крючком за края основания петли (рис. 27).

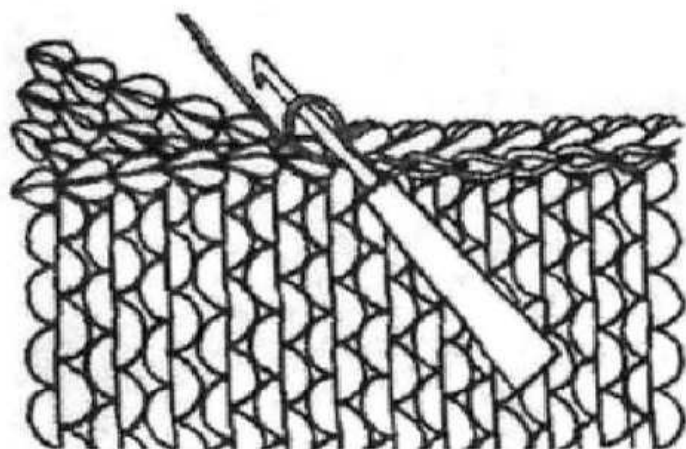
Кисти — нити определенной длины, которыми обвязываются края изделия для украшения (рис. 28)

ПРИЕМЫ ВЯЗАНИЯ УЗОРОВ КОРОТКИМ КРЮЧКОМ СТОЛБИКАМИ РАЗЛИЧНОГО СТРОЕНИЯ

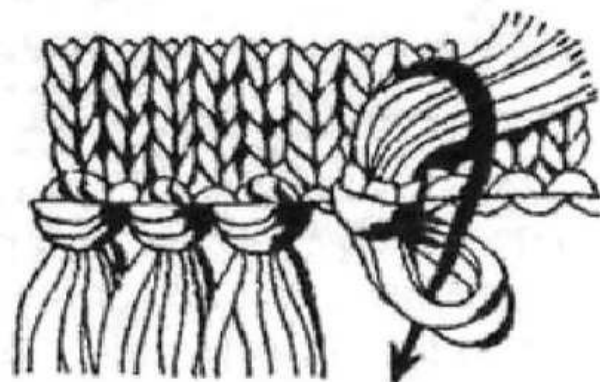
Крючком вывязывают петли разнообразных форм и размеров.

Чередуюя петли, вы можете получить всевозможные рисунки по описанию и схемам. При работе крючок следует держать как карандаш или ручку во время письма:

большим и указательным пальцем правой руки (рис. 29) придерживаем и направляем средним пальцем, лежащим на выемке (если она есть на крючке). Движение кисти рук при вязании должно быть ритмичным.



Рис. 29

ВЯЗАНИЕ ОБРАЗЦОВ ПО ОПИСАНИЮ И СХЕМАМ

Для составления схем существует огромное количество условных знаков, которые в книгах могут менять свое изображение. Поэтому прежде чем пользоваться ими, внимательно изучите основные приемы их обозначения, уточните, совпадают ли они с манерой вашего исполнения, так как многие узоры при ином использовании имеют искажения. Внимательно изучите схему и убедитесь в том, что все условные знаки в схеме вам знакомы.

Узоры, данные в книге, описаны словесно и схемами.

Ниже мы приводим условные обозначения петель и их провязывание для правой и левой рук, применяемые в схемах.

Если вы не имеете опыта вязания крючком, рекомендуется поучиться связать несколько образцов из плотно скрученных ниток.

Для вязания образца крючком вывязывается цепочка из воздушных петель, при вывязывании образца спицами вяжется начальный ряд сложенными вместе двумя спицами и на них воспроизводится рисунок с нижнего правого ряда.

1-й и все нечетные ряды вязания вяжутся с правой стороны на левую, четные — наоборот. При вязании следует четко обращать внимание на столбики или петли, они должны находиться один над другим согласно схеме или описанию. При вязании крючком все столбики соединяются между собой воздушными петлями, которые должны строго находиться на своем месте.

Провязывая образец или какой либо другой предмет, крючок вводите в основном спереди под края петли основания.

Бывают случаи, когда в конце ряда теряются столбики или оказываются лишние — это происходит обычно в момент образования первого столбика. Крючок следует вводить в первую петлю основы; если крючок вводится во вторую петлю, то петля теряется и в ряду становится одним столбиком меньше, если крючок в начале ряда вводится в ту же петлю, из которой вывязана основная петля, получается лишний столбик.

ВЫВЯЗЫВАНИЕ НАЧАЛЬНОЙ ВОЗДУШНОЙ ПЕТЛИ ЦЕПОЧКИ

Захватываем концы нити большим и указательным пальцем левой руки (рис. 30).

Из рабочей нити справа налево перекидываем нить, захватывая ее крючком (рис. 31).



Рис. 30



Рис. 31

Рабочую нить помещаем на указательном пальце (под петлей) и удерживаем ее в процессе работы между мизинцем и безымянными пальцами (рис. 32).

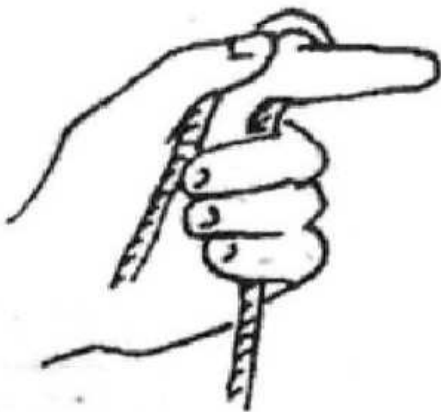
Крючок вводим в петлю, захватываем рабочую нить и туго затягиваем петлю (рис. 33, 34).

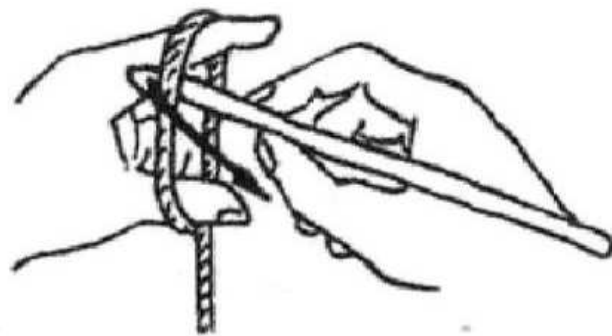

Рис. 32



Рис. 33

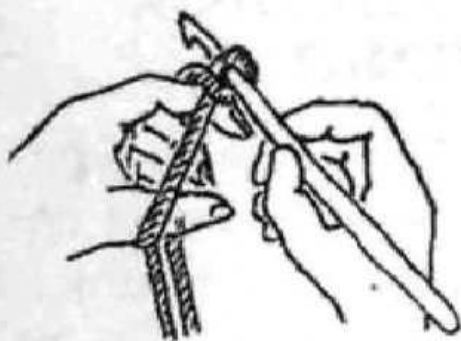

Рис. 34

Рабочую нить накидываем на крючок и протягиваем через петлю, находящуюся на нем. Таким образом, получается цепочка из воздушных петель, с которой начинается любое вязание. Длина цепочки — это ширина полотна, которое нам требуется связать в начале ряда по мерке или количеству петель первого ряда схемы.

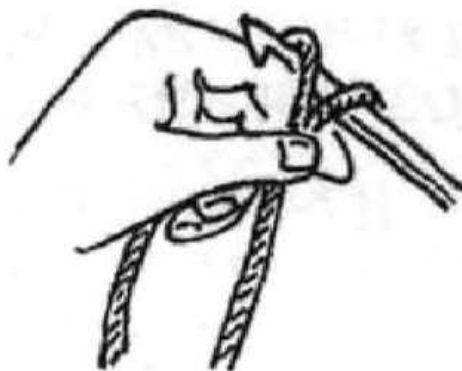
ВОЗДУШНАЯ ПЕТЛЯ — ПЕТЛЯ ПОДЪЕМА РЯДА

Чтобы перейти к вязанию второго ряда, следует повернуть цепочку к себе последней петлей — она становится первой. На первой петле вывязываем петлю подъема ряда (петли заворота на схеме отмечены стрелками, рис. 35), высота этой петли определяется по схеме вязания, их может быть несколько штук.



Рис. 35

ВЫПОЛНЕНИЕ ОСНОВНЫХ ЭЛЕМЕНТОВ ВЯЗАНИЯ КРЮЧКОМ И ИХ УСЛОВНЫЕ ОБОЗНАЧЕНИЯ В СХЕМАХ

— *воздушная петля* (рис. 36, 37) — крючок подводится под нить, поворачивается по часовой стрелке на полный оборот с образованием начальной петли;

— *петля цепочки* (рис. 38) — накидываем нить на крючок, протягиваем нить через начальную петлю, затягиваем ее, образовалась первая петля цепочки;

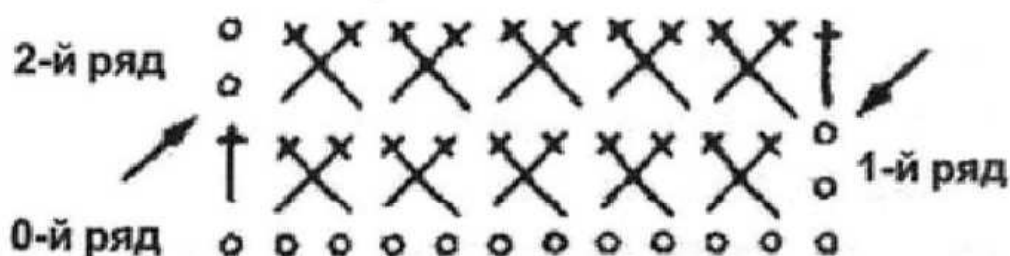

Рис. 36



Рис. 37



Рис. 38



Рис. 39

— *цепочка* (рис. 39) — образование петель в цепочке происходит путем захвата рабочей нити и протаскивания ее в петлю на крючке;

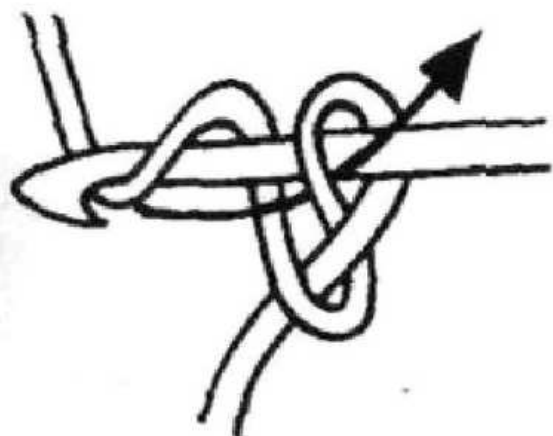
— *воздушная петля подъема* в начале ряда (рис. 40) — первая петля на крючке является воздушной петлей подъема в каждом ряду, ее количество зависит от высоты рапорта;

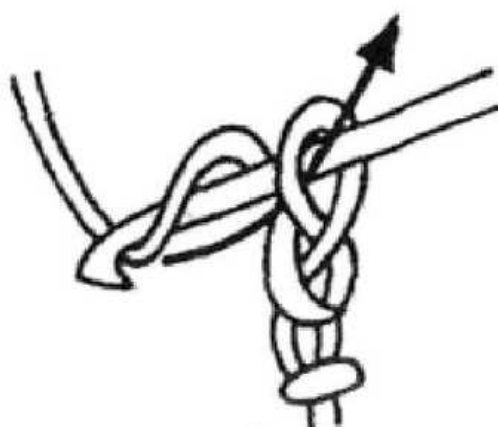

Рис. 40



Рис. 41

— столбик без накида (рис. 41) — на воздушной цепочке, крючок вводится во 2-ю с конца петлю цепочки. Захватывается нить и протягивается сквозь петлю основной цепочки (рис. 42). На крючке находится 2 петли (рис. 43). Снова захватывается нить на крючок и протягивается сквозь обе петли, висящие на крючке (рис. 44), и т. д.

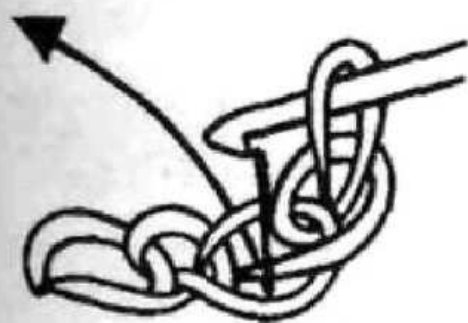
Образец из столбиков без накида для создания фона (рис. 45).

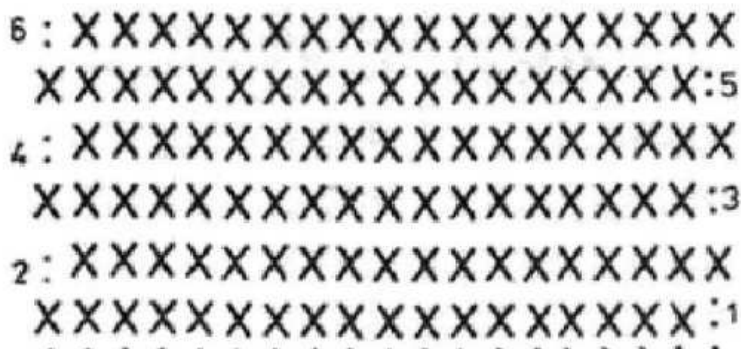

Рис. 42



Рис. 43

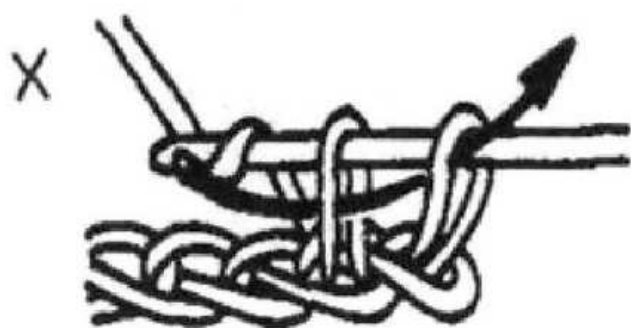

Рис. 44

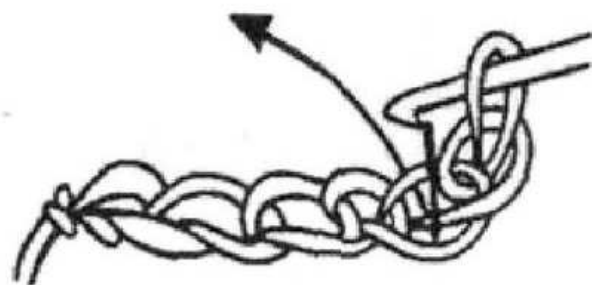

Рис. 45

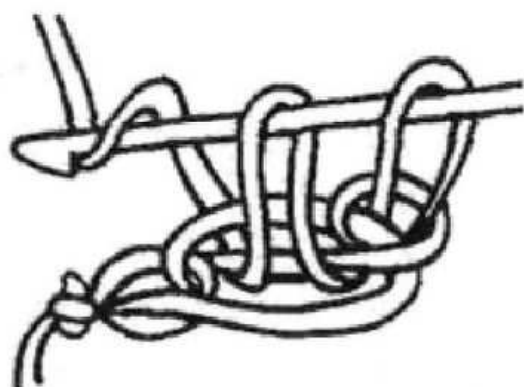

передняя
нить петли

Рис. 46

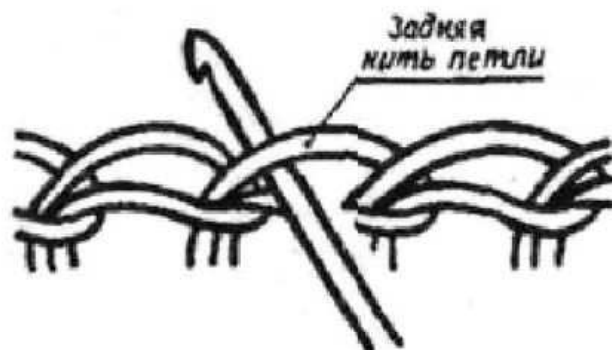

Задняя
нить петли

Рис. 47



Рис. 48



Рис. 48

В любом из ниже описанных образцов ввод крючка в 1-м ряду производится либо под переднюю стенку воздушной петли основания (рис. 46), либо за заднюю (рис. 47).

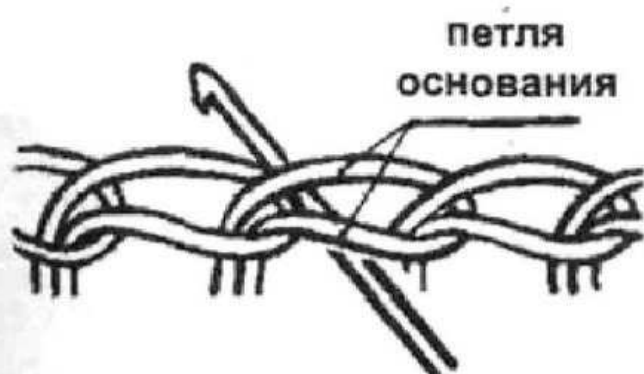
Во 2-м и последующих рядах провязывание столбиков можно производить с заводом крючка под обе стороны петли основания (рис. 48) или боковые.

Во всех трех вариантах захвата крючком петли основания создается три разных фона;

— соединительный столбик (рис. 49) — крючок вводится в цепочку за заднюю стенку, вытягивается петля, затем зацепляется рабочая нить и протягивается через обе петли.

Образец — из столбиков без накида для создания фона (рис. 50);

— полустолбик (рис. 51) — накид, ввести крючок в третью петлю основания, не считая петли, которая на



Рис. 50



Рис. 51

крючке. На крючке находится 3 петли, делаем накид, который протягиваем через все петли на крючке.

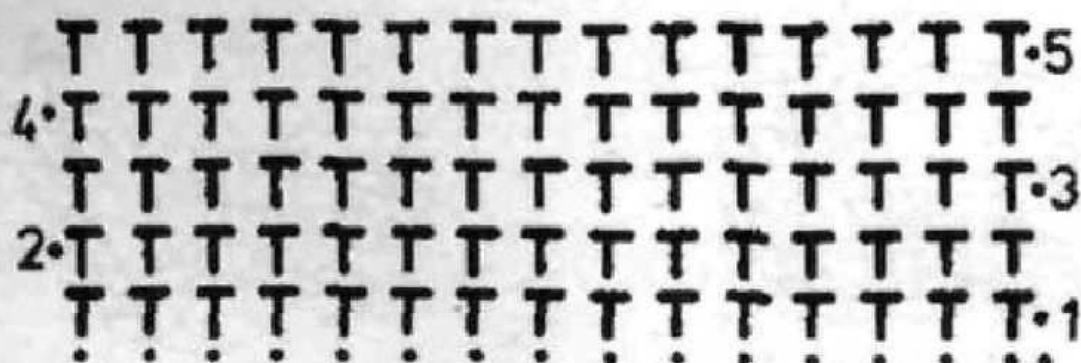
Образец — из полустолбиков для создания фона (рис. 52);

— столбик с одним накидом (рис. 53) — накидывается на крючок нить один раз, крючок вводится в 3-ю основную петлю, не считая петли на крючке, и вытягивается новая петля. На крючке набрано 3 петли. Далее крючком обкручиваем нить и вытягиваем через 2 петли, и так 2 раза (рис. 54);

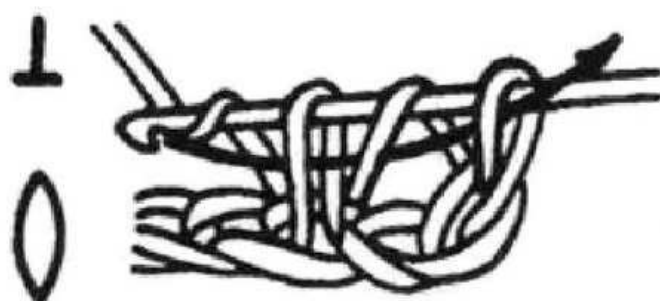

Рис. 52



Рис. 53

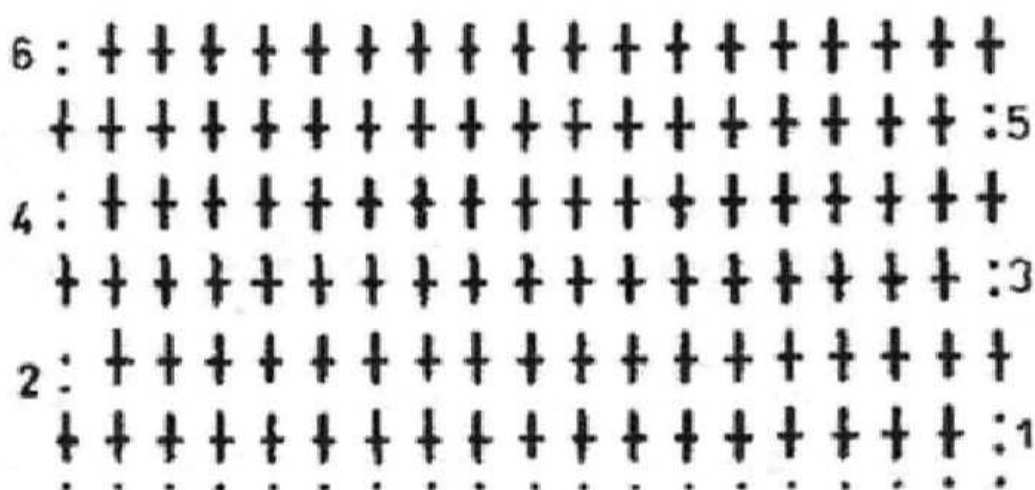

Рис. 54

— столбик с 2-мя накидами (рис. 55) — на крючок делается 2 накида, крючок вводится под 4-ю петлю цепочки, не считая петли на крючке, подхватывается нить на указательном пальце левой руки и протягивается через 2 петли цепочки, далее захватывается нить и протягивается через оставшиеся 2 петли;

— столбик с 3 накидами (рис. 56) — на крючок делается 2 накида (рис. 57), крючок вводится под петлю цепочки, подхватывается нить на указательном пальце левой руки и протягивается через 2 петли на крючке (рис. 58), далее захватывается нить и протягивается через 2-ю и 3-ю пары петель (рис. 59) и далее провязываются оставшиеся 2 петли (рис. 60);

— 2 или 3 и более столбиков из одной петли с отдельными концами (рис. 61) — на крючок делается накид один раз, крючок вводится в 3-ю основную петлю и вытягивается новая петля. Следующие стол-



Рис. 55



Рис. 56



Рис. 57



Рис. 58

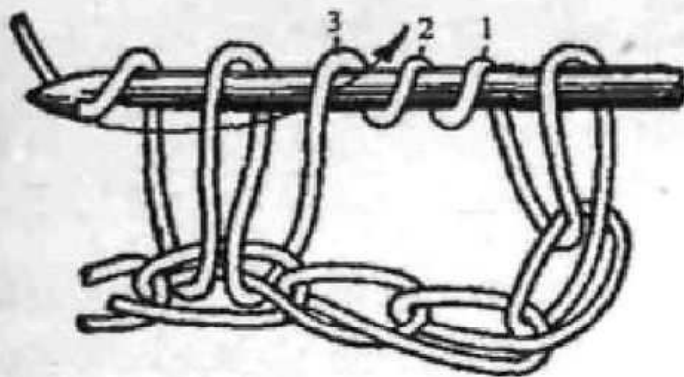

Рис. 59

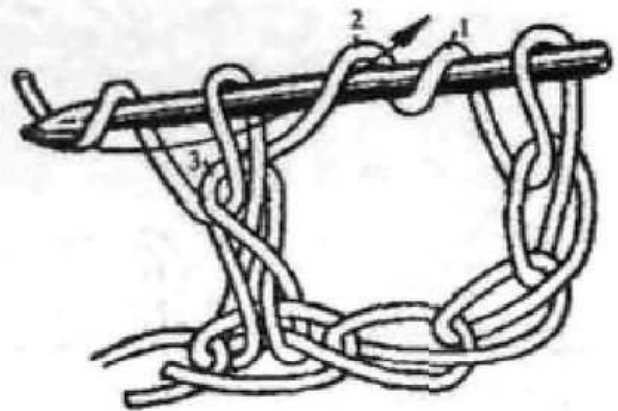

Рис. 60

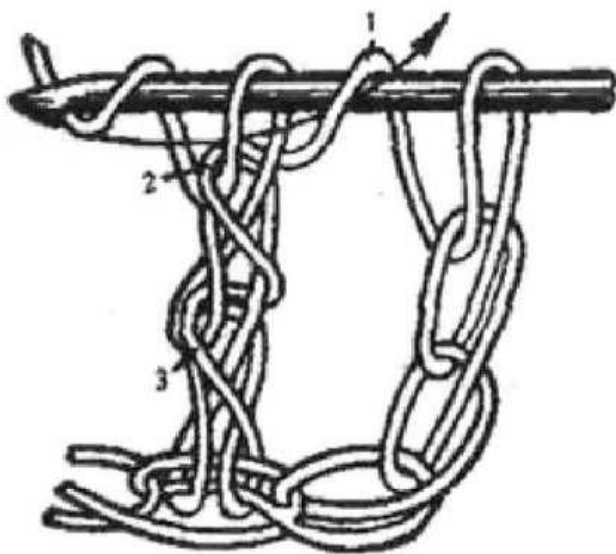

Рис. 61

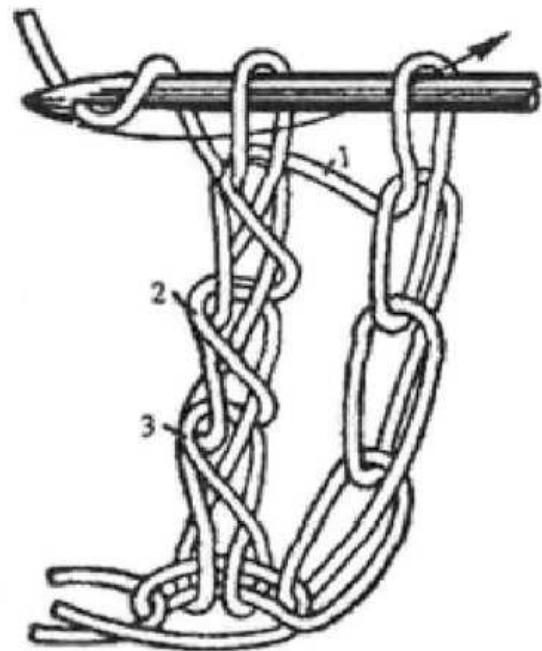

Рис. 62



Рис. 63

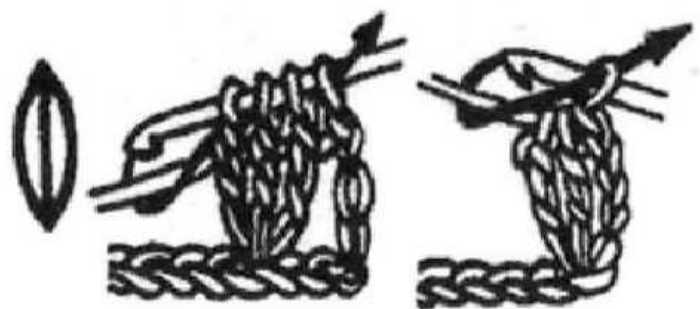

Рис. 64

бики вяжутся из этой же петли. Сколько черточек нарисовано, столько столбиков следует вязать на одном месте, их количество зависит от узора;

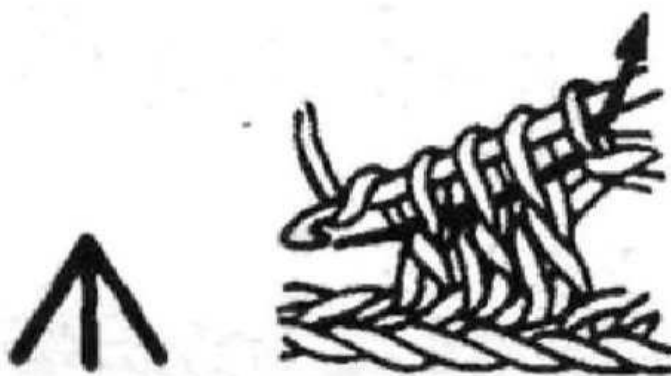
— 3 и более столбиков, вывязанных из одной петли и связанных вместе (рис. 62) — все столбики с накидом или столбик с 2-мя накидами вяжутся до половины, т. е. последняя петля каждого столбика остается на крючке недовязанной. Набрав количество столбиков по рисунку, нить обвиваем вокруг крючка и протаскиваем через все петли;

— 3 столбика вывязанные из разных петель, связанные вместе (рис. 63);

— все столбики начинаются из петель по порядку, оставаясь на крючке. Затем связаны вместе;

— рельефные столбики с вытянутыми петлями (рис. 64) — 1-й ряд вяжется простыми вытянутыми столбиками до конца ряда. 2-й ряд начинается с ввода крючка с правой на левую сторону вязания, обвивая столбик предыдущего ряда, и вяжутся столбики соответствующей высоты;

— рельефные столбики с углублениями (рис. 65) — крючок вводится сзади, не выводя на лицевую сторону, обвивая столбик предыдущего ряда, и вяжут столбики соответствующей высоты;

— крестовидные столбики (рис. 66);

— крестовидный столбик одним или двумя накидами.



Рис. 65



Рис. 66

Столбики-крестики можно располагать один рядом с другим. Такой непрерывный ряд столбиков-крестиков в отделке одежды часто используется для продевания шнурка или пояска, например по линии талии, низу рукавов или вырезу горловины.

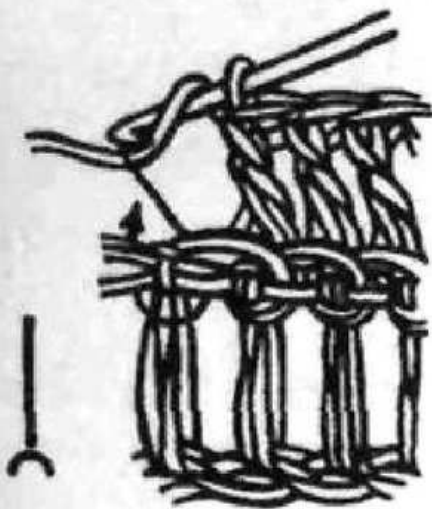
Вывязывается цепочка из 17-ти петель предварительного начального ряда. Вывязываем 2 воздушные петли подъема столбика. На крючок 2 раза накидывается нить и вводится спереди назад в петлю основания. Накидывается еще раз нить и протаскивается через петлю цепочки, образуя петлю цепочки (1), снова накидывается нить и протаскивается через петлю (1) и накид (2) (рис. 67) образовалась петля (3).

Далее делается на крючке накид и вводится крючок в петлю основания, пропускается одна или две петли от начального столбика; накидывается нить на крючок и вытягивается в петлю (4). Затем каждый раз накидывается нить и протаскивается последова-

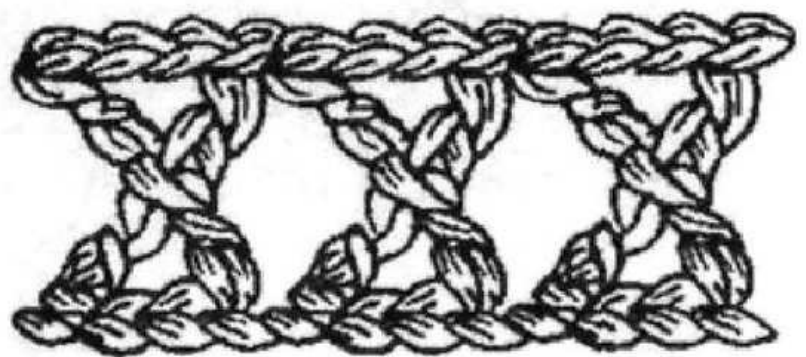

Рис. 67

тельно через петлю (4) и накид (5), далее через петли (6) и (3), через петлю (7) и накид (8) и т. д., пока на крючке не останется одна петля (см. рис. 67).

Затем вяжем столько воздушных петель, сколько их пропущено в основании между столбиками, накинув один раз в нить, на крючок, образовав накид (9). Крючок вводится в обе петли (6) и (3) скрещивающиеся в середине, с образованием петли (10). Снова накидывается нить на крючок, образовав накид (11) (рис. 68):

Далее крючок с накидом (11) протаскивается через эту петлю (10), образовав петлю (12). Образовавшаяся протаскивается с предварительно накинутым на крючок накидом накид (9), образовав петлю (13) (рис. 69). Далее вязание узора в клетку повторяется в той же последовательности.

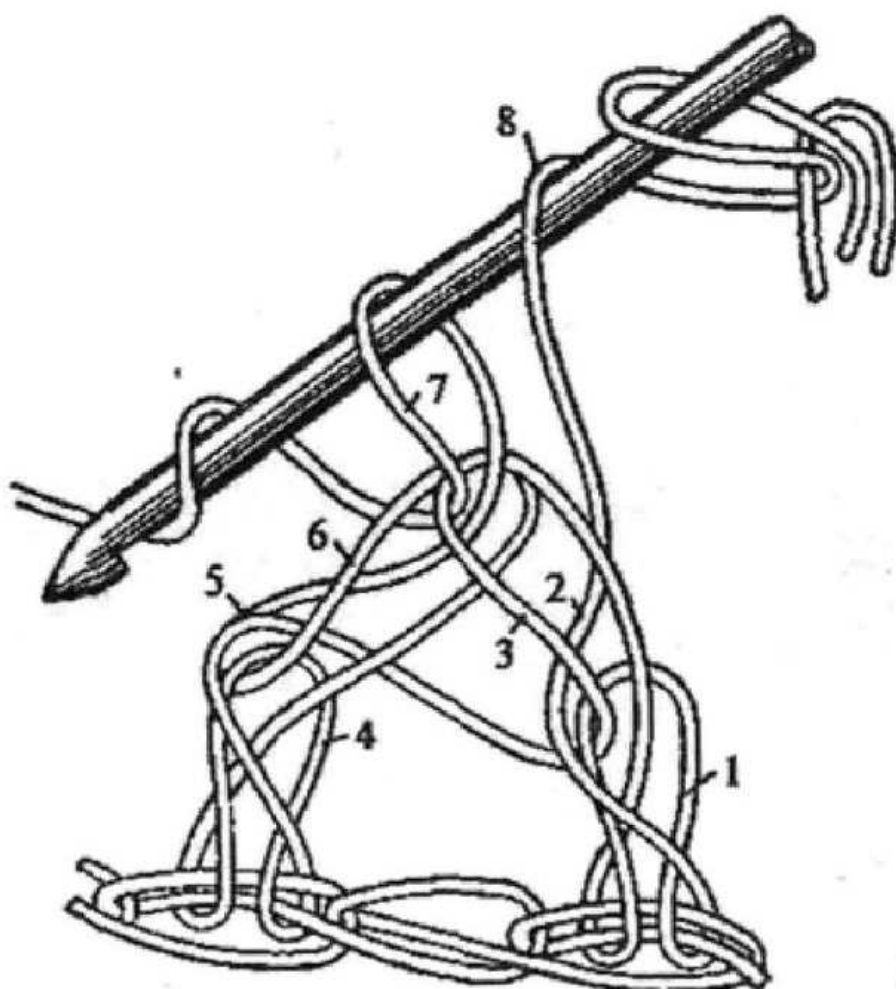
Расстояние между столбиками может иметь 1, 2, 3 петли (рис. 70), а может и не иметь их (см. рис. 66).



Рис. 68



Рис. 69

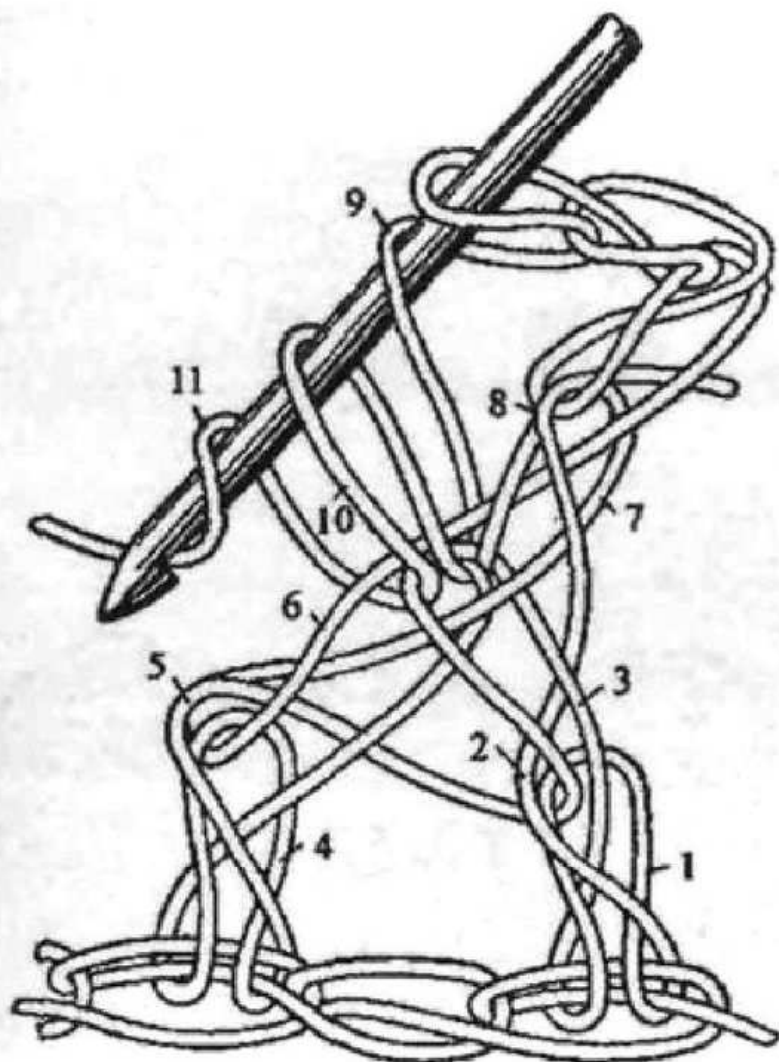

Рис. 70

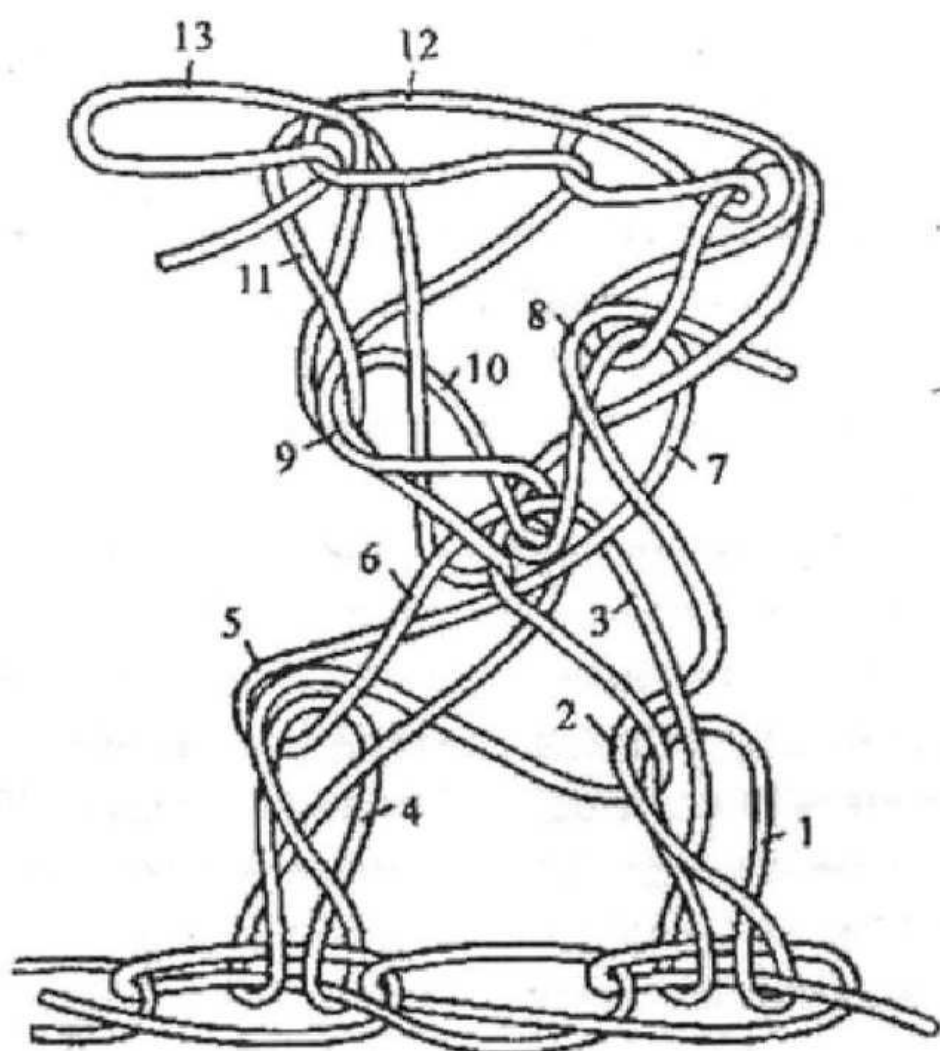

Рис. 71

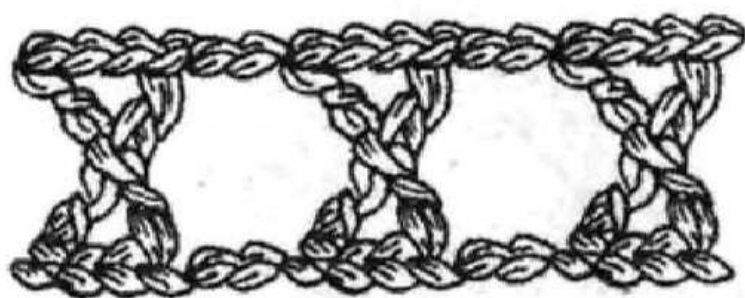

Рис. 72

Фестоны «дуга» (рис. 71, 72) — вывязанные 4 воздушных петель, с их прикрепом на 3-й петле основания.

— трехпетельное пико из одной петли основания «узелок» (рис. 73, 74) — вывязанные из одной петли основания цепочки из 3–4-х петель столбиком без накида и прикрепленные в точке основания.

Декоративное завершение вязания узелками (рис. 75). После завершения вязания для декоративного оформления края изделия можно вывязать в верхнем последнем ряду узелки вязкой пико из 3-х воздушных петель с прикрепом в петле основания;

— вязаная бахрома — 1-й способ — вывязанные висячие петли для отделки изделия, вывязанные с лицевой стороны. На цепочке-основании бахрома вяжется так: нить накидывается на большой палец левой руки и делается петля (рис. 76). Далее кладем крючок на нить сверху. Крючок вводим в основную



Рис. 73



Рис. 74

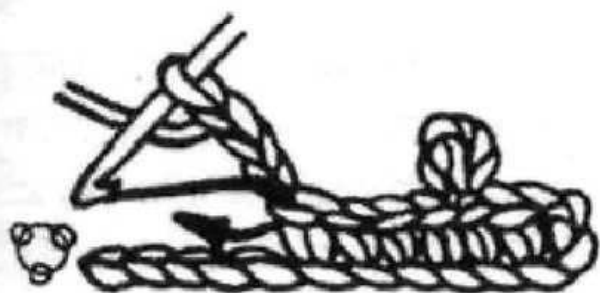

Рис. 75

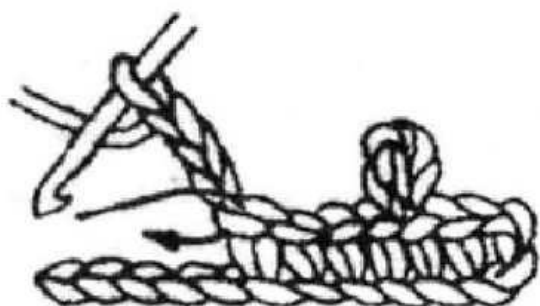

Рис. 76

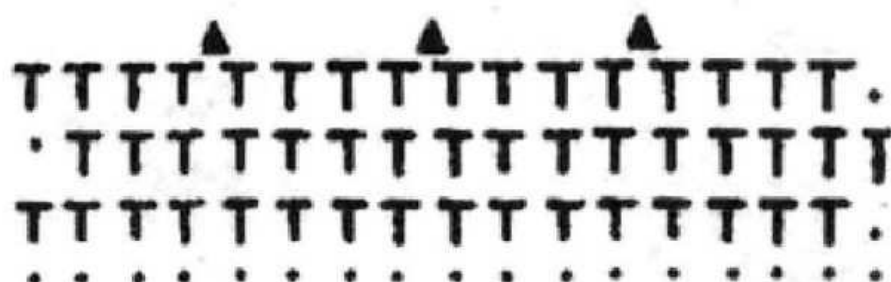

Рис. 77

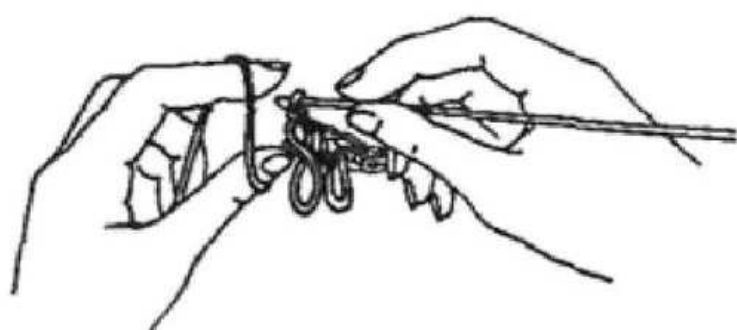

Рис. 78

петлю предыдущего ряда (рис. 77), захватываем нить и провязываем столбик без накида (рис. 78).

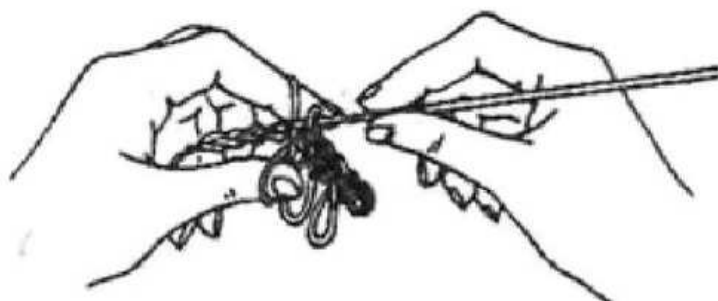
— вязаная бахрома 2-й способ — бахрома вяжется с изнаночной стороны. Наматываем нить на карандаш или рейку и закрепляем каждую петлю столбиками без накида (рис. 79). Между рядами бахромы по ее высоте следует провязать 1–2 ряда столбиками без накида или с накидом, эти петли закрепляют высоту между рядами вязаного полотна бахромы (рис. 80).



Рис. 79



Рис. 80

ГИПЮРНОЕ ВЯЗАНИЕ ОДЕЖДЫ

Вязаное полотно, составленное из отдельно вывязанных фигур, называется гипюрным.

Гипюрное вязание из маленьких вязаных розеток всевозможной формы применяется для составления фона изысканной одежды и кружев для отделки одежды. Оно развивается как самостоятельный жанр в вязании крючком — это мир фантазии, мастерства.

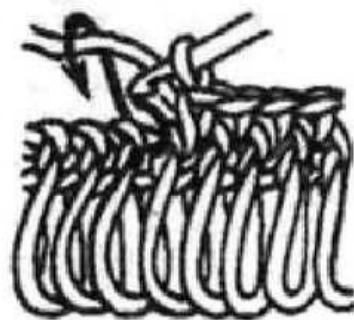
Умение связать изделие из квадратных, прямоугольных, треугольных или круглых мотивов требует определенных навыков при их вывязывании. При вывязывании изделия любой из форм следует определить его размеры, ход работы и только после этого начинать вязание. Любую форму можно вывязывать нитками как одного, так и разных цветов. Начать работу можно с бокового края, с центра, с верхнего или нижнего углов. Главные требования к вязанию предметов, имеющих углы, это их правильное положение — они должны быть правильными и симметричными.

СПОСОБЫ ВЯЗАНИЯ ФРАГМЕНТОВ РАЗЛИЧНОЙ ФОРМЫ ДЛЯ СОЗДАНИЯ ФОНА ИЗДЕЛИЯ

Вязание квадрата.

Вывязать квадратный мотив можно тремя способами.

1-й способ — вязание квадрата с нижнего края.

Начиная вязание, схематично определяем ход работы (движение крючка) (рис. 81), расположение узора (рис. 82) и вид столбика для вязания в схеме (рис. 83).



Рис. 81



Рис. 82

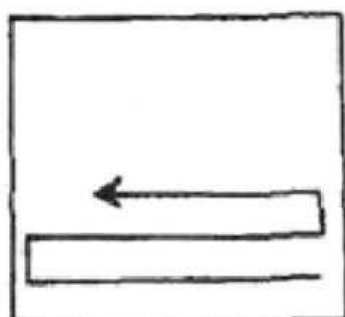

Рис. 83

Вязание может быть однотонным и разноцветным (полосатым), главное требование, применяемое к квадрату при его исполнении, — это равенство сторон.

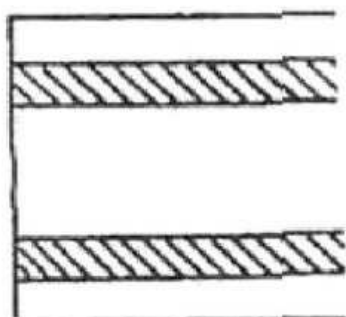
1-й ряд — вывязывается цепочка для одной стороны квадрата.

2-й ряд и последующие ряды — вязание по схеме.

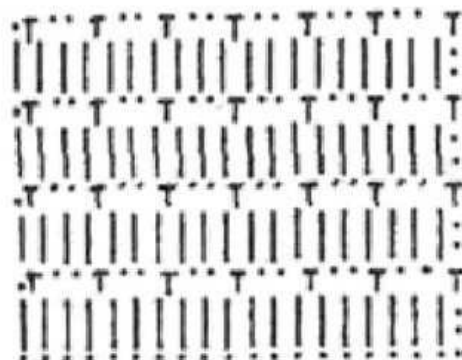
Последняя петля ряда закрепляется рабочей ниткой, протянутой в центр петли и затянутой на узел.

По желанию все 4 стороны обвязываются закрепляющей уплотненной краевой косичкой столбиками без накида в противоположном направлении, не поворачивая работы.

Предыдущий ряд провязывается столбиками без накида в обратном направлении — с левой на правую сторону (рис. 84). Крючок вводится сверху между краями обеих основных петель, зацепляя нитку и вытягивая более свободную петлю. Затем еще раз нить зацепляется, и провязываются обе петли вместе

2-й способ — вязание квадрата с угла соединительными столбиками.

Квадрат вяжется с одного угла по диагонали.

Начиная вязание, схематично определяем ход работы (движение крючка) (рис. 85) и расположение полос и вид столбика для вязания в схеме (рис. 86).

1-й ряд — вывязываем цепочку из 3-х петель.



Рис. 84



Рис. 85

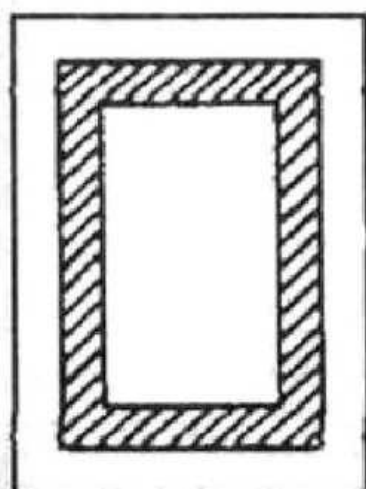

Рис. 86

Последняя петля дает ширину ряда, в 1-й же диагональной (средней) петле вывязывается по бокам дополнительные соединительные столбики расширения квадрата.

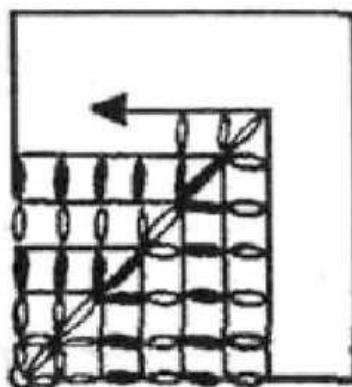
2-й ряд — вывязывается одна воздушная петля и затем короткий столбик. В средней петле ряда (и последующих рядах) вывязывается 3 столбика, остальные петли вяжутся как гладкое вязание по схеме.

3-й и последующие ряды — вывязывается как 2-й, но с увеличением петель на средней петле. Вывязав квадрат с нужными сторонами, последнюю петлю закрепите ниткой, протянутой в центр петли, и затяните на узел. По желанию, стороны обвязываются краевой косичкой.

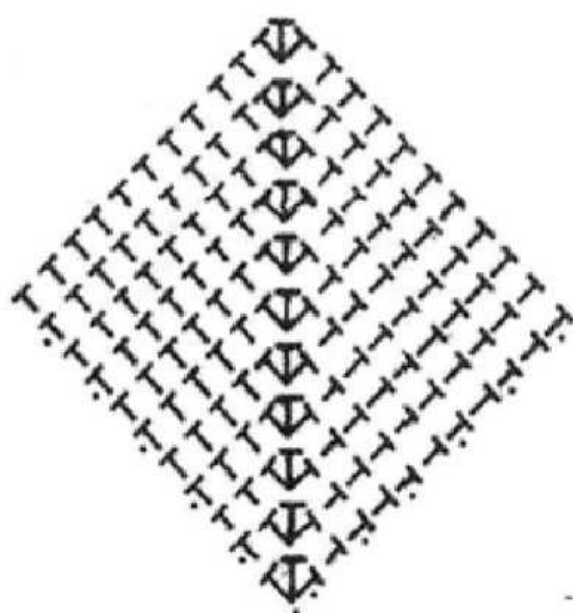
3-й способ — вязание квадрата из центра.

Квадрат увеличивается в объеме за счет прибавления петель от середины, имеющей 4 угла. Увеличение петель объема по 4-м углам можно вывязать разнообразными сочетаниями столбиков (рис. 87), вывязывая их от одного до 3-х столбиков как рядом, так и в шахматном их плетении (рис. 88–92). Начиная вя-



Рис. 87



Рис. 88

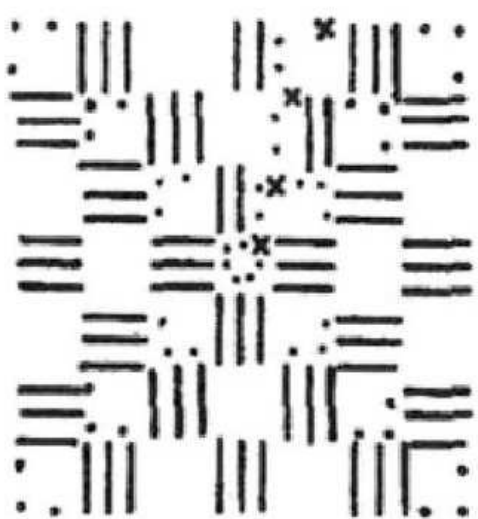

Рис. 89



Рис. 90



Рис. 91



Рис. 92

зание, схематично определяем ход работы (движение крючка) (рис. 93), расположение полос и вид столбика для вязания в схеме (рис. 94).

1-й ряд — вывязывается цепочка из 4-х петель и связывается в круг (рис. 95). Эти петли в последующих рядах вязания являются центральными, из которых вывязываются по 3 столбика расширения центра круга.



Рис. 93



Рис. 94

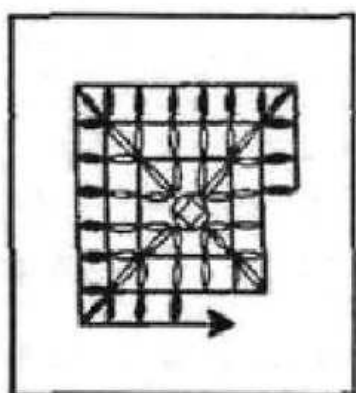

Рис. 95

2-й ряд — для того, чтобы начать вязание второго ряда, необходима одна воздушная петля. Эта воздушная петля считается 1-м столбиком, поэтому в 1-й петле вывязывается еще только 2 коротких столбика, тогда как в остальных петлях вывязываются по 3 коротких столбика. В 1-м ряду должно быть вывязано 12 петель, которые соединяют вместе и вывязывают одну воздушную петлю, определяющую начало ширины следующего ряда.

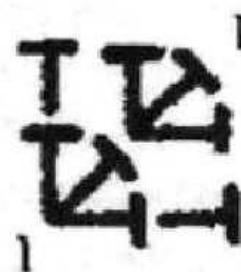
3-й ряд — вывязывается по 3 столбика в каждой средней 4-й основной петле, остальные петли ряда провязываются гладким вязанием. Эти 4 петли с вывязанными 3-мя столбиками образуют углы квадрата. Для правильного вывода углов столбики должны помещаться в петлю один под другим, образуя диагональные полосы от одного угла квадрата к другому.

Вязание прямоугольника.

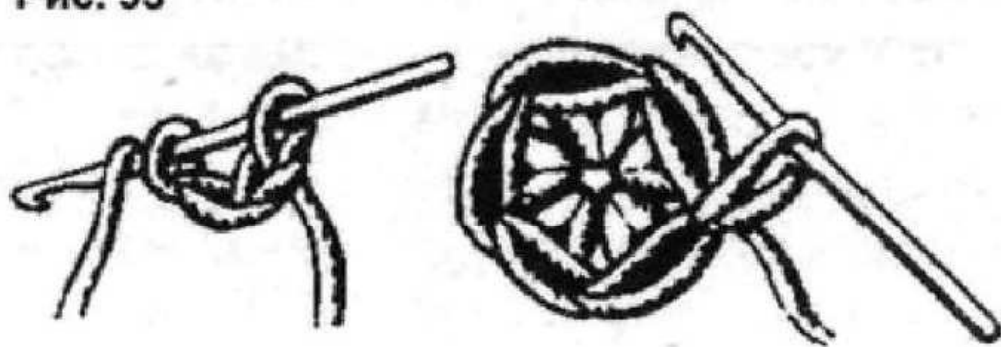
Прямоугольник вяжется следующими способами: с нижней стороны — поперечное вязание, боковой стороны — продольное вязание и со средней линии — по кругу.

1-й способ — поперечное вязание прямоугольника.

Начиная вязание, схематично определяем ход работы (движение крючка) (рис. 96), расположение полос (рис. 97) и вид столбика для вязания в схеме (рис. 98–106).



Рис. 96



Рис. 97

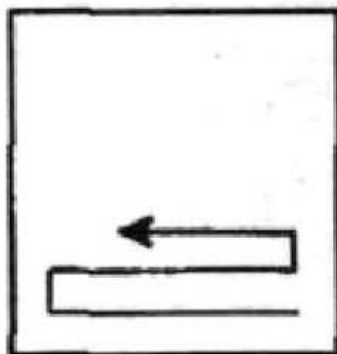

Рис. 98

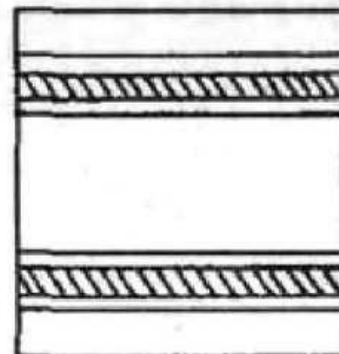

Рис. 99

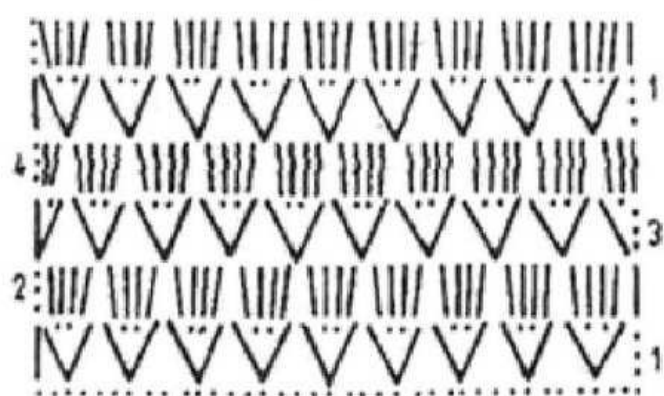

Рис. 100

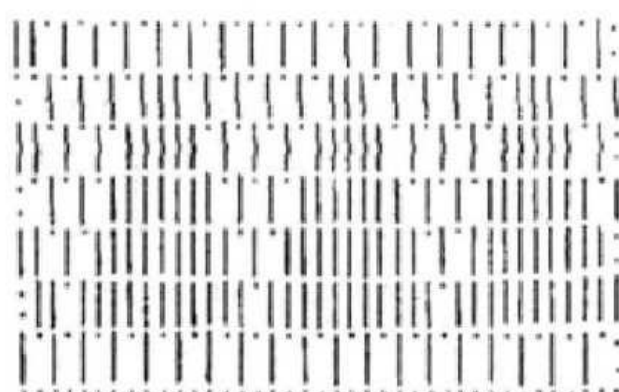

Рис. 101

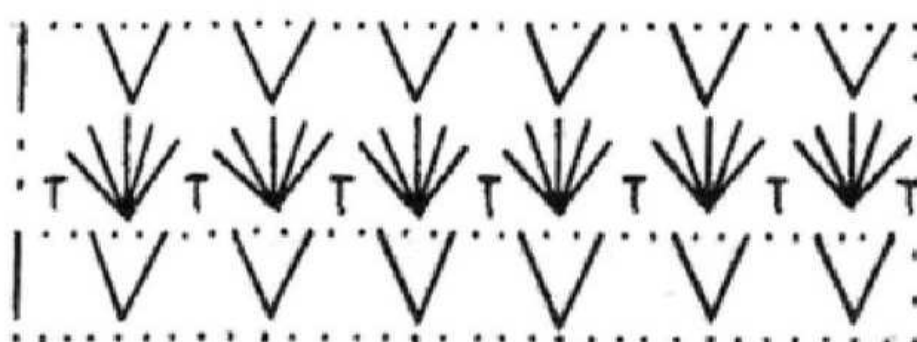

Рис. 102

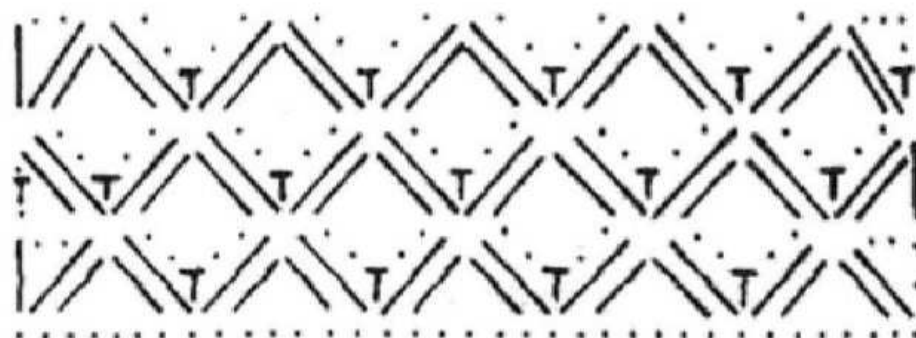

Рис. 103



Рис. 104

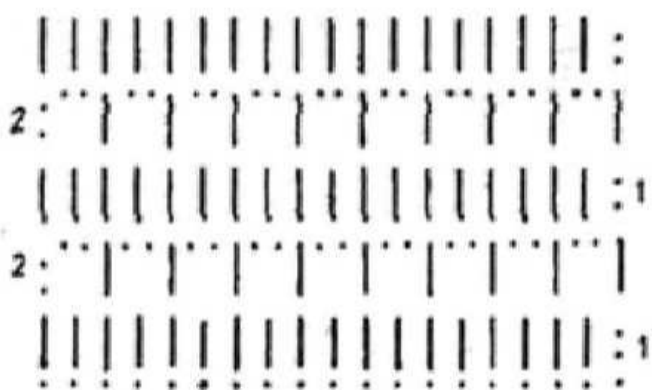

Рис. 105

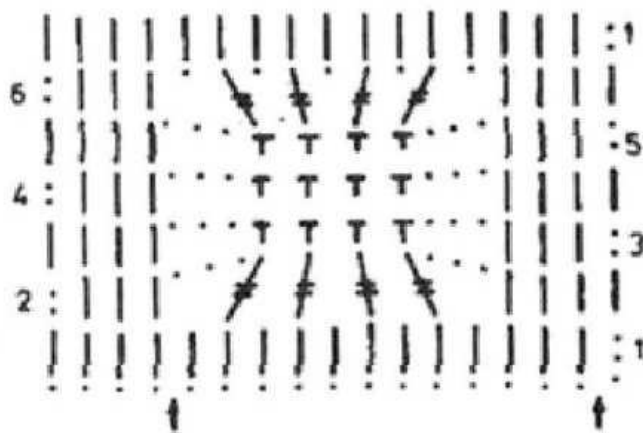

Рис. 106

1-й ряд — набор воздушных петель по кратному числу и крайней петле схемы.

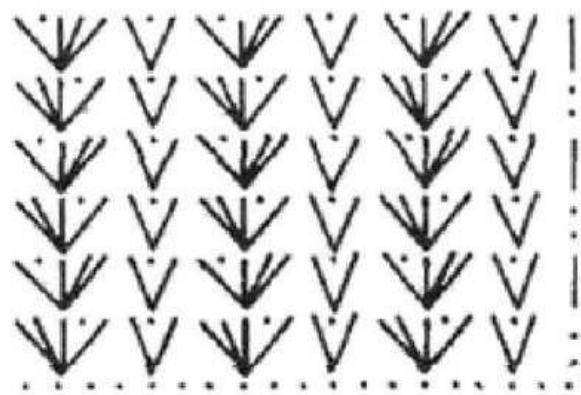
2-й ряд и последующие ряды — вязание по схеме.

Последний ряд каждой стороны, по желанию, можно обвязать краевым столбиком.

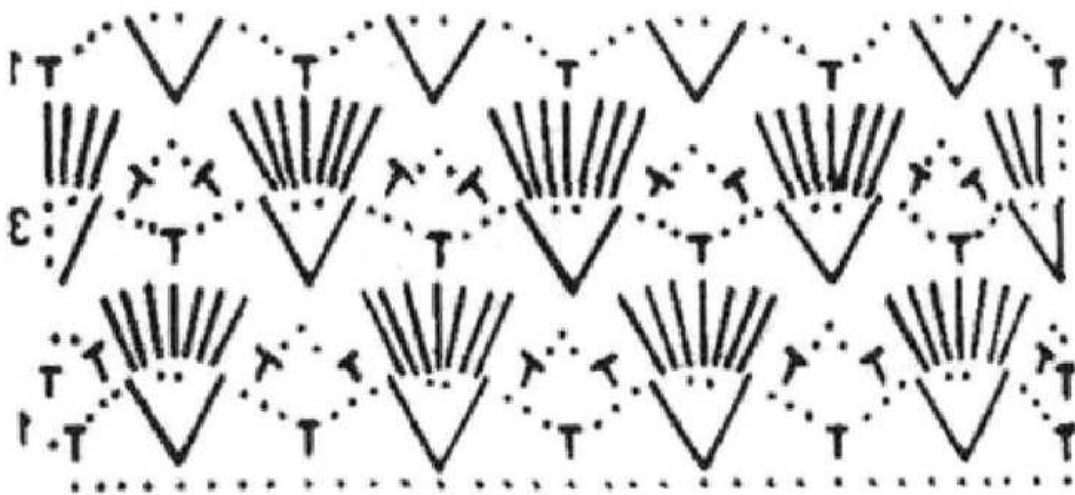
2-й способ — продольное вязание прямоугольника.

Начиная вязание, схематично определяем ход работы (движение крючка) (рис. 107), расположение полос (рис. 108) и вид столбика для вязания в схеме (см. рис. 98–106).

1-й ряд — набор воздушных петель по кратному числу и крайней петле схемы.

2-й ряд и последующие ряды — вязание по схеме.



Рис. 107



Рис. 108

Последний ряд каждой стороны, по желанию, можно обвязать краевым столбиком.

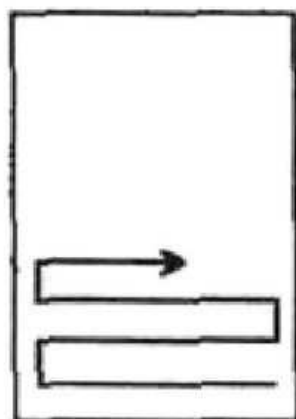
3-й способ — прямоугольник, вывязанный от центра.

Начиная вязание, схематично определяем ход работы (движение крючка) (рис. 109), расположение полос (рис. 110) и вид столбика для вязания в схеме.

1-й ряд — вывязывается цепочка, затем в 3-й петле с конца вывязывается 4 коротких столбика: оставшиеся петли цепочки вяжутся как гладкое вязание. На повороте стороны в начале цепочки (узла) в 1-й петле вывязывается 5 коротких столбиков.

Затем вязание продолжается гладким полотном вдоль этого края цепочки. Ряд соединяется цепочным столбиком.



Рис. 109



Рис. 110

2-й ряд — по обоим концам прямоугольника во 2-й и 4-й из 5-ти вывязанных в одном месте петель вывязываются 3 коротких столбика, остальные же петли вяжутся гладким вязанием. Такие вывязанные 3 петли располагаются в 4-х сторонах прямоугольника, образуя 4 угла изделия.

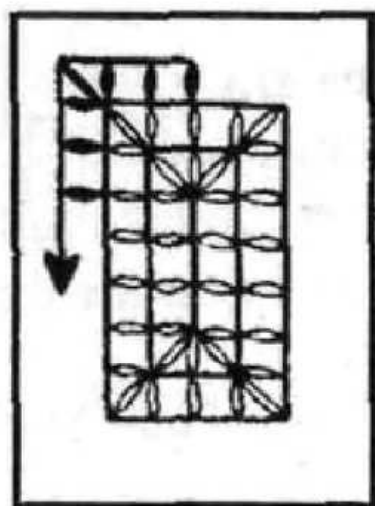
3-й ряд — в 3-м и последующих рядах средняя петля группы из 3-х петель предыдущего ряда всегда вывязывается 3 раза, располагая полосы при этом параллельно сторонам прямоугольника.

Последний ряд каждой стороны по желанию можно обвязать краевым столбиком.

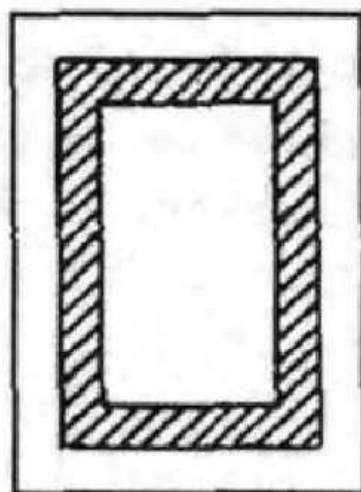
Вязание треугольника.

Принцип вязания углом используется при вязании косынок и больших шалей.

Предмет треугольной формы можно также связать несколькими способами с краевым расширением и сужением 2-х сторон.

Краевое расширение изделия
(рис. 111).

При расширении вязания крючок следует ввести под петлю цепочки то с одной, то с другой стороны, вытягивая нить через верхнюю часть крайней петли, тогда как предшествующая ей петля была вытянута через нижнюю часть 2-й петли от края.



Рис. 111

Вязание треугольника с угла расширением.

Начиная вязание треугольника, схематично определяем ход работы (движение крючка) (рис. 112), рас-

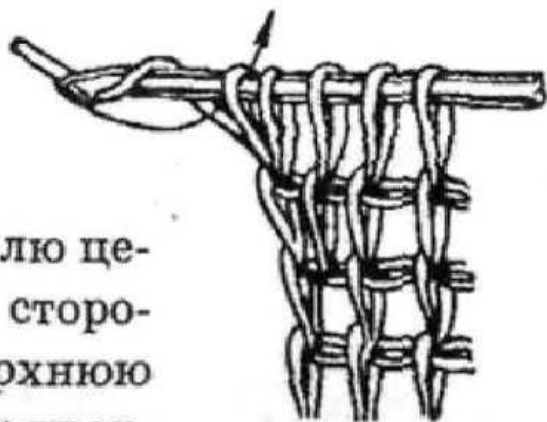

Рис. 112



Рис. 113

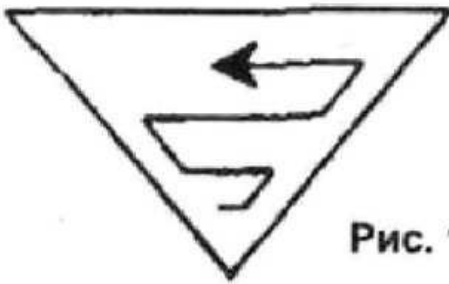

Рис. 114

положение полос (рис. 113) и вид столбика для вязания в схеме (рис. 114).

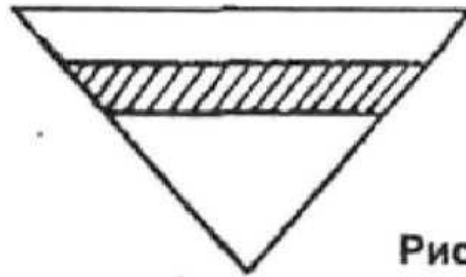
1-й ряд — вывязывается 3 петли, и вязание поворачивается.

2-й ряд и последующие ряды. Из первой и последней петель вывязывается по 2 коротких столбика для расширения краев изделия. Последний ряд провязывается уплотненным вязанием для края (см. выше).

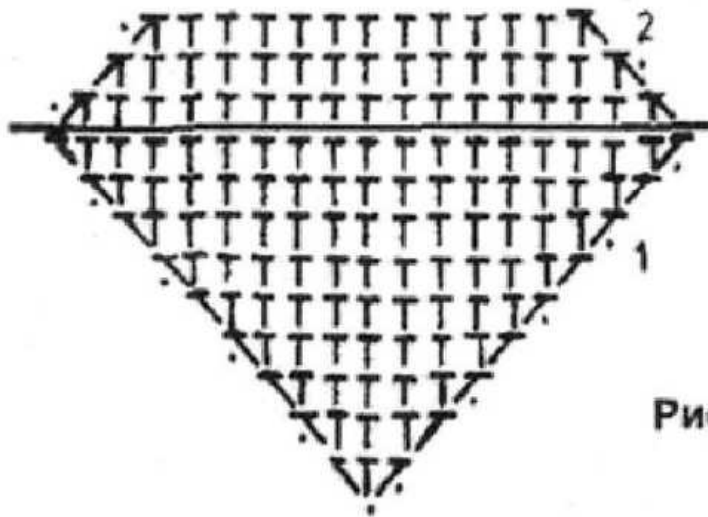

Рис. 115

Краевое сужение изделия (рис. 115).

При сужении вязания провязывается по 2 или несколько собранных вместе крайних петель, или не вытягивая новые петли через некоторые петли предыдущего ряда.

Для убавления сторон треугольника используются приемы сбавки петель, применяемые в свободном выборе вязальщика:

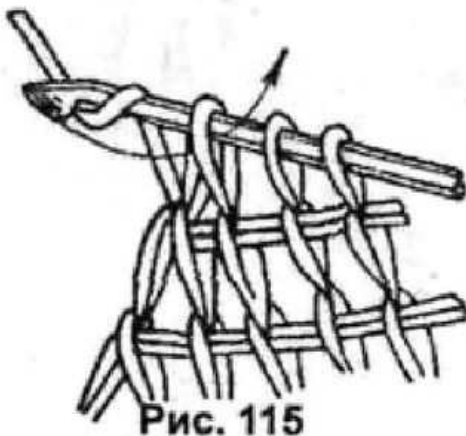
- пропусканьем 2-й петли от края (рис. 116);
- непровязыванием крайней петли, с поворотом работы и вязании в обратном направлении каждой последней петли ряда;
- связыванием 2-х последних петель вместе в конце каждого ряда (рис. 117);
- связыванием вместе 3-х средних петель ряда (рис. 118, 119).

Прибавки и сбавки применяются не только для расширения и сужения вязания, но и для расположения петель по диагонали, как это делалось выше.



Рис. 116



Рис. 117

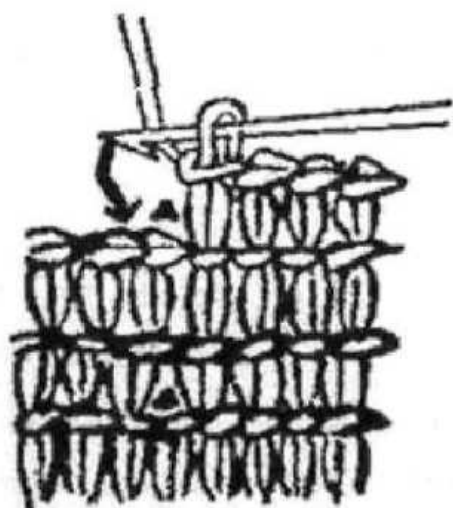

Рис. 118

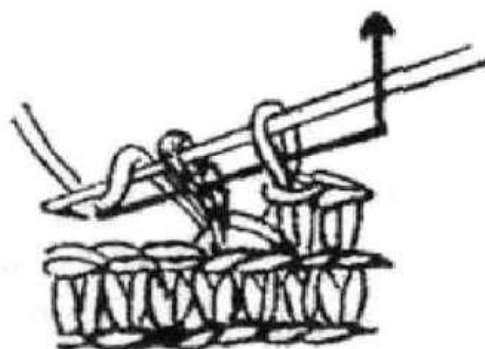

Рис. 119

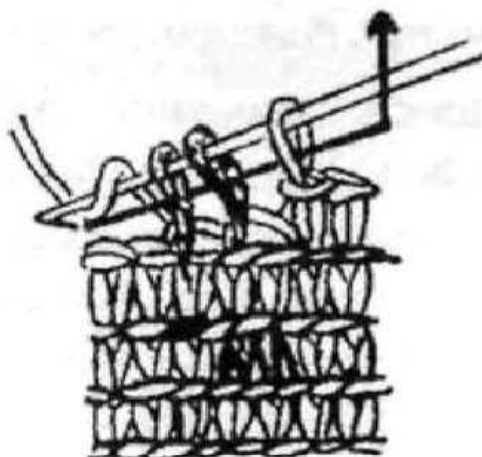

Рис. 120

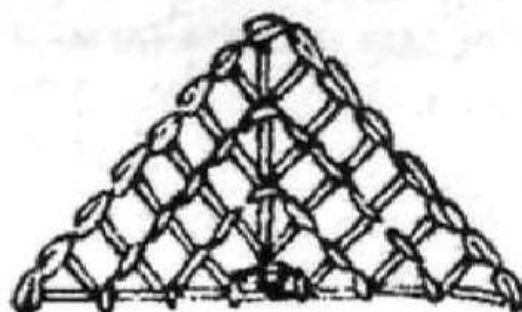

Рис. 121

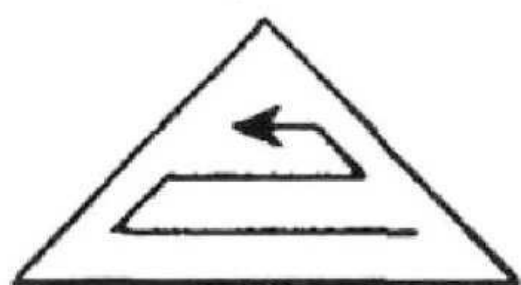

Рис. 122

Вязание треугольничка с длинной стороной — сужением.

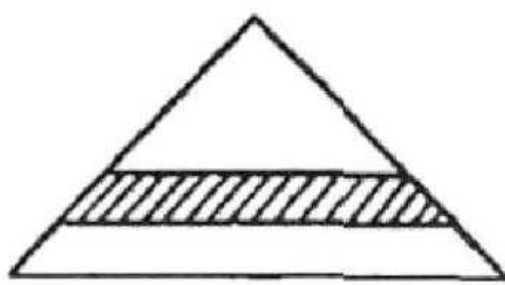
Начиная вязание треугольника, схематично определяем ход работы (движение крючка) (рис. 120), расположение полос (рис. 121) и вид столбика для вязания в схеме (рис. 122).

1-й ряд — вывязывается цепочка, соответствующая длине большой стороны треугольника.

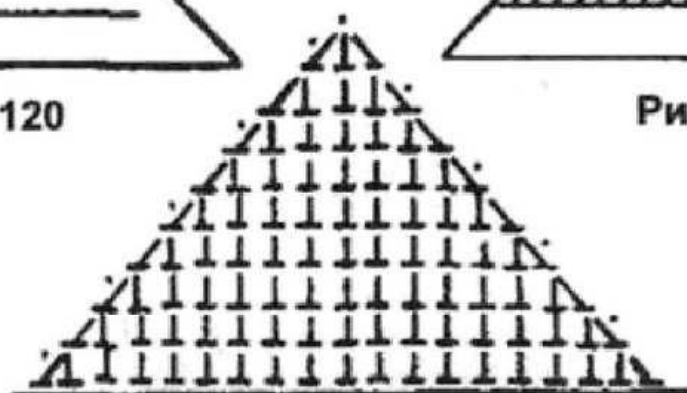
2-й ряд и последующий ряды. Начиная вязать ряд, не вывязывать 2-ю, а заканчивая ряд, не вывязывать предпоследнюю петельки. По краям образуются небольшие дырочки. Последний ряд вязания может иметь 2—3 петли, которые следует связать вместе в пучок.

Вязание треугольничка из центра длинной стороны.

Начиная вязание треугольника, схематично определяем ход работы (движение крючка) (рис. 123), расположение полос (рис. 124) и вид столбика для вязания в схеме (рис. 125). В этом виде вязания 3 столбика с накидом вяжутся из одной петли между столбиками лицевого ряда. Этот вид вязки декоративно смотрится в полосатом ее исполнении из многоцветной пряжи.



Рис. 123



Рис. 124

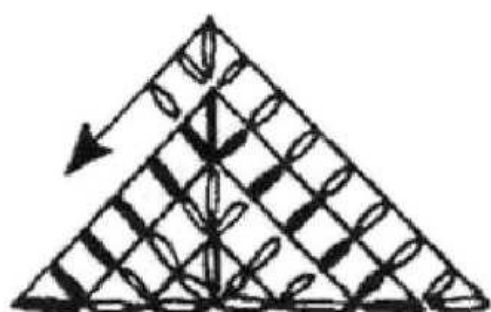

Рис. 125

Вывязывается цепочка основания. Увеличение высоты в виде треугольника получается тогда, когда в каждом ряду добавляется по 4 петли. Прежде всего вывязывается 3 петли, и в 1-й петле (у начального узла) вывязывается 4 коротких столбика. В крайних петлях последующих рядов всегда вывязывается 2 коротких столбика, средняя же петля каждого ряда провязывается 3 раза. В этом месте образуется прямой угол, в котором полоса узора или цветная полоса проходит вдоль обеих коротких сторон треугольника.

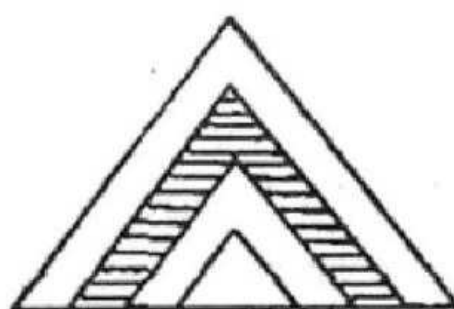
Вязание круга

Вывязывание круга из центра.

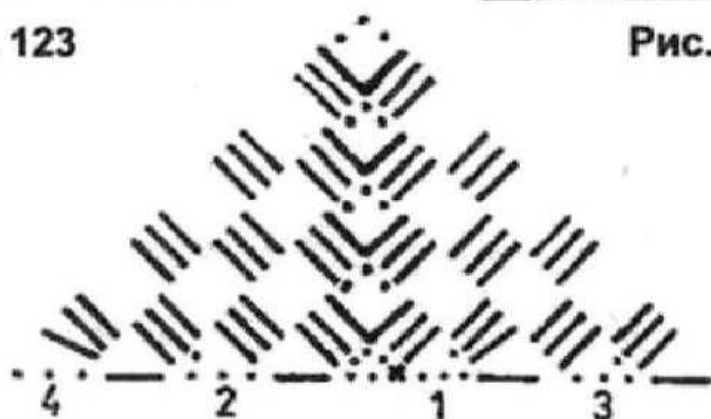
Круговое вязание включает в себя вязание всевозможных предметов, шапочек, шалей и различных декоративных салфеток. Всегда вяжется из центра, имеет 2 способа вязания: по кругу и по спирали.

Если вязание круга одноцветное, удобнее вязать круг по спирали.

Если же круг вяжется из ниток разных цветов в отдельных рядах, ряды должны быть ровными, концы рядов должны совпадать по высоте столбиков каждого ряда, в этом случае каждый ряд начинается одной лишней воздушной петлей. Вязать такой круг удобнее с поворотом на изнаночную сторону.



Рис. 126

Вязание круга в одном направлении (рис. 126).

Начиная вязание по кругу схематично определяем ход работы (движение крючка) (рис. 127), расположение полос (рис. 128) и положение соединительного столбика полупетлей (рис. 129) для соединения рядов в схеме (рис. 130 — знак указан стрелкой).

Каждый ряд в этом вязании начинается с петель подъема ряда (рис. 131 — петли указаны стрелкой). В мотиве, вывязанном по кругу в одном направлении, знак присоединения ряда всегда стоит с одной стороны рядом с петлями подъема ряда (рис. 132).

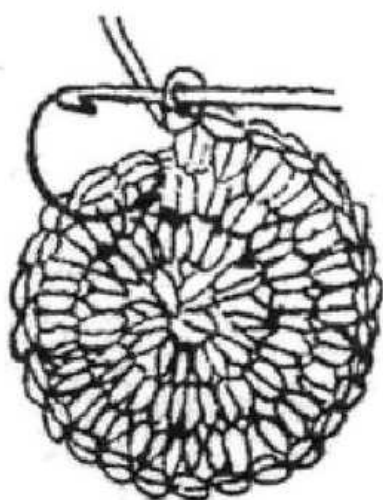

Рис. 127



Рис. 128

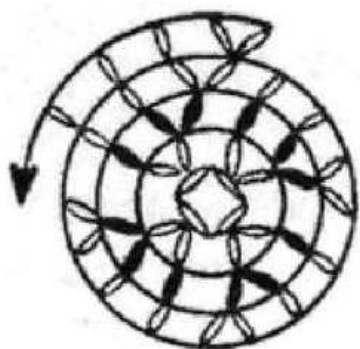

Рис. 129

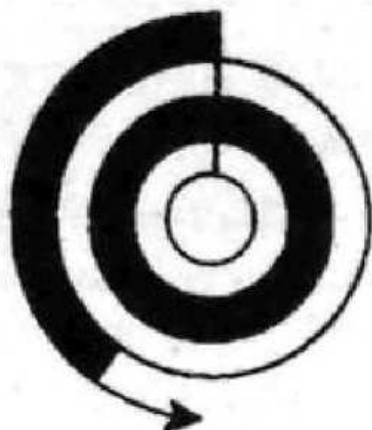

Рис. 130

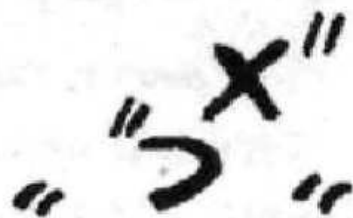

Рис. 131

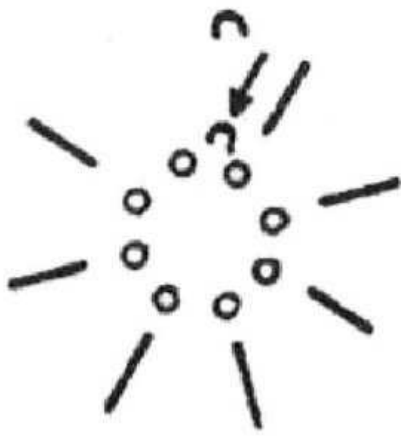

Рис. 132

1-й ряд — вывязывается цепочка из 4-х воздушных петель и замыкается в круг.

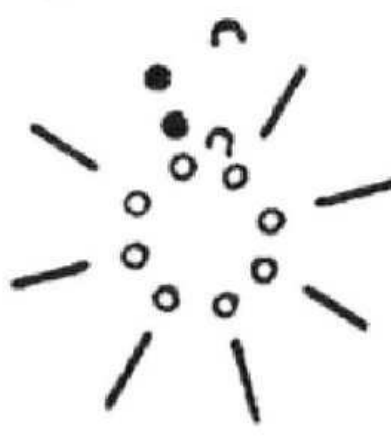
2-й ряд — в каждой петле ряда следует вывязывать для кругового расширения 2 коротких столбика, т. е. число петель этого ряда удваивается. Рассмотрим 2 варианта:

1-й вариант (рис. 133)

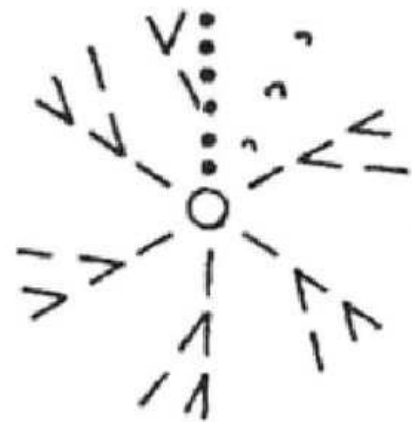
1-й ряд: 4 петли цепочки + 4 цепочки расширения = 8 петель ряда.

Расширение петель ряда из одной петли $2 = 4 \times 2 = 8$ петель;

2-й ряд = $4 + 4 = 8$ петель.

2-й вариант (рис. 134)

1-й ряд: 6 петель цепочки + 6 петель расширения = 12 петель ряда.

Расширение петель ряда из одной петли $2 = 6 \times 2 = 12$ петель.

2-й ряд = $6 + 6 = 12$ петель.

3-й ряд — вывязывается по-



Рис. 133



Рис. 134

переменное количество петель, из одной петли 2 коротких столбика, из 2-й один, и т. д. до конца ряда. К примеру, два варианта:

1-й вариант — 8 петель ряда разделить на 2, получаем 4 петли расширения 3-го ряда ($8 : 4 = 4$ петли расширения).

Из этого следует, что к 8 петлям 2-го ряда прибавить 4 петли расширения 3-го ряда; $8 + 4 = 12$ петель провязывается в 3-м ряду. 3-й ряд = 12-ти петлям.

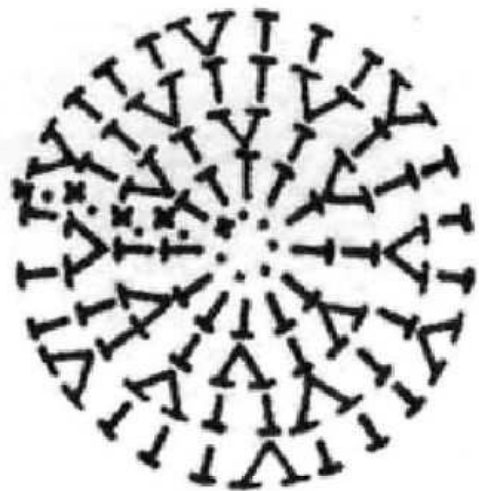
2-й вариант — 12 петель ряда разделить на 2, получаем 6 петель расширения 3-го ряда ($12 : 2 = 6$ петель расширения).

Из этого следует, что к 12 петлям 2-го ряда прибавить 6 петель расширения 3-го ряда; $12 + 6 = 18$ петель провязывается в 3-м ряду.

3-й ряд = 18-ти петлям.

4-й и последующие ряды. С каждым рядом двойные вывязывания из одной петли становятся реже, за счет порядкового увеличения петель в промежутках между двойными столбиками из одной петли. Так, если в 3-м ряду между двойным столбиком вывязывается 2 петли, то в 4-м ряду вывязывается 3 петли; 5-м ряду вывязывается 4 петли; 6-м ряду вывязывается 5 петель и т. д. с каждым нарастающим рядом.



Рис. 135

Вязание круга с поворотом ряда
(рис. 135).

В мотиве с порядковым поворотом вязания, т. е. вязанием туда и обратно, заключая ряд одной воздушной петлей поворота. Во избежание смещения рисунка соединительный столбик располагается с 2-х сторон петель подъема по-

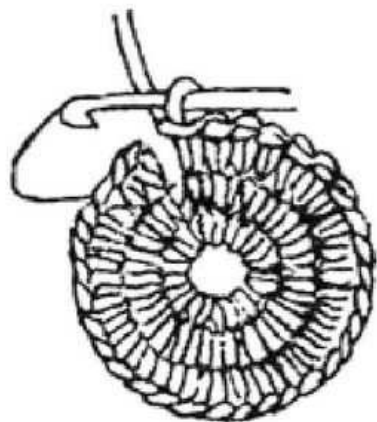

Рис. 136



Рис. 137

очередно в каждом ряду (рис. 136). Между петлями краев при повороте образуется расстояние, которое связывается крючком цепочкообразным столбиком за края петли основания (рис. 137).

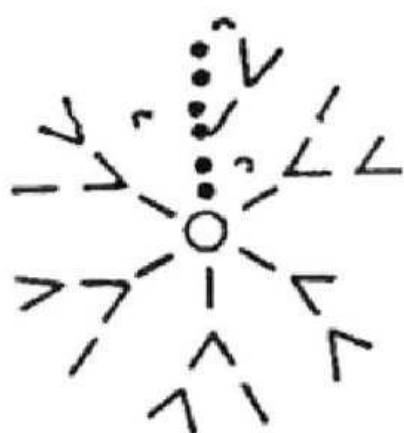
Спиральное вязание (рис. 138).

1-й ряд — вывязывается цепочка из определенного количества петель, вязание крючком — поперечное вязание, боковой стороны — продольное вязание и средней линии — по кругу.

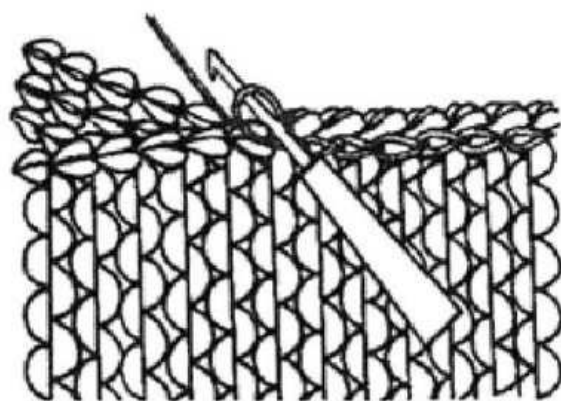

Рис. 138

Вязание гипюрных мотивов и их соединение между собой (рис. 139–148).

Существует великое множество узорчатых мотивов — снежинок для составления гипюрного полотна из кружков в виде цветочков (рис. 149, 150), квадратов с декоративными углами (рис. 151, 152) и звездочек (рис. 153–154).

Вывязывание плотного кружка для сердцевины цветочков.

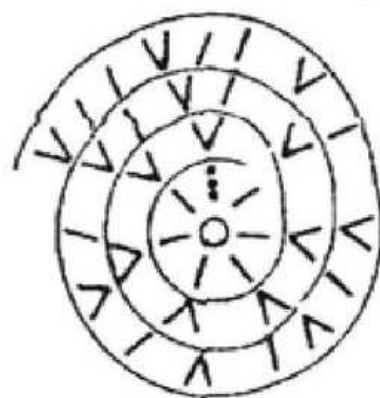
Вывязывается цепочка (соответствующая диаметру кружочка) из воздушных петель. Делается про-



Рис. 139



Рис. 140

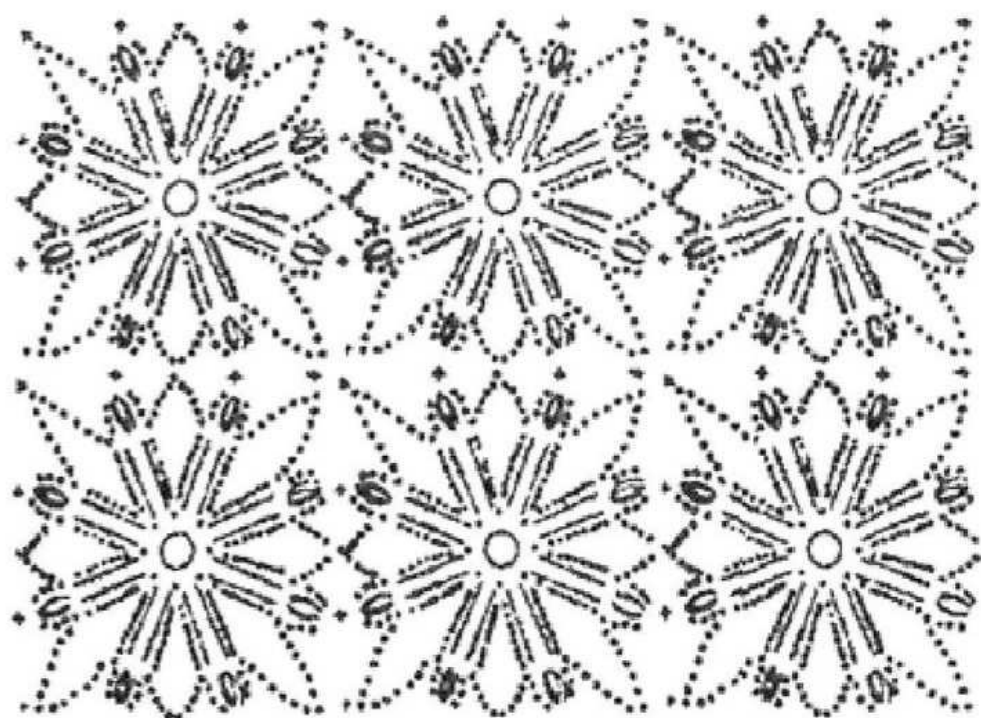

Рис. 141

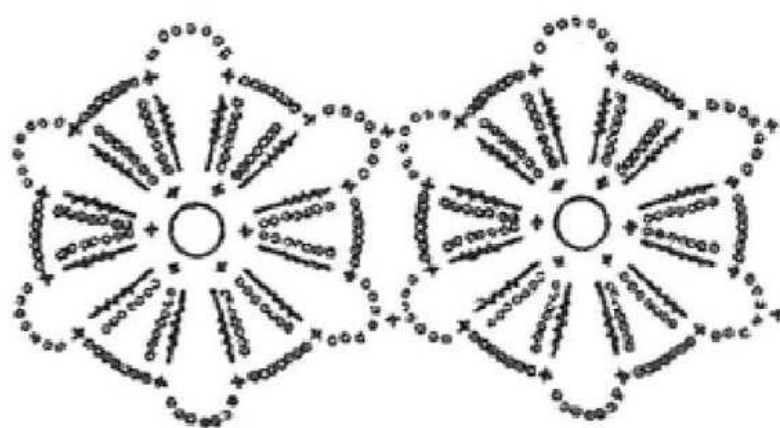

Рис. 142

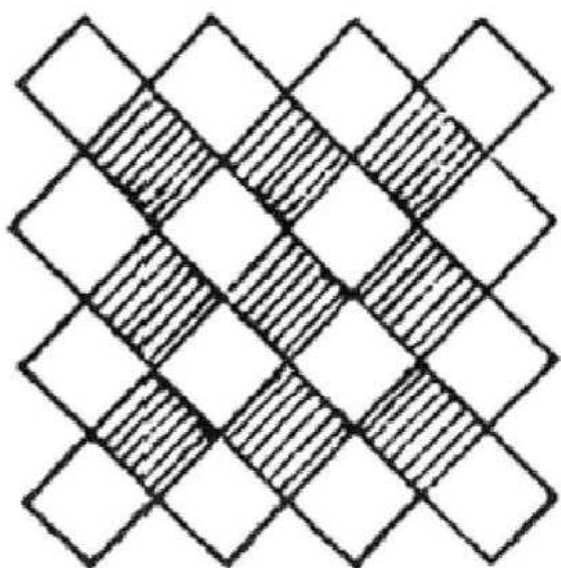

Рис. 143

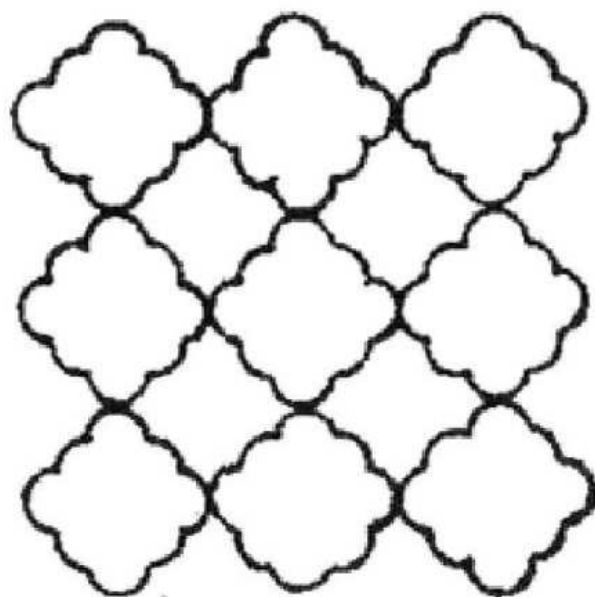

Рис. 144

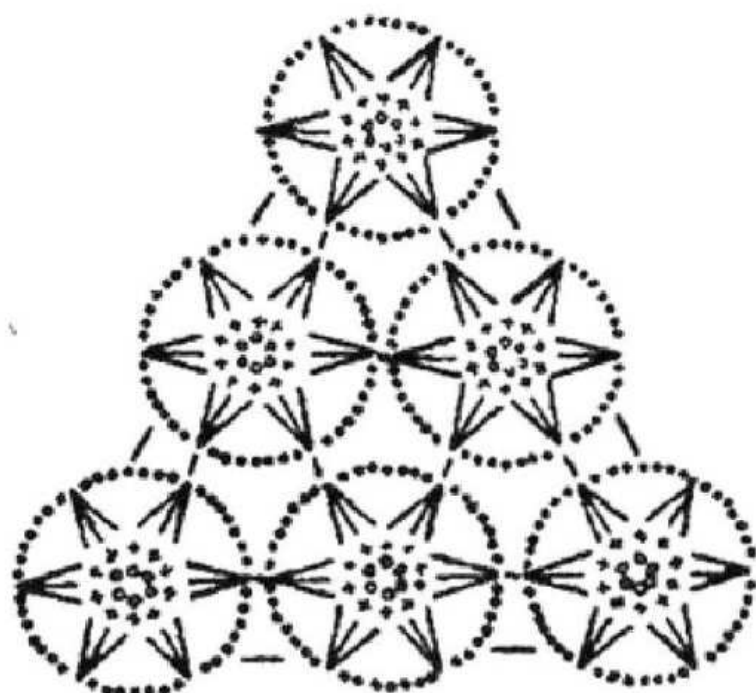

Рис. 145

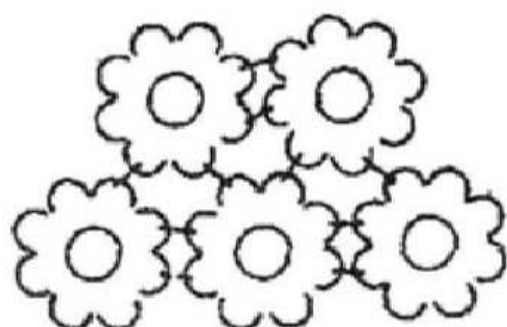

Рис. 146

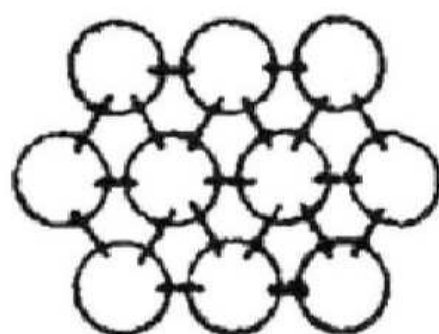

Рис. 147

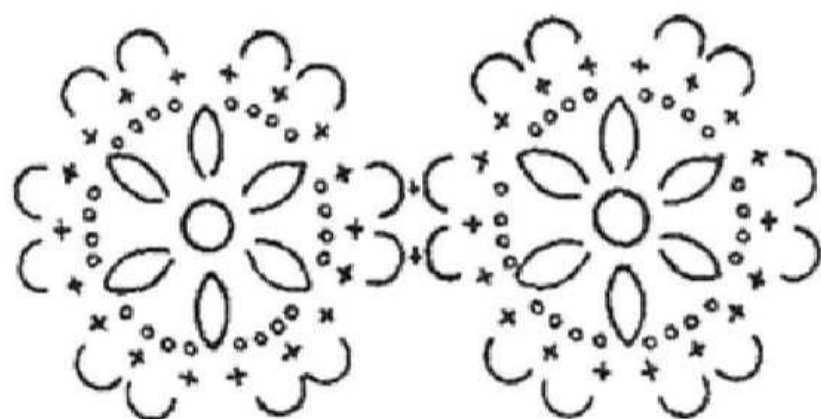

Рис. 148

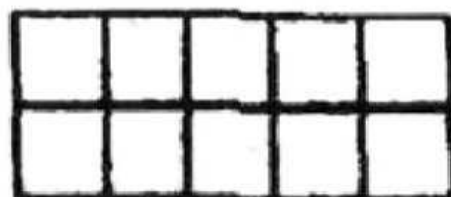

Рис. 149

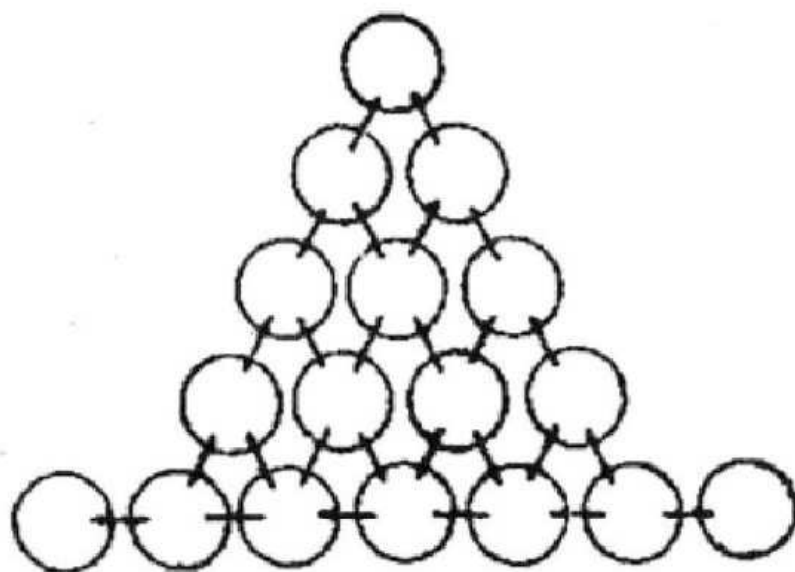

Рис. 150

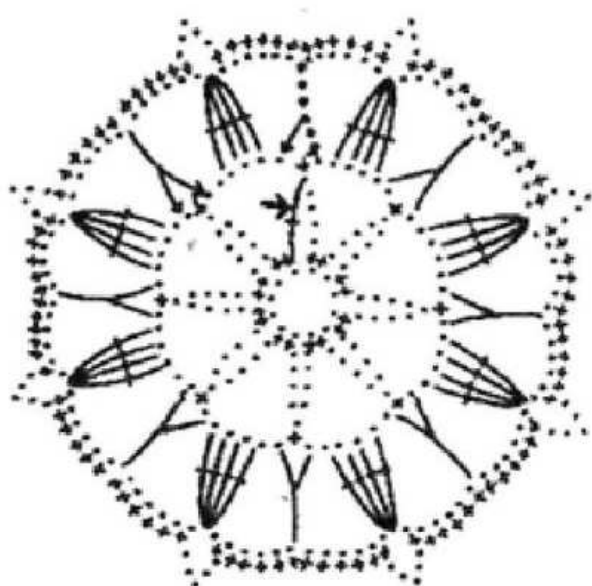

Рис. 151

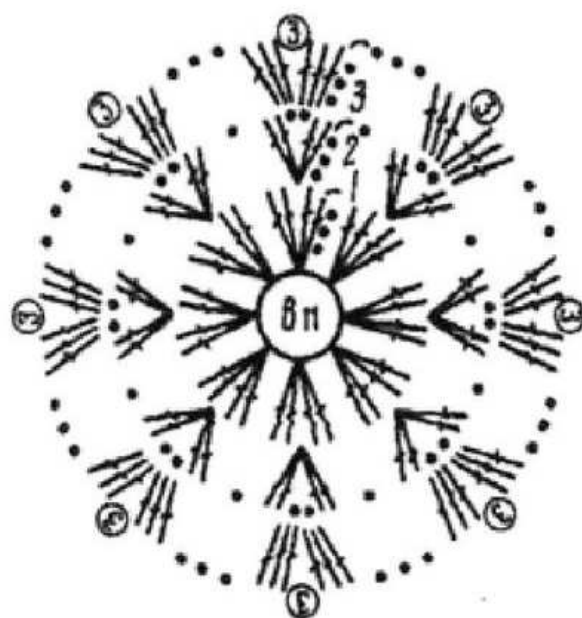

Рис. 152

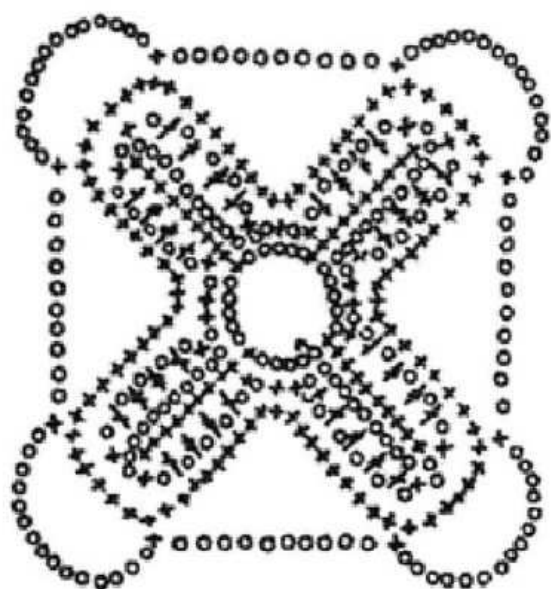

Рис. 153

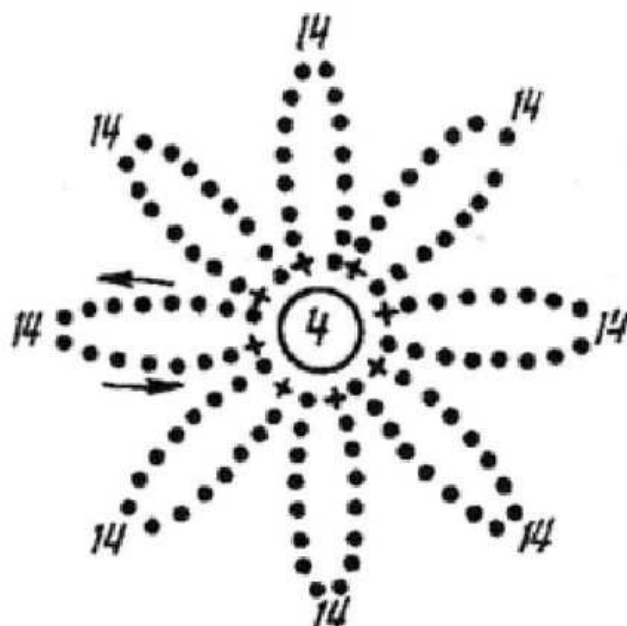

Рис. 154

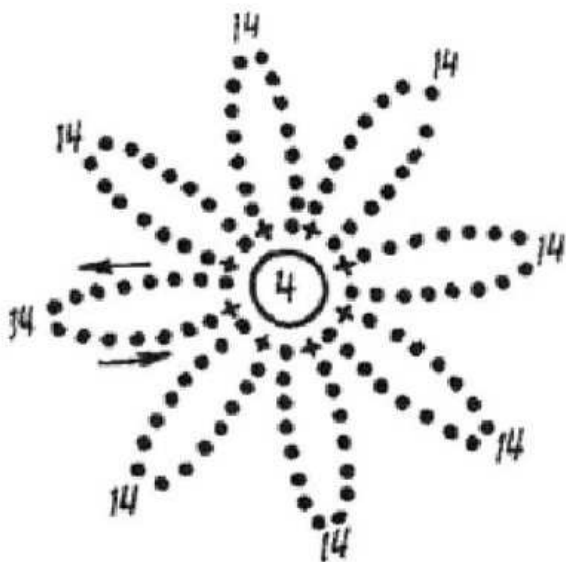

Рис. 155



Рис. 156

кладка из нитей (для дальнейшего стягивания сердцевины кружка), прокладка обвивается петлями с накидами по цепочке (рис. 155). Количество петель и накидов должно быть равно количеству воздушных петель в цепочке.

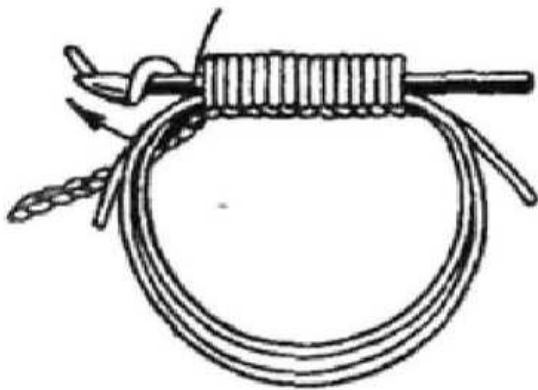
Все петли набираются на крючок, на последней вывязанной петле рабочая нить протаскивается через все висячие на крючке петли (рис. 156).

Концы нитей прокладки следует за концы стянуть, вследствие чего получается плотный кружок (рис. 157).

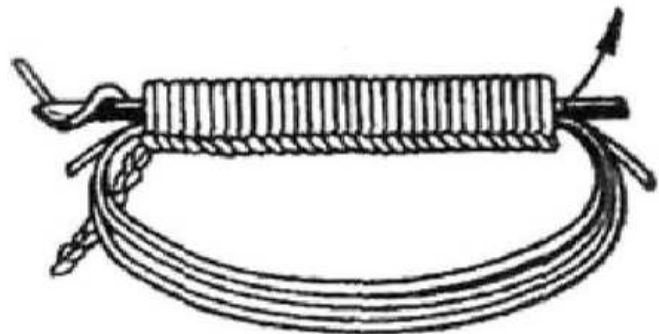
Для скрепления сторон стяжки рабочая нить протаскивается через первую петлю цепочки и закрепляется затягиванием узелка.

Этот кружок может быть как основой (центром) для вывязывания лепестков цветочка, так и самостоятельным мотивом — розетки фона.

Вывязывание кольца — сердцевины цветка.

Для прокладки уплотнения основы кольца следует обвязать петлю круговыми столбиками без накида. Делается это в такой последовательности: на крючок накидывается петля-накид (рис. 158) и вывязывается петля (рис. 159), свободный конец нитки следует оставить немного длиннее для прикрепления вывязанного цветка к изделию. Затем основание петли раздвигаем на ширину колечка (ширина раздвижения колечка зависит от диаметра сердцевины цветочка), из свободного конца делаем уплотнительную прокладку и обвязываем столбиком без накида (рис. 160), все кольцо плотно обвязываем воздушной цепочкой-основой (рис. 161). На вывязанной сердцевине для ажурности вывязываются бриды из воздушных петель (рис. 162).



Рис. 157



Рис. 158

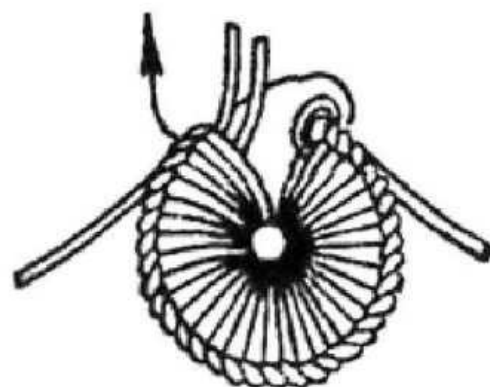

Рис. 159

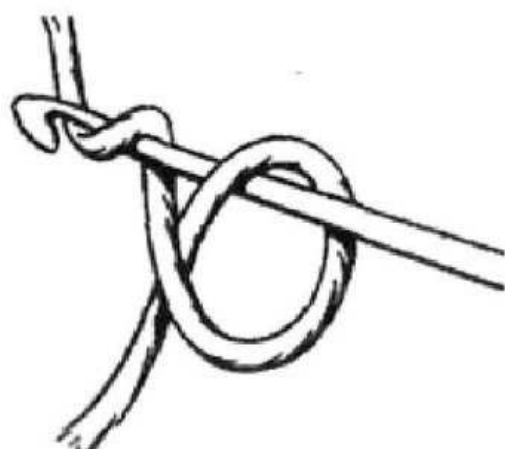

Рис. 160

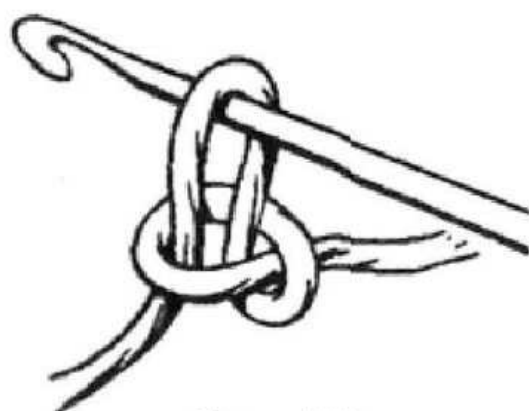

Рис. 161



Рис. 162

Вывязывание лепестков розочки (рис. 163).

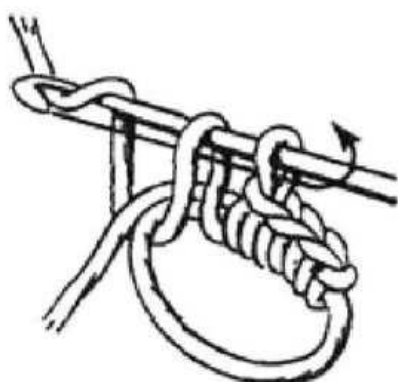
Вывязывание сердцевины розочки можно произвести вышеописанными способами без брид, а можно сделать на колечке и маленькие бриды, которые разделяют цветок на лепестки. Для этого вывязывается колечко из 6-ти воздушных петель.

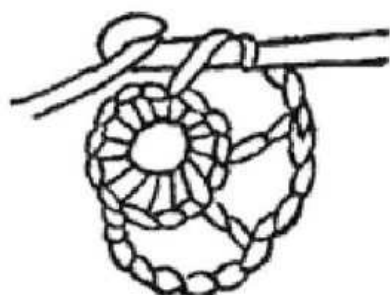

Рис. 163

Вокруг кольца вяжется 5 воздушных петель и 1 столбик с накидом, 4 раза по 3 воздушные петли и 1 столбику через 1 петлю, кольца и 3 воздушные петли — получилась сердцевина цветочка. Далее следует вязание лепестков, их 6 штук с 3-мя возрастающими рядами. Лепестки можно вывязать несколькими способами, все зависит от вашей фантазии и мастерства. Существует 2 способа вывязывания лепестков — это вязание витыми столбиками или завитками с возрастанием их набора и убавлением в каждом лепестке (рис. 164) и столбиками с накидами по возрастанию и убыванию лепестка (рис. 165).

Лепестки цветка можно вывязать плосколежащими с одним рядом и объемными многорядовыми.

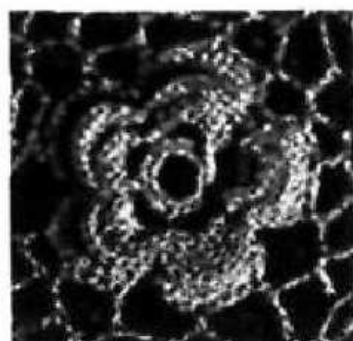

Рис. 164



Рис. 165



Рис. 166

Вывязывание лепестков цветка витыми столбиками (рис. 166).

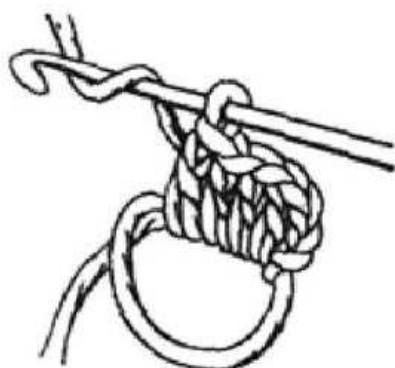
Вызывая лепесток завитками, следует определиться с их количеством в лепестке, т. е. количеством рядов по горизонтали и набором — высотой по вертикали в каждом вывязываемом ряду (рис. 167).

Для вязания лепестка завитками берется крючок, который к ручке толще, а к концу тоньше.

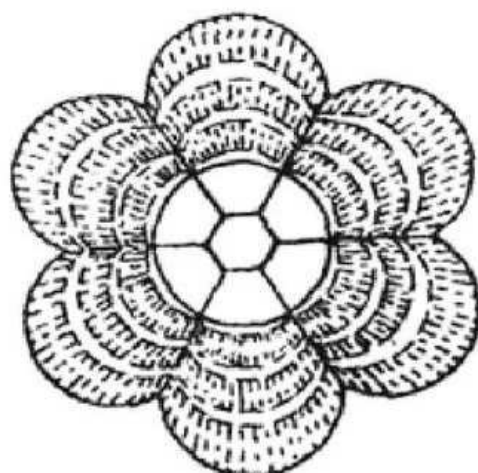
На свободно вывязанной цепочке из воздушных петель накидывается на крючок несколько петелек, располагая их рядами как можно ровнее, далее крючок пропускается через одну петельку цепочки, делается простой накид, затем крючок с новым накидом пропускается через все остальные петельки на крючке (рис. 168). Количество петель следует наматывать на



Рис. 167



Рис. 168

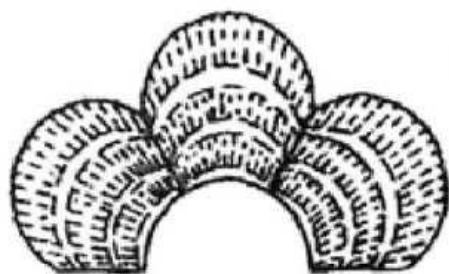

Рис. 169

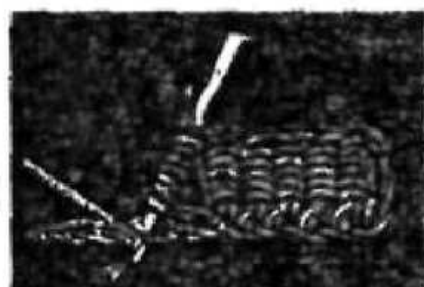

Рис. 170

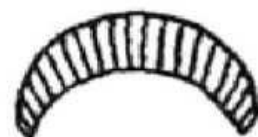

Рис. 171

крючок в каждом ряду с нарастанием высоты до середины лепестка и убыванием к концу сторон (рис. 169).

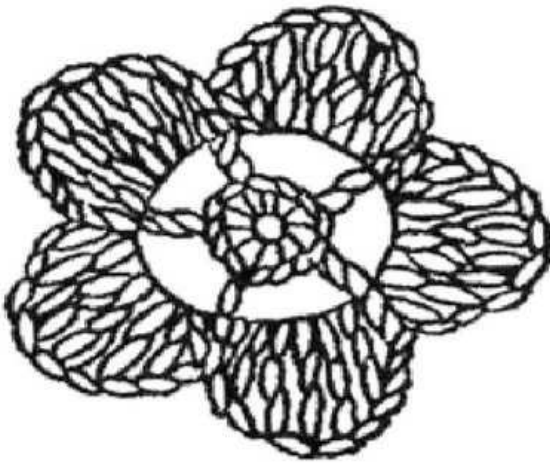
Вывязывание однорядового цветка (рис. 170).

Лепестки цветка связаны столбиками с накидами на любой из ранее показанных сердцевин цветка. По кругу поочередно вывязываются 5—6 лепестков столбиками с накидами, возрастающие до середины и с убыванием к концу (рис. 171).

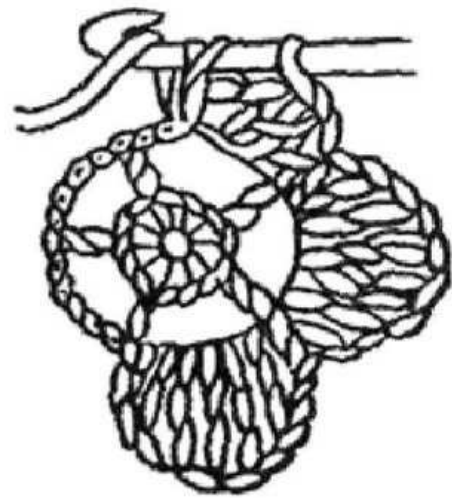
ПОЛЕЗНЫЕ СОВЕТЫ ДЛЯ ПРАВИЛЬНОГО ВЯЗАНИЯ КРЮЧКОМ

1. Первый и основной совет этой книги заключается в том, чтобы вы помнили, что вязание крючком — это определение пути! А для начала этого пути вы должны иметь достаточное количество пряжи.

2. Условные обозначения не являются единой системой обозначения петель в книгах, поэтому, прежде чем вывязать образец, внимательно посмотрите на обозначения, данные автором рисунка именно к этому рисунку.

3. Начинающие вязать нередко теряют «столбики» с краев полотна или вывязывают лишние. Для того чтобы этого избежать, когда вяжут первый столбик, крючок следует вводить в 1-ю петлю основания, из которой связана кромочная. Если по ошибке ввести крючок не в 1-ю петлю, а во 2-ю, в ряду станет на один столбик меньше, а если ввести в ту петлю, из которой вывязана кромочная, — появится лишний столбик.

4. Вывязывая предмет, имеющий углы, следует помнить, что каждый угол имеет свой градус, который соответствует стандарту. Углы должны быть правильной формы. Начиная вязать новый ряд любого предмета с углами, не забывайте обращать внимание на количество воздушных петель заворота — они должны соответствовать высоте столбиков основного вязания.

5. Чтобы вязка была ровной, существует способ соответствия воздушных петель. При вязании изделия полустолбиком высота подъема ряда определяется 1-й крайней воздушной петлей (рис. 172, 173).



Рис. 172



Рис. 173

6. При вязании изделия полустолбиком с накидом — высота подъема ряда определяется 2 крайними петлями (рис. 174, 175).



Рис. 174



Рис. 175

7. При вязании изделия столбиком с одним накидом — высота подъема ряда определяется 3-мя крайними воздушными петлями и т. д. (рис. 176, 177).

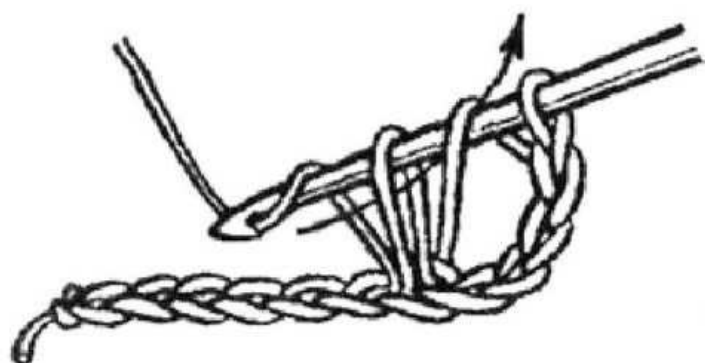

Рис. 176

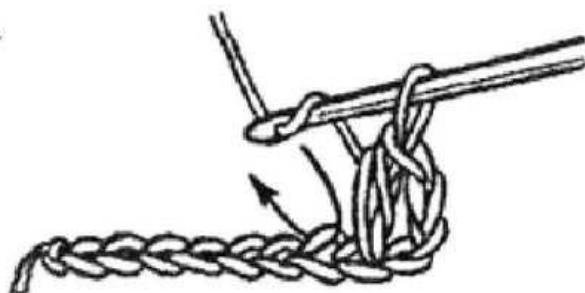

Рис. 177

8. В узоре, вывязанном разноцветными нитками по рядам (полосатое вязание), нитки при переходе на очередной ряд обрывать не следует, их заводят за крайнюю петлю, не стягивая.

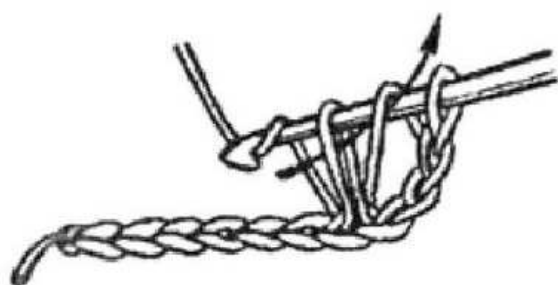
9. При обвязывании изделия узором «рачий шаг» по вертикали или горизонтали на ткани высоту столбиков следует выровнять продергиванием одной или двух нитей из ткани.

10. Набирая цепочку основания, старайтесь ее не стягивать. Ее лучше связать свободнее из нити, сложенной вдвое, или крючком на размер больше крюч-

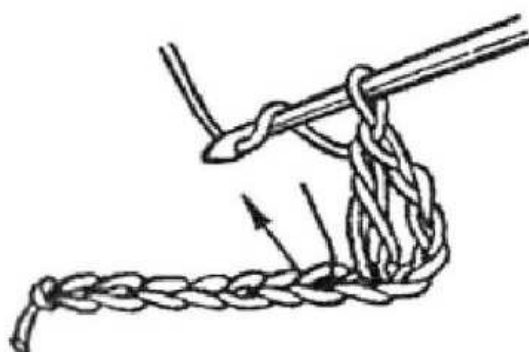
ка, определенного для вашего вязания. После набора цепочки рекомендуется провязать 1 ряд столбиком без накида.

11. Если в схеме раппорта не указывается первый ряд, вам следует достроить его самим, связав небольшой образец, определив количество столбиков и петель подъема.

12. Вывязывая рисунок с четным количеством петель (т. е. узор над узором), необходимо следить за тем, чтобы ряды с обоих краев начинались и заканчивались одинаково. Начало ряда всегда во всех случаях начинается с петель подъема, а конец ряда — столбиком без накида или столбиками с накидом в зависимости от положения петель в вашем вязании.

13. Изготавливая вязаную пуговицу, намотайте на палец нитку 10 раз, аккуратно ее снимите с пальца и обвяжите столбиком с накидом до тех пор, пока внутри отверстия не останется дырочки, затем обвяжите край столбиком без накида, вложите внутрь пуговицу, оборвите нить, вденьте ее в иглу и, аккуратно прошив край швом «иголка вперед», стяните и шейте края.

14. Петля, которая остается на крючке после того, как вывязан столбик (без накида или с накидом), является ведущей петлей, которая не входит в количество петель подъема. Она является начальной — первой петлей или петлей следующего столбика.

15. Кружево, которое вяжется по горизонтали, привязывается к изделию с предварительным обвязы-

ванием края изделия рачьим шагом, затем вяжется 1–3 ряда столбиками без накида или с накидом (по желанию), и только после этого вывязывается кружевной ажурный край.

16. Оригинальные изделия можно получить из вязаных полос, соединенных между собой воздушными петлями или сшитыми основными нитками. Для этого делается выкройка изделия и полосы укладываются по ее форме.

17. Количество полос определяется согласно ширине вывязанного образца и размера изделия. Для примера рассматривается блуза с вырезом каре.

18. Если в схеме раппорта не указывается первый ряд, вам следует достроить его самим, связав небольшой образец, определив количество столбиков и петель подъема.

19. Вы купили нитки, выбрали образец вязки, которой будет связано ваше изделие, осталось последнее — это выбор крючка или спиц, их толщина зависит от толщины нити. Крючок различаются по номерам. Чем меньше номер, тем они тоньше — номер 2 имеет диаметр 2 мм, а номер 5 — 5 мм и т. д. Как правило, они должны быть вдвое толще нитки.

20. Подбор крючка зависит от натяжения нити при вязании. Индивидуальные способности вязальщицы выражаются в том, что некоторые вяжут с плотным натяжением нити, а некоторые — слабо. При тугом вязании вязальщицы пробивают себе пальцы до ранок, а связанное полотно получается грубым и жест-

ким. Если слабое натяжение нити, то изделие получается редкое с большими вытянутыми и неровными петлями.

21. При правильном подборе ниток, инструментов вязания, а также нормальном вытягивании петель в вязании связанное изделие получается достаточно упругим, в меру плотным с ровными одинаковыми по длине петлями.

22. Крючки бывают длинные и короткие из стали, алюминия с покрытием из пластмассы пяти размеров — от 2 до 6. Номер крючка показывает толщину и глубину его рабочей части. Крючок подбирают по толщине нити (нить должна быть в 1,5–2 раза толще углубления рабочей части).

23. Крючок имеет (рис. 178):
1 — стержень; 2 — головку;
3 — бородку; 4 — выемку под палец (на некоторых крючках).



Рис. 178

24. Трикотажное полотно, выполненное крючком другого номера, будет выглядеть иначе и может не соответствовать назначению данной модели. К примеру, вы вяжете шляпку с буклированными полями с подбором крючка для полей 6-го номера, а вязку произвели 3-м номером — полотно получается плотным и грубым.

25. Хранение вязаных шерстяных вещей длительное время требует особой внимательности, так как

моль в этом случае является первым вашим врагом. Она портит в первую очередь загрязненные места. Поэтому сначала следует постирать вещи, чистыми завернуть в газету (моль не переносит свинца) и уложить в специальные пакеты.

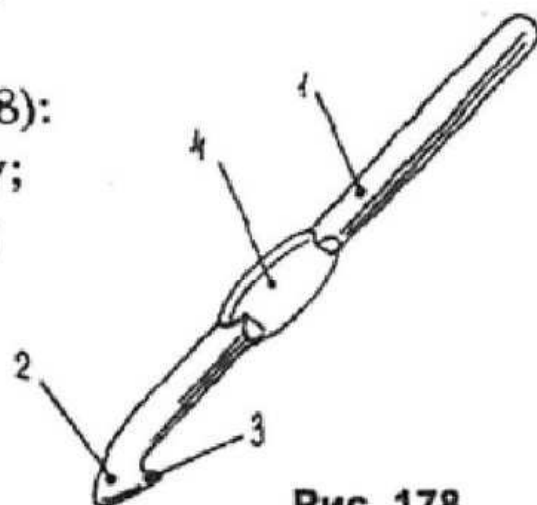
26. Вязаный трикотаж не следует вешать на вешалки-плечики. Изделие аккуратно складывают в пакеты, свободно располагают в шкафу и никогда не укладывают на них сверху тяжелые вещи.

27. В процессе вязания приходится работать пряжей в два-три сложения. Не перемотанные в один клубок нити переплетаются между собой, и вязание получается неровным. Да и вязать с одного клубка намного удобнее, чем когда их крутится несколько штук сразу.

28. При наматывании ниток в один клубок следует следить, чтобы нитки от разных клубков шли с равномерным натяжением.

29. Наматывая шерсть, не делайте тугого клубка, так как шерсть от этого теряет пушистость.

30. Чтобы клубок был мягким, наматывайте нить, захватывая одновременно указательный и средний пальцы руки, державшей клубок (см. раздел «Перемотка пряжи»).

31. Заканчивая вязание двумя сложениями нити из маленьких мотков, иногда остается всего один моток. Смотать его можно сразу в два сложения из одного мотка, т. е. взять верхний рабочий конец нити и

начальный кончик нити, вытянув его из середины мотка. Получается два конца из одного мотка.

32. Количество нитей при механическом перемотывании пряжи в мотки может быть разным, для этого в ниткодержатель заправляем сразу нужное количество нитей, где первая мотается с карусели, а остальные произвольно из клубков.

33. Начиная красить пряжу, чтобы не испортить весь моток, обязательно следует выкрасить образец.

34. Купив пряжу, не выбрасывайте ее этикетку, пока вещь до конца не связана. Пряжи может не хватить, и по номеру на этикетке вы подберете идентичную.

35. Для вязания можно использовать не только новую, но и старую пряжу, которую можно обновить. Для этого надо распустить нитки, намотать на спинку стула, фанерку или плотный картон, сделав пасмо. Перевязать пасмо в нескольких местах, затем постирать и, если требуется, подкрасить, подвесить грузик для его выравнивания. Далее отпарить нити через влажную ткань, немного просушить и перемотать в клубки.

36. Любая нить имеет свой конец и начало, поэтому концы ниток следует завязывать правильно, чтобы узелок был незаметным, маленьким и прочным. Любой узелок в вязаном полотне должен найти свое место на изнаночной стороне изделия. Завязывание узелка показывает ряд рисунков.

37. Множество разнообразных узоров можно получить вытягиванием петли нового ряда через петли предыдущего ряда не в порядковой последовательности.

38. В вязании крючком следует помнить, что любой рисунок можно перестроить по своему желанию и вкусу. Например, увеличить или уменьшить количество петель-накидов в веерных столбиках, в дугах. В этих случаях следует провязать 1–2 ряда столбики без накидов или с накидами и только после этого начать вывязывать ажурный рисунок.

39. Во всех случаях вашего вязания следует понять рисунок. А это делается только тогда, когда, провязав образец, вы правильно определите количество петель — кратность вязаного вами элемента в рисунке по отношению первого ряда набора петель в косичке и количество петель подъема в каждом ряду. От этого зависит правильное выполнение узора, который может быть или стянут или, наоборот, иметь фалды. Элементы рисунка часто имеют разорванную симметрию, а именно когда часть рисунка переносится на другую деталь вязания, не искажая рисунок (к примеру, в кофточке боковые швы полочки и спинки). Вывязывая первый ряд, внимательно изучите количество фрагментов, которые могут напоминать полоску, дугу, веерки или бугорки.

40. В любом вязании использование разного ввода крючка под всю петлю или в боковые ее стороны дает визуальное разнообразие. В процессе работы ни в коем случае этого менять не следует.

41. Узор «ракушки, или веер» (рис. 179) пользуется большой популярностью в вязании крючком и имеет множество вариантов вязания (рис. 180, 181). Во всех вариантах его исполнения это столбики с двумя-тремя и более накидами, выходящие из одной петли в виде веера. В вязании, где все полотно связано узором «ракушка», при переходе на каждый лицевой ряд следует учитывать, что ракушки могут иметь как прямое (рис. 182, 183), так и шахматное порядковое расположение (184, 185). Закрепление каждого веерообразного элемента, связанного в шахматном расположении этого вида вязки, выполняется на гребне нижнего ряда (рис. 186).



Рис. 179



Рис. 180

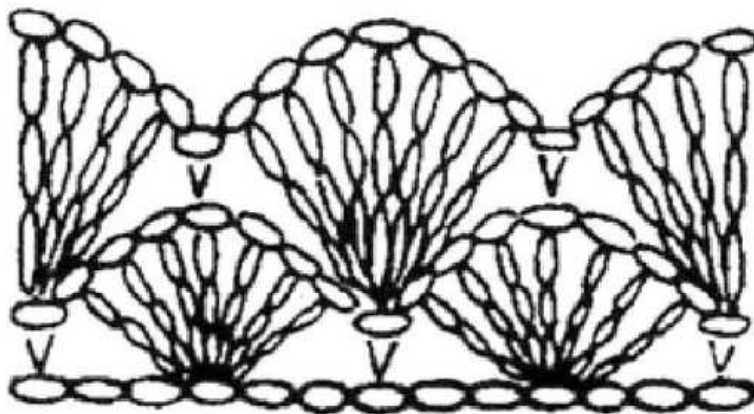

Рис. 181

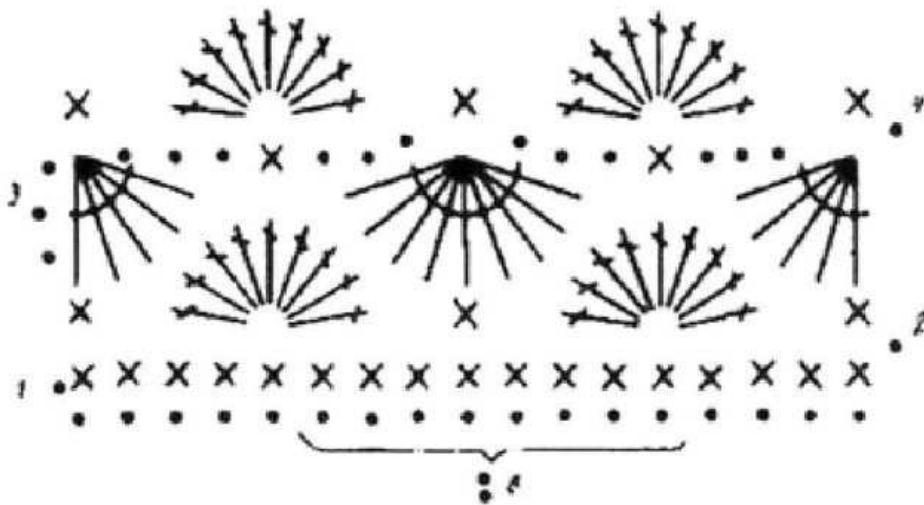

Рис. 182

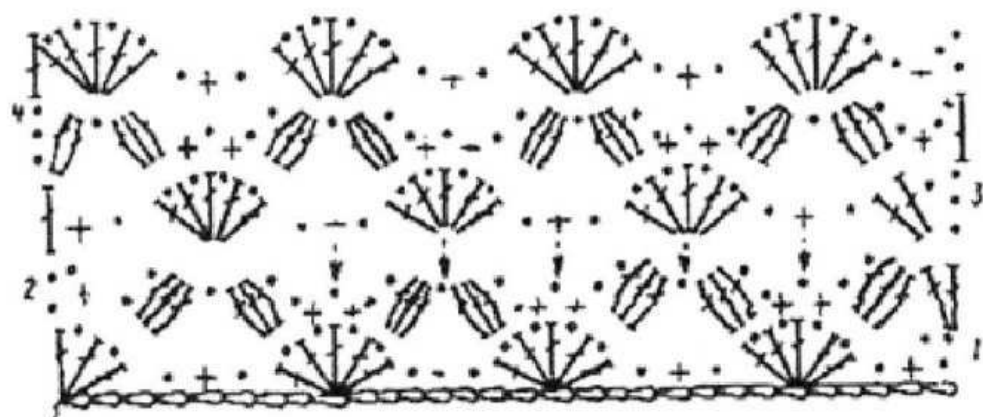

Рис. 183

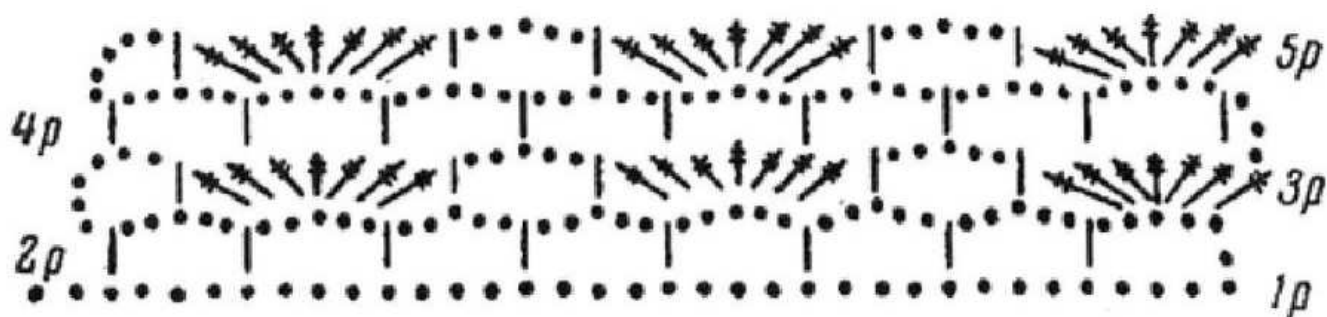

Рис. 184

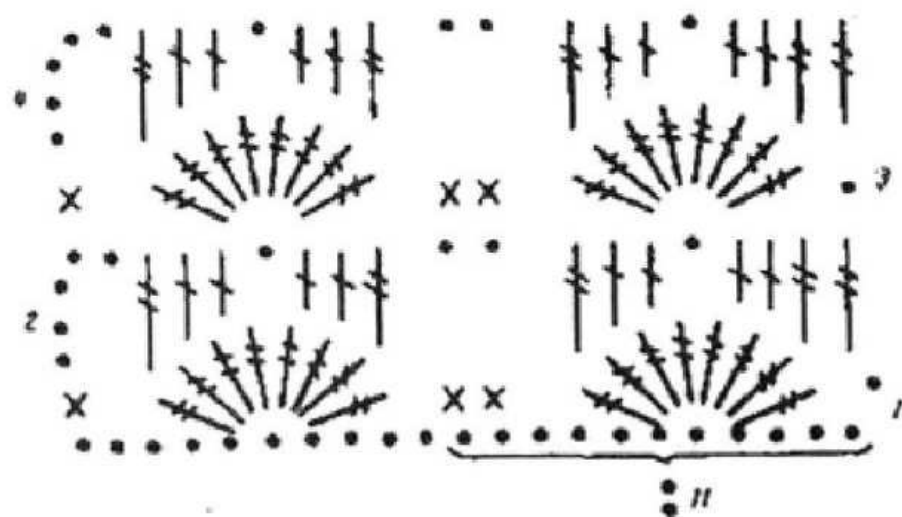

Рис. 185

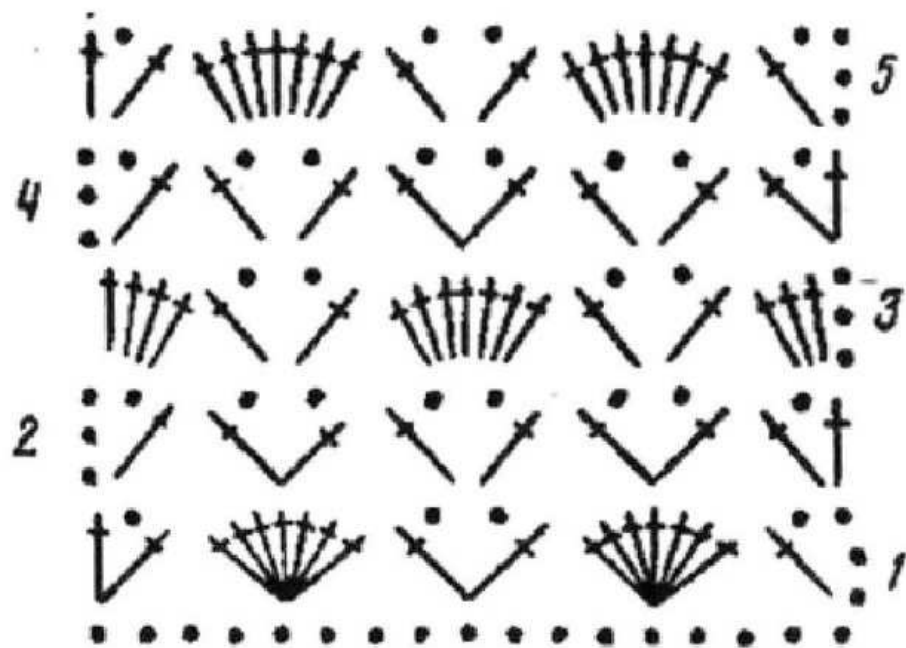

Рис. 186

42. Этот вид вязки используется для вязания женской и детской одежды, а также краевой обвязки готового изделия, где краевые петли являются основой вязания каймы (рис. 187).

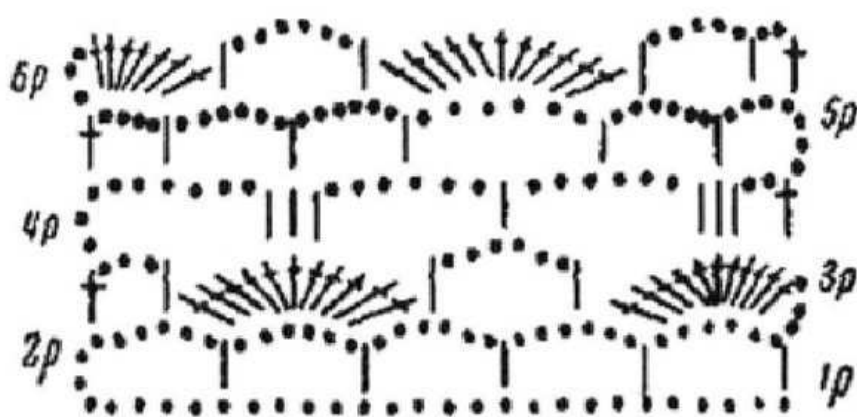

Рис. 187

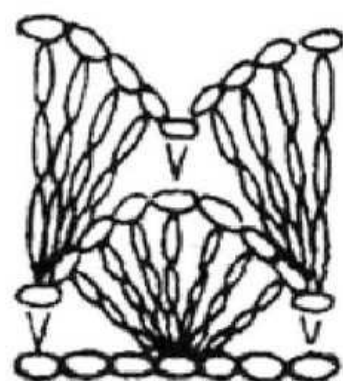
43. Вязание крючком разделяют на три группы:

а) простое вязание коротким крючком — ряды, которые состоят из петельных одинаковых или различных по строению и сочетанию столбиков с равномерно повторяющимися частями рисунка;

б) вязание длинным крючком — вязание длинных рядов, напоминающих полотно ткани, где длина цепочки соответствует ширине вязания изделия;

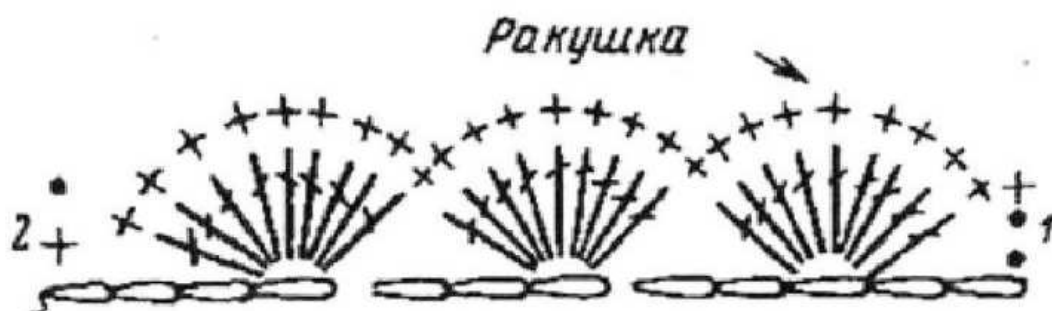
в) гипюрное и кружевное вязание — из хлопчатобумажной нити. Применяется для вязания блузок, летних платьев, скатертей, салфеток и обвязывания низа изделий кружевами.

44. Если вы первый раз взяли крючок для вязания в руки, мы рекомендуем вам потренироваться на образцах из хорошо скрученных хлопчатобумажных нитей или шерстяных потолще. Так как опыта вы еще не имеете, тонкие и плохо скрученные нитки усложняют обучение. Вязание — это постоянное переплетение нитей с использованием всевозможных приемов.

45. Приступая к вязанию, вам следует ознакомиться со способами провязывания петель и их обозначений в схемах (патронках). Схематическую запись узора следует читать снизу вверх по рядам, справа налево (рис. 188). Цифры, стоящие под нижней горизонтальной чертой, обозначают количество петель и называются раппорт. Цифры, стоящие справа, — это лицевые ряды, и читают их справа налево. Изнаночные ряды обозначаются слева, и запись этих рядов читают слева направо.



Рис. 188

46. Иногда в раппортах указываются только лицевые ряды — нечетные. Научившись вязать крючком, вы должны также понимать схему и, глянув на связанный рисунок, мысленно его представить, ведь вязанные рисунки так разнообразны, что не поддаются подсчету, и издать их разом в одной книге нереально. Вот поэтому вы должны научиться сами манипулировать всеми видами петель в вязании, и знать, что любой рисунок и его схема для вас не должны

быть догмой, они переделываются без проблем по своему усмотрению. Вы должны научиться видеть направление рисунка, снимать рисунки с вывязанного изделия, с фотографии — посчитав количество и разновидность столбиков в изделии.

47. Если вам попалась схема узоров, в которой не указан первый ряд, вы должны его довязать сами, как правило, это основа вязания — цепочка из воздушных петель, она считается по нижнему ряду схемы. Ее обычно провязывают крючком на размер больше во избежание стягивания в полотне первого ряда, или провязывают свободнее, этим же номером крючка.

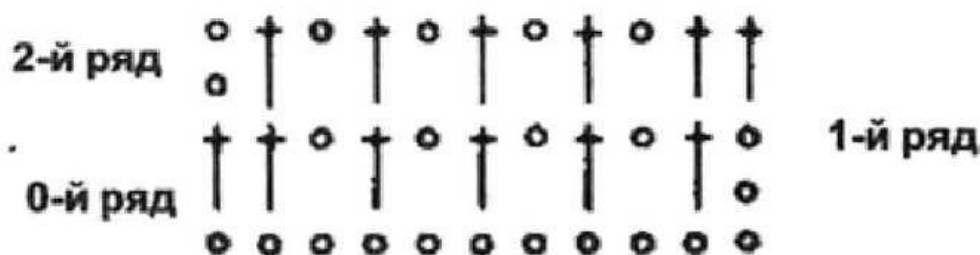
48. После набора воздушной цепочки желательно провязать 1–2 ряда столбиком без накида во избежание скручивания нижнего ряда изделия.

49. Во избежание фалд на вывязанном образце, а впоследствии на изделии, следует определить кратность петель. Что это такое? Это группы петель повторения вязания. Они отмечаются в схемах скобками (рис. 189), стрелками (рис. 190), определяющими высоту повторения вязания по рядам, а в описании — звездочками (*, **, ***).



Рис. 189



Рис. 190

50. Определяете группу петель (рис. 191), стоящую после этого значка или скобок, заключенных между двумя значками или краями.

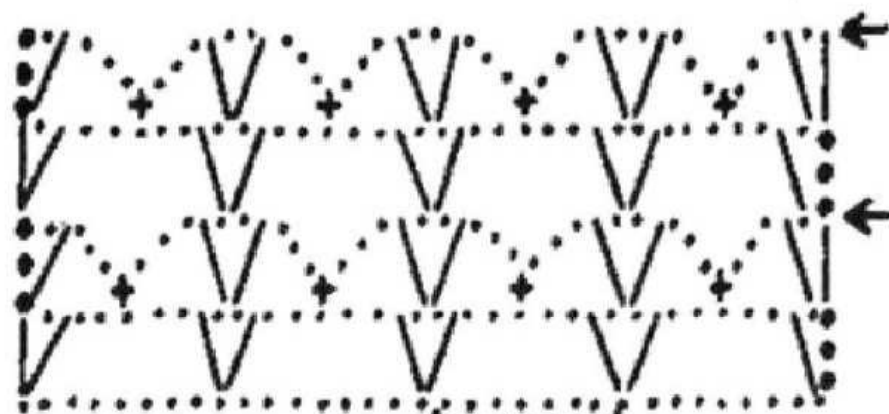

Рис. 191

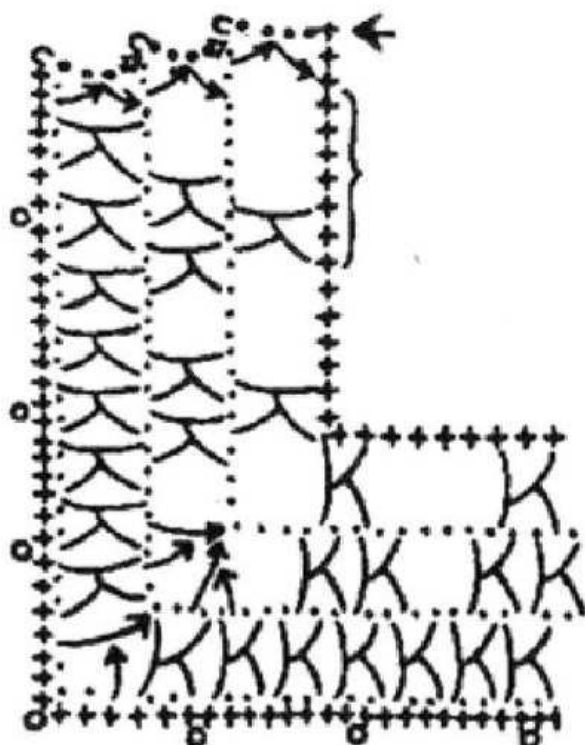
51. При подборе в рисунке первого ряда старайтесь вывязать более прямой ряд или тот, где веерообразные петли только начинаются (рис. 192).

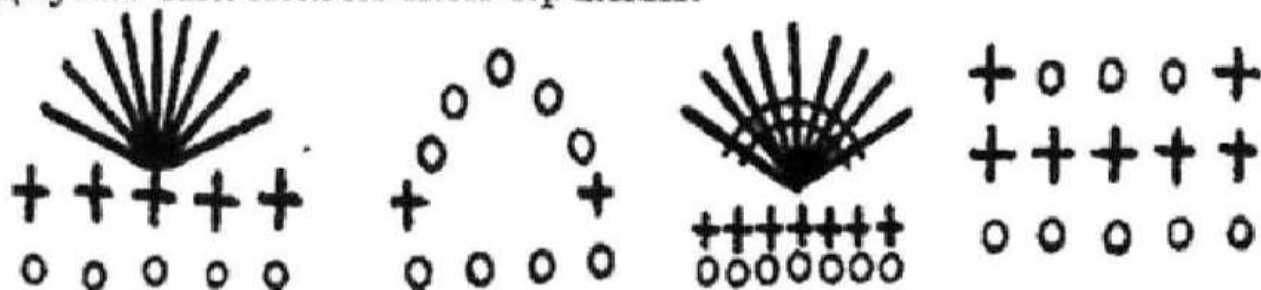

Рис. 192

52. Если узор имеет шахматное расположение, для вязание этого вида существуют два варианта его вызывания:

1-й вариант — когда 1-й ряд начинается половинкой элемента и так же заканчивается, а 2-й ряд начинается полным элементом и заканчивается так же (рис. 193, 194), или наоборот.

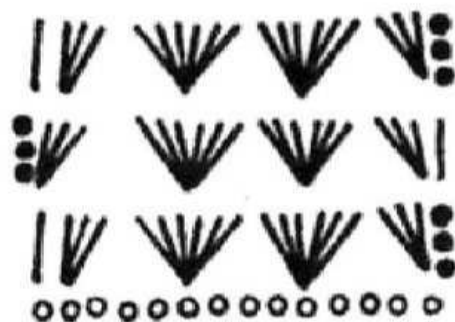

Рис. 193



Рис. 194

2-й вариант — когда в каждом ряду, в конце и в начале, есть половинка элемента — то с одной стороны, то с другой (рис. 195).

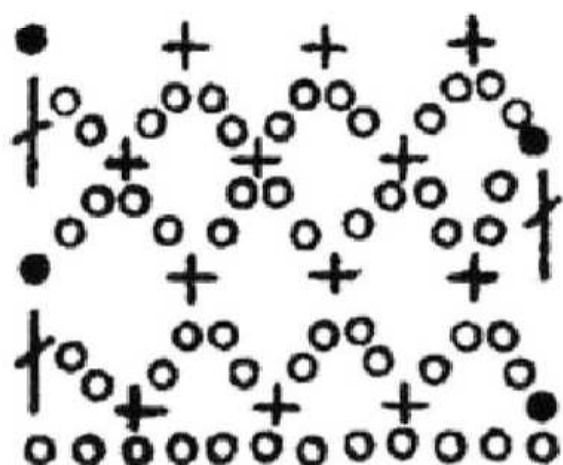

Рис. 195

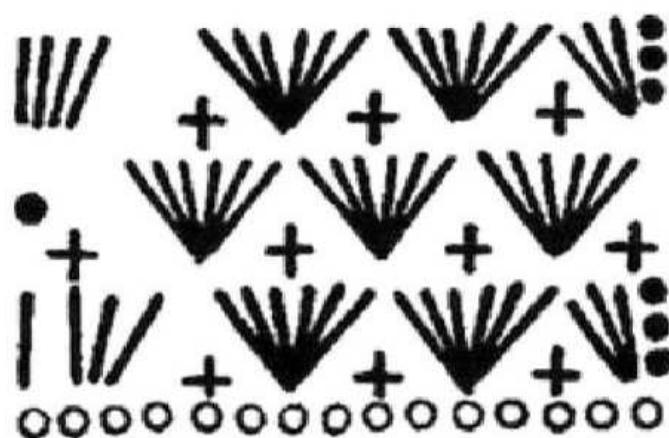
53. В любой схеме вязании можно убрать или добавить ряд столбиков.

54. В ажурных рисунках можно заменить ввод крючка в петли основания, но ни в коем случае их

нельзя менять без надобности, вязание получается некрасивым.

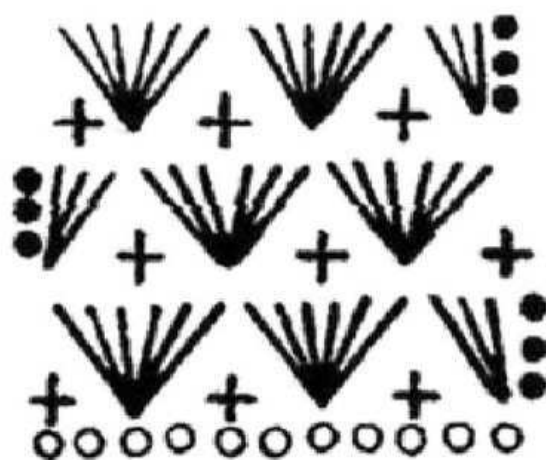
55. Начиная вязание изделия, следует определить плотность его вязания по вертикали (сокращенно ПВ), которые является числом рядов в одном сантиметре связанного полотна крючком или спицами.

56. При ручном вязании (в отличие от машинного) эта величина выражается не числом рядов, а количеством кромочных (1 кромочная петля равна 2-м рядам вязания спицами). Их считать намного легче и быстрее, чем ряды.

57. Плотность вязания по горизонтали (ПГ) равна числу петель в 1 см. Чем толще нить, крючок и спицы, тем меньше петель приходится на 1 см вязания, т. е. тем меньше плотность. Например, плотно, связанное крючком или спицами номером 2,5, имеет ПГ приблизительно равное 3-м петлям, а ПГ полотна, связанного крючком или спицами номером 5, — всего $1\frac{1}{2}$ петли (рис. 196).

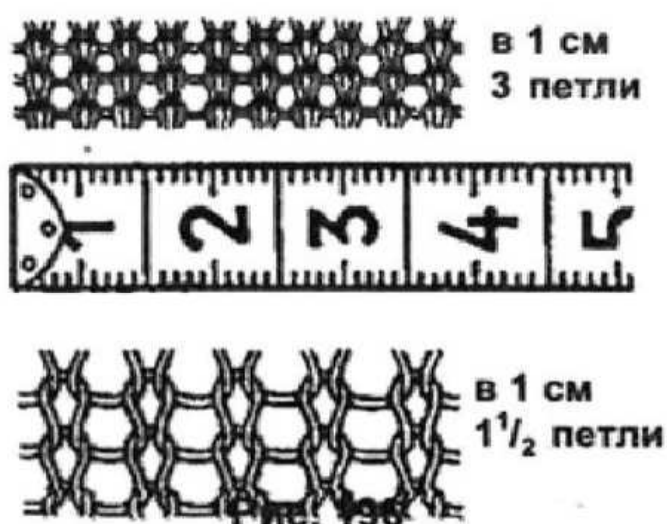

58. Манера вязания у всех разная, и это следует учитывать при определении плотности петель на 1 см вязания и структуры узора — при вывязывании изделия с вшивным рукавом рекомендуется начинать вязание с рукава, так как при неправильном опреде-

лении количества пряжи именно на вывязывании головки рукава заканчиваются нитки, и, поверьте мне, это, можно сказать, катастрофа! Начинается поиск ниток, самый лучший вариант, если вы купите нитки одинаковые по фактуре, цвету и оттенку — в этом случае вы окажетесь на высоте. Если этого не произойдет, вам как ни горестно, но придется или перевязать полочку, добавив нитки другой мотки, или укоротить изделие на уровне высоты боковых верхних частей полочки и спинки.

59. Все расчеты по определению количества петель следует записывать. Вывязывание образца должно быть произведено именно вами, так как вытягивание петель при вязании (плотность) зависит от индивидуальных особенностей вязальщицы, при нормальном натяжении нити петли вязаного полотна получаются достаточно упругими, в меру плотными и ровными.

60. Имея опыт вязания, при выборе любой модели не обязательно использовать предложенный узор, можно заменить или скомбинировать узор из предложенных в книге.

61. Хороший результат работы зависит от правильного выбора пряжи, подбора крючка к ней, правильного расчета петель образца, а впоследствии к деталям и выкройкам изделия. Для этого определяется количество петель в 8–10 см высотой с четным количеством петель из 30–40 штук в образце.

62. Вывязанный образец сбрызгивается водой, немного потягивается по всем сторонам и естественно высыхивается.

63. Вывязанные изделия гладить не следует, их отпаривают, немного сбрызнув водой, заворачивают в простыню, а через время слегка отпаривают с изнаночной стороны через проутюжку (мягкую ткань в несколько сложенных) во избежание залегания петель.

64. Если узор выпуклый, во избежание его залегания отпаривать детали изделия следует на подушке или на столе с многослойным настилом ткани или одеяла.

65. Если узор ажурный, его отпаривать утюгом не рекомендуется. Вывязанные увлажненные детали накалываются на выкройку и остаются в таком положении до полного высыхания.

66. Начиная расчет вязания, следует помнить, что вязаное полотно при отпаривании во всех случаях вытягивается в длину, поэтому изделие при вязании всегда должно быть укорочено на 2—3 см.

67. При расчете количества петель для вывязывания изделия 1—2 см роли не играют (за счет его вытягивания при отпаривании или стирке). Поэтому правильность расчета размера изделия расценивается с этой точки зрения.

МОДЕЛИ ОДЕЖДЫ, СВЯЗАННЫЕ КРЮЧКОМ

ВЯЗАНИЕ БЛУЗОК ИЗ КРУЖЕВНЫХ ПОЛОС И МОТИВОВ (рис. 197).

КОФТОЧКА С ВЫРЕЗОМ «КАРЕ» (рис. 198)

Кофточка связана из х/б ниток крючком номер 2.
Форма кофточки не вывязывается, а составляется
из мотивов по чертежу — основе выкройки (рис. 199).



Рис. 197



Рис. 198

Описание 2-х вариантов узоров к модели 1.

Связав выбранный образец прошвы по длине линии выреза каре, плеч, проймы и боковых швов, сделайте расчет количества полос и длины каждой полосы. Для этой модели вывязываются 12 прошивок различной длины, а именно 4 прошивки, состоящие из 11–12 раппортов узора, расположенные посередине, образуя ширину выреза каре; 4 прошивки для сторон каре, переходящие в плечевые срезы со

скосом плеча, 2 из которых состоят из 17–18 раппортов и 2 из 16–17 раппортов. 4 прошивки, располагающиеся по обеим сторонам боковых швов, переходящих в линии проймы, 2 из которых состоят из 12–13 раппортов и 2 из 11–12 раппортов каждая.

Для спинки вывязывается такое же количество и длина прошивок.

1-й вариант.

1-й ряд — вывязывается основа мотива из 8-ми воздушных петель, 1-ю и последнюю петли скрепляем в колечко. Работу поворачиваем.

2-й ряд — вывязывается 2 воздушные петли для подъема ряда. Обвязываем колечко из 14-ти столбиков с накидом. Работу поворачиваем.

3-й ряд — вывязывается 3 воздушные петли для подъема ряда, 14 столбиков с накидом за каждый стол-



Рис. 199

бик предыдущего ряда, между столбиками провязывается по одной воздушной петле (в конце закрепляем петлей без накида за 1-й лепесток и поворачиваем работу). Написанное в скобках следует вязать тогда, когда рисунок будет повторен 2 раза. Работу поворачиваем.

4-й ряд — провязывается 5 лепестков. Для провязывания каждого лепестка следует вывязать 3 воздушные петли и в первую дырочку между столбиками предыдущего ряда сделать один столбик с накидом, 2 воздушные петли и в создавшуюся новую дырочку провязывается 6 столбиков с накидом, которые закрепляем столбиками без накида через одну дырочку вперед предыдущего ряда. Так вяжется 5 раз, в конце 8 воздушных петель закрепляем столбиком без накида за последнюю дырочку. Поворачиваем работу.

5-й ряд — вывязывание рисунка повторяется со 2-го ряда.

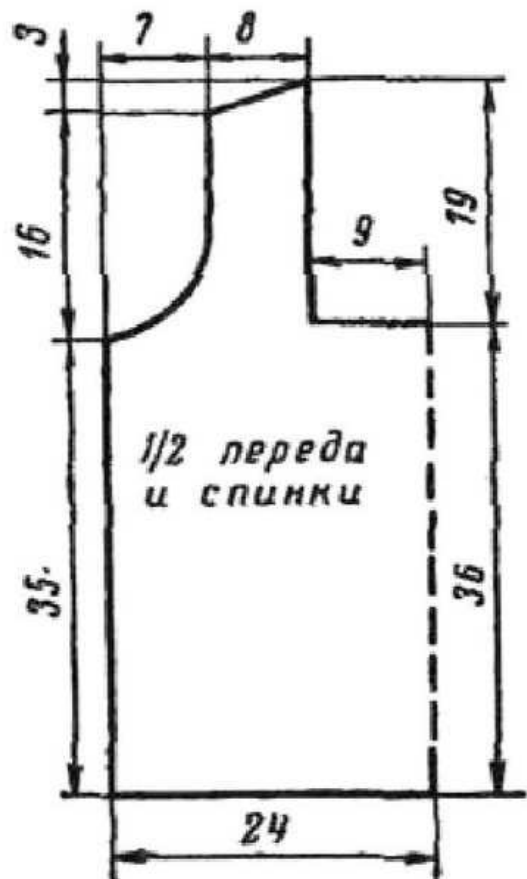
2-й вариант.

1-й ряд — вывязывается основа мотива из 8-ми воздушных петель, 1-ю и последнюю петли скрепляем в колечко. Работу поворачиваем.

2-й ряд — вывязывается 2 воздушные петли для подъема ряда. Обвязываем колечко из 10-ти столбиков с накидом. Работу поворачиваем.

3-й ряд — вывязывается 3 воздушные петли для подъема ряда. Затем над каждым отверстием между столбиками предыдущего ряда вывязывается 10 столбиков с накидом, отделяя каждый из них друг от друга 1-й воздушной петлей. Работу поворачиваем.

4-й ряд — вывязывается 3 воздушные петли для подъема ряда. Вязание продолжаем в той же последовательности: в первые 2 отверстия между стол-

биками предыдущего ряда провязывается по 2 столбика без накида, в 3-е 1 столбик без накида, 1 «пико» и еще 1 столбик без накида, в 4-е — 2 столбика без накида, 1 «пико», 1 столбик без накида, в 5-е — 1 столбик без накида. Оставшиеся 5 столбиков с накидом предыдущего ряда остаются непривязанными. Работу поворачиваем.

5-й ряд — *вывязывается 6 воздушных петель для подъема ряда, 1 столбик без накида на столбике, без накида предыдущего ряда (между двумя «пико»). Оставшиеся 1 «пико» и столбик без накида предыдущего ряда остаются непривязанными. Работа поворачивается.

6-й ряд — вывязывается 2 воздушные петли для подъема ряда, 10 столбиков с накидом над «дугой» предыдущего ряда, затем 1 столбик без накида над 6-м промежутком предыдущего ряда, 1 столбик без накида, 1 «пико», 1 столбик без накида над 7-м промежутком предыдущего ряда. Оставшиеся 3 столбика без накида предыдущего ряда остаются непривязанными. Работа поворачивается.

7-й ряд — вывязывается 3 воздушные петли для подъема ряда, 1 столбик с накидом над 1-м столбиком предыдущего ряда (над «пико»), 10 столбиков с накидом между столбиками предыдущего ряда отделяются друг от друга 1 воздушной петлей, 2 воздушные петли, 1 столбик без накида над «пико» предыдущего ряда. Работа поворачивается.

8-й ряд — вывязывается 2 воздушные петли для подъема ряда, 3 столбика без накида над «дугой» из воздушных петель (над «пико»), по 2 столбика без накида над следующими 2-мя отверстиями между столбиками предыдущего ряда; 1 столбик без накида, 1 «пико», 1 столбик без накида над 3-м промежут-

ком, 2 столбика без накида над 4-м промежутком, 1 столбик без накида, 1 «пико»; 1 столбик без накида над 5-м промежутком и 1 столбик без накида над 6-м промежутком. Работа поворачивается. Вязание повторяется от * до конца работы.

Сборка.

На выкройку уложить все вывязанные прошивки и сшить швом «встык» горловину, пройму, низ изделия обвязать один раз столбиком с накидом или невысокой каймой из 2–3-х рядов.

ВЯЗАНИЕ АЖУРНЫХ КОФТОЧЕК

КОФТОЧКА — КИМОНО (рис. 200)

Кофта с рукавом кимоно связана крючком номер 2, из пряжи двух цветов, белого и розового. Вывязанные отдельные элементы с их последующим соединением между собой составляют общий фон изделия.



Рис. 200

Вывязывание образца элемента (рис. 201).

Вывязывается цепочка из 8-ми воздушных петель и соединяется в круг соединительным столбиком.

1-й ряд — (розовый цвет). Вывязывается 2 воздушные петли подъема, *2 воздушные петли, 1 столбик с накидом в центр круга — вязание повторяется еще 6 раз*, 2 воздушные петли, 1 соединительный столбик в последнюю воздушную петлю подъема.

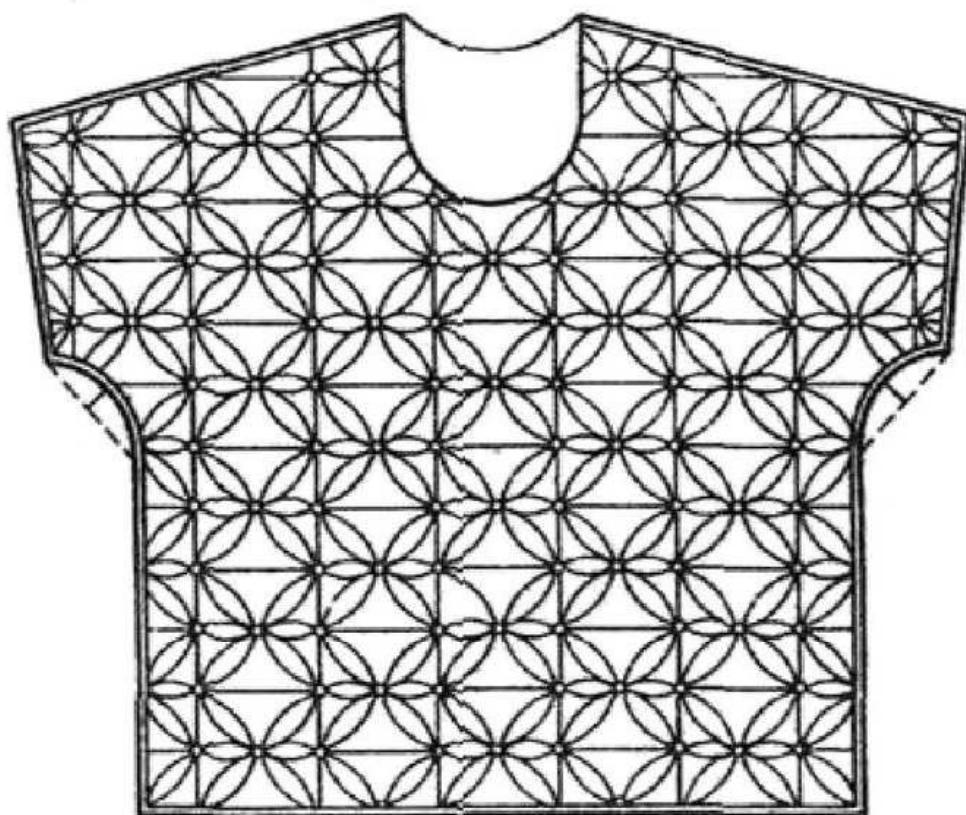

Рис. 201

2-й ряд — вывязывается 2 соединительных столбика, 3 незаконченных тройных столбика с накидом, провязываются вместе под первую арку предыдущего ряда, * 7 воздушных петель, 4 незаконченных тройных столбика с накидом провязываются вместе, под следующую арку предыдущего ряда — вязание повторяется 6 раз*, 7 воздушных петель, 1 соединительный столбик в 5-ю воздушную петлю.

3-й ряд — мотив для прочности можно обвязать по кругу столбиками с одним накидом или декоративным краевым вязанием не справа налево, а слева направо (рис. 202).

Сборка.

Вывязанные мотивы превращаются в изделие только после того, когда они сшиваются симметрично между собой по выкройке-основе (рис. 203) с изнаночной стороны иголкой встык нитками в тон изделия.



Рис. 202



Рис. 203

АЖУРНАЯ КОФТОЧКА С ЗАСТЕЖКОЙ СПЕРЕДИ (рис. 204)

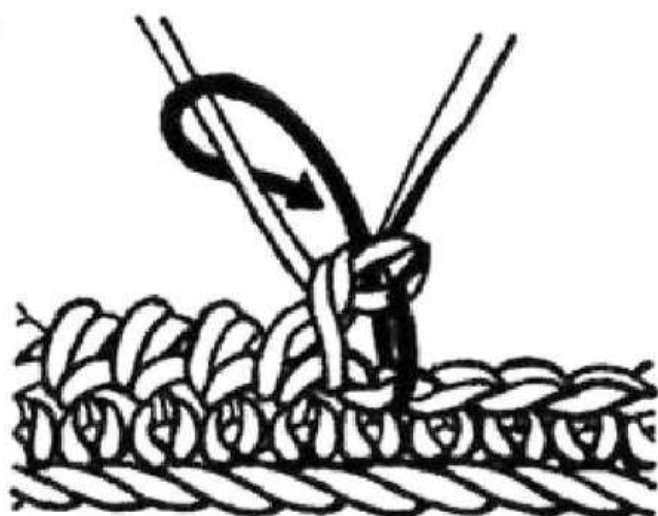
Ажурная кофточка с застежкой спереди на пуговицах. Низ, полочки и пройма обвязаны фигурной застежкой. Кофточка связана из тонкой пряжи крючком номер 2.



Рис. 204

Вывязывание 1-го образца вязания (рис. 205).

Кратность вязания равна 11, 22, 33 петлям. Ракушки в каждом лицевом ряду повторяются в шахматном порядке. Для образца вывязывается косичка — основание вязания — из 22-х петель. Рисунок состоит из 4-х рядов.

1-й ряд — из 5-й петли косички вывязываем 7 столбиков с 3-мя накидами, далее, пропустив 4 петли косички, вывязываем столбик без накида в 5-ю петлю косички основания.



Рис. 205

2-й ряд — вызывается 2 воздушные петли для края, далее вывязывается 4 воздушные петли, которые закрепляются столбиками без накида в средний столбик с 3-мя накидами предыдущего ряда, затем вяжем 4 воздушные петли и столбик без накида в столбик без накида предыдущего ряда и т. д. (ряд заканчивается столбиком без накида).

3-й ряд — начинается и заканчивается полуракушкой для шахматного расположения ряда.

Вывязывается 3 воздушные петли для подъема ряда и в столбик без накида предыдущего ряда вывязываем 4 столбика с 3-мя накидами, * 1 столбик без накида в столбик без накида предыдущего ряда, в следующий столбик без накида вывязывается 7 столбиков с 3-мя накидами и т. д. *.

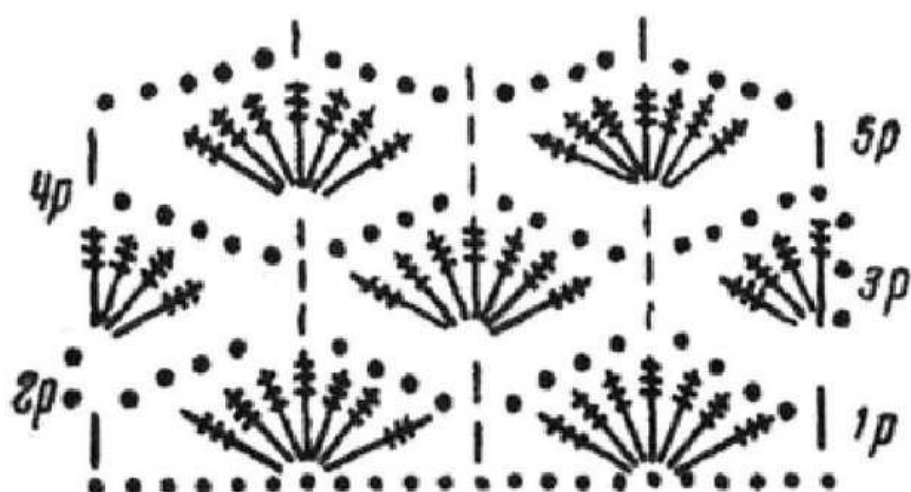
4-й ряд — вывязывается 2 воздушные петли для подъема ряда, далее вывязывается 4 воздушные петли, которые закрепляются столбиком без накида в столбик без накида предыдущего ряда, затем вяжутся 4 воздушные петли, которые закрепляются столбиком без накида за средний столбик с 3-мя накидами предыдущего ряда и т. д. (ряд заканчивается столбиком без накида).

5-й ряд — вывязывается 2 воздушные петли для подъема ряда, далее вывязываем 7 столбиков с 3-мя накида-

ми в столбик без накида предыдущего ряда, затем вяжем столбик без накида в столбик без накида предыдущего ряда и т. д.

Вывязывание 2-го образца вязания (рис. 206).

Кратность вязания равна 5, 10, 15 петлям, плюс 3 петли для симметрии края изделия при сшивании боковых швов.

Для образца вывязывается косичка — основание вязания — из 25-ти петель. Рисунок состоит из 2-х рядов.

1-й ряд — весь ряд провязывается столбиками с одним накидом.

2-й ряд — вывязывается 3 воздушные петли для подъема ряда, далее вывязываем 5 столбиков с накидом в промежуток после 5-го столбика с накидом предыдущего ряда, затем пропускается 5 столбиков с накидом предыдущего ряда и в промежуток снова вывязывается 5 столбиков с накидом и т. д.

3-й ряд — рисунок повторяется с 1-го ряда, т. е. вывязывается весь ряд столбиками с накидом за каждый столбик с накидом предыдущего ряда.



Рис. 206

АЖУРНЫЙ КОСТЮМ (рис. 207)

Костюм связан из тонкой шерсти крючком номер 2, имеет жакет без воротника, прямую юбку с чехлом.

Костюм состоит из семи деталей: спинки, двух полочек (рис. 208), двух рукавов (рис. 209) и двух полотнищ юбки (рис. 210). Полотно изделия составлено из отдельных мотивов на чешуйчатом.

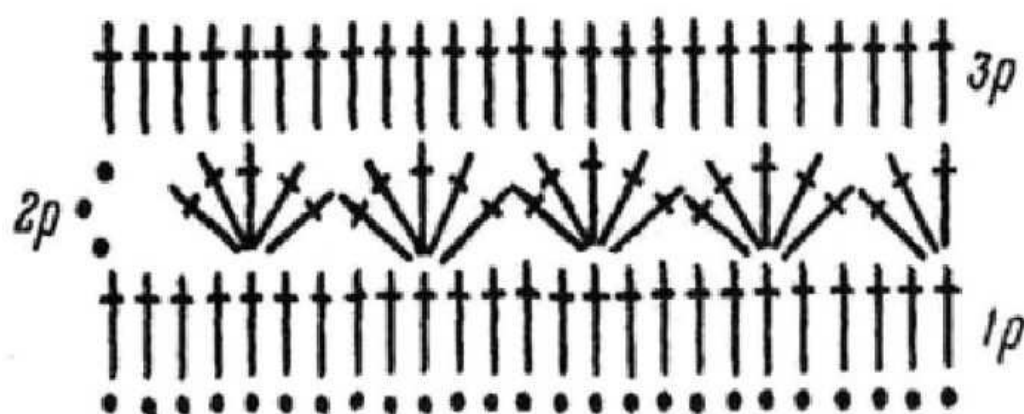

Рис. 207



Рис. 208



Рис. 209

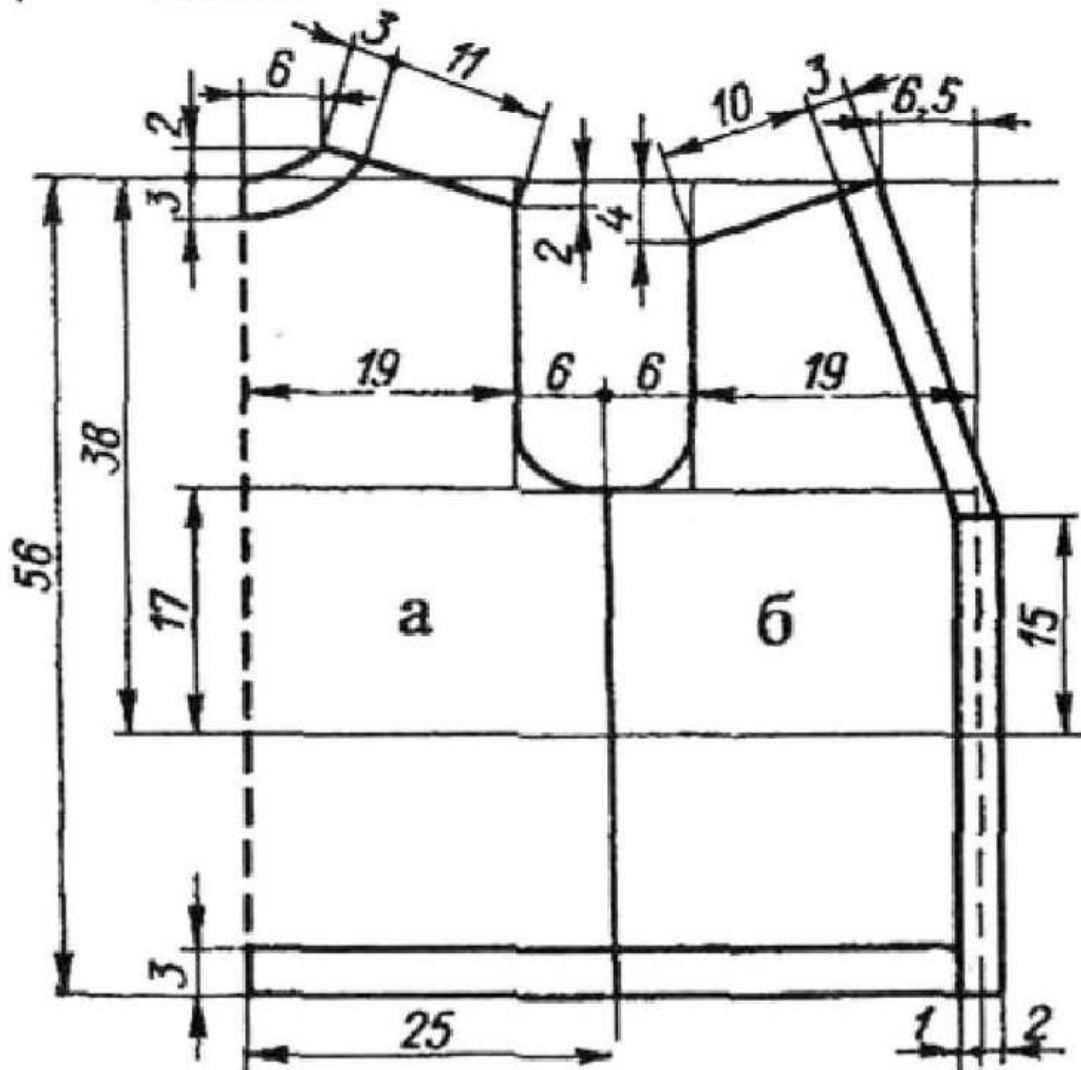

Рис. 210

Фоне из воздушных петель (рис. 211).

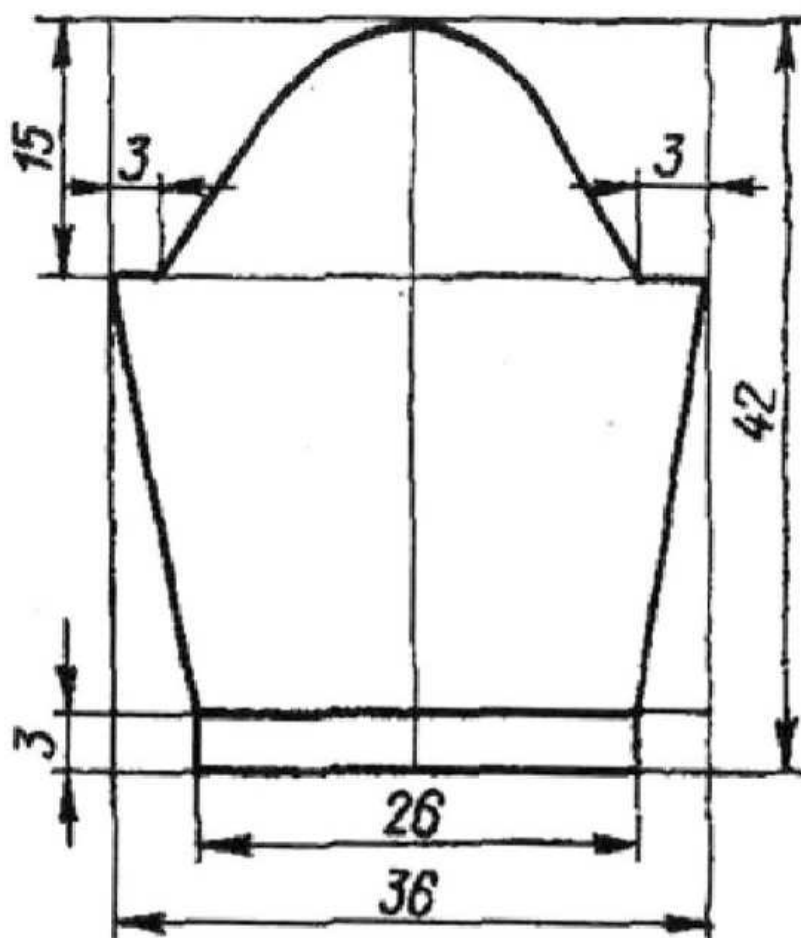
Мотив составляется из больших и малых кружочков, соединенных в группы по 8 и по 3 для коревого оформления изделия.

Вязание большого кружка для мотива из 8-ми кружков.

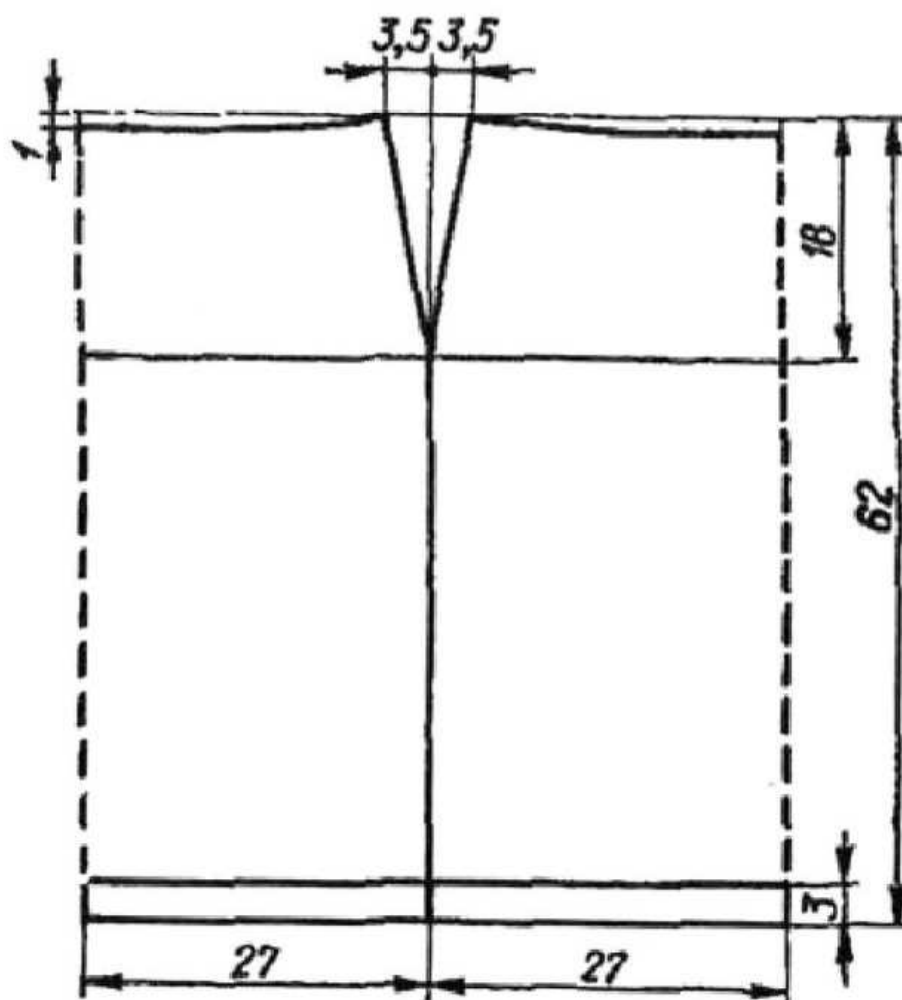
1-й ряд — вывязывается основа мотива из 7 воздушных петель, 1-ю и последнюю петли скрепляем в колечко. Круг обвязывается 12 столбиками без накида.

2-й ряд — в каждый столбик предыдущего ряда вывязывается по 2 столбика без накида.

3-й ряд — *в первый столбик вяжется 2 столбика без накида, в следующий — 1 столбик без накида* и т. д. До конца ряда.

4-й ряд — *в 1-й и 2-й столбики вяжется по 1 столбику без накида, в 3-й столбик — 2 столбика без накида* и т. д. до конца ряда. 5-й ряд — работа поворачивается изнаночной стороной, и кружок обвязывается полустолбиками по кругу.

Вязание малого кружка для мотива из 8-ми кружков.

1-й ряд — вывязывается основа мотива из 5-ти воздушных петель, 1-ю и последнюю петли скрепляем в колечко. Круг обвязывается 9-ю столбиками без накида.

2-й ряд — в каждый столбик предыдущего ряда вывязывается по 2 столбика без накида.



Рис. 211

3-й ряд — *в первый столбик вяжется 2 столбика без накида, в следующий — 1 столбик без накида* и т. д. до конца ряда.

4-й ряд — работа поворачивается изнаночной стороной, и кружок обвязывается полустолбиками по кругу.

Соединение вывязанных кружков в мотив.

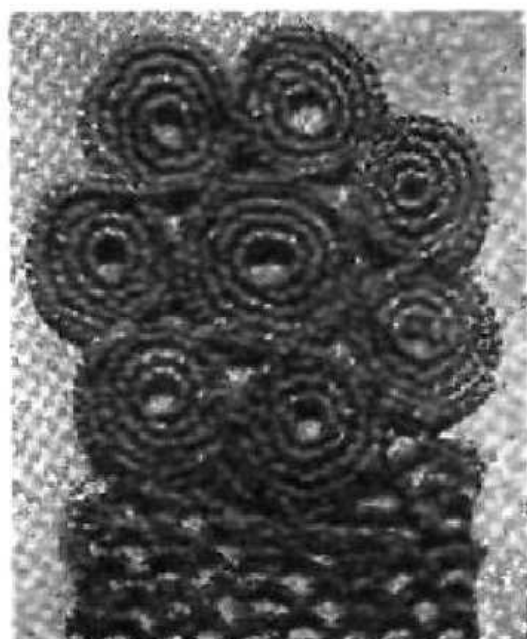
К вывязанному большому мотиву маленькие мотивы присоединяются полустолбиками по кругу в группу между собой.

Малый дополнительный мотив набирается из 3-х малых кружков, присоединенных так же полустолбиками между собой.

Между кружками вывязывается фон из воздушных групп петель, расположенных в шахматном порядке.

Вывязывание фона.

Для вывязывания фона набирается цепочка-основа из 37-ми воздушных петель.

1-й ряд — вывязывается 5 воздушных петель, * пропускается 3 петли по цепочке, в следующую вяжут 1 столбик без накида, 4 воздушные петли, 3 петли по цепочке пропускается, в следующую вяжется 1 столбик с накидом * 1 столбик с накидом и т. д. до конца ряда.

2-й ряд — вывязывается 5 воздушных петель, которые закрепляются столбиком без накида на вершине в обхват 4-х воздушных петель предыдущего ряда (создавая фон чешуи), далее 4 воздушные петли закрепляются на вершине в обхват 4-х воздушных петель перед столбиком с накидом вывязывается 1 столбик без накида * и т. д.

3-й ряд — далее вязание вывязывается 2-м рядом.

Количество вывязанных мотивов точно определить невозможно — это зависит от размера вывязываемого изделия, а также толщины нити и крючка. Для изготовления костюма следует приблизительно вывязать:

— для каждого полотна юбки — по 13 больших мотивов и 12 малых;

— для спинки — 11 больших мотивов и 10 малых;

— для полочек — по 6 больших мотивов и 5 малых;

— для рукавов — по 6 больших мотивов и 6 малых.

На выкройку определенной детали накалываются мотивы, расположенные в шахматном порядке, вывязывается фон отдельными частями, располагая его между мотивами, и соединяются соединительными столбиками.

Готовые детали следует слегка отпарить и сшить. Низ юбки, ворот борта, низ и рукава жакета обвязываются вкруговую несколькими рядами из столбиков без накидов. Ширина обвязки должна быть 2,5–3 см. Последний ряд обвязывается отделочной вязкой «пико».

Изделие можно обвязать ажурным краевым кружевом (рис. 212).



Рис. 212

По талии на юбке столбиками без накидов шириной 4 см вывязывается пояс, отворачивается на изнанку, подшивается и вдевается резинка (в готовом виде пояс должен быть не больше 1,5–2 см).

АЖУРНАЯ КОФТОЧКА (рис. 213)

Кофточка с длинным рукавом без боковых швов связана крючком номер 2 из тонкой объемной пряжи в 2 нити. Состоит из отдельных мотивов-квадратов, соединенных между собой (рис. 214).

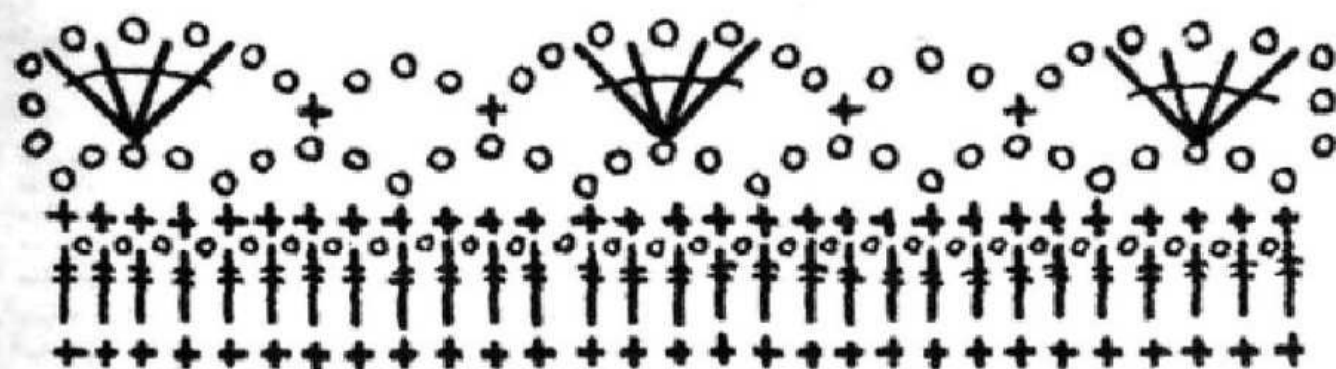
Кофточка имеет четыре детали: спинка и перед без бокового шва (рис. 215), а также 2 рукава (рис. 216).



Рис. 213



Рис. 214



Рис. 215

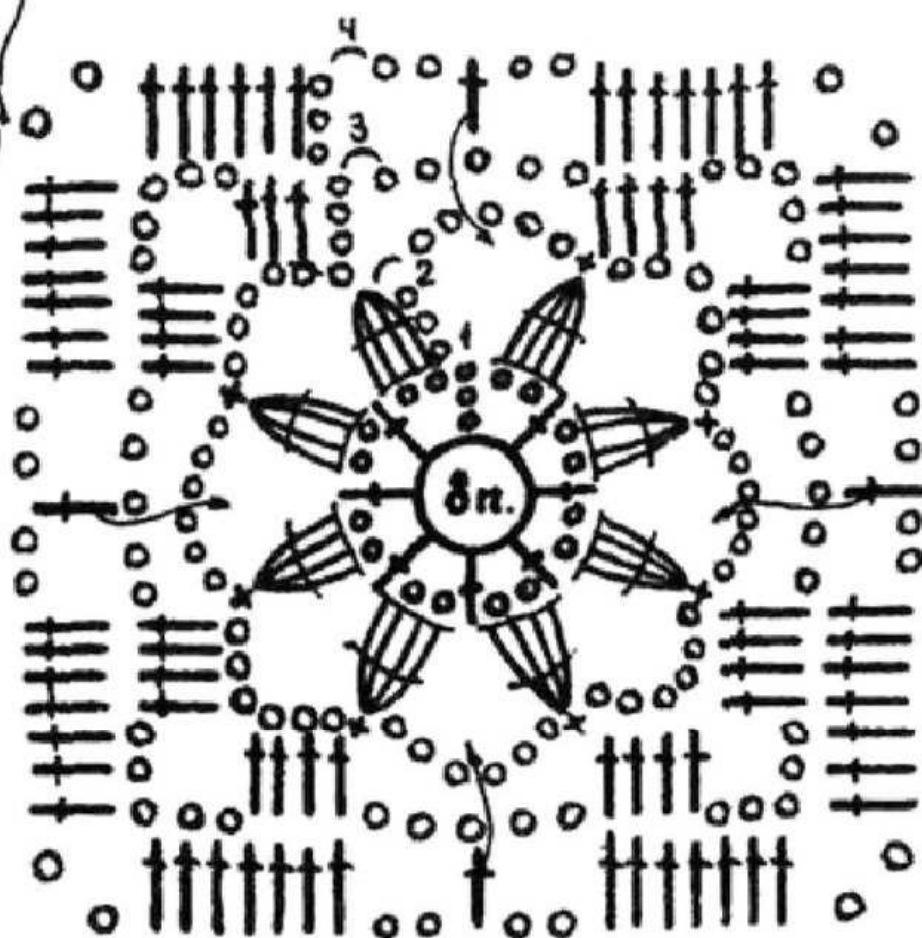

Рис. 216

Сборка.

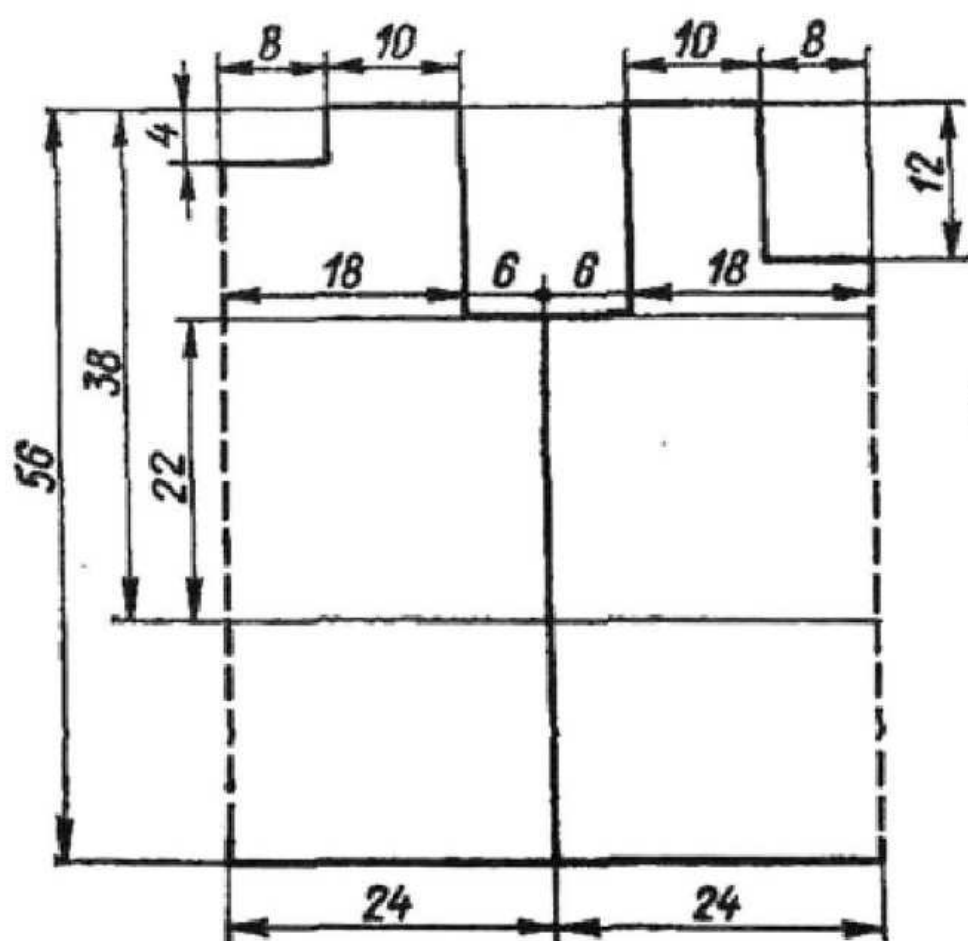
Связанные мотивы соединяются по краю сторон вместе с рядом лежащими на выкройке столбиками без накида.

Горловина, низ кофточки и рукава обвязываются одним рядом столбиков без накида и краевой отделочной вязкой.

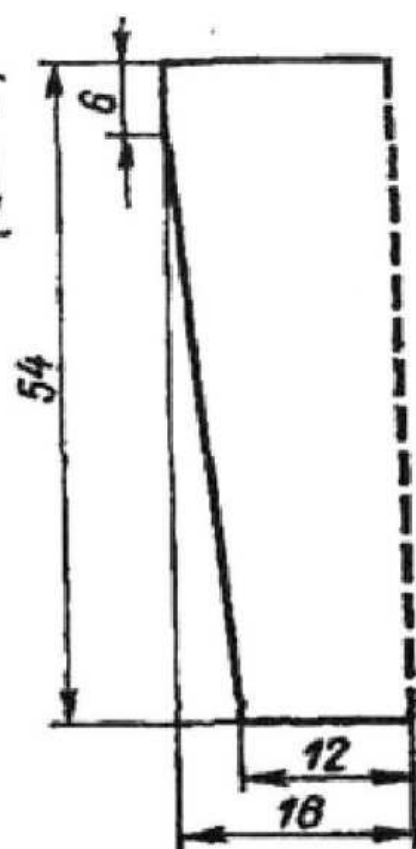
БЛУЗА «ТОП» (рис. 217)

Блуза «топ» связана из тонкой объемной пряжи крючком номер 2.

Блуза связана из отдельных мотивов в виде цветочков, плотно расположенных на вывязанных горизонтальных полосках.



Рис. 217



Рис. 218

Кофточка имеет 2 детали: спинку и перед (рис. 218). Кофточку можно связать без боковых швов.

Вязание мотива «цветок» (рис. 219).

1-й ряд — вывязывается основа мотива из 8-ми воздушных петель, 1-я и последняя петли скрепляются в колечко. Круг обвязывается 15-ю столбиками без накида.

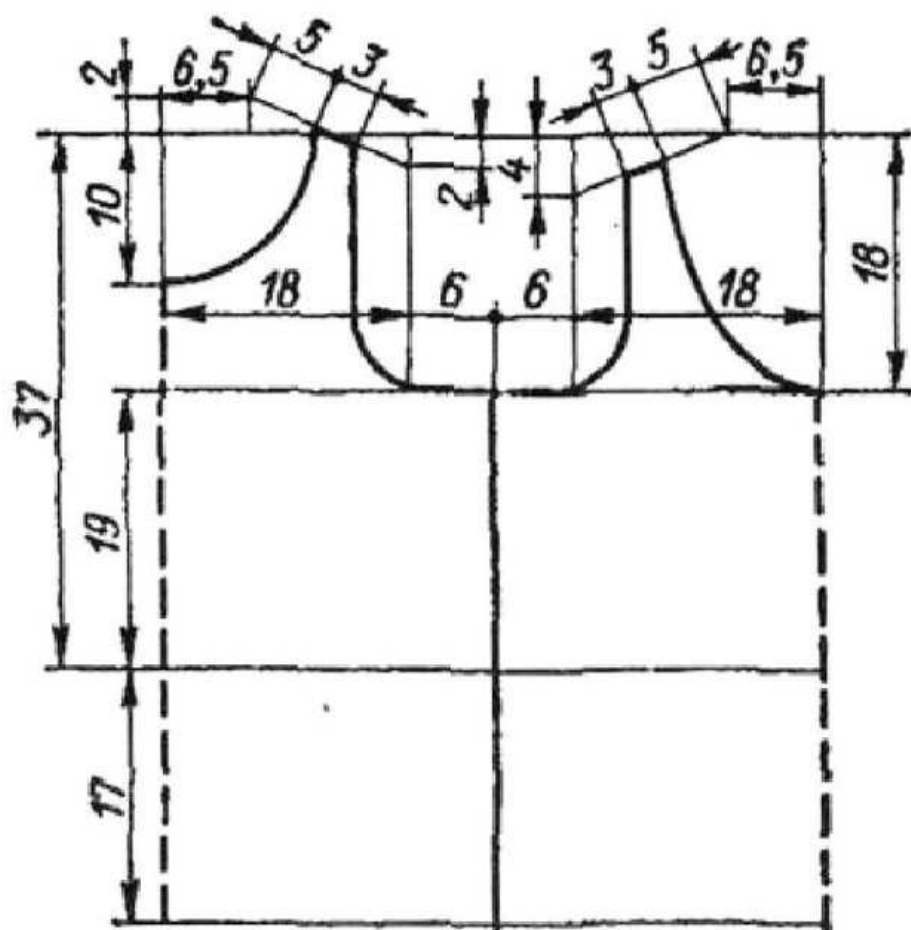
2-й ряд — вывязывается *5 воздушных петель, 1 столбик без накида вяжется через 2 петли* — повторяется 5 раз.

3-й ряд — вывязывается *в обхват 5-ти воздушных петель предыдущего ряда; 1 столбик без накида, 1 столбик с одним накидом, 3 столбика с накидом, 1 столбик с накидом провязывается за один прием, 1 столбик без накида* повторяется 5 раз для вывязывания 5-ти маленьких лепестков.



Рис. 219

4-й ряд — * лепестки отгибаются и в центре под лепестком на столбиках 1-го ряда вывязывается: 2 столбика без накида, 8 воздушных петель*, повторяется 5 раз.

5-й ряд — *в обхват 8-ми воздушных петель вывязывается 15 столбиков без накида*, повторяется 5 раз.

6-й ряд — вывязывается 3 полустолбика над 3-мя столбиками 1-й дуги, 4 воздушные петли, 8 столбиков с 2 накидами вывязывается над 8-ю столбиками, * 3 столбика по дуге пропускается и вяжется 9 столбиков с 2-мя накидами над 9-ю столбиками, между столбиками вывязывается по 1 воздушной петле*, повторяется 4 раза, соединяя полустолбиком.

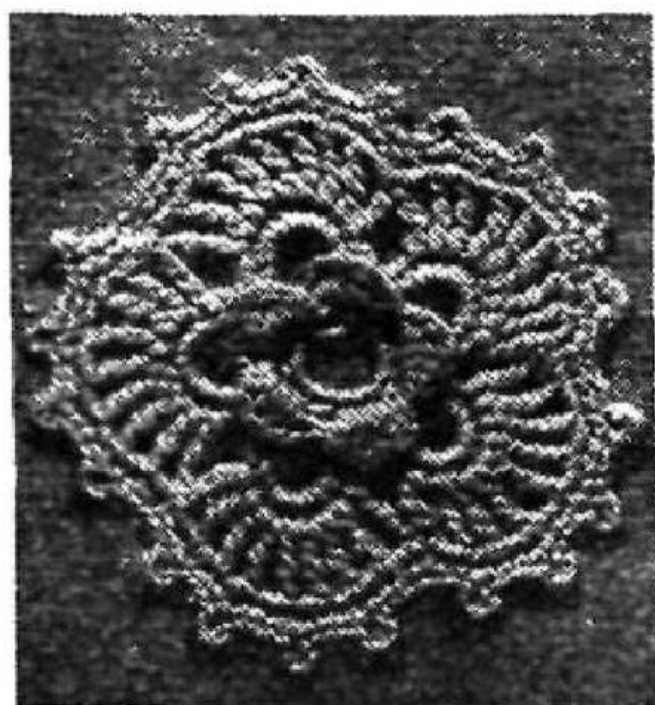
7-й ряд — мотив обвязывается столбиками без накида для укрепления края.

8-й ряд — вывязываются столбики без накида и пико, а над каждым лепестком вывязывается по 4 пико.

Количество вывязанных мотивов зависит от размера и длины изделия. Вязание мотивов следует производить по рядам, так как мотивы закрепляются на уз-



Рис. 220

ких полосках, связанных столбиками без накидов, шириной 1,5 см, равных длине объема бедер полочек.

Проймы обвязываются несколькими рядами столбиков без накида или декоративной прошивой (рис. 220).

АЖУРНАЯ МАЙКА (рис. 221)

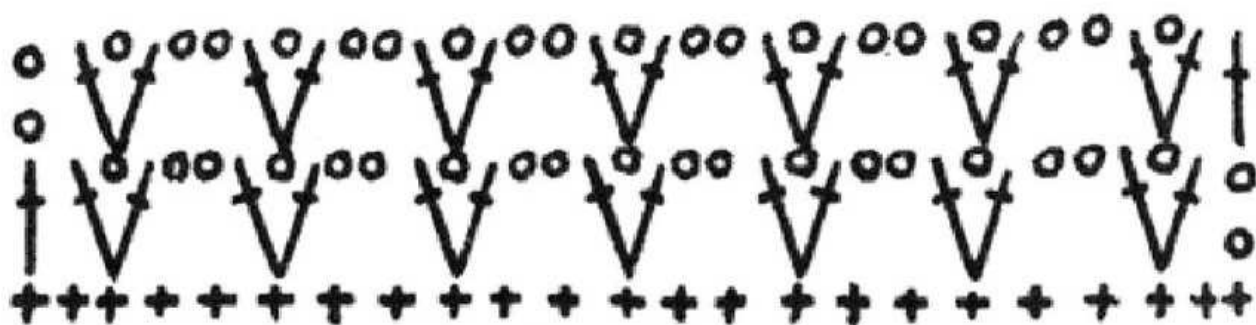
Для выполнения модели вам потребуется 250 г пряжи («ирис») и крючок № 2.



Рис. 221

Спинка.

Связав образец, следует определить плотность вязания — ширину одного раппорта и длину косички основы вязания.

Определив и набрав количество петель цепочки-основы, вывязываем изделие по выкройке (рис. 222), руководствуясь схемой раппорта узора (рис. 223). На определенной вами высоте следует вывязать кокетку столбиками без накида. Связав 1,5–2 см кокетки, оставляем для горловины непривязанными средние петли с учетом ширины плеча. Далее вязание продолжаем из двух клубков.

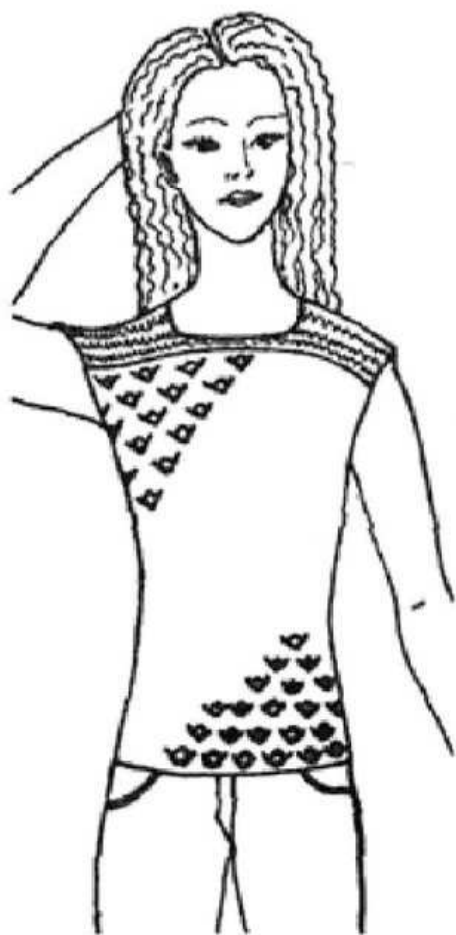

Рис. 222



Рис. 223

Перед.

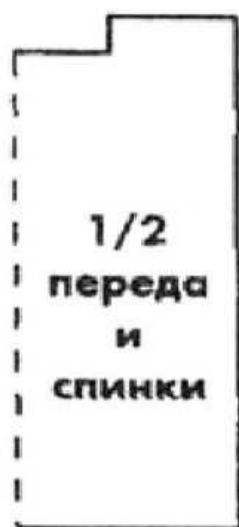
Вывязывается аналогично спинке.

Сборка.

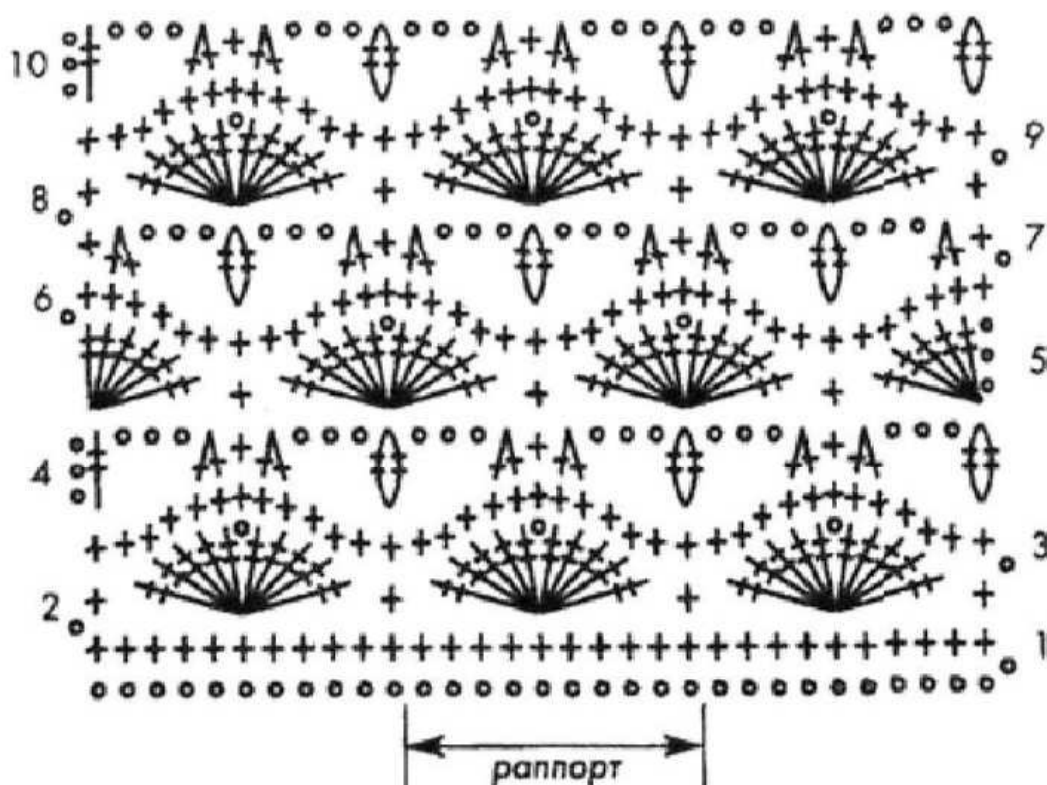
Соединить плечевые и боковые швы соединительным столбиком.

**АЖУРНАЯ КОФТОЧКА
С КОРОТКИМ РУКАВЧИКОМ
(рис. 224)**

Кофточка связана из отдельных мотивов, которые соединены в единый рисунок. Для вязания кофточки рекомендуется использовать тонкую шерстяную или х/б пряжу, расход пряжи на 46-й размер примерно 150–200 г.



Рис. 224

На выкройке показано схематичное расположение отдельных связанных мотивов кофточки, количество которых зависит от толщины пряжи.

Вязание образца для составления фона изделия (рис. 225).

1-й ряд — вывязывается цепочка из шести воздушных петель и соединяется полупетлей в колечко.

2-й ряд — в колечко провязывается 7 столбиков, затем 11 раз попеременно 1 столбик с двойным накидом и цепочка из 3-х воздушных петель. Круг сцепляется полупетлей в 4-м из 7-ми первых воздушных петель.

3-й ряд — в каждой дуге цепочки вывязывается бугорок (рис. 226), этот прием повторяется 5 раз, затем надо протянуть нитку через все нанизанные на крючок петли и провязать их полупетлей, сцепить его полупетлей, связать цепочку из 3-х воздушных петель и соединить ее со столбиком предыдущего ряда.

4-й ряд — в 1-й и 2-й дуге связать в каждой по 7 столбиков без накида;

в 3-й дуге вывязывается 4 столбика без накида, 1 воздушная петля (8 воздушных петель сцепляется столбиком без накида в том же колечке основания), 3 столбика без накида;



Рис. 225



Рис. 226

в 4-й и 5-й дуге связать по 7 столбиков без накида;
в 6-й дуге — 4 столбика, 1 воздушную петлю и 3 столбика;

в 7-й и 8-й дуге — по 7 столбиков в каждой;

в 9-й дуге — 4 столбика, 1 воздушную петлю, 3 столбика;

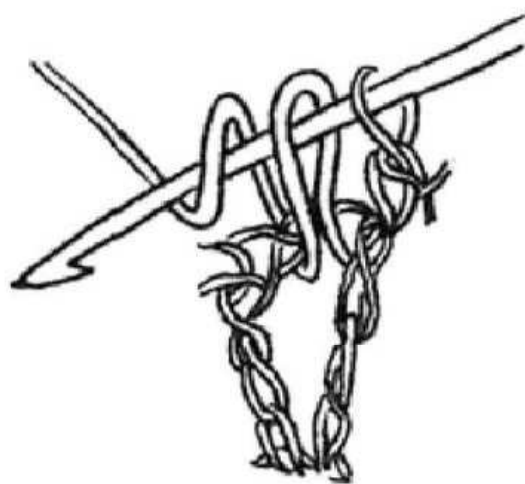
в 10-й и 11-й дуге — по 7 столбиков в каждой;

в 12-й дуге — 4 столбика, 1 воздушную петлю, 3 столбика и сцепить круг полупетлей.

СОЕДИНЕНИЕ МОТИВОВ (рис. 227)

Мотивы следует сшивать полупетлей в тех местах, что указаны на схеме. Горловина и задняя застежка обвязывается 3-мя рядами столбиков без накида.



Рис. 227



Рис. 228

Соединяя мотивы, следует соблюдать порядковое их соединение по квадратам чертежа (рис. 228).

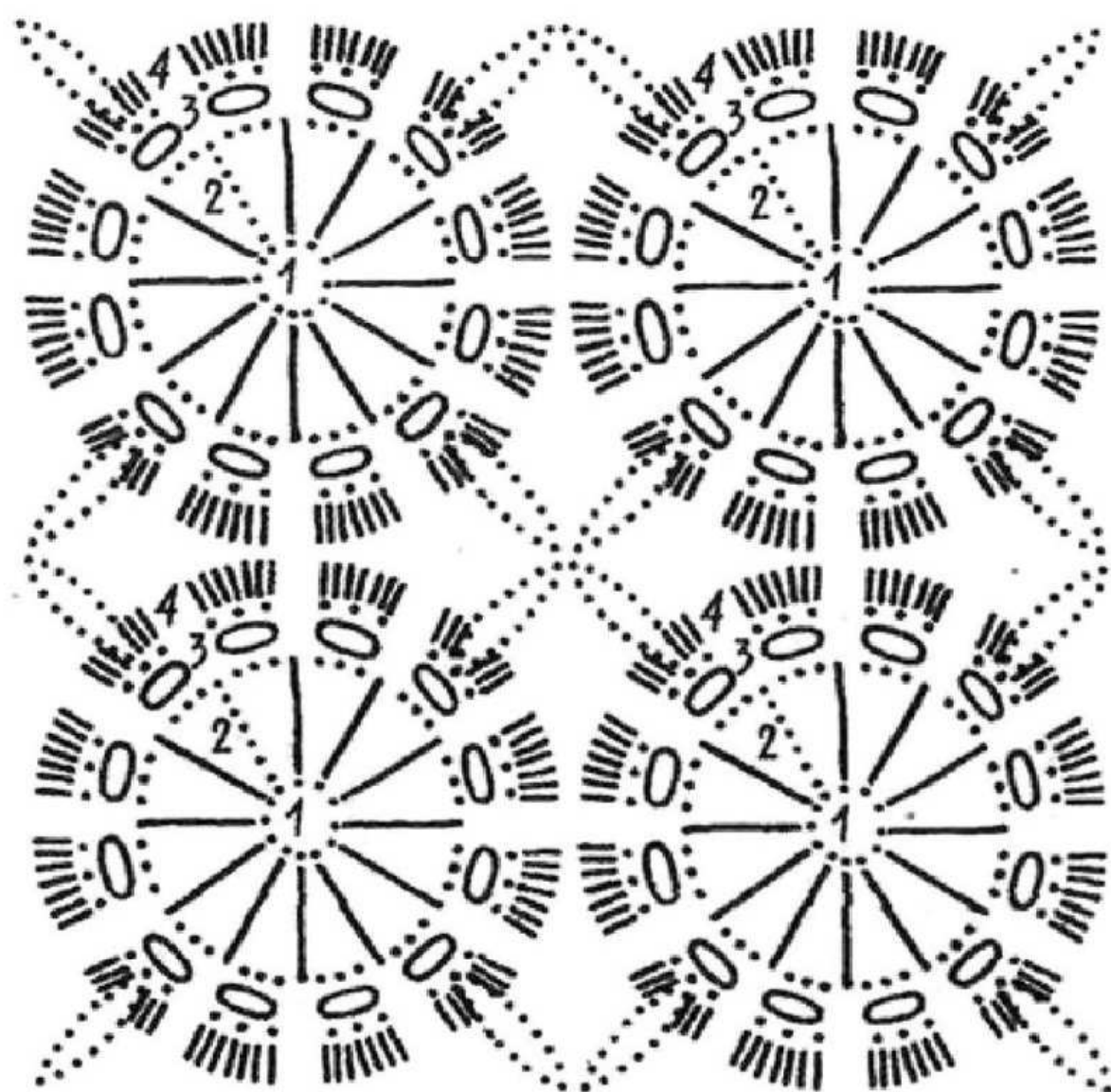
Связанное изделие немного сбрызнуть водой, расправить на столе и дать хорошенько высохнуть.

ВЯЗАНИЕ АЖУРНОГО ВОРОТНИЧКА (рис. 229)

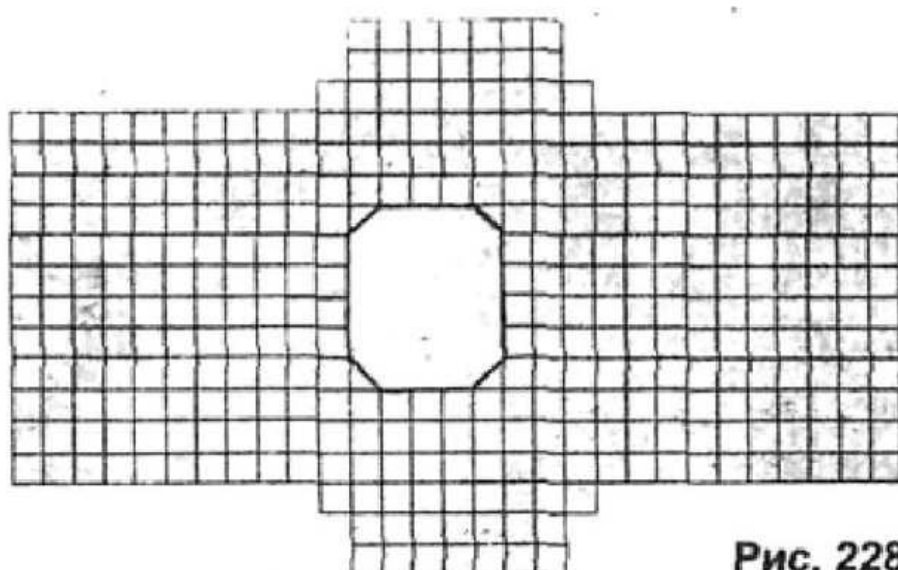
Воротнички, как правило, вяжутся из отдельных мотивов, сшиваясь между собой в целом исполнении с краевой отделкой отдельно вывязанными мотивами (рис. 230).

Для половины воротничка вывязывается цепочка из 92-х петель + 1 краевая. Вся длина воротничка равна ок-



Рис. 229



Рис. 230



Рис. 231

ружности шеи по мерке, кратность набора петель в данном случае равна 4-м петлям.

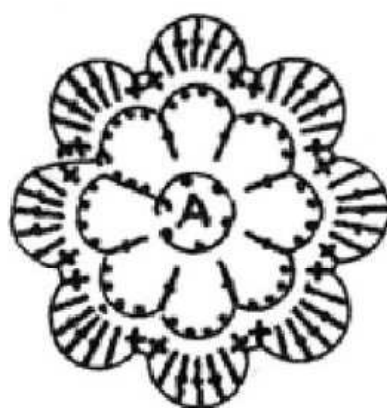
Фон воротничка вывязывается сеточкой из 7-ми воздушных петель между столбиками с одним накидом (рис. 231). Затем края отлета воротничка украшаются мотивами «цветочек», прикрепленных друг к другу с их прикреплением за края лепестков (рис. 232).

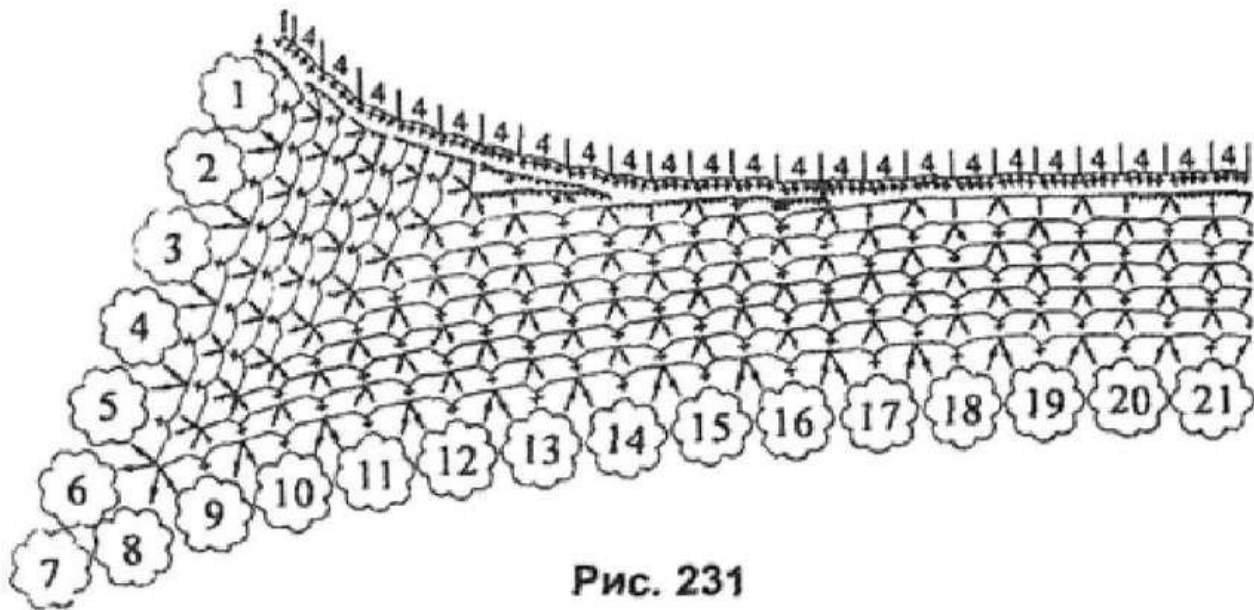

Рис. 232

ВЯЗАНИЕ ОДЕЖДЫ ФИЛЕЙНОЙ СЕТКОЙ

Новые узоры всегда создаются на основе уже существующих. Это относится в большинстве случаев к узорам из сеток. Сетка — самый изысканный жанр вязания крючком. Ее популярность не уходит из моды многие годы. Филейная сетка является основанием ажурного полотна, напоминающего решетку. Вывя-

Зывание сетки-решетки является интересным видом рукоделия. Изысканная нежность вывязанных мотивов по сетке во всех случаях имеет целью благородное украшение вашего гардероба.

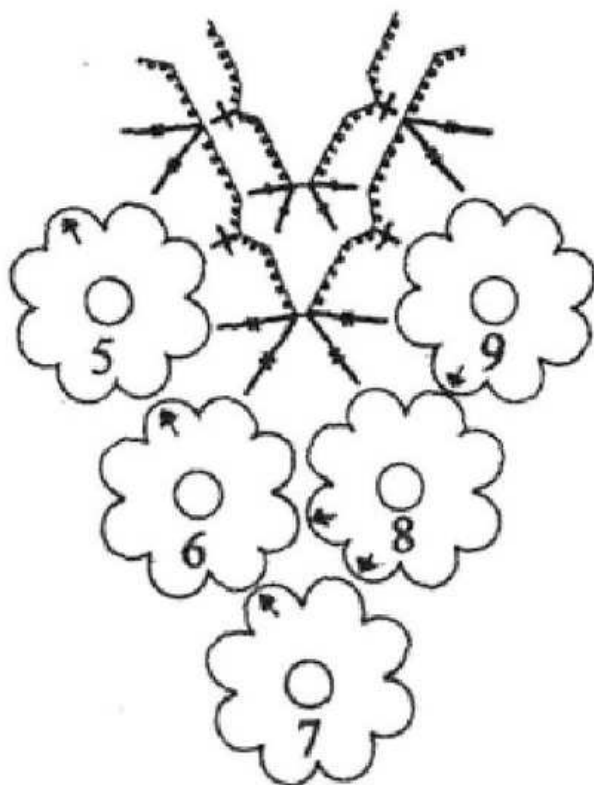
Решетка сетки может иметь прямое и косое направление столбиков и воздушных петель. Вязаная сетка может иметь мелкие и крупные ячейки — это зависит от количества воздушных петель между вертикальными столбиками (рис. 233, 234). Любой новый узор сетки является модификацией узора, взятого за основу простой сетки. К примеру, взятый за основу узор (рис. 235), связанный по схеме рис. 236, является модификацией к узору рис. 237, 238, а узор рис. 239, сделан на основе предыдущего. Эти 3 узора наглядно показывают, то, что 1-й узор более прост в вязании и является промежуточным между 2-м и



Рис. 233



Рис. 234

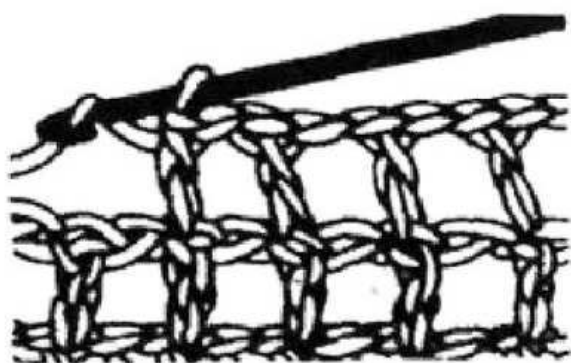

Рис. 235



Рис. 236

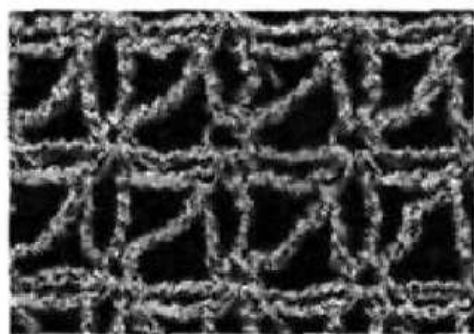

Рис. 237

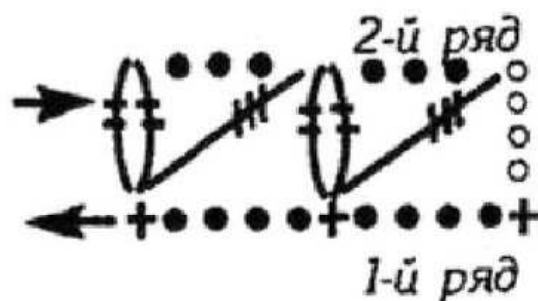

Рис. 238

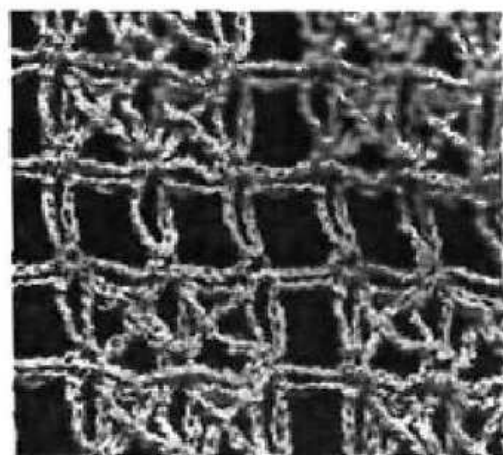

Рис. 239

3-м узорами, где натяжка воздушных петель имеется только 1 косоориентированный столбик с накидами. Для составления новых узоров следует соблюдать несколько правил:

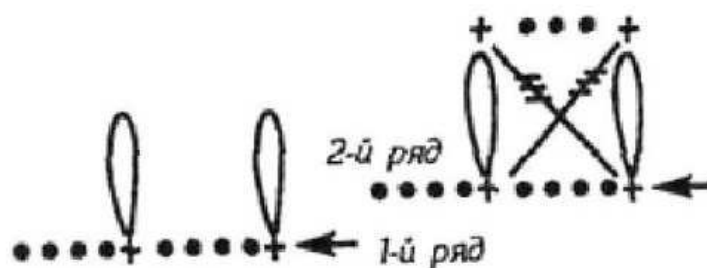
- определение точек выкалывания крючка;
- соблюдение кратности петель в рядах (сколько в одном ряду их прибавилось, столько же их должно быть тут же уменьшено);
- расчет высоты столбиков, имеющих прямое и наклонное положение (косолежащие столбики должны быть длиннее на несколько накидов).

В любой сеточке, вывязанной из ярочек из воздушных петель, закрепленных соединительными столбиками, эти столбики можно сделать погуще (сдвинуть их), тем самым загустив узор (рис. 240, 241).

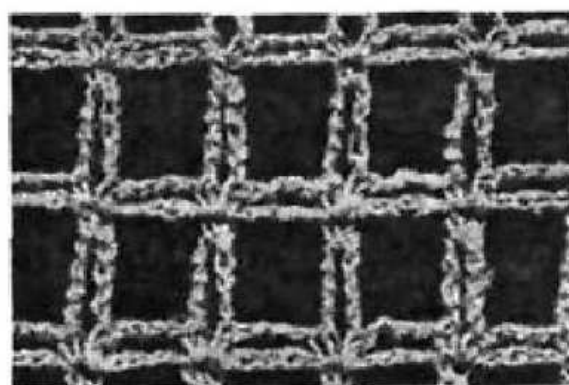

Рис. 240



Рис. 241

ПРИЕМЫ ВЯЗАНИЯ СЕТКИ (рис. 242)

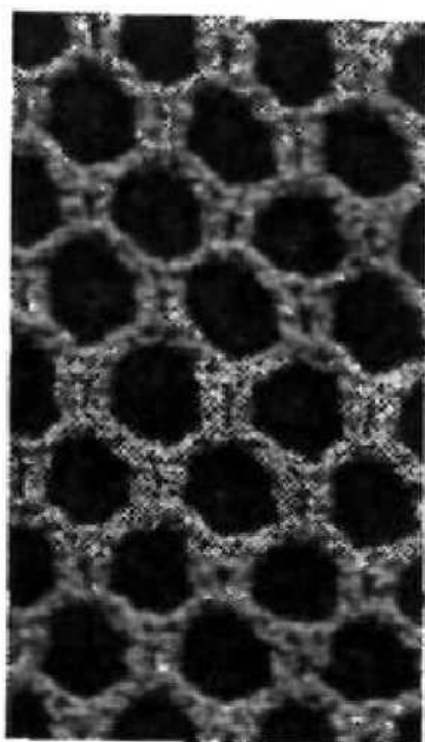
Квадраты — филейная сетка — вывязывание клеточки из 1, 2 воздушных петель и 1 столбика (рис. 243).

Филейную решетку в изделии можно вывязать полустолбиками в их любом направлении (рис. 244–247), с застилом клеток по схемам геометрического направ-

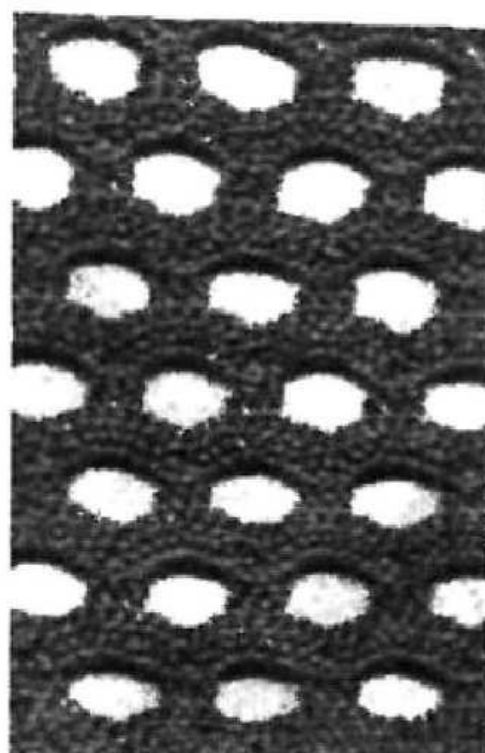

Рис. 242



Рис. 243

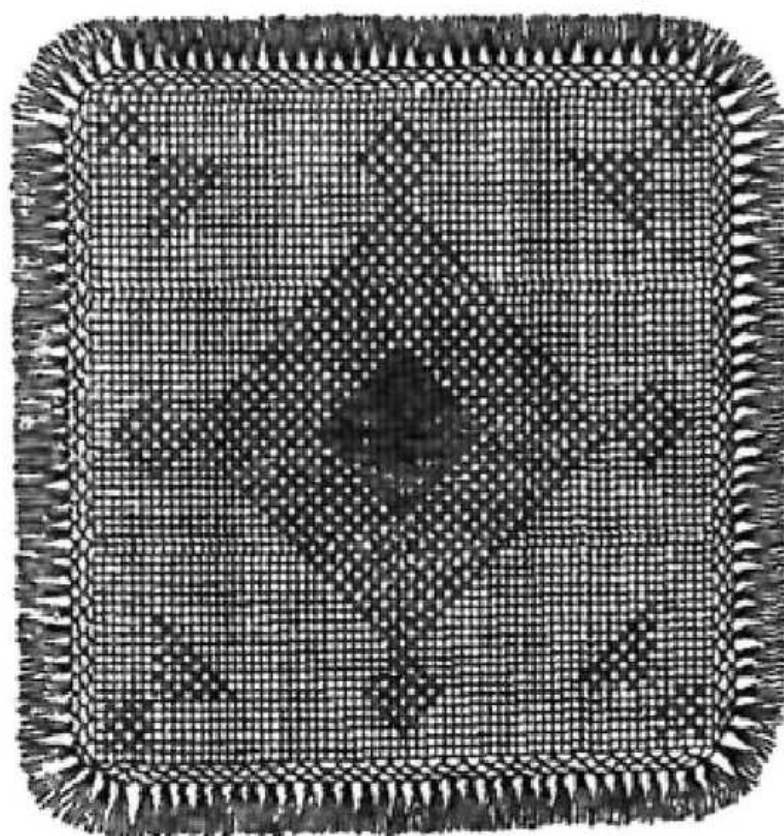

Рис. 244

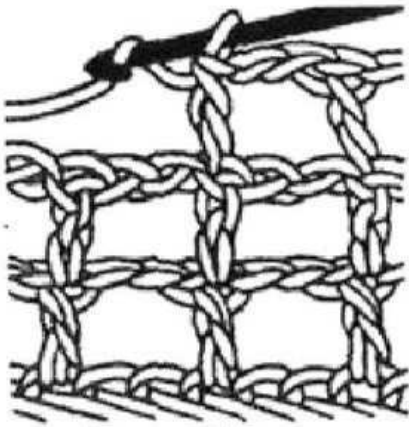

Рис. 245

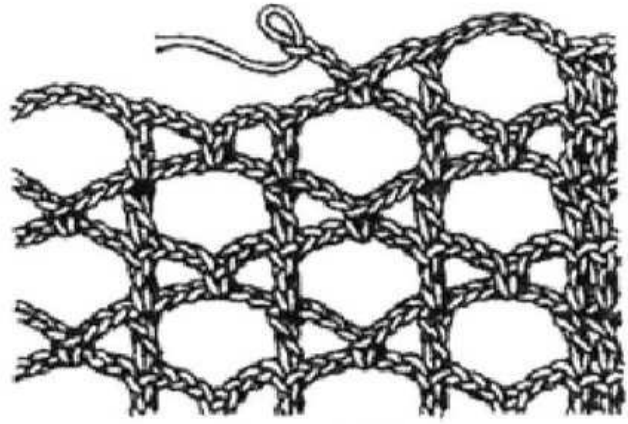

Рис. 246

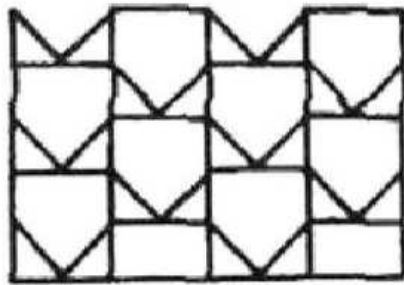

Рис. 247

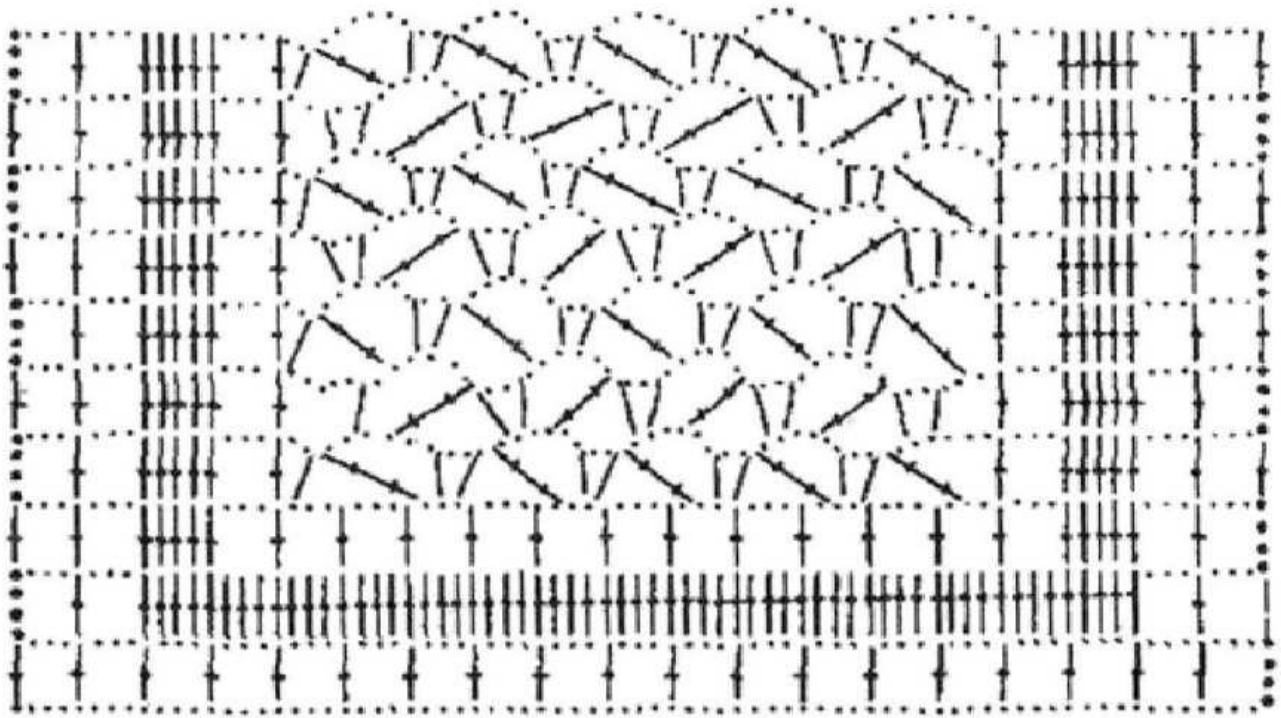

Рис. 248

ления. Эффектно смотрится блуза, связанная в комбинации полустолбиков и соединительных столбиков (рис. 248), связанных между собой воздушными петлями цепочки в виде дуг (рис. 249–254), полустолбиками и столбиками с 1 и 2 накидами, связанные чешуйками (рис. 255) или треугольниками из 2–3-х столбиков (рис. 256).

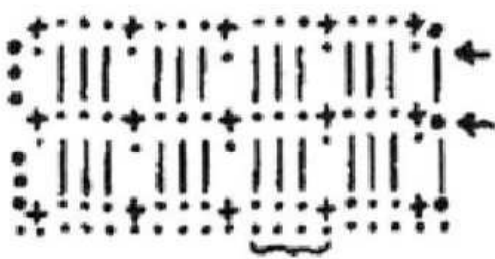

Рис. 249

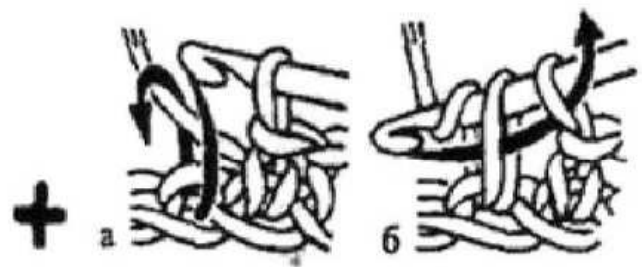

Рис. 250

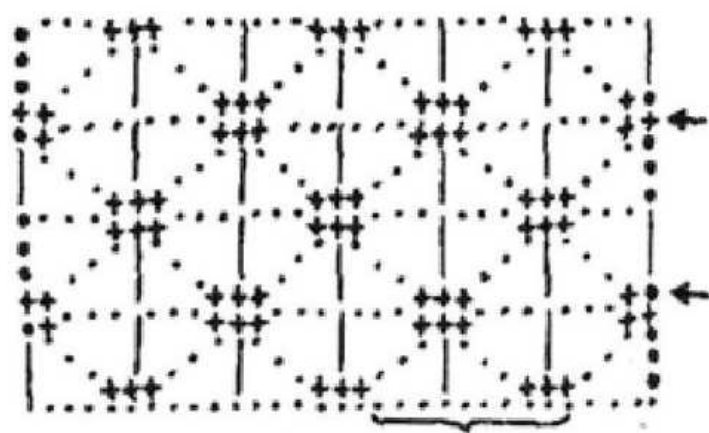

Рис. 251

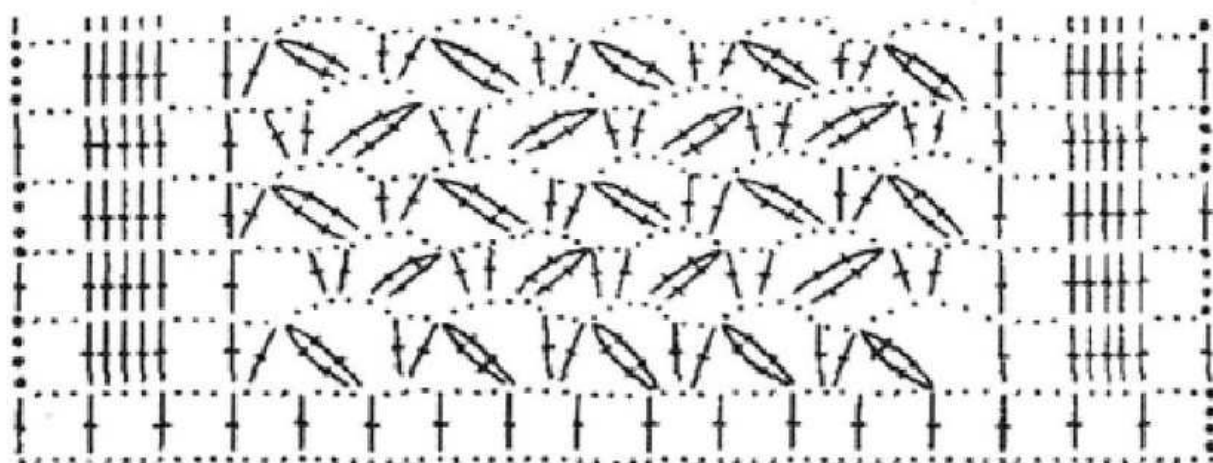

Рис. 252

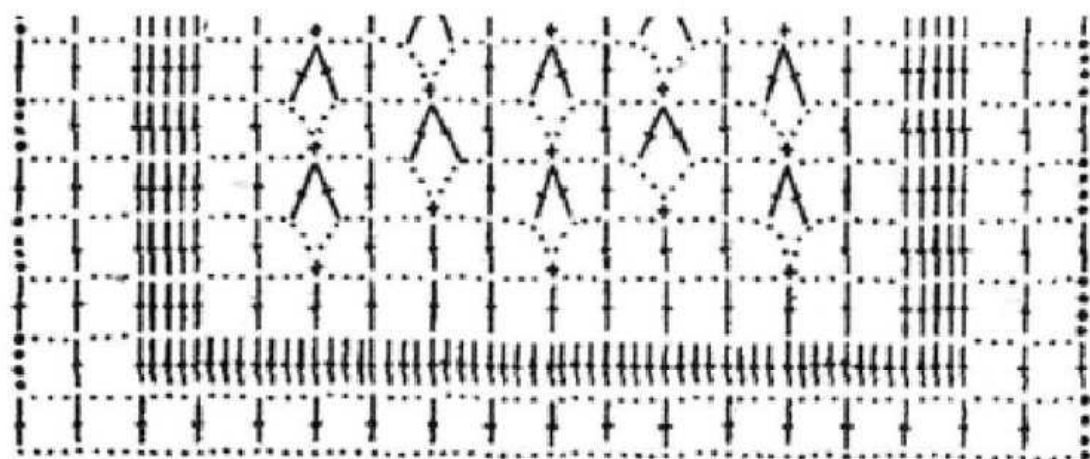

Рис. 253

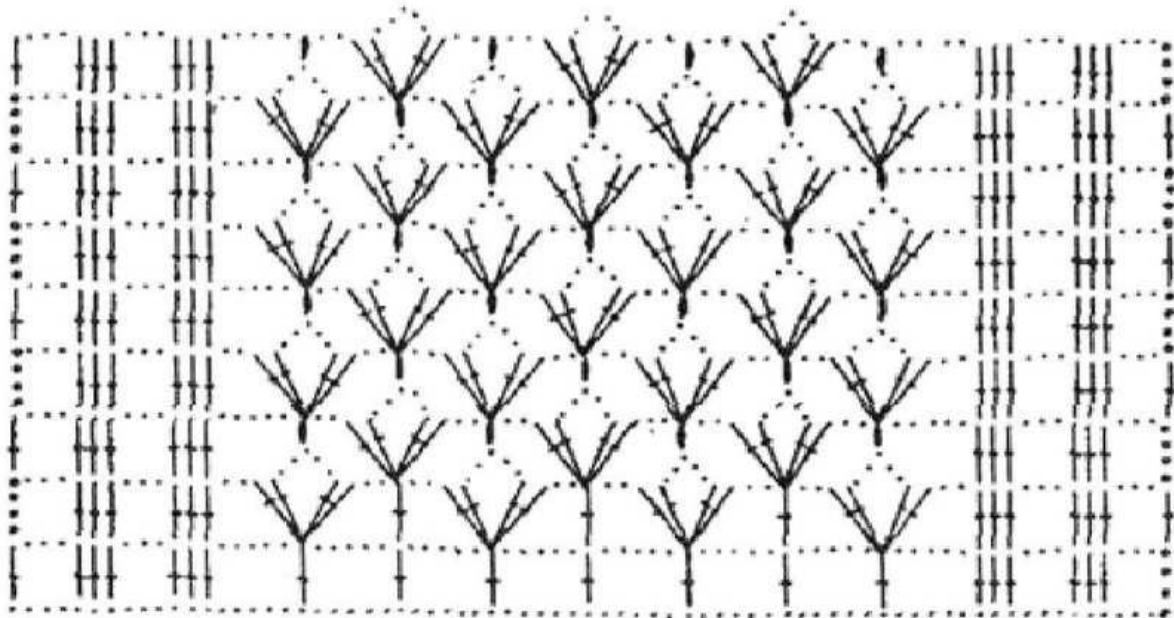

Рис. 254

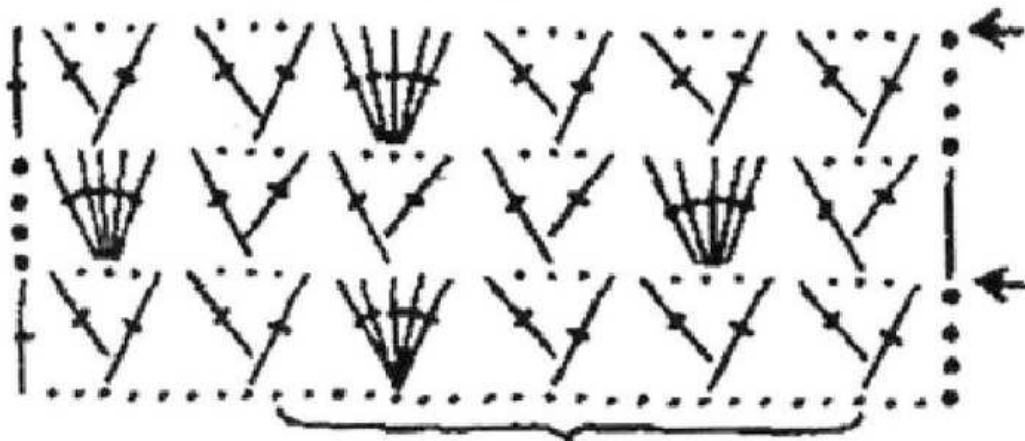

Рис. 255

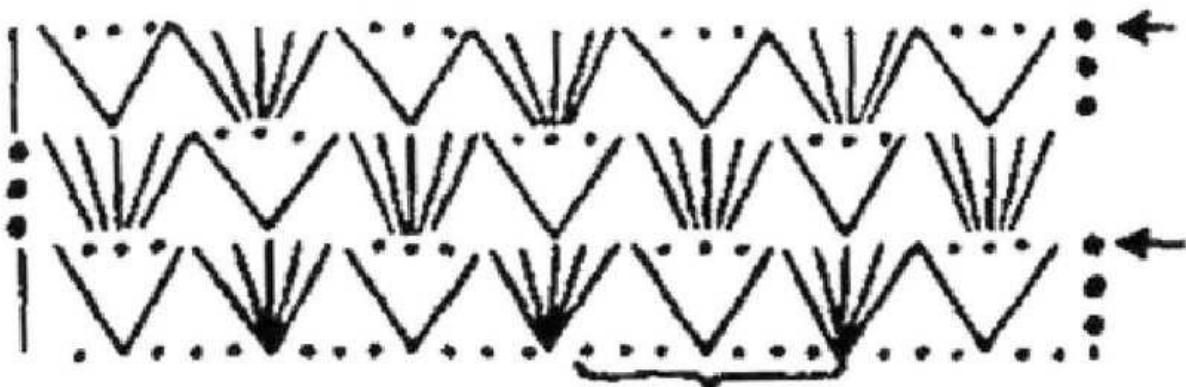

Рис. 256

Вязание чешуйками (рис. 255) или треугольниками из 2–3-х столбиков (рис. 256)

Вязание сетки столбиками с накидом (рис. 257, 258).

1-й ряд — вывязывается шнурочек — основание сетки с расчетом столбиков с их кратностью, равной 3 петлям (при вывязывания сетки с трехпетельной кратностью крючок вкалывается в каждую 3-ю петлю для вывязывания столбика с накидом. Во избежание стягивания вывязанного полотна после каждого столбика провязывается по 2 воздушные петли).

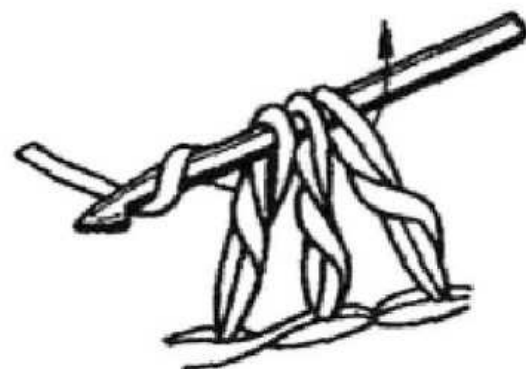
2-й ряд — для перехода ко второму ряду делаем воздушную петлю заворота с накидом (для высокого поворота) и провязываем ее (рис. 259). Далее провязываем 2 воздушные петли: делаем накид и подводим крючок в 3-ю петлю шнурочка, захватываем бородкой крючка нитку (рис. 260) и ее провязываем с



Рис. 257



Рис. 258

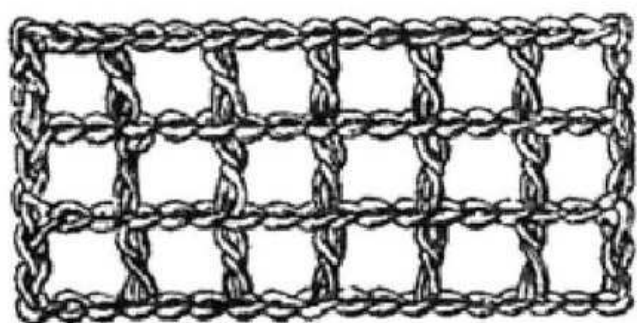

Рис. 259

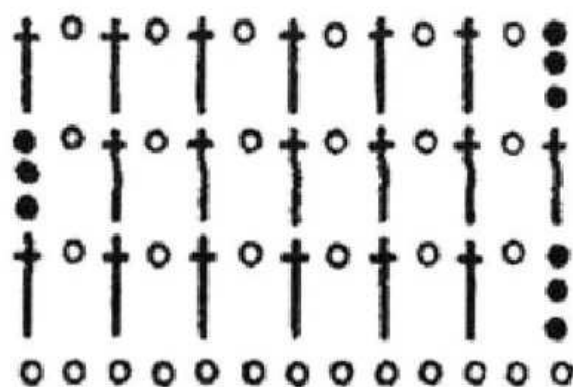

Рис. 260

накидом (рис. 261). Полученную при этом новую петлю провязываем с 1-й петлей на крючке и тогда вяжем следующие 2 петли. Затем накидываем и вкалываем в 6-ю петлю шнурочка, поддеваем нитку и выводим ее на крючок, провязываем, как в первый раз, и т. д.

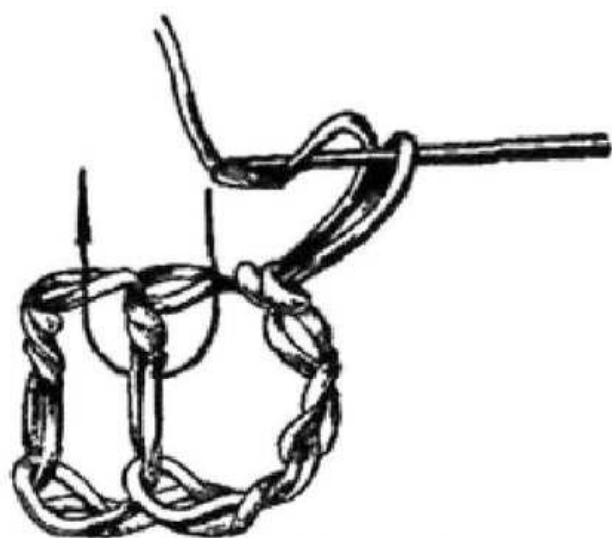
Но если все вязание вязать сеткой, узор кажется скучноватым. Для разнообразия на сетке вывязываются всевозможные плотные столбики в определенном порядке, тогда в целом вязании получается узор (рис. 262).

При вывязывании узоров все время следует смотреть на рисунок и соблюдать правильное чередование клеток ажурных и клеток плотной вязки (рис. 263).

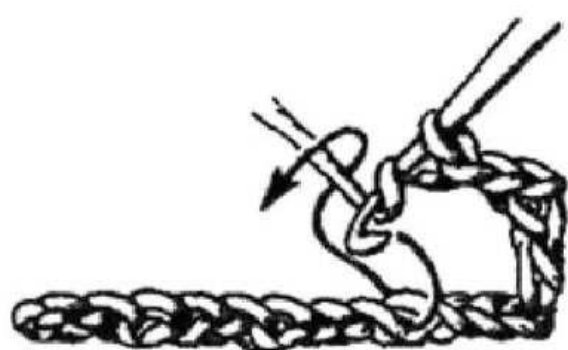

Рис. 261



Рис. 262

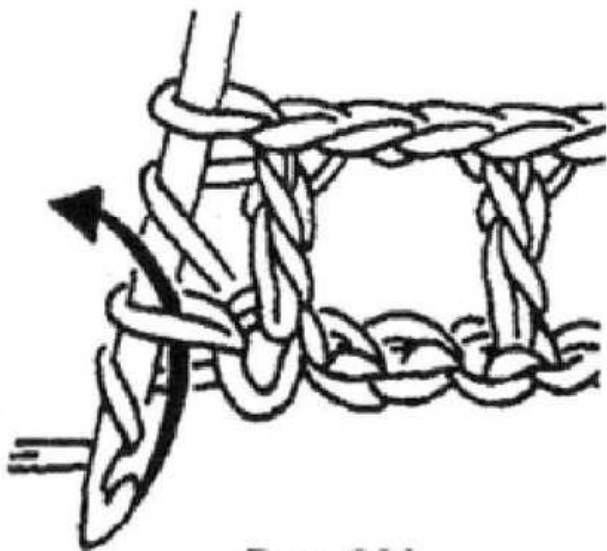

Рис. 263

Вязание с застилом клеток сетки часто переходит в ажурное плетение растительных орнаментов в виде веточек, цветов (рис. 264–266), геометрических орнаментов (рис. 267, 268), птиц (рис. 269), бабочек

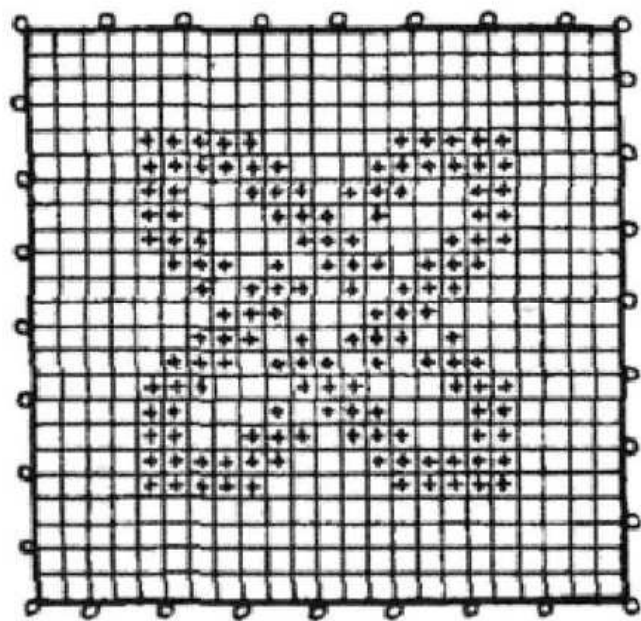

Рис. 264

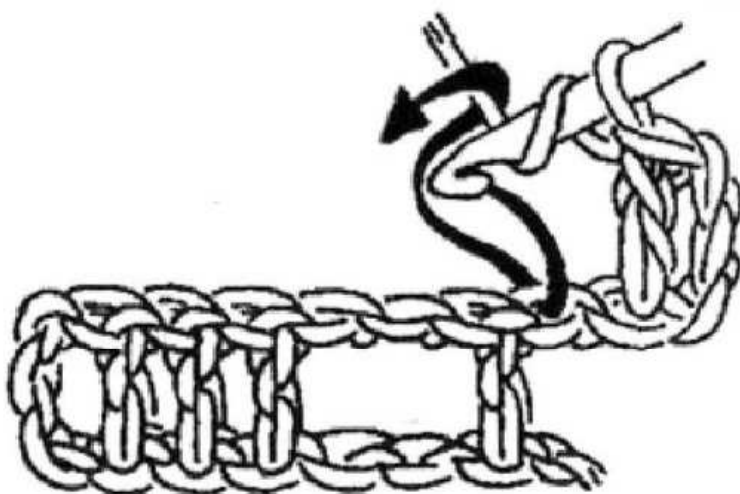

Рис. 265

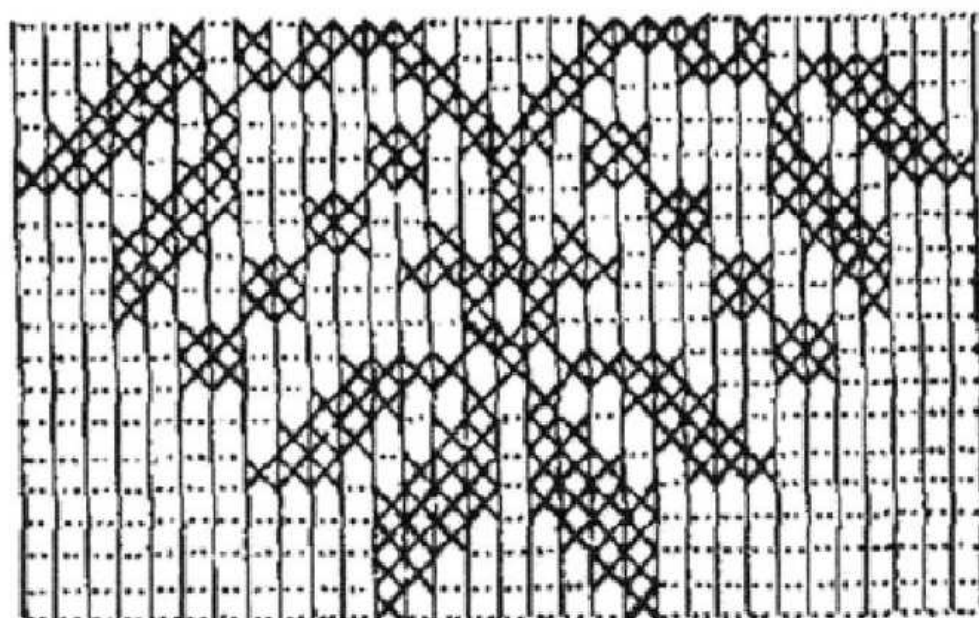

Рис. 266

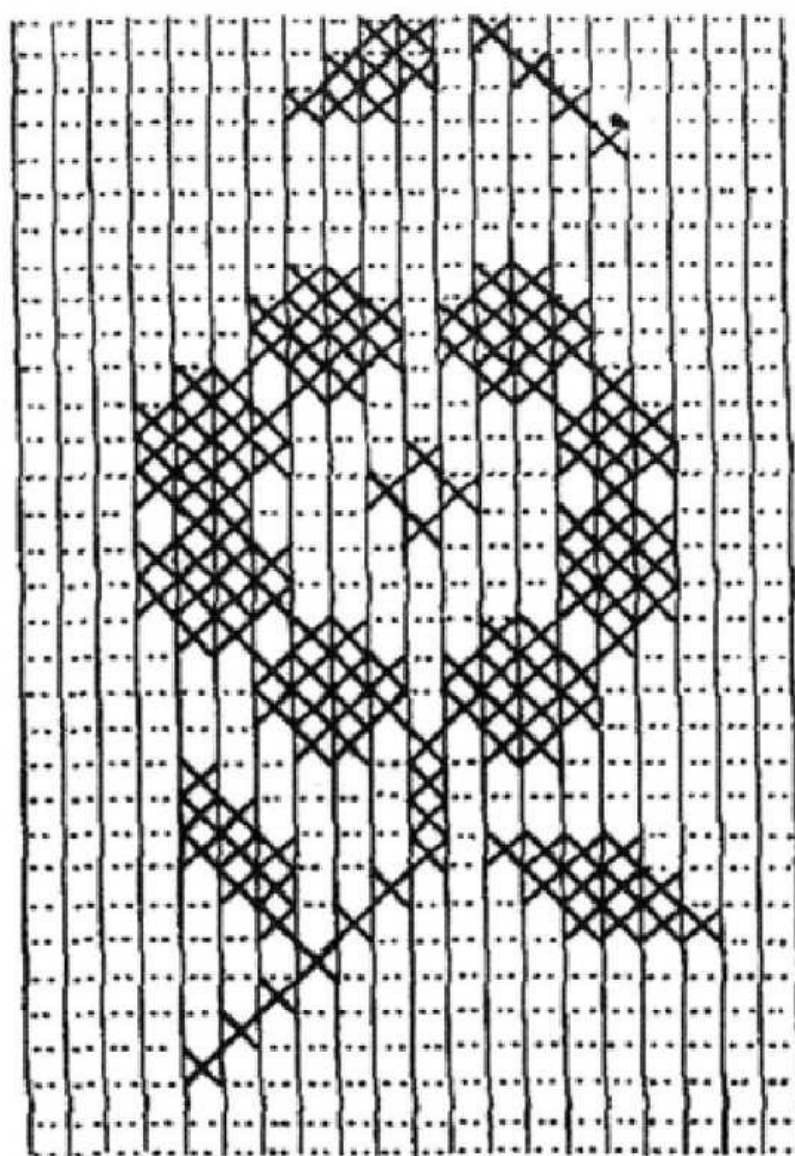

Рис. 267

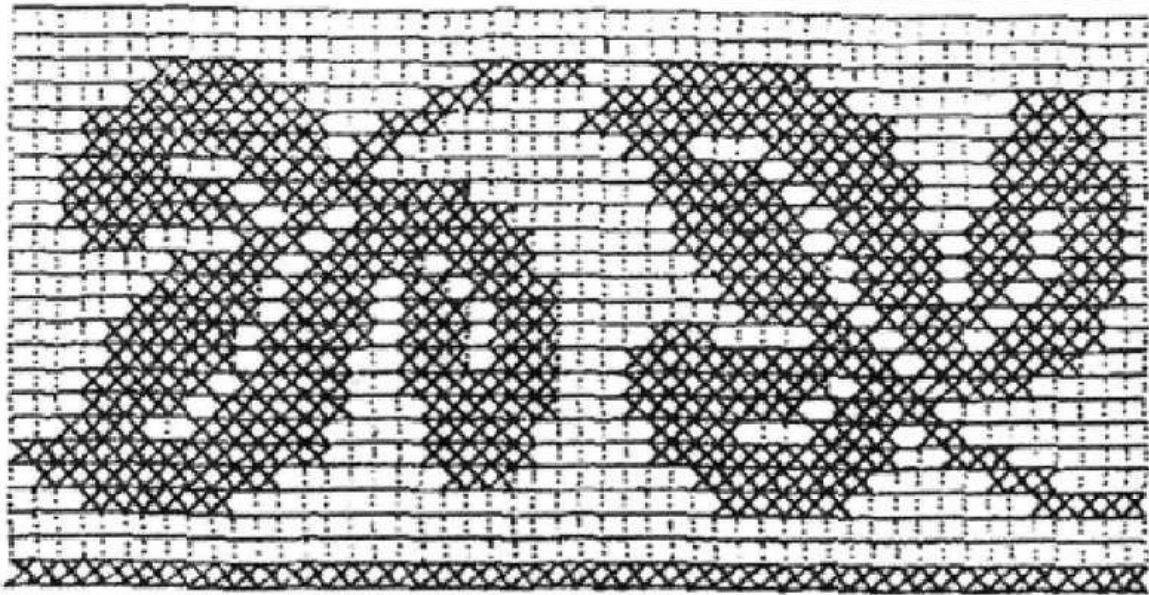

Рис. 268

(рис. 270), в отдельных вариантах и людей (рис. 271), изображенных на панно. Во всех вариантах вязание филейной дугообразной сетки должно быть плотным (рис. 272).

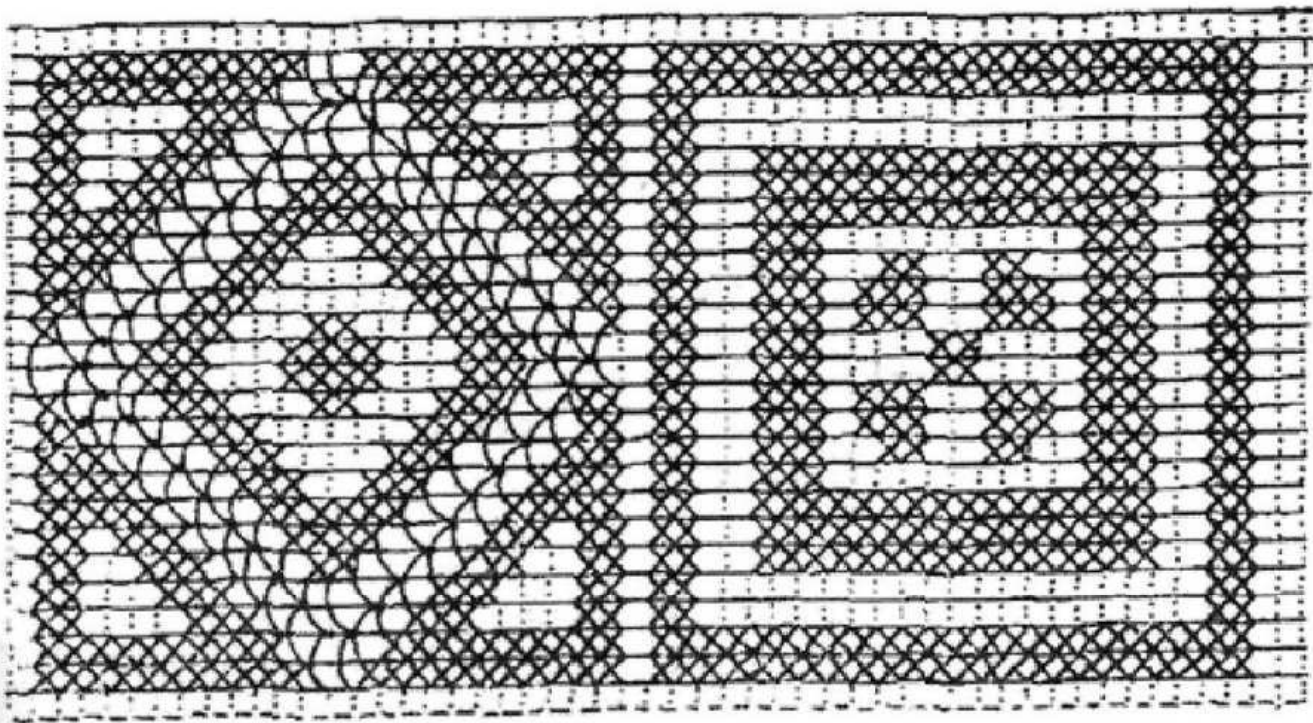

Рис. 269

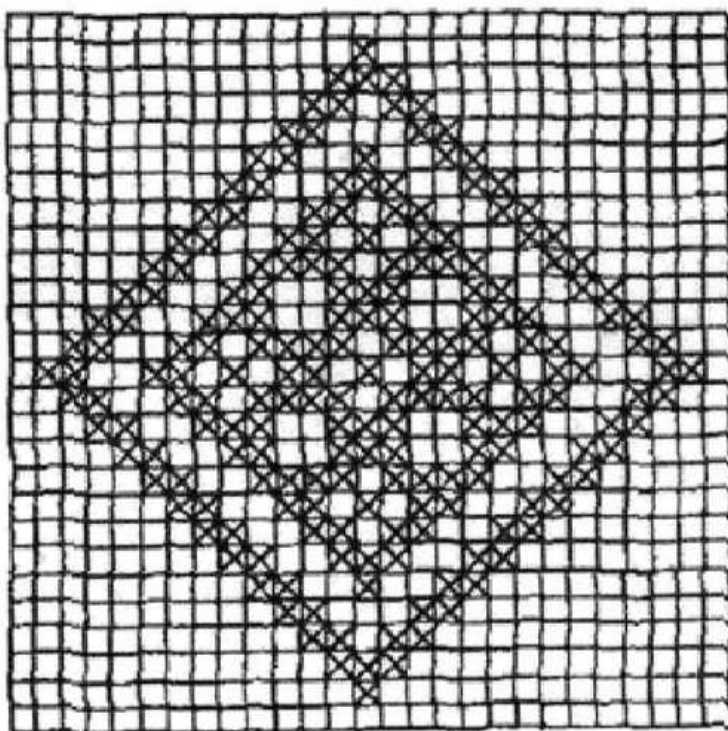

Рис. 270

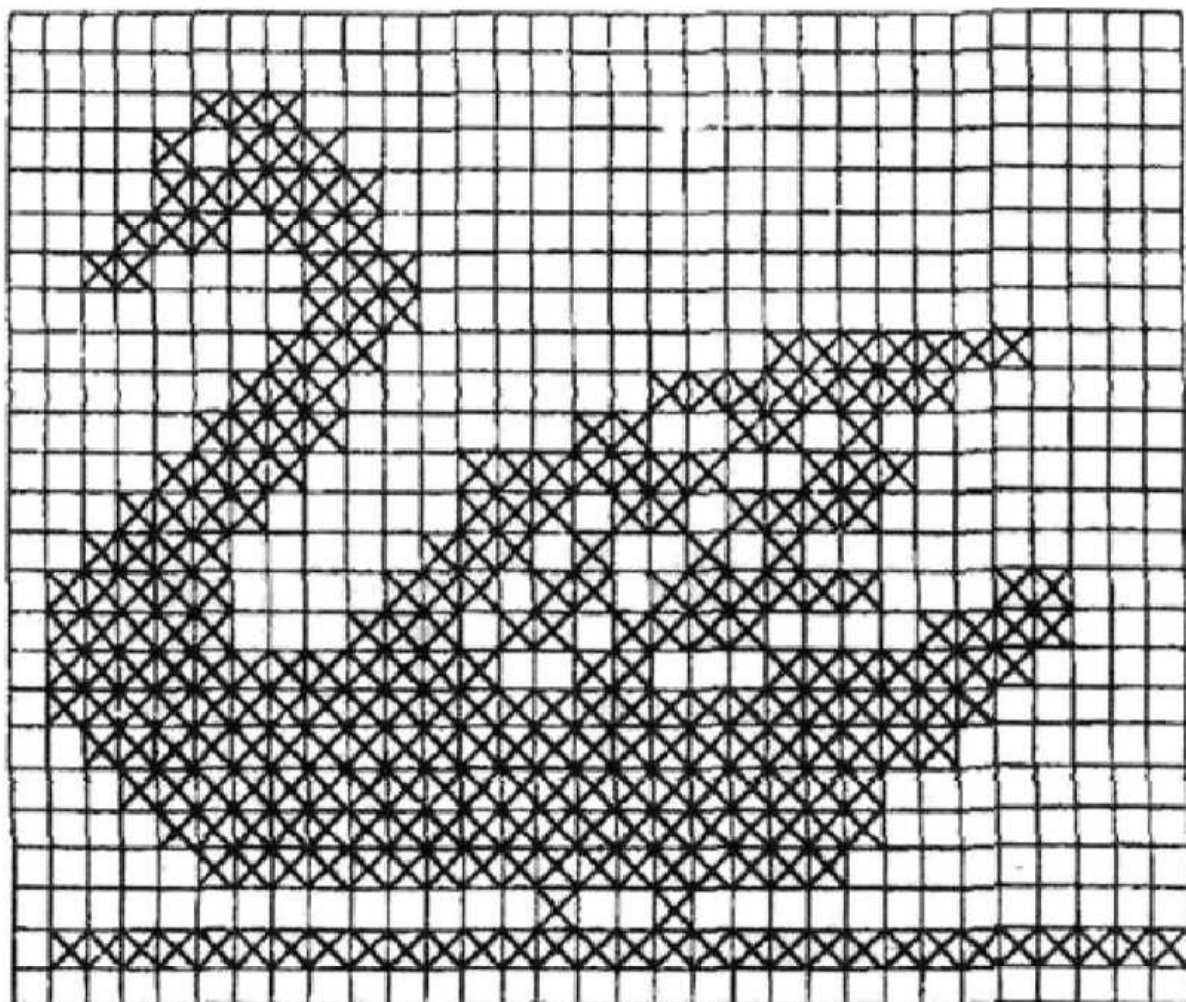

Рис. 271

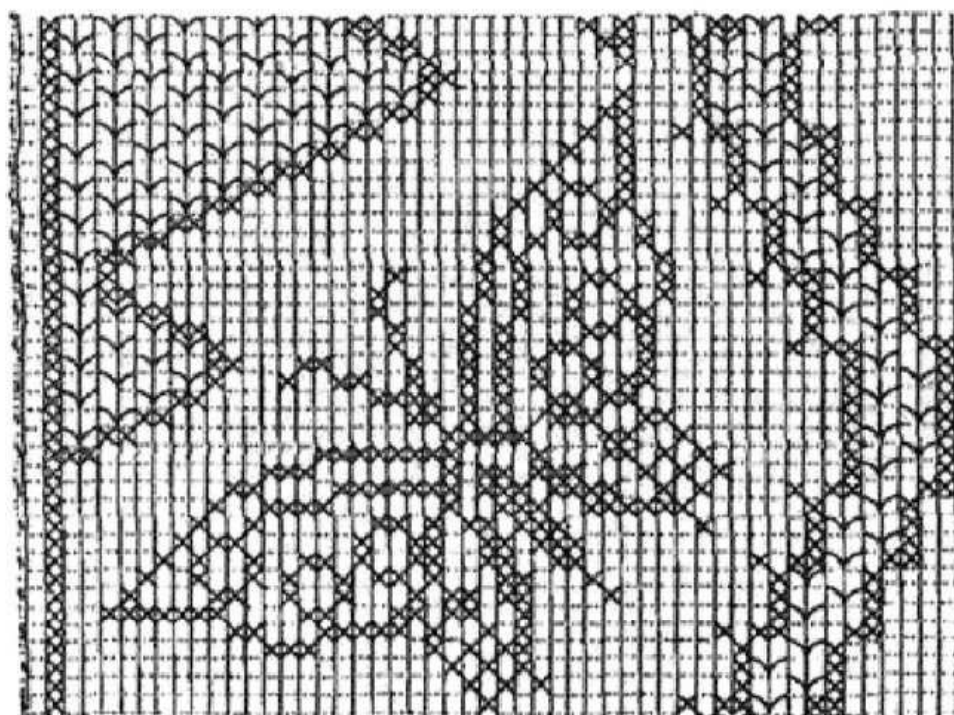

Рис. 272

Вязание филейной сетки выполняется следующим образом:

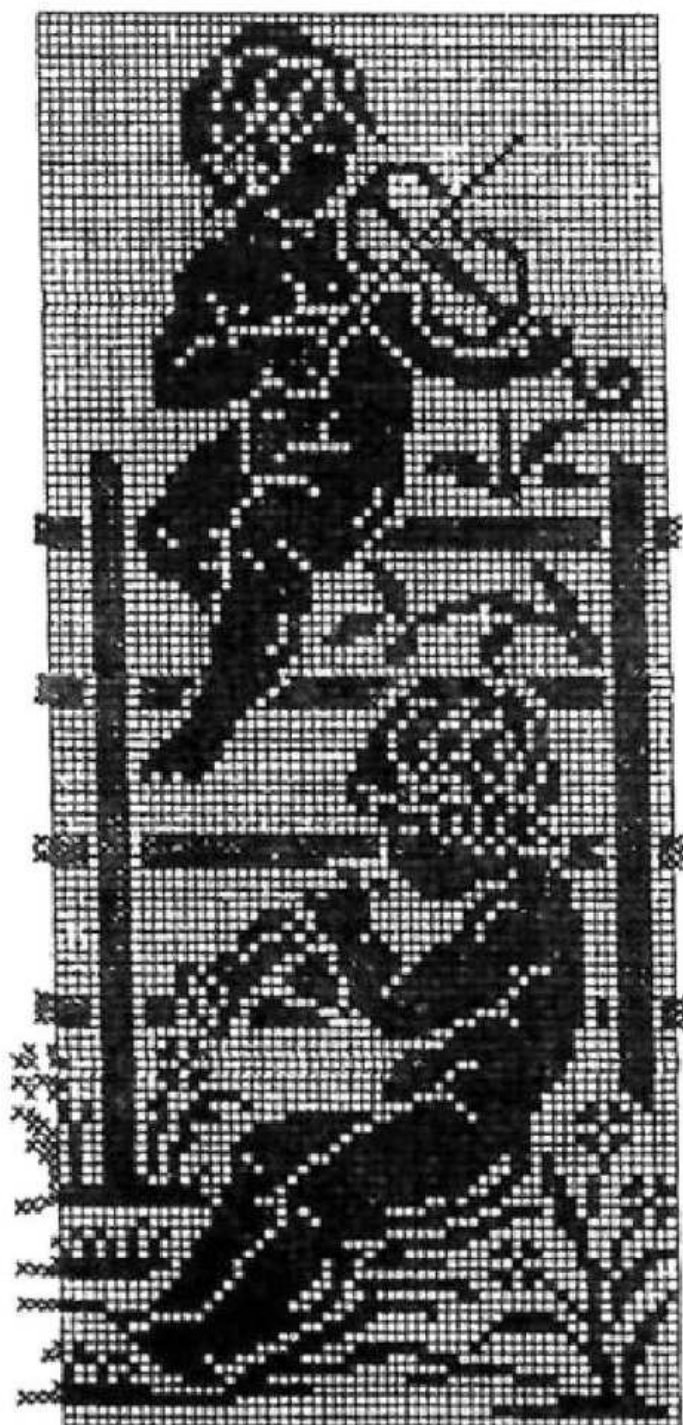
1-й ряд — вывязывается 1 столбик с накидом, затем 3 воздушные петли над 2-мя петлями, 1 столбик без накида в следующую петлю, 3 воздушные петли над 2-мя петлями и т. д.

2-й ряд — вывязывается 1 столбик с накидом над дугой из 3-х воздушных петель и 1 столбик без накида, затем выполняется 5 воздушных петель и т. д.

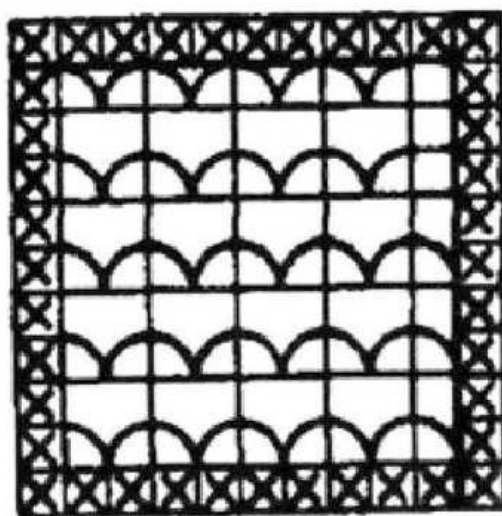
ОБРАЗЦЫ ВЯЗАНИЯ ФИЛЕЙНЫХ СЕТОК
(рис. 273-276)



Рис. 273



Рис. 274

Рис. 275

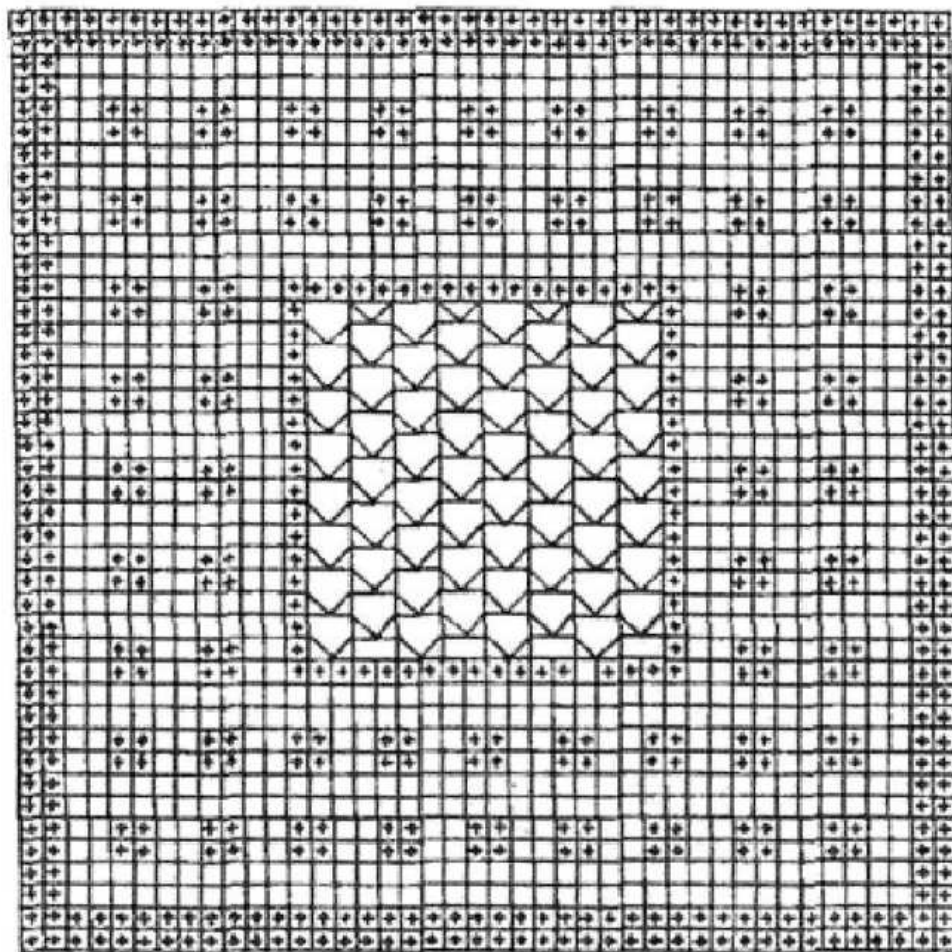

Рис. 276

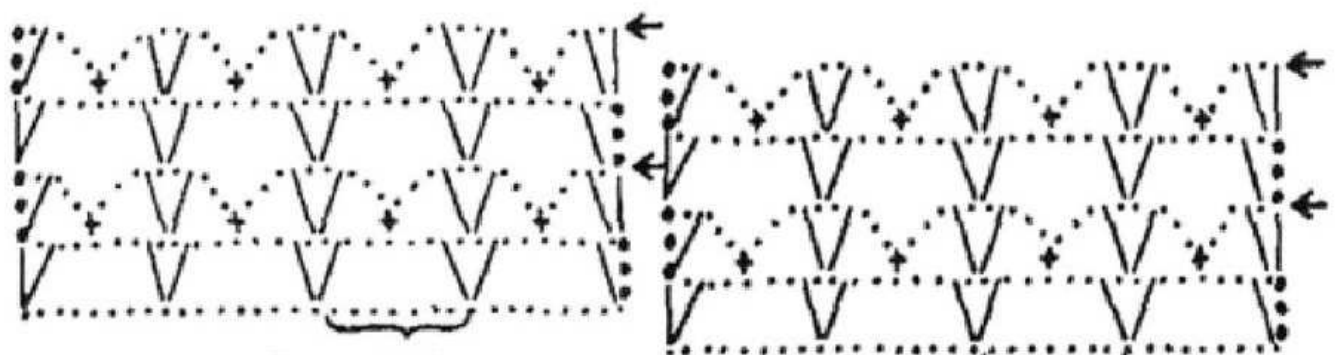
Вязание узоров «пышными бугорками» на сетке (рис. 277).

На крючок накидывается нить и вводится в основание под верхние петли, вытянув петлю подлиннее (от 1 до 1,5 см, в зависимости от толщины пряжи). Далее накидываем еще одну нить на крючок и вытягиваем 2-ю петлю на том же месте такой же длины. Такие столбики можно повторять от 2 до 7 раз (рис. 278) в зависимости от пышности. Затем делаем накид на крючок и провязываем все петли сразу в один прием (рис. 279).

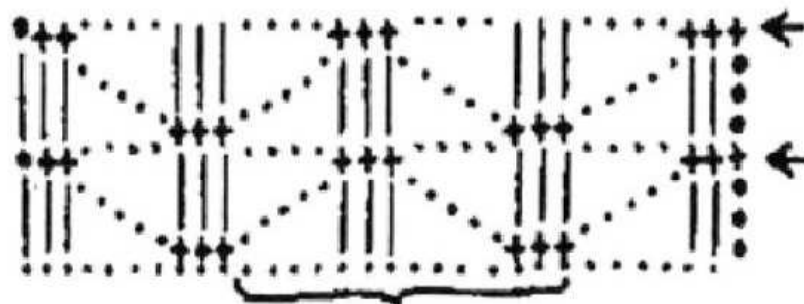

Рис. 277



Рис. 278

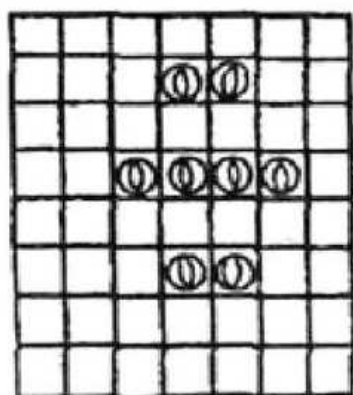

Рис. 279

Узоры с бугорками эффектно смотрятся в прямых, долевых и диагональных расположениях в сочетании со всевозможными видами столбиков и по сетке в гипюрном и кружевном вязании одежды.

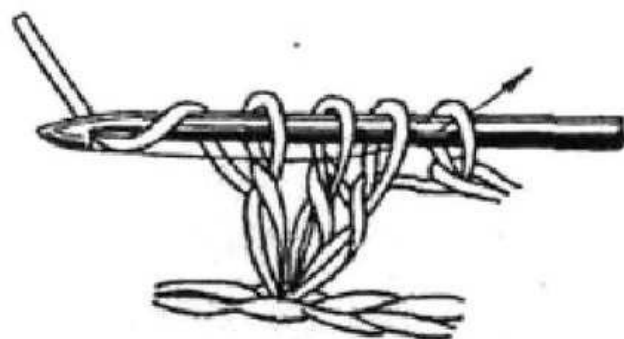
Виды узоров для вязания «пышными бугорками»:
(рис. 280–283)

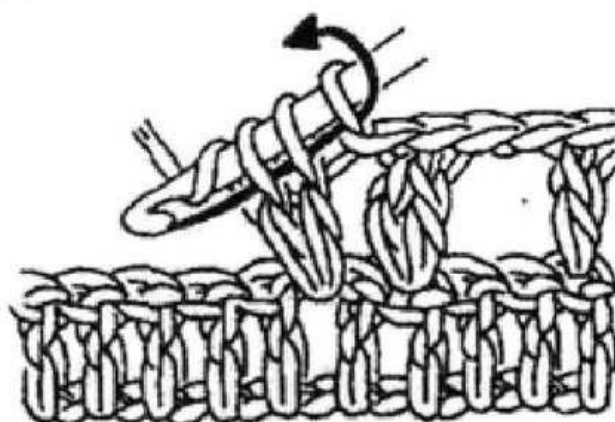

Рис. 280



Рис. 281

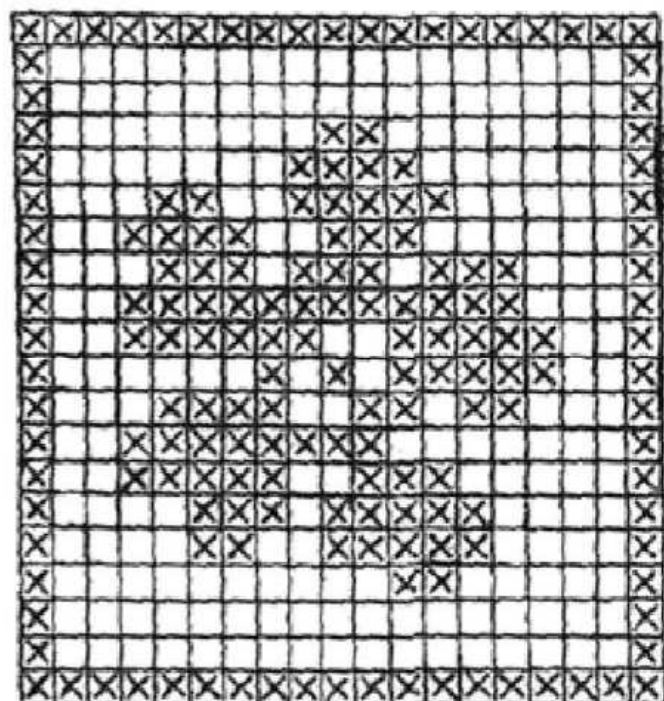

Рис. 282

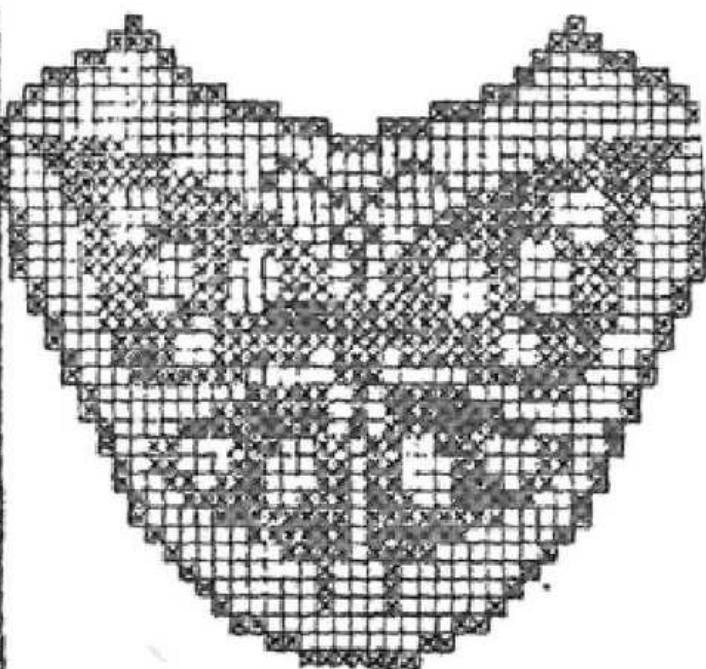

Рис. 283

ОДЕЖДА, ВЯЗАННАЯ АЖУРНЫМИ СЕТКАМИ

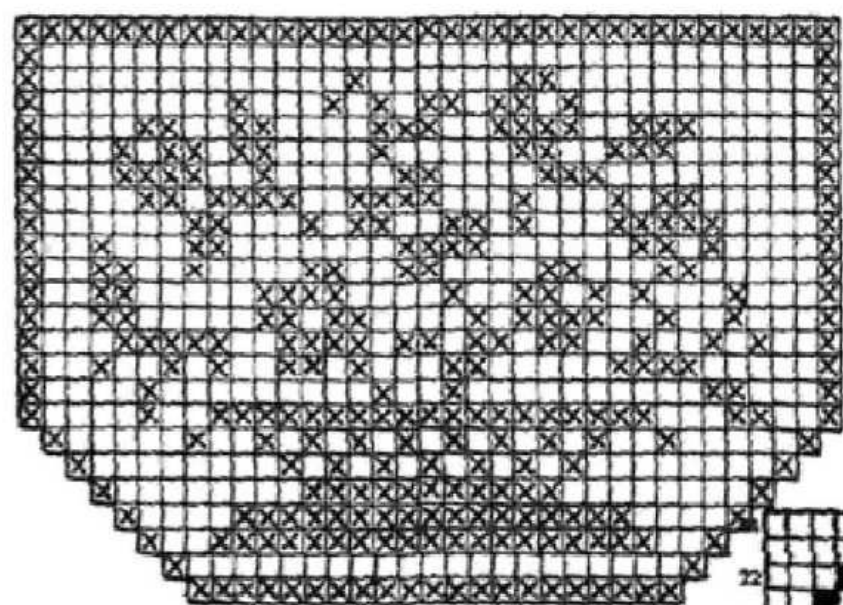
ЖИЛЕТ, СВЯЗАННЫЙ ВОЗДУШНОЙ СЕТОЧКОЙ (рис. 284)

Ажурный жилет выполняется из светлой пряжи ажурным узором — «сетка» с мысообразным скругленным внизу вырезом горловины.

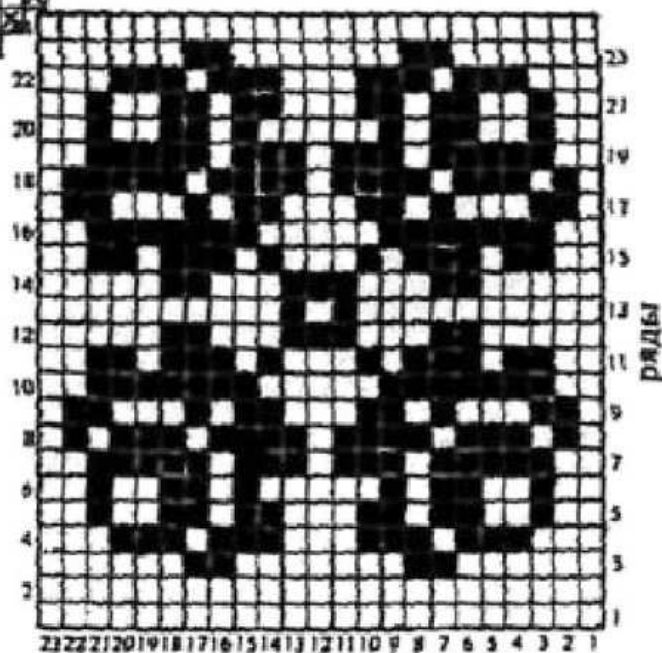
Расход пряжи 150 г, крючок № 2.

Для правильного определения вязания следует сделать выкройку-основу, по которой в ходе вязания определяется глубина выреза проймы (рис. 285) и горловины.

Выкройка вычерчивается по основе чертежа (рис. 286) переда и спинки.



Рис. 284



Рис. 285



Рис. 286

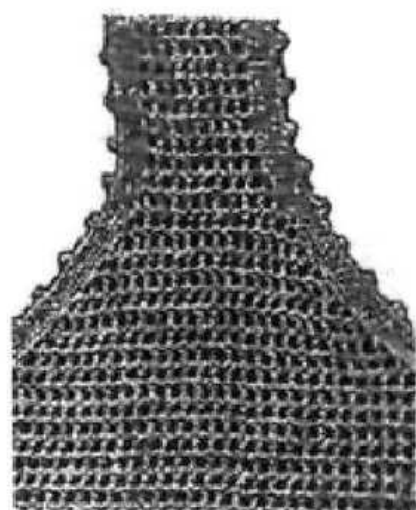

Рис. 287

Ход работы.

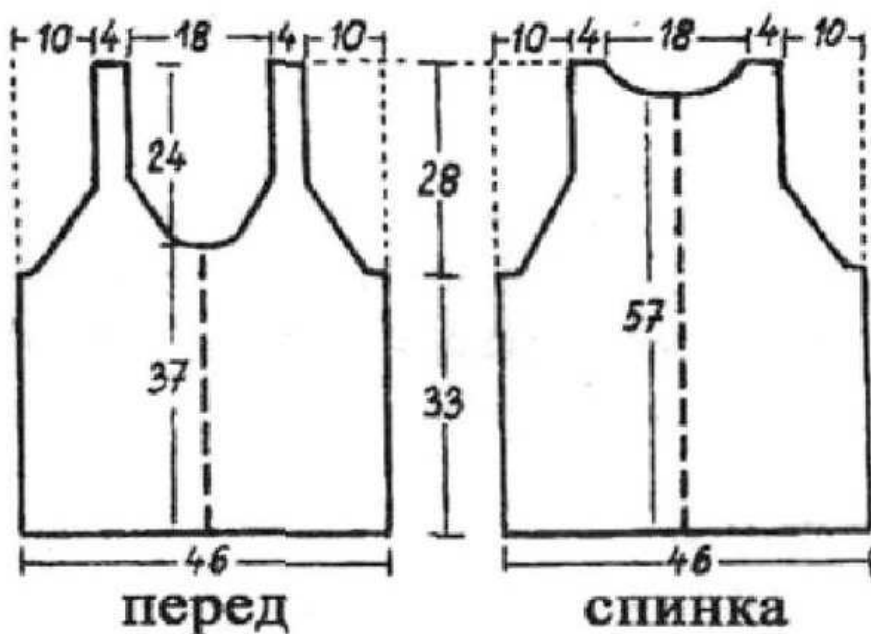
Набор длины начального ряда вязания — цепочки основы определяется по ширине чертежа и равна приблизительно 46 см.

Вывязывается цепочка из воздушных петель, на которой вывязываются клетки сеточки по схеме (см. рис. 257, 258). В таком порядке полочка вывязывается до проймы, где начинается порядковый сброс ячеек клеток (рис. 287). Для вязания этой части существует способ сокращения петель целой клетки в начале ряда, которое называется прямым. Чтобы правильно сделать это убавление, следует довязать ряд и перейти к началу следующего ряда с помощью соединительных столбиков. Затем связать 3 воздушные петли подъема вместо 1-го столбика с накидом следующего ряда. Если следующая клетка пустая, то вязать 4 воздушные петли для филейной сетки с мелкими клетками в одну воздушную петлю между столбиками и 5 воздушных петель с крупными клетками с

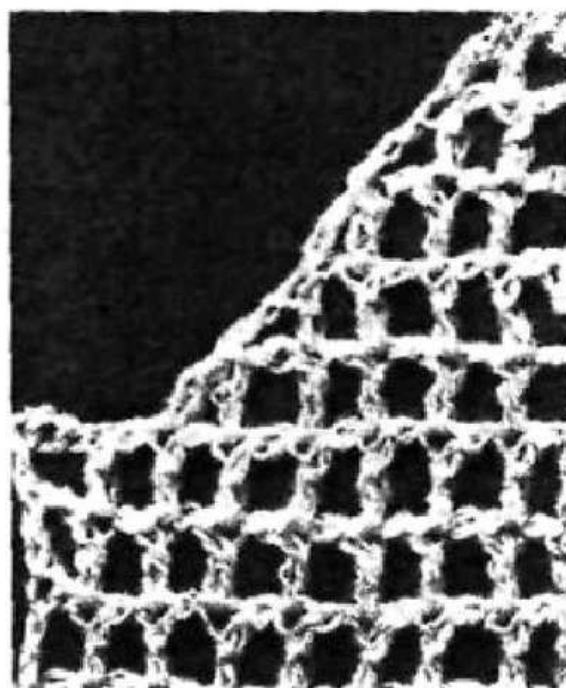
2-мя воздушными петлями между столбиками филейной сетки. Следующий столбик с накидом вяжется в очередной столбик с накидом сетки предыдущего ряда. В конце ряда поверх убавляемых клеток петли просто не вяжутся.

Убавления по линии проймы и выреза горловины производятся по срезам выкройки. Ширина линии плеч на обеих полочках должна быть одного размера. Затем все швы сшиваются. Линии проймы и выреза горловины обвязываются каймой с пико. Ширина каймы определяется по собственному усмотрению.

АЖУРНЫЙ

ДЕКОРАТИВНЫЙ ЖАКЕТ И ШАПОЧКА (рис. 288)

Ажурный жакет с длинными вшитыми рукавами выполняется из шерсти светлых тонов, ажурным узором «сеточка». Вырез горловины имеет мысообразную форму, линия талии подчеркнута цельновывязанным поясом столбиками без накида, мысообразный вырез и нижние кромки спинки и переда отделаны отделочным шнуром.

Размер 46, расход пряжи 300 г для жилета и 50 г для шапочки. Крючок № 2,5 мм.



Рис. 288

Вязание образца.

Для выполнения образца ажурного узора «сетка» (рис. 289) вывязывается цепочка из 19-ти воздушных петель (число петель цепочки, кратное 5 плюс 4).

Клетки на этой схеме можно сузить за счет воздушных петель арок. В этой схеме их 10 штук с прикрепом на каждой 5-й петле к цепочке основе ряда. Для более мелких арок следует вывязывать 6 воздушных петель арки с их прикрепом на каждой 3-й петле ряда.

1-й ряд — вывязывается цепочка из 10-ти воздушных петель, столбик без накида через 4 петли цепочки (т. е. в 6-ю петлю цепочки начального ряда), * 10 воздушных петель, столбик без накида через 4 петли цепочки (в 11-ю петлю цепочки), 10 воздушных петель, столбик без накида через 4 петли цепочки (в 16-ю петлю цепочки)*, 5 воздушных петель, столбик с одним накидом через 2 петли цепочки (в 19-ю петлю).

2-й ряд — * 10 воздушных петель, столбик без накида в отверстие из воздушных петель* — от * до*

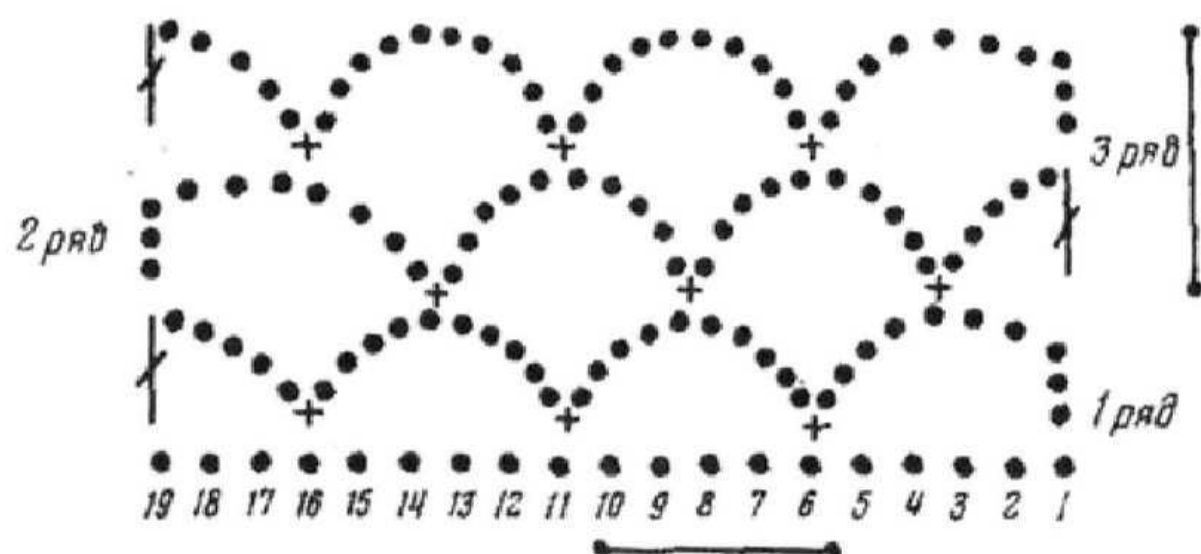

условные обозначения:

- - воздушная петля
- + - столбик без накида
- † - столбик с накидом

Рис. 289

повторите 3 раза, 5 воздушных петель, столбик с одним накидом.

Далее вязание по лицевой и изнаночной сторонам вяжутся как 2-й ряд.

Ход работы.

Для начала вязания строится чертеж — основа вязания (рис. 290 — передней полочки, рис. 291 — спинки, и рукава, рис. 292). Вязание каждой детали начинается с вывязывания пояса, который выполняется столбиками без накида, ширина пояса 5 см.



Рис. 290.



Рис. 291

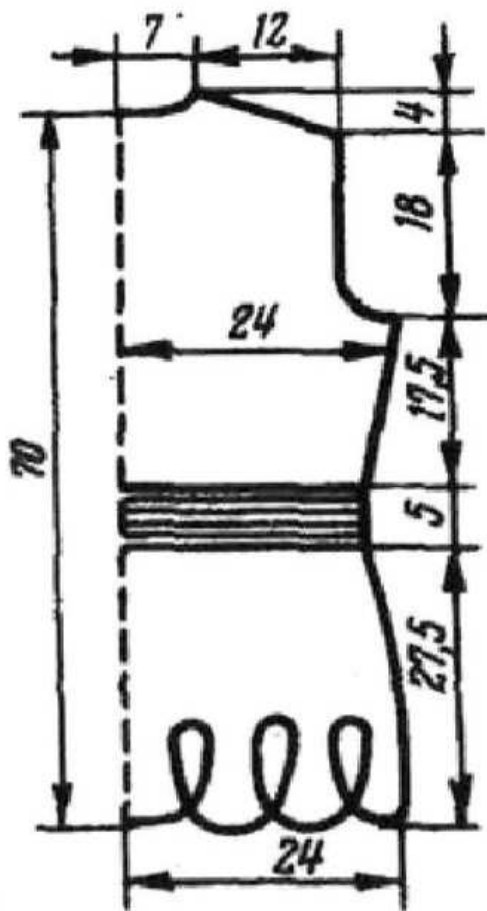

Рис. 292

Связав пояс, детали полочек и спинки вывязываются в обе стороны от пояса: от талии к вороту снизу вверх, а от талии к линии бедер сверху вниз. Узор на деталях изделия выполняется с 1-го ряда записи.

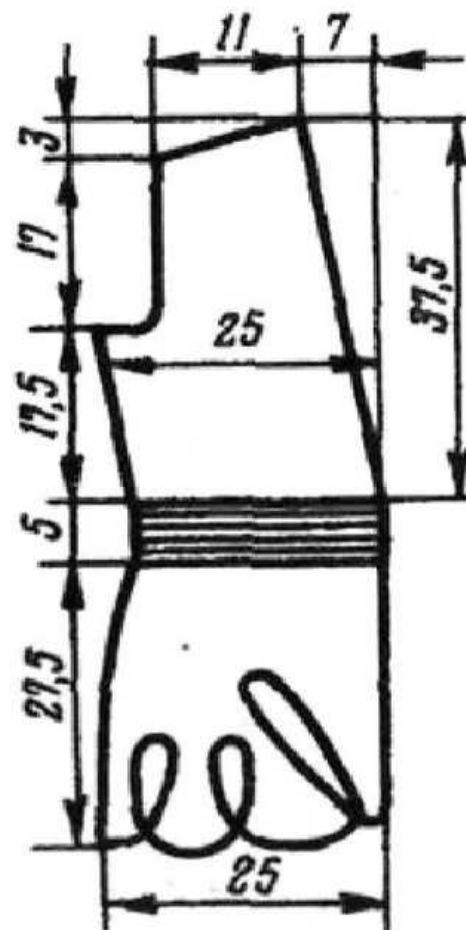
Вязание шнура для орнаментальной отделки и краевой окантовки изделий (рис. 293).

Готовое связанное по швам изделие отутюживается. Вывязывается шнур крючком длиной, равной длине сторон окантовывания бортов, с образованием орнамента на полочке. Орнамент включает в себя вывязанные декоративные кружки.

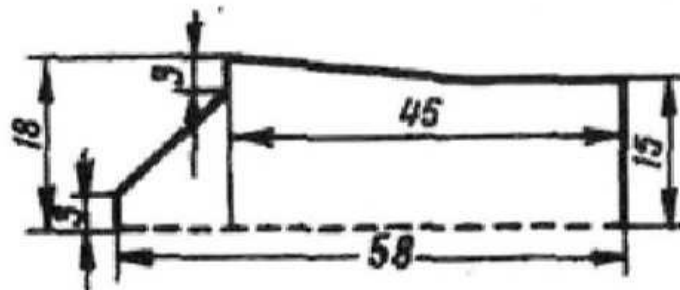

Рис. 293

**Вязание обыкновенной тесьмы — шнура
(рис. 294).**

1-й ряд — связать цепочку из 2-х петель, не затягивая начальную петлю. Ввести крючок в начальную петлю цепочки (рис. 295) и провязать столбик без накида (рис. 296).

2-й ряд — перевернуть работу, ввести крючок под 2 крайние нити, захватить рабочую нить (рис. 297), вытянуть петлю (рис. 298) и провязать обе петли вместе столбиком без накида (рис. 299).

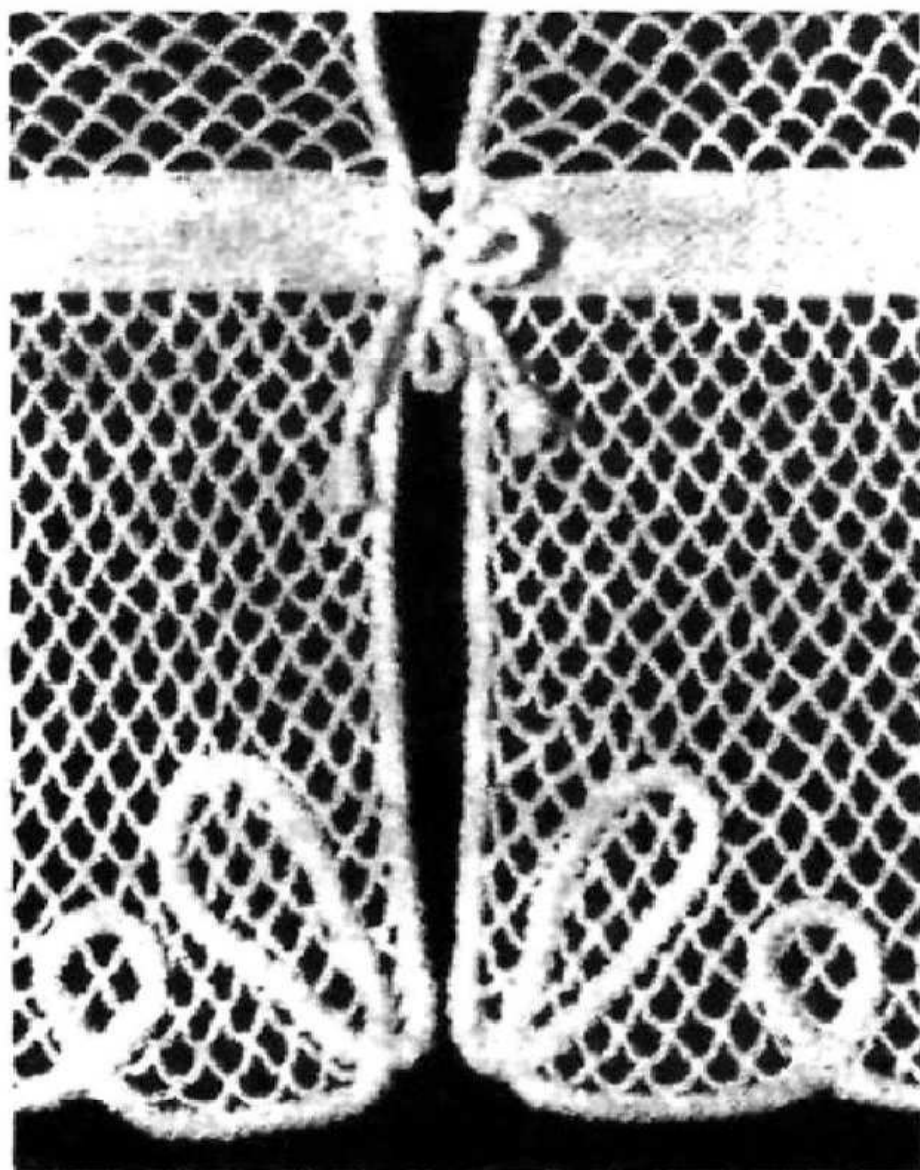

Рис. 294



Рис. 295



Рис. 296



Рис. 297



Рис. 298



Рис. 299



Рис. 300



Рис. 301



Рис. 302

3-й ряд — перевернуть работу, ввести крючок под 2 крайние петли, захватить нить (рис. 300) и провязать обе петли вместе столбиком без накида (рис. 301). Таким образом продолжать вязание до нужной длины, каждый раз поворачивая работу от себя и вводя крючок под 2 крайние нити (рис. 302).

Вывязанная косичка имеет 2 стороны, лицевая выпуклая с узловатым переплетением, изнаночная плоская с двусторонними краевыми ушками, между которыми она прикрепляется к изделию.

Если в середину тесьмы провязать еще один столбик без накида, тесьма будет шире. Тесьму следует вязать плотно, иначе орнамент или окантовка плохо сохраняют свою форму.

Связанный шнур пришивается кеттельным горизонтальным трикотажным швом (рис. 303) к наружным краям изделия. В пояс для застежки продевается шнурок, связанный из воздушных петель цепочки из нити в несколько сложений. На концах нити перевязываются для получения краевых кисточек.

Вязание шапочки

Вывязывается цепочка из 5-ти воздушных петель и замыкается в колечко. Далее вязание продолжается по кругу, начиная каждый ряд с 3-х петель подъе-



Рис. 303

ма ряда вместо 1-го столбика с накидом, и заканчивается соединением столбика в последнюю воздушную петлю.

1-й ряд — из колечка вывязывается 12 столбиков с накидом.

2-й ряд — 3 петли подъема ряда, * 1 столбик с накидом, 2 воздушные петли, от * повторить 12 раз.

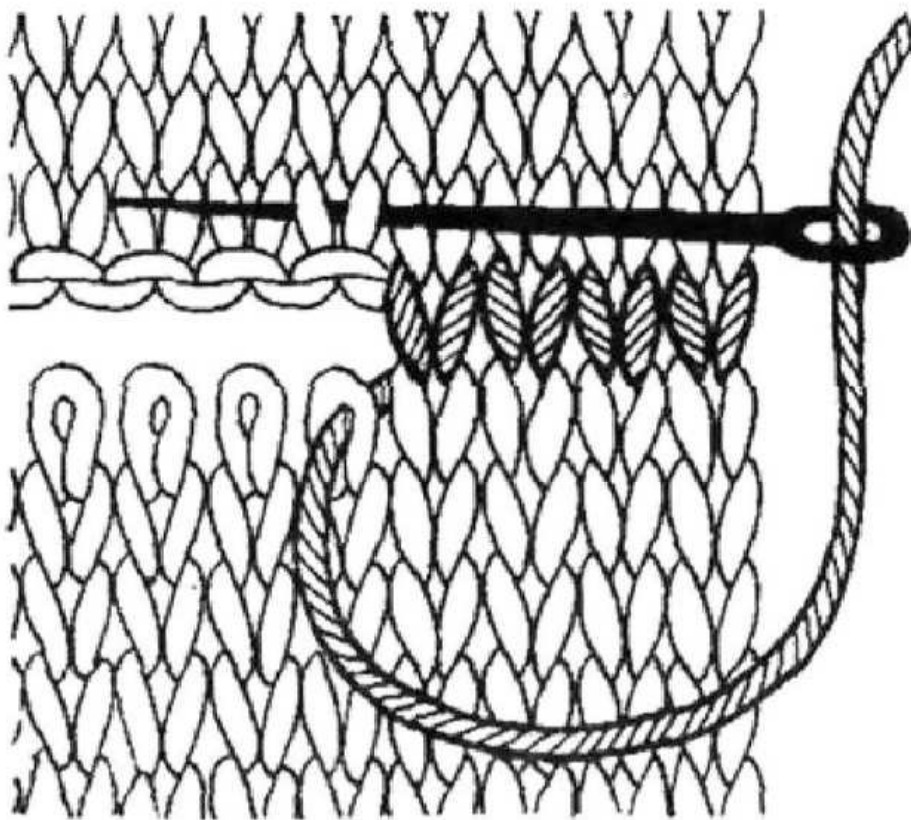
3-й ряд — как второй, но в каждый столбик, вязать по 2 столбика с накидом.

4-й и 5-й ряды — *1 столбик с накидом, 2 воздушные петли повторить от * 24 раза, при этом столбики вязать над столбиком предыдущего ряда.

6-й ряд — как 3-й ряд.

7-й, 8-й, 12-15-й ряды — как 4-й ряд, но повторять вязание столбиков 48 раз.

9-й, 10-й и 11-й ряды — *1 столбик с накидом, 1 воздушная петля, 1 столбик с накидом в следующий столбик, 2 воздушные петли повторять от * 24 раза.

16-й ряд — вязать 144 столбика без накида из каждого столбика с накидом по столбику без накида, в арки из воздушных петель, по 2 столбика без накида.

17-й ряд — 3 воздушные петли для подъема, затем в следующий столбик 2 столбика без накида связать по 2 незаконченных столбика с накидом, сделав их с одной вершиной, затем от * вязать 72 раза.

18-й ряд — вязать 72 столбика без накида.

Для верхушки можно вывязать маленький шарик из 3-х воздушных петель и замкнуть в колечко. Затем вязать в него по 2 столбика без накида в каждую петлю провязать 2 ряда и закончить, как начали, 3-мя петлями. Затем стянуть и пришить к верхушке, прикрепив его с изнаночной стороны.



Рис. 304

**АЖУРНЫЙ СВИТЕР
С НАКЛАДНЫМИ
КАРМАНАМИ (рис. 304)**

Свитер связан из полушерстяной пряжи ажурной вязкой «сетка» столбиками с 3-мя накидами основной вязкой с накладными карманами и горловиной «лодочка» на кокетке, связанных столбиками с одним накидом. Расход пряжи 350 г, спицы № 2,5 мм.

Вязание производится по размерам чертежа полочки и спинки (рис. 305) и рукава (рис. 306).



Рис. 305



Рис. 306

Ход работы.

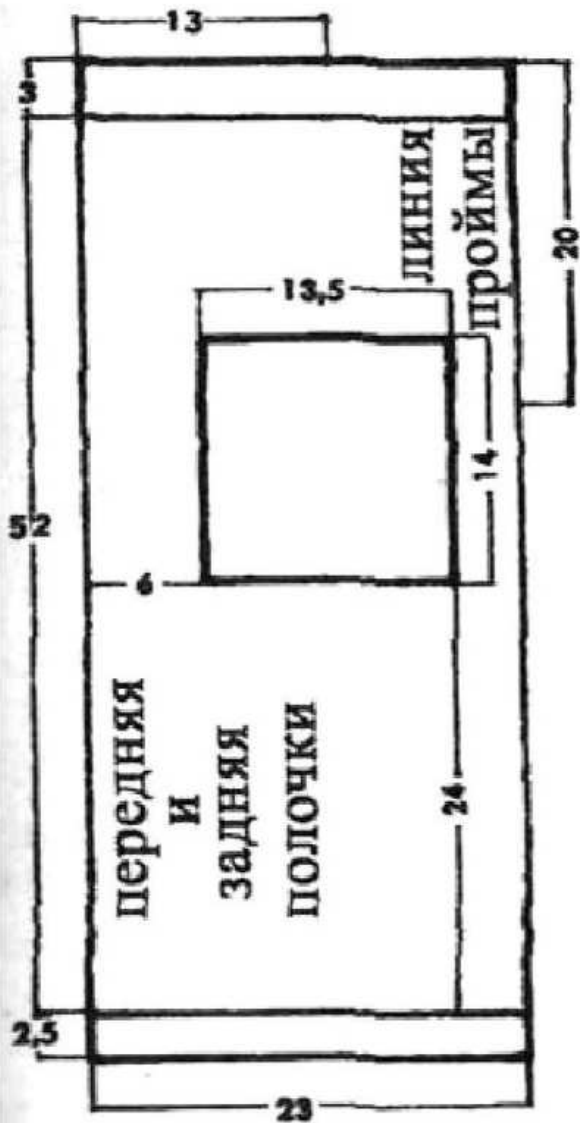
Вязание полочек начинается с низа изделия, вяжется столбиками с накидом 2,5 см резинки, затем вязание переходит на столбики с 3-мя накидами и вяжется до кокетки, которая также провязывается столбиками с накидом. Рукава вывязываются без резинки по фасону, они заворачиваются в манжет. Карманы вывязываются также по размерам на выкройке чертежа полочки. Связанные детали соединяются, затем пришиваются карманы кеттельным швом.

**МАЙКА-ТОП
С ПУГОВИЦАМИ (рис. 307)**

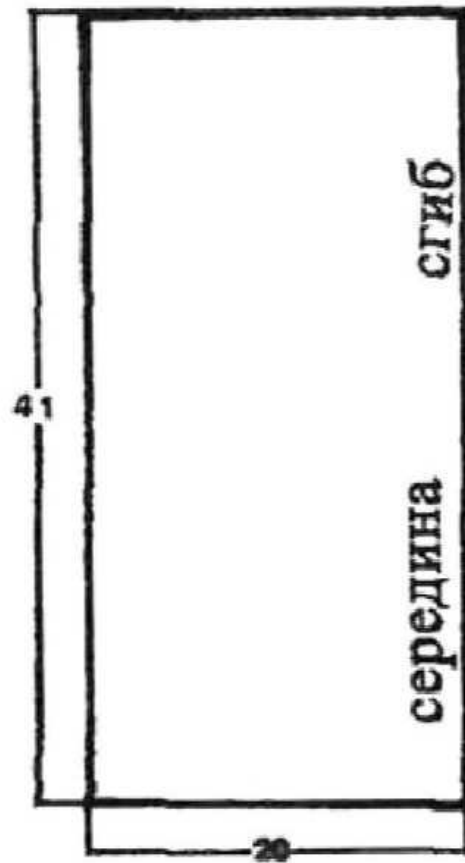
Ажурная маечка-топик для лета с застежкой на декоративные пуговицы, связанные крючком. Расход 250 г светлой х/б пряжи, крючок № 2,5 мм. Для застежки вывязываются декоративные пуговицы, которые можно изготовить таким способом.



Рис. 307

Изготовление декоративной вязаной пуговицы

Вывязывается цепочка из воздушных петель (ее длина должна соответствовать заданному размеру пуговицы).

Затем вывязывается серединка из нитей (рис. 308) прокладка. Делается она навивом ниток на карандаш. И по цепочке вокруг прокладки вывязываются столбики без накида, они равны количеству набранных петель цепочки плюс несколько петель для плотности (рис. 309).

После провязывания столбиков заполнения середины рабочая нить кладется перед крючком и протас-



Рис. 308



Рис. 309

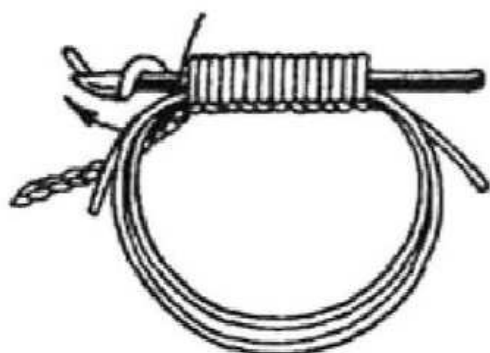

Рис. 310

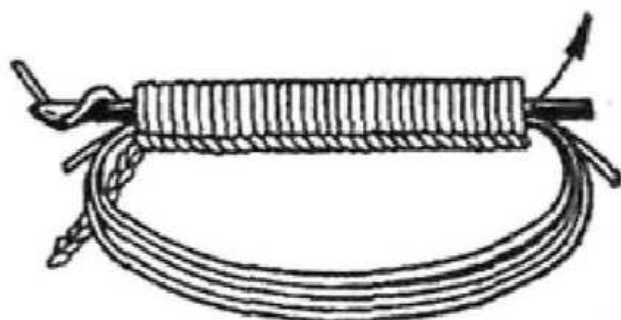

Рис. 311

квивается через все висящие петли на цепочке, концы нитей прокладки стягиваются, вследствие чего получается плотный кружок (рис. 310). Для закрепления сторон нить накидывается на крючок и протаскивается через первую петлю цепочки.

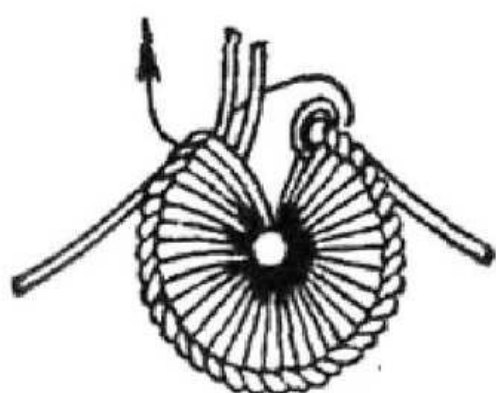
Далее край пуговицы украшается по кругу маленькими узелками, связанными из 2—3-х воздушных петель и прикрепленными в следующую петлю или же для полного веерообразного вида в каждую петлю цепочки (рис. 311). Когда весь внешний круг пуговицы будет обвязан узелками, в серединку на лицевой стороне пуговицы вплетается узелок, который закрепляется с изнаночной стороны с продолжением вязания из этой же нити хвостика для пришива пуговицы.

Вязание образца основного узора майки (рис. 312)

Кратность узора равна 8-ми петлям + 1 + 3 воздушные петли для подъема ряда вместо одного столбика с накидом. Вяжется по схеме условными обозначениями:

- = 1 воздушная петля;
- l = 1 столбику без накида;
- † = 1 столбику с накидом;
- ∇ = 3 столбика с накидом, 3 воздушные петли и 3 столбика с накидом в одну петлю основания.



Рис. 312

Плотность вязания образца: 26 петель и 14,5 ряда = 10×10 см.

Вязание спинки (рис. 313 часть а).

Вывязывается цепочка основание работы из 113 воздушных петель плюс 3 воздушные петли для подъема

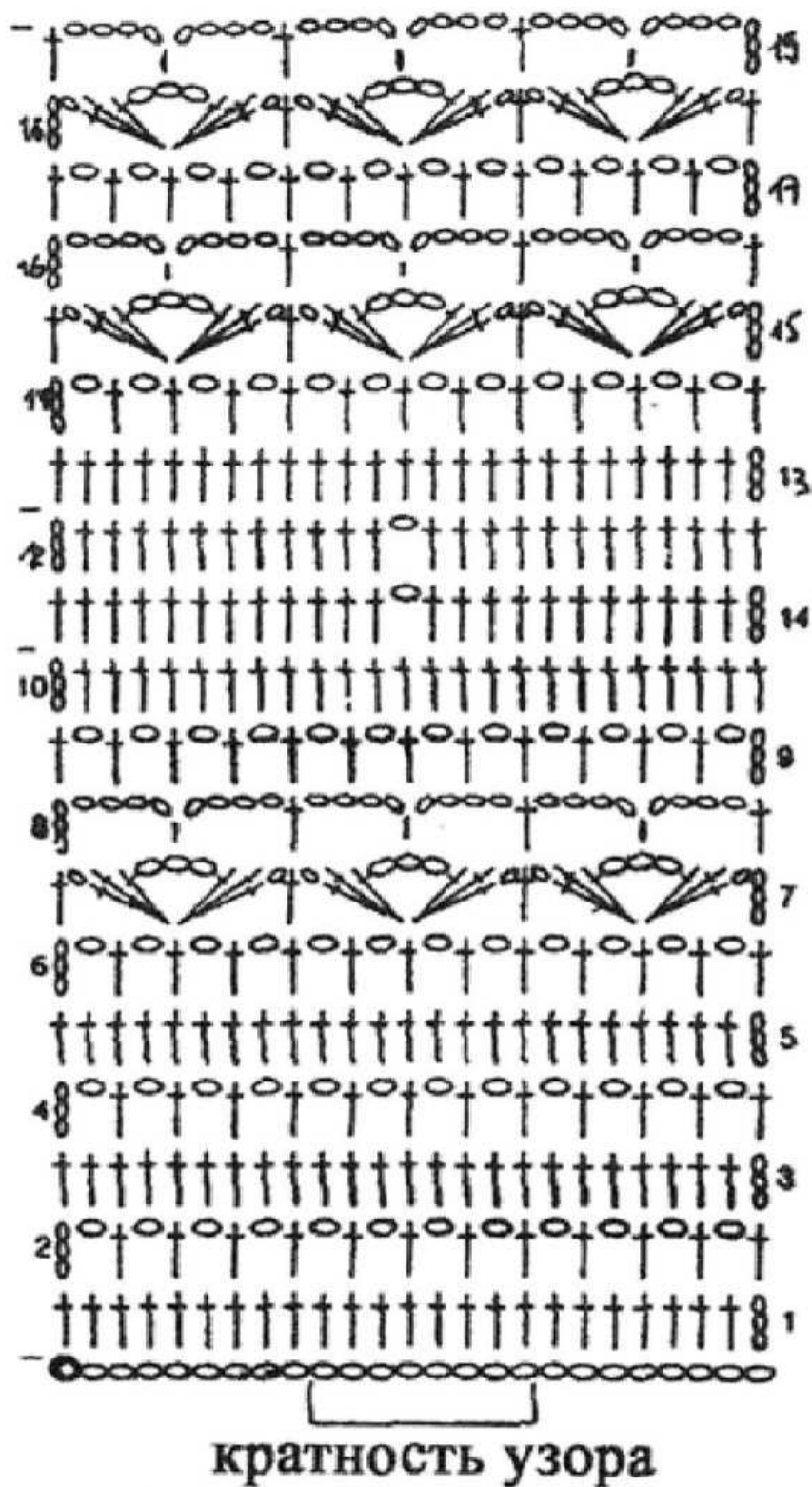
ряда. И вывязывается основным узором по схеме. Через 10 рядов ажурной резинки от низа вязание расширяется с обеих сторон для боковых скосов в каждом 4-м ряду 6 раз по 1 столбику с накидом для получения 125 петель. Начиная с 11-го ряда делается распределение узора таким образом, чтобы одна ажурная полоса проходила по середине полочки. На 37-м провязанном ряду



Рис. 313

от набранного края оставить с боковой стороны петли для углубления проймы в каждом 2-м ряду по 3 петли, затем 2 ряда по 1 петле на скос проймы по ширине, должно убавиться 20 столбиков. На 62 провязанном ряду делается прямое убавление на 71 петлю для прямого положения выреза линии спинки. В вязании остается 17 петель по линии ажурной бретели и плеча. Вывязывается бретель 2-мя рядами узора «ракушка» — длина бретели вывязывается по длине бретели на выкройке.

Вязание левой полочки (рис. 313 часть б).

Вывязывается цепочка из 57-ми воздушных петель и 3 петли для подъема ряда вместо 1-го столбика с накидом и вывязывается основным узором. Одновременно начиная с 11-го ряда распределение узора делается так, чтобы у переднего края полочки находилось 11 столбиков с накидом. Прибавление бокового скоса и убавление глубины проймы выполняется так же, как и на спинке. Линия горловины убавляется в каждом 2-м ряду по 6 петель, по 5 петель, по 3 петли. Оставшиеся 17 петель плеча вывязываются аналогично спинке.

Вязание правой полочки.

Вязание правой полочки производится симметрично левой полочке.

Сборка изделия.

Сборка связанных деталей производится по краям, соединяя детали друг с другом. Все края кофточки обвязываются фигурной каймой любым из этих узоров по схемам (рис. 314–317).



Рис. 314



Рис. 315

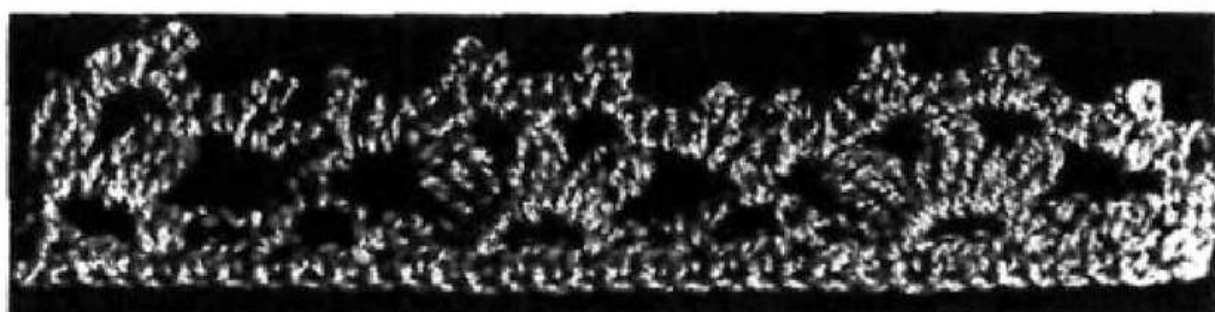

Рис. 316

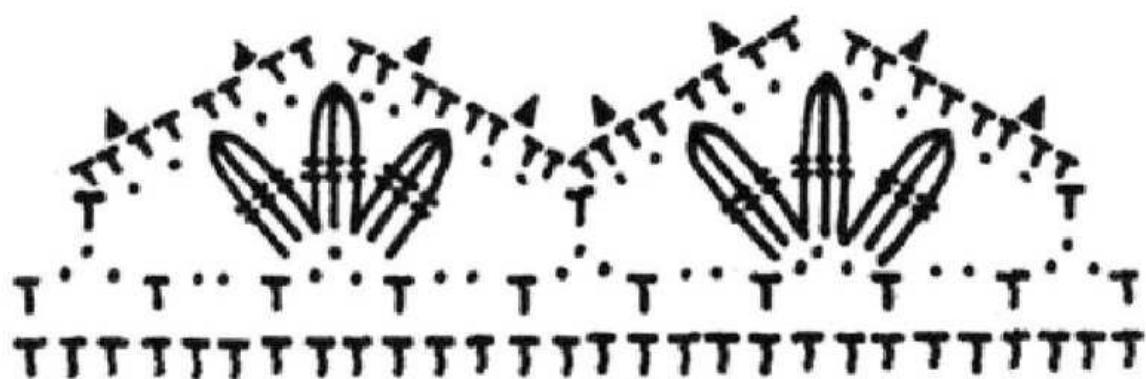

Рис. 317

**КОФТОЧКА И КАПОР ДЛЯ РЕБЕНКА
ОТ 6 МЕСЯЦЕВ ДО ГОДА (рис. 318)**

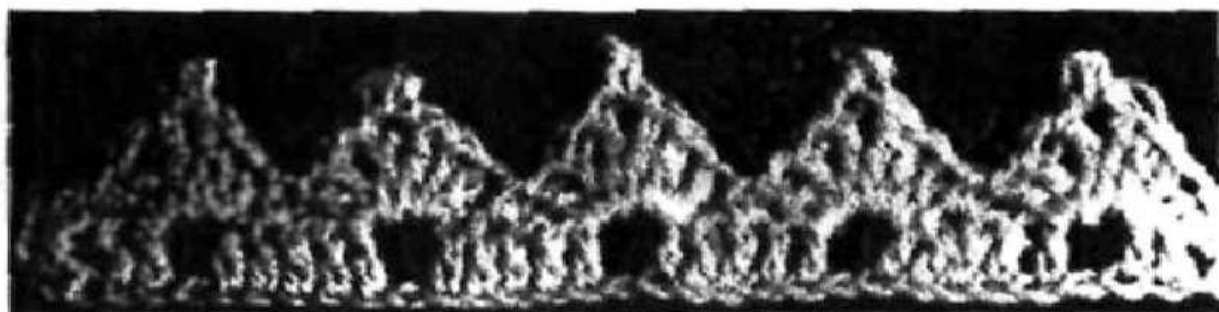
Для выполнения этого комплекта требуется 250 г шерсти. Крючок № 2,5–3.

Вязание кофточка производится по чертежу-основе (рис. 319).

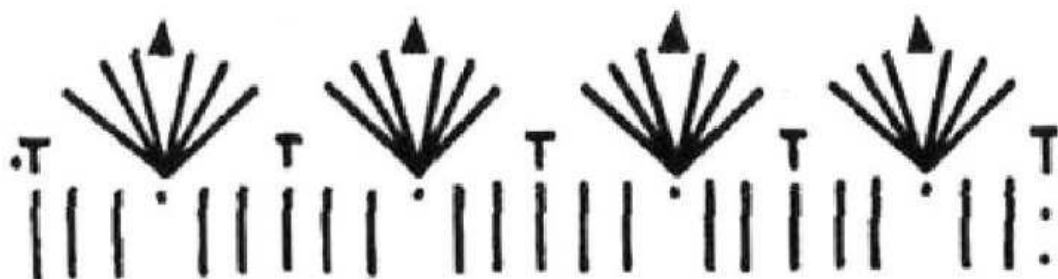
Образец вязания узора кофточка и капора.

Вывязывается цепочка — основание узора.

1-й ряд — вывязывается 1 воздушная петля подъема ряда, 1 столбик с накидом, 1 столбик без накида (по одному над каждой петлей цепочки) и т. д. до конца ряда. Работа поворачивается, вывязывается каждый раз при повороте изделия 3 воздушные петли для подъема ряда.



Рис. 318



Рис. 319

2-й ряд — вывязывается 1 столбик с накидом, крючок при этом вводится в столбик без накида, и 1 столбик без накида, крючок вводится спереди назад под столбик с накидом.

3-й ряд и все последующие ряды — вывязываются как 2-й ряд.

Вязание кофточки.

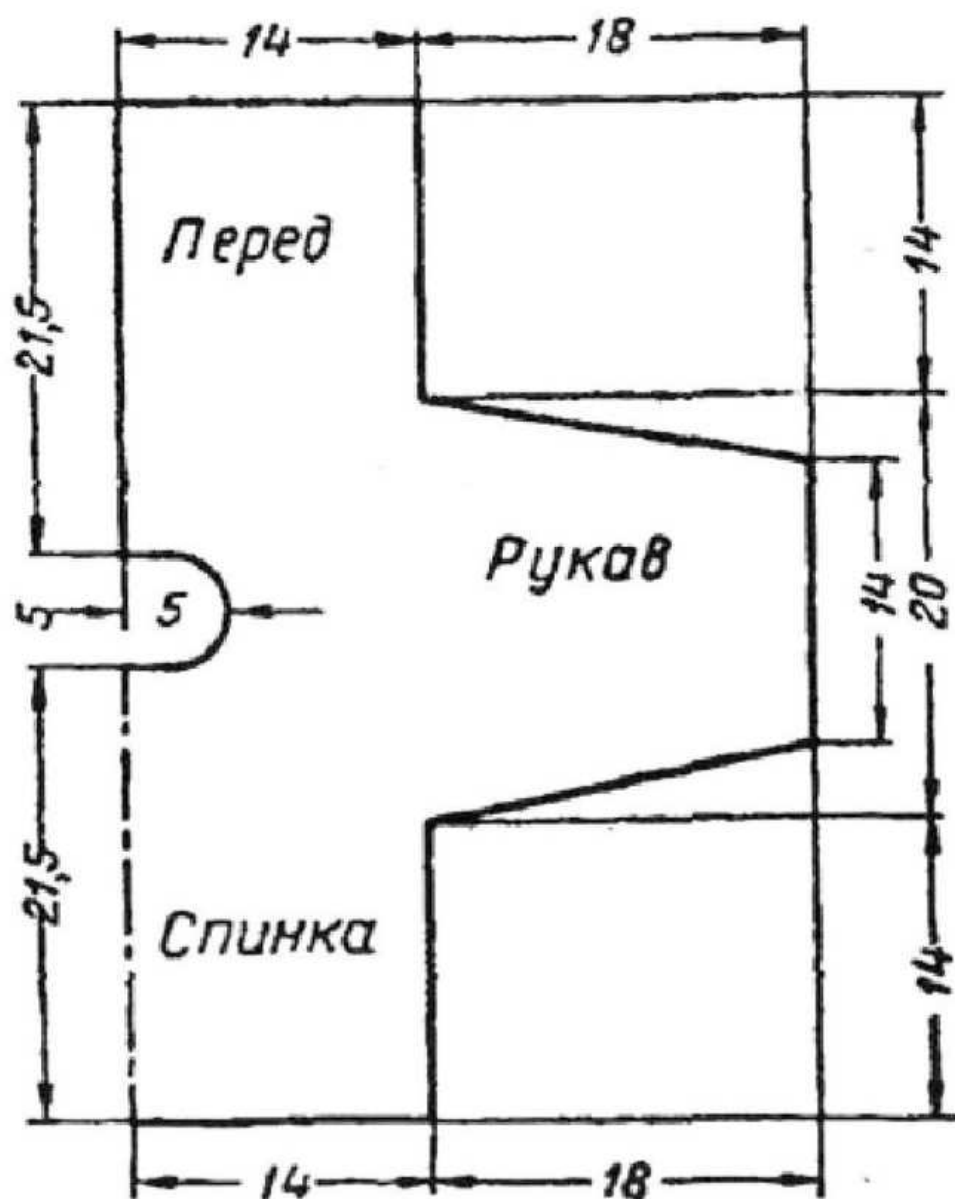
Кофточка вывязывается с нижнего края спинки.

Вязание кофточки начинается вывязыванием цепочки — основы вязания спинки длиной 35 см, вы-

вязывают 14 см спинки, не изменяя ширины вязания, затем вывязываются рукав и спинка. Вязание увеличивается с обеих сторон в 4 рядах по 3 см и в 5-м ряду — еще по 6 см. До выреза ворота вяжется 5 см и затем вывязывается правая полочка кофточки, далее вырез ворота в соответствии с выкройкой. Закончив эту часть, вывязывается еще 4,5 см с тем же числом столбиков, и далее вязание уменьшается со стороны рукава сначала на 6 см в одном ряду, а затем по 3 см в 4 следующих рядах. Когда ширина вязания уменьшается до ширины 14 см, вывязывается 14 см высоты передней полочки. В таком же порядке вывязывается 2-я половинка передней полочки.

Вязание шапочки-капора (рис. 320).

Вязание капора начинается вывязыванием цепочки-основы длиной 35 см. Далее провязывается 6 см узором, без изменения ширины работы. Затем начинается прибавление столбиков петель в середине детали, в соответствии с выкройкой. Связав 13,5 см, постепенно уменьшается ширина вязания по краям, продолжая прибавлять столбики петель в середине.



Рис. 320

Для отделки вяжется плоский шнур, который нашивается на низ кофточки, края полочек и рукавов и края капора. Концы у горловины полочки и капора завязываются на бантик. На концы шнура делаются помпоны или кисточки (изготовление которых описано в следующем разделе).

**КОФТОЧКА, КАПОР
И БАШМАЧКИ (рис. 321).
КОМПЛЕКТ ДЛЯ РЕБЕНКА 6 МЕСЯЦЕВ**

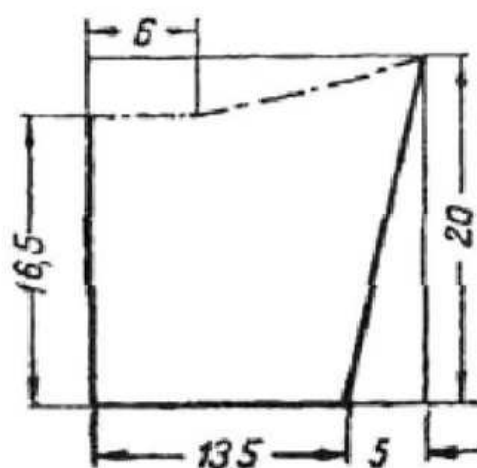

Рис. 321

Образец узора.

Вывязывается цепочка — основание узора.

1-й ряд — вывязывается 3 петли подъема ряда.

По цепочке вывязываются столбики с двойными накидами.

2-й ряд — вывязывается 3 петли подъема ряда. Вывязывается также столбиками с двойными накидами. При вязании крючок вводится между петлями спереди назад.

Вязание кофточки.

Вязание производится по чертежам с приблизительными мерками для ребенка 6 месяцев (рис. 322). Вычерчены спинка рукава и передняя полочка в половинном размере, это значит, что вторая половина вяжется в зеркальном отражении. На чертежах (рис. 323, 324) указаны размеры вязания боковой части капора и доньшка.

Ход работы.

Кофточка вывязывается с нижнего края спинки. Вывязывается 12 см без изменения числа петель ряда.



Рис. 322



Рис. 323

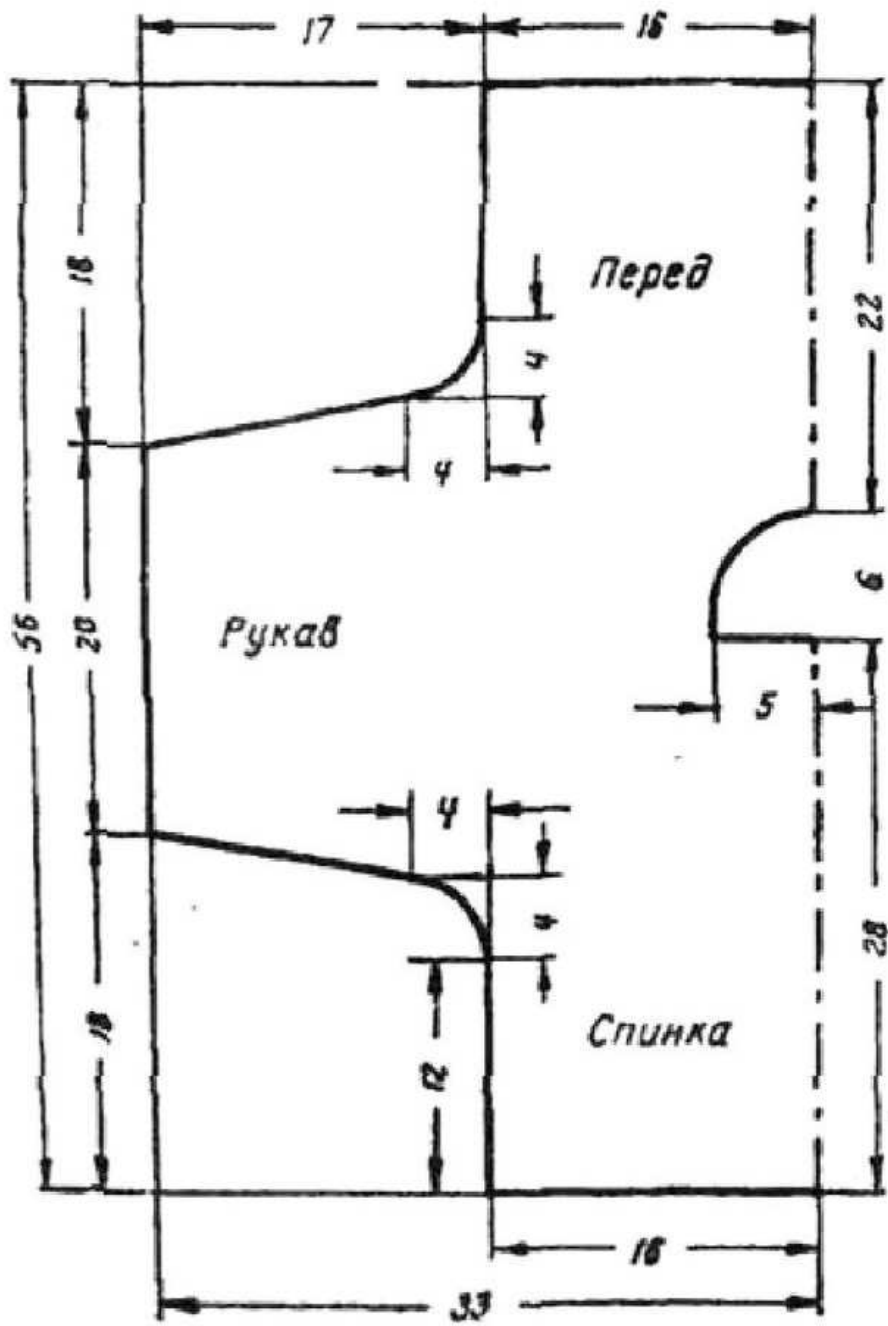

Рис. 324

Затем вязание увеличивается согласно выкройке с обеих сторон вязания спинки и уменьшается согласно выкройке при вязании передних полочек.

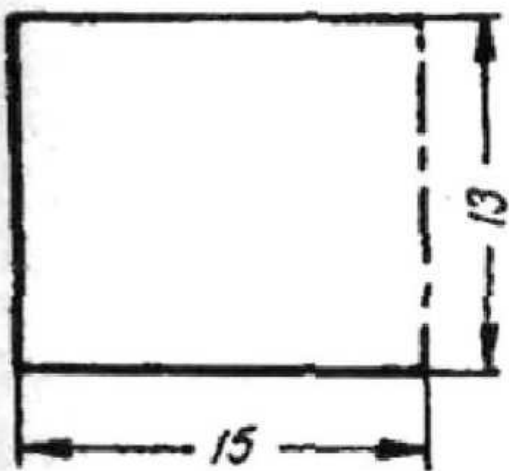
Связанная деталь кофточки складывается по швам и сшивается. Изделие обвязывается ажурным кружевом 1 рядом оборки.

Вязание капора с донышком.

Вывязывается цепочка длиной 30 см и вяжется основной вязкой по образцу вязания кофточки. Вывязывается боковая деталь капора по чертежу. Затем набирается цепочка длиной 6 см и вывязывается донышко капора с прибавлениями петель по бокам по 1 столбику во 2-м, 3-м, 6-м и 7-м рядах. Далее вязание уменьшается в верхней части капора с закруглением.

Вывязанные детали сшиваются по лицевой стороне встык. Края передней части и пришиваются детали донышка обвязываются по образцу обвязки кофточки.

Башмачки.

Вывязывается цепочка основания вязания башмачка длиной 28 см. По ней вывязывается 52 столбика с двойным накидом. Не изменяя числа петель, провязывается еще 2 ряда изделия. После этого вывязывается 20 столбиков (правая сторона). Затем на крючок набирается 3 петли, которые провязываются все сразу. Таким образом убавляется 1 столбик. Далее вяжется 9 двойных столбиков и 2 столбика без накида (по одному над каждым столбиком предыдущего ряда). Работа поворачивается и вяжется в обратном направлении 9 столбиков. В конце ряда опять сбавляется 1 столбик, а с другой стороны притягивается левая

сторона башмачка 2 столбиками без накида, и вязание провязывается двойными столбиками. Так вяжется еще 6 рядов. Последний ряд вывязывается до конца с левой стороны, чтобы высота ее была равна высоте правой стороны. Работа поворачивается и вывязывается еще один ряд двойных столбиков. Затем вывязывается ажурный ряд для оборочки. По ажурному ряду вывязывается вяжется оборка, 2 ряда двойных столбиков, один ажурный ряд и ряд оборочки.

Вывязанную заготовку башмачка следует сложить и сшить швом «через край». Затем вывязать шнурок из воздушных петель и пришить кисточки или помпоники.

КОФТОЧКИ ДЛЯ ДЕВОЧКИ ОТ 2 ДО 4 ЛЕТ (рис. 325)

Кофточка связана с длинным рукавом из мягкой шерсти яркого цвета. Расход пряжи 300 г: 220 г на кофточку и 80 г на шапочку. Вязание кофточки производится по чертежу основе спинки (рис. 326), передней полочки (рис. 327), рукава (рис. 328) и воротника (рис. 329).

Кофточка вяжется рельефными плоскими западающими столбиками с захватом снизу (рис. 330). Выполняются они следующим образом: выполняется накид и крючок вводится справа налево с изнаночной стороны на лицевую перед ножкой столбика. В обхват ножки столбика с изнаночной стороны на лицевую вытягивается



Рис. 325



Рис. 326



Рис. 327

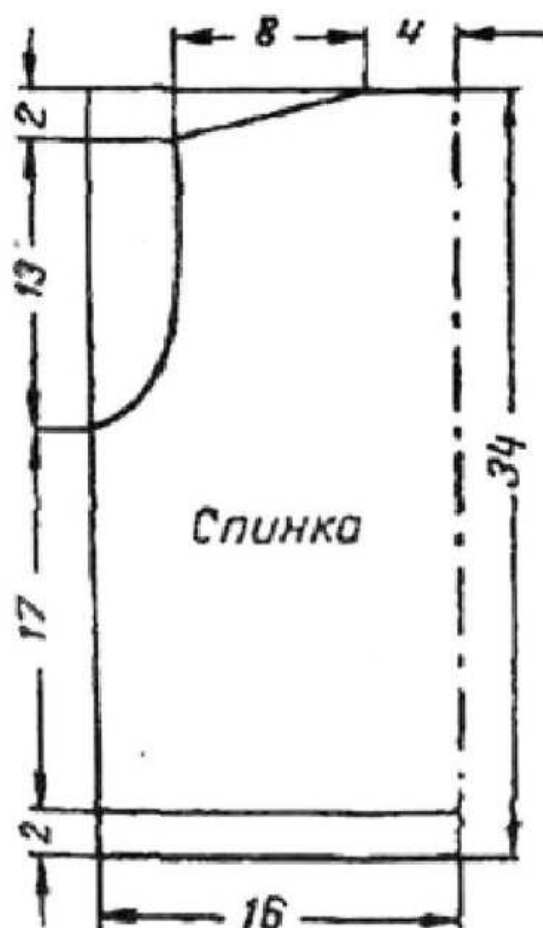

Рис. 328

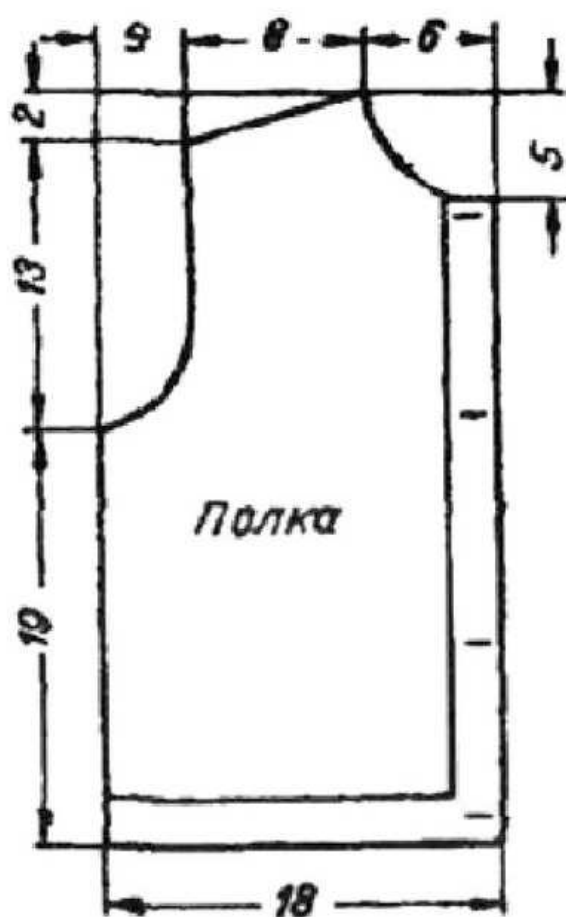

Рис. 329

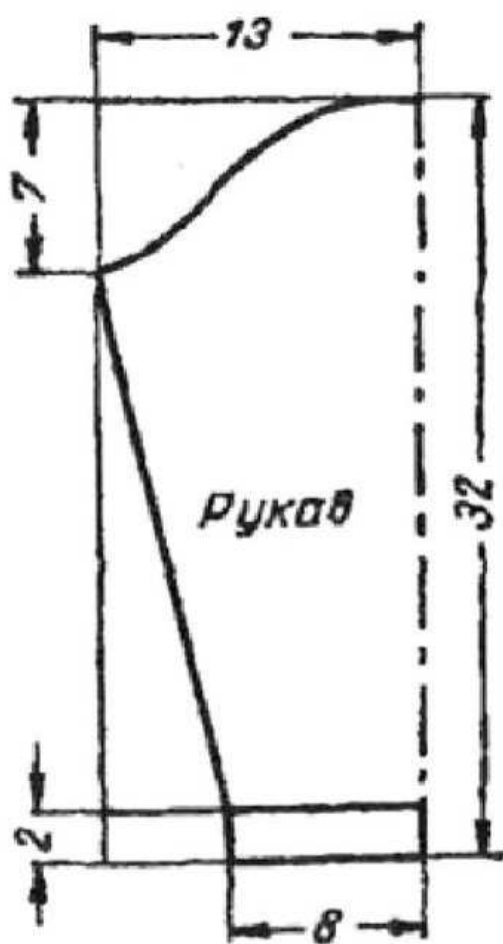

Рис. 330



Рис. 331

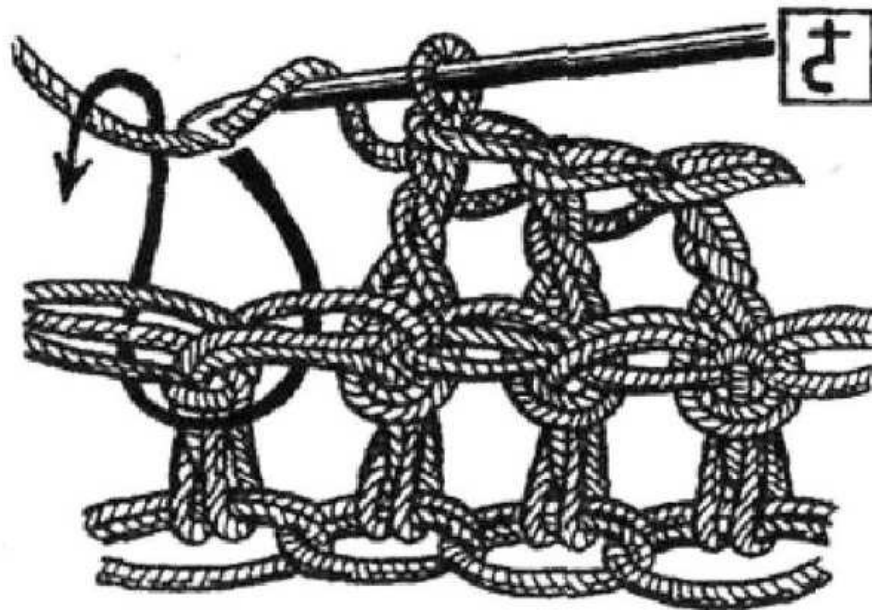

Рис. 332

петля необходимой высоты и провязывается столбик с накидом. Количество петель основной цепочки кратно $2+2$ кромочные. Образец (рис. 331) вывязывается по схеме (рис. 332).

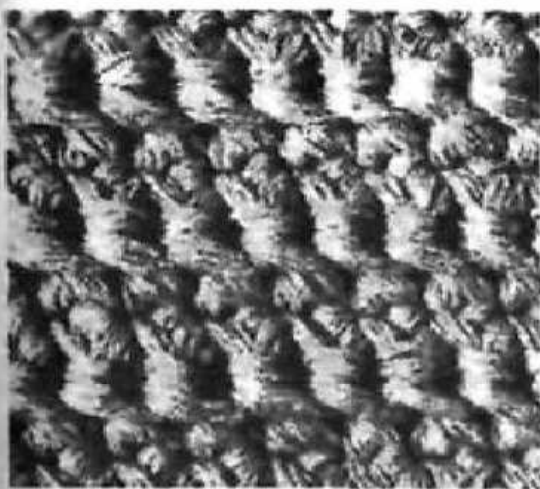
Ход работы.

На выкройках детали показаны без отделки. Вывязанные детали соединяются в целое изделие и затем выполняется отделка.

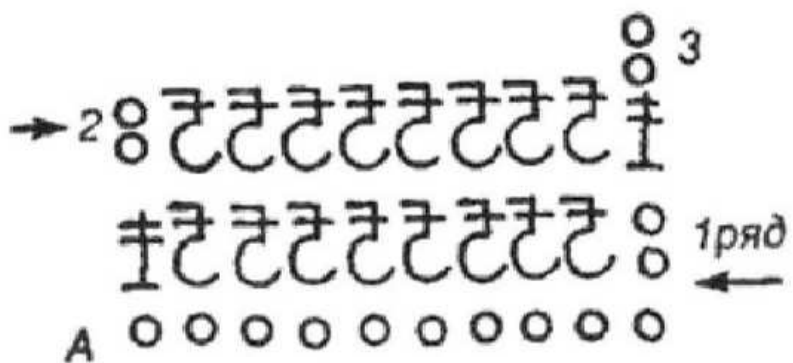
Вязание всех деталей начинается снизу и вяжется по образцу. Воротник манжеты и планки для застежки вяжутся столбиками без накида.

Вязание планки и борта кофточки с провязыванием вертикальных петель, где застежка и нижний край привязаны к изделию. Угол образуется от центра, как четырехугольник. Когда связана половина ширины застежки, ниткой отмечают места расположения петель, и в этих местах вяжется цепочка, равная диаметру пуговицы. В следующем ряду над цепочкой вяжут столбики без накида для второй стороны петли. Дальше вязание продолжается на остальную ширину застежки. Так образуются вертикальные петли. И вывязывается цельновязаная застежка (рис. 333).



Рис. 333

Края воротничка можно также обвязать краевой отделкой столбиками без накида с поворотом угла, как на планке бортов.

ЮБОЧКА-СОЛНЦЕ ДЛЯ ДЕВОЧКИ

8-10 ЛЕТ (рис. 334)

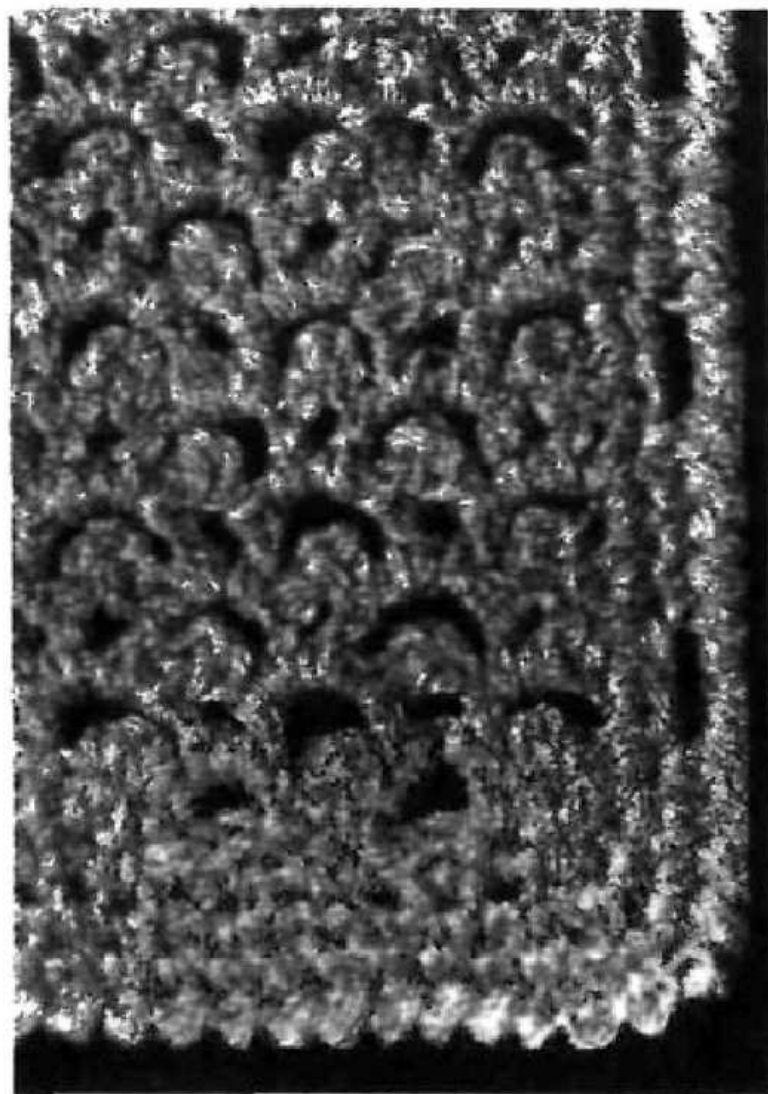
Юбка связана из ниток «пингвин» крючком № 2,5.

Вязание юбки производится по кругу сверху вниз (рис. 335).

Ход работы.

Юбка вывязывается сверху вниз по кругу. Для начала вязания набирается цепочка, равная объему талии, приблизительно из 154-х петель. На цепочке вывязывается 1 ряд столбиками с накидом. Затем основание юбки делится на 12 частей-клиньев, каждый из которых состоит из 12-ти столбиков с накидом. Клинья отделяются друг от друга «дорожками» (2 столбика с накидом, воздушная петля; 2 столбика с накидом в одну петлю). Прибавки по 2 столбика с накидом делаются в каждом клине. «Дорожки» вяжут-



Рис. 334



Рис. 335

ся в «дорожке». Так вывязывается 14 рядов, далее в середине каждого клина, делается по одной дополнительной дорожке расширения клина также из «дорожек». В результате прибавки удваиваются — каждый клин делится пополам, это создает большой раскlesh юбки. Так вяжется еще 8 рядов.

После 22-го ряда первые «дорожки» закрываются 6-ю столбиками с накидом. Вязание продолжается вязанием только «дорожек из начатых с середины клиньев, и вяжется еще 8 рядов.

Заканчивается вязание юбки 3-мя рядами «решетки» — столбик с накидом, воздушная петля, пропускается 1 петля основания, столбик с накидом. В последующих рядах вяжутся столбики с накидом над столбиками с накидом, воздушная петля над воздушной петлей. Последний ряд «рачий шаг» (столбик без накида слева направо).

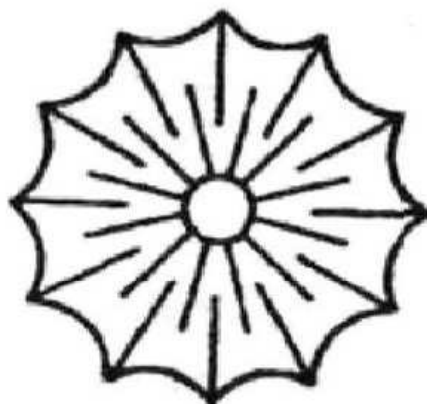
Привязываем к юбке пояс из столбиков без накида (5—8 рядов), пришиваем кеттельным швом к изнаночной стороне и втягиваем резинку.

ДЖЕМПЕР С ПОДРЕЗОМ И ВОРОТНИКОМ ШАЛЬКА ДЛЯ МАЛЬЧИКА (РИС. 336)

Джемпер 46—48 размера с подрезным воротником шалька вывязывается из шерсти контрастного цвета. Расход пряжи — 600 г основного цвета и 100 г отделочного, крючок № 2,5 мм.

Вязание производится столбиками без накида, спинка и перед вяжутся отдельно по выкройке снизу (рис. 337).

Вязание спинки.

Вязание производится снизу вверх, выполняя росток недовязанными рядами по выкройке.



Рис. 336



Рис. 337

Вязание передней полочки.

Вывязывается 26 см переда полочки до подреза воротника-шальки.

Точно по середине переда откладывается 10 см подреза. Далее вяжется одна сторона от подреза к вороту с убавлениями для шальки по выкройке — 30 см. Нить обрывается и вяжется вторая сторона в зеркальном отражении. Вывязанные детали отпариваются, сшиваются плечевые швы и бока 26 см до проймы.

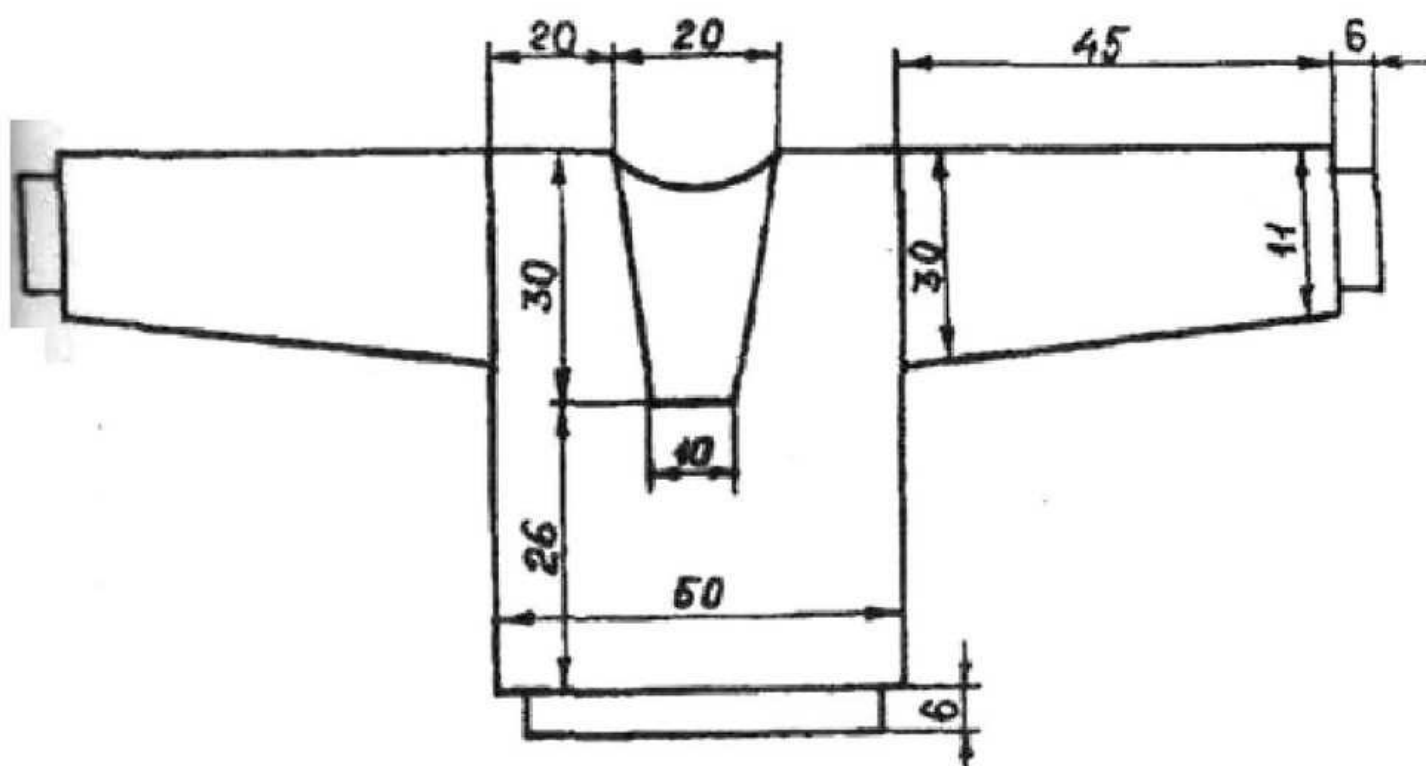
Вязание рукава.

Вязание производится от изделия с убавками по выкройке.

Вязание воротника-шалька.

Воротник вывязывается ниткам контрастного цвета от джемпера рельефными лицевыми и изнаночными столбиками с накидом, с чередованием их 1×1 — резинки.

Вязание лицевых рельефных столбиков — столбик с накидом. Далее крючок вводится спереди столбика с обхватом петель с накидом из рабочей петли (рис. 338).

Вязание изнаночных рельефных столбиков — крючок вводится сзади столбика с обхватом петель с накидом из рабочей нити (рис. 339).

1-й ряд — 1 лицевой рельефный столбик, 1 изнаночный рельефный столбик, *1 лицевой рельефный столбик, 1 изнаночный рельефный столбик* и т. д. до конца ряда.

2-й ряд — 1 изнаночный рельефный столбик, 1 лицевой столбик, * 1 изнаночный рельефный столбик, 1 лицевой изнаночный столбик* и т. д. до конца ряда.



Рис. 338



Рис. 339

3-й ряд — как 1-й.

4-й ряд — как 2-й, и т. д.

Так вывязывается необходимая ширина шальки — 10 см. У подреза она пришивается.

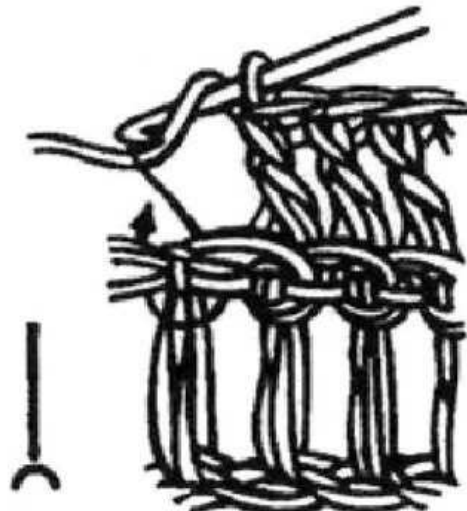
Низ джемпера и манжеты вяжутся так же, как воротник, рельефными лицевыми и изнаночными столбиками с накидом.

**КОФТОЧКА ДЛЯ ЛЕТА
С КОРОТКИМ РУКАВЧИКОМ**
(рис. 340)

Кофточка из х/б ириса. Расход ниток 300 г, 5 мотков контрастного цвета и 1 моток светлого цвета. Крючок № 2,5 мм.

Основная вязка ажурная. Количество воздушных петель основной цепочки образца ажурной вязки (рис. 341), вывязанной по схеме (рис. 342), должно делиться на 2.



Рис. 340



Рис. 341



Рис. 342

Вязание образца.

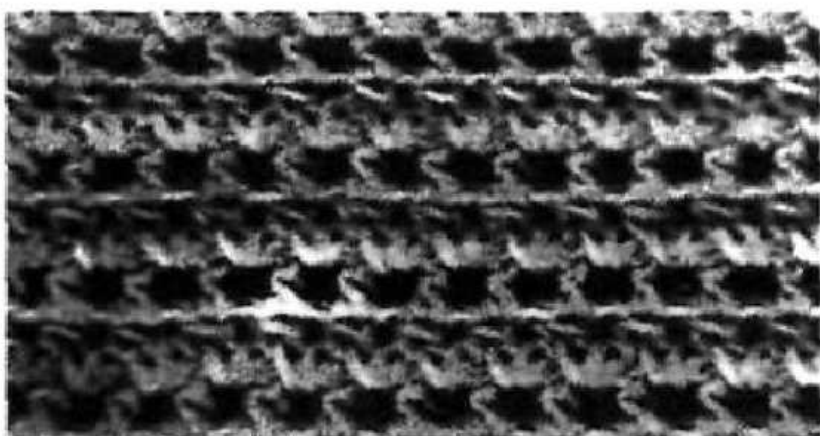
1-й ряд — вывязывается столбик с накидом (с вводом крючка под 5-ю воздушную петлю), * 1 воздушная петля, 1 воздушная петля основной цепочки пропускается, 1 столбик с накидом (крючок вводится под 2-ю воздушную петлю). * Вязание повторяется между **.

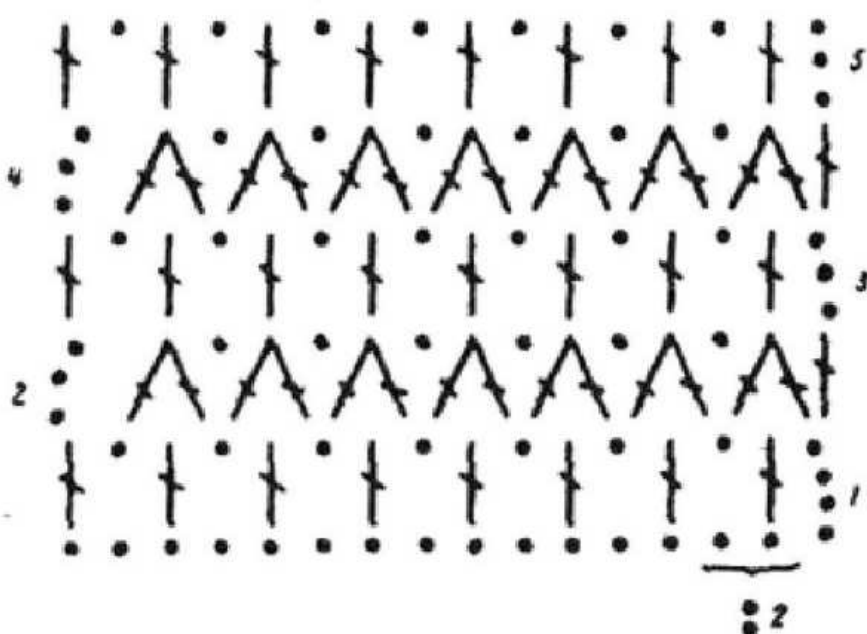

Рис. 343

2-й ряд — провязывается 2 незаконченных столбика, вместе связанных столбика с накидом (рис. 343 — 2, 3, 4, 5 и т. д. Из незаконченных, вместе связанных столбиков с на-

кидом вывязываются несколько столбиков с накидом, от каждого столбика оставляя на крючке по 1 петле, с вводом крючка под разные петли цепочки. Затем захватывается нить и протягивается через все петли). Крючок вводится под однопетельную цепочку в 1-й и 2-й промежуток между столбиками предыдущего ряда. * 1 воздушная петля, 2 незаконченных вместе связанных столбика с накидом (с вводом крючка в тот самый промежуток, в котором связан предыдущий столбик, и следующий промежуток) *, вязание повторяется между **. В конце ряда 1 столбик с накидом на крайней петле; 3 воздушные петли для края.

3-й ряд — вывязывается 1 столбик с накидом (с вводом крючка под петлю над 2-мя вместе связанными столбиками предыдущего ряда), 81 воздушная петля, 1 столбик с накидом (с вводом крючка под петлю на следующих 2 столбиках) *. Повторяется между **. В конце ряда 1 воздушная петля, 1 столбик с накидом на крайней петле; 3 воздушные петли для края.

Узор повторяется со 2-го ряда.

Вязание передней и задней полочек и рукавов.

Вязание производится снизу вверх по размерам, указанным на чертежах. Ворот, низ и манжеты кофточки обвязаны столбиками без накида по кругу — 3 см. Последние ряды обвязаны «рачьим шагом» (столбиками без накида слева направо).

Связанное изделие увлажняется и раскладывается на столе до полного высыхания.

ВЯЗАНИЕ СПИЦАМИ

ПРИЕМЫ ВЫВЯЗЫВАНИЯ ПЕТЕЛЬ СПИЦАМИ

Вязаная одежда — самая удобная будничная одежда. Она проста и практична — этого требует стиль нашей жизни, а мода всего лишь подстраивается под нее. Но как бы то ни было, прежде всего речь должна идти о целесообразности вязаной одежды. В книге приводятся многочисленные фасоны с различной комбинацией рисунков.

Чтобы связать понравившийся узор, для вывязывания конкретной модели необходимо уметь пользоваться схемами, в которых применяются условные обозначения. Схематическую запись узора следует читать снизу вверх. Цифры, стоящие под нижней горизонтальной чертой, обозначают количество петель и называются раппорт. Цифры, стоящие справа, — это лицевые ряды, и читают их справа налево. Изнаночные ряды обозначаются слева, и запись этих рядов читают слева направо. Иногда в раппортах указываются только лицевые ряды — нечетные. Это означает, что четные лицевые ряды вяжутся по рисунку и в раппорте они не указаны. Этот прием применяется в лицевом вязании или в рисунке. Лицевые петли обозначаются лицевой вязкой, изнаночные — изнаночной.

Узоры, данные в книге, описаны словесно и схемами.

ТЕРМИНОЛОГИЯ РУЧНОГО ВЯЗАНИЯ СПИЦАМИ

Пряжа или любой другой материал для вязания — шерсть, полушерсть, хлопчатобумажные, шелковые и синтетические нитки.

Спицы (рис. 344) — две прямые спицы для ручного вязания, пронумерованные соответственно толщине; короткие спицы (4+1) — для вязки перчаток, носков и т. п.; короткая спица, кроме того, используется в отдельные моменты вязания как дополнительная (запасная) спица; кольцевые спицы для вязания по кругу.



Рис. 344

Вязание — трикотаж, который еще находится в работе, т. е. еще на спицах.

Трикотаж — готовое вязание, снятое со спиц (так называются все отдельные детали, рукава, передняя полочка, спинка, воротник и т. д.).

Мотив (рис. 345) — определенная комбинация из петель, ритмично повторяющаяся в узоре.

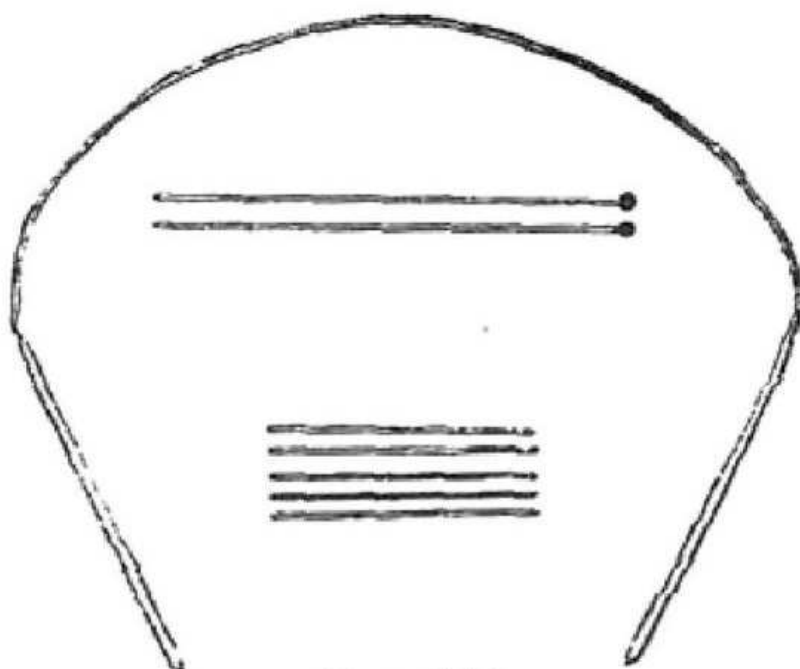

Рис. 345

Схема, или патрон (раппорт) узора (рис. 346) — изображение узора при помощи условных знаков.

Вязать по рисунку — вязать по схеме (см. «схема» или «раппорт»).

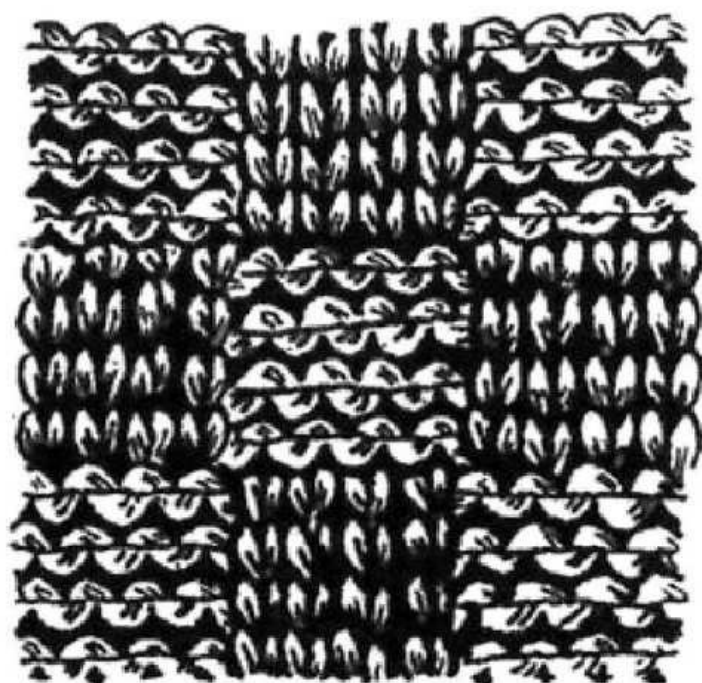

Рис. 346

Вязать, «как смотрят петли» (рис. 347) — провязывание лицевых петель под лицевыми, изнаночные под изнаночными.

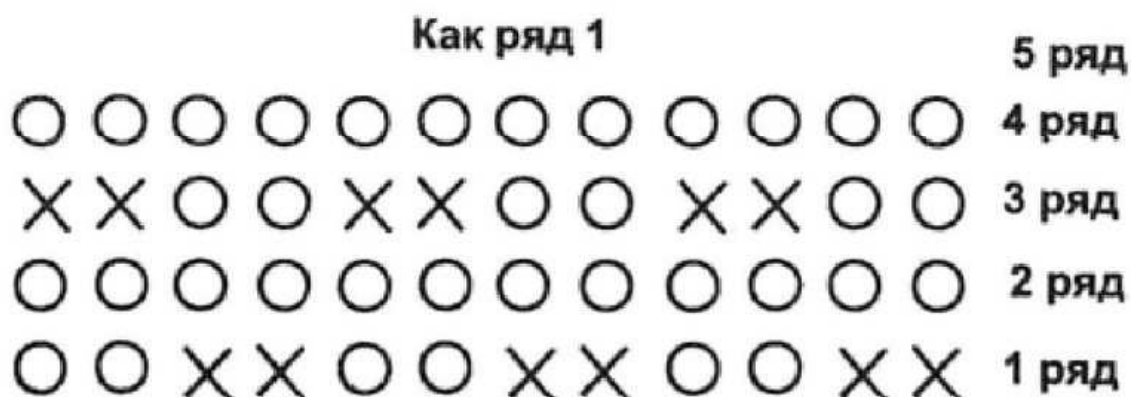

Рис. 347

Орнамент (рис. 348) — рисунок, выполненный нитями двух и более цветов.

Узор (рис. 349) — декоративная вязка на основном полотне.



Рис. 348



Рис. 349

Техника вязания — различные узоры и приемы вязки.

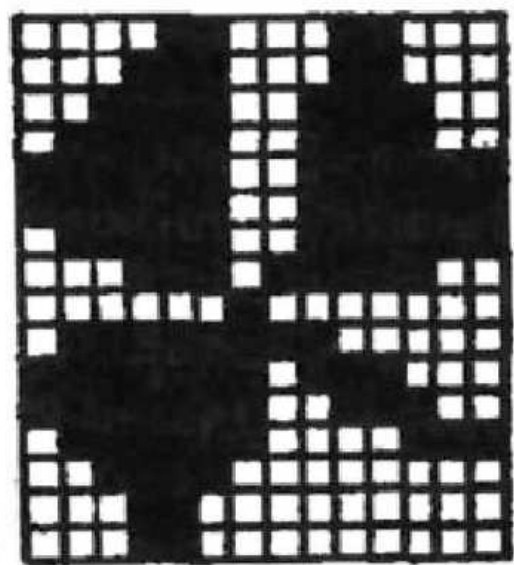
Различаются:

Резинка (рис. 350) — краевая вязка, обычно в нижней части трикотажа (отделочная полоса, бейки, план-



Рис. 350

ка), которая вяжется: 1 лицевая, 1 изнаночная (1×1) или 2 лицевые, 2 изнаночные — 2×2.

Чулочная вязка (рис. 351) — лицевая сторона вяжется лицевыми петлями, изнаночная — изнаночными.

Платочная вязка (рис. 352) — лицевая и изнаночная стороны вяжутся лицевыми петлями.



Рис. 351



Рис. 352

Ажурная вязка (рис. 353) — любое вязание, которое комбинацией накидов и провязанных вместе петель создает кружевные рисунки.

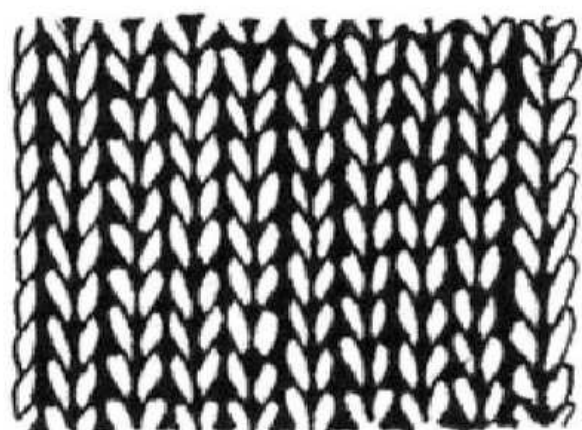

Рис. 353

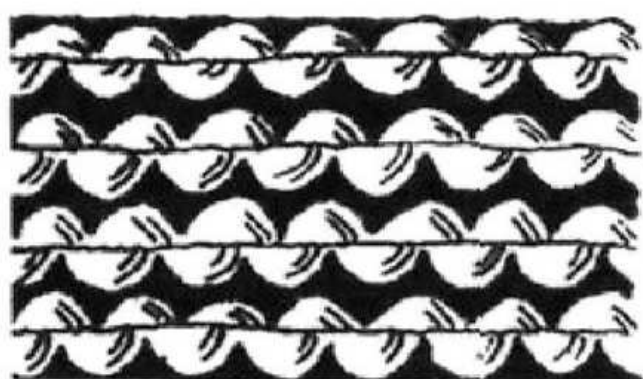
Рельефная вязка (рис. 354) (фактурное вязание) — любая техника вязания, создающая на поверхности трикотажа повторяющиеся выпуклости.



Рис. 354

Двойная вязка (мешочек) (рис. 355) — трикотаж состоит из двух стенок, соединенных только крайними петлями.

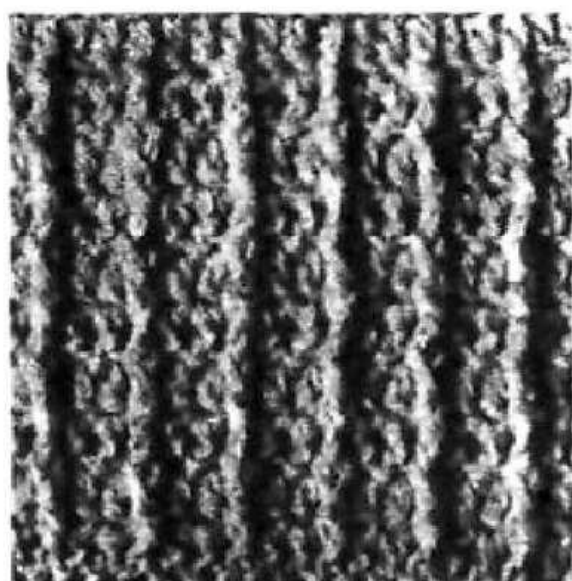

Рис. 355

Обычная лицевая петля (рис. 356) — вывязанная за переднюю стенку.



Рис. 356

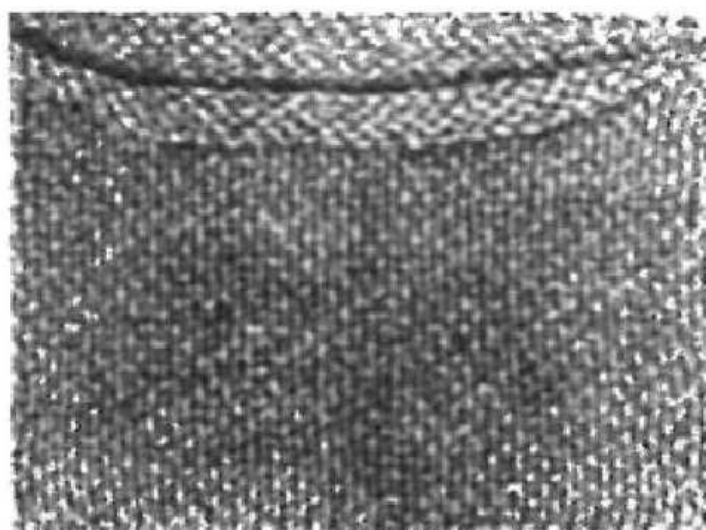

Рис. 357

Изнаночная петля (рис. 357) — обратная сторона лицевой петли.

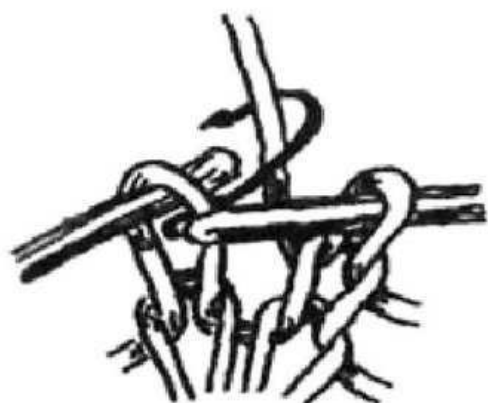
Скрещенная петля («бабушкина», или «английская») (рис. 358) — петля, стенки которой перекрещены.

Кромочная петля (рис. 359) — первая и последняя петли в ряду вязания.

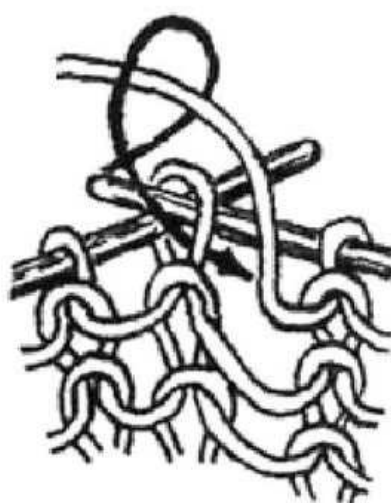
Двустороннее вязание (рис. 360) — полотно, у ко-



Рис. 358



Рис. 359

торого с лицевой и изнаночной сторон одинаковое строение поверхности.

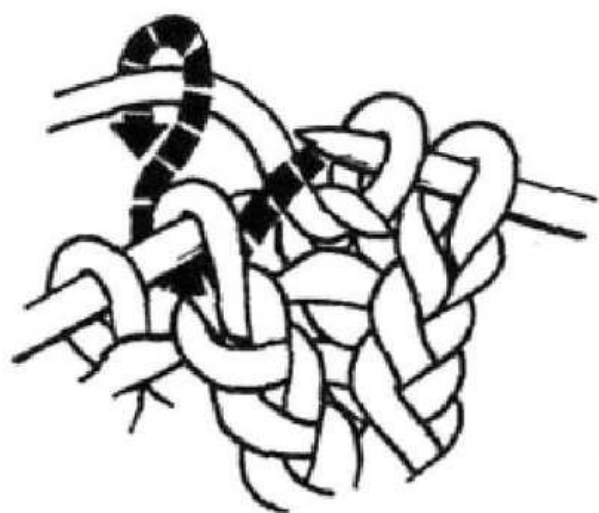
Одностороннее вязание (рис. 361) — полотно, у которого с двух сторон разное строение поверхности.

Лицевая и изнаночная гладь — лицевая и изнаночная стороны чулочного вязания.

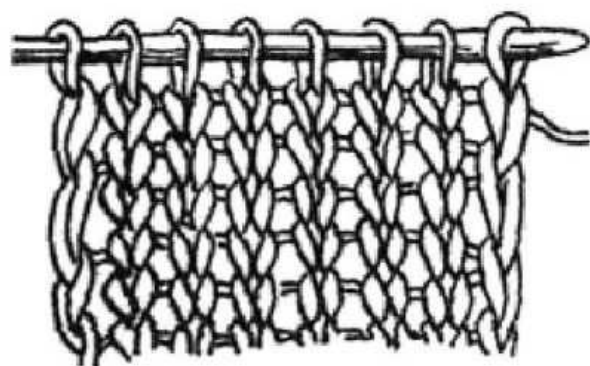

Рис. 360



Рис. 361

Стенки петли:

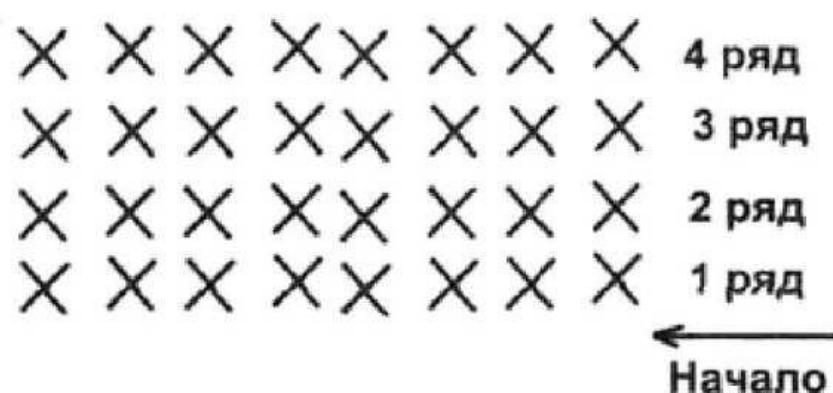
а) *передняя стенка петли* — вертикальная часть петли, расположенная перед спицей;

б) *задняя стенка петли* — вертикальная часть петли расположенная за спицей;

в) *дуга петли* — верхняя горизонтальная часть петли, лежащая на спице;

г) *протяжка нить* — соединяющая снизу две соседние петли.

Горловина — вырез у шеи на передней части одежды.

Росток — вырез у шеи на задней части одежды.

Пройма — выемка под рукав на передней и задней частях одежды.

ТЕХНИКА НАБОРА ПЕТЕЛЬ ОСНОВЫ ДЛЯ ВЯЗАНИЯ

Большое значение при вязании имеет положение рук и нити. Руки согните в локтях и держите свободно, без напряжения. Наиболее удобное положение, когда клубок находится внизу, чтобы он не катался, желательно разместить в какой-либо коробке. Рабочий конец нити зажмите на ладони левой руки, нить проходит по указательному пальцу и петлей обвивает большой палец. Нити держат в ладони, а большой и указательный пальцы отводят в стороны под петлю, затем захватывают нить тремя пальцами (рис. 362).

Затем при наборе петель начального ряда две спицы складывают вместе, концы их вводят в петлю на



Рис. 362



Рис. 363

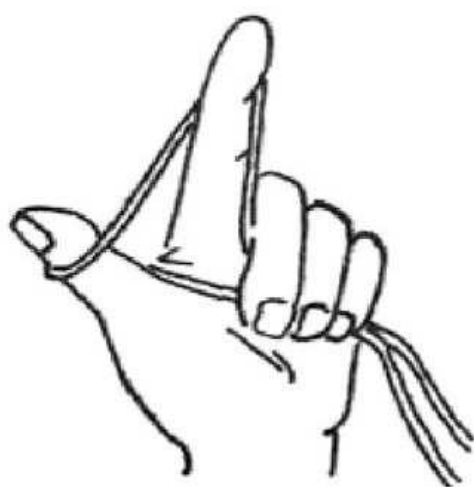

Рис. 364

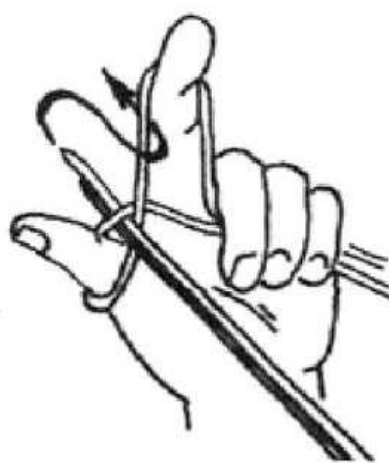

Рис. 365

большом пальце, захватывают нить, лежащую на указательном пальце, и вытягивают ее в петлю на большом пальце. Затем провязанную петлю с большого пальца снимают (рис. 363) и затягивают ее большим и указательным пальцами левой руки, разводя их в стороны (рис. 364–366). Вторую и последующие петли набирают таким же порядком. Полученную петлю поддерживают указательным пальцем правой руки и оттягивают вниз на себя (рис. 367). Вводят спицы в петлю на большом пальце левой руки снизу и подхватывают нить с указательного пальца (рис. 368). Провязанную петлю снимают с большого пальца левой руки и затягивают большим и указательным пальца-

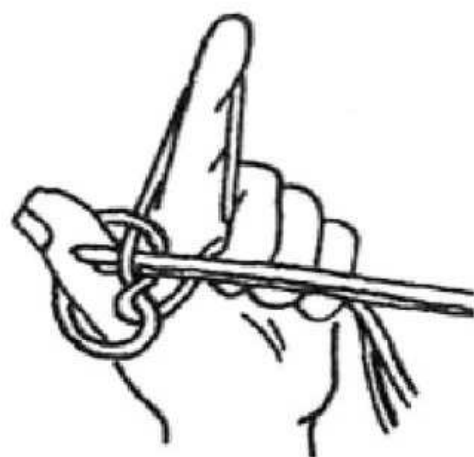

Рис. 366

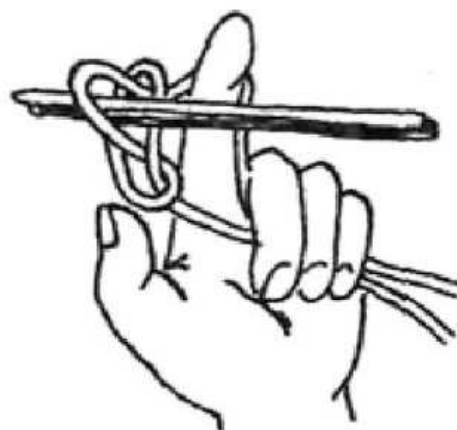

Рис. 367

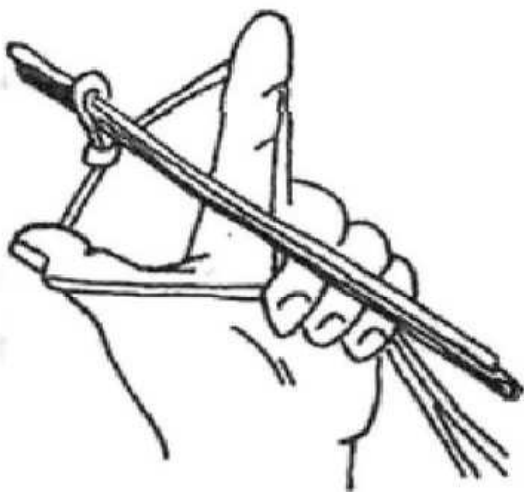

Рис. 368

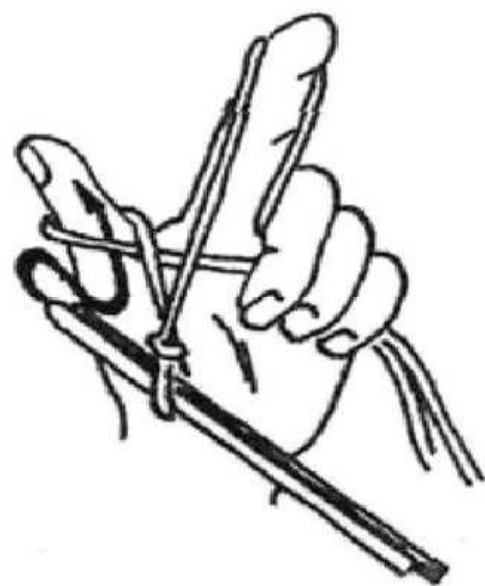

Рис. 369

ми (рис. 369). Если количество петель соответствует расчету изделия, то одну спицу вынимают. На одной спице остаются набранные петли в нужном количестве (рис. 370).

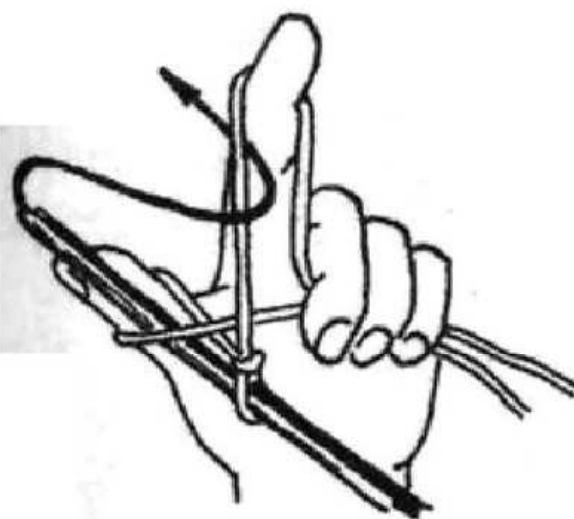
Кроме традиционного набора, существует набор одной нитью. Этот набор используют для образования петель для пуговиц и по краям изделия, продолжая какой-либо выступ, например рукав «кимоно» (рис. 371). Вязание со спицей держат в правой руке и указательным пальцем левой руки накидывают петлю на спицу. Таким образом набирают необходимое количество петель для наброса на левую спицу. Для набора на правую спицу левой рукой набрасываем перекрученную петлю (рис. 372).

В вязке используется и декоративный набор. Он применяется для расширения резинки перед переходом на основное вязание (рис. 373).

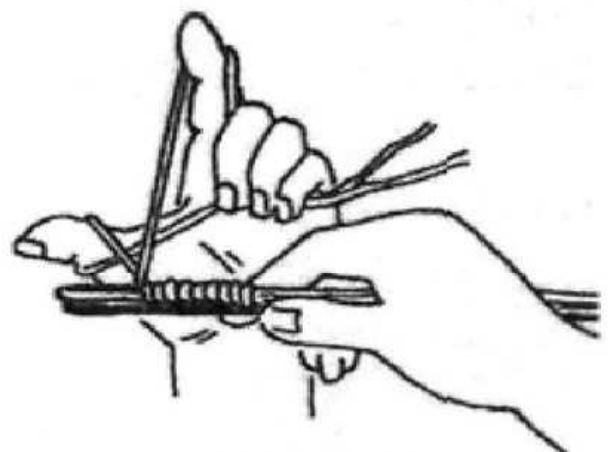
Набираем определенное количество петель, вывязываем резинку, и перед переходом на основное вязание провязываем через каждые 5 петель одну дополнительную петлю для расширения изделия.



Рис. 370



Рис. 371

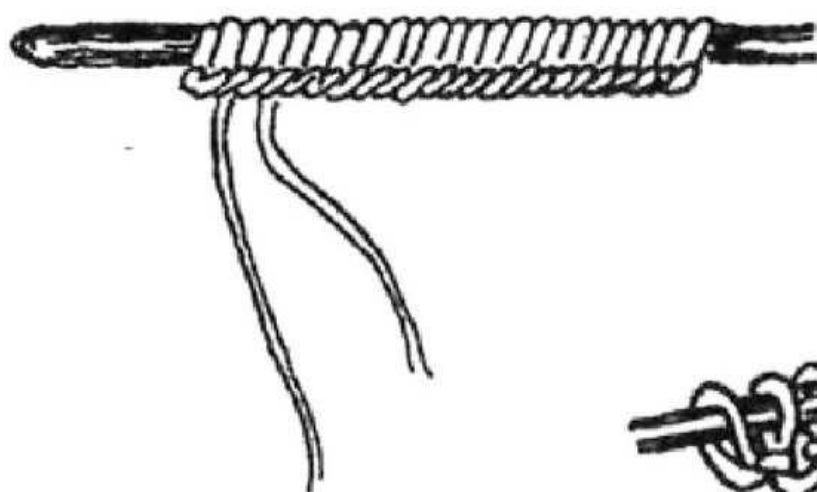

Рис. 372

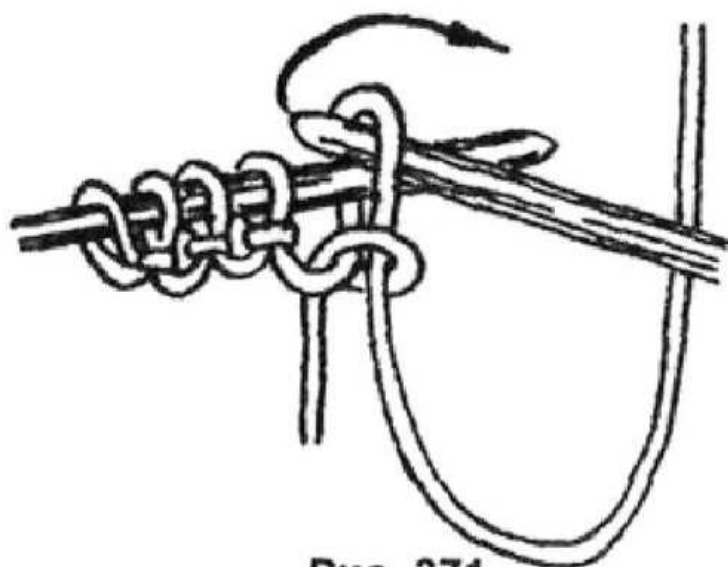

Рис. 373

ВЯЗАНИЕ НАЧАЛЬНОГО РЯДА ВЯЗАНИЯ

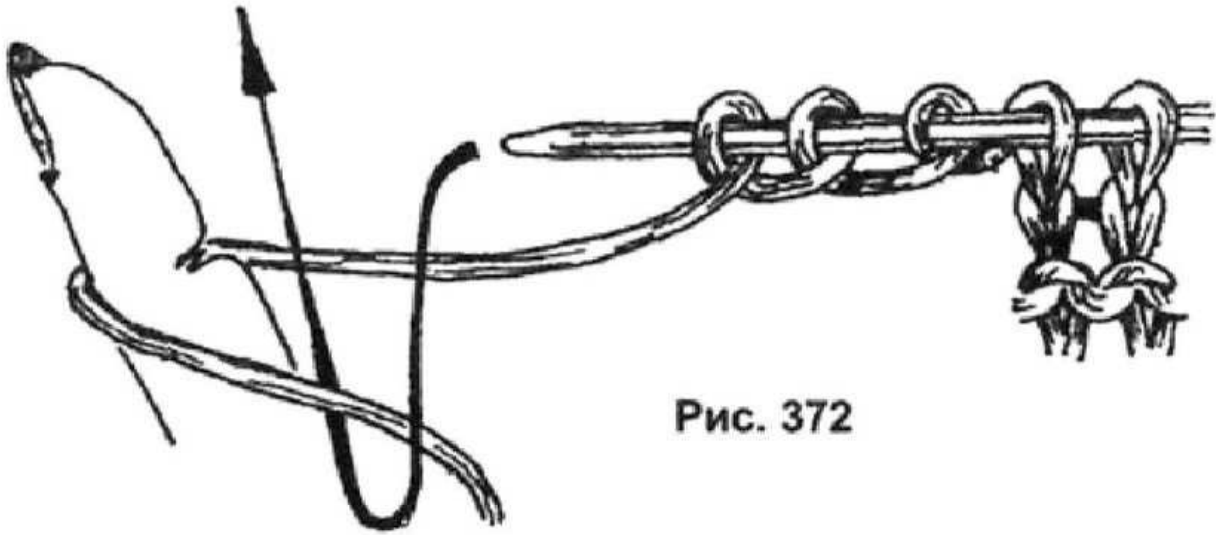
Петли начального ряда, набранные на спицу, провязываются по схеме ее 1-го ряда. Если начинаем вязание чулочной вязкой, то 1-й ряд и далее все нечетные ряды вяжутся лицевыми петлями, а четные — изнаночными. Количество разных операций будет возрастать в зависимости от сложности рисунка. Поэтому, прежде чем начинать вязание, необходимо познакомиться с техникой провязывания различных приемов в последовательности их провязывания и знаков их обозначения в схемах, которые в разных книгах обозначаются по-разному. Вы должны научиться распознавать их правильно, без ошибок, так как неправильно понятая петля в схеме дает сбой при ее провязывании.

Набранные петли на спице переключаются из правой в левую руку; спица держится большим и средним пальцами, а указательный палец с мизинцем ее слегка поддерживают. Указательный палец выполняет функцию подачи петли и регулятора плотности вязания (если он натягивает нить, петля выходит плотнее, и наоборот). В правую руку берется вторая спица, держится большим и указательным пальцами.

Остальные пальцы снизу лишь слегка поддерживают вязание.

ТЕХНИКА ВЫПОЛНЕНИЯ ОТДЕЛЬНЫХ ПРИЕМОМ ВЯЗАНИЯ ПЕТЕЛЬ С ИХ УСЛОВНЫМ ОБОЗНАЧЕНИЕМ В СХЕМАХ

СТРОЕНИЕ ПЕТЛИ (рис. 374)

Основными петлями вязания являются две петли — лицевая и изнаночная. В описании рисунка «чулочное вязание» часто встречается выражение «вязать, как смотрят петли» — это означает, что по лицевой стороне вяжутся только лицевые петли, а изнаночной — только изнаночные.



Рис. 374

Внимательно присмотримся к провязанным петлям. С изнаночной стороны они образуют узелки (рис. 375), а с лицевой — цепочку, поэтому первый ряд после набора окажется на изнаночной стороне. Прежде чем приступить к вязанию лицевыми петлями, рекомендуется провязать подготовительный изнаночный ряд. С лицевой стороны изнаночные ряды подготовительного ряда будут выглядеть лицевыми и наоборот — лицевые изнаночными.

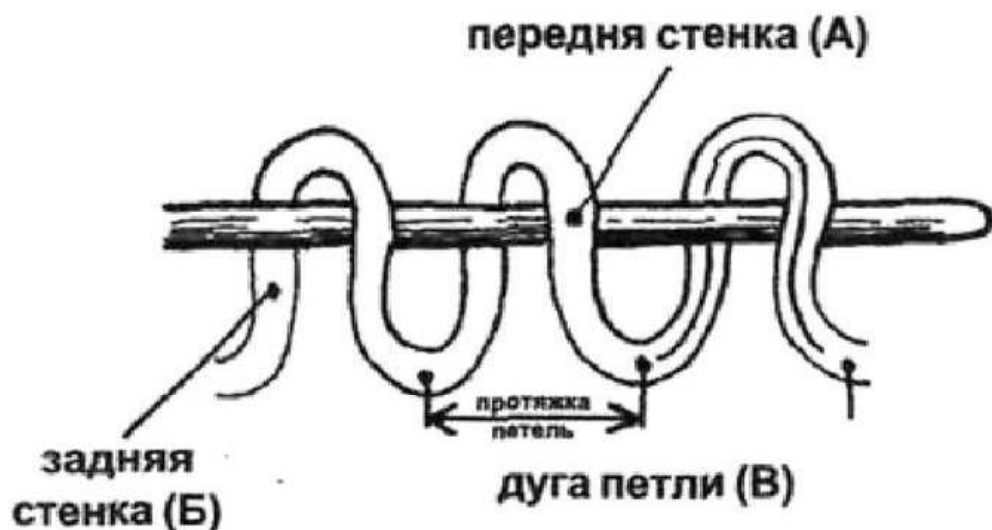

Рис. 375

Петля имеет переднюю и заднюю стенки, а также нижнюю дугу между петлями. Строение лицевой петли позволяет выполнять ее двумя способами: за переднюю и заднюю стенки. С провязыванием лицевой или изнаночной петли за переднюю стенку получается открытая петля, а за заднюю стенку получается перекрученная петля («бабушкина», или «английская»).

Вязание лицевой петли за переднюю стенку (рис. 376)

Этот способ вывязывания петли применяется во всех схемах вязания. Вязка, где вязание производится только лицевыми петлями по лицевой стороне и изнаночной, называется «репсовой», или «веревочка». Вязание одними лицевыми петлями называется

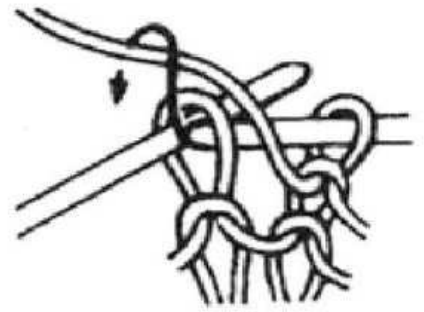

Рис. 376



Рис. 377

«платочным», так как оно одинаково выглядит с обеих сторон (рис. 377).

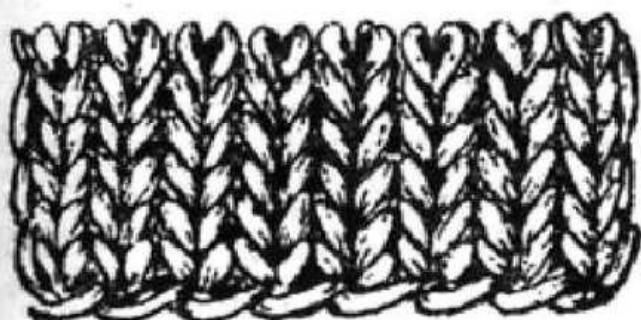
Нить, идущая от клубка, должна лежать на указательном пальце левой руки, зажиматься между пальцами — указательным и средним (рис. 378). Прежде чем связать первую петлю, нужно снять, не провязывая, крайнюю — кромочную — петлю, нить за работой. При вязании лицевой петли за переднюю стенку конец правой спицы вводится слева направо в петлю на левой спице, захватывается нить, находящаяся на указательном пальце левой руки (рис. 379) и вытягивается петля (рис. 380). Петля при таком вязании получается открытой, провязанная петля снимается с левой спицы на правую (рис. 381). Петля провязана, следующая вывязывается в таком же порядке.

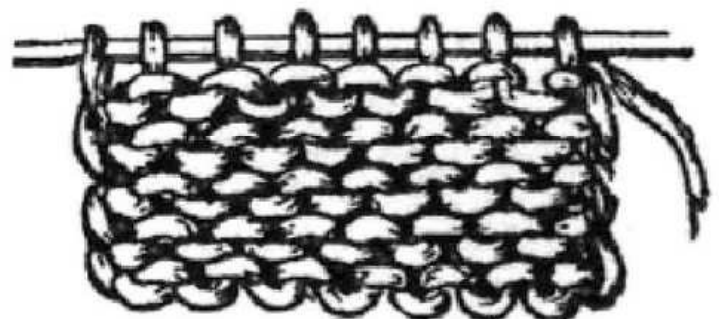

Рис. 378



Рис. 379

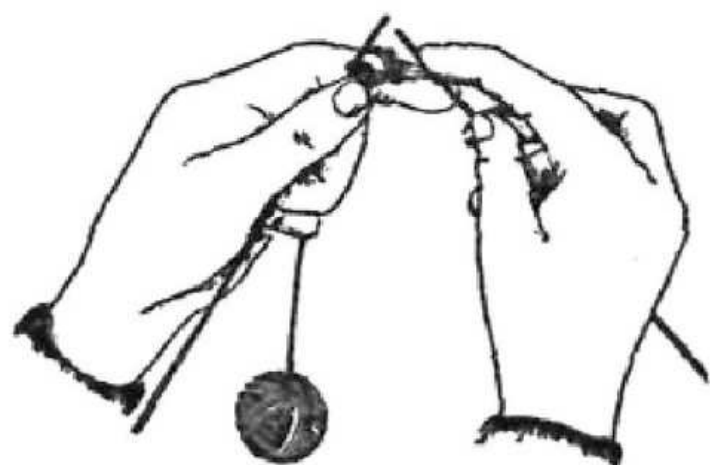

Рис. 380

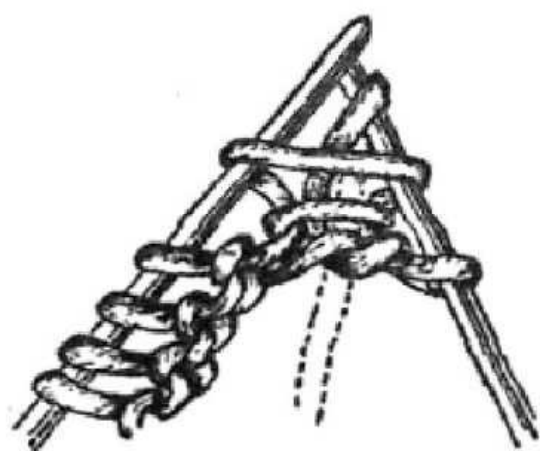

Рис. 381

Вязание лицевой петли за заднюю стенку (петля «крест») (рис. 382)

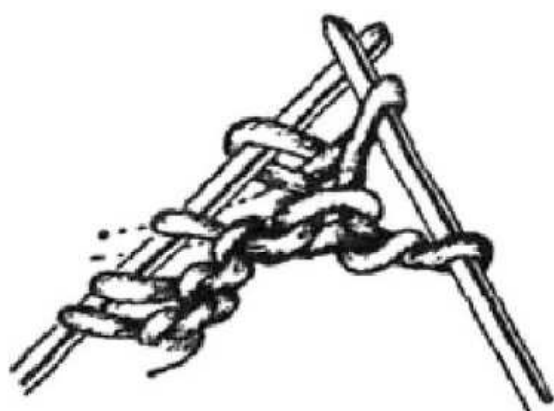
Нить за работой. Правая спица вводится в заднюю часть петли на левой спице, захватывается рабочая нить и вытягивается через петлю на левой спице. Провязанная петля снимается с левой спицы на правую.

Отличительная особенность этих петель в том, что они более плотные и менее эластичные. Применяют в вязании вещей, где требуется более плотная вязка (варежки, носки и т. д.). Основной недостаток этой петли в том, что она ложится косо в изделии, нарушая красоту узора.

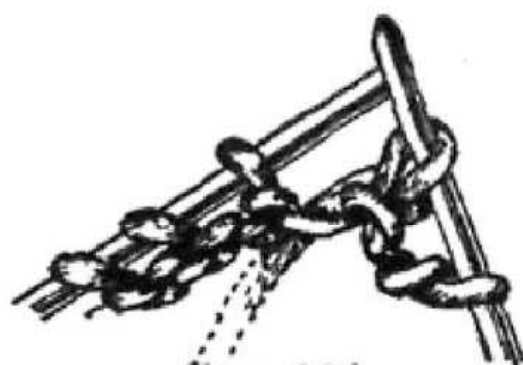

Рис. 382

Вязание изнаночной пели за переднюю стенку (рис. 383)

Нить перед работой. Правая спица вводится справа налево за нитью под переднюю стенку петли на

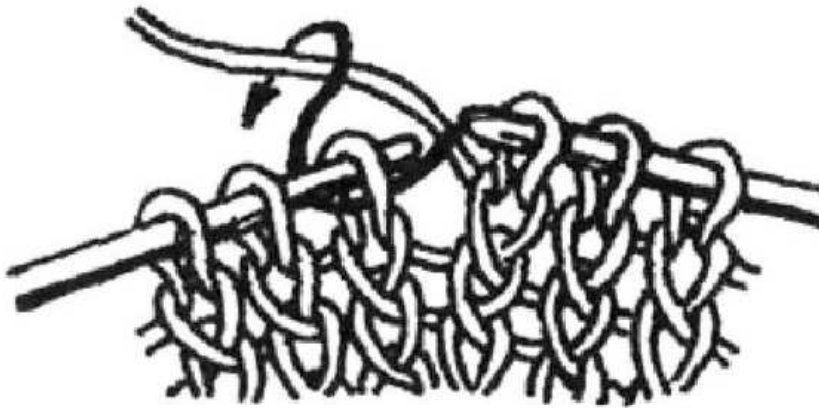

Рис. 383



Рис. 384

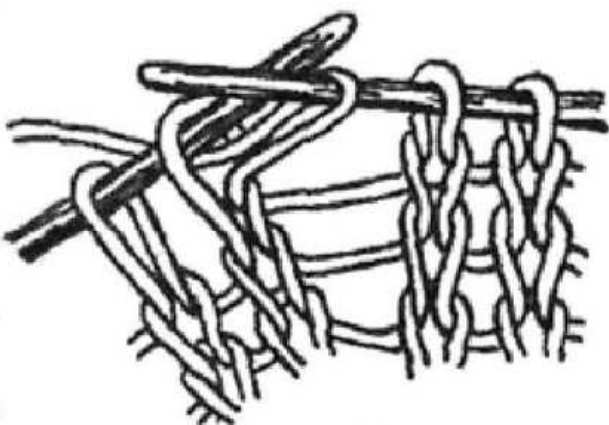

Рис. 385

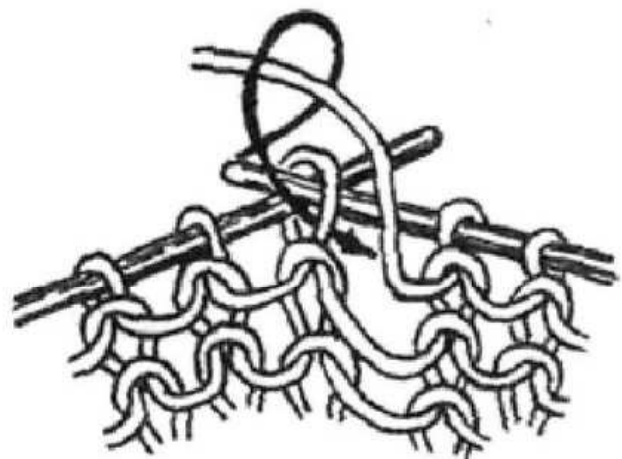

Рис. 386

левой спице (рис. 384), захватывается рабочая нить, идущая от указательного пальца, и вытягивается через петлю на левой спице (рис. 385). Провязанная петля снимается с левой спицы на правую (рис. 386).

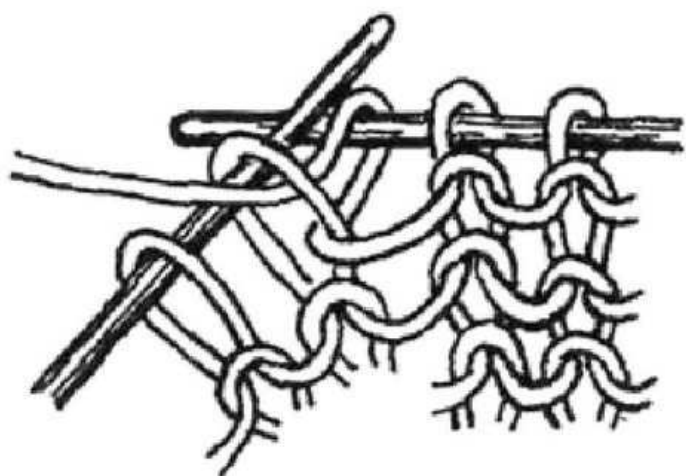
Вязание перекрученной изнаночной петли (рис. 387)

Нить перед работой. Сначала петля сверху переносится с левой спицы на правую, потом левая спица

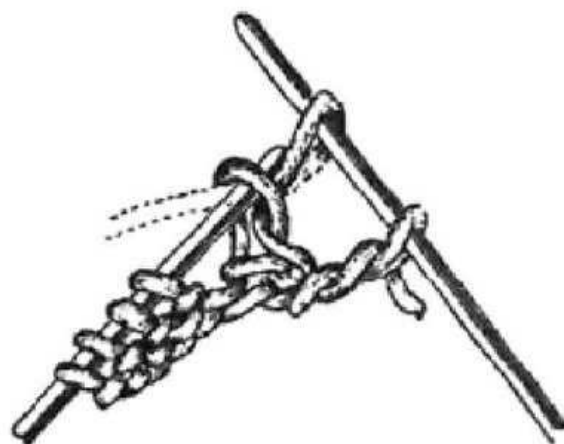

Рис. 387



Рис. 388



Рис. 389

захватывает ее сзади и выворачивает назад (рис. 388). Правая спица вводится справа налево за нитью под переднюю стенку петли на левой спице и провязывается обычной изнаночной петлей (рис. 389). Провязанная петля снимается с левой спицы на правую.

ОБРАЗОВАНИЕ БОКОВОГО КРАЯ В ВЯЗАНИИ

Вязание крайних петель цепочкообразным способом (рис. 390)

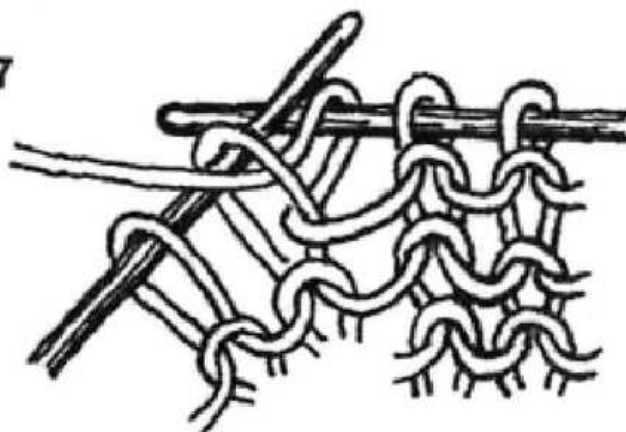

Рис. 390

В плоских изделиях, независимо от узора и количества петель, всегда следует набирать 2 лишние — кромочные

петли. Вначале 1-ю петлю всегда снимают не провязанной, при этом нить проходит сверху, т. е. перед началом получается ровный цепочкообразный край.

Вязание крайних петель узелковообразным способом (рис. 391)

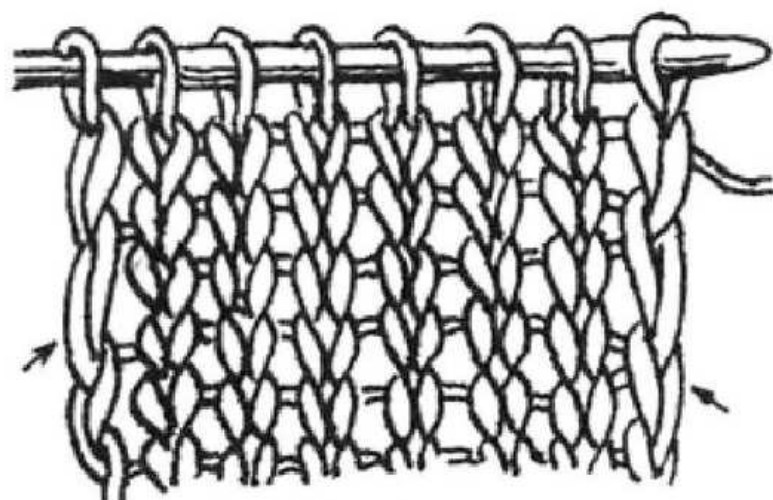

Рис. 391

Если в начале каждого ряда 1-ю петлю снимают, то нить в этом случае находится снизу за вязанием, а последнюю петлю вяжут изнаночной. Получается ровный край с узелками.

ВЯЗАНИЕ ОБРАЗЦОВ ЛИЦЕВЫМИ И ИЗНАНОЧНЫМИ ПЕТЛЯМИ

Перед началом работы следует знать, что, набирая петли начального ряда, старайтесь ту же затягивать их на спицах, так как набор петель ведется двумя спицами, сложенными вместе. Последующие ряды следует вязать слабее.

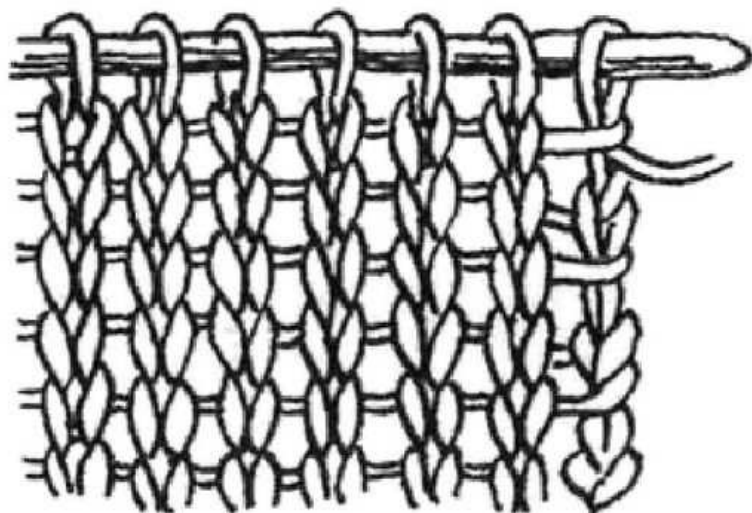
Чтобы боковые края не были рыхлыми, нужно затягивать кромочные петли на спице ту же, чем остальные петли этого ряда.

Толщину нити выбирайте такую, чтобы можно было вязать спицами № 2,5; 3.

Желательно пользоваться шерстяной пряжей светлых тонов. Это позволит сделать процесс обучения более наглядным.

Работу с хлопчатобумажными нитями не стоит начинать до тех пор, пока не освоите приемы вязания на шерстяной нити.

Если вы допустили ошибку и при вязании в ряду получилась перекрученная петля, то, не провязывая, снимите ее на правую спицу и, развернув, верните на левую.

Перед вязанием узора необходимо убедиться в правильности набора количества петель, иначе задуманная вязка может не получиться.

Нечетные ряды всегда выполняются по лицевой стороне, а четные — по изнаночной.

Высота кромочной петли должна соответствовать двум провязанным рядам.

Обнаружив ошибку в предыдущем ряду (лицевая петля вместо изнаночной), неправильно связанная петля распускается (между спицами вязание поворачивается на сторону с изъёмом) и провязывается этой

же нитью. Вязание исправляется по рисунку и вяжется дальше.

Вязание образца платочной вязкой («веревочка») (рис. 392, 393)

Для образца набираем 25 петель (можно больше) и вяжем:

1-й ряд — все петли вяжут лицевой вязкой;

2-й ряд — узор повторяется с 1-го ряда.

Этот же узор можно получить, если в каждом ряду вязать только изнаночными петлями.

При полном вывязывании образца последние петли закрываются «косичкой».

Закрепление петель последнего ряда — «косичкой».

Каждый связанный образец необходимо закончить, т. е. закрыть петли на спице. Закрыть петли можно по лицевой и изнаночной стороне работы.



Рис. 392



Рис. 393

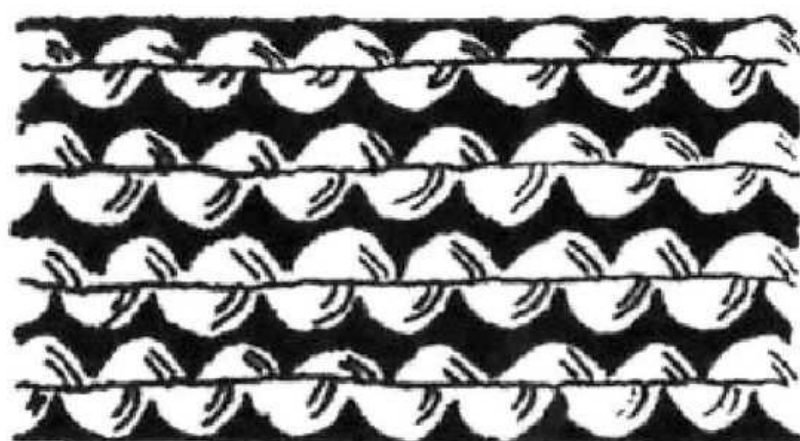

Рис. 394

В начале лицевого ряда провязывается кромочная петля вместе с первой лицевой за нижние дольки. На правой спице образуется одна петля, которая переводится обратно на левую спицу, и опять провязывается вместе со следующей петлей (рис. 394). Затем это движение повторяется до тех пор, пока не закроются все петли ряда. При этом образуется ровный край — косичка. Через последнюю петлю протягивается конец нити и закрепляется путем протягивания нити через петлю и ее обрыва.

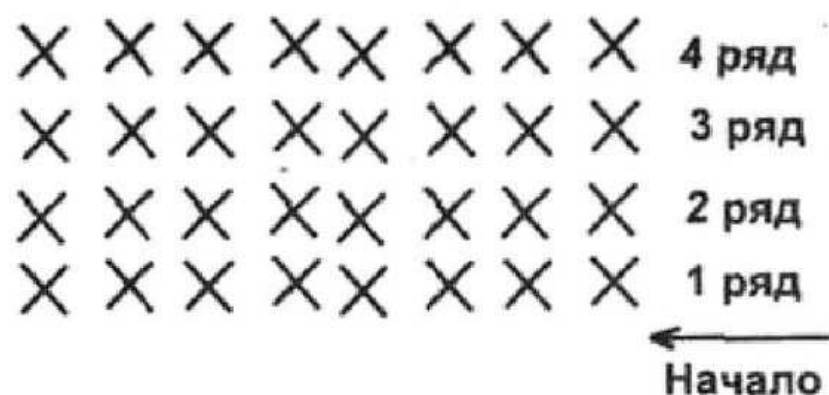
Если закрепление петель делается на изнаночной стороне, провязываются 2 первые петли вместе изнаночной. На правой спице образовалась петля, которая должна перебросятся на левую спицу, для этого рабочая нить закидывается на спицу, как при вязании изнаночной петли, и только потом новая петля переводится с правой спицы на левую. Затем 2 петли провязываются вместе изнаночной петлей и т. д. до конца ряда. Последняя петля закрепляется путем протягивания через нее и обрыва нити.

Вязание образца чулочной вязкой (рис. 395, 396)

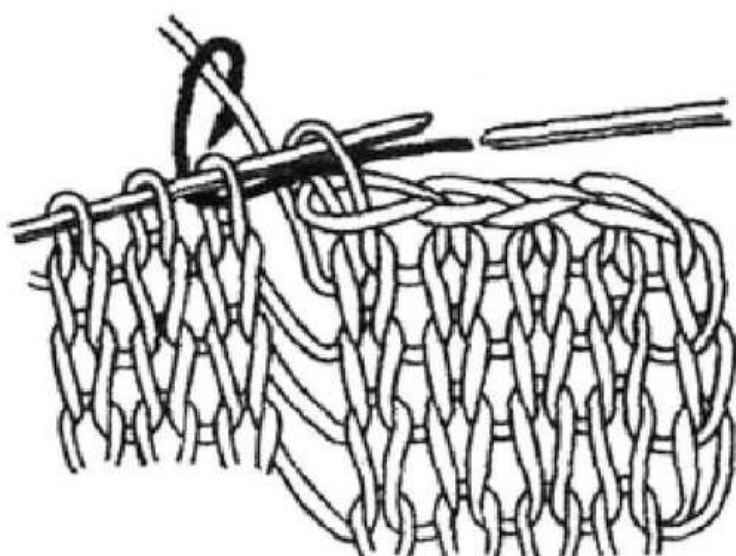
Для образца набираем 25 петель (можно больше) и вяжем:



Рис. 395

Как ряд 1

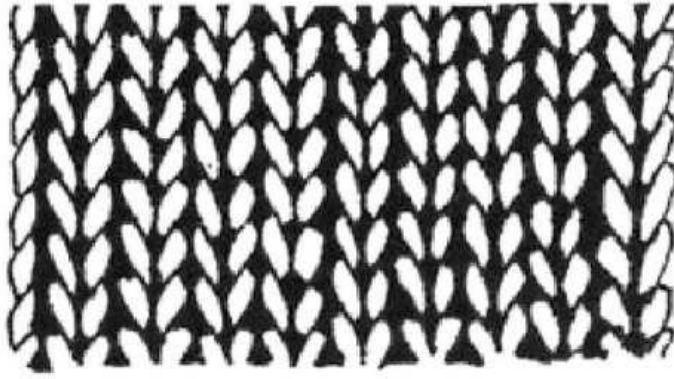

Рис. 396

- 1-й ряд — все петли вяжут лицевой вязкой;
- 2-й ряд — все петли вяжут изнаночной вязкой;
- 3-й ряд — узор повторяется с первого ряда.

При полном вывязывании образца последние петли закрываются «косичкой».

Вязание образца резинкой 1x1 (рис. 397, 398)

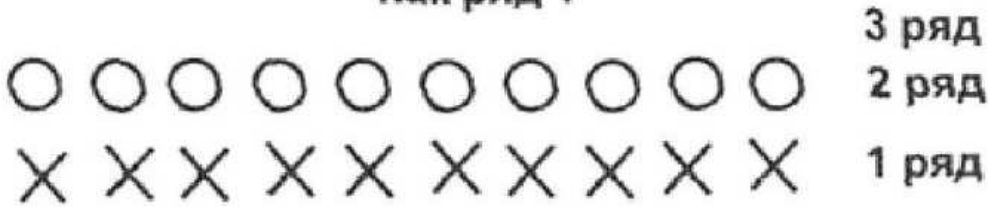
Применяется при вязании манжет, носков, варежек, шапочек, шарфов и свитеров.



Рис. 397



Рис. 398

Для образца набираем 32 петли (или любое другое четное количество) и вяжем:

1-й ряд — 1 петля лицевая, 1 изнаночная и т. д. до конца ряда;

2-й ряд — 1 петля лицевая, 1 изнаночная и т. д. до конца ряда;

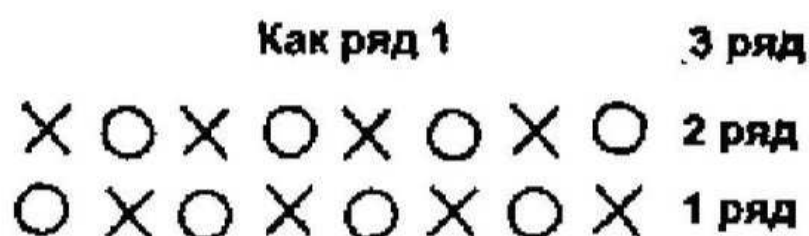
3-й ряд — узор повторяется с первого ряда.

При полном вывязывании образца последние петли закрываются «косичкой» по узору.

Образцы, связанные «резинками», следует закрывать по узору, т. е. провязыванием по 2 петли вместе то лицевой за нижние дольки, то изнаночной, внимательно следить за следующей петлей ряда. В этом случае получается красивый нерастянутый край, а это очень важно для резинки и любого узора, в котором идет чередование лицевых и изнаночных петель.

Вязание образца резинкой 2x2 (рис. 399, 400)

Применяется при вязании манжет, носков, варежек и в резинках любых трикотажных изделий.

Для образца набираем 24 петли (или любое другое количество, кратное 4 плюс 2 кромочные) и вяжем:

1-й ряд — 2 лицевые петли, 2 изнаночные и т. д. до конца ряда;

2-й ряд — 2 лицевые петли, 2 изнаночные и т. д. до конца ряда;



Рис. 399



Рис. 400

3-й ряд — узор повторяется с первого ряда.

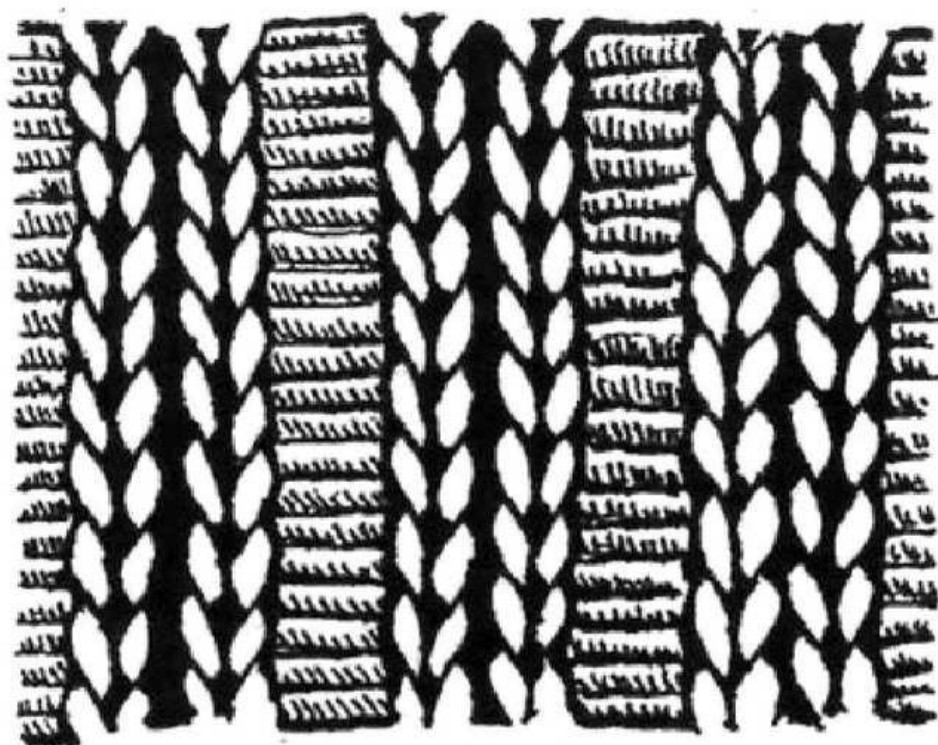
При полном вывязывании образца последние петли закрываются «косичкой» по узору.

Вязание образца узора «шахматка» (рис. 401, 402)

Вязка двусторонняя. Используется при вязании шарфов, шапочек и варежек. В 1, 5 и 9-м рядах узора лицевые петли провязывают за передние стенки.

Для образца набираем 34 петли (или любое другое количество, кратное 8 плюс 2 кромочные) и вяжем:

1-й ряд — 4 лицевые петли, 4 изнаночные и т. д. до конца ряда;



Рис. 401



Рис. 402

- 2-й ряд — 4 лицевые петли, 4 изнаночные и т. д. до конца ряда;
- 3-й ряд — как 1-й ряд;
- 4-й ряд — как 2-й ряд;
- 5-й ряд — 4 изнаночные, 4 лицевые петли и т. д. до конца ряда;

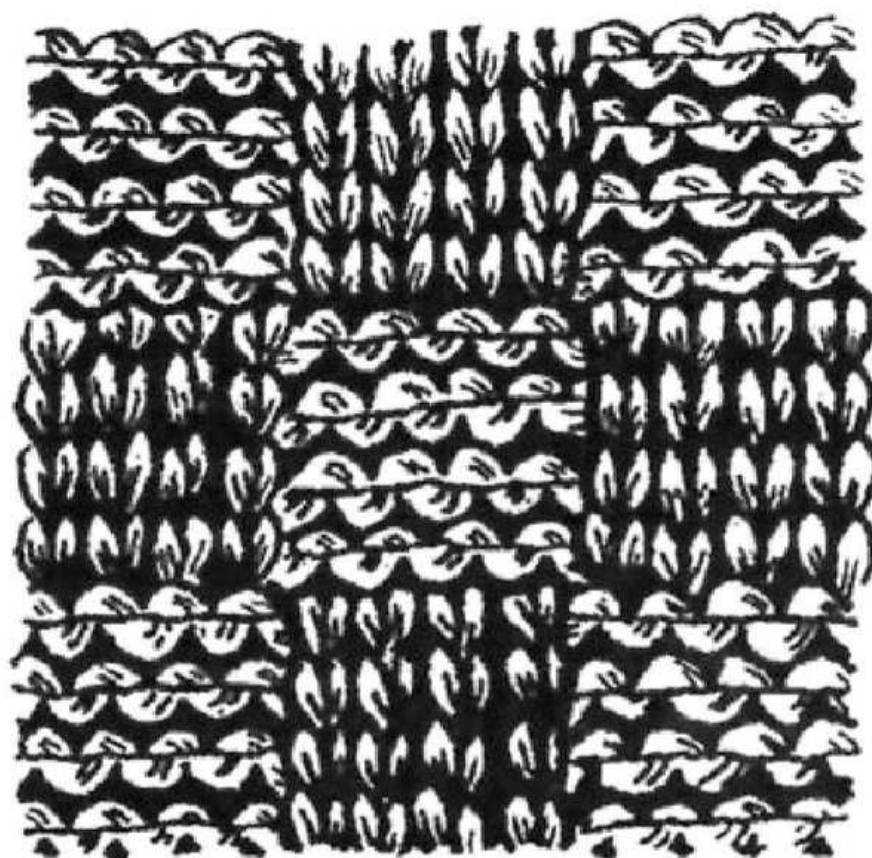
6-й ряд — 4 изнаночные, 4 лицевые петли и т. д. до конца ряда;

7-й ряд — как 5-й ряд;

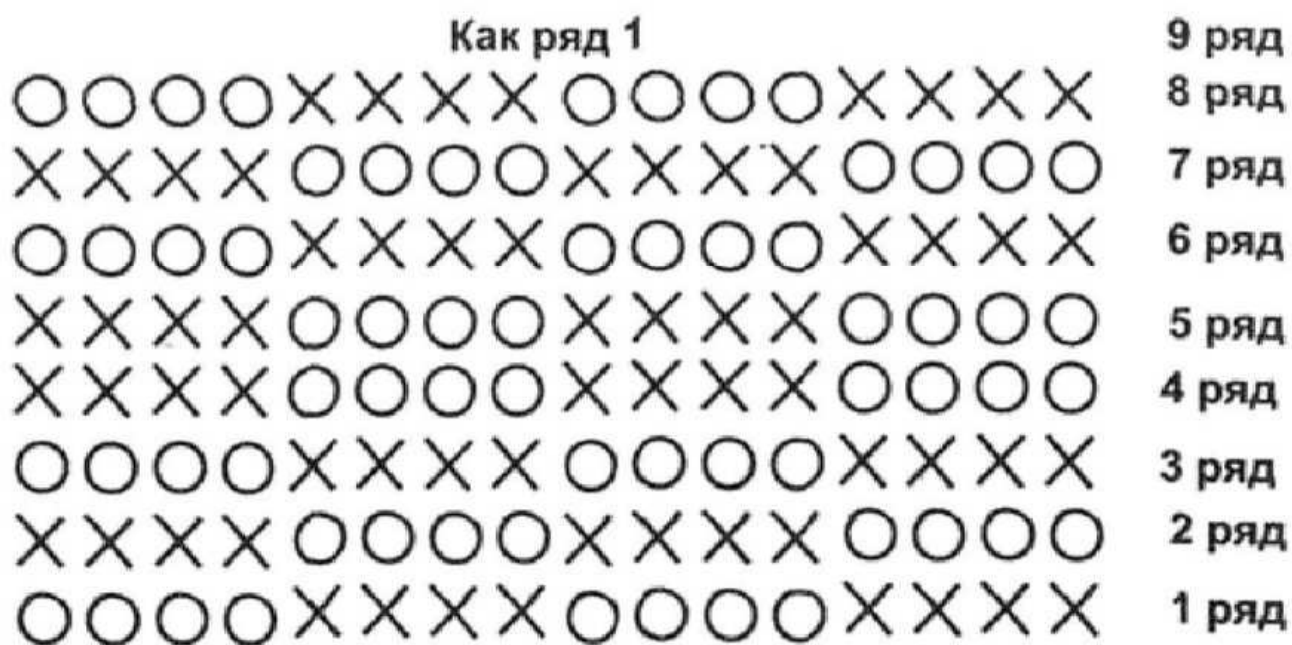
8-й ряд — как 6-й ряд;

9-й ряд — узор повторяется с 1-го ряда.

При полном вывязывании образца последние петли закрываются «косичкой» по узору.

Вязание узора «путанка» 1x1 (рис. 403, 404)

Вязка двусторонняя. Используется при вязании шарфов, шапочек, варежек и носков.

Для образца набираем 32 петли (или любое другое количество, кратное 2 плюс 2 кромочные) и вяжем:



Рис. 403



Рис. 404

1-й ряд — 1 лицевая петля, 1 изнаночная и т. д. до конца ряда;

2-й ряд — 1 изнаночная петля, 1 лицевая и т. д. до конца ряда;

3-й ряд — 1 изнаночная петля, 1 лицевая и т. д. до конца ряда;

4-й ряд — 1 лицевая петля, 1 изнаночная и т. д. до конца ряда;

5-й ряд — узор повторяется с 1-го ряда.

При полном вывязывании образца последние петли закрываются «косичкой» по узору.

Вязание узора «путанка» 2x2 (рис. 405, 406)

Вязка двусторонняя.

Для образца набираем 26 петель (или любое другое количество, кратное 4 плюс 2 кромочные) и вяжем:

1-й ряд — 2 лицевые петли, 2 изнаночные и т. д. до конца ряда;

2-й ряд — 2 изнаночные петли, 2 лицевые и т. д. до конца ряда;



Рис. 405



Рис. 406

3-й ряд — 2 изнаночные петли, 2 лицевые и т. д. до конца ряда;

4-й ряд — 2 лицевые петли, 2 изнаночные и т. д. до конца ряда;

5-й ряд — узор повторяется с первого ряда.

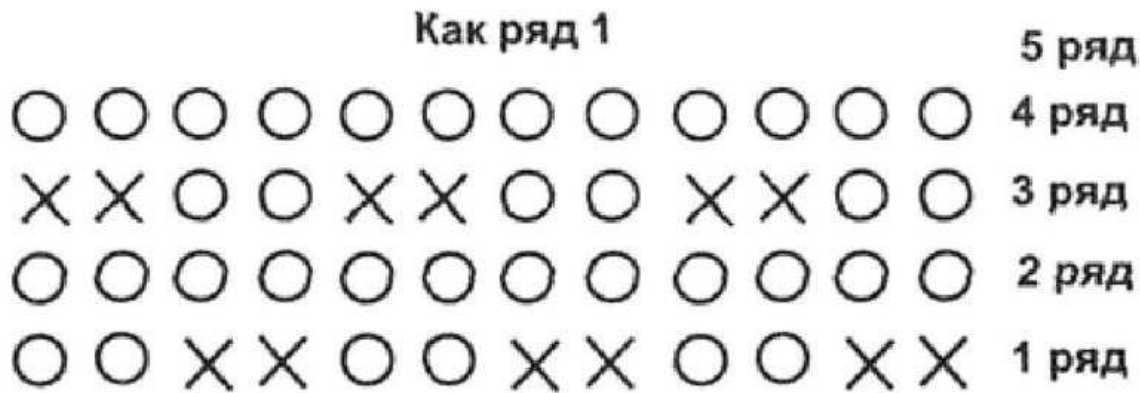
ВЯЗАНИЕ УЗОРОВ С НАКИДАМИ (рис. 407)

При вязании ажурных узоров, кроме лицевых и изнаночных, используются накиды. Благодаря им в вязании образуются отверстия, которые придают рисункам воздушную легкость (рис. 408).

Существует два способа накидов.

Первый способ: делаем накид, подводя конец правой спицы справа налево к себе под рабочую нить (рис. 409). Образуется дополнительная петля. С изнанки этот накид провязывается изнаночной петлей, и так как эта петля не входит в количество петель по рисунку, образуется отверстие.



Рис. 407



Рис. 408

Второй способ: набрасываем нить на спицу от себя слева направо (рис. 410) и провязываем следующую петлю. В этом случае отверстие получится с изнанки, если этот накид провязать спереди, увеличится лишь общее количество петель.

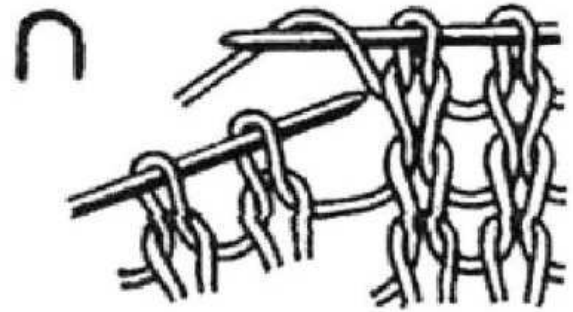

Рис. 409

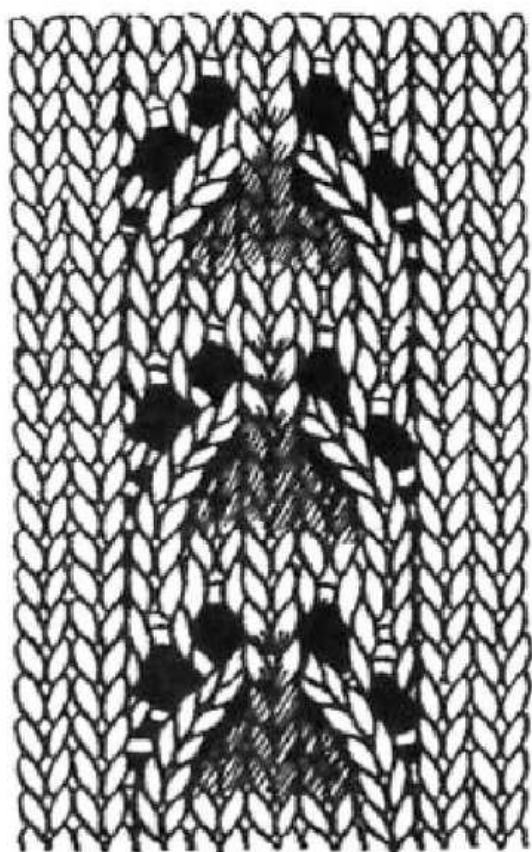

Рис. 410

Провязывание накида с лицевыми и изнаночными снятыми петлями в английской резинке 1x1 (рис. 411)

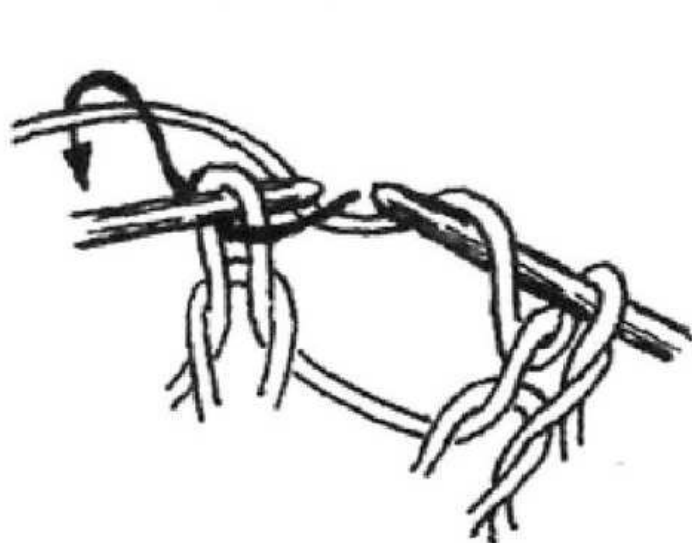
В этом узоре накид не образует дырочек как в ажурной вязке, он снимается с непривязанными петлями, создавая свободное объемное вязание.

При накиде увеличивается количество петель. В зависимости от узора в 1-м, 2-м или последующих

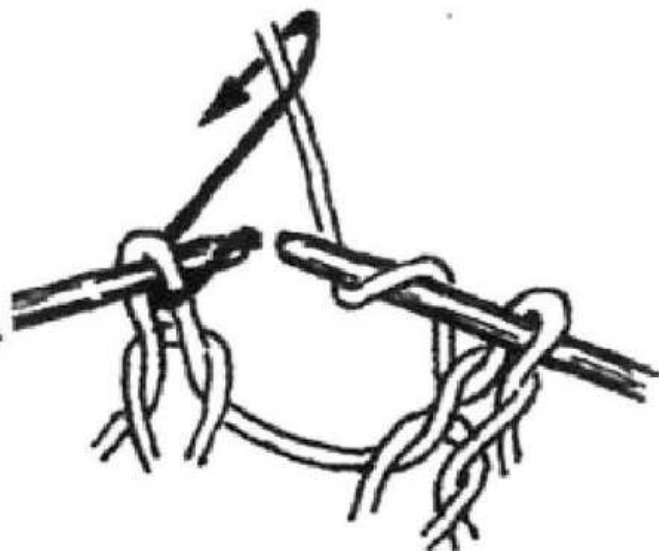

Рис. 411



Рис. 412

рядах накид провязывают вместе с одной из основных петель (рис. 412). Таким образом, восстанавливается количество петель и увеличивается толщина вязания. Вязка узора двусторонняя.

Снятую петлю с накидом можно провязать двумя способами.

Первый способ — перед снятием петли с левой спицы на правую подхватывается рабочая нить, т. е. делается накид, который придерживается в процессе вязки указательным пальцем левой руки.

Затем первая петля снимается с левой спицы на правую, не провязывая. Получилась петля с накидом, который является новой дополнительной петлей в ряду (рис. 413). Поэтому в следующем ряду (или через ряд) его следует убавить, провязав петлю с висящим над ней накидом вместе (рис. 414).

Второй способ — вязку такого же типа (как бы прижатую) можно получить, не набрасывая накид на спицу.

Для этого правая спица вводится (с лицевой стороны работы) на ряд ниже (рис. 415) — под первую лицевую петлю на левой спице вытягивается новая петля, а верхняя сбрасывается непровязанной. Эта петля распускается и образует накид над новой петлей.



Рис. 413



Рис. 414

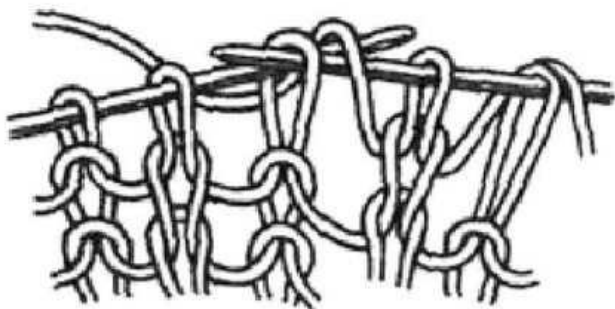

Рис. 415

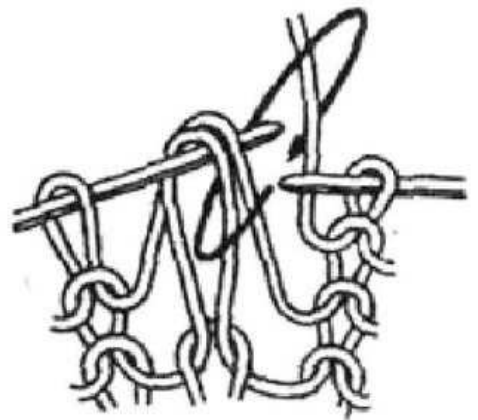

Рис. 416

Такой накид делается и под изнаночными петлями. Для этого рабочая нитка закидывается на спицу, как при вязании изнаночной петли. Правая спица при этом вводится с изнаночной стороны на ряд ниже. Захватывается рабочая нить и движением «от себя» вытягивается на противоположную сторону, т. е. провязывается обычной изнаночной петлей первым или вторым способами (рис. 416).

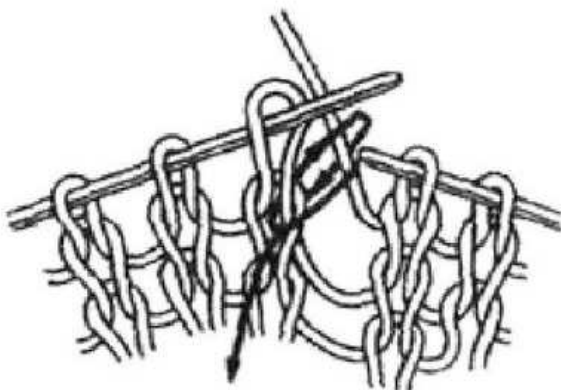
Верхняя петля сбрасывается, а распускаясь, она образует над новой петлей накид.

Вязание упрощенной английской резинки 1x1 (рис. 417)

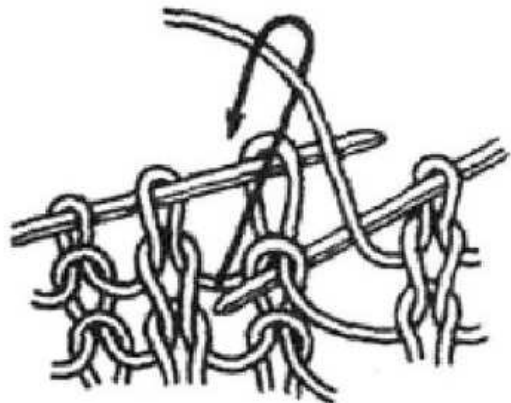
Вязка двусторонняя. Используется при вязании шарфов, шапочек, свитеров. Количество петель четное. Для образца набирается 30 петель.



Рис. 417



Рис. 418

1-й ряд — 1 лицевая, 1 изнаночная и т. д. до конца ряда;

2-й ряд — 1 лицевая под петлю (рис. 418 — с вводом правой спицы под петлю на левой спице вытягивается новая петля, висящая на спице, сбрасывается, непровязанной), 1 изнаночная и т. д. до конца ряда;

3-й ряд и все остальные вяжутся по 2-му ряду.

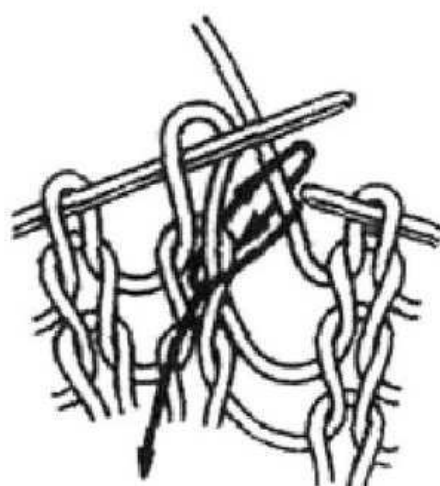
ВЯЗАНИЕ УЗОРОВ СО СНЯТЫМИ ПЕТЛЯМИ

Вязание снятой лицевой петли (рис. 419)

Нить за работой. Правая спица вводится в петлю на левой спице, как при вязании лицевой петли, и снять ее непровязанной на правую спицу.



Рис. 419

Вязание снятой изнаночной петли (рис. 420)

Нить за работой. Правая спица вводится за нитью в петлю на левой спице, как при вязании изнаночной петли, и снять ее непровязанной на правую спицу.



Рис. 420

Вязание узоров-резинок с накидами и снятыми петлями

Для того чтобы «резинка» не стягивалась, 1-й ряд набирают утолщенной сдвоенной нитью. Такой же нитью выполняют и последний ряд «резинки».

Для «английской» резинки советуем набирать петли начального ряда и закрывать последний ряд сдвоенной нитью, иначе изделие будет стянутым на концах.

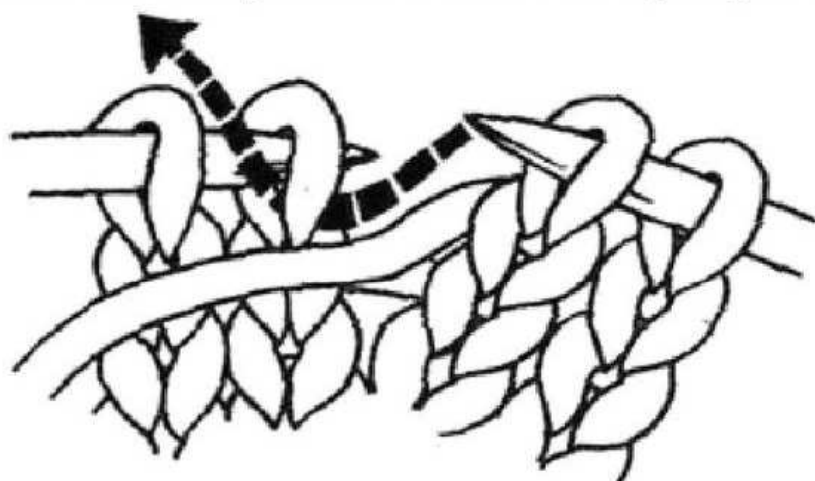
Во избежание потери объема «английскую» резинку не следует утюжить. Сушить следует в разложенном виде, при подвешивании вязка растягивается.

Резинка 1x1 из снятых коротких петель (рис. 421)

Набираем 29 петель (или любое другое нечетное количество) и вяжем:

1-й ряд — 1 лицевая, 1 изнаночная и т. д. до конца ряда;

2-й ряд и все четные ряды — 1 изнаночная петля со снятой нитью перед петлями, 1 лицевая и т. д. до конца ряда;

3-й ряд — узор повторяется с 1-го ряда.



Рис. 421

Полуанглийская резинка (рис. 422)

Набираем 30 петель (или любое другое четное количество) и вяжем:

1-й ряд — 1 лицевая, 1 изнаночная и т. д. до конца ряда;

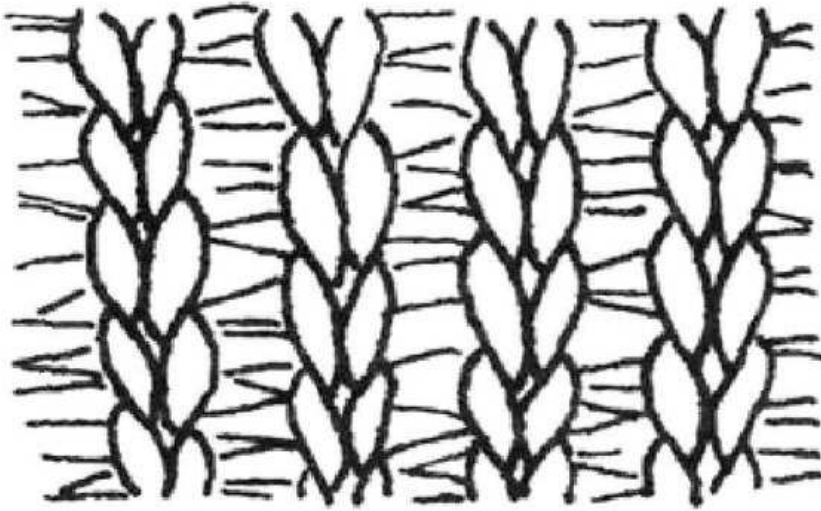
2-й ряд — 1 лицевая, 1 изнаночная снимается вместе с накидом и т. д. до конца ряда;

3-й ряд — 1 петля вместе с висящим над ней накидом провязывается за переднюю стенку, 1 изнаночная и т. д. до конца ряда;

4-й ряд — повторяем начиная со 2-го ряда.



Рис. 422

Гофрированная резинка (рис. 423)

Набираем 26 петель (или любое другое количество, кратное 4) и вяжем:

1-й ряд — 3 лицевые, 1 петля снимается вместе с накидом и т. д. до конца ряда;

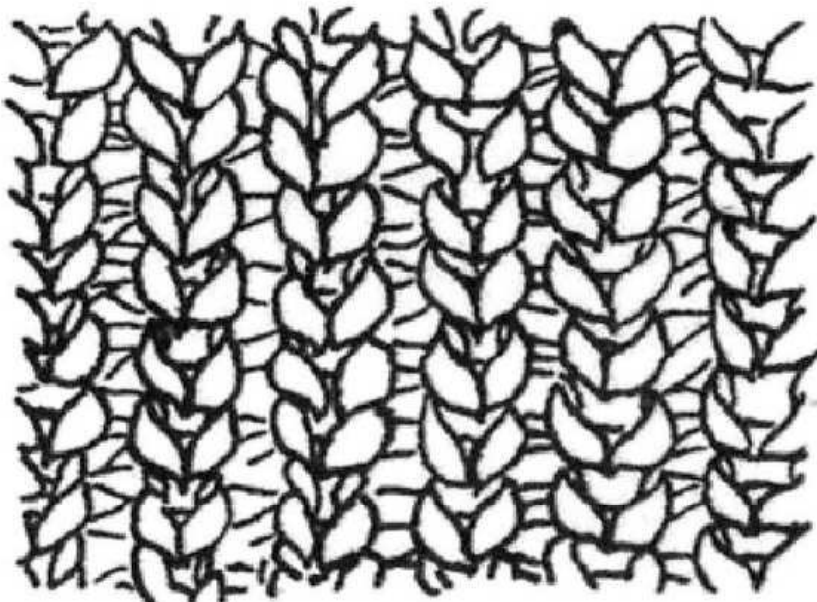
2-й ряд — 2 лицевые, 1 петля снимается вместе с накидом, затем повторяем: 3 лицевые, 1 петля снимается вместе с накидом. В конце ряда провязывается 1 лицевая.

3-й ряд — повторяем начиная с первого ряда. Петли вместе с накидами провязываем лицевыми за передние стенки.



Рис. 423

Граненая резинка (рис. 424)

Набираем 23 петли (или любое другое количество, кратное 4 плюс 1 петля для симметрии, плюс 2 кромочные):

1-й ряд — 2 лицевые, 2 изнаночные и т. д. до конца ряда, в конце ряда 1 лицевая;

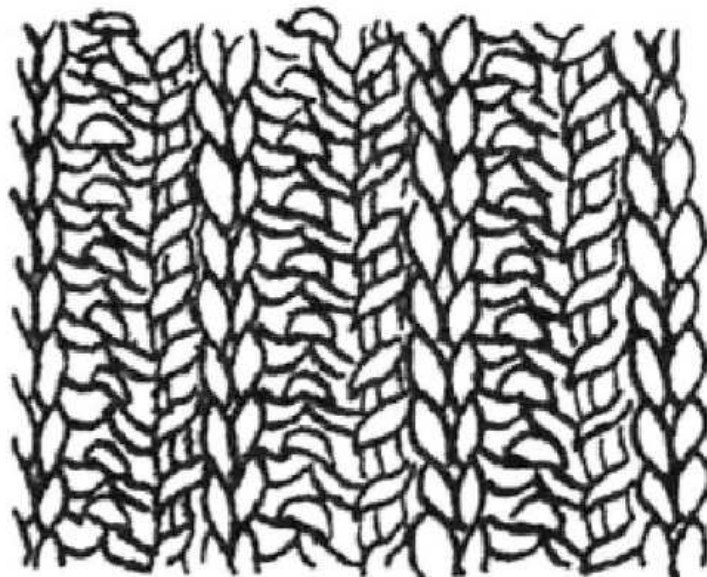
2-й ряд — 2 изнаночные, 2 лицевые и т. д. до конца ряда, в конце ряда 1 изнаночная;

3-й ряд — рисунок повторяем с 1-го ряда.



Рис. 424

Жемчужная резинка (рис. 425)

Набираем 24 петли (или любое другое четное количество) и вяжем:

1-й ряд — 1 лицевая, 1 накид, 1 петлю снять на правую спицу, не провязывая, и т. д. до конца ряда;

2-й ряд — 1 накид, 1 петлю с накидом снять на правую спицу, не провязывая, 1 изнаночная и т. д. до конца ряда;

3-й ряд — 1 лицевая, 1 накид, 1 петлю с 2 накидами снять на правую спицу, не провязывая, и т. д. до конца ряда;

4-й ряд — 1 петлю с 2 накидами провязать вместе лицевой, 1 изнаночная и т. д. до конца ряда;

5-й ряд — рисунок повторяем с 1-го ряда.



Рис. 425

УБАВЛЕНИЕ ПЕТЕЛЬ В РЯДАХ ВЯЗАНИЯ

Провязывание двух лицевых петель вместе лицевой (рис. 426)

Нить за работой. Правая спица вводится сразу в 2 соседние петли на левой спице, как при вязании лицевой петли, и обе петли провязываются вместе лицевой. Провязанные петли снимаются с левой спицы.



Рис. 426

Провязывание двух изнаночных петель вместе изнаночной (рис. 427)

Нить перед работой. Правая спица вводится сразу в 2 соседние петли на левой спице, как при вязании изнаночной петли, и обе петли провязываются вместе изнаночной. Провязанные петли снимаются с левой спицы.

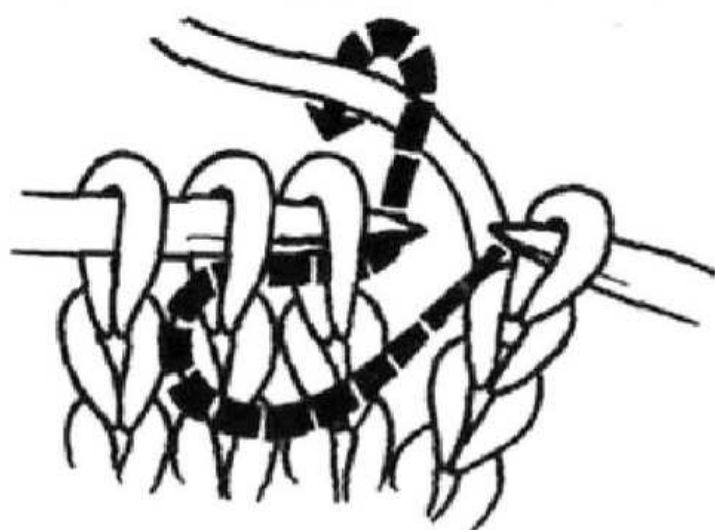

Рис. 427

Провязывание двух перекрученных лицевых петель вместе лицевой (рис. 428)

Нить за работой. Правая спица вводится сразу в 2 соседние петли на левой спице, как при вязании перекрученной лицевой петли, и обе петли провязываются вместе перекрученной лицевой. Провязанные петли снимаются с левой спицы.



Рис. 428

Провязывание двух перекрученных изнаночных петель вместе изнаночной (рис. 429)

Нить перед работой. 2 петли перекручиваются на правой спице и возвращаются на левую в скрещенном положении, правая спица вводится сразу в 2 соседние петли на левой спице, как при вязании изнаночной петли, и обе петли провязываются вместе изнаночной. Провязанные петли снимаются с левой спицы.

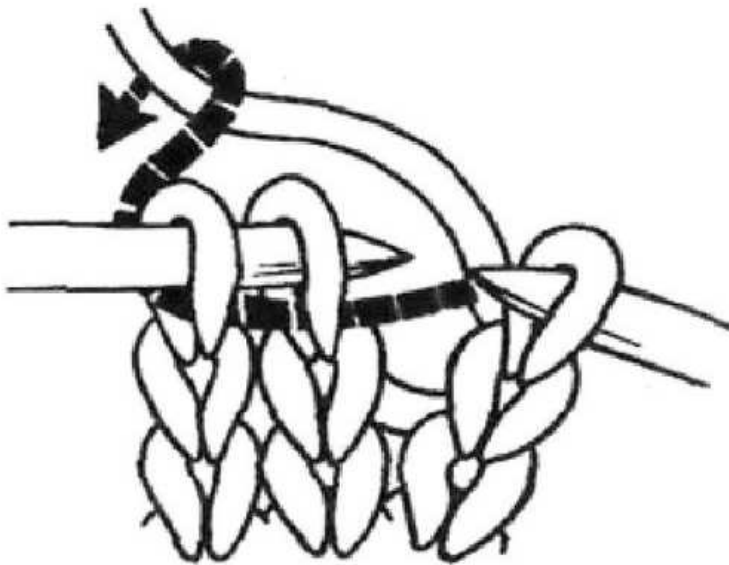

Рис. 429

Провязывание трех лицевых петель вместе лицевой (рис. 430)

Нить за работой. Правая спица вводится сразу в 3 соседние петли на левой спице, как при вязании лицевой петли, и все 3 петли провязываются вместе лицевой. Провязанные петли снимаются с левой спицы.



Рис. 430

Провязывание трех изнаночных петель вместе изнаночной (рис. 431)

Нить перед работой. Правая спица вводится сразу в 3 соседние петли на левой спице, как при вязании изнаночной петли, и все 3 петли провязываются вместе изнаночной. Провязанные петли снимаются с левой спицы.



Рис. 431

УБАВЛЕНИЕ ПЕТЕЛЬ ПО КРАЮ ИЗДЕЛИЯ

Применяется при вывязывании шалей с большой стороны с убавлением петель в виде треугольника, применяется два способа: постепенный и быстрый.

Постепенное убавление (рис. 432)

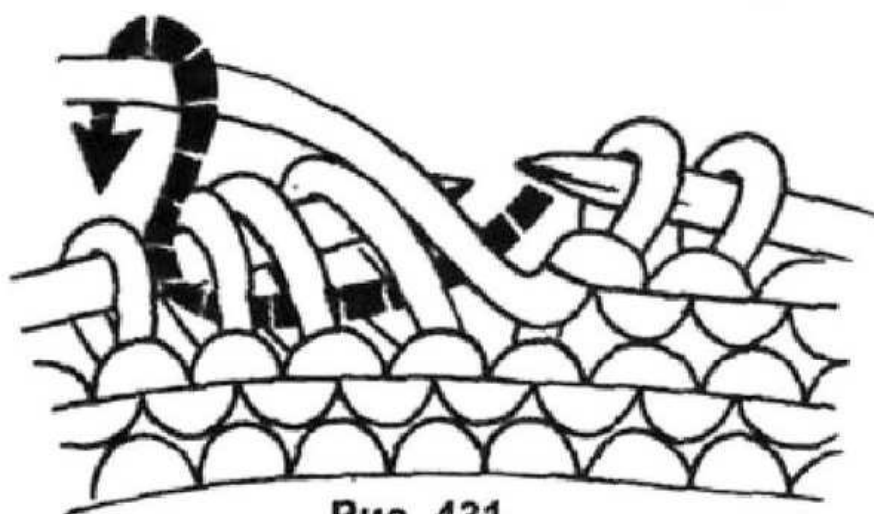
При постепенном убавлении петель надо усилить линию скоса. Для этого на лицевой стороне каждого ряда провязывают по 2 петли вместе. Петли провязывают за заднюю стенку. По изнаночной стороне работы провязать в начале и конце ряда по 2 петли вместе. В конце ряда 2 петли вместе изнаночной. Используя этот способ в каждом ряду убавляем по 2 петли.



Рис. 432

Быстрое убавление (рис. 433, 434).

Для того чтобы получить убавление без сильного скоса, через каждый ряд убавляем петли в таком же порядке, как и в способе, приведенном выше.

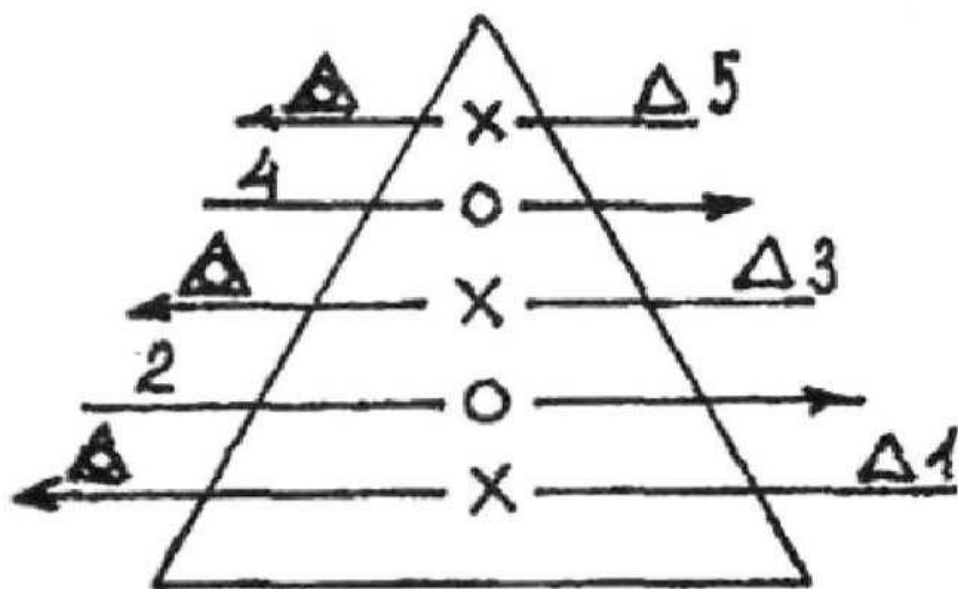

Рис. 433



Рис. 434

Провязывание двух петель вместе способом перекида (рис. 435)

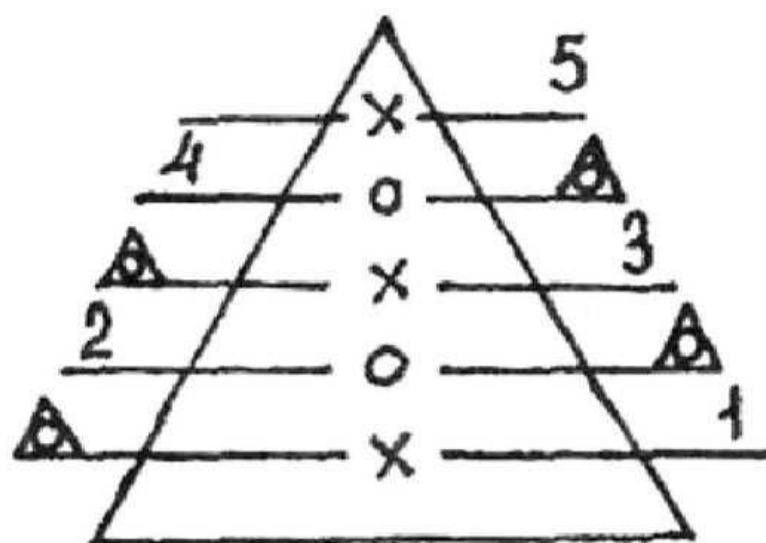
Способ применяется для убавления петель. 1-ю петлю на левой спице снимают за переднюю стенку движением спицы слева направо, не провязывая. 2-ю вя-

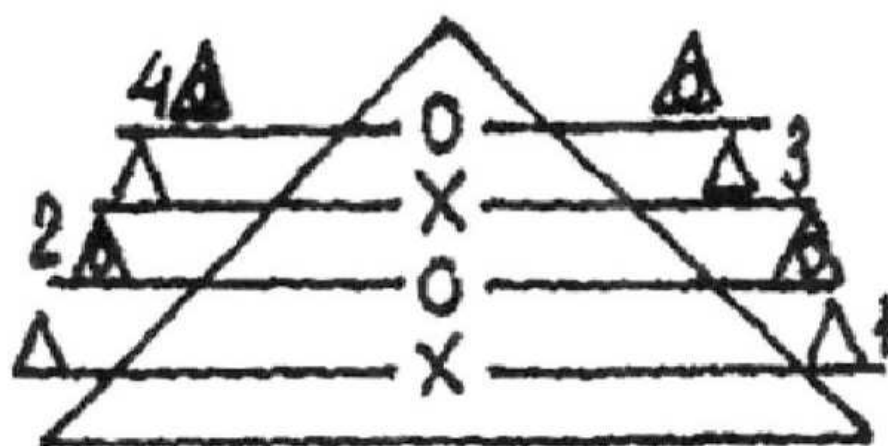

Рис. 435

жем. Затем снятую петлю перекидываем через 2-ю, подхватывая ее левой спицей. Это убавление образует наклон справа налево.

Провязывание двух петель вместе за переднюю стенку (рис. 436)

Для того чтобы получить наклон петель слева направо, нужно провязать 2 петли вместе за переднюю стенку. Вводим правую спицу в 2 петли со стороны 2-й на левой спице и провязываем их лицевой.

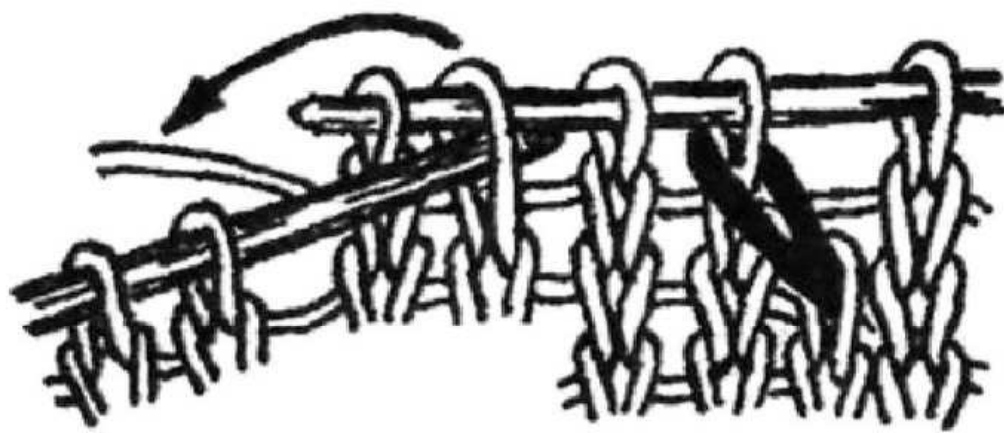

Рис. 436

Провязывание трех петель вместе способом перекида (рис. 437)

Для того чтобы провязать 3 петли вместе способом перекида, следует 1-ю петлю, не провязывая, снять за верхнюю стенку с левой спицы на правую, а сле-

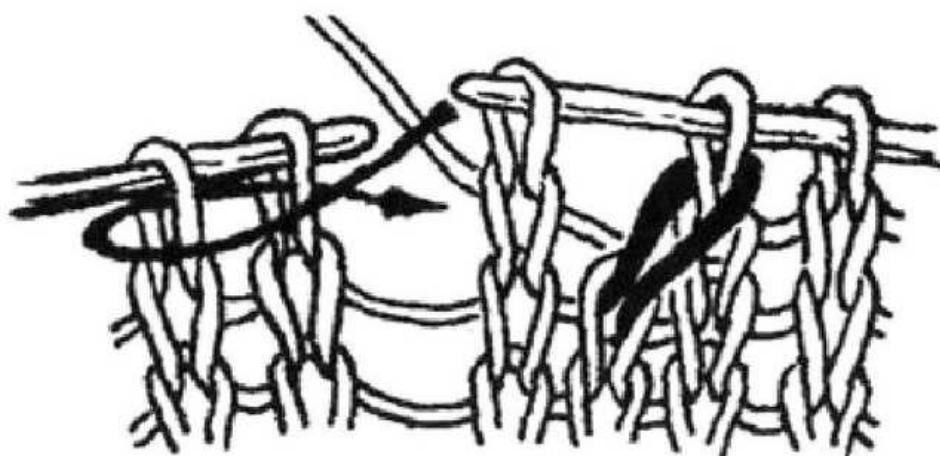

Рис. 437

дующие 2 петли, 2-ю и 3-ю, провязать вместе лицевой за передние стенки. После этого левой спицей подхватить 1-ю снятую петлю и перекинуть ее через 2-ю. Таким образом убавляем сразу 2 петли.

ПРИБАВЛЕНИЕ ПЕТЕЛЬ

Вытягивание петель из промежутка между петлями (рис. 438)

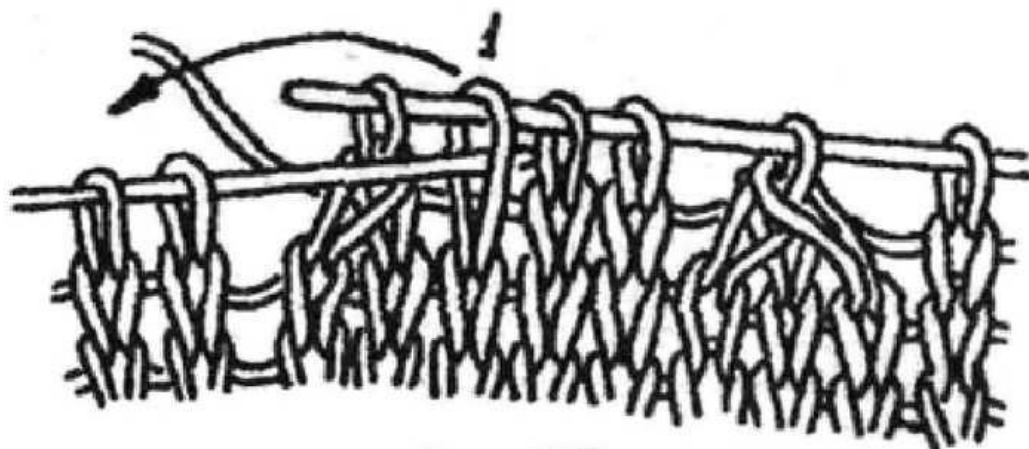
При вязании изделия используется прием незаметного прибавления петель в середине вывязываемого полотна. Для этого существует способ вытягивания петли из промежутка между петлями.

Сняв кромочную петлю, вводим правую спицу под нить, лежащую между крайней и 1-й петлей и захватываем рабочую нить, вытягивая новую петлю. При таком прибавлении образуется небольшая дырочка, но этот способ не очень популярен.



Рис. 438

Прибавление петель в начале, в середине и в конце ряда (рис. 439, 440)

Более удобным для прибавления способом прибавления петель является способ вывязывания из одной

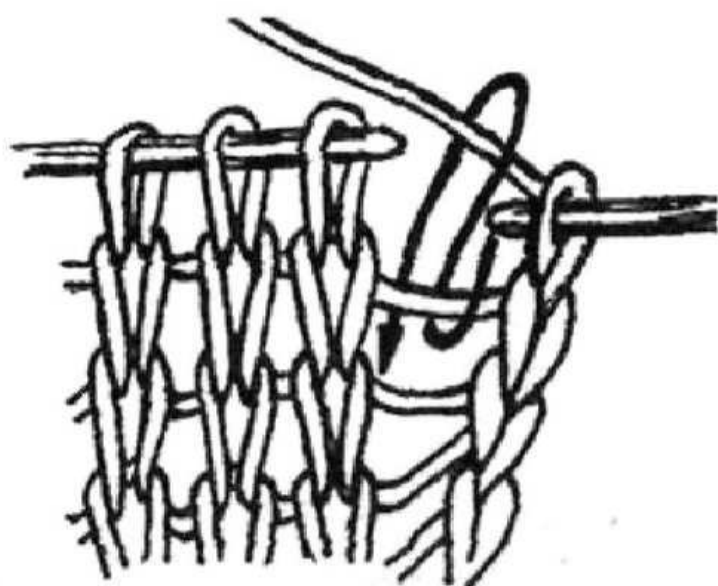

Рис. 439



Рис. 440

петли 2-х, в начале и в конце ряда вязания. Сняв кромочную петлю, правая спица вводится под нить, лежащую между крайней и 1-й петлей, и захватывается рабочая нить, вытягивая новую петлю.

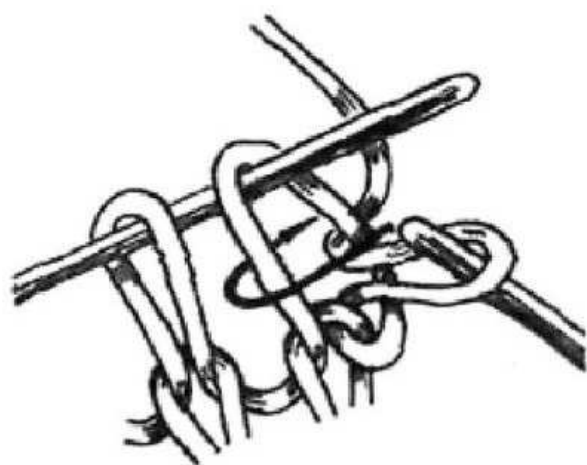
Прибавление из петли предыдущего ряда (рис. 441)

Этот прием применяется для расширения полотна в середине изделия. Его используют и для получения более выпуклой вязки.



Рис. 441

Воздушные петли (рис. 442)

Для увеличения количества петель часто применяют воздушные петли. Нить от клубка набрасываем на спицу петлей и затягиваем. Таким образом набираем все последующие петли.

Используют при изготовлении цельнокроеных рукавов кимоно, карманов, петель для пуговиц и отверстий для пальцев в варежках и перчатках.

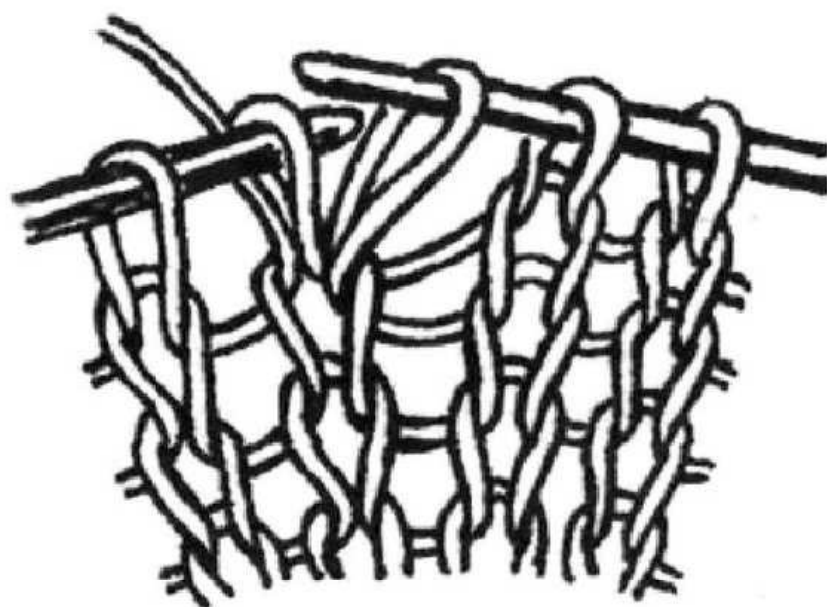
Для набора начального ряда использовать воздушные петли не рекомендуется, так как они недостаточно прочны.



Рис. 442

Определение количества петель при первоначальном наборе (рис. 443)

Какую бы вещь вы ни вязали, сначала вывязывается контрольный образец. Его вяжут из пряжи, предназначенной для модели. Он помогает убедиться, подходит ли задуманный узор для имеющихся нитей. Если образец получился удачным, по нему можно приступать к расчету петель для изделия. По вычерченной выкройке можно точно рассчитать количество петель, которое нужно набрать на спице для начала работы. Для этого набирают на спицы 20–25 петель и вяжут выбранным рисунком 4–5 см. Затем проглаживают вывязанный образец с изнанки через мокрую ткань и прикладывают к выкройке, подсчитывают, сколько раз выбранный образец уложится по ее ширине.

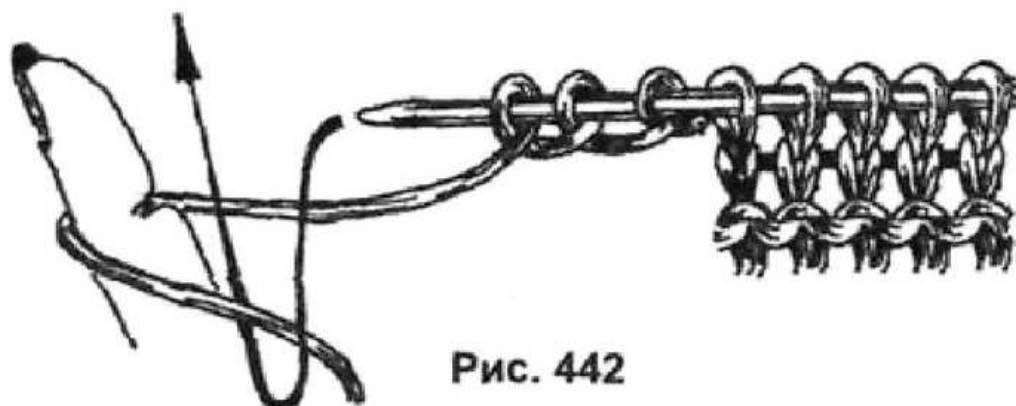

Рис. 443

Можно определить количество петель и другим способом. Для этого выбранный образец слегка растягивают (если он не отглажен) и измеряют его ширину. Разделив количество набранных петель на полученное число, определяют плотность вязки (количество петель в 1 см).

Например, если вы набрали для образца 30 петель и его ширина получилась 12 см, плотность вязки в этом случае равна $30 : 12 = 2,5$ петли в 1 см.

Зная, что плотность вязки у нас определена, надо определить количество петель на ширину вязаного изделия. Для этого ширину изделия (допустим, что ширина изделия 10 см) умножаем на 2,5 петли: $2,5 \times 10 = 25$ петель.

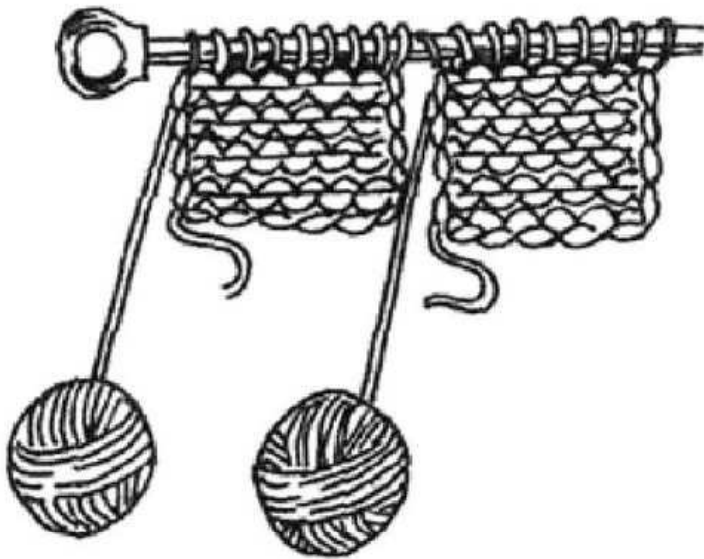
ВЯЗАНИЕ ОБРАЗЦОВ УЗОРОВ ИЗ ЛИЦЕВЫХ И ИЗНАНОЧНЫХ ПЕТЕЛЬ С НАКИДОМ

ЗУБЧИКИ (рис. 444–446)

Используют как отделочную полоску по краю изделия (в шапках, для отделки рукавов, краев юбок и джемперов и т. д.). Применяют также для провязки отверстий под шнурки. Складывая вдвое провязан-



Рис. 444



Рис. 445

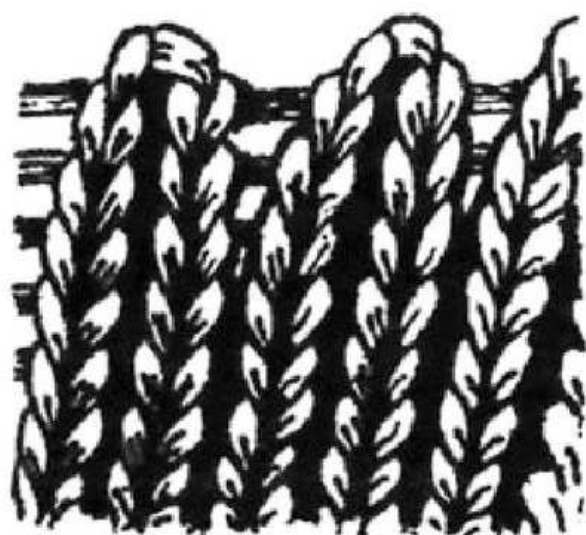

Рис. 446

ный зубчиками край, получают полый цилиндр, поэтому данный тип вязания называют еще «цилиндрическим».

Лицевая вязка образует односторонний узор. Если изделие предполагается вязать лицевой вязкой, то нижний край вяжут зубчиками или изнаночными петлями.

Для вязки образца набираем 32 петли (или любое другое количество) и вяжем:

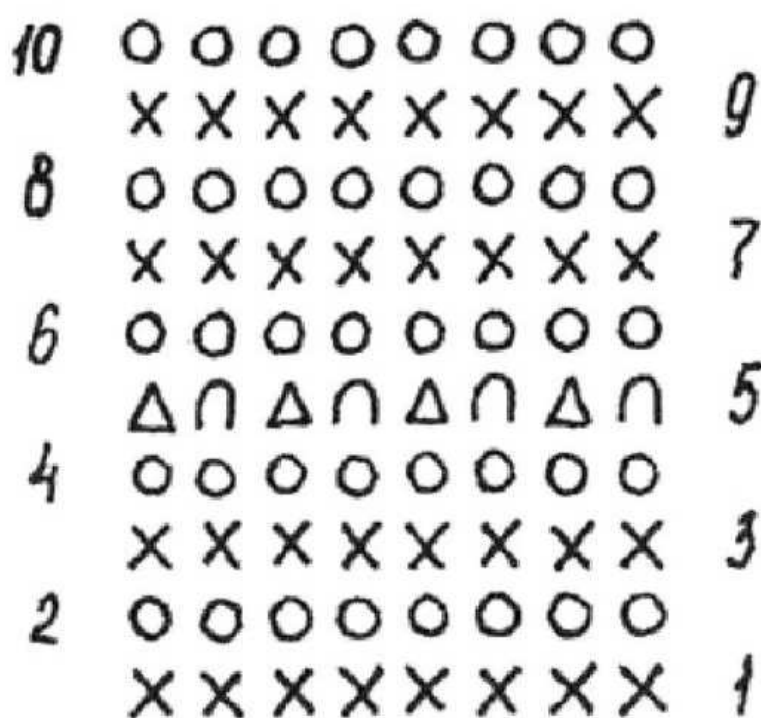
1-й, 3-й, 7-й, 9-й ряды — лицевые петли;

2-й, 4-й, 6-й, 8-й, 10-й ряды — изнаночные петли;

5-й ряд — 1 накид, 2 вместе лицевой за передние стенки и т. д. до конца ряда.

Для того чтобы получились зубчики, по лицевой стороне перегибаем изделие на изнаночную сторону и подшиваем с изнаночной стороны.

КОЛОКОЛЬЧИКИ (рис. 447, 448)

Применяются при отделке изделий в центре и как основной вид вязания.

Для вязки образца набираем 20 петель (или любое другое количество) и вяжем:

1-й ряд — 4 изнаночные, 1 накид, 3 петли вместе лицевой за заднюю стенку, 1 накид, 4 изнаночные и т. д. до конца ряда;



Рис. 447



Рис. 448

2-й ряд — 4 лицевые, 3 изнаночные петли и т. д. до конца ряда;

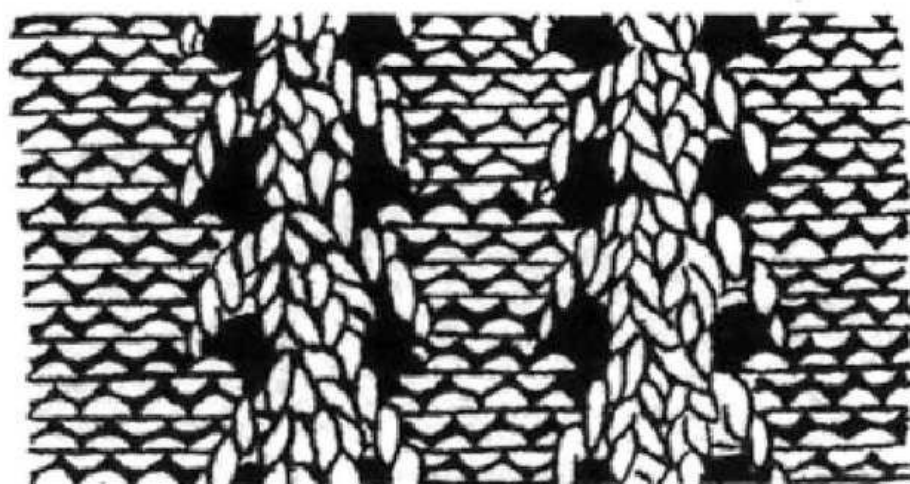
3-й ряд — 4 изнаночные, 3 лицевые петли и т. д. до конца ряда;

4-й ряд — как второй;

5-й ряд — далее рисунок повторяют с 1-го ряда.

КЛИНОВЫЕ ЛИСТЬЯ (рис. 449, 450)

Применяется как отделочный узор в середине полотна.

Для вязки образца набираем 19 петель и вяжем:

1-й ряд — 2 изнаночные, 3 лицевые, 1 накид, 1 лицевая, 1 накид, 3 лицевые, 2 изнаночные;



Рис. 449



Рис. 450

2-й ряд и все четные — вяжем по рисунку (все петли и накиды вяжут изнаночными петлями);

3-й ряд — 2 изнаночные, 1 лицевая, 2 петли вместе за переднюю стенку, 1 накид, 3 лицевые, 1 накид, 2 петли вместе лицевой за заднюю стенку, 1 лицевая, 2 изнаночные;

5-й ряд — 2 петли вместе лицевой за заднюю стенку, 1 накид, 5 лицевых, 1 накид, 2 вместе лицевой за заднюю стенку, 2 изнаночные;

7-й ряд — 2 изнаночные, 2 лицевые, 1 накид, 5 петель вместе лицевой, 1 накид, 2 лицевые, 2 изнаночные;

9-й ряд — повторяют начиная с первого ряда.

ПОЛЕЗНЫЕ СОВЕТЫ ДЛЯ ПРАВИЛЬНОГО ВЯЗАНИЯ СПИЦАМИ

1. Обе половины выреза (как на передке, так и на спинке) можно оформлять одновременно — вязать вторую половину вторым клубком. Этот способ выгоден тем, что в одном и том же ряду на обеих сторонах убавляется равное число петель.

2. Набирая петли начального ряда, старайтесь ту же затягивать их на спицах, так как набор петель ведется двумя спицами, сложенными вместе. Последующие ряды следует вязать слабее.

3. Чтобы боковые края не были рыхлыми, нужно затягивать кромочные петли на спице ту же, чем остальные петли этого ряда.

4. Толщину нити выбирайте такую, чтобы можно было вязать спицами № 2,5; 3.

5. Шерстяной пряжей желательно пользоваться светлых тонов. Это позволит сделать процесс обучения более наглядным.

6. Работу с хлопчатобумажными нитями не стоит начинать до тех пор, пока не освоите приемы вязания на шерстяной нити.

7. Если вы допустили ошибку и при вязании в ряду получилась перекрученная петля, то, не провяывая, снимите ее на правую спицу и, развернув, верните на левую.

8. Перед вязанием узора необходимо убедиться в правильности набора количества петель, иначе задуманная вязка может не получиться.

9. Нечетные ряды всегда выполняются по лицевой стороне, а четные — по изнаночной.

10. Высота кромочной петли должна соответствовать двум провязанным рядам.

11. Обнаружив ошибку в предыдущем ряду (лицевая петля вместо изнаночной), неправильно связанную петлю распускают. Этой же нитью исправляют по рисунку и вяжут рабочей нитью.

12. Провязывая 2—3 петли вместе способом перекида, следует смотреть, в какую сторону, левую или правую, делается перекид. Ошибка может привести к неправильному расположению петель на рисунке.

13. Иногда при вязании ажурных узоров на изнаночной стороне образуется слишком большое отверстие. Для того чтобы этого избежать, при вязании на лицевой стороне накидываемую петлю затягивают потуже.

14. Накиды, как и другие элементы рисунка, как правило, делаются на лицевой стороне вязания.

15. Если по рисунку между петлями одного цвета большое расстояние, тянущаяся нерабочая нить закрепляется так: в каждом лицевом ряду, до того как провяжут лицевую петлю, рабочая спица вводится в петлю на левой спице, один раз над нерабочей нитью, второй раз под нерабочей нитью.

16. Вводя новый цвет, из кромочной петли провяжите отделочной нитью лицевую петлю и далее по схеме.

17. Для жаккардового вязания используют пряжу средней толщины, а спицы — на номер толще, чем нужно при однотонной вязке.

18. Орнаментальное и жаккардовое вязания — самые сложные виды вязания, требующие внимательного их исполнения.

19. Начиная вязать изделие, обязательно провяжите образец для определения плотности вязания.

20. Не распускайте образец до конца вязки изделия.

21. Вязаные изделия со снятыми (вытянутыми) петлями при стирке деформируются, поэтому применять эти петли в изделиях, которые быстро загрязняются, не рекомендуется.

22. Используя короткие петли при изнаночной вязке, следует провязывать снятую лицевую петлю за заднюю стенку.

23. Для того чтобы «резинка» не стягивалась, 1-й ряд набирается утолщенной сдвоенной нитью. Такой же нитью выполняется и последний ряд «резинки».

24. Для «английской» резинки советуем набирать петли начального ряда и закрывать последний ряд сдвоенной нитью, иначе изделие будет стянутым на концах.

25. Во избежание потери объема «английскую» резинку не следует утюжить.

26. Сушить следует в разложенном виде, при подвешивании вязка растягивается.

27. Не забывайте о том, что в начале и в конце вязания любого узора следует провязывать по одной кромочной петле.

28. Плотность выбранного рисунка вязания изделия рассчитывается по образцу, связанному из этой же пряжи, теми же спицами.

29. Узоры, выполненные выпуклыми, бугристыми рисунками, не следует утюжить. Достаточно их увлажнить и дать просохнуть.

30. При выполнении выпуклых бугристых рисунков внимательно следите за количеством набранных дополнительных петель рисунка.

31. В ряду петель может быть больше при добавлении петель накидами, но в следующем ряду основное количество петель раппорта должно быть восстановлено.

32. При вязании ажурного рисунка следите за расположением отверстий в узоре.

33. В ажурных узорах накиды в изнаночных рядах не перекручивать!

34. Для вязания ажурных узоров лучше использовать пряжу без пуха и ворсинок, они закрывают вывязанные отверстия и рисунок теряет четкость.

35. При вязании ажурных узоров, после набора петель, провязывается подготовительный ряд изнаночными петлями, указанными в начале ряда.

36. При вязании ажурного узора следует четко следить за тем, чтобы число прибавленных петель (накидов) было равно числу убавленных.

37. При круговом вязании не рекомендуется вязать по внутренней стороне круга.

38. Вязание по внутренней стороне круга неудобно и трудоемко.

39. При выполнении изделий цилиндрической формы можно использовать рисунки плоского вязания.

Схема читается справа налево, выполнять нечетные ряды точно по схеме, а в четных меняя петли: лицевые выполнять изнаночными, а изнаночные — лицевыми петлями.

40. Если рисунок смещается по лицевой и изнаночной сторонам, то все нечетные ряды вяжутся так, как они делаются в схемах. 2-й ряд читается справа налево, но вяжется лицевой изнаночную, а вместо изнаночной лицевую.

41. Петли при вязке узоров со снятыми петлями удобнее снимать на английскую булавку, а не на дополнительную спицу.

42. Изнаночные петли в носках и гольфах вяжутся по схеме.

43. Перед началом работы не забывайте вывязать контрольный образец. Не торопитесь приступать к вязанию изделия. Без контрольного образца вы можете неправильно связать узор и «не попасть» в размер.

44. Подбирая пряжу по цвету, следует помнить о цветовой гамме и фасоне изделия. Цвет и фасон скрывают дефекты фигуры.

45. Темные тона предпочтительнее для полных, а светлые — для более стройных.

46. Применение реглана рукава для вязания детской одежды делает возможность носки одного и того же изделия ребенку на несколько размеров.

47. Вывязывая рукав «реглан», вы не будете думать о том, что ребенок вырастет через полгода и вам надо будет вязать или покупать что-то новое. Реглан рукав можно по мере роста удлинить, открыв крайние петли.

48. При расчете периодичности прибавления полученный результат всегда округляют до нечетного числа, прибавления делают только в лицевых (нечетных) рядах.

49. Распределяя пуговицы на планке, первую из них помещают на линии талии или рядом с поясом. Все остальные — ориентируясь на первую.

50. К вещам из толстой пряжи пуговицы пришиваются на «ножке», иначе в застегнутом виде они будут вдавлены в планку.

51. При вязании петель на застежке следует помнить об их положении: в мужских вещах застежка делается слева направо.

52. Вязание цельновывязанного реглана производится на кольцевых спицах.

53. Рукав без линии оката более распространен в современном вязании.

54. Рукав «летучая мышь» удобен тем, что не стесняет движений, по данной основе удобно расположить конец или вставку любой формы.

55. Вязку воротника можно делать на отдельных спицах, на кольцевых или трех-четырех.

56. Со вкусом подобранный и красиво связанный воротник украшает любое изделие. Поэтому к оформлению этой части изделия необходимо подходить повнимательнее.

57. При рельефном узоре изделие следует утюжить через два слоя марли с изнаночной стороны.

58. Вывязывая передние полочки и рукава, не забывайте пользоваться приемом вязания из двух клубков.

59. Если полочка и спинка вяжутся одинаково, можно вязать и из двух клубков.

60. Утюжить изделие нельзя досуха. Закончить утюжку надо тогда, когда от полотна еще идет пар.

61. Если при роспуске старого изделия петли тяжело освобождаются друг от друга, им следует помочь крючком или иголкой.

62. Соединения деталей — самая важная часть изготовления вязаной одежды. Поэтому, распустив или вновь связав изделие, внимательно проверяйте, чтобы детали изделия равномерно сшивались.

63. Изделия, связанные ажурным узором, не рекомендуется соединять с помощью крючка — шов получается грубым.

64. Во избежание залегания на тонком трикотажном полотне отпечатков утюга, при утюжке следует подкладывать под низ несколько слоев бумаги.

65. При сметывании боковых швов изделия полочки следует сколоть в трех местах: на линии талии, низа и горловины. Если получается небольшой перепад в длине боковых швов полочек, он припосаживается, распределяясь по всей длине боковой части изделия.

66. Плечевой шов должен строго находиться по середине плеча, а боковой — лежать строго вертикально вниз.

67. Вывязывая полочки буксированным узором, для удобного его сшивания по краям сторон полочек рядом с кромочной петлей вывязывается вспомогательная изнаночная петля, а по изнанке она провязывается лицевой.

68. Если вязание производится несколькими цветами из того же количества клубков, при вязании обращайтесь внимание на то, как вы поворачиваете вязание. Оно должно поворачиваться туда и обратно, ни в коем случае оно не должно крутиться по часовой стрелке.

69. Если при вязании изделия ваша работа прерывается на долгое время, а потом вы вновь приступаете к работе, иногда плотность вязания меняется. Вам следует вязать первые ряды не спеша, в спокойном состоянии, без нервного перевозбуждения, пока вы не приобретете вновь уверенность в своей работе при натяжении рабочей нити в вязаном полотне.

МОДЕЛИ ОДЕЖДЫ, СВЯЗАННЫЕ СПИЦАМИ

Новое решение забытых узоров в современном вязании одежды — не иначе, как старое, забытое искусство вязания.

АЖУРНЫЙ ТОПИК С ДЕКОРАТИВНЫМИ БЛЕСТКАМИ (рис. 451)

Кофточка без рукавов прямой формы с высоким цельновязаным воротником. Связана очень простым узором лицевым вязанием с ажурными «звездочками» в виде треугольника, расположенными в шахматном порядке (рис. 452), а затем украшена блесками, прикрепленными бусинками (рис. 453). Низ топика укра-



Рис. 451



Рис. 452



Рис. 453

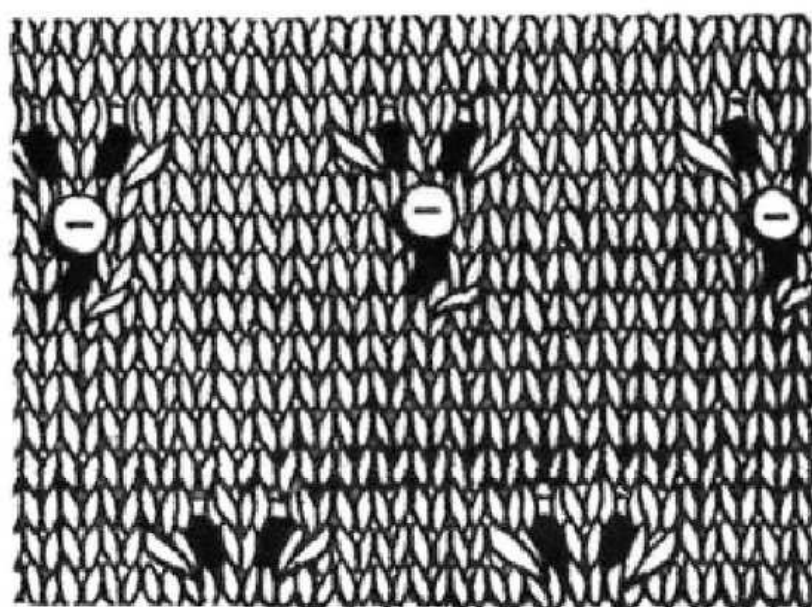

Рис. 454

шен цельновывязанными фестонами с тремя рядами «веревочки».

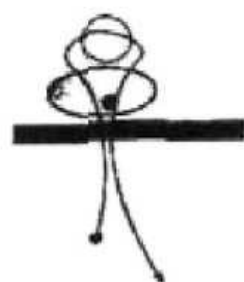
Для выполнения модели требуется 250 г ниток, спицы № 2,5, блески и бусинки.

Ход работы.

Прежде чем начать вязать, следует ознакомиться с видами переплетений, которые применяются в вязании этой модели.

Вывязывание края изделия фестонами (рис. 454) выполняется так: для набора используются тонкая спица и такой же толщины крючок. Чем тоньше инструмент набора, тем мельче будут сделаны фестоны. После набора петель с первого ряда начинается вязание плотного узора «веревочка».

Спица и крючок берутся в правую руку так, чтобы крючок находился головкой вверх и немного дальше спицы. Набирается 8 воздушных петель, используя петлю на большом пальце левой руки (рис. 455). 9-я петля набирается только на крючок, затем, придерживая петли на спице большим и указательным пальцами левой руки, крючок протаскивается с петлей через все 8 петель (рис. 456). Далее спица осто-



Рис. 455



Рис. 456



Рис. 457

рожно вынимается и продевается в первую и последнюю петли фесто́на (рис. 457). Перед каждым новым фесто́ном спица и крючок опять складываются вместе.

В следующем 1-м ряду в середине каждого фесто́на добавляется по одной-две петли накидами. В середине очень маленьких фесто́нов петли можно не прибавлять. 1-й, 2-й, 3-й ряды провязываются лицевыми петлями узором «веревочка».

1 — фон вязания — чулочное, чередование 1-го ряда лицевых петель с 1-м рядом изнаночных.

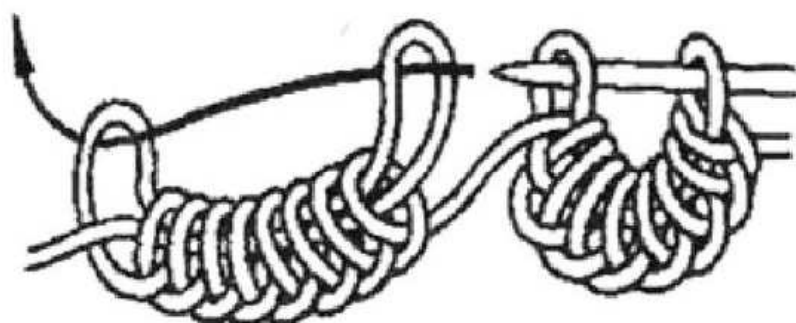
2 — вязание ажурных треугольников выполняется провязыванием петель двумя способами с наклоном вправо и влево делается следующими способами.

Провязывание 2 петель вместе за верхние дольки в правую сторону (рис. 458). Для этого провязываются 2 петли вместе за переднюю стенку, вводится правая спица в 2 петли (со стороны 2-й) на левой спице и провязываем их лицевой.

Провязав 2 петли вместе, производится убавление одной петли с наклоном слева направо. Затем делается накид, который уравнивает число петель в ряду.



Рис. 458

Провязывание 2 петель вместе способом перекида. Для этого правая петля на левой спице снимается за верхнюю дольку (движением спицы слева направо), не провязывая, вторая вяжется лицевой петлей за переднюю стенку, а затем снятая 1-я перекидывается через 2-ю, подхватывая ее левой спицей (рис. 459). При этом происходит убавление одной петли — она образует наклон справа налево. Для уравнивания количества петель и образования ажурной дырочки перед этим провязыванием делается накид.

Для образца набирается количество петель, кратное 10, плюс 2 кромочные (кромочные петли в описании не участвуют).

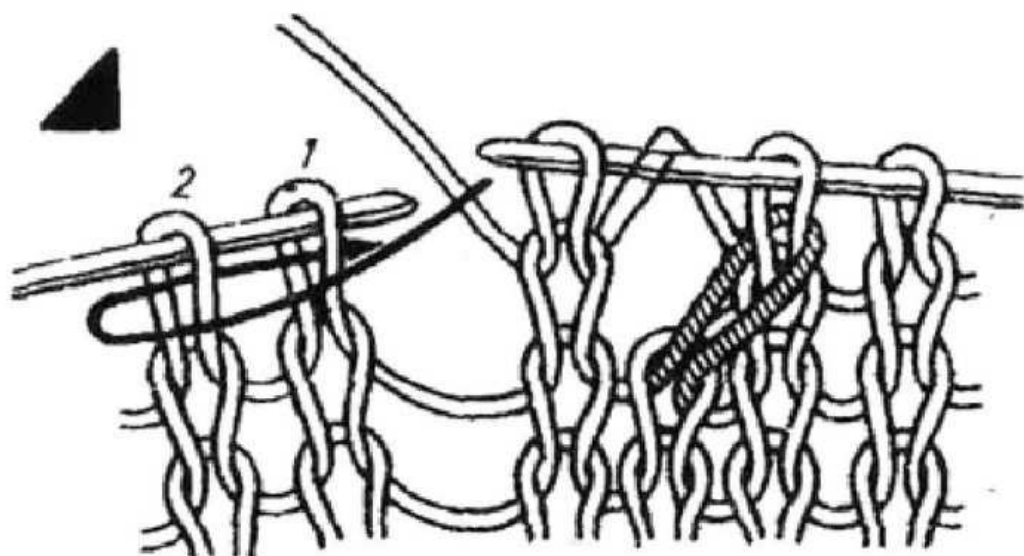

Рис. 459

Вязание узора «звездочки».

1-й ряд — * 6 лицевых петель, 2 вместе лицевой петлей, 1 накид, 2 лицевые петли. Далее вязание повторяется от * до конца ряда;

2-й ряд и все четные ряды — вывязываются изнаночными петлями все петли и накиды предыдущего ряда;

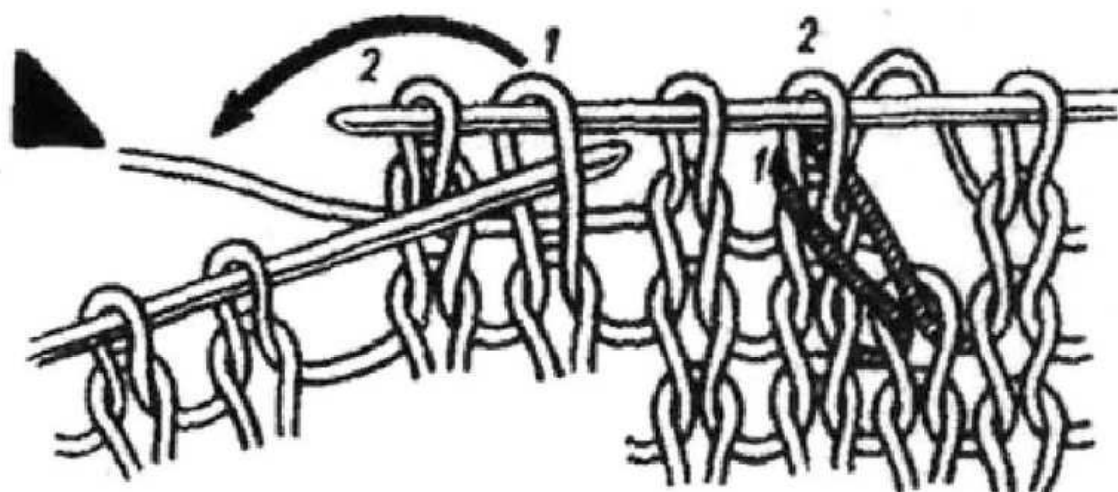
3-й ряд — вывязывается лицевыми петлями;

5-й ряд — * 5 лицевых петель, 2 вместе лицевой петлей, 1 накид, 1 лицевая петля, 1 накид, 1 петля вывязывается провязыванием 2 петель вместе за верхние дольки (для ажурной дырочки, находящейся с низу), далее вязание повторяется от * до конца ряда;

7-й, 9-й, 11-й, 13-й и 15-й ряды — вяжутся лицевыми петлями.

После 16-го ряда вязание повторяется с 1-го ряда, но ажурные «звездочки» располагаются в шахматном порядке.

Вязание передней полочки.



Рис. 460

1-й ряд — количество фестонов начального ряда рассчитывается по образцу вязания согласно мерке объема бедер и вывязывается по чертежу (рис. 460);

2-й, 3-й и 4-й ряды — вывязываются узором «веревочка».

Затем вязание продолжается по описанию узора «звездочки».

Прибавление и убавление петель на полочке и на пройме делается по чертежу. Воротник связан узором «веревочка».

Вязание спинки.

Вязание спинки производится аналогично передней полочке.

Сборка.

Обе детали сшиваются по бокам и плечевым срезам, переходящим в воротник. Затем на передней полочке в центре каждого вывязанного мотива прикрепляется одиночная блеска, закрепленная меньшей ее диаметра бусинкой. Делается это так: присоединяется к центру основы связанного блеска. По изнаночной стороне вязания закрепляется нить, затем иголка выводится на лицевую сторону через отверстие в середине блески и прикладывается бусинка, которая закрепляется ее проколом и выводом наружу с обратным введением иглы в центр блески. С изнаночной стороны нить подтягивается и закрепляется на этой же петле с первоначальным прикреплением нити. В такой последовательности вышиваются все ажурные мотивы передней полочки. Связанное изделие увлажняется и немного отпаривается чуть горячим утюгом через отпаривающую тонкую ткань.

ТОПИК С ШАРФИКОМ (рис. 461)

Эта модель вывязывается аналогично предыдущей модели с разницей ее образца вязания. Вязание производится чулочным вязанием лицевыми по лицу, изнаночными по изнанке.



Рис. 461



Рис. 462

Вязание шарфика

Вязание шарфа производится платочным вязанием свободной длины и ширины по выбору самой вязальщицы.

Вязание полочки и спинки.

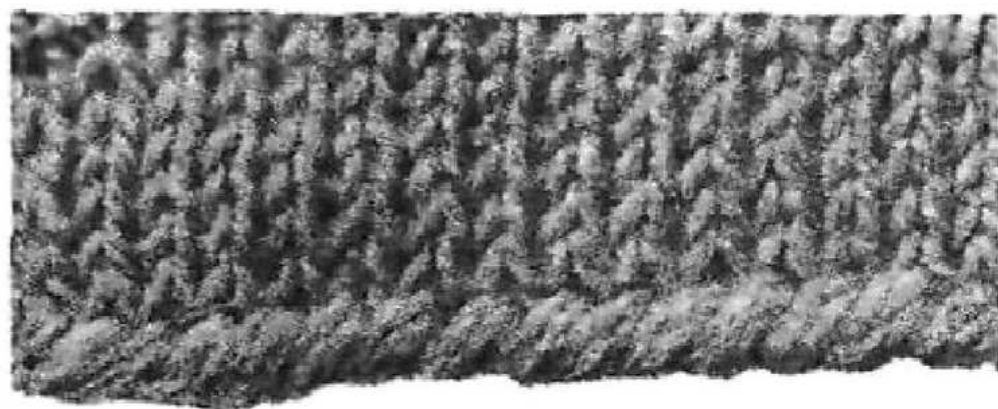
Вязание производится по чертежу первой модели. Количество петель начального ряда определяется по образцу связанного края изделия при наборе петель 1-го ряда шнуровидным способом, который в готовом изделии создает впечатление декоративной кромки (рис. 462). Этот вариант набора начального ряда используется при вязании изделий, которые не имеют резинки. Он является укреплением нижней кромки трикотажного полотна изделия. Выполнив набор петель 1-го ряда этим способом, 2-й ряд выполняется по схеме основного вязания изделия.

Вязание декоративной кромки образуется из основной нити, а нижняя цепочка — из толстой нити, сложенной в 3 раза. Для получения строенной нити конец от клубка складывается втрое (рис. 463).

При наборе петель на пальцах левой руки нити должны располагаться так, чтобы основная находилась на указательном пальце, толстая (строенная) нить — на большом, а петля А — между указательным и большим пальцами (рис. 464).

Две спицы, сложенные вместе, вводятся в петлю А под основную нить (рис. 465). Петля А и основная



Рис. 463

ОСНОВНАЯ НИТЬ

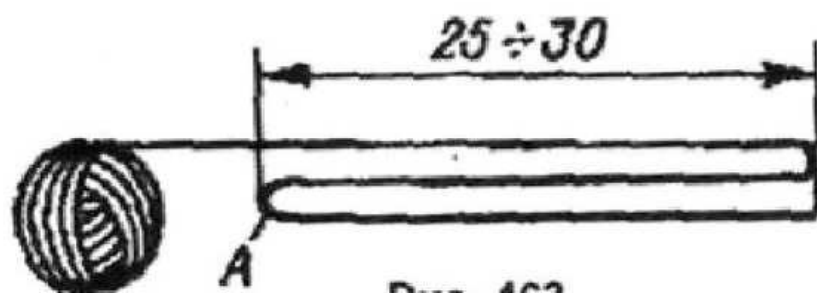

строенная
нить

Рис. 464



Рис. 465



Рис. 466

нить на спицах являются первой петлей набора. Ее следует придерживать пальцем правой руки, при этом спицы следует опускать вниз на себя. Далее набор петель выполняется традиционным методом (рис. 466).

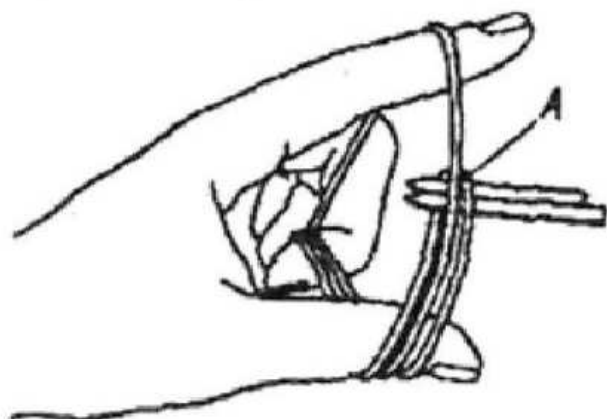
После набора декоративной кромки вывязываются детали кафточки, затем соединяются по швам так же, как и в первой модели.

БЛУЗА ТОПИК НА ТОНКИХ БРЕТЕЛЯХ (рис. 467)

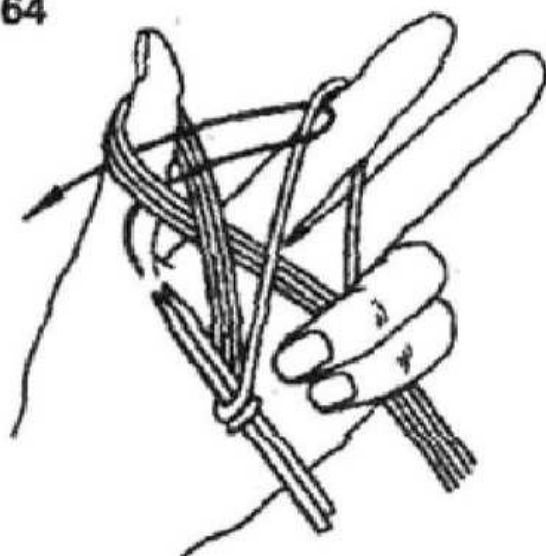
Блузка топик связана из хлопчатобумажных ниток по чертежу (рис. 468) узором платочной вязки



Рис. 467



Рис. 468

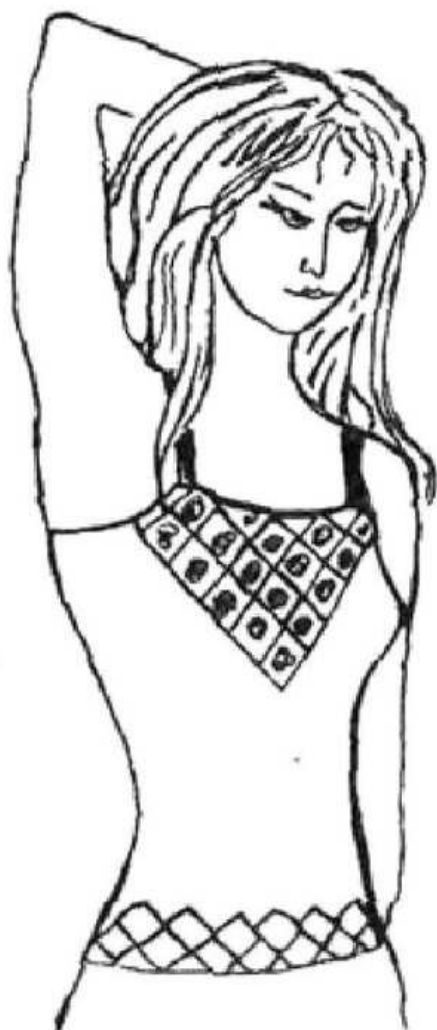

Рис. 469

для резинок снизу и сверху с размещением ажурной полосы полосы внизу и ажурного треугольника сверху с вышивкой мотива из цветочка в каждом ромбике. По схеме (рис. 469) количество петель в ажурном узоре должно делиться на 10, так как в ажурном узоре каждый ромбик состоит из 10 петель.

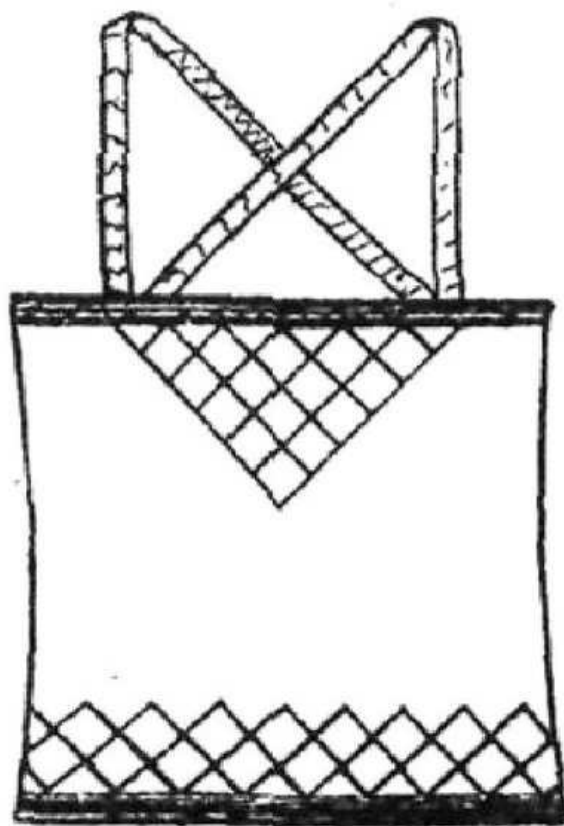
Вязание передней полочки.

При расчете ширины вязания низа полочки следует помнить о том, что раппорт ажурного рисунка равен 10 петлям, поэтому количество набранных петель начального ряда должно подгоняться под это количество.

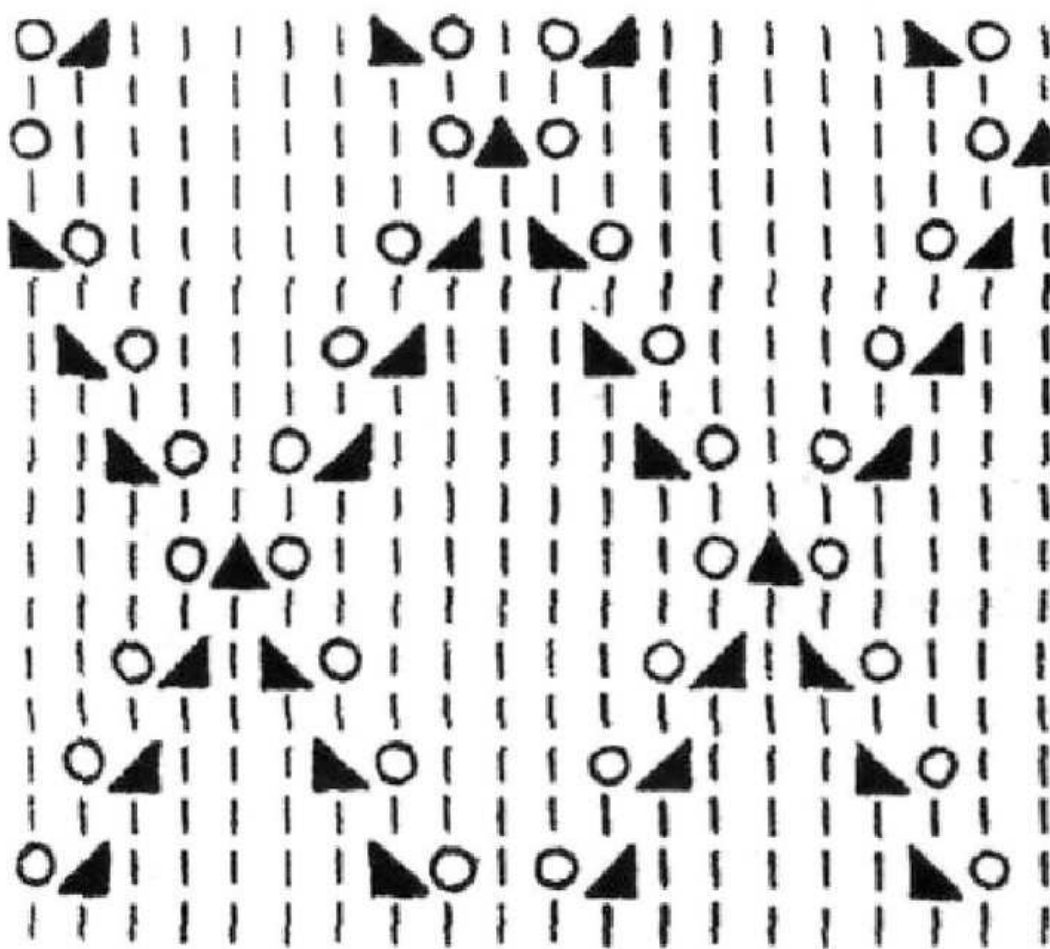
Топик внизу и сверху имеет резинку в виде 5 волнистых полосок, каждая полоса имеет 2 ряда вязания, связанных платочной вязкой. Затем идет полоса ажурного узора с провязыванием 2-х петель вместе за верхние дольки (с наклоном петли слева направо) и провязыванием двух петель вместе способом перекида (с наклоном петли справа налево — метод провязывания см. выше). После ажурной полосы вывязывается средняя часть изделия лицевой вязкой, затем по высоте вязания нижней каймы определяется место положения первого ромба треугольника верхней части блузы с расположением его строго по центру. Вдоль верхнего края блузы повторяется узор в виде полосы, за которой следует связать 8 рядов платочной вязки.

Вязание спинки.

Низ спинки вывязывается волнистыми полосками платочной вязки, а верхняя часть — ажурными полосками.

Декоративное оформление изделия.

Бретели вывязываются крючком столбиками без накида.

Передняя часть по фасону вышивается блесками с бусинками, которые можно вышить тремя способами в следующей последовательности:

1-й способ (рис. 470).

Закрепляется в центре ромбика с изнаночной стороны рабочая нить, выводится на лицевую сторону и прокалывает основу для серединки цветка из, к примеру, сиреневой блески и золотой бисеринки (рис. 471). Затем один за одним вышиваются лепестки. Нанизывается на нить сиреневая блеска (изнаночной стороной на иглу), прозрачная бисеринка и розовая блеска (изнаночной стороной на иглу). Затем игла вкалывается в основу между блесками серединки и лепестка в точке их касания. Нитка подтягивает лепестки и на изнаночной стороне прикрепляется двумя стежками. На следующем этапе иголка выводится на лицевую сторону и на расстоянии радиуса блески от серединки и от первого производится второе нанизывание блески, бисеринки и еще одной блески для второго лепестка. Далее игла опять вводится в основу вязания



Рис. 470



Рис. 471

между блестками серединки и нового лепестка. И так продолжается нанизывание и прикрепление лепестков цветочка.

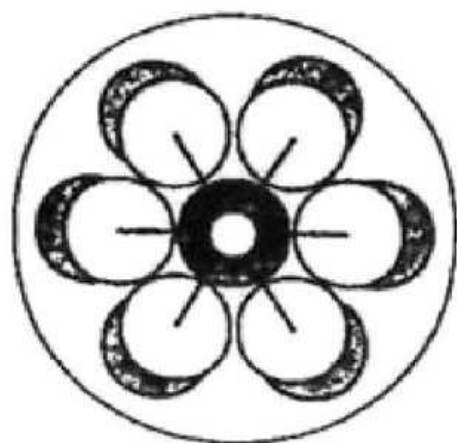
2-й способ (рис. 472).

Закрепляется в центре ромбика с изнаночной стороны рабочая нить, выводится на лицевую сторону и прокалывает основу для серединки цветка из, к примеру, сиреневой блески и золотой крупной бисеринки (рис. 473). Затем один за одним вышиваются лепестки. Нить выводится на лицевую сторону основы на расстояние радиуса блески от края серединки. Нанизываются на нее блеска (изнаночной стороной на иглу), бисеринка, еще одна блеска и маленькая бусинка. Затем игла вводится в основу между блестками серединки и лепестка в точке их касания, прокалывает вязание, нить подтягивается и закрепляется с изнаночной стороны. Далее все повторяется снова. Нить выводится наружу на расстояние радиуса блески от серединки и от первого лепестка. Нанизывается на нее блеска, бисеринка и бусинка. Далее опять закрепляется проколом на изнаночную сторону и т. д.

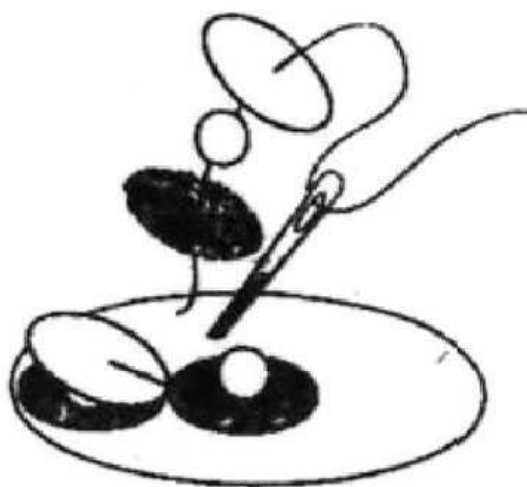

Рис. 472



Рис. 473

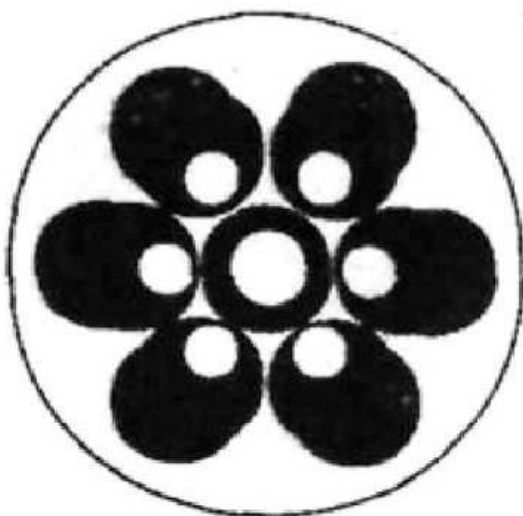

Рис. 474

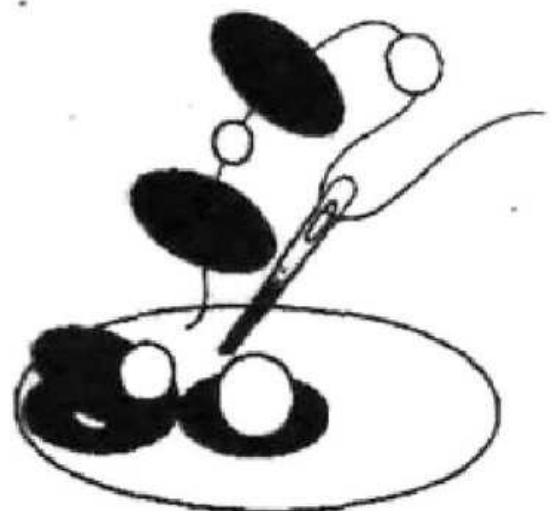

Рис. 475

3-й способ (рис. 474).

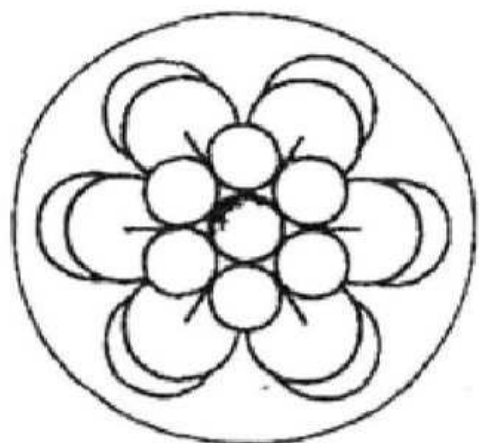
Закрепляется в центре ромбика с изнаночной стороны рабочая нить, выводится на лицевую сторону и прокалывает основу для серединки цветка из, к примеру, сиреневой блески и золотой крупной бисеринки (рис. 475). Затем один за одним вышиваются лепестки. Нить выводится на лицевую сторону основы на расстояние радиуса блески от края серединки. Далее выполняется цветок так же, как при 1-м способе. На вышитом цветочке в центре прикрепляется 6 бусинок вокруг центральной бусинки. При этом иголка вводится в основу и выводится в точках касания центральной блески и лепестков.

ОРИГИНАЛЬНЫЕ ВЕСЕННЕ-ОСЕННИЕ НАРЯДЫ В ВИДЕ НАКИДОК

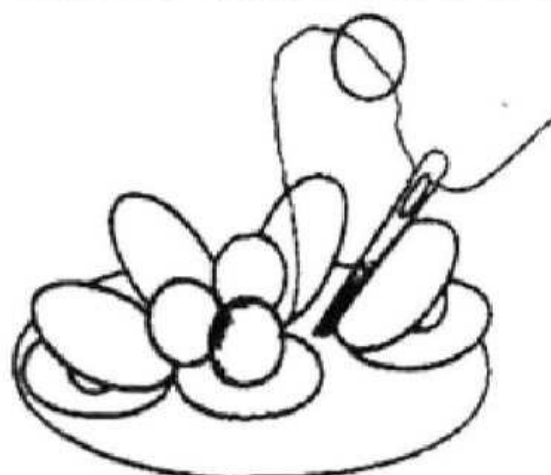
Накидка скроет и худобу, и полноту, она актуальна во все времена. К ней относится накидка-«пончо», накидка-«платок». Их разновидности и способ вязания дают возможность самостоятельной фантазии.

В книге даны несколько моделей накидок с разными формами вязания.

НАКИДКА-«ПОНЧО» С ВЕРТИКАЛЬНЫМИ ПОЛОСКАМИ (рис. 476)



Рис. 476

Вывязывается прямым полотном с вертикальными цветными полосками. Расход пряжи: около 600 г коричневой, 100 белой и 100 г бордовой шерсти и спицы 2,5–3 мм.

Ход работы.

Вязание начинается с боковой части по чертежу (рис. 477), чулочным вязанием. Положение полос при вязании должно иметь симметрию на правой и левой сторонах и центру.

Для начала вязания провязывается образец и рассчитывается количество петель начального ряда вязания. Для этого вам следует снять мерки длины передней и задней полочек, здесь они имеют разную дли-



Рис. 477

ну — спинка на 10 см длиннее передней полочки, это следует учитывать при вывязывании линии горловины. Линия горловины вяжется из 2-х клубков.

Вязание из 2-х клубков (рис. 478).

Для получения более точной симметрии в провязывании вертикальной линии горловин следует вязание делить на 2 части: первая часть вяжется с 1-го клубка, а вторая часть вяжется со 2-го клубка. Провязав высоту ширины линии горловины, один клубок удаляется, при этом стороны вязания соединяются в одну часть. Далее вязание продолжается с семеричным повтором положения полос в изделии (см. рис. 477). Края и горловина накидки обвязываются толстым крючком 2 рядами соединительными столбиками, нитками, сложенными в несколько раз. Готовое изделие перегибается по линии горловины, которая также обвязывается 2-мя рядами соединительных столбиков (рис. 479).

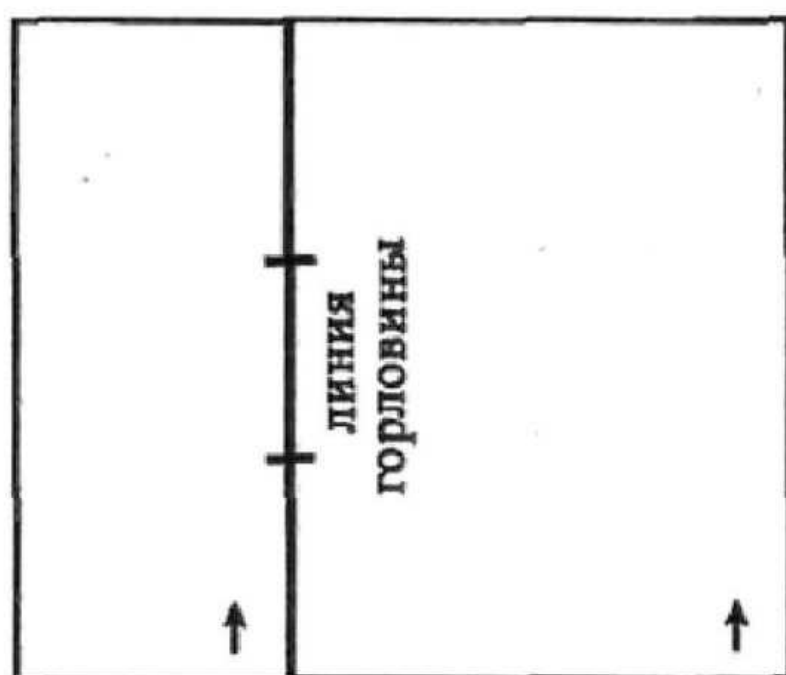

Рис. 478



Рис. 479

АЖУРНАЯ НАКИДКА ПРЯМОУГОЛЬНОЙ ФОРМЫ С БАХРОМОЙ (рис. 480)

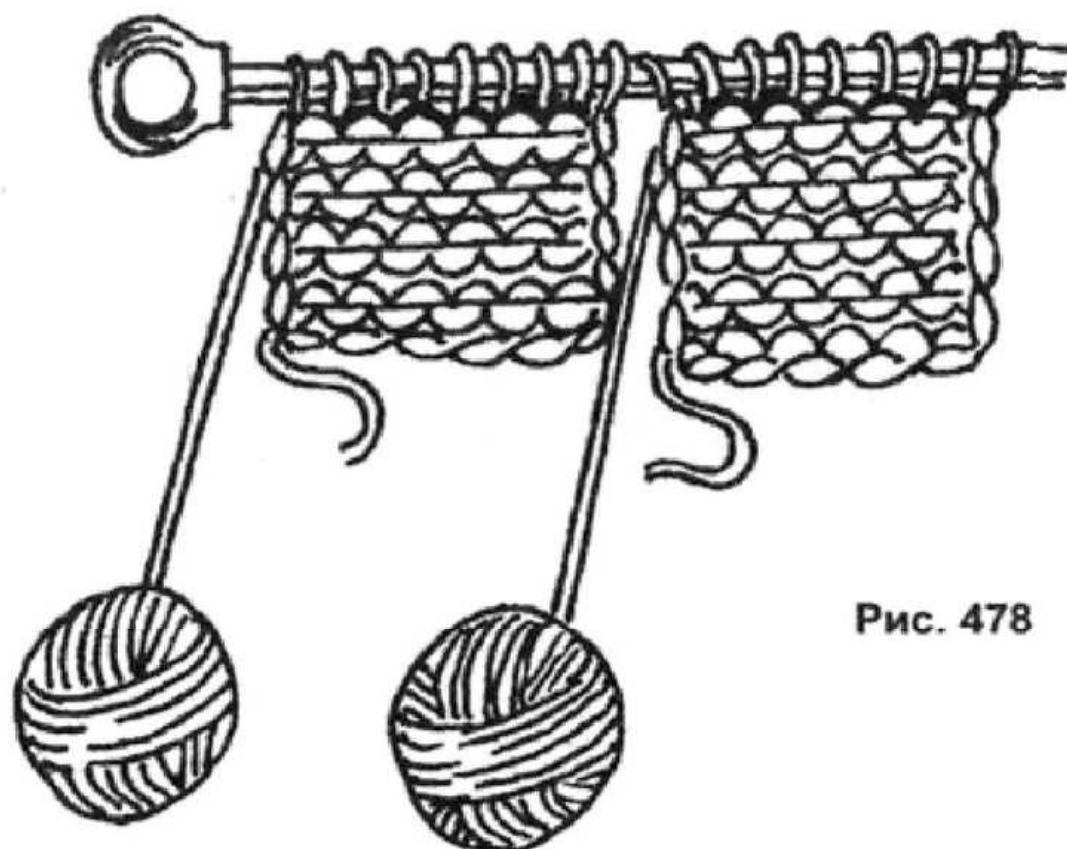
Для вязания вам потребуется 300 г буклированной пряжи и крючок № 4.

Накидка связана ажурным рисунком (рис. 481) по схеме (рис. 482):

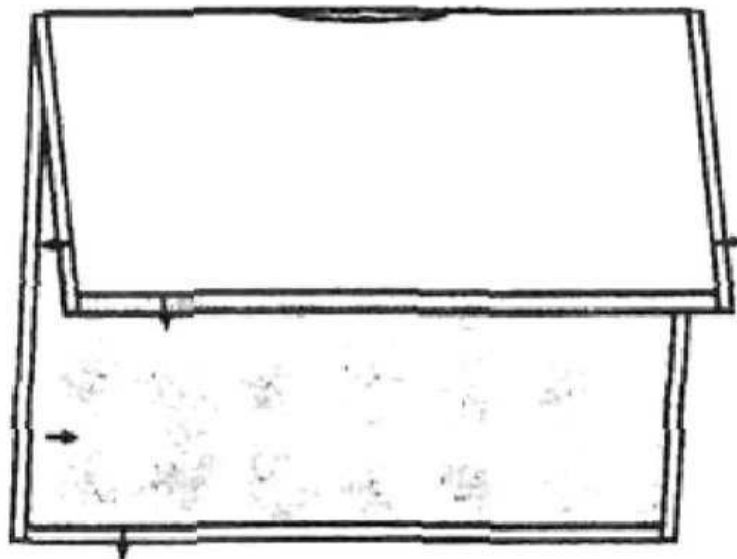
- лицевая (рис. 483);
- изнаночная (рис. 484);
- 2 вместе английской лицевой (рис. 485);
- накид (рис. 486).

При вывязывании начального ряда количество набранных петель ряда должно делиться на 3.

Ход работы.

Вязание начинается снизу по чертежу (рис. 487). У линии горловины накидка имеет круглый неглубокий вырез. В месте, где начинается вырез, вязание следует разделить на 2 половины. Одну половину петель вывязывать с одного клубка, другую — с другого клубка. Убавления делаются на основе расчета: 8 рядов = глубина выреза, 24 петли = ширине поло-



Рис. 480



Рис. 481



Рис. 482

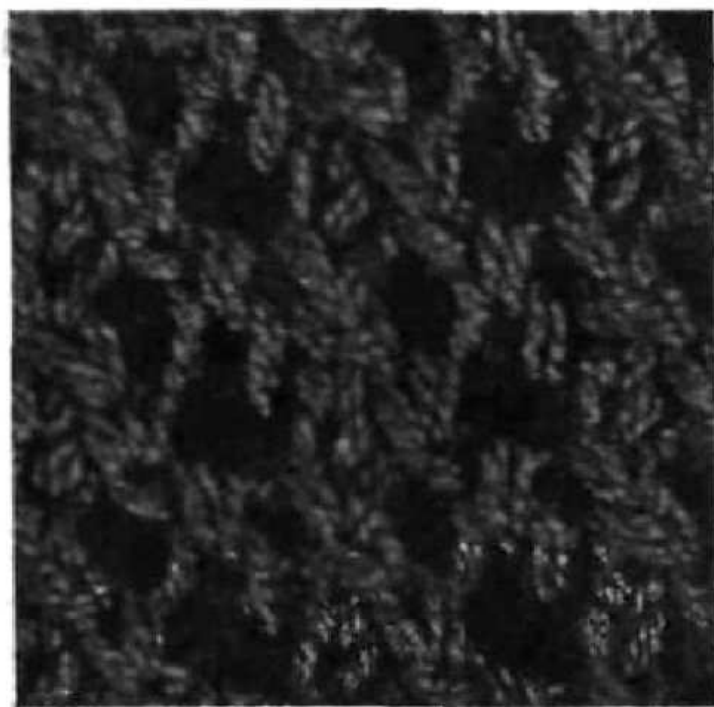

Рис. 483

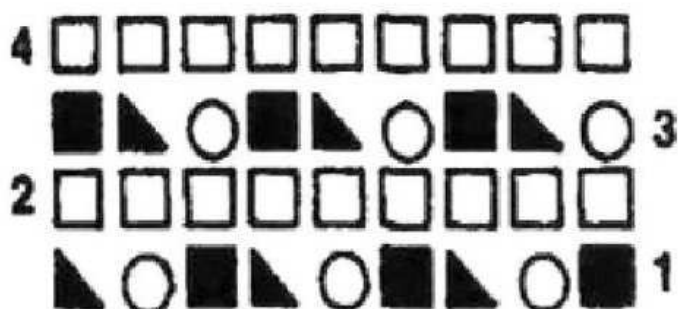

Рис. 484



Рис. 485



Рис. 486

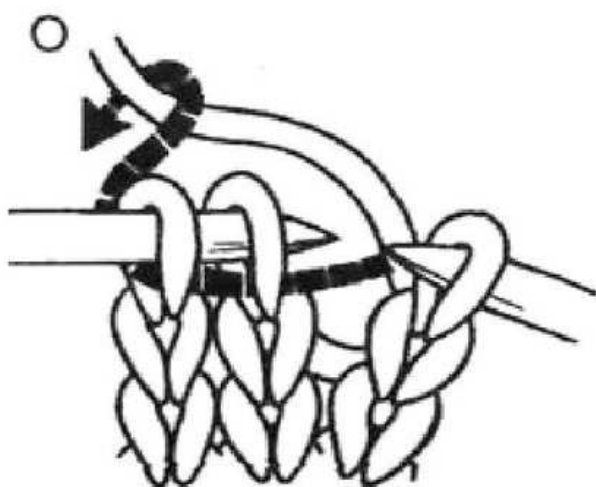

Рис. 487

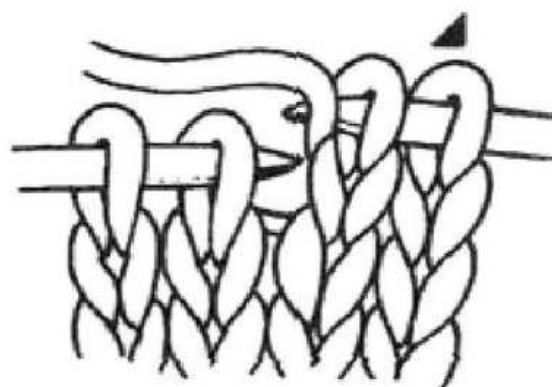

Рис. 488



Рис. 489



Рис. 490

вины выреза, поэтому в этом случае петли закрываются на протяжении 8 рядов, т. е. в 4 приема. Убавления производятся цепочкой (рис. 488, 489) по схеме вязания. Вторая половина выреза вывязывается в зеркальном отражении.

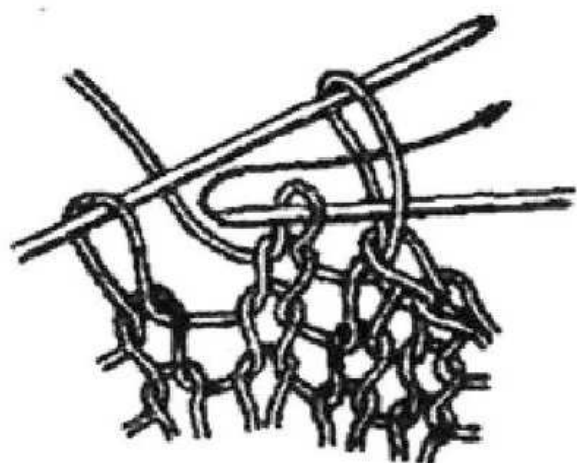
К низу изделия прикрепляются кисти (рис. 490), боковые края изделия обвязываются двумя рядами соединительных столбиков.

АЖУРНАЯ НАКИДКА С РУКАВАМИ (рис. 491)

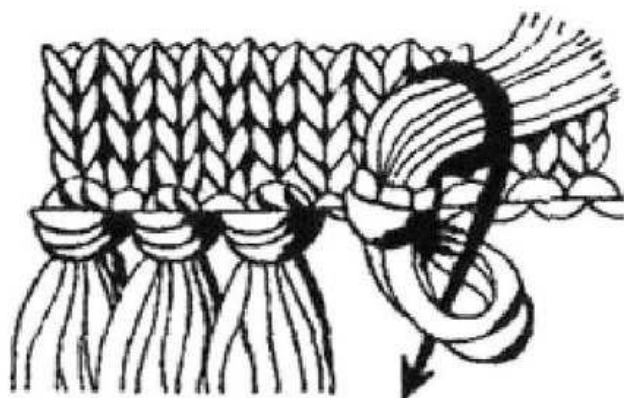
Расход буксированной пряжи
300 г и крючок № 4.

Ажурная накидка, связанная узором «клиновые листики» (рис. 492), по схеме (рис. 493):

- лицевая петля (рис. 494);
- накид (рис. 495);
- 2 вместе английской лицевой (рис. 496);
- 3 вместе лицевой (рис. 497);
- четные ряды — изнаночные петли.



Рис. 491



Рис. 492



Рис. 493

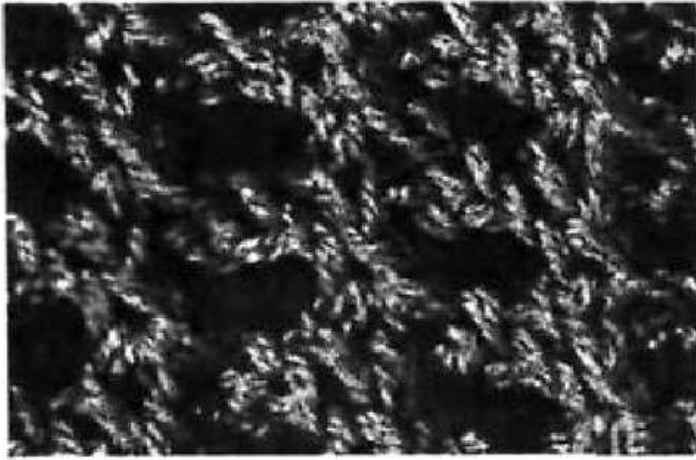

Рис. 494

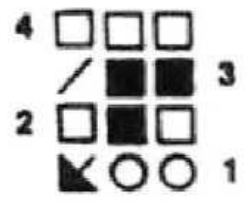

Рис. 495



Рис. 496

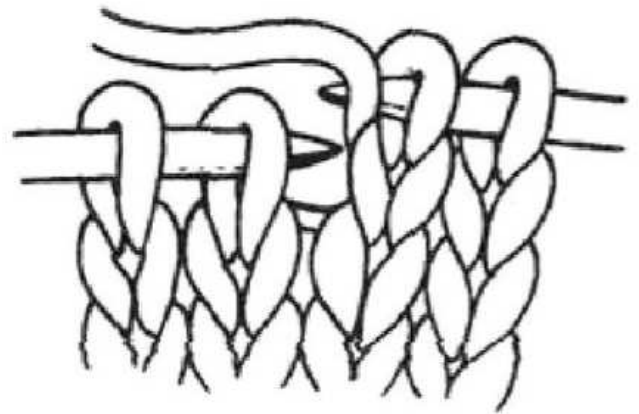

Рис. 497

При вязании начального ряда количество набранных петель должно делиться на 6.

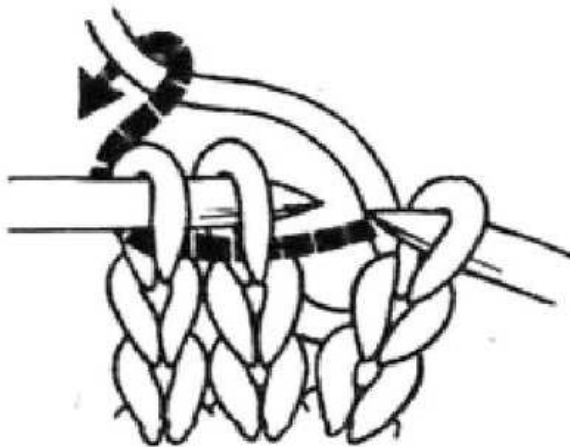
Ход работы.

Вязание начинается снизу согласно чертежу основы вязания (рис. 498). Рассчитывается необходимое количество петель начального ряда и вяжется по схеме узора примерно 50 см. Провязав 3–4 ряда клеток, деталь по чертежу следует расширить 3 раза в обе стороны рабочей нитью прибавлением петель одной нитью (рис. 499).

При вывязывании рукава следует правильно сделать расчет его высоты в пройме, которая является его шириной у запястья, и длины по руке к запястью, так как он в этом случае вывязывается сразу с полочкой для рукава, петли следует набросить на спицу одной нитью, и с этого момента производится вязание цельновывязанного рукава.



Рис. 498



Рис. 499

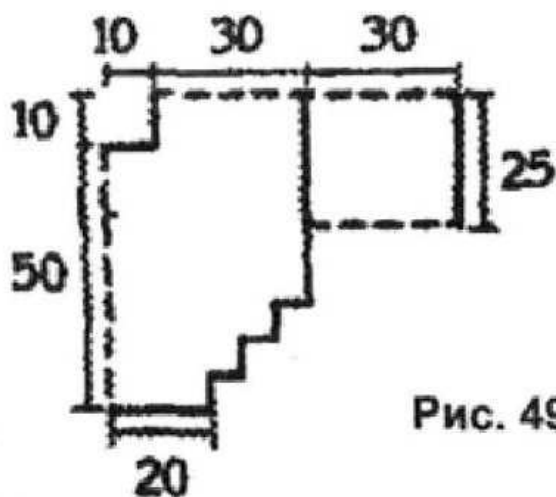

Рис. 500

На высоте 50 см вязание разделяется на 2 стороны, и вяжите каждую часть отдельно из 2-х клубков сразу. С этого момента вам следует оформить симметричный вырез горловины «каре» относительно центра накидки. Для этого с каждой стороны разделения петель закрывается методом

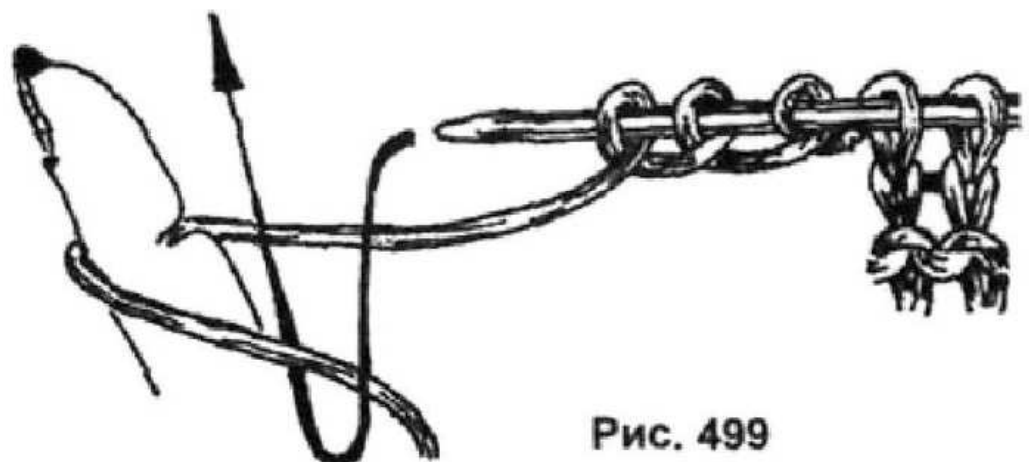
закрепления петель (рис. 500) то количество петель, которое равно ширине нижней части горловины, т. е. 10 см вправо и 10 см влево. Затем вязание продолжается на высоту 10 см к передней полочке и 10 см — к спинке. Далее на этом этапе вязание соединяется 10-ю петлями из набора петель одной нитью и продолжается вязание 2 половины накидки. Вязание производится в зеркальном отражении к передней полочке.

Полностью связанная накидка обвязывается по линии горловины и по нижнему краю 2-мя столбиками без накида. К нижнему краю накидки прикрепляются кисти.

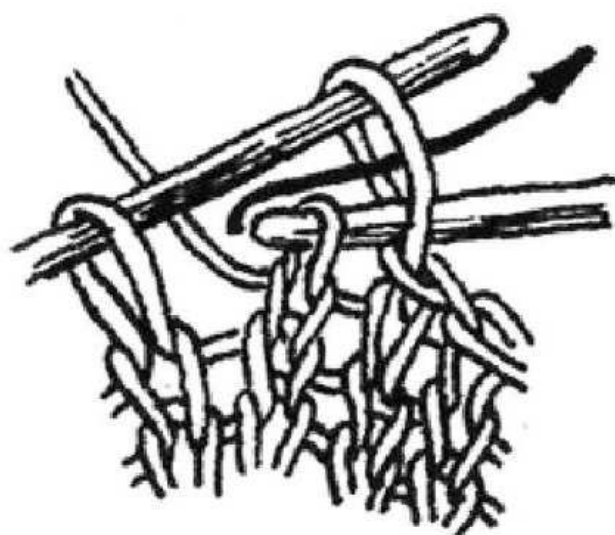
НАКИДКА «ПОНЧО-ПЛАТОК» (рис. 501).

Эта накидка очень удобна в носке. Выполняется с застежкой у ворота с высоким положением резинки горловины или без нее, с низким положением резинки горловины. Вяжется накидка способом вязания рукава реглан от шеи к линии низа и, если она без застежки, — по кругу. В нашем случае линии реглана отсутствуют здесь имеется четыре линии — центра, передней полочки, спинки и по линии плеча (рис. 502).



Рис. 501



Рис. 502

Изделия, связанные сверху, могут иметь разную форму горловины или воротника. Если вязание с воротником-стойка, отложным, то вязание начинается с него, а петли для распределения линий реглана распределяются после окончания вязания воротника, линии следует отмечать цветными нитками.

Для изделия реглан с мысообразным видом горловины расчет петель делается такой же, как и для изделия с круглой формой горловины. Но набираются петли на спицы только для спинки, рукавов и трех линий, а именно линии центра, спинки и линий плечевого среза. Петли переда набираются постепенно по мере глубины выреза горловины по расчету треугольника, петли краев прибавления вводятся постепенно, при этом все петли ряда спинки рукавов вяжутся по кругу (рис. 503).

Такую накидку можно связать с застежкой у ворота, с воротом на резинке, с воротом, как у свитера с



Рис. 503



Рис. 504

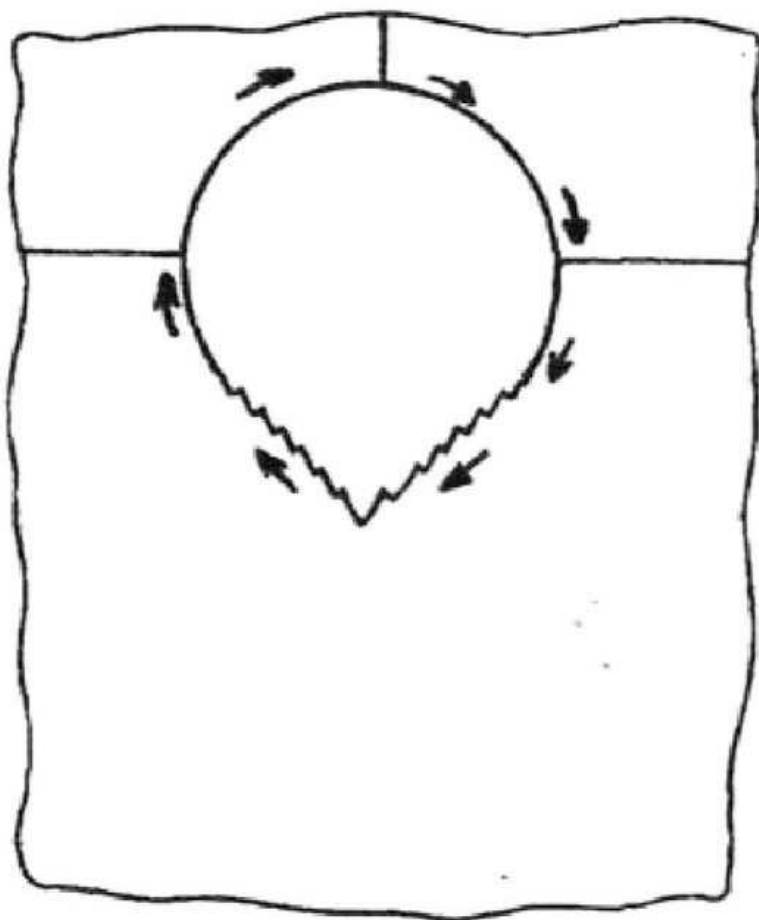

Рис. 505

отложным воротником, или просто с разрезом. В предложенной модели форма выреза горловины является мысообразной (рис. 504) и вяжется по схеме (рис. 505).

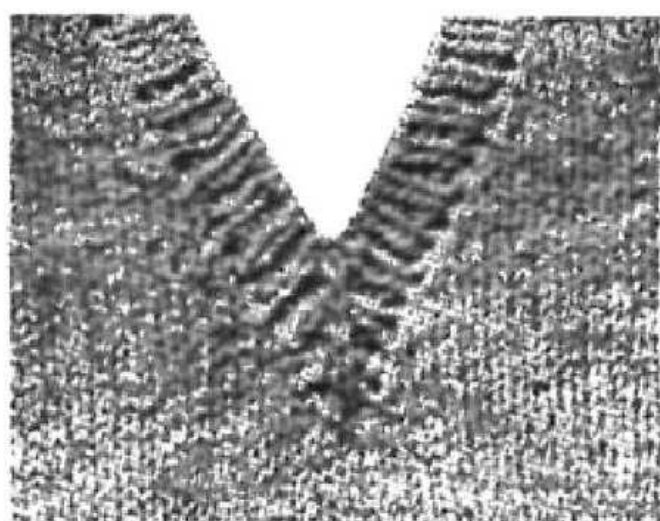
Данная модель предлагает способ утилизации остатков пряжи различных цветов из цветных полос с красивым сочетанием цвета. Накидка выполняется чулочной вязкой или вязкой с декоративным провязыванием лицевой петли (рис. 506).

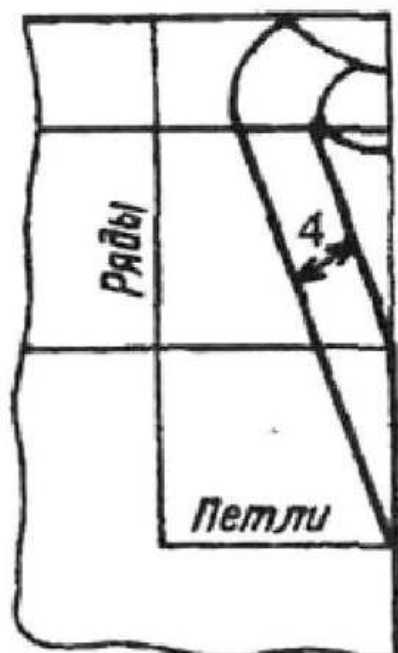

Рис. 506

Образец вязки.

1-й ряд — все петли лицевые;

2-й ряд — 1 петля снимается непровязанной (с расположением рабочей нити по изнаночной стороне), 1 лицевая и так до конца ряда;

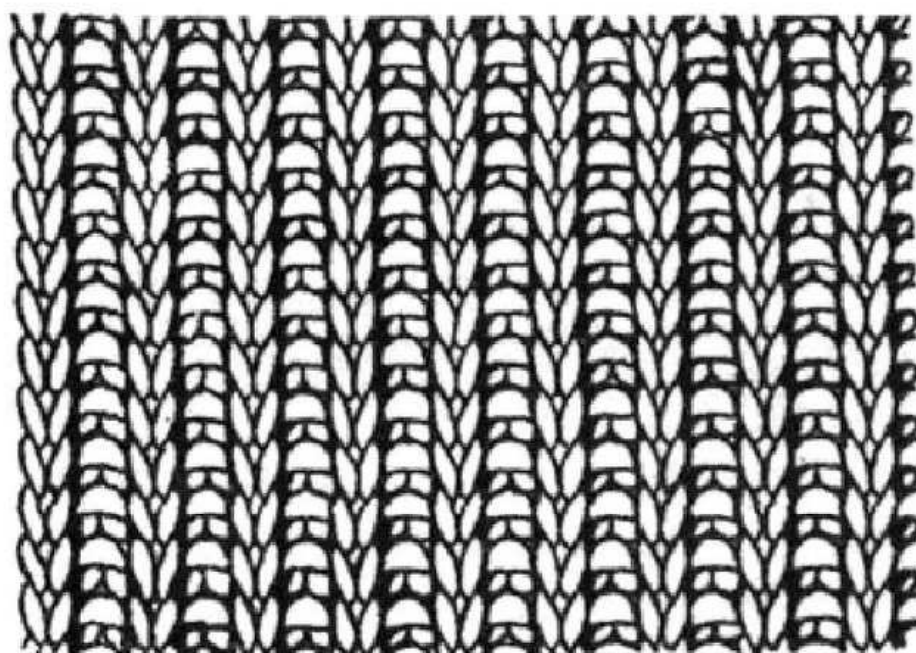
3-й ряд — вязание повторяется с 1-го ряда.

Ход работы.

Петли набираются по вороту и начинается постепенное прибавление петель к линиям плеча до начала треугольника вывязывания к передней полочке. Провязывается 2 ряда без прибавлений. Затем, по мере увеличения рядов вязания, к плечевым линиям прибавляются петли к обеим сторонам поровну. Количество их зависит от глубины выреза мыса горловины — по 2—3 петли. Когда линия плеча определилась, начинается расширение разделительных полос по линиям спинки и 2-м линиям плеча. Делается это таким образом. В одном ряду прибавляется 6 петель для полос разделения и 2—4 петли для треугольника горловины. Прибавлять петли следует через ряд на каждом лицевом ряду. Существует множество декоративных линий вывязывания расширительных полос реглана. В этой модели разделительная полоса является одной лицевой петлей и вывязывается по схеме (рис. 507):

1-й ряд — лицевые петли;

2-й ряд — изнаночные петли;

3-й ряд — с обеих сторон разделительной линии делаются накиды с образованием дырочки после провязывания следующего изнаночного ряда, благодаря этим накидам изделие расширяется.

В некоторых случаях дырочки не делаются, для этого в изнаночном ряду накиды следует провязать



- изнаночная
- X лицевая
- ∩ накид

Рис. 507

перекрученной петлей за заднюю стенку. Разделительную полосу можно сделать и из 2-х лицевых разделительных петель (рис. 508). Прибавление по 3-м линиям петель продолжается до тех пор, пока линия мыса не достигнет определенной длины. Передняя часть соединяется, и с этого момента начинается вя-



Рис. 508



Рис. 509

вание 4-х разделительных линий. И далее вязание продолжается по кругу до тех пор, пока не получится та длина изделия, которая определилась по фасону.

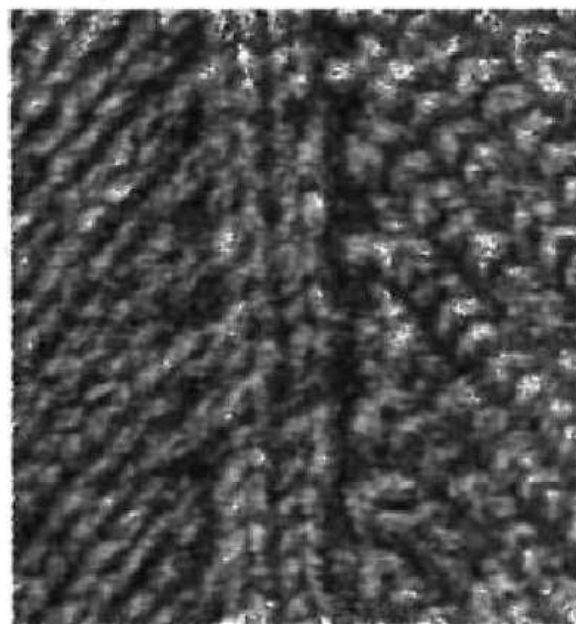
Накидка не будет иметь законченного вида, если она не будет украшена бахромой из кистей длиной 10–15 см (рис. 509).

КОФТОЧКА С АСИММЕТРИЧНОЙ ЗАСТЕЖКОЙ

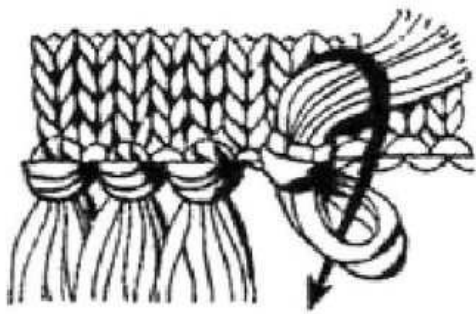
(рис. 510)

Ничто так не оживляет вязаную одежду, как фантазийные рельефные асимметричные линии! Ваш гардероб полон всевозможных нарядов, а вам все равно хочется чего-нибудь новенького, особенного и необычного. Это модель — именно то, чего вам не хватает. Ведь весна — это время легких вязаных кофточек и эффектных жакетов!

Расход пряжи 250–300 г, спицы № 2,5 мм.

Модель связана чулочным вязанием без резинок при начальном наборе, т. е. все линии отлетов закручиваются в свободном их отлете и прикрепляются потайными стежками на лицевую сторону.

Ход работы.

Изделие вяжется по выкройкам спинки (рис. 511) и передних полочек (рис. 512).

Расчет петель определяется по образцу, связанному предварительно перед вязанием всего изделия. Затем по меркам определяется количество петель начального ряда вязания. После набора петель основания вязание продолжается непосредственно по чертежам — основам вязания.



Рис. 510



Рис. 511



Рис. 512

Готовое изделие отпаривается слегка горячим утюгом и пришиваются декоративные пуговицы, выбор которых придает особенный шарм изделию, поэтому наш вам совет — сделайте правильный их выбор. Петельки связаны крючком простой веревочкой и прикреплены к изделию крючком.

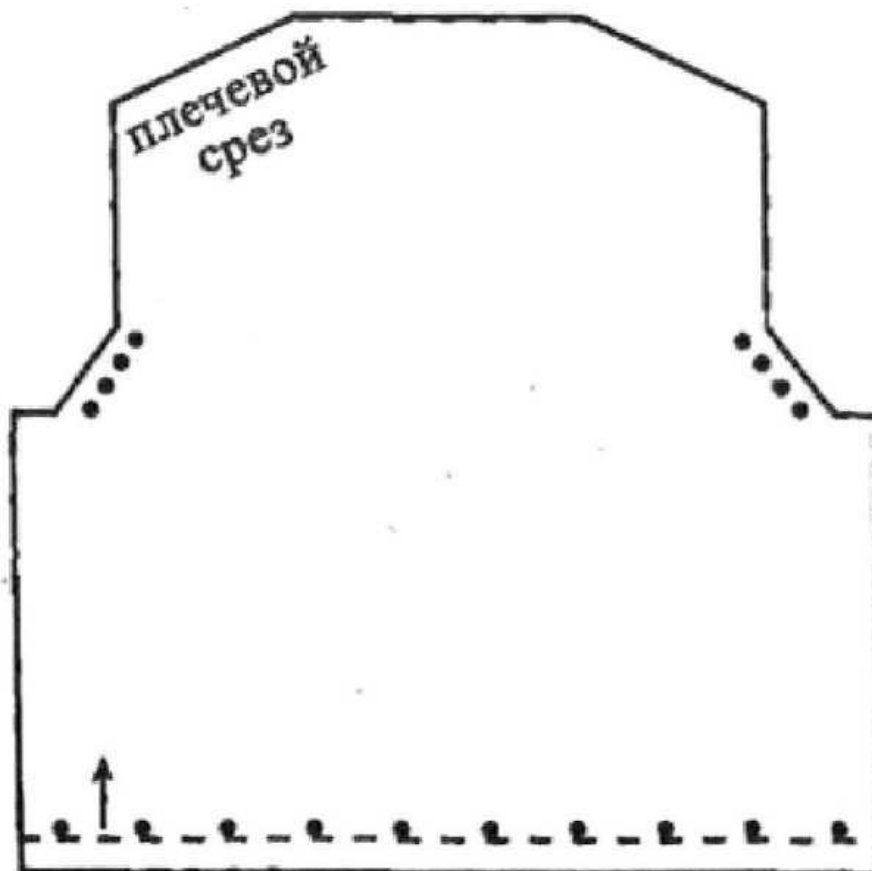
СТИЛЬНЫЙ КОМПЛЕКТ ИЗ ПУЛОВЕРА С КАПЮШОНОМ, ВАРЕЖКАМИ И ШАРФИКОМ

(рис. 513)

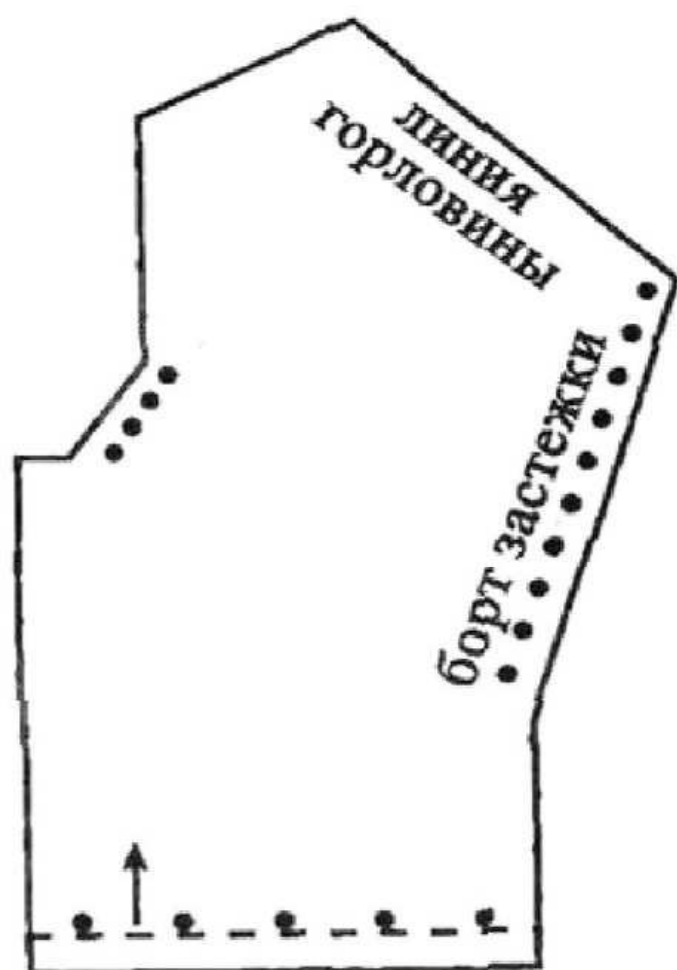
Пуловер связан из пряжи букле, имеет капюшон и карман «кенгуру», является моделью спортивного типа. Вязание осуществляется по чертежам полочки и спинки (рис. 514), рукава (рис. 515) и капюшона (рис. 516) — узором «чулочное вязание».

Шарфик и перчатки связаны с рельефным положением центральных петель. Шарфик носится в сло-



Рис. 513

женном пополам виде с продернутыми концами в середину петли при сложении его пополам.

Для вязания требуется около 800 г шерстяной пряжи и крючок № 2,5 мм.

Ход работы.

Вязание начинается снизу и вяжется прямоугольником до места определения овальной линии горловины передней полочки и ростка спинки.



Рис. 514



Рис. 516

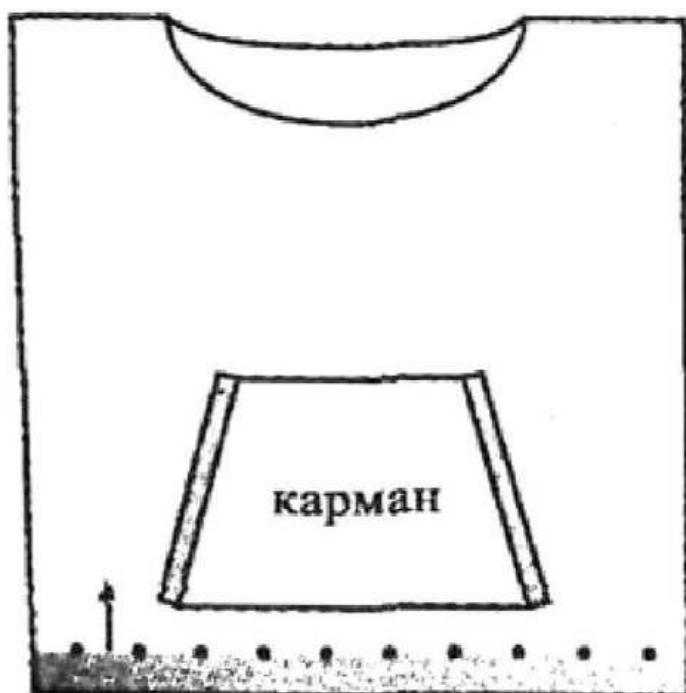

Рис. 515

Расчет и вязание овальных линий

Для расчета овальных линий (проймы, горловины, оката рукава) строится прямоугольник, в котором по основанию просчитывается количество петель для закрытия их косичкой по овалу выреза. Существует правило для получения овальной или вогнутой линии, за один прием закрывается или прибавляется не одинаковое количество петель, а разное. Основание треугольника равно количеству всех петель, а следовательно, количество приемов закрытия или прибавления соответствует числу боковых косичек по высоте треугольника.

Для получения вогнутой линии все петли по основанию треугольника делятся на несколько групп закрытия или прибавления равно количеству боковых косичек, помещающихся по высоте соответствующего треугольника, но в 1-й группе всегда должно быть 4–6 петель и не меньше, а в последней — 1, между ними — по 3, 2 и 1 петле в группе.

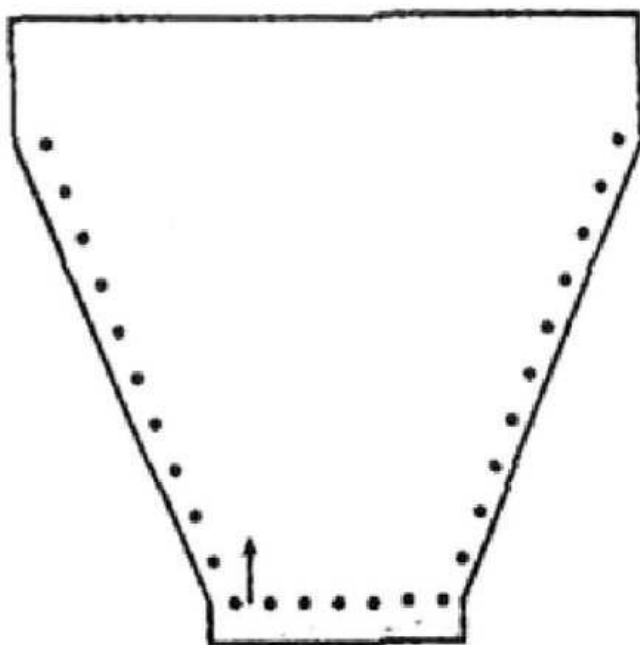
Для получения выпуклой линии петли распределяются на группы закрытия или прибавок в обратном порядке, а именно в 1-й группе должна быть 1 петля, в последней — 4–6 петель, а между ними — по 1, 2 и 3 петли.

Вывязывание круглой горловины.

Линия горловины состоит из 3-х частей — основной, вогнутой и ровной вертикальной линии у шеи.

Закрытие круглой горловины, в которой линия горловины лежит напротив прямого угла, который своим основанием проводится горизонтально от точки, определяющей глубину горловины, и перпендикуляра, опущенного от точки на линии плеча ширины

горловины, до точки, определяющей глубину горловины (рис. 517). Число петель по основанию треугольника и число боковых косичек по высоте треугольника определяются плотностью вязания изделия.

Зная плотность вязания, определяется количество рядов по высоте вертикальной части горловины. Для получения правильно вогнутой линии петли основания треугольника распределяются на группы закрытия, количество которых должно быть равно числу боковых косичек. К примеру, по основанию треугольника получилось 20 петель, по высоте 24 ряда (12 косичек — 2 ряда = 1 косичке). 20 петель распределяется на 12 групп закрытия, а так как наша линия имеет вогнутый вид, в 1-й группе будет 4 петли, в последней, 12-й, одна петля. Закрытие петель производится в таком порядке: 4, 3, 2, 2, 1, 1, 1, 1, 1, 1, 1, 1. Сумма всех петель должна быть равна основанию треугольника, а число убавок — количеству боковых косичек по высоте.



Рис. 517

Горловина по переду и росток по спинке вяжут поочередно или из двух клубков сразу. После закрытия петель вогнутой линии по переду вяжется вертикальная часть без убавления петель.

Вязание передней полочки.

Вязание начинается снизу, вяжется без прибавления петель до линии горловины, которая вывязывается по способу, описанному выше, чулочным вязанием. На изделии отсутствуют резинки основания низа полочек и рукава у запястья. Здесь после набора петель начинается основная вязка, а край, который всегда закручивается вверх, подшивается скрытым швом наружу на 1,5–2 см. Затем в нижний подшитый край вдевается резинка или шнурок с фиксаторами ширины изделия.

Вязание спинки.

Вязание спинки производится аналогично вязанию передней полочки.

Вязание рукава.

Вязание рукава производится по чертежу с прибавлениями по боковым сторонам от запястья (рис. 518).

Расчет прибавления петель по боковым линиям рукава от запястья.

Чтобы правильно определить расширение треугольника рукава, проводится перпендикуляр из точки начала расширения на



Рис. 518

линии манжеты, которая вяжется по объему кисти без расширений. Зная плотность вязания, рассчитывается количество петель, которое следует прибавлять по основанию треугольника. Для этого измеряется сантиметром высота треугольника, при вывязывании которой необходимо всегда прибавлять петли. А чтобы правильно определить интервалы прибавления петель, измеренное расстояние в сантиметрах делится на число петель. Если в результате число будет меньше 5 см, то вязание будет производить удобнее по высоте треугольника, для этого считается количество рядов и делится на количество петель. К примеру: в основании треугольника — 24 петли, по высоте — 34 ряда. При делении результат получается меньше 5 см, поэтому подсчитывается количество рядов по высоте. При плотности вязания 4 ряда в 1 см по высоте получается 136 рядов ($4 \times 34 = 136$). Затем делится количество рядов на петли: $136 : 24 = 5$ (16 рядов — остаток). Остаток рядов при расчете распределяется по 1-й петле по интервалу прибавок. Из этого следует, что по боковым линиям рукава необходимо прибавлять по 1-й петле 16 раз в каждом 6-м ряду и 8 раз в каждом 5-м ряду.

Сборка изделия.

Связанные полочки сшиваются по швам, отпариваются и надевается на фигуру для определения расчета набора петель начального ряда и его положения в целом на изделии.

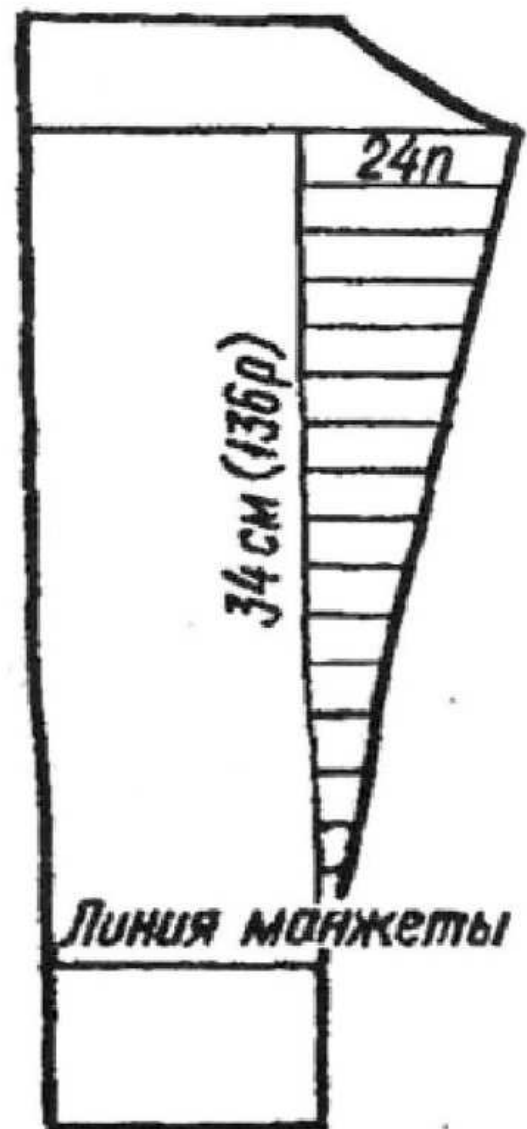
Вязание капюшона.

Капюшон вывязывается по чертежу с расчетом петель набора начального ряда по мерке окружности лицевой стороны на фигуре в натянутом положении сантиметровой ленты до выреза горловины от центров.

Вывязанное полотно капюшона сшивается по швам и присоединяется к лифу.

Вязание кармана «кенгуру».

Вязание кармана производится в свободном определении его сторон вязания.

Связанное полотно кармана пришивается потайным швом к передней полочке с прикреплением подгиба краев на изнаночную сторону.

Вязание шарфика (рис. 519).

При вязании шарфика следует набрать нечетное количество петель (в данном случае 69 петель).

1-й и 2-й ряды вывязываются веревочкой, т. е. по лицу и изнаночной сторонам лицевыми петлями.

3-й ряд — первые 3 петли с обеих сторон шарфика вяжутся «веревочкой», остальные — по лицу лицевыми петлями, по изнаночной изнаночными.

3 центральные петли 34-я, 35-я и 36-я — вяжутся методом провязывания 3-х петель вместе способом пе-



Рис. 519



Рис. 520

рестановки (рис. 520). Делается так: 34-я и 35-я петли снимаются непровязанными с левой спицы на правую и переставляются местами 35-я вместо 34-й, после чего все 3 петли провязываются вместе. С изнанки работы средняя петля снимается непровязанной. Такое убавление петель производится в каждом лицевом ряду. Когда на спицах останется 29 петель, в каждом лицевом ряду после первых 3-х петель «веревочки» и перед последними 3-мя петлями «веревочки» делается накид, который с изнаночной стороны провязывается изнаночной английской (перекрученной) петлей во избежание ажурной дырочки.

В таком положении середина шарфика вывязывается длиной 2 длины объема шеи плюс 5–10 см для прибавки на свободное облегание. После вывязывания двойной длины шеи с прибавкой на свободное облегание начинается вывязывание второй стороны изделия в зеркальном положении петель.

По низу углов шарфик украшается бахромой и помпонами.

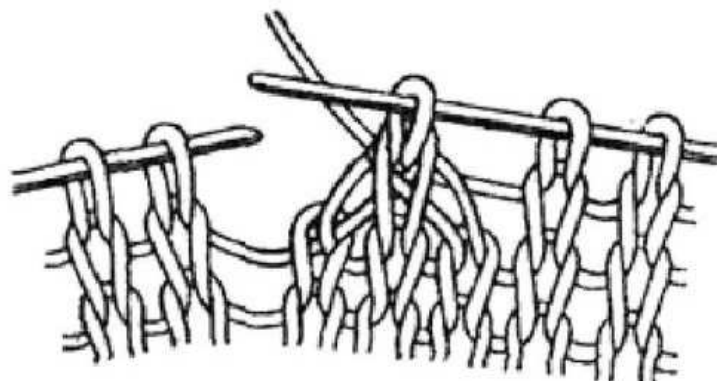
Изготовление помпона для шарфика.

Для изготовления помпона вырезают из картона 2 одинаковых кружка (рис. 521) с отверстиями в середине.

Прикладывают один к другому. Швейной иглой равномерно обматывают кружок до тех пор, пока отверстие не заполнится тугими витками (рис. 522).

Нитки аккуратно подрезают по внешнему краю круга (рис. 523).



Рис. 521



Рис. 522

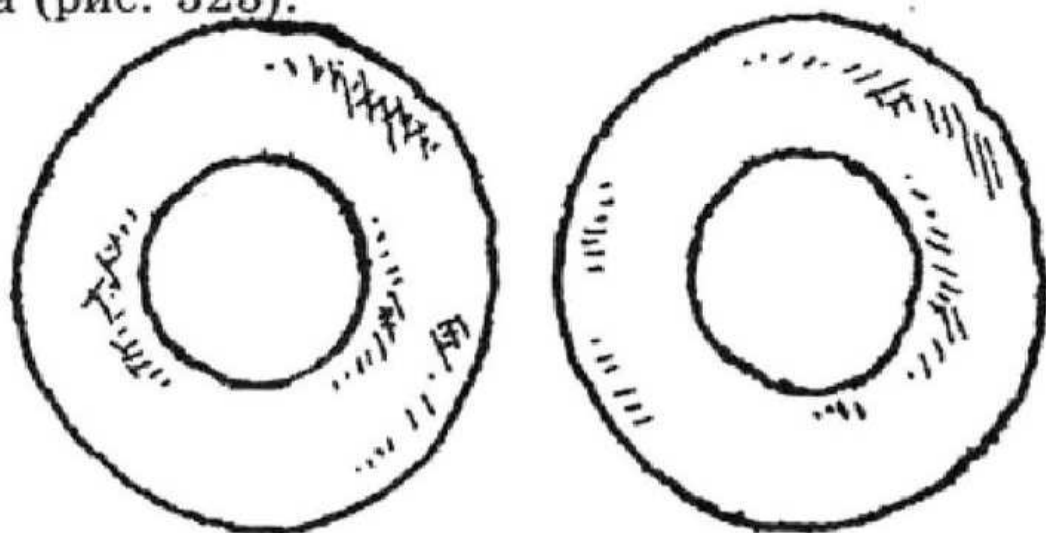

Рис. 523

В промежуток между кружками картона пропускают нить или тесьму и крепко перевязывают небольшим узлом, проходящим в отверстие картона и ниток (рис. 524). Ножницами осторожно подрезают кружки от края в нескольких местах и снимают (рис. 525). Полученный помпон встряхивается и прикрепляется узелком к свободному кончику шарфика.

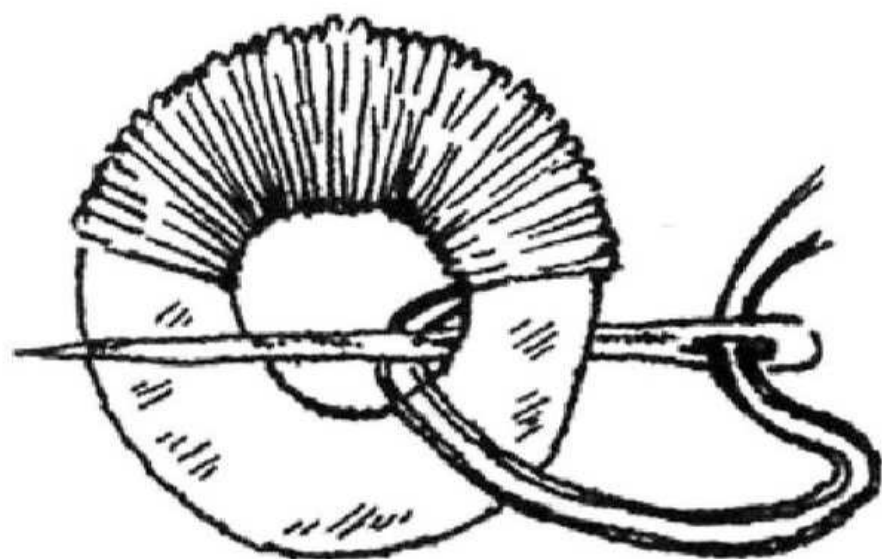

Рис. 524

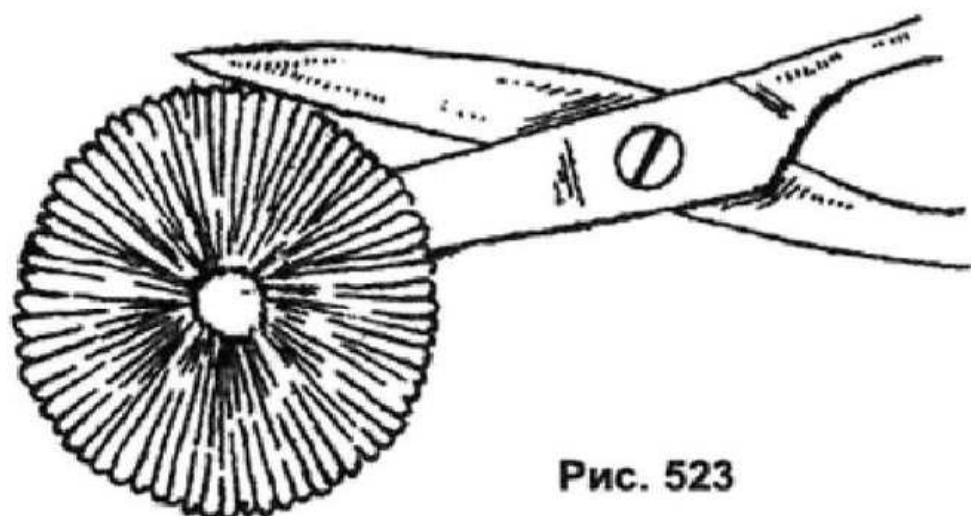

Рис. 525

Вязание варежек из половинок на 2-х спицах.

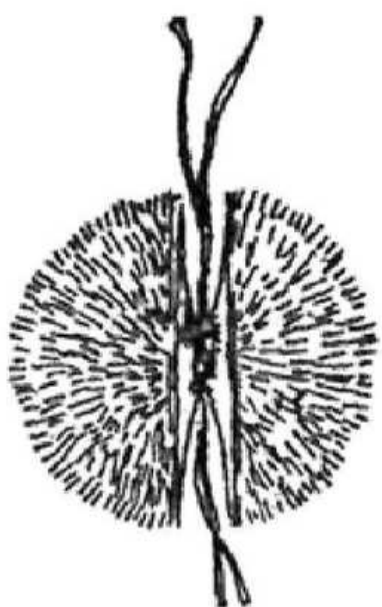
Верхнюю часть варежки можно связать с рельефным узором (рис. 526)

Варежки на 2-х спицах вяжут следующим образом: от готового манжета провязывают верхнюю и нижнюю части. После этого их сшивают и проглаживают. Чтобы сделать шов менее заметным, верхнюю половинку делают на 1 см шире нижней.

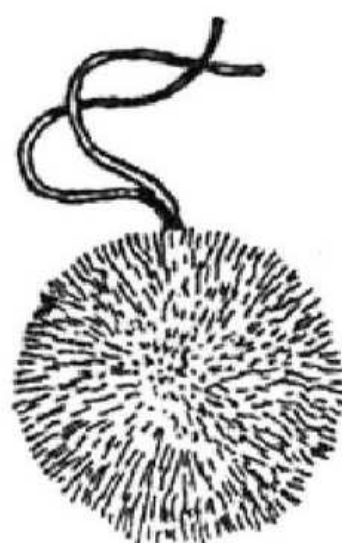
Прежде чем приступать к работе, снимем мерки по рис. 527.

1. Окружность кисти (измеряем самую широкую часть по косточкам).



Рис. 526



Рис. 527

2. Длина кисти (от запястья до конца среднего пальца).

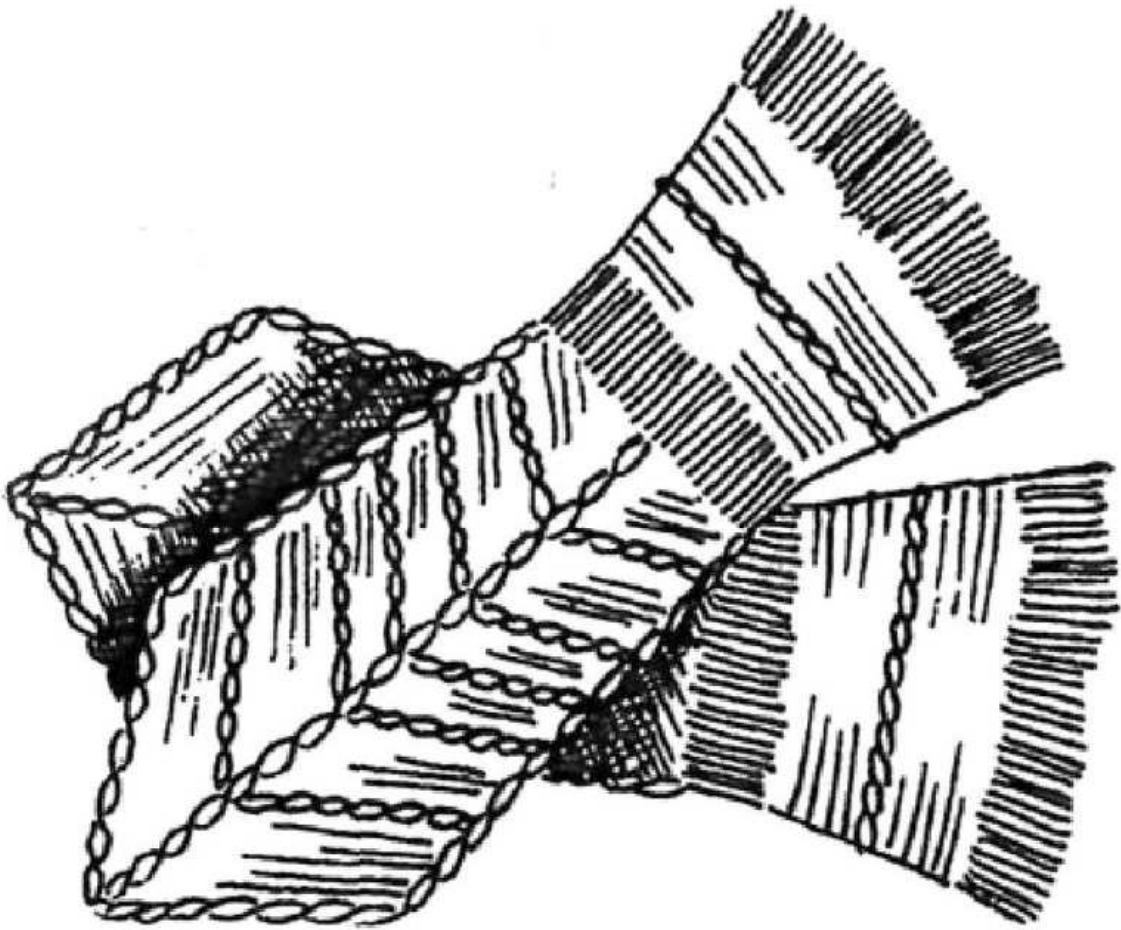
3. Длина кисти от запястья до конца мизинца.

4. Длина кисти от запястья до основания большого пальца.

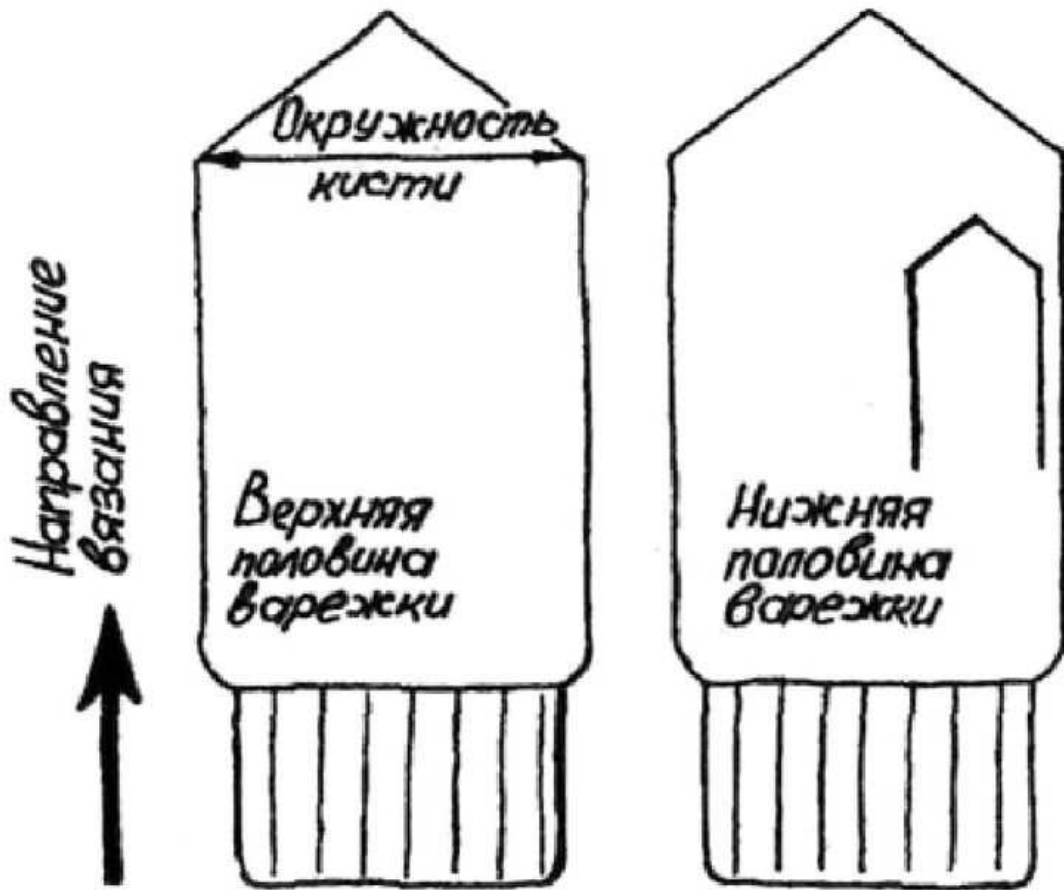
5. Длина большого пальца от основания до середины ногтя.

6. Окружность запястья.

Для расчета выкройки изделия замеры окружности кисти и запястья делим на 2 (расчет 2-х выкроек).

Нижняя часть (ладонь) и манжеты у любого типа варежек вяжутся одинаково.

Вязание манжеты (для любого типа варежек).

Рассчитав количество петель на манжету (окружность запястья), набираем их и вяжем ее резинкой или лицевыми петлями с «зубчиками»

Вязание узора «зубчики» (рис. 528—530).

Используют как отделочную полоску по краю изделия (в шапках, для отделки рукавов, краев юбок и джемперов и т. д.). Применяют также для провязки отверстий под шнурки. Складывая вдвое провязанный зубчиками край, получают полый цилиндр, поэтому данный тип вязания называют еще «цилиндрическим».

Лицевая вязка образует односторонний узор. Если изделие предполагается вязать лицевой вязкой, то нижний край вяжут зубчиками или изнаночными петлями.

Для вязки образца набираем 32 петли (или любое другое количество) и вяжем:

1-й, 3-й, 7-й, 9-й ряд — лицевые петли;

2-й, 4-й, 6-й, 8-й, 10-й ряды — изнаночные петли;

5-й ряд — 1 накид, 2 вместе лицевой за передние стенки и т. д. до конца ряда.



Рис. 528



Рис. 529



Рис. 530

Для того чтобы получились зубчики, по лицевой стороне перегибаем изделие на изнаночную сторону и подшиваем с изнаночной стороны.

Высота произвольная. Провязав манжету, переходим на вязание кисти варежки. Первую половину петель плюс 4 петли используем в вязке верхней части, а оставшиеся снимаем на английскую булавку (после провязывания верхней части снимаем петли с булавки и провязываем нижнюю часть).

Вязание нижней части (ладони) варежки.

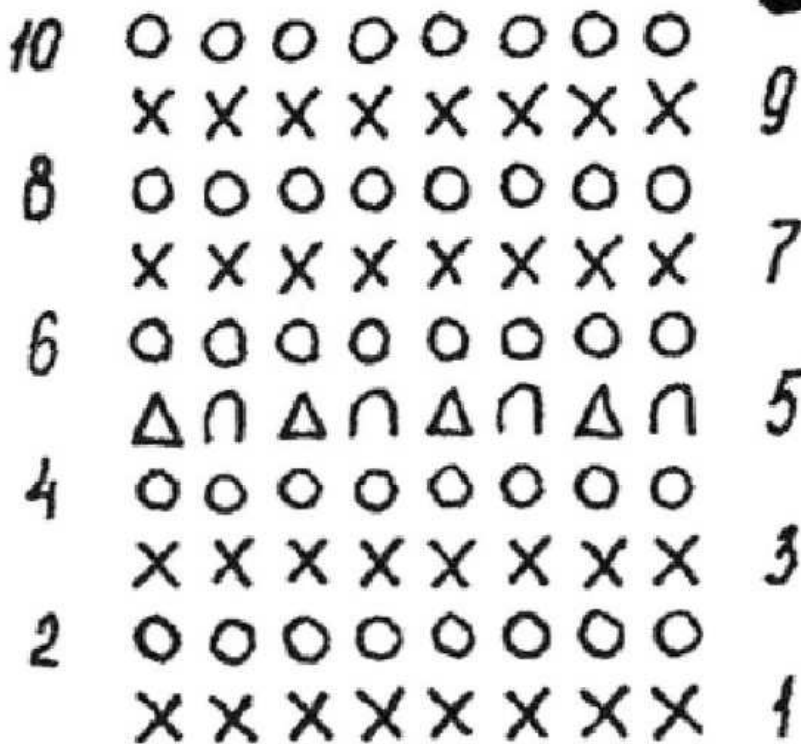
Оставшиеся петли, после провязки верхней части, на манжете провязываем 6 см вверх чулочным вязанием. После этого переходим к выполнению большого пальца. Провязав 3 петли, снимаем со спицы и надеваем последующие 10 петель на английскую булавку (рис. 531). Вместо снятых 10-ти петель набрасываем на спицу 10 воздушных петель (прибавление петель).

Продолжаем работу чулочным вязанием до конца мизинца. После этого начинаем спуск петель точно так же, как в верхней части варежки.

Вязание пальца.

Снимаем 10 петель с английской булавки на спицу и вяжем высоту пальца до середины ногтя и начинаем спуск с обеих сторон по лицевой стороне, когда на спице останется 2 петли, обрываем нить и затягиваем петли. Вторую сторону пальца вяжем, набирая воздушные петли и прибавляя 2 петли по краям вязки пальца (рис. 532), способом наброса дополнительных петель крючком (рис. 533). Эти 12 петель провязываем до середины ногтя большого пальца и сбрасываем



Рис. 531



Рис. 532

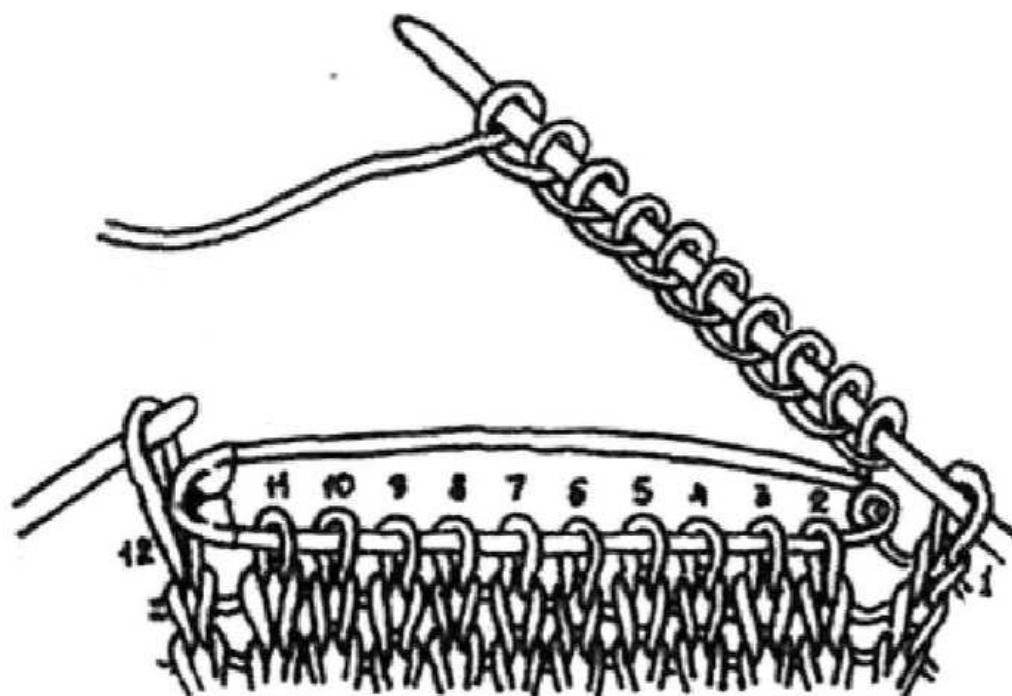

Рис. 533

ваем. После этого сшиваем обе половинки пальца по изнаночной стороне. Оставшиеся концы нитей закрепляем на изнаночной стороне за края петель.

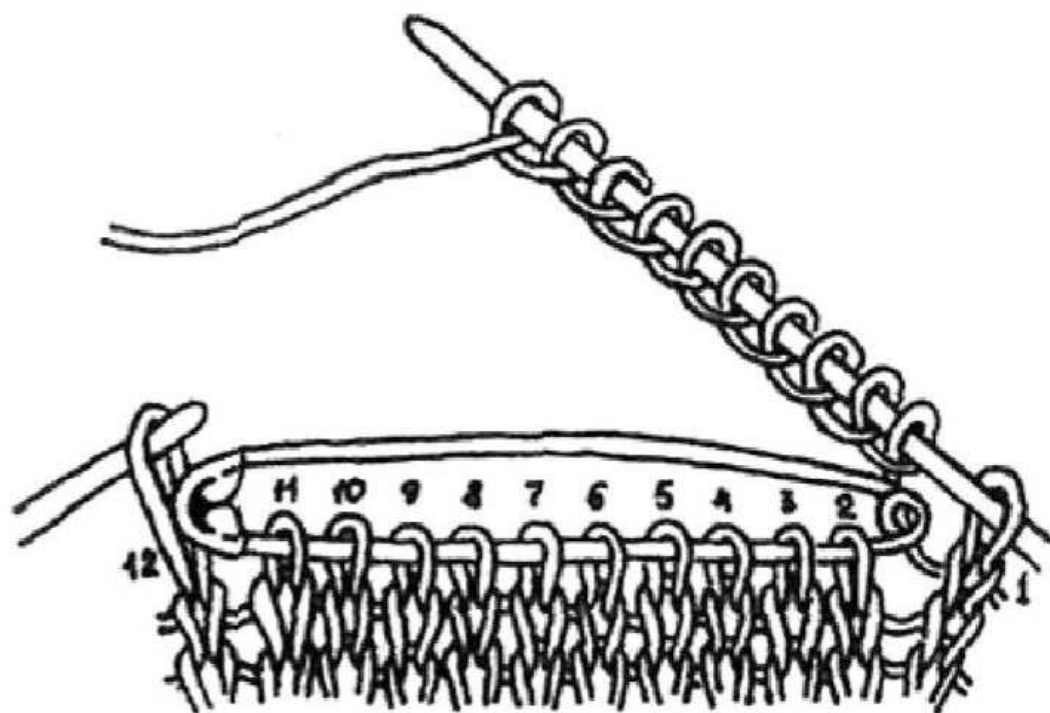
Вязание верхней части варежки.

Верхняя часть варежек (тыльная сторона ладони) вяжется рельефным узором.

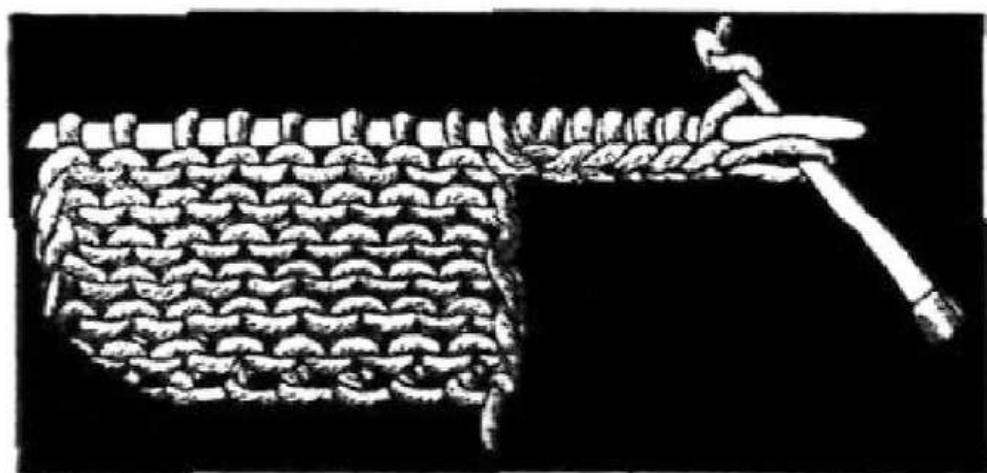
Верхняя часть варежек, связанная рельефным узором.

На средней линии верхней части варежки провязываем по 3 петли вместе лицевой. В этом же ряду по краям вязания прибавляем с помощью накидов или

приемом провязывания петли между петлями, восстанавливаем первоначальное количество петель. Изнаночные ряды вяжем без изменений, снимая в каждом среднем среднюю петлю непровязанной. Дойдя до конца мизинца, спускаем по одной петле в начале и конце ряда до тех пор, пока на спице не останется 1 петля. После этого обрываем нить и затягиваем.

Связанные половинки варежки соединяются крючком, столбиками без накида по лицевой стороне варежки. К краям прикрепляется бахрома.

ЛЕТНЕЕ ПЛАТЬЕ ДЛЯ ДЕВОЧКИ 5-ТИ ЛЕТ (рис. 534)

Прелестное детское платье спортивного стиля, покроя «кимоно», связано с прямым стоячим воротником и разрезом спереди почти до талии. Выполняется

чулочным узором. Впереди величиной со вставочку вывязывается контрастная отделка, имитирующая край застежки. Воротничок также подшивается этой же отделкой. Платье спереди по вырезу, по низу рукавов, юбки и карманчиков отделано декоративным вывязанным шнуром (вязание описано выше), прикрепленным кеттельным швом. Платье вывязывается по чертежу-патронке с приблизительным объемом длины и ширины изделия, а также длины рукава (рис. 535).

Для вязания требуется 350 г полшерстяной пряжи или х/б ниток и спицы № 2,5–3 мм.



Рис. 534



Рис. 535



Рис. 536

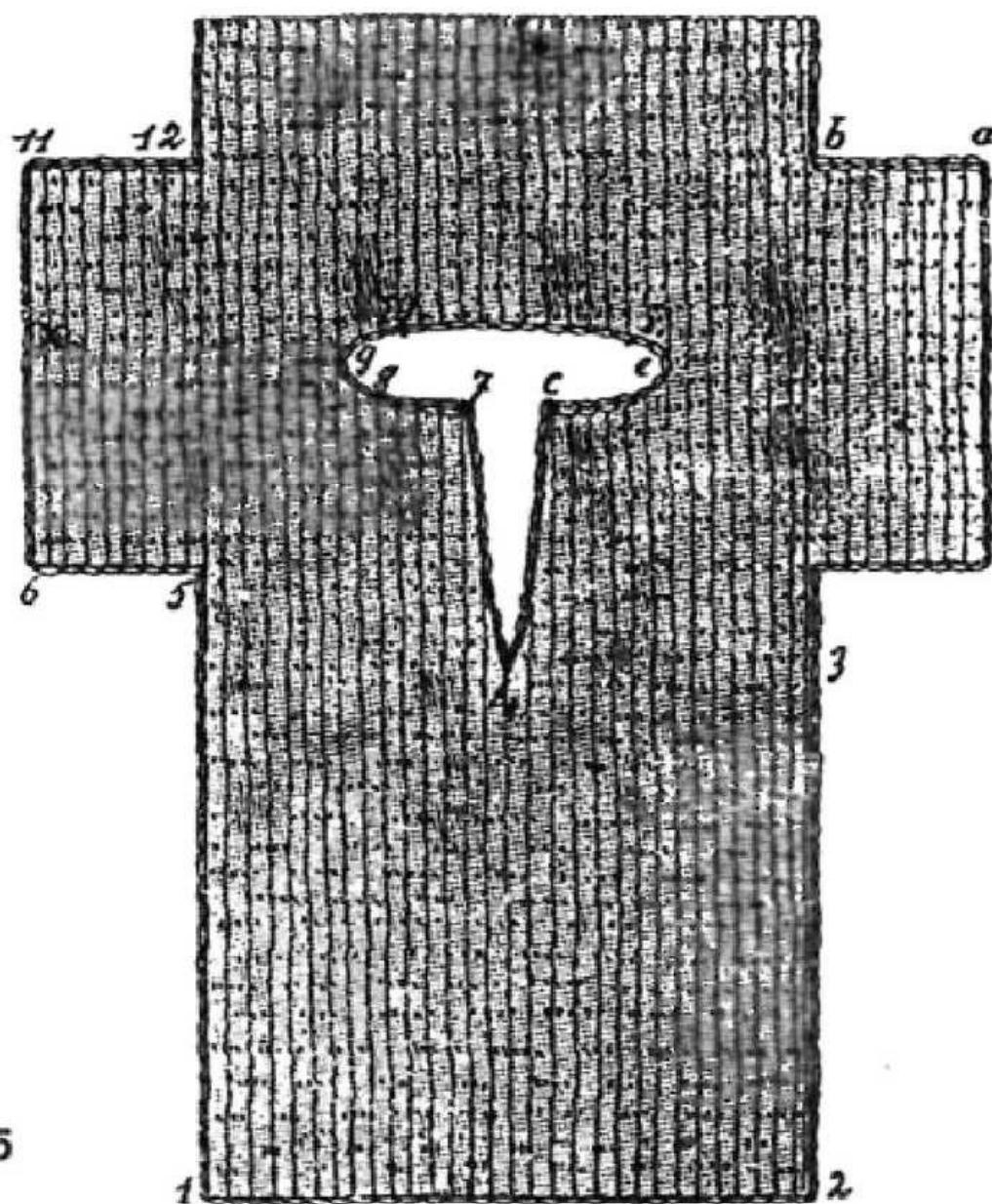

Рис. 537

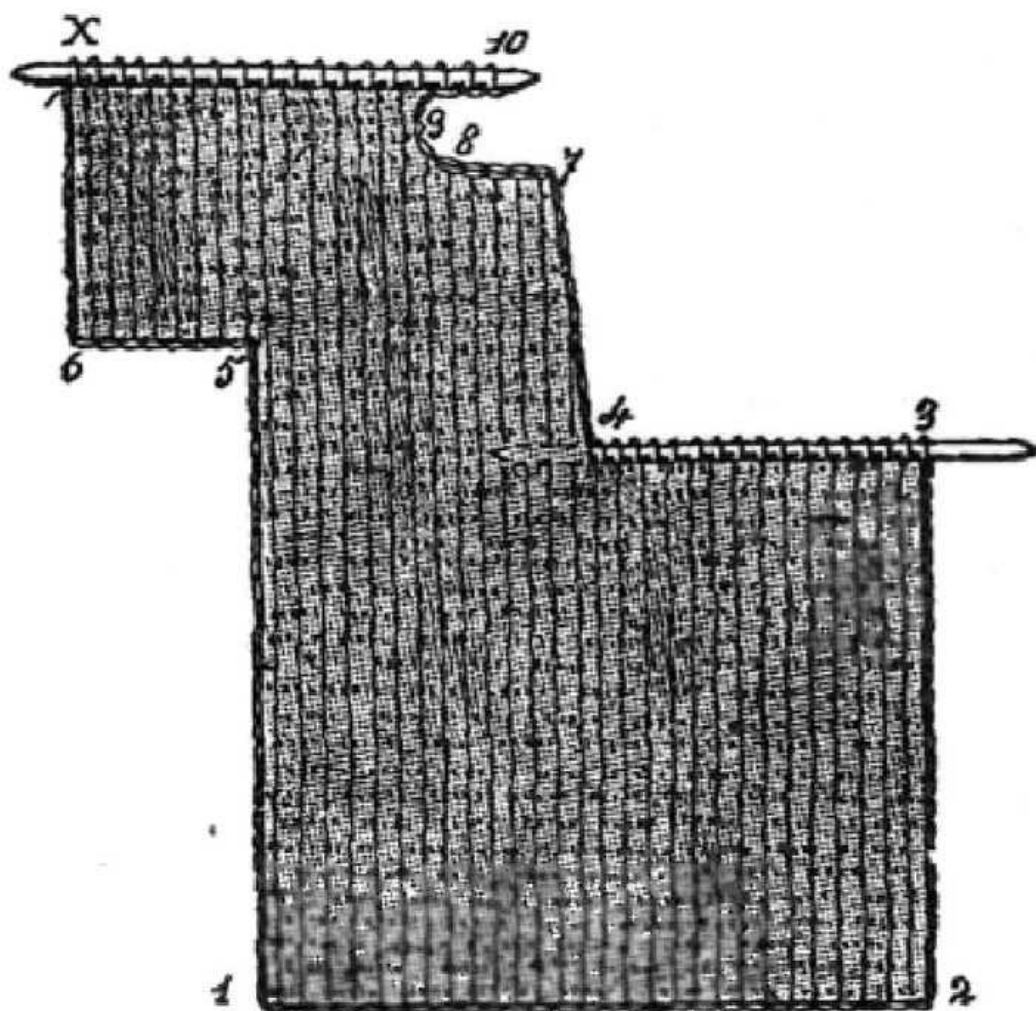

Рис. 538

Вязание лифа платья.

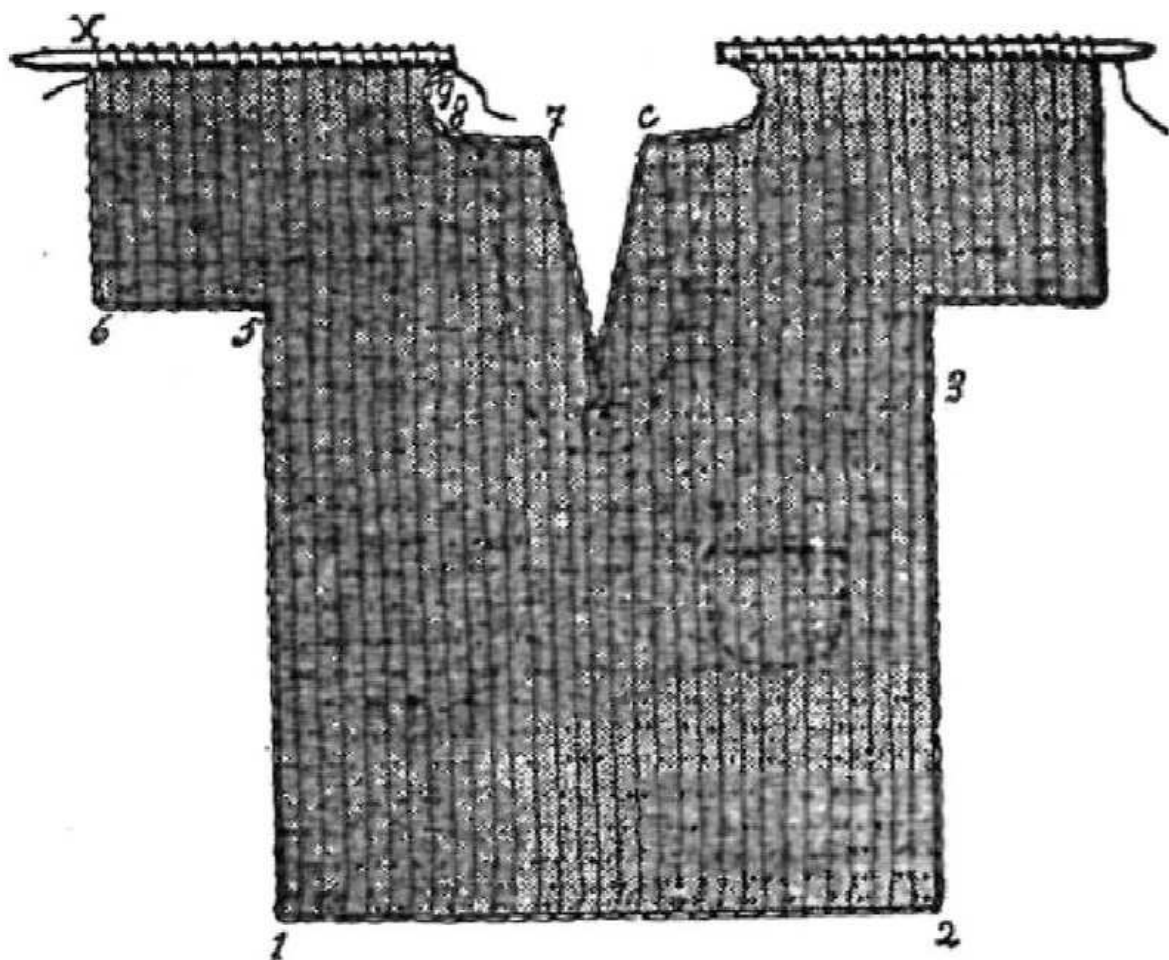
По связанному образцу определяется первоначальный набор петель, вязание производится снизу вверх. Довязав до линии разреза, вязание можно продолжать с попеременным провязыванием сторон из одного клубка (рис. 536) или двумя клубками (рис. 537). Затем воздушными петлями соединяются стороны роста спинки (рис. 538) и вязание продолжается по спинке (рис. 539).

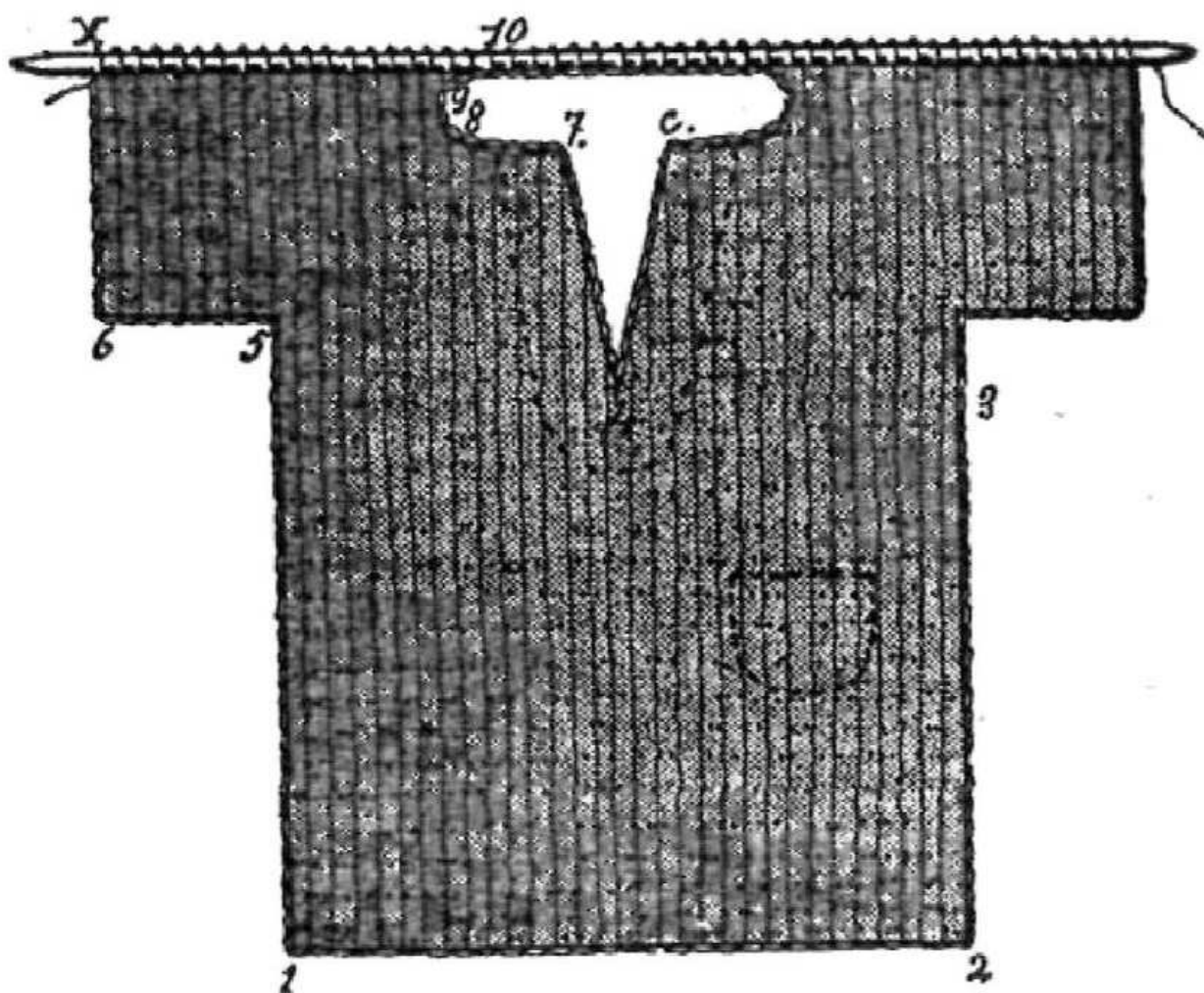

Рис. 539

Вязание воротника (рис. 540).

Воротник вывязывается снизу вверх в несколько рядов, в зависимости от желаниа воротник вывязывается в двойном размере из двух цветов, а именно основного и отделочного по вырезу горловины и разрезу.

1-й ряд набирается способом края с открытыми петлями.

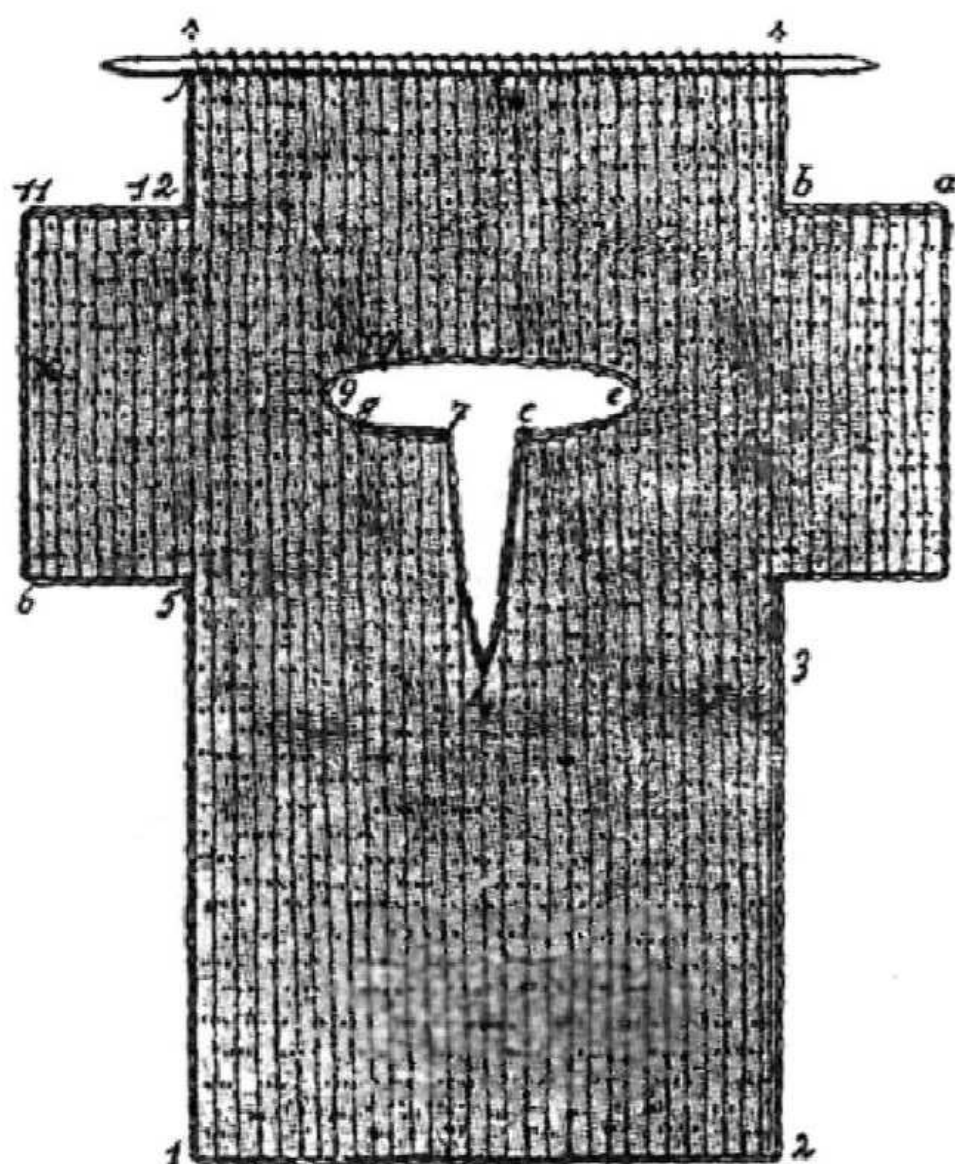

Рис. 540

Набор петель начального ряда открытыми петлями (рис. 541).

Набор производится 2-мя спицами одинаковой толщины, одна из которых — нижняя — с леской.

Нить захватывается пальцами левой руки так же, как при обычном способе набора. Одна спица (без лески) берется в правую руку и делается 1-я петля. Затем в правую руку берутся 2 спицы: одна с петлей и одна нижняя с леской.

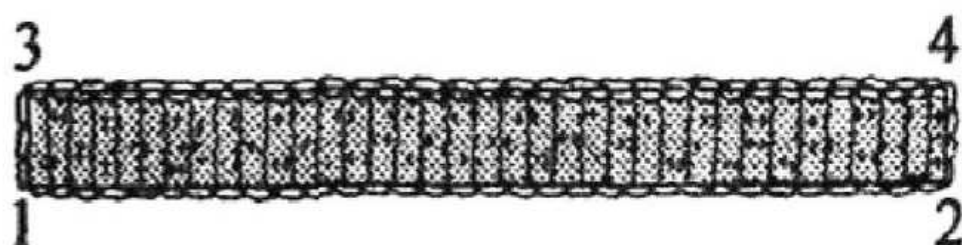
Нить с указательного пальца пропускается между спиц к себе, а затем кладется на нижнюю спицу (рис. 542). Нить с большого пальца пропускается между спиц к себе и кладется на верхнюю спицу (рис. 543). Так чередуется до конца ряда, при правильном наборе петель на спицах должен сплестись один провязанный ряд.



Рис. 541



Рис. 542



Рис. 543

Когда количество петель ряда набирается, нижние петли остаются на леске. А верхние петли являются начальным рядом вязания. Для вывязывания образца этим способом для тренировки следует взять нитки двух цветов.

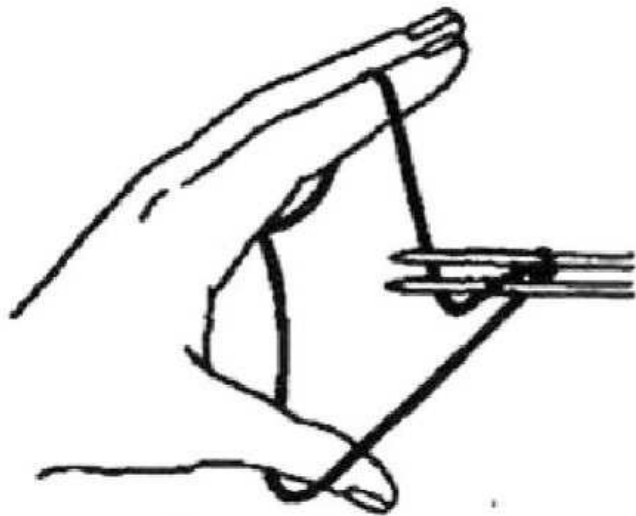
Между вывязыванием цветов по лицевой стороне вывязываются зубчики для волнистого перегиба верхнего края воротника. Последний ряд снимается на нитку для присоединения его к горловине кеттельным швом с открытыми петлями на воротнике, затем весь воротник обвязывается крючком соединительными столбиками (при вязании не следует стягивать столбики, на углах провязывается по 3 столбика с каждой угловой петли для расширения углов).

Вязание кармана (рис. 544).

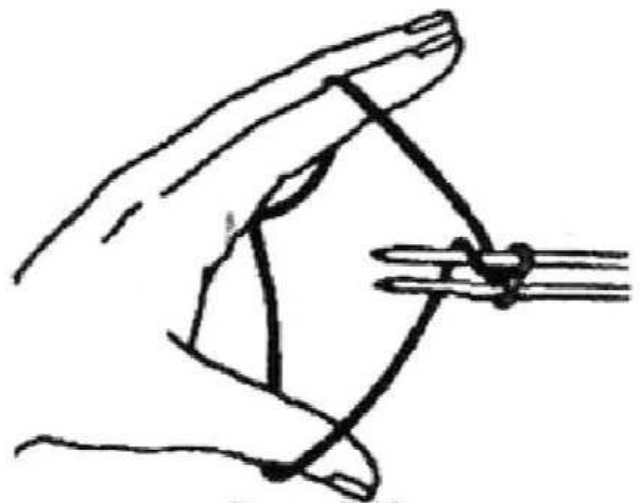
Карман вывязывается снизу с небольшим расширением по краям, размеры определяются индивидуально.



Рис. 544

Вывязывание отделочного края застежки.

Отделка края вывязывается по размеру длины и ширины вашего разреза.

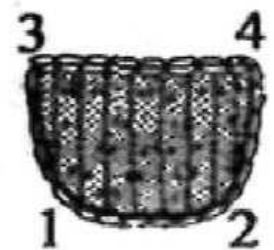

Рис. 545



Рис. 546

Отделка платья.

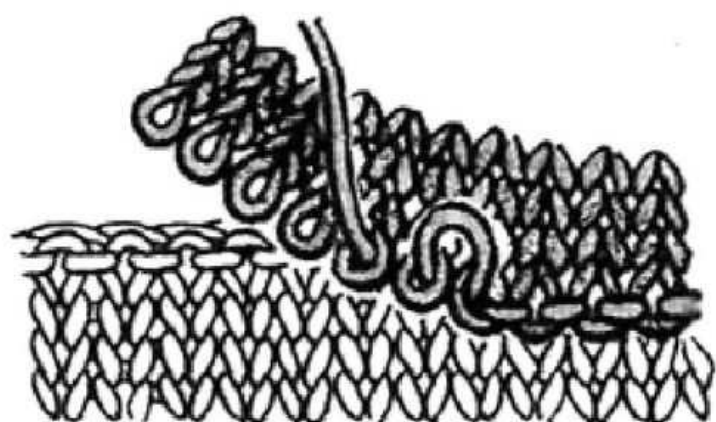
Готовое трикотажное полотно соединяется по боковым швам, затем пришивается воротник и карманчик.

Под кокетку подшивается связанная отделка выреза.

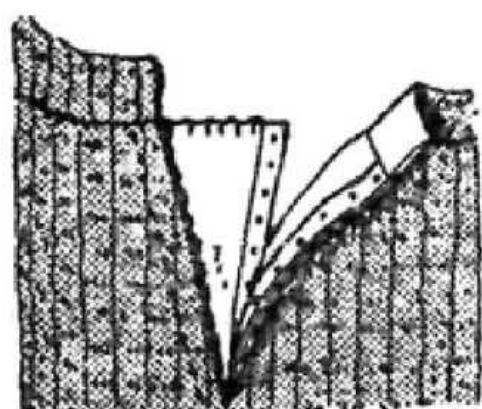
Вывязывается декоративный шнур и прикрепляется по низу платья, низу рукавов, по краю кармана и имитации кокетки на лифе кеттельным швом (рис. 545). Карман и основание выреза по центру украшаются пучком бахромы. Под вставочку пришиваются кнопки (рис. 546).

ВЯЗАНЫЙ ЧЕПЧИК ДЛЯ МАЛЮТКИ С ОТДЕЛКОЙ ИЗ АТЛАСНОЙ ЛЕНТЫ (рис. 547)

Оригинальный и удобный чепчик вывязывается из мягкой шерсти и тонкой шелковой нити для смешивания пряжи. Для вязания потребуется около 40 г шерсти, 10 г шелка, и ленты около 2-х метров шириной около 3 см. Спицы № 2,5 мм.

Ход работы.

Вывязывается начальный ряд из 42-х петель и вяжется 3—4 ряда узор «веревочка», затем с каждой стороны вязания оставляется по 6 петель с конца (для последующего вывязывания нижнего ободка ша-

почки, связанного узором «веревочка»). Далее переходим на основное вязание узором «решетка».

Вязание узора «решетка».

Вяжется чередованием изнаночных и лицевых полос (рис. 548), между которыми делается двойной накид на каждом ряду вязания, сбрасыванием на следующем ряду и наборе следующих 2-х накидов тут же сразу для последующего сбрасывания их в следующем ряду, и т. д. до конца вязания. В такой последовательности вязания чепчик вывязывается длиной, равной длине чепчика от затылка до впадины лба.

Связанная решетка стягивается в середине между нижними полосками ободка к затылочной части на связанный крючком из воздушных петель шнурочек (рис. 549), слегка стягивается, перегибается по ок-



Рис. 547



Рис. 548

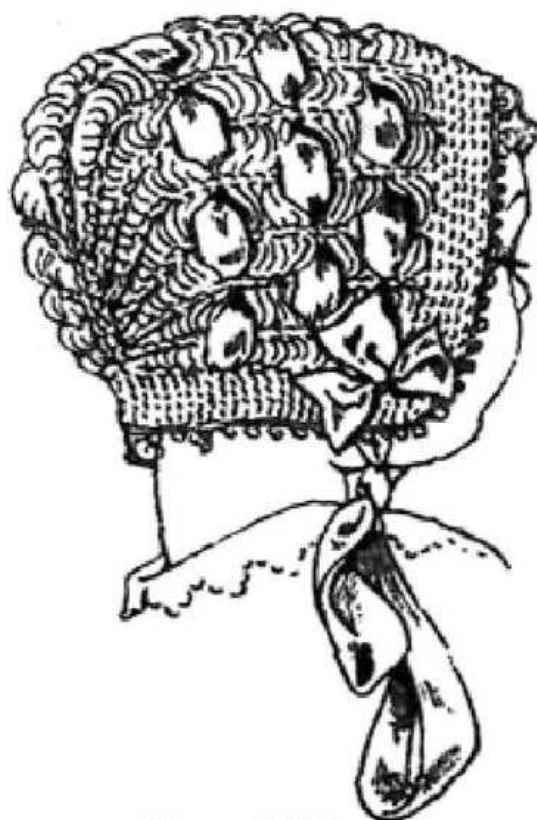

Рис. 549

ружности головки, нижние части ободка сшиваются швом встык.

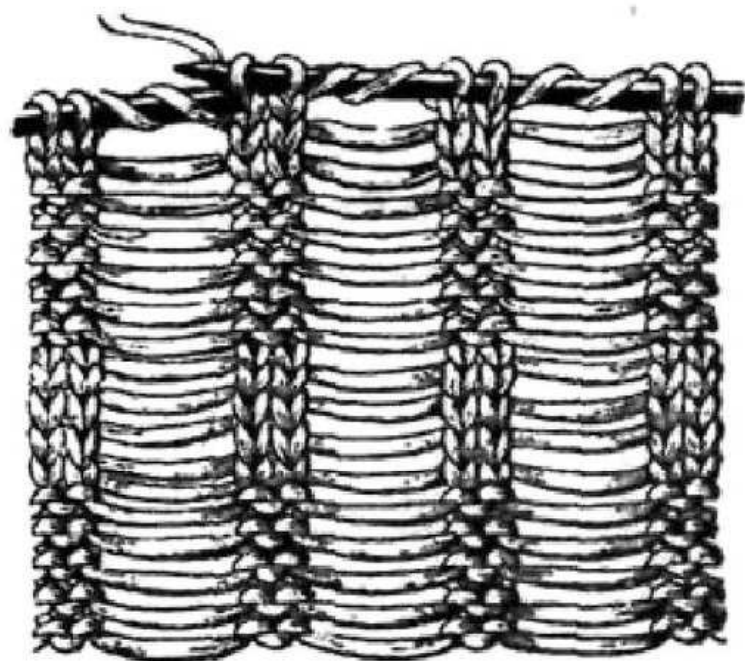
Прием стягивания петель.

Закрепление петель производится крючком в основные петли, а именно в лицевые или изнаночные — это зависит от того, какие петли в готовой решетке оказались последними. Накиды не стягиваются, они просто сбрасываются. В петли вязания на спице пропускается крючок, захватывается косичка, связанная отдельно, и протаскивается через все петли решетки (рис. 550).

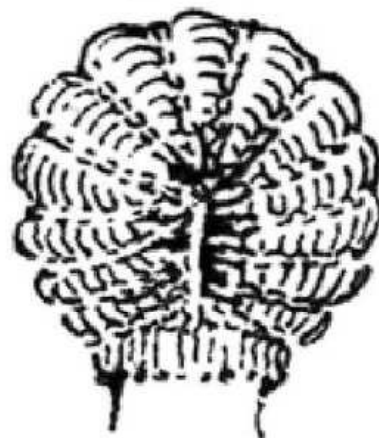
Декоративное оформление чепчика.

Готовый чепчик обвязывается узкими «зубчиками» крючком отделочным шелком (рис. 551).

Затем продергивается лента через 3 ажурных ряда. По бокам пришивается по бантику и завязки из таких же лент.

К чепчику можно сделать легкую подкладочку из мягкой растягивающейся ткани для использования его в прохладное время года.



Рис. 550



Рис. 551

ВМЕСТО ЗАКЛЮЧЕНИЯ

Что согревает вас сильнее всего? Это, конечно же, тепло домашнего очага, когда, завернувшись в теплый связанный своими руками плед, вы, уютно устроившись в кресле, смотрите любимый сериал и занимаетесь своим любимым рукоделием. Вы вяжете себе или родным какую-нибудь необходимую в повседневной жизни одежду. В наше время ни одна женщина не может себя представить без модной блузочки или шапочки, связанных ручным способом. Изделия, связанные на машине, эстетично красивы, и на первый взгляд они главенствуют в мире вязания. Но они часто безлики, их рисунки однообразны. Именно это и приводит женщин к необходимости научиться вязать и, выкроив время, на досуге смастерить что-нибудь оригинальное, удивив этим своих знакомых, далеких в понимании этого жанра рукодельных искусств.

Книга, которую вы держите в руках, предлагает вам на своих страницах модели оригинальной одежды и возможность полностью связать их самостоятельно, не прибегая к дополнительным источникам. Пролистав и изучив материал книги, вы без особых затруднений сможете научиться плести петли первоначального ряда вязания, а затем связать любую из представленных в книге моделей одежды, описанной в поэтапном ее исполнении.

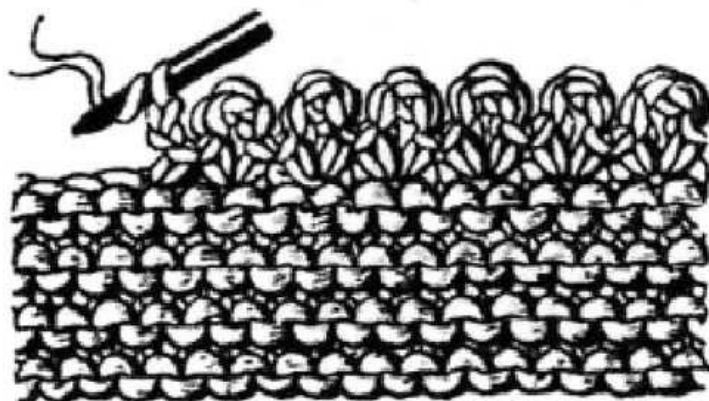
Именно это приведет начинающих от умения к мастерству, а бывалых мастериц, которые умеют великолепно держать крючки и спицы в руках, к возможности отыскать что-то новенькое для себя. В книге описаны новые способы набора петель начального ряда,

которые по своей технике исполнения отличаются от традиционного, а также способы вязания трудоемких узлов в деталях изделий. Описанный материал сопровождается большим количеством рисунков, которые наглядно показывают поэтапный процесс вязания, что всегда вызывает большой интерес для рукодельниц. Описанные образцы оригинальных моделей узоров вязания представлены в порядковом описании, а также в сокращенном — в схемах с пояснением вязания петель или столбиков, относящихся к этой конкретной схеме с графическим ее показом на рисунке рядом или в разделе терминологии вязания.

Вязание является одним из полезных и самых древних видов рукоделия. Оно развивается и видоизменяется в современном стиле выполнения и применения. Вот поэтому оно имеет такую большую популярность в наш век электронных технологий.

Вязание, помимо эстетического назначения, украшает вашу внешность, финансового — уменьшения ваших расходов несет с собой и оздоровительный характер, укрепляет нервы. Связанное вами изделие — это ваш подарок самой себе, на зависть окружающим.

Эта книга рекомендуется всем желающим самостоятельно овладеть искусством вязания крючком и спицами — этими маленькими и юркими инструментами в ваших руках, которые стали помощниками в создании неповторимых и в своем роде единственных экземпляров одежды.

Итак, в добрый путь, вооружившись крючками и спицами!

Т. Чижик,

М. Чижик

Содержание

ОТ АВТОРОВ	3
ОБЩИЕ СВЕДЕНИЯ О ПРЯЖЕ	6
СНЯТИЕ МЕРОК ДЛЯ ПОСТРОЕНИЯ ЧЕРТЕЖЕЙ	10
ПОСТРОЕНИЕ ЧЕРТЕЖА-ОСНОВЫ БЛУЗЫ С ВШИВНЫМ РУКАВОМ	11
<i>Построение передней полочки блузы</i>	11
Определение середины переда и линии плеча ...	11
Определение линии талии	12
Определение линии бедер и длины изделия ...	12
Определение глубины проймы	12
<i>Определение длины плечевого среза и ширины спинки</i>	12
Определение переда по линии груди	12
Определение нижнего скоса проймы	13
Определение ширины переда по линии талии	13
Определение ширины переда по линии бедер	13
Определение линии горловины	13
Определение скоса плеча	14
Построение спинки блузы	14
Определение середины спинки и линии плеча ...	14
Определение линии талии	14
Определение линии бедер	14
Определение глубины и высоты проймы спинки	15

Определение верхней боковой части спинки	15
Определение нижней боковой части спинки	15
Определение скоса плеча	15
Построение рукава-основы блузы	16
Определение линии середины рукава	16
Определение линии проймы и оката рукава	16
Определение низа рукава	17
РЕКОМЕНДАЦИИ ПО ВЫВЯЗЫВАНИЮ	
ИЗДЕЛИЙ С ВШИВНЫМ РУКАВОМ.....	17
Вязание рукава	18
Вывязывание спинки	20
Вывязывание переда блузы с цельновывязанной планкой.....	20
ПОСТРОЕНИЕ ВЫКРОЙКИ	
ЧЕРТЕЖА-ОСНОВЫ БЛУЗКИ КИМОНО	20
Передняя полочка	20
Определение линии середины	20
Определение линии талии.....	21
Определение линии груди	21
Определение линии бедер	21
Определение боковой линии и линии проймы	21
Определение линии горловины переда	22
Определение скоса плеча	22
Спинка	22
Сборка изделия	22
ВЯЗАНИЕ КРЮЧКОМ	24
ПРИЕМЫ ВЫВЯЗЫВАНИЯ ПЕТЕЛЬ КРЮЧКОМ	24
Воздушная вертикальная петля.....	24
Горизонтальная петля	24

ВЛАЖНАЯ ОБРАБОТКА ОБРАЗЦА	25
ТЕРМИНОЛОГИЯ РУЧНОГО ВЯЗАНИЯ КРЮЧКОМ	25
ПРИЕМЫ ВЯЗАНИЯ УЗОРОВ КОРОТКИМ КРЮЧКОМ СТОЛБИКАМИ РАЗЛИЧНОГО СТРОЕНИЯ ...	31
ВЯЗАНИЕ ОБРАЗЦОВ ПО ОПИСАНИЮ И СХЕМАМ ...	31
Вывязывание начальной воздушной петли цепочки	33
Воздушная петля — петля подъема ряда	34
ВЫПОЛНЕНИЕ ОСНОВНЫХ ЭЛЕМЕНТОВ ВЯЗАНИЯ КРЮЧКОМ И ИХ УСЛОВНЫЕ ОБОЗНАЧЕНИЯ В СХЕМАХ	34
Гипюрное вязание одежды	47
СПОСОБЫ ВЯЗАНИЯ ФРАГМЕНТОВ РАЗЛИЧНОЙ ФОРМЫ ДЛЯ СОЗДАНИЯ ФОНА ИЗДЕЛИЯ	47
Вязание квадрата	47
Вязание прямоугольника	51
Вязание треугольника	55
Вязание круга	59
Вязание гипюрных мотивов и их соединение между собой	63
ПОЛЕЗНЫЕ СОВЕТЫ ДЛЯ ПРАВИЛЬНОГО ВЯЗАНИЯ КРЮЧКОМ	71
МОДЕЛИ ОДЕЖДЫ, СВЯЗАННЫЕ КРЮЧКОМ	90
ВЯЗАНИЕ БЛУЗОК ИЗ КРУЖЕВНЫХ ПОЛОС И МОТИВОВ	90
Кофточка с вырезом «каре»	90
ВЯЗАНИЕ АЖУРНЫХ КОФТОЧЕК	94
Кофточка — кимоно	94

Ажурная кофточка с застежкой спереди	96
Ажурный костюм	99
Ажурная кофточка	104
Блуза «топ»	105
Ажурная майка	108
Ажурная кофточка с коротким рукавчиком	109
Соединение мотивов	111
Вязание ажурного воротничка	112
ВЯЗАНИЕ ОДЕЖДЫ ФИЛЕЙНОЙ СЕТКОЙ	113
Приемы вязания сетки	116
Образцы вязания филейных сеток	126
Вязание узоров «пышными бугорками» на сетке	127
Виды узоров для вязания «пышными бугорками»	128
ОДЕЖДА, ВЯЗАННАЯ АЖУРНЫМИ СЕТКАМИ	129
Жилет, связанный воздушной сеточкой	129
Ажурный декоративный жакет и шапочка	131
Ажурный свитер с накладными карманами	138
Майка-топ с пуговицами	140
Кофточка и капор для ребенка от 6 месяцев до года	145
Кофточка, капор и башмачки комплект для ребенка 6 месяцев	148
Кофточки для девочки от 2 до 4 лет	151
Юбочка-солнце для девочки 8–10 лет	155
Джемпер с подрезом и воротником шалька для мальчика	156
Кофточка для лета с коротким рукавчиком	159

ВЯЗАНИЕ СПИЦАМИ	162
ПРИЕМЫ ВЫВЯЗЫВАНИЯ ПЕТЕЛЬ СПИЦАМИ	162
ТЕРМИНОЛОГИЯ РУЧНОГО ВЯЗАНИЯ СПИЦАМИ	163
ТЕХНИКА НАБОРА ПЕТЕЛЬ ОСНОВЫ ДЛЯ ВЯЗАНИЯ	170
Вязание начального ряда вязания	173
ТЕХНИКА ВЫПОЛНЕНИЯ ОТДЕЛЬНЫХ ПРИЕМОВ ВЯЗАНИЯ ПЕТЕЛЬ С ИХ УСЛОВНЫМ ОБОЗНАЧЕНИЕМ В СХЕМАХ	174
Строение петли	174
Образование бокового края в вязании	179
ВЯЗАНИЕ ОБРАЗЦОВ ЛИЦЕВЫМИ И ИЗНАНОЧНЫМИ ПЕТЛЯМИ	180
ВЯЗАНИЕ УЗОРОВ С НАКИДАМИ	189
ВЯЗАНИЕ УЗОРОВ СО СНЯТЫМИ ПЕТЛЯМИ	193
Вязание снятой лицевой петли	193
Вязание снятой изнаночной петли	194
Вязание узоров-резинок с накидами и снятыми петлями	194
Резинка 1x1 из снятых коротких петель	194
Полуанглийская резинка	195
Гофрированная резинка	196
Граненая резинка	196
Жемчужная резинка	197
УБАВЛЕНИЕ ПЕТЕЛЬ В РЯДАХ ВЯЗАНИЯ	198
Провязывание двух лицевых петель вместе лицевой	198
Провязывание двух изнаночных петель вместе изнаночной	198

Провязывание двух перекрученных лицевых петель вместе лицевой	199
Провязывание двух перекрученных изнаночных петель вместе изнаночной	199
Провязывание трех лицевых петель вместе лицевой	200
Провязывание трех изнаночных петель вместе изнаночной	200
УБАВЛЕНИЕ ПЕТЕЛЬ ПО КРАЮ ИЗДЕЛИЯ	201
Постепенное убавление	201
Быстрое убавление	201
Провязывание двух петель вместе способом перекида	202
Провязывание двух петель вместе за переднюю стенку	203
Провязывание трех петель вместе способом перекида	203
ПРИБАВЛЕНИЕ ПЕТЕЛЬ	204
Вытягивание петель из промежутка между петлями	204
Прибавление петль в начале, в середине и в конце ряда	204
Прибавление из петли предыдущего ряда	205
Воздушные петли	206
Определение количества петель при первоначальном наборе	206
ВЯЗАНИЕ ОБРАЗЦОВ УЗОРОВ ИЗ ЛИЦЕВЫХ И ИЗНАНОЧНЫХ ПЕТЕЛЬ С НАКИДОМ	207
Зубчики	207
Колокольчики	209
Клиновые листья	210

**ПОЛЕЗНЫЕ СОВЕТЫ
ДЛЯ ПРАВИЛЬНОГО ВЯЗАНИЯ СПИЦАМИ 211**

МОДЕЛИ ОДЕЖДЫ, СВЯЗАННЫЕ СПИЦАМИ 220

Ажурный топик с декоративными блестками 220

Топик с шарфиком 225

Блуза топик на тонких бретелях 228

Оригинальные весенне-осенние
наряды в виде накидок 233

Накидка-«пончо» с вертикальными
полосками 234

Ажурная накидка прямоугольной формы
с бахромой 236

Ажурная накидка с рукавами 239

Накидка «пончо-платок» 242

Кофточка с асимметричной застежкой 248

Стильный комплект из пуловера
с капюшоном, варежками и шарфиком 250

Летнее платье для девочки 5-ти лет 266

Вязаный чепчик для малышки с отделкой
из атласной ленты 272

ВМЕСТО ЗАКЛЮЧЕНИЯ 275