

РОССИЙСКАЯ АКАДЕМИЯ НАУК
ИНСТИТУТ АРХЕОЛОГИИ

О.А.Гей, И.А.Бажан

**Хронология
эпохи "готских" походов
(на территории Восточной Европы и Кавказа)**

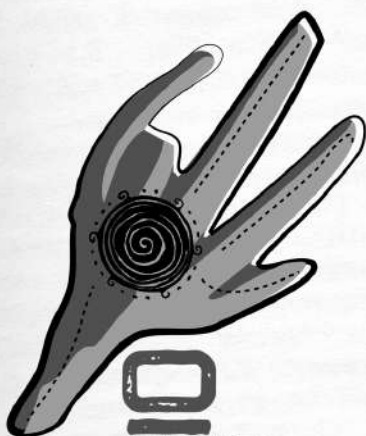

Библиотека ОСКАЭ ГИМ, КБГУ и ИА РАН

ОСКАЭ

Научный редактор
доктор исторических наук М.Б.Шухин.

Рецензенты:
доктор исторических наук М.П.Абрамова,
доктор исторических наук И.П.Русакова.

© О.А.Гей, И.А.Бажан, 1997

Москва 1997

Оглавление

Введение.....	5
Глава 1. Некрополи Цебельды.....	9
Глава 2. Харакс и Чатырдаг.....	31
Глава 3. Хронология вельбарских могильников на территории Восточной Европы.....	36
Глава 4. Хронология могильников черняховской культуры.....	41
Заключение.....	52
Приложение. Каталог репрезентативных погребений цебельдинской культуры.....	54
Литература.....	63
Список сокращений.....	73
Таблицы.....	74
Summary.....	144

Введение

Для территории юга Восточной Европы первая половина I тысячелетия н.э. была эпохой великих потрясений и этно-социальных сдвигов. В этот период происходили такие крупные исторические события, как установление римского господства в Северном Причерноморье, продвижение сарматских племен на правобережье Днепра, миграции готов и других народов из Прибалтики, войны варваров с Римской империей, нашествие гуннов. Происходило формирование разнотических племенных союзов, предгосударственных объединений, которые были непрочными и внутренне подвижными. Эта бурная эпоха нашла яркое отражение в сочинениях древних авторов. Сведения, содержащиеся в письменных источниках, дополняются и уточняются данными археологии. Усилиями многих исследователей были выявлены такие факты, как продвижение носителей вельбарской культуры из Нижнего Повисленья на юго-восток, которое связывают с миграцией германских племен. (Кухаренко Ю.В., 1980, с. 64-76; Тиханова М.А., 1970, с. 89-94; Шукин М.Б., 1977, с. 86; Wołagiewicz R., 1981; Szczukin M.B., 1981; Koucharenko J.V., 1967).

Сведения об образовании в Северном Причерноморье пришлыми германскими племенами мощного разнотического союза (держава "Германариха") соотносятся с существованием здесь в III-IV вв. н.э. черняховской культуры (Шукин М.Б., 1977). Северная граница территории, которую занимали племена, упомянутые Иорданом в перечне покоренных готами, совпадает с линией торгового пути от Балтийского моря к Уралу (Рыбаков Б.А., 1987, с. 29-38; Буданова В.П., 1984, с. 35, 36; Мачинский Д.А., 1984). Однако, в то же время - это северная граница распространения элементов, резко выделяющихся на фоне местных, традиционных культур и восходящих к северо-западному прибалтийскому миру (Ефименко П.П., 1926; Бажан И.А., Васкул И.О., 1988; Генинг В.Ф., 1963; Корзухина Г.Ф., 1978). К этим элементам относятся погребения воинов с характерным набором вооружения - согнутыми или сломанными мечами, воткнутыми в землю боевыми топорами и копьями, находки наконечников поясов, грибовидных и ведерковидных подвесок, бронзовых проволочных гривен, вещей круга эмалей.

Ареал подобных элементов очень широк - Северное Причерноморье, Подунавье, Крым, Кавказ, Волго-Окское междуречье,

и в целом совпадает с районами походов варварских дружин в конце II-IV вв. н.э. (Кропоткин В.В., 1978; Шукин М.Б., 1977; Ефименко П.П., 1926; Бажан И.А., Васкул И.О., 1988).

Таким образом, складывается логичная, лишенная видимых противоречий картина. Однако она отражает реальный ход событий лишь в самых общих чертах. При более детальном изучении фактического материала возникает масса неясностей и вопросов. Наметим некоторые нерешенные проблемы.

1. Вельбарская культура на территории Восточной Европы представлена разновременными памятниками. Более поздние - синхронны ранним фазам черняховской культуры. В погребениях могильника Дитиничи распространена серолощенная гончарная керамика, но, по всей видимости, присутствует она здесь лишь в качестве импорта. Основной материал - вельбарский, хотя он мало связан с находками предшествующего времени на данной территории. Наблюдается эволюция культуры или новая волна миграций с северо-запада (Szczukin M.B., 1981; Гей О.А., 1993, с. 170). Однако проследить конкретно механизм трансформации вельбарской культуры в черняховскую пока не удается.

2. Не вызывает сомнения гетерогенность черняховской культуры (Рикман Э.А., 1975, с. 323-333; Шукин М.Б., 1979; Гей О.А., 1985; Diakonou G., 1966). Однако при этом унификация всех сторон деятельности была столь велика, что попытки выделить из общего сплава разнородные компоненты сталкиваются со значительными затруднениями. Конечно, нельзя пройти мимо фактов, лежащих на поверхности материала. Намечается целый ряд признаков (большие наземные двухкамерные дома, кумпфы, сосуды с псевдоушками, янтарные грибовидные подвески, фибулы с зернеными кольцами, трехслойные многочастные гребни), которые при картографировании вытягиваются по диагонали Балтика-Черное море через междуречье Вислы и Буга. (Шукин М.Б., 1977, с. 87, рис. 2-4). Однако большинство из них встречаются в собственно черняховской культуре лишь спорадически ("большие" жилища, кумпфы); другие - характерны для многих культур и могут не иметь четкого этнического значения.

3. Попытки более глубокого проникновения в суть явлений, изучение деталей погребального обряда также не дают быстрого осязаемого результата. Как, например, отде-

лить в черняховской культуре пшеворские элементы от вельбарских? Что считать спецификой именно вельбарского погребального обряда? Отмечаемые, как правило, элементы - многочисленные фрагменты керамики в сожжениях, следы пребывания в огне на инвентаре (Седов В.В., 1979, с. 89; Кравченко Н.М., 1970, с. 44-51) - распространены в латенизированных культурах на обширной территории и поэтому мало что дают для выяснения этнических проблем.

Более яркие, выразительные черты, такие, как трупосожжения воинов с поврежденным оружием, отнюдь не характерны для черняховской и вельбарской культур. Население, влившееся в миграционные потоки из Прибалтики и Центральной Европы с конца II в. н.э., было разнородным в этнокультурном отношении, и судьба отдельных его групп складывалась по-разному. Какая именно из этих групп имела отношение к возникновению черняховской культуры, еще предстоит выяснить.

4. Передвижение на огромных пространствах разнородных варварских племен, взаимодействие их с античным миром определяло специфику формировавшихся культур, мозаичность и изменчивость общей картины. В археологическом материале, отражившем эту эпоху, необходимо рассматривать все явления в динамике и взаимосвязи. Однако решение подобных задач упирается в отсутствие общей системы хронологии древностей Восточной Европы римского времени и эпохи великого переселения народов. Исследователям приходится опираться на хронологическую систему Г.Ю.Эггера - К.Годловского, разработанную для территории Центральной и Северной Европы (Eggers H.J., 1951; 1955; Godłowski K., 1970). Подобные экстраполяции сами по себе достаточно рискованы. Кроме того, возникают разного рода неувязки при датировании по аналогии с античными древностями и с той схемой раннесредневековой хронологии, которая в последние годы была предложена А.К.Амброзом (Амброз А.К., 1971; 1989; 1992).

Поэтому прежде всего следует разработать единую хронологическую систему для культур юга Восточной Европы, связанных с миграциями населения по линии Балтика - Северное Причерноморье, походами готов.

До недавнего времени в русской и украинской археологии господствующим оставался описательный принцип, при котором основной задачей исследователя является простая фиксация явлений, которая осуществляется, как правило, в форме различного рода классификаций (памятников, категорий

инвентаря, погребальных сооружений, видов ориентации и положения костяка, этнических признаков и др.). Датирование выделенных единиц классификации (в основном это касается категорий инвентаря) проводилось по аналогиям, часто довольно отдаленным, когда целая цепочка вещей вела к надежному реперу, привязанному к абсолютному счету времени. В 70-е годы получило распространение так называемый "метод узких датировок", основанный на изучении комбинаций находок в закрытых комплексах (Шукин М.Б., 1978). Опираясь на этот метод, исследователь оперировал уже не датами отдельных вещей, а датами комплексов, что гарантировало большую точность. Однако общая картина археологических явлений оставалась при этом статичной, аморфной, трудно расчленимой на временные фрагменты. Это создавало непреодолимые сложности при этнических сопоставлениях.

На могильнике Брест-Тришин, расположенном наиболее близко к черняховской культуре и по времени непосредственно ей предшествующем, представлены разнообразные виды погребений: урновые, безурновые, с сосудами "приставками", с фрагментами керамики, чистые и с остатками погребального костра. Причем эти признаки комбинируются в разных сочетаниях. Возникает закономерное предположение, что по крайней мере некоторые из них имеют хронологическое значение. При этом особенно важно определить, какой тип погребений доминирует на поздней стадии функционирования могильника и связан ли он как-нибудь с черняховским обрядом. Дать ответ на подобный вопрос возможно лишь рассматривая основные элементы культуры - керамику, вещи, погребальный обряд - с учетом их изменения во времени. Такую возможность дает корреляционный метод. Основные формы его применения уже описаны в литературе (Шукин М.Б., Щербакова Т.А., 1986; Бажан И.А., Гей О.А., 1992; Бажан И.А., Еременко В.Б., 1992), поэтому следует подробно остановиться лишь на некоторых спорных моментах и тех особенностях, которые характерны для данной работы.

Процесс хронологического анализа материала начинается с выделения тех групп вещей, которые впоследствии включаются в корреляционные графики. Эти вещи получили название "хронологических индикаторов" (ХИ) - на том основании, что они, как правило, достаточно хорошо датированы по аналогиям (фибулы, пряжки, изделия из стекла, оружие, украшения и др.).

Помимо "датирующих" вещей в корреляционные таблицы включают часто также

различные категории материала, время бытования которого практически нельзя определить по аналогиям. О.В.Шаров называет их "ХИ второго уровня" (Шаров О.В., 1992, с. 163). Однако виды находок, не имеющих даты (чаще всего это относится к керамике), участвуют в корреляции на равных правах. Вероятно, следовало бы уточнить терминологию, устранив несоответствие между сутью явления и его наименованием. Однако термин "хроноиндикаторы" уже прочно утвердился в научной литературе, отказываться от него нецелесообразно. Поэтому он будет фигурировать в данной работе, обозначая не только те вещи, хронология которых относительно хорошо изучена, но и те, которые получили дату в ходе корреляционного анализа материала (Бажан И.А., Гей О.А., 1992, с. 123).

Выделение ХИ проводится, как правило, на базе уже разработанных классификаций, имеющих хронологическое значение. Надо отметить, что в этой области достигнуты уже значительные результаты. Исследования проводились в разных направлениях и по разным категориям материала. До сих пор сохраняет свое значение практически всеобъемлющая классификация фибул юга Восточной Европы А.К.Амброза (Амброз А.К., 1966), изделия из стекла детально систематизированы Н.П.Сорокиной (Сорокина Н.П., 1971; 1973; 1979; 1982). Находки цебельдинской культуры - фибулы, керамика, украшения, оружие, - изучены и описаны в трудах М.М.Трапша, Ю.Н.Воронова, Н.К.Шенкао (Трапш М.М., 1971; 1975; Воронов Ю.Н., Шенкао Н.К., 1982), памятники вельбарской культуры на территории Восточной Европы - в монографии Ю.В.Кухаренко (Кухаренко Ю.В., 1980). Большую научную ценность представляют разработки И.П.Засецкой по некоторым категориям находок гуннской эпохи (Засецкая И.П., 1975; 1979; 1982; 1983; 1986). Существуют также обобщающие исследования по погребальному обряду (Сымонович Э.А., Кравченко Н.М., 1983; Никитина Г.Ф., 1974; 1985).

Классификации и хронологическое дробление основных категорий материала дают возможность сделать следующий шаг - упорядочить все результаты и на этой основе попытаться создать единую хронологическую систему. К сожалению, отдельные категории находок до сих пор практически еще не систематизированы. Прежде всего это относится к такой массовой разновидности материала, как черняховская керамика.

Безусловно, разработка ее типологии - это особая задача, выходящая за рамки данной работы. В статье, посвященной относительной хронологии черняховских могильни-

ков, была предпринята попытка выделить ХИ в керамике по критериям простейших пропорций сосудов. Выяснилось, что большинство полученных групп достаточно выразительно и хорошо узнаваемо на всех памятниках. Отчетливо проявилось и хронологическое различие (Бажан И.А., Гей О.А., 1992, с. 123). В этой связи уместно остановиться более подробно на некоторых вопросах, связанных с классификацией керамики и выделением ХИ, вставших перед исследователями в последние годы. Прежде всего, далеко не всегда можно априори определить, какие признаки имеют хронологическое значение. Практика показывает, что иногда это бывают элементы формы и декора, которые не учитываются при выработке типобразующих критериев (Каменецкий И.С., 1993, с. 24-25). Поэтому ни одна предварительная систематизация не может претендовать на полноту представлений о хронологии полученных классов. В любом случае работа может продвигаться лишь путем проб и ошибок.

В последнее время получили распространение математические классификации - они считаются более точными, объективными и всеохватывающими. Далеко не всегда возможно визуально сгруппировать массу признаков по сходству и различию, особенно когда это касается соотношений многих частей сосудов. Наиболее перспективен в такой ситуации кластерный метод, в основе которого лежит "объединение признаков объекта в один комплексный показатель" (Абезгауз Г.Г., Еременко В.Е., Журавлев В.Г., Каргапольцев С. Ю., 1992, с. 41).

Однако позволяет ли кластерный алгоритм выявить внутренние закономерности, присущие развитию керамических форм, и будут ли показательны полученные кластеры в хронологическом отношении? По-видимому, априори решить этот вопрос все же нельзя. Приведем лишь несколько соображений, связанных с конкретным опытом работы.

Прежде всего, аморфность материала, которая препятствует визуальному различению классов, вероятно, не может быть случайной. Это - тоже своего рода закономерность. Мастер, создавая новую форму, действовал вполне осознанно. Поэтому любая инновация должна была осознаваться и его соплеменниками - без каких-либо дополнительных операций и исследований. В таком случае, по всей вероятности, новые формы должны быть визуально различимы и для современного исследователя, интуиция которого имеет далеко не последнее (если не решающее) значение. Об этом говорит и тот факт, что при любой математической обработке материала исходная процедура - выбор признаков - всегда проводится чисто интуи-

тивно и зависит лишь от воли автора. То же самое можно сказать и о выборе пороговых значений при разделении на кластеры (Абезгауз Г.Г., Еременко В.Е., Журавлев В.Г., Каргапольцев С.Ю., 1992, с. 43). Кроме того, при кластерных классификациях, основанных на числовых промерах сосудов, могут не учитываться некоторые характеристики формы. Так, например, округлобокие и остророберные миски, различающиеся по датировке в зарубинецкой культуре, попадают в один кластер.

Приведенные выше соображения заставляют пока отказаться от математического классифицирования керамики, тем более, что это, как уже отмечалось, совершенно особая, на современном уровне технически не осуществимая и выходящая за рамки настоящей работы задача. Видимо, на сегодняшний день следует остановиться на простейшем варианте, предложенном в статье об относительной хронологии черняховских могильников (Бажан И.А., Гей О.А., 1992).

Выше отмечалось, что выделение хроноиндикаторов базируется, как правило, на уже разработанных и апробированных классификациях. Однако это не означает, что ХИ всегда напрямую соответствует единицам этих классификаций. В некоторых случаях в один ХИ объединяются два и даже более вариантов или типов. В зависимости от конкретных задач исследования ХИ может быть представлен и целой категорией вещей, включающей достаточно разнородные формы. Так, в работе, посвященной хронологии могильника Данчены, М.Б.Шукин успешно рассматривал в качестве единых ХИ группы лепной керамики вельбарского и сарматского происхождения (Шукин М.Б., Щербакова Т.А., 1986, с. 202).

Помимо ХИ были использованы также индикаторы синхронизации (ИС). Под ними подразумевались вещи, встреченные при рассмотрении конкретного могильника в единственном экземпляре и не включенные в

корреляционную таблицу, но выделенные как ХИ на материалах других могильников либо редкие находки, выпадающие из общесистемы ХИ, однако надежно датированные по аналогиям.

В исследованиях, построенных на применении корреляционного метода, намечаются два подхода:

1. Изучение материалов одного конкретного могильника, выделение близких сочетанию инвентаря групп погребений, ответствующих фазам его функционирования (Шукин М.Б., Щербакова Т.А., 1986; Ioffe I., 1986).

2. Изучение взаимовстречаемости отдельных вещей, как правило, хорошо датированных вещей из закрытых комплексов разных могильников, разбросанных на широкой территории, и на этой основе разработка периодизации целых культур или культурных областей (Айбабин А.И., 1984; 1987; Гороховский Е.Л., 1985; 1988а; 1988б; Tejral J., 1988; Kazanski M., Legoux R., 1988).

Первый метод более результативен, однако он применим лишь для решения локальных хронологических задач. Второй дает возможность всестороннего охвата, но при этом заключает в себе слишком много отрицательных моментов. Комплексы рассматриваются вне контекста материалов могильника в целом, не учитывается возможность различного бытования одних и тех же разновидностей вещей на разных территориях.

В настоящей работе сделана попытка соединения обоих методов с целью использования рациональных сторон каждого. Предлагается изучение наиболее репрезентативных могильников таких культур, как вельбарская, черняховская и цебельдинская - на основе общей системы хроноиндикаторов для каждой культуры - и дальнейшего сопоставления выделенных фаз развития. Кроме того, рассматриваются отдельные памятники южного побережья Крыма.

Глава 1

Некрополи Цебельды

Особое место в разработке системы хронологии эпохи "готских" войн и великого переселения народов принадлежит материалам цебельдинских некрополей. Культура, которую в литературе принято называть цебельдинской - явление незаурядное и в своем роде загадочное. Название ей дала древняя Бибила (Тибелия, Цибилеум) - крепость времени апсидов или абазгов, упоминаемая в письменных источниках VI в. н.э. (Прокопий Кесарии, VIII, 10, 1; 17, 10; Агафий, IV, 1).

Известны и другие крепости, а также относящиеся к ним поселения и могильники Шапка, Герзеул, Верхняя Юрьевка, Ахыста, Ат, Апушта, Пскал). Расположены они на довольно обширной территории, южнее главного Кавказского Хребта, между реками Келасури и Кодор (табл. 1 : I). Главная отличительная черта этой местности - долины Цебельдинская и Азантавская, окруженные высокими горами. Со стороны моря сюда можно было проникнуть через четыре ущелья Большой и Малой Мачары, Кодора и Келасури), со стороны гор - только через ущелье Кодора (Клухорский перевальный путь, в настоящее время носящий название Военно-Сухумская дорога). Поэтому не только крепости, но и открытые поселения Цебельды были хорошо защищены и практически неприступны для врага.

Подобные географические условия: с одной стороны - изолированность от внешнего мира, с другой - территориальная близость к понтийскому лимесу, создавали предпосылки для развития здесь высокой самобытной культуры, причудливо впитавшей в себя разнородные влияния.

Сказочные богатства исторической Цебельды, к сожалению, привлекали к себе внимание не только исследователей-археологов и краеведов, но и грабителей. Большинство памятников подвергалось разного рода разрушениям, в музеи поступали крупные коллекции разрозненных вещей, без описания комплексов. Систематические раскопки проводились на двух крупных могильниках - у крепостей Шапка и Цибилеум. Своеобразие цебельдинских некрополей заключается в том, что они состоят из нескольких кладбищ, принадлежавших, как полагают, отдельным родам или большим патриархальным семьям (Воронов Ю.Н., 1975, с. 13, 17, 42). В Шапке эти кладбища расположены на нескольких

холмах - Стеклянном (Абгидзраху), Церковном (Ауахуамаху), Веринном (Ахьацараху), Монетном (Алраху), Грушевом (Ахаччарху), Юстиниановом, Абрамовом и др. Некоторые из них представлены значительным числом погребений, что позволяет рассматривать их как самостоятельные могильники (Трапш М.М., 1971; 1975; Гунба М.М., 1978; Шамба Г.К., 1970а), однако раскопаны они лишь участками, планы которых либо отсутствуют в публикациях, либо с трудом поддаются расшифровке. Количество репрезентативных комплексов по каждому из могильников не достаточно для изучения корреляции XII, поэтому они фигурируют только в общих таблицах.

Материалы Цибилеума также подразделяются по крайней мере по двум родовым кладбищам, однако, насколько это явствует из публикаций, лишь на Цибилеуме-I раскопано значительное количество захоронений - более 100 (Воронов Ю.Н., Шенкао Н.К., 1982, с. 136-159; Воронов Ю.Н., Бражба О.Х., 1983; Воронов Ю.Н., Бражба О.Х., Шенкао Н.К., Логинов В.А., 1982). В некоторых случаях в описаниях указано лишь общее название - Цибилеум, без уточнений. Все это заставляет отказаться от рассмотрения этих материалов Цибилеума по родовым могильникам и ограничиться включением их в единую корреляционную таблицу.

Разрозненность сведений о Цебельде, отсутствие обобщающих работ, колоссальный объем разрушений на могильниках, всякого рода "сборы" и "доследования" не позволяют даже определить точное число вскрытых погребений. Авторами настоящей монографии учтено около 250 полноценных комплексов, происходящих из упомянутых крупных памятников - Цибилеума и Шапки, а также из менее значительных могильников - у горы Апианча (В.Юрьевка), у села Атара Арманская, у крепостей - Герзеул, Апушта, Лар и др. (см. приложение - каталог репрезентативных погребений цебельдинской культуры)*.

Вполне естественно, что хронология цебельдинских некрополей, столь насыщенных содержательными комплексами, не была обойдена вниманием исследователей. Одним из первых затронул эту проблему М.М.Трапш, датировавший культуру в целом

* В работе использованы также 20 комплексов из коллекции Ю.Н.Воронова, которые хранятся в Гос. Эрмитаже.

II-V вв. н.э. (Трапш М.М., 1971, с. 212). К этому же времени отнес существование могильника на Грушевом холме Г.К.Шамба (Шамба Г.К., 1970, с. 69). Другие исследователи расширяли хронологические границы Цебельды до VII в. н.э. (Воронов Ю.Н., 1975, с. 16). Пересматривая основы раннесредневековой хронологии Восточной Европы в целом, А.К.Амброз остановился и на проблеме датирования абхазских могильников. Исследование корреляции хроноиндикаторов, включающих также материалы из Западной Грузии, позволило автору выделить семь этапов функционирования цебельдинской культуры (Амброз А.К., 1971, с. 107-110, табл. 1, рис. 4). Первый и последний этапы представлены по большей части случайными находками и комплексами, не относящимися собственно к Цебельде. Аргументация, приведенная автором для обоснования предложенной им схемы абсолютной хронологии, далеко не по всем пунктам представляется убедительной. Так, широкая датировка II-III вв. н.э. первого этапа практически ничем не подтверждена, кроме отдельных находок фибул, близких одночленным лучковым северо-причерноморским фибулам I серии, 4-го варианта, которые могли относиться ко второй половине II - началу III в. н.э. (Амброз А.К., 1971, рис. 4,1; 1966, с. 50, табл. 9, 10).

Весьма уязвима также датировка 3-го этапа на основе чисто умозрительных рассуждений о возможной эволюции и распространении прогнутых подвязных и "лебяжьинских" фибул. Исходная посылка - о проникновении этих разновидностей фибул в Абхазию через Северный Кавказ с территории черняховской культуры, - ничем не подтверждена, тем более, что автор сам отмечает их типологическое своеобразие и местное производство (Амброз А.К., 1971, с. 107). Таким образом, идея о цепи опосредованных влияний приводит к довольно искусственному, на наш взгляд, "подтягиванию" некоторых категорий находок в гуннскую эпоху. В дальнейшем автору приходится отмечать такие выбивающиеся из общей схемы явления, как "запаздывание пряжек в традициях V в. и их широкое бытование в VI в. до появления полных поясных наборов VII в." (Амброз А.К., 1971, с. 110).

Подобное положение вещей заставляет вновь обратиться к материалам цебельдинских некрополей - на более широкой этнокультурной базе, с использованием максимального числа комплексов и детальным исследованием встречаемости находок в них. Инвентарь цебельдинской культуры весьма богат и своеобразен, поэтому при выделении хроноиндикаторов уместно будет

рассмотреть его по основным категориям (список XII см. на с. 29).

I. Оружие

Боевые топоры. Этот вид вооружения весьма характерен для цебельдинской культуры. По наблюдениям Ю.Н.Воронова и Н.К.Шенкао, почти каждый второй имел топор (Воронов Ю.Н., Шенкао 1982, с. 127). Четко выделяются две основные группы: 1) с широким асимметричным лезвием; 2) с узким лезвием и молоточковидным обухом. Обе группы имеют аналогии в европейских древностях римского и раннесредневекового времени - топоры-франциски (Воронов Ю.Н., Шенкао Н.К., 1982, с. 119; Каргапольцев С.Ю., Бажан И.А., 1992, с. 119).

Существуют различные классификации колесвийных топоров (Matthes W., Leube A., 1975; Meyer E., 1976). Однако в Цебельде они немногочисленны и одновременно, поэтому рассматриваются как единый хроноиндикатор (табл. 1 : II, 1-3; XII-5). Широколезвийными топорами дело обстоит сложнее. Ю.Н.Воронов и Н.К.Шенкао разделяют их на две разновидности: 1) с лопататым, подтреугольным в разрезе обухом; 2) с округлым в разрезе обухом (Воронов Ю.Н., Шенкао Н.К., 1982, с. 127). Однако признак этот - форма насадочного отверстия, - мало что дает в хронологическом аспекте. Более показательной оказывается длина обуха. По этому признаку топоры первой группы распадаются на два типа: 1) с удлиненным обухом (табл. 1 : II, 4, 5; XII-4); 2) с коротким обухом. Топоры второго типа свою очередь можно подразделить на три варианта по форме лезвия:

1. Лезвие не очень широкое. Имеет едва намеченный приостренный боковой выступ (табл. 1 : II, 6; XII-23).

2. Лезвие широкое с боковым выступом (табл. 1 : II, 7; ИС).

3. Лезвие широкое. Имеет отчетливо выраженный боковой выступ с как бы срезанным краем-"бородкой" (табл. 1 : II, 8, ИС). Первый вариант является переходной формой между первой и второй группой топоров. Второй и третий варианты продолжают линию развития первого типа.

Копья. Также принадлежат к наиболее массовому виду вооружения цебельдинской культуры. Все наконечники - втульчатые и подразделяются, главным образом, по форме пера. Этот критерий лежит в основе классификаций М.М.Трапша и Ю.Н.Воронова, Н.К.Шенкао (Трапш М.М., 1971, с. 150-151; Воронов Ю.Н., Шенкао Н.К., 1982, с. 124-127, рис. 2). Различия их заключаются по

сути дела лишь в дробности членения. Исходя из этих, уже имеющихся, разработок и учитывая требования хронологической значимости, можно предложить следующую схему:

Тип I. Небольшие наконечники с плоским пером лавролистной формы, разделенным продольным граненым ребром. Втулка гладкая, длинная, иногда составляет половину общей длины наконечника копья (табл. 2 : 1-3; XI-8).

Тип II. Наконечники листовидной формы с укороченным ребром, которое не достигает верхней части пера. Боевое жало в сечении - уплощенно-ромбическое. Втулка гладкая, по длине обычно составляет треть или менее трети всего наконечника копья (табл. 2 : 4, 5; XI-20).

Тип III. Наконечники вытянутой листовидной формы с коротким ребром в нижней части пера. Боевое жало в сечении - уплощенно-ромбическое. Втулка гладкая или граненая, по длине, как правило, составляет треть или менее трети всего наконечника копья (табл. 2 : 6-9; XI-35).

Тип IV. Наконечники вытянутой листовидной формы, с уплощенно-ромбическим сечением. Втулка гладкая, по длине составляет около половины всего наконечника (табл. 2 : 10, 11; ИС).

Тип V. Наконечники с вытянутым, остроконечным пером, имеющим уплощенно-ромбическое сечение. Втулка гладкая или граненая, составляет менее трети всей длины наконечника копья (табл. 2 : 12, 13; XI-58).

Тип VI. Широкие листовидные наконечники с коротким ребром в нижней части пера. Боевое жало в сечении - уплощенно-ромбическое. Втулка гладкая или граненая, составляет более трети всей длины наконечника копья (табл. 2 : 17; XI-60).

Тип VII. Наконечники с пером пламевидной формы. Верхняя часть пера имеет уплощенно-ромбическое сечение. В нижней части - иногда короткое продольное ребро. Втулка - гладкая, по длине составляет около половины всего наконечника копья (табл. 2 : 18; XI-67).

Тип VIII. Римские пилумы - копья с четырехгранной в сечении боевой частью. Нередко снабжены миниатюрным пером (табл. 2 : 14; ИС).

Тип IX. Копья или дротики - втоки (табл. 2 : 15, 16; XI-10).

Стрелы. Ю.Н.Воронов и Н.К.Шенкао выделяют четыре основных типа: 1) плоские; 2) втульчатые; 3) черешковые трехлопастные; 4) черешковые бронебойные. Кроме того, известен черешковый наконечник стрелы лавровидной формы, в сечении - овальный (Воронов Ю.Н., Шенкао Н.К., 1982, с. 122,

143; рис. 1; 14 : 14). В настоящей работе третий тип - черешковые трехлопастные стрелы, по большей части - ромбические, выступают как XI-45 (табл. 2 : 20-23, 29, 30). Остальные типы не использованы, так как встречаются редко.

Мечи. Относятся к наиболее характерным предметам вооружения, хотя встречаются в комплексах захоронений реже, чем боевые топоры. Классифицируются исключительно по форме лезвия, так как перекрестия, в тех случаях, когда они имеются в наличии - однотипные, прямые. Выделяются лишь перекрестия, декорированные в технике клуазонне (XI-63). Находки наверший единичны.

Ю.Н.Воронов и Н.К.Шенкао выделяют три группы мечей: 1) двулезвийные с долом; 2) двулезвийные с клинком линзовидно-ромбовидного сечения; 3) однолезвийные (XI-59) (Воронов Ю.Н., Шенкао Н.К., 1982, с. 128). Анализ материала выявляет целесообразность более дробного членения. Первая группа распадается на два типа: 1) более короткие и широкие мечи, предназначенные для колющих ударов в ближнем бою (римские гладиусы) (табл. 3 : 10, 11; XI-1); 2) длинные мечи, предназначенные для рубящих ударов (табл. 3 : 12-16; XI-47). Вторая группа может также быть разделена на два типа: 1) с линзовидным сечением лезвия; 2) с ромбовидным сечением (табл. 3 : 1, 2; ИС). Первый тип в свою очередь распадается на два варианта: 1) с уплощенным лезвием и плавным переходом от лезвия к рукояти (табл. 3 : 4; XI-12); 2) с выраженным линзовидным сечением лезвия и Т-образным переходом от лезвия к рукояти (табл. 3 : 5, 6; ИС).

Кинжалы. Традиционно определяются как разновидность колющего оружия рукопашного боя с обоюдоострым клинком. Мы считаем целесообразным принять терминологию Ю.Н.Воронова и Н.К.Шенкао, которые помимо двулезвийных выделяют также однолезвийные кинжалы (Воронов Ю.Н., Шенкао Н.К., 1982, с. 130-132). Последние отличаются от ножей формой, внушительными размерами (до 50 см), часто - наличием перекрестия. Двулезвийные кинжалы - в сечении ромбические и линзовидные, - выступают как XI-85 (табл. 3 : 7-9); однолезвийные - как XI-33 (табл. 3 : 20, 21).

Щиты и умбоны. На общем фоне культур римского времени Восточной Европы, где предметы оборонительного доспеха относятся к числу редких находок, Цебельда выделяется счастливым исключением. Здесь в мужских захоронениях довольно широко встречаются умбоны, в отдельных случаях зафиксирован древесный тлен и металлические оковки, по расположению которых Ю.Н.Во-

ронову и Н.К.Шенкао удалось выделить четыре типа щитов древних цебельдинцев: 1) овальный с умбоном; 2) круглый с умбоном; 3) шестиугольный с умбоном; 4) прямоугольный без умбона (Воронов Ю.Н., Шенкао Н.К., 1982, с. 132). Последний тип выступает в настоящей работе как ХИ-44.

К сожалению, с классификацией умбонов дело обстоит намного сложнее. Разнообразие форм при общей сравнительной немногочисленности находок, разбросанных на широкой территории Восточной Европы, затрудняет выделение типов, имеющих хронологическое значение. Исследователи отмечают существование двух основных разновидностей: полусферических ("римских") и конических, предположительно германского происхождения (Каргапольцев С.Ю., Бажан И.А., 1992, с. 113). Последние по материалам Цебельды отчетливо распадаются на три группы: 1) низкие (табл. 4 : 1; ХИ-18); 2) высокие, иногда с тарчем (табл. 4 : 11, 12; ХИ-57); 3) шлемовидные (табл. 4 : 2-5; ХИ-26). К последним примыкают редкие экземпляры умбонов из позолоченной бронзы, поверхность купола которых оформлена гранями (табл. 4 : 13; ИС). Промежуточное положение между полусферическими (табл. 4 : 6, 7; ХИ-30) и коническими занимают умбоны с нечетко выделенной калоттой, как правило, с поперечными полосами по куполу (табл. 4 : 8-10; ХИ-39).

II. Украшения, детали одежды и принадлежности туалета

Фибулы. Одна из наиболее распространенных в цебельдинской культуре категорий инвентаря. Изготавливались из бронзы, иногда - из серебра, золота или железа. Часто украшены полудрагоценными камнями, а также полихромными вставками из стекла и эмали. При всем своем разнообразии относятся по большей части к одной группе - лучковых подвязных застежек. Некоторые экземпляры близки к прогнутым подвязным фибулам, однако они настолько типологически связаны с лучковыми, что нет никакого смысла выделять их в особую группу.

Фибулы Цебельды весьма специфичны, в своде А.К.Амброза представлены лишь отдельные их варианты (Амброз А.К., 1966, табл. 9 : 9, 21). Наиболее полная, охватывающая основную массу материала классификация принадлежит М.М.Трапшу (Трапш М.М., 1971, с. 170-186). В настоящей работе она используется с небольшими уточнениями и дополнениями, самое главное из которых - изменение иерархии основных критериев: первоначальное разделение проводится не по форме, а по строению корпуса

(одночленные и двучленные фибулы). Принципы выделения, предложенные М.М.Трапшем, в целом принимаются.

Одночленные фибулы

Серия I. Лучковые подвязные северопочерноморского типа. Гладкопроволочные. Классификации А.К.Амброза принадлежат четвертому варианту 15-й группы первой серии (Амброз А.К., 1966, с. 50, табл. 9 : 1 или близки им (табл. 5 : 3).

Серия II. Дуговидные или с асимметрично изогнутой спинкой.

Вариант 1. Гладкопроволочные с круглым сечением дужкой (табл. 5 : 4).

Вариант 2. С тонкопроволочной, иногда фигурной обмоткой по всему корпусу (табл. 5 : 1, 2).

Вариант 3. С корпусом из узкого, уплощенного стержня, с трапецевидно-расширенной ножкой (табл. 5 : 5).

Варианты одночленных фибул представлены относительно немногочисленным количеством экземпляров, близких по времени, поэтому рассматриваются как единый хронологический индикатор (ХИ-13).

Двучленные фибулы

Серия I. Дуговидные подвязные.

Вариант 1. Гладкопроволочные, с круглым в сечении корпусом. Ножка равномерной ширины или слегка расширенная книзу (табл. 5 : 9, 10, 15, 16; ХИ-22₁).

Вариант 2. Гладкопроволочные, с круглым в сечении корпусом. Ножка имеет форму лопаточки (табл. 5 : 20; ХИ-22₂).

Вариант 3. С корпусом из узкого, уплощенного стержня (табл. 5 : 11).

Вариант 4. С тонкопроволочной, иногда фигурной, обмоткой по всей спинке. Ножка прямоугольная или подтреугольная (табл. 5 : 6, 7; ХИ-15).

Серия II. Подвязные с корпусом, круто выгнутым в верхней части.

Вариант 1. Гладкопроволочные, лучковые, с круглым в сечении корпусом. Ножка прямоугольной или подтреугольной формы, часто орнаментирована. На спинке иногда имитация обмотки (табл. 5 : 8, 13; ХИ-25). Близки к серии III 15-й группы А.К. Амброза (Амброз А.К., 1966, с. 52-54, табл. 9 : 16, 18-20).

Вариант 2. (табл. 5 : 14, 19, 24; ХИ-28). Гладкопроволочные с прогнутым корпусом. Близки к прогнутым подвязным фибулам по классификации А.К. Амброза (Амброз А.К., 1966, с. 57, табл. 11 : 12).

При Тра
Вариант 3. Лучковые и прогнутые подвяз-
ные с тонкопроволочной обмоткой.
табл. 5 : 12, 17, 18; XII-17).

Серия III. С пластинчатым или подтре-
угольным в сечении корпусом. Спинка -
иногда овально расширенная. Корпус в неко-
торых случаях имеет небольшой прогиб. По
классификации А.К. Амброза принадлежит к
шестой ("лебяжьинской") серии 15-й группы
фибул юга Восточной Европы (Амброз А.К.,
1966, с. 55-57, табл. 10).

Вариант 1. С гладким корпусом и подвяз-
ной ножкой (табл. 5 : 21-23; XII-73).

Вариант 2. Со спинкой, инкрустированной
полудрагоценными камнями и приклепан-
ным концом ножки (табл. 6 : 1-4; XII-74).

Серия IV. Лучковые крестовидные. Конеч-
ножки, как правило, приклепан к крестовине
снизу или сбоку, но иногда встречаются фи-
булы с подвязной ножкой. Часто украшены
вставками из стекла или полудрагоценных
камней. По классификации А.К. Амброза
принадлежат к группе 15, серии V (Ам-
броз А.К., 1966, с. 55).

Вариант 1. С круглым в сечении корпусом.
Ножка - прямоугольная или слегка расши-
ренная книзу. Спинка - гладкая или с орна-
ментом в виде поперечных насечек, возмож-
но, имитирующим обмотку (табл. 7 : 1-10;
XII-38). Единичные, поздние экземпляры
отличаются крупными размерами, массивной
трапецевидной ножкой, глазчатым орнамен-
том (табл. 7 : 11-14; ИС).

Вариант 2. С полукруглым в сечении кор-
пусом. Ножка - прямоугольная или слегка
расширенная книзу. Спинка - гладкая, с тон-
копроволочной обмоткой или имитацией
обмотки (табл. 7 : 15-19; XII-76).

Вариант 3. С плоским или прямоугольным
в сечении корпусом. Ножка - прямоугольная.
Спинка гладкая или орнаментированная,
иногда расширена в верхней части
(табл. 8 : 1-7; XII-54).

Вариант 4. Аналогичные варианту 3, но с
гравированным орнаментом на спинке в виде
ряда "птичек" или "елочки" (табл. 8 : 10;
XII-80).

Вариант 5. С плоским ленточным или
прямоугольным в сечении корпусом и трапе-
цевидно расширенной ножкой (табл. 8 : 8, 9;
XII-66₁).

Вариант 6. С массивным, желобчатым
корпусом и трапецевидно расширенной нож-
кой (табл. 8 : 12, 13; XII-65).

Вариант 7. С массивным, сложнопрофи-
лированным корпусом. Пружина часто укра-
шена шишечками (табл. 8 : 14, 16-18; XII-
66₂).

В цебельдинской культуре встречаются
также некоторые другие, редкие разновидно-

сти фибул - фибулы-броши, лировидные, с
диском на дужке и др. (табл. 6 : 5-13; 8 : 19;
ИС). Поздние фибулы - Т-образные и с за-
витком на конце пластинчатого приемника, -
выступают как XII-69.

Пряжки. Являются одной из наиболее
многочисленных и разнообразных категорий
материала в Цебельде. В большей степени
характерны для "мужского" набора инвента-
ря, в женских захоронениях встречаются ред-
ко. Изготавливались, в основном, из бронзы,
реже - из железа, серебра.

Пряжки рассматриваемого периода пред-
ставляют собой, как правило, простейшие
геометрические фигуры или их сочетания:
круглые, овальные, сегментовидные, квад-
ратные рамки; прямоугольные, треугольные,
круглые щитки. Причем эти формы, как та-
ковые, не изменяются во времени, однако
именно они выступают основными крите-
риями разделения (Ковалевская В.Б., 1979,
с. 10). В этом заключается чрезвычайная
сложность систематизирования пряжек и
причина практического отсутствия надежных,
всеохватывающих их классификаций, подоб-
ных классификации фибул А.К. Амброза
(Амброз А.К., 1966). Характерным примером
может служить разработка М.М. Трапша. По
крайней мере три из выделенных им пяти
типов включают пряжки слишком широкого
хронологического диапазона - III-V в. н.э.
(Трапш М.М., 1971, с. 164-168).

Происходящие изменения в технологии
производства отражаются зачастую лишь в
нюансах, которые трудно описать словесно,
еще труднее - выразить математически, а
потому отстраненно-формализованный под-
ход здесь вряд ли приемлем. Пожалуй, наи-
более перспективен путь изучения техники
изготовления пряжек, выявления технологи-
ческих особенностей, характерных для от-
дельных периодов. Однако на этом направ-
лении исследования особенно выдающихся
результатов пока не имеется. Можно было бы
предложить изменить иерархию признаков -
взять за основной критерий не форму рамки,
а, допустим, форму язычков - тем более, что
тенденция их изменения во времени уже на-
мечена, и она в целом соответствует измене-
ниям рамки (Амброз А.К., 1971, с. 102, 103;
1992, с. 12, 17). Кроме того, в некоторых
культурах, например, в черняховской, декор
язычков пряжек соответствует декору дужек
фибул. Однако язычки зачастую отсутствуют,
а форма их, несмотря на разнообразие, не
всегда достаточно выразительна для отчетли-
вого членения.

В настоящее время приходится совсем от-
казаться от классифицирования пряжек по
иерархическому принципу, взяв за основу

предложенную А.В.Богачевым горизонтальную шкалу аналитических признаков и их взаимосочетаний (Богачев А.В., 1992, с. 75-84).

Основные признаки:

I. Металл.

II. Форма рамки.

III. Сечение рамки.

IV. Форма язычка. За основу взята классификация В.Б.Ковалевской (Ковалевская В.Б., 1979, с. 11, рис. 2).

V. Наличие и форма щитка.

VI. Декор.

По сочетанию значений этих признаков выделяются следующие варианты пряжек:

Вариант 1. Бронзовые. Тонкопроволочные. Округлые. Сечение рамки - круглое, равномерное. Язычок - слабопрофилированный, слегка выступающий за передний конец рамки, по классификации В.Б.Ковалевской относится к первому варианту (Ковалевская В.Б., 1979, с. 11, рис. 2 : 11) (табл. 9 : 2; XII-3).

Вариант 2. Железные. Четырехугольные. Сечение рамки - круглое, равномерное. Язычок - слабопрофилированный, слегка выступающий за передний край рамки (табл. 9 : 1; XII-14).

Вариант 3. Бронзовые. Овальные. Сечение рамки - круглое с небольшим утолщением. Язычок - профилированный, слегка выступающий за передний край рамки, иногда украшенный гравировкой, по классификации В.Б.Ковалевской относится ко второму варианту (Ковалевская В.Б., 1979, с. 11, рис. 2 : 12). Часто имеют округлый или овальный щиток (табл. 9 : 4, 5; XII-16).

Вариант 4. Аналогичные типу 3, но с украшенным полихромными стеклянными вставками щитком (табл. 9 : 6, 9; XII-84).

Вариант 5. Бронзовые. Рамка сегментовидная, с выделенной осью. Сечение рамки - круглое или овальное, с небольшим утолщением. Язычок - профилированный и слабопрофилированный, слегка выступающий за передний конец рамки, вариантов 1 и 2 по классификации В.Б.Ковалевской (Ковалевская В.Б., 1979, с. 11, рис. 2 : 11, 12). Иногда имеют щиток, форма которого не определена из-за плохой сохранности (табл. 9 : 3; XII-24).

Вариант 6. Железные. Рамка вытянуто-овальная, круглая в сечении, с небольшим утолщением. Язычок слабопрофилированный, слегка выступающий за передний край рамки (табл. 9 : 15; XII-31).

Вариант 7. Бронзовые. Рамка овальная, в сечении - четырехгранная, с небольшим утолщением. Язычок - хоботкообразный, слегка выступающий за передний край рамки, четвертого варианта по В.Б.Ковалевской

(Ковалевская В.Б., 1979, с. 11, рис. 2 : 16) либо с клювовидным выступом в передних частях. Иногда снабжены щитком (табл. 9 : 8; XII-32).

Вариант 8. Бронзовые. Рамка округлая в сечении круглая, с небольшим утолщением. Язычок - слабопрофилированный, слегка выступает за передний край рамки. Небольших размеров. Выделяются функциональные как обувные или, что вероятнее, как портфельные пряжки (табл. 9 : 16; XII-34). В комплексах часто выступают в сочетании с другими лезвийными кинжалами (XII-33) и мечами (XII-59).

Вариант 9. Бронзовые. Рамка овальная в сечении круглая, с сильным утолщением. Язычок - хоботкообразный, иногда гранистый с зооморфным орнаментом, вариантов 4 и 5 по классификации В.Б.Ковалевской (Ковалевская В.Б., 1979, с. 11, рис. 2 : 14, 15). Иногда имеют четырехугольный щиток (табл. 9 : 10-13; XII-40₁).

Вариант 10. Бронзовые. Рамка округлая в сечении овальная или круглая, с сильным утолщением. Форма язычка аналогична варианту 9. Иногда имеют четырехугольный или полукруглый щиток (табл. 9 : 21; XII-40₂).

Вариант 11. Бронзовые. Рамка округлая в сечении - круглая, с небольшим утолщением. Язычок - длинный, далеко выступающий за передний край рамки, третьего варианта по классификации В.Б.Ковалевской (Ковалевская В.Б., 1979, с. 11, рис. 2 : 13). Снабжены щитком четырехугольной или овальной формы (табл. 9 : 14, 19; XII-42).

Вариант 12. Бронзовые. Рамка округлая или сегментовидная, в сечении - круглая, с небольшим утолщением. Язычок - длинный, далеко выступающий за передний край рамки, часто с гравированным, зооморфным орнаментом, близок к варианту 3 или 6 по классификации В.Б.Ковалевской (Ковалевская В.Б., 1979, с. 11, рис. 2 : 13, 16). Имеют щитки подтреугольной или ромбической формы (табл. 9 : 17, 18; XII-43).

Вариант 13. Бронзовые. Рамка округлая или сегментовидная, в сечении - многогранная, с сильным утолщением. Язычок - хоботкообразный, длинный, сильно выступающий за передний край рамки. Орнамент - гранистый или, чаще, зооморфный. Близок к вариантам 3 и 6 по классификации В.Б.Ковалевской (Ковалевская В.Б., 1979, с. 11, рис. 2 : 13, 16). Иногда имеют четырехугольный щиток (табл. 10 : 1-7; XII-46).

Вариант 14. Бронзовые. Рамка - сегментовидная, в сечении - круглая, с сильным утолщением. Язычок хоботкообразный, длинный, далеко выступающий за передний край рамки, часто украшен гравированным, как правило, зооморфным орнаментом, бли-

к варианту 6 по классификации В.Б.Ковалевской (Ковалевская В.Б., 1979, с. 11, рис 2 : 16). Часто снабжены четырехугольным щитком (табл. 9 : 20, 22-24; ХИ-52).

Вариант 15. Аналогичные варианту 13, но украшенным гравированным орнаментом в виде "птичек" или "елочки" (табл. 10 : 8-12; ХИ-56).

Вариант 16. Бронзовые. Рамка - вытянутая, овально-сегментовидная, в сечении - круглая, равномерная. Язычок - короткий, лопатообразный, передняя часть его расширена, имеет ромбическую или подтреугольную форму. Часто снабжены четырехугольными или овальными щитками. Характерен полихромный декор, крестовидные орнаменты (табл. 10 : 14, 15, 19; ХИ-64).

Помимо основных выделенных вариантов пряжек в качестве индикаторов синхронизации рассматриваются некоторые редкие разновидности (табл. 10 : 16-18, 20; ИС). В состав хроноиндикаторов вошли также такие детали поясной гарнитуры, как поясные накладки (ХИ-50), поясные петли-подвески (ХИ-51), геральдические наборы (ХИ-68, 70, 71, табл. 11).

Браслеты. Изготовлены, как правило, из бронзы, реже - из серебра или золота. По форме весьма разнообразны, выделяется несколько основных типов.

I. Браслеты с разомкнутыми, утолщенными концами, иногда украшенными гравированным орнаментом в виде поперечных надрезов и насечек (табл. 12 : 1, 2; ХИ-6).

II. Браслеты с заходящими друг на друга концами, завязанными в одном или двух местах (табл. 12 : 6; ИС).

III. Браслеты с нечетным числом утолщений (табл. 12 : 7, 8; ИС).

IV. Браслеты с несомкнутыми заостренными концами (табл. 12 : 11; ИС).

V. Браслеты с уплощенными концами, часто в виде стилизованных змеиных головок (табл. 12 : 4; ИС).

VI. Браслеты с уплощенными концами в виде лопаточек (табл. 12 : 9; ХИ-83).

Кроме того, следует отметить некоторые редкие типы.

I. Золотой браслет из крученой проволоки с конусовидными шишечками на концах (табл. 12 : 16).

II. Браслет из серебряного дрота с заходящими друг на друга утонченными концами, украшенными тонкими надрезами (табл. 12 : 3).

III. Браслеты со сложнопрофилированными концами (табл. 12 : 15).

Серьги. Относятся к одному из наиболее излюбленных видов женских украшений в Цебельде. Изготовлены из бронзовой или серебряной круглой проволоки. М.М.Трапш

выделяет четыре основных типа (Трапш М.М., 1971, с. 193-195):

I. Серьги в виде овальных или дугообразных колец с петлей и крючковидной застежкой на концах. Одна из сторон кольца - пластинчатая. Украшены вставками из сердолика или разноцветного стекла, снабжены подвесками из проволочных жгутиков (табл. 13 : IV, 1-3; ИС).

II. Серьги кольцеобразные, незамкнутые, с круглым ушком. Украшены мелкой зернью (табл. 13 : V, 1-4).

III. Серьги кольцеобразные с разомкнутыми концами из проволоки неравномерной толщины. К расплюсченному концу припаяна пирамидка из мелкой зерни (табл. 13 : V, 5, 6).

IV. Серьги петлеобразно изогнутые. Один из концов оформлен в виде застежки, другой - расплюсчен. К расплюсченным концам припаяны гнезда со вставками из сердолика (табл. 13 : IV, 4, 5; ИС).

Серьги типов I и III рассматриваются в настоящей работе как ХИ-77.

Бусы. Весьма разнообразны по материалу изготовления, форме и величине (Трапш М.М., 1971, с. 195-204). В систему хроноиндикаторов вошла только одна группа - многогранные бусы из горного хрусталя. В мужских погребениях крупные экземпляры этих бусин выполняют функцию наверший или подвесок к рукоятям мечей. В женских захоронениях они входят в состав ожерелья или служат застежками одежды (табл. 13 : I-III; ХИ-53).

Кроме того, как особый признак рассматривалось наличие ожерелий из многочисленных бус. (табл. 11; ХИ-82).

Подвески. Наиболее многочисленной разновидностью являются спиралевидные очковые подвески (табл. 13 : VI, 4; ИС). Зафиксированы отдельные находки янтарных грибовидных и серебряных ведерковидных подвесок, а также лунницы (табл. 13 : VI, 1-3; 12 : 14).

К предметам туалета относятся, видимо, так называемые "копоушки и зубочистки" (табл. 14 : II; ХИ-79), изготовленные из бронзовой проволоки и прикрепленные к бронзовым колечкам с заходящими друг на друга концами.

Помимо основных, вышеперечисленных разновидностей украшений, следует отметить также: бронзовые спиральновитые пронизи (ИС), бронзовые цепочки, скрепляющие пары фибул (ХИ-72); кулоны из золота и серебра (табл. 12 : 12, 13; ИС); бронзовые прорезные бляхи (табл. 14 : III; ХИ-2); скульгамы (ИС); бронзовые спиральные височные кольца (табл. 12 : 17; ИС); бронзовые гривны (табл. 12 : 10; ХИ-75).

III. Керамика

В цебельдинских некрополях достаточно широко представлена глиняная гончарная посуда местного производства, в меньшей степени - античная. В могилу обычно помещали один или два крупных сосуда для вина - пифос, амфору, кувшин, - которые могли использоваться и в качестве погребальных урн. Значительно реже в погребениях встречаются краснолаковые миски и блюда. Классификация цебельдинской керамики, разработанная М.М.Трапшем (Трапш М.М., 1971, с. 131-138), с некоторыми уточнениями используется в настоящей монографии.

Пифосы. Широко распространены в Цебельде, представлены на всех некрополях. Выделяются два основных типа. Пифосы первого типа характеризуются очень широкими, крупными плечиками, воронкообразно расширяющимся кверху туловом, плоским дном (табл. 15 : 1; ХИ-11). Очертания тулова пифосов второго типа близки к яйцевидным, плечики - более пологие, днища - узкие, массивные (табл. 15 : 3; ИС).

Кувшины. Одна из наиболее характерных категорий цебельдинской керамики. Распадаются на двуручные и одноручные. Имеют, как правило, плоское дно и чашеобразный венчик. По форме тулова наиболее распространенные одноручные кувшины подразделяются на пять типов.

Тип I. Кувшины стройных пропорций с равномерно расширенным книзу туловом (табл. 16 : 9, 10; ИС).

Тип II. Кувшины с выделенным горлом и приземистым, сильно раздутым туловом (табл. 16 : 3, 4, 6; ХИ-19).

Тип III. Кувшины с выделенным горлом и шаровидным туловом (табл. 16 : 7, 11; ХИ-27).

Тип IV. Кувшины с туловом, приближающимся к бутылкообразной форме (табл. 16:13, 14; ХИ-78).

Тип V. Крупные сосуды с широкими плечиками, выделенным горлом и сужающимся книзу туловом (табл. 16 : 1, 2; ХИ-7).

Кувшины всех типов, как правило, орнаментированы по верхней части тулова узорами из налепных бараньих и козлиных головок, рельефных очкообразных изображений, спиральных завитков, витых шнуров, крестообразно расположенных кружков и др. Некоторые из этих орнаментальных мотивов, как отмечает М.М.Трапш, продолжают традиции колхидской и кобанской бронзы (Трапш М.М., 1971, с. 133).

Амфоры. Принадлежат к группе остродонных, с узким перехватом посередине тулова. Выделяются два основных типа: 1) со слабо

намеченным перехватом и суженной нижней частью (табл. 15 : 5; ХИ-37); 2) с отчетливым перехватом и раздутой нижней частью (табл. 15 : 6; ХИ-55).

Краснолаковые миски. Выделяются два основных типа: 1) со слегка загнутым верхним краем и округлыми стенками; 2) прямым верхним краем. Оба типа представлены ХИ-29 (табл. 15 : 8, 9).

Сероглиняные вазочки. Конической формы на высокой полой ножке (табл. 15 : 2; ХИ-14).

IV. Изделия из стекла

Представлены разнообразными и многочисленными для могильников, удаленных от античных центров, сосудами. Естественно, что эти находки привлекали пристальное внимание исследователей. На основе предложенных классификаций цебельдинского стекла лежат типологии форм и цвета (Шамба Г.К., 1970а, с. 32; Воронцов Ю.Н., 1975, с. 75, 76; Трапш М.М., 1971, с. 139-142), однако наиболее удачной представляется работа Н.П.Сорокиной, выделяющей пять основных групп по критерию декоративности (Сорокина Н.П., 1979).

Первая группа включает сосуды, для которых наиболее характерен орнамент в виде каплеобразных или конических элементов синего стекла. Иногда встречаются прорезные поперечные линии, а также узоры в виде зигзагов и плетения из синей нити. Форма этих сосудов достаточно разнообразна. Н.П.Сорокина выделила три типа: 1) стаканы с округлыми стенками (табл. 17 : II, 2, 4-7; ХИ-36); 2) стаканы в виде усеченного конуса (табл. 17 : III, 1, 2, 4; ХИ-41); 3) остродонные конические кубки-светильники (табл. 17 : IV; ХИ-48).

Вторая группа включает сосуды с рельефной поверхностью. Выделяются орнаменты в виде сот или овалов (табл. 17 : VI; ХИ-49), также в виде пересекающихся окружностей, вписанными в них кругами и точками (табл. 14 : I, 2; ИС).

Третья группа включает сосуды, украшенные тонкой стеклянной нитью. Форма и декоративность довольно разнообразна - чаши с округлыми стенками, иногда на кольцевом поддоне, кубки с изогнутыми ножками, близкие к средневековым западноевропейским ритонам. Орнаментальные композиции представлены двумя разновидностями: 1) синие нити, густо обвивающие венчик сосуда (табл. 17:V, 5-9; ХИ-61); 2) фестоны, образованные из нитей синего цвета или цвета стекла самого сосуда (табл. 17 : V, 1-3; ХИ-62).

Четвертая группа включает редкие сосуды, орнаментированные вдавлениями (табл. 14:1, 3; ИС).

ниж
летли
часу
два
вну
ми;
редст
фор
ХИ-

Пятая группа включает гладкостенные сосуды. В состав хроноиндикаторов вошли стаканы со слегка отогнутым венчиком, с дном либо плоским, массивным, либо глубоко вогнутым, на кольцевом поддоне (табл. 17 : I; XII-21).

вес
удал
Есте
сам
тей.
ий
форм
Вор
, 19
пре
дели
дек

Кроме основных групп, в работе рассматриваются редкие разновидности стеклянных сосудов: бокалы, колбы, чаши, стаканы и кувшины с каннелированной поверхностью (табл. 14 : I). Гладкостенный стакан, по форме близкий сосудам группы I, типа II, включен в XII-41 (табл. 14 : I, 4).

кото
вид
ают
узор
нит
образ
) ста
II, I
окоп
4-9
убки

Особенностью цебельдинского погребального обряда является довольно четкое разделение всех могил по составу инвентаря на две группы: условно мужские (с мечом, кинжалом, умбоном и ручкой щита, копьями, топором, стрелами, поясной гарнитурой, португейными пряжками, иногда - одной фибулой и браслетом) и условно женские (с большим количеством фибул, серьгами, браслетами, бусами и другими украшениями). С целью исключить возможность выделения групп погребений по социальному и половому, а не хронологическому признаку, "мужские" и "женские" могилы рассматриваются отдельно, по самостоятельным корреляционным таблицам. Подобный метод применялся в монографии К.Годловского (Godłowski K., 1970). Подробное обоснование этого подхода содержится в специальной статье (Бажан И.А., Еременко В.Е., 1992).

Для удобства работы с таблицами введена сквозная нумерация всех цебельдинских захоронений вне зависимости от принадлежности их к разным памятникам (см. каталог на с. 54).

Цибиллум. Из этого некрополя опубликованы, в основном, захоронения с мужским набором инвентаря (Воронов Ю.Н., Шенкао Н.К., 1982; Воронов Ю.Н., Бгажба О.Х., Шенкао Н.К., Логинов В.А., 1982; Воронов Ю.Н., Бгажба О.Х., 1983). В корреляционной таблице учтено 21 погребение. Изучение встречаемости 30 хроноиндикаторов позволило выделить группы, соответствующие фазам функционирования некрополя (табл. 18).

Фазы
ты
9),
тей
ками

пен-
их
ыми
оне,
е к
то-
тав-
ти,
7:V,
из
ого
ды,
4:1,

Фаза 1 (табл. 19 : I). Представлена группой из четырех погребений. Для начальной стадии характерны такие категории оружия, как боевые топоры первой группы первого типа (табл. 19 : 4; XII-4) и второй группы (табл. 19 : 8; XII-5); копьё первого (табл. 19 : 3; XII-8) и девятого типа (табл. 19 : 9; XII-10); мечи группы II, типа I, варианта I (табл. 19 : 2; XII-12). Керамика представлена пифосами первого типа (табл. 19 : 5; XII-11), кувшина-

ми пятого типа (табл. 19 : 7; XII-7) и воронковидными сосудами на высоком кольцевом поддоне (табл. 19 : 1; XII-9). Из украшений распространены лишь бронзовые браслеты с расширенными концами (табл. 19 : 6; XII-6).

В качестве индикаторов синхронизации отмечены: меч группы I, типа I (табл. 19 : 11; XII-1); одночленная железная лучковая фибула (табл. 19 : 10; XII-13); пряжка первого варианта (табл. 19 : 12; XII-3); бронзовая прорезная бляха (табл. 19 : 13; XII-2).

Фаза 2 (табл. 19 : II). Представлена четырьмя захоронениями. Характеризуется сменой многих разновидностей вещей. Выходят из употребления диагностирующие более раннее время XII-4, 6, 8, 12. Появляются копьё второго типа (табл. 19 : 19; XII-20); низкие конические умбоны (табл. 19 : 18; XII-18), пряжки третьего варианта (табл. 19 : 20, 21; XII-16). Одночленные фибулы сменяются двучленными (табл. 19 : 15, 16, 22; XII-15/17, 22). Керамика представлена кувшинами второго типа (табл. 19 : 17; XII-19).

В качестве индикаторов синхронизации выступают: железная черешковая стрела с боевой головкой лавролистной формы, овальной в сечении (табл. 19 : 25); железная пряжка с овальной рамкой (табл. 19 : 26); глиняная чаша с прочерченным орнаментом в виде волнистых линий (табл. 19 : 23). Эти вещи не вошли в систему хроноиндикаторов. Кроме того, отмечены гладкостенные стеклянные сосуды (табл. 19 : 24; XII-21). К фазам 1 или 2 следует, видимо, относить также пряжку второго варианта (табл. 19 : 14; XII-14).

Фаза 3 (табл. 20 : I). Представлена четырьмя погребениями. Вещи первой фазы встречаются лишь в виде исключения. Продолжают существовать кувшины второго типа (XII-19), копьё второго типа (XII-20), двучленные фибулы с обмоткой (XII-15/17), пряжки третьего варианта (XII-16). Кроме того появляются новые разновидности топоров, пряжек, фибул - XII-23, 24, 25/28.

Фаза 4 (табл. 20 : II). Представлена тремя погребениями. Выходят из употребления фибулы с обмоткой по всей спинке (XII-15/17). Остальные вещи третьей фазы еще существуют. Появляется новая разновидность умбонов (табл. 20 : 8; XII-26), а также пряжки, украшенные вставками из стекла (табл. 20 : 6, 7; XII-84). В качестве индикаторов синхронизации отмечены: краснолаковая миска (XII-29), поясная подвеска со вставкой из сердолика, меч группы II, типа I, варианта 2 (табл. 20 : III).

Фаза 5 (табл. 20 : IV). Представлена тремя захоронениями. В этот период наблюдается почти полная смена вещей. Перестают встре-

чаться кувшины второго типа (ХИ-19), пряжки третьего варианта (ХИ-16). Копья второго типа еще существуют, но наряду с ними появляются копья третьего типа (табл. 20 : 12; ХИ-35). Можно отметить еще целый ряд новых вещей - ХИ-27, 33, 34 (табл. 20 : 13-15).

В качестве индикаторов синхронизации выступают: меч группы 2, типа 2, наконечник копья восьмого типа, наконечник дротика лавролистной формы (ИС), а также бронзовые пряжки - прямоугольная с зооморфным орнаментом (ИС) и с четырехгранной в сечении рамкой (ХИ-32, табл. 20 : V).

Фаза 6 (табл. 20 : V). Представлена тремя захоронениями. Из вещей первых четырех фаз встречаются лишь высокие конические умбоны (ХИ-26). Продолжают бытовать вещи пятой фазы. Кроме того появляются новые разновидности вооружения (табл. 21 : I): римские прямоугольные щиты (ХИ-44), двулезвийные кинжалы (ХИ-85), трехлопастные черешковые наконечники стрел (ХИ-45).

В качестве индикаторов синхронизации (табл. 21 : II) необходимо отметить целый ряд находок: стеклянные сосуды (ХИ-36, 49), крестовидные фибулы первого варианта (ХИ-38), пряжки варианта 12 (ХИ-43), меч группы I, типа 2 (ХИ-47).

На завершающей стадии зафиксированы вещи "граненого стиля" - бронзовые пряжки (ХИ-46) и крестовидная фибула (табл. 21 : II, 13, 14; ИС).

Погребальный обряд. Для первой фазы характерны трупосожжения в пифосах. В фазах 2-4 захоронения совершаются по обряду ингумации, как правило, с восточной ориентировкой. Многочисленны находки монет под подбородком ("оболы Харона"). В пятой фазе широкое распространение получает западная (иногда с отклонениями) ориентация погребенных.

На протяжении всего периода функционирования некрополя часто встречаются такие элементы, как разломленное или воткнутое в землю оружие.

На табл. 22, 23 представлена картина общей корреляции наиболее показательных хроноиндикаторов в мужских и женских погребениях по могильникам Цибилуим, Шапка, Апианча, Апушта, Лар. Выделяется четыре основных хронологических ступени, которые распадаются на 11 горизонтов по мужским и на 10 горизонтов по женским погребениям. Синхронизация полученных горизонтов по основным категориям находок - фибулам, пряжкам, керамике, изделиям из стекла, - позволила разработать общую периодизацию цебельдинской культуры. При этом для каждого из периодов отмечаются хроноиндикаторы, имеющие выходы на абсолютные даты и показательные для системы

хронологии первой половины I тысячелетия в целом.

Ступень I

Период I (табл. 24 : I) включает зонт I АБ мужских погребений и горизонты женских погребений.

Для периода I А по мужским погребениям выделены: римские гладиусы (табл. 24 : ХИ-1), боевые топоры (табл. 24 : 1, 3, 8, с. 35; ХИ-4, 5), наконечники копий (табл. 24 : ХИ-8), мечи (табл. 24 : 4; ХИ-12), браслеты (табл. 24 : 2; ХИ-6), пряжки (табл. 24 : 8; ХИ-3), прорезные бляхи (табл. 24 : 6; ХИ-2).

Для периода I Б выделены: четырехугольные пряжки (табл. 24 : 12; ХИ-14), одночленные лучковые фибулы северопричерноморского типа (входят в состав ХИ-13, табл. 24 : 14), витой золотой браслет с шпечками на концах (табл. 24 : 16; ИС), платинская треугольная стрела (табл. 24 : 20; ИС).

В целом для периода I по женским погребениям выделены: ведерковидные подвески (табл. 24 : 17), импортная розово-красной амфора с яйцевидным рифленным туловом (табл. 24 : 21), бронзовая подвеска-луночка украшенная вставкой из сердолика, в серебряной оправе (табл. 24 : 18), "колхидская" бронзовая подвязная лучковая одночленная фибула с серябренным напаяем в виде умбоны (табл. 24 : 10). Все эти находки относятся к ИС.

Материалы первого периода в большинстве своем увозят в далекую Северную и Центральную Европу. Особенно резко бросается в глаза оружие. Высказано предположение, что исходный ареал боевых топоров францисков (ХИ-4, 5) охватывал территорию пшеворской и любощицкой культур, а появление их в Восточной Европе относится к времени между 220-260 гг. н.э. Находки этих топоров, вплотную примыкающих к периоду "готских походов", известны на черняховских памятниках и в Крыму (Рикман Э.А., 1975, рис. 20; Блаватский В.Д., 1951, с. 264-266, рис. 10 : 4; Каргапольцев С.Ю., Бажан И.А., 1992, с. 118-121; см. также главу 2 настоящей работы).

Находки лавролистных наконечников копий с продольным ребром (ХИ-8) редки в Северном Причерноморье. Помимо цебельдинских можно назвать копье из погребения могильника Фронтное, которое было обнаружено в сочетании со статером Рескупорида V 240-267 гг. н.э. (Корпусова В.М., 1972, с. 47-49, рис. 5 : 5-7). Близкие по форме копья характерны для пшеворской культуры начала III в. н.э. (Козак Д.Н., 1984, рис. 17 : 14), изредка встречаются на черняховских памятниках, где они, впрочем, также имеют пшеворское происхождение (Никитина Г.Ф., 1988, с. 67, табл. 39 : 21).

Большой интерес представляют вещи круга эмалей. В двух комплексах периода I A обнаружены бронзовые бляхи с прорезями в виде свастик. Аналогии им известны в Эстонии (Корзухина Г.Ф., 1978, табл. 26 : 1). Бронзовые браслеты с расширенными концами относятся ко второму типу по классификации Г.Ф.Корзухиной (Корзухина Г.Ф., 1978, с. 35, табл. 12 : 5, 6). Хронология многих вещей круга эмалей еще не разработана. Вопрос о начале их распространения пересмотрен, теперь их ранняя дата определяется второй половиной II - первой половиной III в.н.э. (Гороховский Е.Л., 1982а, б, в; 1988б, с. 17; Гей О.А., Бажан И.А., 1993). К этому времени, видимо, относится и бронзовая двурогая лунница, что подтверждается подобными находками у сармат на территории Венгрии в период В₂/C₁, то есть в 170-220 г. н.э. (Shchukin M.B., 1989, p. 447, illus. 28). Известна находка такой лунницы в Санигии, расположенной севернее Цебельды, в погребении из Лоо, которое датируется концом II - первой половиной III в. н.э. (Воронов Ю.Н., 1979в, с. 57).

Рассматривая вещи круга эмалей, следует упомянуть несколько погребений, не вошедших в корреляционную таблицу из-за немногочисленности и своеобразия инвентаря. Речь идет, главным образом, о бронзовых пряжках-сьюльгамах из женских мог. 93 и 105 некрополя у крепости Шапка (табл. 24 : 9). Такие пряжки - явление уникальное для Северо-Восточного Причерноморья в изучаемое время. Ближайшие аналогии происходят из района Центрального Предкавказья, но там они относятся к I - началу II в. н.э. (Абрамова М.П., 1993, с. 84, рис. 27 : 8, 9; 1987, с. 156, рис. 60 : 16).

Можно предположить, что эти два погребения были совершены значительно раньше основной массы могил некрополя Шапки. Однако сопровождающий материал - обломки пифоса (ХИ-11) и кувшинов, бронзовые браслеты (ХИ-6) все же свидетельствуют об их принадлежности к периоду I.

Пара пряжек-сьюльгам является характерным элементом костюма племен лесной полосы Восточной Европы и Прибалтики (Розенфельдт И.Г., 1982).

К кругу культур Северной и Центральной Европы относятся четырехугольные пряжки и ведровидные подвески. Форма пряжек очень простая, невыразительная, находки их редки, спорадически они встречаются на обширной территории от Балтии до Северного Причерноморья. Объединение их в одну группу достаточно условно. В ареале пшеворской культуры относятся к одному из показателей ступени В₂. В Западно-балтской и

вельбарской культурах бытуют несколько дольше, не выходя при этом за рамки ступени С₁, то есть до 260-270 гг. н.э. Для относительной хронологии Юго-Восточной Европы особый интерес представляют находки четырехугольных пряжек в вельбарском могильнике Брест-Тришин, черняховских могильниках Балабанешты и Данчены (Кухаренко Ю.В., 1980, с. 47; Шукин М.Б., Щербакова Т.А., 1986, с. 188; Madyda R., 1977, S. 373).

Хронологии и распространению ведровидных подвесок посвящена специальная работа (Бажан И.А., Каргапольцев С.Ю., 1989б). Установлено, что в конце II - первой половине III в. н.э. (ступени С_{1а}-С_{1в}) они были характерны исключительно для Центральной Европы (культуры пшеворская, вельбарская, любошицкая, Поянешты-Вырешкой). На территорию Северного Причерноморья ведровидные подвески позднего облика (в отличие от более ранних трубочек-амулетниц, связанных с античным и скифо-сарматским миром) попадают в результате продвижения германских племен в потоке ступени С_{1в}-С₂ (250-270 гг. н.э.).

Датирующее значение для первого периода цебельдинской культуры имеют также редкие экземпляры одночленных лучковых фибул, сопоставимых с вариантом 4, серии 1, который был выделен и датирован А.К.Амброзом второй половиной II - началом III в. н.э. (Амброз А.К., 1966, с. 50, табл. 9 : 10). А.С.Скрипкин в своей разработке по сарматам Поволжья относит подобные фибулы ко второй хронологической группе вещей, которые существуют до середины III в. н.э. (Скрипкин А.С., 1977, с. 100-120; 1984, с. 31, 50-52).

Взятые на вооружение варварами римские мечи-гладии (ХИ-1) характеризуют ступень С₁ и начало ступени С₂ европейской системы хронологии, то есть были распространены до 60-х - 70-х годов III в. н.э. (Godłowski K., 1970, p. 11, fig. 3; 1992, S. 45, Abb. 18).

По-видимому, близки по времени периоду 1 Цебельды выразительные комплексы из соседней Санигии, на которых следует остановиться подробнее. Прежде всего, это уже упоминавшееся погребение в Лоо с двурогой лунницей, которое содержит также роскошный набор золотых украшений. По мнению К.М.Скалон, к которому присоединяется и Ю.Н.Воронов, эти изделия были изготовлены в боспорских мастерских первых веков н.э. (Скалон К.М., 1961, с. 118; Воронов Ю.Н., 1979в, с. 57). Но стиль украшений - с обилием зерни и кабошонов - указывает скорее на связи с Иберией, где развивалось "близкое к боспорским и, вероятно, иранским, но несомненно самостоятельное ювелирное произ-

водство" (Скалон К.М., 1961, с. 119-121). Так, пластинчатые золотые украшения из Лоо по своим стилистическим особенностям и технике изготовления сопоставимы с поясными накладками из "гробницы Аспаруха" в Армазисхеви (Мцхета, 1958, рис. 5), а туалетный флакон на цепочке близок флакону из гробницы 7. Подвески на цепочках - также весьма характерная деталь украшений III в. н.э. из Иберии (Бажан И.А., Шукин М.Б., 1990, рис. 1 : 2).

Не меньший интерес представляет богатое захоронение из Мацесты. Автор раскопок относил его к середине II в. н.э. (Шамба Г.К., 1970б, с. 237), а Ю.Н.Воронов - к концу II - III в. н.э. (Воронов Ю.Н., 1979в, с. 57). Основанием для ранней датировки этого комплекса служат монетные находки - три серебряных драхмы Траяна. Обилие серебряных монет провинциально-римской чеканки II - начала III в. н.э. в погребениях цебельдинской культуры также является сильным аргументом сторонников ранней ее датировки (Шамба Г.К., 1970а, с. 69; Гунба М.М., 1978, с. 100; Воронов Ю.Н., 1975, с. 140-141). Необходимо поэтому подробнее остановиться на этом вопросе. Бросается в глаза два факта.

1. Серебряные монеты, происходящие из закрытых комплексов Цебельды, представляют собой непрерывный ряд от Адриана (117-138) до Карагаллы (198-217) (см. каталог погребений на с. 54).

2. Эти монеты являются драхмами, чеканенными в Кесарии Каппадокийской, несмотря на то, что после Антонина Пия Кесария резко сократила монетную чеканку (Голенко К.В., 1964, с. 28).

Первый факт объясняется резким снижением содержания серебра в драхмах, которое отразилось и на внешнем виде монет.

Как известно, варвары, требуя дань, а федераты - получая денежное вознаграждение, настаивали на выплатах исключительно качественным серебром, чеканенным до Карагаллы. Поэтому римские серебряные драхмы II в. н.э. не имеют датирующего значения (Тиханова М.А., 1979, с. 37-43).

Второй факт с наглядной очевидностью указывает на сферу интересов цебельдинского населения. Известно, что гарнизон Питиунта подчинялся протектору Каппадокии, из казны которой могли совершаться выплаты дани варварам или содержания федератам. По мнению К.В.Голенко, массовое поступление монет в Колхиду шло из приморского центра, "не обладающего собственной монетной чеканкой и пользующегося монетой, обращавшейся во внутренней части Малой Азии. Таким городом мог быть только Трапезунд..." (Голенко К.В., 1964, с. 36). С другой

стороны, обилие серебра в цебельдинских могилах на ранней стадии и отсутствие в дальнейшем может свидетельствовать о разграблении в 257 г. н.э. казны Каппадокии, которая находилась в Трапезунде.

Наглядным примером денежного обращения в период "готских походов" служит тиунтский клад, зарытый во время осады в 256 г. н.э. Он состоит из непрерывного ряда серебряных монет до Карагаллы в сочетании с большим количеством мелких медных монет, дата последнего из которых - 257 г. н.э.

Представление о характере культурных связей раннего этапа Цебельды было бы полным без рассмотрения погребального обряда. В первом периоде доминируют трупосожжения в урнах под крышками. Распространены такие элементы, как намеренное повреждение погребального инвентаря, ткнутые в землю копыя, мечи.

Подобный обряд присущ памятникам пшеворской культуры Верхнего Поднепровья и Западного Побужья. В конце II - начале III в. н.э. здесь наблюдается новый тип погребения - трупосожжения. Пришельцы с юга продвигались по Западному Бугу и Днестру, занимая территорию липицкой культуры. В результате происходящих изменений в погребальном ритуале, в формировании погребального ритуала, в частности, смешивались с пшеворскими, - оружие в погребениях, согнутые мечи, воткнутые в землю копыя и др. (Smiszko M., 1932, с. 113; Козак Д.Н., 1984, с. 14, 47).

Редкие для первого периода Цебельды трупоположения ориентированы на юг и север, что весьма характерно также для пшеворской культуры рассматриваемого времени (Никитина Г.Ф., 1974, с. 63, 71).

В дальнейшем в Цебельде происходит резкое изменение погребального обряда, которое наиболее отчетливо просматривается в материалах могильника Цибилиум (табл. 18). Обряд сожжения исчезает, а трупоположения совершаются исключительно с восточной ориентировкой, в них часты находки "оболо Харона". На некрополе у крепости Шапка преобладает обряд ингумации с ориентацией на СЗ и ЮЗ.

Изложенные факты складываются в отчетливую, яркую картину, которая хорошо согласуется с другими археологическими данными и сведениями письменных источников. В результате первого этапа "готских" войн варварские племена овладели практически всем северным и северо-восточным побережьем Черного моря. А.М.Ременников отмечает, что "крушение римского владычества сопровождалось здесь переходом в руки "скифов" плацдармов и баз, снабженных

ответствующими плавучими средствами, которые и были широко использованы в ходе морской экспансии" (Ременников А.М., 1954, с. 91). Возможно, одним из таких плацдармов и была территория Цебельды.

Не исключено, что первые морские походы осуществлялись уже в начале 50-х годов III в. н.э. (Моммзен Т., 1949, с. 210; Ременников А.М., 1954, с. 88-90). Однако наиболее яркие события, запечатленные в трудах Зохима, Аммиана Марцеллина, Иордана и других авторов, происходили несколько позднее. Первый крупный морской поход приходится на 255 или 256 г. В источниках содержатся сведения о том, что участники похода, воспользовавшись боспорскими судами, добрались до Питиунта. Однако командант города, некто Сукцессиан, сумел организовать оборону, и поход закончился неудачей варваров. Но ситуация для Рима в целом складывалась неблагоприятная. Война с Персией требовала стягивания дополнительных сил к Сирии. Был отозван из Питиунта и храбрый Сукцессиан, чем не замедлили воспользоваться варвары. Второй поход (257 г.) завершился взятием не только Питиунта, но и Трапезунда. При этом ряды нападавших пополнились множеством перешедших на их сторону местных жителей (Ременников А.М., 1954, с. 92-96).

Морские походы совершались до конца 60-х годов III в. н.э., их ареной становились Понт и Вифиния, Греция, западное побережье Малой Азии. Представляется вполне вероятным, что распространение с начала второго периода в Цибелиуме откровенно эллинского обряда погребения связано с притоком сюда населения из римских провинций в процессе морских походов. Это значит, что первый период относится к более раннему времени. Начало его можно определить моментом укрепления пришлых варварских племен на северо-восточном побережье Черного моря - примерно 40-ми годами III в. н.э, а конец - завершением морских походов и поражением варваров в борьбе с Римом в 270 г.

Период 2 (табл. 24 : II) включает горизонт 2 АБ мужских погребений и горизонт 2 женских погребений. Для периода 2 А по мужским погребениям выделены: умбоны (табл. 24 : 25; ХИ-18), пряжки (табл. 24 : 24; ХИ-16), железная овальная пряжка с прямым, слегка выступающим за передний край рамки язычком (табл. 24 : 23; ИС), плоская с овальным пером стрела (табл. 24 : 29; ИС).

Для периода 2Б по мужским погребениям выделены: стеклянные сосуды (табл. 24 : 22, 26; ХИ-21), янтарные грибовидные подвески (табл. 24 : 27; ИС).

В целом для периода 2 по женским погребениям выделены: янтарные грибовидные подвески (ИС). Кроме того, в одном из погребений Вериного холма у крепости Шапка, которое не вошло в корреляционную таблицу, обнаружены интересные находки, видимо, связанные с данным периодом. Это бронзовая пластинчатая пряжка четырехугольной формы, орнаментированная врезной сеткой, и кулон из листового золота со вставкой из темно-синего стекла, с тремя витыми тонкопроволочными подвесками на петельках, которые заканчиваются жемчужинами (табл. 24 : 28, 30; ИС). В двух местах на кулоне изображены виноградные гроздья (Трапш М.М., 1971, с. 97). Продолжают бытовать браслеты с расширенными концами (ХИ-6) и одночленные лучковые фибулы северопрichernоморского типа (входящие в состав ХИ-13).

Датирующее значение имеют янтарные грибовидные подвески. Время их появления и наибольшего распространения - ступень С₂ европейской системы хронологии, то есть приблизительно - от 260-270 гг. н.э. до 320-330 гг. н.э. (Godłowski K., 1970, p. 38-39; Pl. III, 27; Pl. VII, 20, 21, 27; Schach-Döriges H., 1970, Taf. 87, 94).

Грибовидные подвески могли оказаться в Цебельде вследствие морских походов 60-х годов III в. н.э. - как добыча или в результате нового притока населения из Прибалтики и Центральной Европы. Добычей в морских походах мог быть и кулон с жемчужинками, хотя принадлежит он совсем к иному миру. Подобные изделия происходят из некрополя Армазисхеви. В гробнице №2 обнаружена аналогичная подвеска с монетой 253-260 г. н.э. (Бажан И.А., Щукин М.Б., 1990, рис.1:2). Попав сначала к римскому легионеру, участнику военных действий против Персии на территории Иберии, кулон мог затем перейти в руки варваров.

Массовые находки стеклянных сосудов, зафиксированные для периода 2 Б, говорят о начавшемся процессе романизации, внешне проявляющемся в использовании римских вещей. Этот факт мог быть связан с восстановлением понтийского лимеса на северо-восточном побережье, а также с военными реформами, которые начали проводиться еще при Галлиене. В этот период особое значение приобретают наемные, иррегулярные войска федератов. Видимо, федератами становится и население Цебельды, главной задачей которого было контролировать стратегически важный район на подступах к перевалам, связывающим побережье Понта с Северным Кавказом.

Основная масса стеклянных изделий поступала из Питиунта (Сорокина Н.П., 1979, с. 64). Однако стаканы ХИ-21 обнаруживают наибольшее сходство со стеклом Херсонеса (Сорокина Н.П., 1979, с. 62). Это говорит о том, что они могли импортироваться в Цебельду до начала функционирования стеклодельческой мастерской в Питиунте, то есть до начала IV в. н.э. Это предположение соотносится с материалами Ай-Тодорского некрополя, где подобные стеклянные сосуды происходят из могил второй половины III в. н.э. (Орлов К.К., 1987, с. 116, рис. 6; см. также главу 2 настоящей работы).

Ступень II

Период 3 включает горизонт 3 мужских и часть горизонта 3 женских погребений.

Для периода 3 А по мужским погребениям выделены: боевые топоры (табл. 25 : 3; ХИ-23), умбоны (табл. 25 : 6; ХИ-26), двулезвийные мечи с линзовидным сечением второго варианта (табл. 25 : 4; ИС), пряжки (табл. 25 : 7; ХИ-24).

Для периода 3 Б по мужским погребениям выделены: пряжки со стеклянными вставками (табл. 25 : 8, 9; ХИ-84), бронзовая лучковая фибула и поясная петля-подвеска, инкрустированные в технике "клуазонне" (табл. 25 : 5, 10; ИС), прогнутые подвязные фибулы (табл. 25 : 12; ХИ-28), шлемовидный умбон с граненым куполом (относится к ХИ-26; табл. 25 : 1), краснолаковые миски (табл. 25 : 2; ХИ-29).

Для периода 3 в целом по женским погребениям выделены: лучковые и прогнутые подвязные фибулы с пластинчатой спинкой (табл. 25 : 13, 14; ХИ-73), лучковая фибула с дуговидным корпусом и инкрустированной в технике "клуазонне" ножкой (табл. 25 : 11; относится к ХИ-15).

Период 4 включает горизонт 4 мужских погребений и часть горизонта 3 женских. Для периода 4 по мужским погребениям выделены: умбоны (табл. 25 : 15; ХИ-30), кинжалы (табл. 25 : 17; ХИ-33), двулезвийные мечи с ромбовидным сечением лезвия (табл. 25 : 18; ИС), пряжки (табл. 25 : 16; ХИ-31), а также бронзовая прямоугольная пряжка с зооморфным щитком (табл. 25 : 21; ИС). По женским погребениям выделены фибулы, инкрустированные в технике "клуазонне" (табл. 25 : 19; ХИ-17).

Датирующими для периода 3, ступени II являются шлемовидные умбоны (ХИ-26), которые в Крыму встречаются в хорошо датированных комплексах первой половины IV в. н.э. - в Хараксе, Чатырдаге, Озерном III (Мыц В.Л., 1987, с. 153, рис. 6, 4; Лобода И.И., 1977, рис. 6, 21; Блаватский В.Д., 1951, с. 268; см. также главу 2 настоящей работы). В склепе 2 моогильника

Озерное III шлемовидный умбон найден вместе с монетой Лициния (308-327), соотечественника и соперника Константина I Великого.

Весьма показательны в хронологическом плане также находки изделий полихромного стиля, выполненные в технике перегородчатых инкрустаций. Традиционно подобные вещи связывают с гуннской эпохой. Еще в 20-е годы была сформулирована версия о Боспорском центре производства полихромных изделий (Rostovtzeff M., 1923; Ростовцев М.И., 1925, с. 557; Мацулевич Л.А., 1951). По мнению И.П.Засецкой, гунны, восприимчивые к Боспорскому полихромному стилю, широко распространяли его по Европе (Засецкая И.П., 1982, с. 25-26). А.К.Амброз высказал предположение о формировании полихромного стиля в Среднем Дунае в эпоху Аттилы. При этом на Боспоре, видимо, представлен более скрытый, местный его вариант (Амброз А.К., 1966, с. 15; 1992, с. 71).

Специфической особенностью полихромного стиля эпохи Великого переселения народов считается применение техники перегородчатых инкрустаций ("клуазонне"). Самая ранняя, четвертая стилистическая группа вещей в технике "клуазонне" И.П.Засецкой относит к концу IV - первой половине V в. н.э. (Засецкая И.П., 1982, с. 25, 26; 1992, с. 71). Однако в последние годы растет число находок подобных изделий, которые определенно датируются значительно более ранним временем. Примером может служить богатое захоронение у с. Недвиговка близ Танаиса. Готское захоронение в период после разгрома городов варварами в середине III в. н.э. (Безуглов С., Захаров А., 1989, с. 60). Комплекс инвентаря включает золотую пряжку с круглым щитком в технике "клуазонне" (Безуглов С., Захаров А., 1989, рис. 2 : 17).

Этой проблеме посвящена специальная статья (Бажан И.А., Шукин М.Б., 1990; Shchukin M., Bazhan I., 1994). Проведя анализ ранних материалов, авторы пришли к выводу о сложении полихромного стиля на территории Иберии к третьей четверти III в. н.э. Следующее звено его эволюции фиксирует комплекс из Уреки в устье р. Риони с монетой Тацита 275-276 г. н.э. (Апакидзе А.М., 1947; Леквинадзе В.А., 1975), дата которого определяется концом III - первой половиной IV в. н.э. И, наконец, по мнению авторов, склепы на Госпитальной улице в Керчи, содержавшие богатые украшения в полихромном стиле, также относятся к догуннской эпохе и принадлежали дружине федератов, появившейся здесь после прекращения местной династии около 340 г. н.э. (Бажан И.А., Шукин М.Б., 1990, с. 88-95, рис. 2).

Необходимо однако сделать небольшое пояснение относительно характера находок

найдено на Госпитальной улице. Несмотря на богатство и разнообразие инвентаря, наличие многих так называемых "датирующих" вещей, они не могут служить надежным источником для хронологических изысканий. Склепы использовались длительное время, материал в них далеко не всегда отчетливо разделяется по погребениям и, кроме того, многие могилы разрушены, а находки - смешаны. Достаточно убедительно аргументированное предположение о том, что склепы оставлены федератами, а не гуннами, еще не является окончательным для ограничения их даты 375 г. н.э. Р.А.К.Амброз показал, что гуннское нашествие не привело ни к каким катастрофическим событиям или даже просто "упадку" на Боспоре (Амброз А.К., 1992, с. 51-56). Видимо, жизнь здесь шла своим чередом, и захоронения в склепах на Госпитальной улице - кем бы они ни были оставлены - могли совершаться и после 375 г. н.э. При этом интерпретация керченских материалов и определение их нижней хронологической границы серединой IV в. н.э. в целом возражений не вызывает.

Все вышеизложенное свидетельствует о том, что факт появления изделий в технике "клуазонне" в цебельдинских захоронениях второй ступени отнюдь не случаен и хорошо вписывается в общую картину распространения моды на вещи полихромного стиля в разнородной среде варваров, так или иначе служивших римлянам (Tejral J., 1973).

Готы стали выступать в роли федератов с конца III в. н.э. В 90-х годах отряды наемников были использованы Максимианом в походе против персов. Затем последовал ряд военных столкновений, и после поражения на Дунае в 332 г. готы вновь, уже окончательно, признают себя федератами. По заключенному договору они должны были ежегодно получать от Империи продовольствие и деньги, обязуясь в свою очередь предоставлять вспомогательные войска и нести сторожевую службу (Корсунский А.Р., Гюнтер Р., 1984, с. 31). Очевидно, то же самое в эпоху Константина I происходит и с населением Цебельды. Здесь появляются новые разновидности вооружения (умбоны ХИ-26; двулезвийные мечи типа I, варианта 2 и типа II - с линзовидным и ромбовидным сечением лезвия), импортная краснолаковая посуда, изделия, выполненные в технике "клуазонне". Корпус местных двучленных лучковых фибул изготавливается с прогибом в подражание провинциально-римским прогнутым подвязным фибулам.

Происходят перемены и в обряде погребения - на могильнике Цибилиум восточная ориентация труположений сменяется западной, исчезают "оболы Харона" (табл. 18).

Этот факт также находит объяснение в событиях первой половины IV в. н.э. К 309 г. относится введение христианства в качестве государственной религии в Армении, к 337 г. - в Иберии. В списках Никейского собора 325 г. упоминается епископ Питиунтский Стратофил.

По данным, которые приводятся в "Деяниях апостолов", новое религиозное течение проникает и в зону Кавказского Причерноморья. При императорах Диоклетиане и Максимиане (284-305 г. н.э.) из Фракии в "страну абазгов и зихов" было сослано семь братьев-мучеников, один из которых впоследствии похоронен в Питиунте. Некоторые христианские авторы указывают на Новый Афон как на место погребения апостола Симона Канонита (Шамба Г.К., 1970а, с. 63). В.А.Леквинадзе в статье о понтийском лимесе приводит интересные сведения об Апсарском кастелле, который упоминается в "Мученичестве Орентия" при перечислении стоянок римского корабля, отвозившего в самом начале IV в. н.э. христиан в ссылку - из Трапезунда в Абхазию (Леквинадзе В.А., 1969).

Ступень III

Период 5 (табл. 26) включает горизонт 5 мужских и горизонт 4 женских захоронений.

По мужским погребениям выделены: умбоны (табл. 26 : 2; ХИ-39), стеклянные сосуды с синими налечами (табл. 26 : 7-9; ХИ-36, 41), стеклянный кубок с рельефным орнаментом (табл. 26 : 5; ИС), гладкостенная стеклянная чаша (табл. 26 : 6; ИС), пряжки (табл. 26 : 3, 4; ХИ-40, 43), амфоры с перхватом типа I (табл. 26 : 1; ХИ-37).

По женским погребениям выделены гривны (табл. 26 : 10; ХИ-75).

Датирующими для пятого периода являются стаканы с каплями синего стекла (ХИ-36, ХИ-41), которые входят в группу "Nuppen-gläser", имитировавших сосуды из золота и серебра со вставками из драгоценных камней. Традиция изготовления подобных сосудов возникла на Востоке (Египет, Сирия), затем была, по-видимому, воспринята мастерами западноримских областей. Сосуды с каплями синего стекла из Причерноморья примыкают к восточной группе. По мнению Н.П.Сорокиной, они завоевали здесь столь большую популярность в связи с модой на предметы инкрустационного стиля (Сорокина Н.П., 1971, с. 99).

Один из наиболее ранних вариантов стаканов ХИ-36 - 1Б по классификации Н.П.Сорокиной датируется по материалам Харакса серединой IV в. н.э. (Сорокина Н.П., 1973, с. 186; 1971, с. 93; см. также главу 2 настоящей работы). Ранние варианты стаканов ХИ-36 происходят из могильников Паннонии.

Появление их относится к 350-м годам, а период наиболее широкого распространения - к третьей четверти IV в. н.э. (Barkóczy L., 1973, p. 69). Серединой IV в. н.э. следует, видимо, датировать и мужское погр. 46 со стаканом XII-36 варианта 1 Б, относящееся к началу пятого периода цебельдинской культуры.

О дальнейшем распространении идей христианства может свидетельствовать новый обычай ношения крестовидных фибул (ХИ-38). Интересная в этом плане находка происходит из одного из женских погребений пятого периода - медальон с изображением лика Горгоны и греческой надписью (Шамба Г.К., 1970а, с. 62; Трапш М.М., 1971, с. 207). В переводе Л.Е.Ельницкого она звучит: "Единый бог, помогающий приносящему" (Ельницкий Л.Е., 1964, с. 144-145). Л.Г.Хрушкова предлагает другой вариант прочтения - "Единый бог, помогающий носящему" (Хрушкова Л.Г., 1979, с. 70, 71). Этот медальон датируется по антиохийской аналогии IV в. н.э. (Трапш М.М., 1963, с. 273-277, рис. 91).

Период 6 (табл. 27). Включает горизонт 6 мужских и горизонт 5 женских захоронений.

По мужским погребениям выделены: прямоугольные римские щиты (табл. 27 : 17; ХИ-44), черешковые трехлопастные стрелы (табл. 27 : 27, 28; ХИ-45), мечи с долом типа II (табл. 27 : 15, 16; ХИ-47), двулезвийные кинжалы (табл. 27 : 13, 14; ИС), граненые пряжки варианта 13 (табл. 27 : 1, 4, 6; ХИ-46), уникальный поясной набор с подвесками на цепи (табл. 27 : 7, 8; ИС), поясные накладки и петли-подвески (табл. 27 : 2, 3, 5; ХИ-50, 51), фибула с граненым корпусом (табл. 21 : 9; ИС), стеклянные конические кубки-светильники (табл. 27 : 23, 24; ХИ-48), стеклянные кубки с рельефным ячеистым орнаментом (табл. 27 : 22; ХИ-49). Продолжают встречаться пряжки вариантов 9 и 10 (табл. 27 : 10; ХИ-40), умбоны (табл. 27 : 11, 18; ХИ-26, 39), однолезвийные кинжалы (табл. 27 : 12; ХИ-33), стеклянные сосуды (табл. 27 : 25, 26; ХИ-36, 41).

По женским погребениям выделены серьги типов II и III (табл. 27 : 19, 21; ХИ-77).

Характерной деталью, определяющей хронологические рамки шестого периода цебельдинской культуры, является появление новых видов вооружения и прежде всего массовые находки крупных (6-8 см) наконечников стрел, большинство которых принадлежит к разряду черешковых трехлопастных с ромбическим пером. Распространение подобных стрел в Северном Причерноморье связано с экспансией и господством гуннов в Восточ-

ной Европе. А.М.Хазанов отмечает, что известны с конца IV в. н.э. (Хазанов А., 1971, с. 40). В V в. н.э. характерны для чевнических погребений южнорусских степей (Амброс А.К., 1981, с. 16), однако встречаются и в памятниках иных культур.

И.П.Засецкая разработала классификацию наконечников стрел гуннской эпохи, прояснив происхождение каждого из выделенных типов (Засецкая И.П., 1983). Цепочка аналогий тянется далеко на восток - в Монголию, Забайкалье и Среднюю Азию. Стрелы пахников хунну Монголии и Тувы отличаются очень большими размерами (общая длина 14 см), что соответствует величине сложного стального лука.

Вопрос о составе и вооружении гунно-армянских войск, действовавших в Северном Причерноморье, еще далеко не ясен. А.М.Хазанов отмечает, что, судя по китайским источникам и данным археологии, гунны имели одетую доспехи тяжеловооруженную конницу, наряду с луками и арканами - копья и длинные мечи, которыми можно было рубиться, спешиваясь. При этом гуннская конница была быстрее и подвижнее, чем римская аланская, и славилась своими лучниками (Хазанов А.М., 1971, с. 90).

Несомненно, появление в степях Восточной Европы кочевников-тюрков вызвало необходимость не только сильного укрепления войск римских федератов, но и в значительной степени - их реорганизации. В этот период в вооружении воинов происходят заметные изменения: уменьшается количество боевых топоров, появляются стрелы, у которых кроме кинжалов (ХИ-33) и в некоторых случаях - длинных копья (ХИ-35) и в некоторых случаях - длинных мечей с долом (ХИ-47). О наличии конницы свидетельствуют находки деталей упряжных наборов в могилах (табл. 27 : 20) захоронения коней - как со всадником, так отдельные, не связанные с человеком, (Воронов Ю.Н., Шенкао Н.К., 1982, с. 136, 13, 2, рис. 6).

Необходимо обратить внимание на еще один интересный факт - находки римских прямоугольных щитов (ХИ-44), видимо связанные с переводом непосредственно в Цебельду каких-то регулярных подразделений целью усилить контроль над Клухорским перевалом - единственным путем от Северного Кавказа к крепостям Понтийского лимеса. Помимо гуннской опасности, существовала еще угроза со стороны Персии. Понтийцам крупное поражение в войнах с сасанидским Ираном, римляне были вынуждены подписать мирный договор, признающий главенство Персии в Армении, которая впоследствии, к 387 г. н.э., почти вся попала под

то часть Сасанидов (Луконин В.Г., 1969, с. 43; в А 87, с. 229). В это время Понтийский лимес достигает своих максимальных размеров, степь только на территории современной Абхазии еще располагалось четыре мощных крепости - Иганис, Севастополис, Питиунт и Нитика (Леквинадзе В.А., 1969, с. 81-88). Сюда были перебросены крупные силы, так, в Севастополисе на рубеже IV и V вв. зафиксировано аналогичное пребывание конной когорты Клавдия.

В это время начинает возводиться грандиозная система цебельдинских крепостей. Много сил и средств вложили римляне и в Иналзское царство, которое заметно возвысилось, принимая на себя роль буфера у отошедшей к Персии Армении. Сооружается внушительный комплекс укреплений Археополиса.

Датирующее значение для периода 6 имеют также находки стеклянных сосудов. Н.П.Сорокина отмечает, что конические кубки-светильники с синими налестками (ХИ-48) засвидетельствованы с середины IV в. н.э. (Сорокина Н.П., 1971, с. 99). В Северном Причерноморье они встречаются редко. Подобные кубки диагностируют заключительный, пятый период черняховской культуры, который соответствует времени после гуннского нашествия (см. главу 4 настоящей работы).

Кубки с ячеистым орнаментом (ХИ-49), в отличие от группы "Nuppengläser", имеют западноевропейское происхождение и датируются IV - первой половиной V в. н.э. (Сорокина Н.П., 1979, с. 61; Скалон К.М., 1978, с. 69; Fremersdorf F., 1961, Taf. 113; Wałkóczy L., 1971, S. 71).

Для шестого периода цебельдинской культуры отмечены первые проявления стиля Сесдал, характеризующего гуннскую эпоху: штампованная орнаментация в виде кружков, полукружий или точечных вдавлений по краю щитков пряжки, на оковке ножен кинжала, ряды "птичек" на псалях (табл. 27 : 4, 6, 13, 20).

Период 7 (табл. 28). Включает горизонт 7 мужских и горизонт 6 женских захоронений.

Для периода 7 по мужским погребениям выделены: высокие конические умбоны (табл. 28 : 20, 21; ХИ-57), бронзовый позолоченный умбон с граненым куполом (табл. 28 : 28; ИС), амфоры с перехватом типа II (табл. 28 : 22; ХИ-55), многогранные хрустальные бусы (табл. 28 : 26; ХИ-53), пряжки вариантов 14 и 15 (табл. 28 : 2, 7; ХИ-52, 56), маленькие пряжки со щитками, выполненными в технике "клуазонне" (табл. 28 : 13; ИС), пряжки со щитками, украшенными вставками из цветного стекла или камней (табл. 28 : 1; ИС), двулезвийный

кинжал в ножнах с оковкой (табл. 28 : 19; ИС). Встречаются мечи группы II, типа I, варианта 2 (табл. 28 : 18; ИС), копья типа IV (табл. 28 : 27; ИС). Пряжки с треугольными щитками (табл. 28 : 5; ХИ-43), известные еще с периода 5, несколько видоизменяются. Помимо продолжающих бытовать кубков с ячеистым орнаментом (ХИ-49), в мужских погребениях обнаружены разнообразные стеклянные сосуды, которые служат индикаторами синхронизации: кубок полусферической формы с орнаментом в виде фестонов, выложенных стеклянной нитью (табл. 28:29), кубок с вдавлениями (табл. 28 : 32), сосуд с синими налестками (табл. 28 : 33), форма которого занимает как бы промежуточное положение между стаканами типа I (ХИ-36) и типа II (ХИ-41) по Н.П.Сорокиной (Сорокина Н.П., 1971, с. 85-90).

Для женских погребений выделены: "копоушки и зубочистки" (табл. 28 : 14; ХИ-79), фибулы серии IV варианта 4 (табл. 28:23; ХИ-80), стеклянные сосуды, украшенные синими нитями (табл. 28 : 31; ХИ-61). Кроме того, в одном из погребений обнаружен сосуд-колба (табл. 28 : 30). Из украшений продолжают бытовать серьги типов II и III (табл. 28 : 24, 25; ХИ-77).

Для определения абсолютной даты периода 7 особый интерес представляет комплекс погр. 36 с мужским набором инвентаря. В его состав входил бронзовый позолоченный умбон с граненым куполом (табл. 28 : 28). Щиты с аналогичными умбонами происходят из добродзеньской группы на территории современной Польши, а также из памятников Западно-Балтской культуры (Godłowski K., 1970, р. 110, pl. IV : 14, XII : 21). Я.Тейрал отмечал, что подобные умбоны являются диагностирующим признаком "постчерняховского" горизонта (Tejral J., 1986, S. 200, Taf. 8 : 23; 9). Самое важное - умбон с граненым куполом изображен на так называемом фризе вандала Стилихона, опекуна малолетнего императора Гонория. Стилихон погиб в 408 г. н.э., а фриз был создан не ранее 395 г. и не позже 30-х годов V в. н.э. (Godłowski K., 1970, р. 110). Высокие конические умбоны (табл. 28 : 21; ХИ-57) характерны для германских погребений Западной Европы первой половины V в. н.э., сочетаются в комплексах с боевыми топорами и копьями, аналогичными цебельдинским (Böhme H.W., 1974, S. 81, Taf. 63, Texttafel B).

В погр. 36 находился также стеклянный сосуд с вдавлениями (табл. 28 : 32). Он уникален не только для Цебельды, но и для всего Северного Причерноморья, а по своему происхождению связан с нижнерейнскими стекольными мастерскими (Сорокина Н.П.,

1979, с. 61, 62). Сосуды с подобной орнаментацией разных форм существуют в Западной Европе с конца IV до середины V в. н.э. (Böhme H.W., 1974, S. 109, Taf. 75 : 2; 80 : 6, 7; 94 : 14; 123 : 22). Близкая аналогия происходит из выразительного комплекса в Кельне, включавшего также стеклянную бутылку вытянутых пропорций, характерную для рубежа IV-V в. н.э. (Бажан И.А., Шукин М.Б., 1990, рис. 3 : 8). Близкая по форме бутылка найдена также в погребении из Спонтинна в сочетании с монетой Аркадия 388 г. н.э. и сосудом-колбой, который является точной аналогией сосуду из Цебельды периода 7 (Böhme H.W., 1974, Taf. 102).

Седьмой период цебельдинской культуры характеризуется также появлением сосудов, украшенных синими (или одноцветными) нитями. Н.П.Сорокина отмечает, что эта группа стекла "отличается определенными признаками, позволяющими датировать ее в рамках V в. н.э., но не позднее" (Сорокина Н.П., 1979, с. 62).

Получают распространение пряжки со щитками, выполненными в технике "клуазонне", орнаментальные мотивы которых хорошо известны в кругу древностей гуннской эпохи (Засецкая И.П., 1982, с. 26-30; Ковриг И., 1982, с. 9, рис. 3 : 6, 7; Shchukin M., Bazhan I., 1994, fig. 5 : 3). Относят их, как правило, к горизонту Унтерзибенбрунн, который датируется в пределах первой половины V в. н.э. (Амброз А.К., 1989, рис. 6 : 4; 5 : 31, 32, 34). В одной из последних работ Ф.Бирбрауэр синхронизировал этот горизонт со ступенью D_{2a} европейской хронологии и датировал его 400/10-420/30 гг. н.э. (Bierbrauer V., 1992, p. 264-266, Abb. 1).

Получает дальнейшее развитие и местный вариант стиля Сесдал, отличительной чертой которого для периода 7 является орнамент в виде рядов "птичек" на щитках пряжек в мужских погребениях и на спинках фибул в женских (табл. 28 : 7, 23). Этот элемент весьма характерен для германских украшений Западной Европы ступени II, датированной Х.В.Беме 380-420 г. н.э. (Böhme H.W., 1974, S. 156, Abb. 51/52, Taf. 57 : 16; 122 : 1).

Период 8 (табл. 29). Включает горизонт 8 мужских и горизонт 7 женских захоронений.

По мужским погребениям выделены: наконечники копий типа V (табл. 29 : 3; XI-58), однолезвийные мечи (табл. 29 : 5-7; XI-59), узкий наконечник пояса (табл. 29 : 17; ИС), пряжка с четырехугольной рамкой, прямоугольным щитком и зверовидным язычком (табл. 29 : 19; ИС), стеклянные сосуды с орнаментом из синих нитей двух разновидностей (табл. 29 : 20, 25; XI-61, 62), стеклянный сосуд с синими налечами

(табл. 29 : 24; ИС), стеклянный кубок с леной поверхностью (табл. 29 : 28; ИС). Должают встречаться предметы вооруженной поясной гарнитуры, появившейся в предшествующее время (табл. 29 : 1, 8, 11-14; XI-47, 50, 51 53, 56, 57). Встречаются находки фибул с граненой спицей (табл. 29 : 16; ИС), краснолаковых тарелок с клеймом в виде солярного знака на обратной стороне (табл. 29 : 23; ИС), римских пил (табл. 29 : 2; копия типа VIII, ИС).

По женским погребениям выделены: вески-крестики (табл. 29 : 29; XI-81), стеклянный сосуд с синими нитями (табл. 29 : XI-61), стеклянный кувшин с рифленой поверхностью (табл. 29 : 15; ИС).

Вопрос о датировке периода 8 представляет, пожалуй, наибольшую сложность. Большинство находок из соответствующей группы погребений по характеру своему относятся к горизонту Унтерзибенбрунн, время которого, однако, до сих пор точно не определено (Амброз А.К., 1989, с. 49, 50; Шукин М.Б., 1979а, с. 19; Bierbrauer V., 1992, S. 264-266, Abb. 1). При поиске аналогий приходится сталкиваться со многими противоречиями. Так, стеклянный кувшин с рифленой поверхностью, близкий по форме и орнаментации цебельдинскому, происходит из комплекса в Монсо-ле-Неф (Франция) с монетами 337-340 г. и 337-361 г., который относится к ступени I (350-400 гг.) (Х.В.Беме (Böhme H.W., 1974, Taf. 131 : 2 S. 157)).

Стеклянные кубки с рифленой поверхностью, подобные цебельдинскому, довольно широко распространены в европейских друинах конца IV - начала V в. н.э. В частности, такой кубок происходит из уже упомянутого комплекса в Спонтинне с монетой Аркадия 388 г. н.э. и сосудом-колбой, форма идентичным цебельдинскому периоду 7 (Böhme H.W., 1974, Taf. 102). Этот факт наводит на мысль, что группы погребений, связанные с периодами 7 и 8, могут быть в самом деле практически одновременными. С другой стороны, находки кубков с рифленой поверхностью имеются и в более поздних европейских комплексах, относимых к ступени III Х.В.Беме, датируемой в целом первой половиной V в. н.э. (Böhme H.W., 1974, Taf. 91 : 10; 102 : 5; 117 : 11; S. 83).

Кроме того, аналогичные кубки известны в материалах могильника на р. Дюрсо, который, как полагают, принадлежал готам-тетракситами, вытесненным из Крыма гуннами во время обратного движения из Европы после окончательного поражения в битве при Недао в 453 г. н.э. (Амброз А.К., 1982, с. 107-121; Дмитриев А.В., 1982).

Интерпретация и датировка этого памятника, впрочем, также вызывают сильные сомнения. Наиболее ранние материалы Дюрсо синхронизируются с периодом 8 Цебельды не только по кубкам с рифленой поверхностью, но и по другим находкам: стеклянным сосудам с каплями синего стекла, граненым пряжкам и фибулам, "копоушкам и зубочисткам". При этом двупластинчатая фибула с накладками из погр. 300 Дюрсо является близкой аналогией фибулам Западной и Центральной Европы ступени D_{2в} (420/30-440/50) по Ф.Бирбрауэру (Bierbrauer V., 1992, S. 266-270, Abb. 1). Не исключено, что к этому времени относятся наиболее ранние материалы Дюрсо, а также период 8 Цебельды.

Следует особо остановиться на вопросе о стеклянных сосудах с синими налечами. В погр. 54 обнаружен кубок усеченно-конической формы с узким плоским дном и двумя поперечными прорезными линиями. Он занимает как бы промежуточное положение между типами II и III по Н.П.Сорокиной (ХИ-41 и 48). Очень близкий по форме и орнаментации сосуд находился в черняховском погребении могильника Birlad-Valea Seacă в сочетании с солидом Константина II (317-340) и овальной пряжкой, орнаментированной в развитом стиле Сесдал, характерном для ступени II 380-420 г. н.э. (Palade V., 1986, fig. R 89a; Böhme H.W., 1974, S. 81, Texttafel B). Пряжки подобной формы (ХИ-40) бытуют в цебельдинской культуре начиная с пятого и до конца седьмого периода (350-425 г. н.э.). Я.Тейрал относит этот комплекс к наиболее поздним проявлениям черняховской культуры, однако датировка его остается пока проблематичной (Tejral J., 1986, S. 195, 227, Abb. 4).

В первой половине V в. н.э. для Цебельды фиксируется приток стеклянных сосудов из Западной Европы. По-видимому, стаканы с синими налечами из погр. 54 и из одного из погребений седьмого периода (табл. 28 : 33), необычные для Северного Причерноморья, имеют также не восточное, а западноевропейское происхождение. Этим объясняется их более поздняя датировка (Сорокина Н.П., 1971, с. 99).

Обращают на себя внимание сосуды с синими налечами из Дюрсо, отличающиеся от стаканов типа II по Н.П.Сорокиной более вытянутыми пропорциями и характером орнаментации - вместо капель синего стекла в некоторых случаях - зигзагообразный узор из синей нити, что также более характерно для западноевропейских изделий.

Большой интерес представляет полусферический сосуд из погр. 79, выкованный из тонкого серебряного листа, вся поверхность

которого заполнена рядами ромбических ячеек (табл. 29 : 10; ИС). По форме и орнаментации он близок стеклянным сосудам ХИ-49. По мнению К.М.Скалон, серебряный кубок был изготовлен на месте, в Абхазии, по образцам стеклянных импортных сосудов (Скалон К.М., 1978, с. 69, 70), хотя возможно и обратное предположение - стеклянные сосуды изготавливались в подражание металлическим. О длительности использования свидетельствует припаянная ножка - совершенно излишняя при вогнутом доннышке.

В женском погр. 78, занимающем позицию на рубеже периодов 8 и 9 (табл. 23), находилась золотая монета Гонория (395-423).

Ступень IV

Материалы, относящиеся к последней, условно выделенной ступени цебельдинской культуры - немногочисленны и выходят за хронологические рамки настоящей работы. Поэтому остановимся кратко лишь на основных моментах датировок. Предположительно выделяется три периода.

Период 9 (табл. 30) характеризуется распространением пряжек варианта 16 (табл. 30 : 1-5, 8, 9, 11, 12; ХИ-64). Продолжают бытовать также отдельные категории цебельдинских вещей - поздний вариант стеклянных кубков с рельефным орнаментом (вместо сот - овалы) (табл. 30 : 27; ХИ-49), "копоушки и зубочистки" (табл. 30 : 22; ХИ-79), многогранные хрустальные бусы (табл. 30 : 30; ХИ-53). Категории вооружения - в целом характерные для периодов 7 и 8, однако они несколько видоизменяются. У наконечников копий (ХИ-60) перо приобретает легкий пламевидный изгиб (табл. 30 : 15, 17, 18), что присуще уже более позднему типу (ХИ-67). Мечи (ХИ-47) становятся длиннее, иногда снабжены перекрестиями, выполненными в технике "клуазонне" (табл. 30 : 21). Пряжки ХИ-64 относятся к типу III по классификации А.И.Айбабина и датируются им в целом VI в. н.э., причем скорее - первой его половиной. Однако один из экземпляров в его корреляционной таблице происходит из группы погребений V в. н.э. (Айбабин А.И., 1979, с. 30, 31, рис. 1 : 12, 15-21; 1987, с. 170, рис. 2). Аналогии пряжкам ХИ-64 известны в материалах римско-византийского некрополя Каллатис, в комплексах V в. н.э. (Preda K., 1980, Pl. LVI).

Период 10 (табл. 31). Представлен всего тремя мужскими и пятью женскими захоронениями. Характеризуется резким изменением женского костюма - наряду с разнообразием традиционных цебельдинских фибул (табл. 31 : 23, 24; ХИ-66) появляются фибулы принципиально новых форм - Т-образные и с завитком на конце пластинчатого приемника (табл. 31 : 16, 20-22), объединенные в

ХИ-75, - группа 13 и серия II группы 19 по А.К.Амброзу (Амброз А.К., 1966, с. 45, 75). Новым для этого и последующего периодов является обычай носить ожерелья из многочисленных бус (табл. 31 : 4). Из прежних разновидностей пряжек зафиксирован лишь один экземпляр ХИ-52 (табл. 31 : 1). Появляются В-образные полые пряжки (табл. 31:3, 5; ИС). Из стеклянных сосудов отметим кубок, по форме близкий к ритону, с фестонами из синих нитей (табл. 31 : 17; ХИ-62), из глиняных - кувшинчик с коническими бугорками на тулове (табл. 31 : 8), аналогичный сосудам из могильника Мокрая Балка (Афанасьев Г.Е., 1979, рис. 1). В одном из погребений периода 10 найдены золотые монеты Юстиниана I (527-565). Этот комплекс Г.Е.Афанасьев синхронизирует со вторым этапом могильника Мокрая Балка, который характеризуется геральдическими наборами. Исходя из убеждения о "запаздывании" данной разновидности монет в среднем на

50 лет, исследователь датирует второй Мокрой Балки второй половиной VI - четвертью VII в. н.э. (Афанасьев Г.Е., с. 47).

Однако в группе погребений периода Цебельды отсутствуют геральдические наборы. Кроме того, поправки к датировкам нет - весьма условны и имеют относительный характер. Не исключено, что могила Гонория (395-423) в Цебельде, найденная при захоронении рубежа 8 и 9 периодов "запаздывает" только на четверть века. Поэтому, возможно, период 10 относится к несколько более раннему времени и в значительной мере соответствует эпохе Юстиниана I.

Период 11 (табл. 32) характеризуется полным исчезновением традиционно цебельдских вещей и распространением геральдических наборов. Предварительная дата - конец VI-VII в. н.э.

Мечи п
Бронзо
Пряжк
Боевые
Боевые
Брасле
Кувши
Копья
Серог
Накол
Пифе
Мечи
Лучк
Пряж
Лучк
Пряж
Лучк
Низ
Кув
Нак
Глад
(1). Л
(2). Л
1. Бое
1. Пр
5. Лу
5. Ко
7. Ку
8. По
9. Кр
10. По
1. П
2. П
3. К
4. П
5. Н
16. С
17. А
18. Л
39. У
40(1)
40(2)
41. 1
42.
43.
44.
45.
46.
47.
48.
49.
50.
51.
52.
53.
54.
55.

Список хроноиндикаторов цебельдинской культуры

1. Мечи первого типа (римские гладиусы) (табл. 3: 10, 11)
2. Бронзовые прорезные бляхи (табл. 14: III)
3. Пряжки варианта I (табл. 9: 2)
4. Боевые топоры группы I типа I (табл. I: II, 4, 5)
5. Боевые топоры группы II (табл. I: II, 1-3)
6. Браслеты типа I (табл. 12: 1, 2)
7. Кувшины типа V (табл. 16: 1, 2, 5, 8)
8. Копья типа I (табл. 2: 1-3)
9. Сероглиняные воронковидные вазочки (табл. 15: 2)
10. Наконечники копий типа IX (табл. 2: 15, 16)
11. Пифосы типа I (табл. 15: 1)
12. Мечи второй группы, типа I, варианта I (табл. 3: 4)
13. Лучковые одночленные фибулы (табл. 5: 1, 5)
14. Пряжки варианта 2 (табл. 9: 1)
15. Лучковые двучленные фибулы серии I, варианта 4 (табл. 5: 6, 7)
16. Пряжки варианта 3 (табл. 9: 4, 5)
17. Лучковые двучленные фибулы серии II, варианта 3 (табл. 5: 12, 17, 18)
18. Низкие конические умбоны (табл. 4: 1)
19. Кувшины типа II (табл. 16: 3, 4, 6)
20. Наконечники копий типа II (табл. 2: 4, 5)
21. Гладкостенные стеклянные кубки (табл. 17: I)
- 22(1). Лучковые двучленные фибулы серии I, варианта 1 (табл. 5: 9, 10, 15, 16)
- 22(2). Лучковые двучленные фибулы серии I, варианта 2 (табл. 5: 20)
23. Боевые топоры группы I, типа II, варианта 1 (табл. I: II, 6)
24. Пряжки варианта 5 (табл. 9: 3)
25. Лучковые двучленные фибулы серии II, варианта 1 (табл. 5: 8, 13)
26. Конические шлемовидные умбоны (табл. 4: 2-5)
27. Кувшины типа III (табл. 16: 7, 11)
28. Подвязные двучленные фибулы серии II, варианта 2 (табл. 5: 14, 19, 24)
29. Краснолаковые миски (табл. 15, 8, 9)
30. Полусферические умбоны (табл. 4: 6, 7)
31. Пряжки варианта 6 (табл. 9: 15)
32. Пряжки варианта 7 (табл. 9: 7, 8)
33. Кинжалы однолезвийные (табл. 3: 20, 21)
34. Пряжки варианта 8 (табл. 9: 16)
35. Наконечники копий типа III (табл. 2: 6-9)
36. Стеклянные сосуды с синими каплями типа I (табл. 17: II, 1, 2, 4-7)
37. Амфоры с перехватом типа I (табл. 15: 5)
38. Лучковые крестовидные фибулы серии IV, варианта 1 (табл. 7: 1-10)
39. Умбоны с неотчетливо выраженной калоттой (табл. 4: 8-10)
- 40(1). Пряжки варианта 9 (табл. 9: 10-13)
- 40(2). Пряжки варианта 10 (табл. 9: 21)
41. Стеклянные сосуды с синими каплями типа II (табл. 17: III, 1, 2, 4-9)
42. Пряжки варианта 11 (табл. 9: 14, 19)
43. Пряжки варианта 12 (табл. 9: 17, 18)
44. Прямоугольные римские щиты (табл. 21: 4)
45. Черешковые трехлопастные стрелы (табл. 2: 20-23, 29, 30)
46. Пряжки варианта 13 (табл. 10: 1-7)
47. Мечи группы I, типа II (табл. 3: 12-16)
48. Стеклянные сосуды с синими каплями типа III (табл. 17: IV)
49. Стеклянные сосуды с рельефным орнаментом в виде сот или овалов (табл. 17: VI)
50. Поясные накладки
51. Поясные петли-подвески
52. Пряжки варианта 14 (табл. 9: 20, 22-24)
53. Хрустальные многогранные бусы (табл. 13: I-III)
54. Лучковые крестовидные фибулы серии IV, варианта 3 (табл. 8: 1-7)
55. Амфоры с перехватом типа II (табл. 15: 6)

56. Пряжки варианта 15 (табл. 10: 8-12)
57. Высокие конические умбоны (табл. 4: 11, 12)
58. Наконечники копий типа V (табл. 2: 12, 13)
59. Мечи однолезвийные, группы III (табл. 3: 17-19, 22-24)
60. Копья типа VI (табл. 2: 17)
61. Стекланные сосуды с синими нитями (табл. 17: V, 5-9)
62. Стекланные сосуды с орнаментом в виде фестонов из синих нитей (табл. 17: V, 1-3)
63. Перекрестия мечей в технике "клуазонне" (табл. 30: 21)
64. Пряжки варианта 16 (табл. 10: 14, 15, 19)
65. Лучковые крестовидные фибулы серии IV, варианта 6 (табл. 8: 12, 13)
- 66(1). Лучковые крестовидные фибулы серии IV, варианта 5 (табл. 8: 8, 9, 11, 15)
- 66(2). Лучковые крестовидные фибулы серии IV, варианта 7 (табл. 8: 14, 16-18)
67. Наконечники копий типа VII (табл. 2: 18)
68. "Геральдические" пряжки (табл. 11: 4-9)
69. Кавказские Т-образные шарнирные фибулы и фибулы с завитком на конце пластинчатого приемника (табл. 31: 16, 20-22)
70. "Геральдические" наконечники поясов (табл. 11: 15-23, 28-31)
71. "Геральдические" поясные накладки (табл. 11: 24-27, 32-41)
72. Бронзовые цепочки для скрепления фибул
73. Фибулы серии III, варианта 1 (табл. 5: 21-23)
74. Фибулы серии III, варианта 2 (табл. 6: 1-4)
75. Бронзовые гривны (табл. 12: 10)
76. Фибулы серии IV, варианта 2 (табл. 7: 15-19)
77. Серьги типов II и III (табл. 13: V)
78. Кувшины типа IV (табл. 16: 13, 14)
79. "Зубочистки" и "копоушки" (табл. 14: II)
80. Фибулы серии IV, варианта 4 (табл. 8: 10)
81. Нательные крестики (табл. 29: 29)
82. Ожерелья из многочисленных бус (табл. 11: 1-3)
83. Браслеты типа VI (табл. 12: 9)
84. Пряжки варианта 4 (табл. 9: 6, 9)
85. Кинжалы двулезвийные (табл. 3: 7-9)

Глава 2. Харакс и Чатырдаг

Картина развития культур, связанных с "готскими" походами III в. н.э. и эпохой великого переселения народов, будет неполной без рассмотрения двух могильников южного побережья Крыма - на мысу Ай-Тодор, у римской крепости Харакс и на склоне Чатырдага. Материалы этих памятников имеют прямые аналогии в цебельдинской культуре, хотя на фоне последней выглядят весьма невыразительно. Ай-Тодорский могильник был исследован в 30-х годах экспедицией под руководством В.Д.Блаватского. В публикации, посвященной этим работам, приводятся краткие описания 33-х раскопанных погребений, в основном трупосожжений, с перечнем находок, который далеко не во всех случаях сопровождается иллюстрациями (Блаватский В.Д., 1951). Отрывочность сведений отчасти восполняется исследованиями К.К.Орлова, который опубликовал материалы еще четырех могил Ай-Тодора (Орлов К.К., 1987), а также В.Л.Мыца на близком в культурно-этническом и хронологическом отношении могильнике Чатырдаг (Мыц В.Л., 1987). Кроме того, отдельные вещи из Харакса изданы А.К.Амброзом, А.И.Айбабиным и Н.П.Сорокиной (Амброс А.К., 1966, с. 66; Айбабин А.И., 1984; Сорокина Н.П., 1973).

По мнению В.Д.Блаватского, раскопанный им некрополь появился в период, "когда Крымское побережье было оставлено римлянами, и эта территория стала ареной готского вторжения" (Блаватский В.Д., 1951, с. 274). При этом исследователь не усматривал в погребальном обряде специфически готских черт и полагал, что захоронены здесь потомки того местного, "трудового населения", которое обслуживало гарнизон Харакса (Блаватский В.Д., 1951, с. 274, 290).

Почти сразу после введения в научный оборот материалов Харакса была сформулирована и противоположная концепция, основанная на проведении аналогий с "культурой полей погребений" (Веймарн Е.В., Стржелецкий С.Ф., 1952; Смирнов А.П., 1958). В дальнейшем эта концепция была развита и переосмыслена в многочисленных работах (Пиоро И.С., 1973; Айбабин А.И., 1987). При этом обряд трупосожжения рассматривался не как следствие романизации местного населения, а как черта, присущая славянскому или германскому миру.

Первоначальная датировка материалов некрополя у крепости Харакс концом III - первой половиной IV в. н.э., предложенная

В.Д.Блаватским (Блаватский В.Д., 1951, с. 274), также подверглась пересмотру. Так, А.И.Айбабин отодвигает верхнюю хронологическую границу до первой половины V в. н.э. (Айбабин А.И., 1984, рис. 1).

К.К.Орлов датировал наиболее раннее из раскопанных им погребений второй четвертью III в. н.э. (Орлов К.К., 1987, с. 116). Это предположение, а также вывод о смешении скифо-сарматских и эллинских черт в погребальном обряде позволили ему вернуться с некоторыми уточнениями к интерпретации В.Д.Блаватского. По схеме К.К.Орлова, первые захоронения на некрополе могли появиться уже в период вывода гарнизона из Харакса и принадлежали бывшим легионерам и членам их семей, оставшимся на мысе Ай-Тодор (Орлов К.К., 1987, с. 131).

Множество нерешенных окончательно вопросов заставляет вновь обратиться к материалам некрополей Харакс и Чатырдаг. Прежде всего следует систематизировать имеющиеся сведения о погребальном обряде. Выделяются несколько групп захоронений.

1. Трупосожжения безурновые (14 случаев). Как правило, в описаниях этой группы захоронений упоминается наличие остатков костра. В могилах обнаружены сосуды-приношения - как целые, так и фрагментированные, а также обломки керамики. Следует отметить ряд особенностей, присущих некоторым захоронениям. Иногда пережженные кости располагаются компактной массой, что наводит на мысль о несохранившейся оболочке (Блаватский В.Д., 1951, с. 266-269, 271, 272). На северном участке могильника Ай-Тодор, раскопанном К.К.Орловым, зафиксированы куски обугленного дерева и железные гвозди в могилах, которые могут свидетельствовать о том, что покойного сжигали в деревянном гробу или на деревянном помосте (Орлов К.К., 1987, с. 112, 121, 127). В отдельных случаях прослежено, что масса пережженных костей была вытянута по линии СЗ-ЮВ (Блаватский В.Д., 1951, с. 264). Как исключение отмечена возможность сожжения на месте погребения (Блаватский В.Д., 1951, с. 268, 269).

2. Трупосожжения в амфорах (19 случаев), как правило с крышками, которыми служили миски, обломки сосудов, кирпичи, камни. Часто под каменными закладами, иногда в каменных ящиках (Чатырдаг). Амфоры ориентированы горлом на ЮВ (Блаватский В.Д., 1951, с. 264-273; Мыц В.Л., 1987, с. 147-154).

3. Трупосожжения в других видах урн (10 случаев) - кувшинах, пифосообразных сосудах, лепных горшках, крупных фрагментах керамики. В некоторых могилах зафиксировано положение горшка-урны устьем на ЮВ (Блаватский В.Д., 1951, с. 272; Мыщ В.Л., 1987, с. 157-159).

4. Трупоположение (2 случая). Тип погребального сооружения неизвестен. Ориентация - Ю, ЮВ. Одиночное и коллективное. В одном случае - каменный заклад над скелетом (Блаватский В.Д., 1951, с. 264, 269).

В трех случаях обряд не восстановлен.

Для определения хронологии некрополей на мысу Ай-Тодор и на склоне Чатырдага одной из наиболее важных категорий находок являются монеты. В отношении датировочного значения нумизматического материала в погребальных комплексах существуют сильные сомнения (Амброз А.К., 1971, с. 96; Афанасьев Г.Е., 1979, с. 47). Разработан метод расчета поправки к датировке монет по их распределению вкладах рассматриваемой территории (Каменецкий И.С., Маршак Б.И., Шер Я.А., 1975, с. 93, 94). Так, для Восточной Европы и Кавказа эпохи раннего средневековья такая поправка по Г.Е.Афанасьеву составляет около 50 лет. При этом "близкие по времени монеты группируются в однородных хронологических комплексах" (Афанасьев Г.Е., 1979, с. 47). Все это не позволяет полностью исключить из круга источников нумизматические материалы.

Однако, самое важное - находки в Хараксе представляют собой явление совершенно особое. Здесь в могилах обнаружены не единичные экземпляры, а целые наборы близких по времени монет - видимо, содержимое кошельков, положенных вместе с их умершими владельцами (см. список погребений с монетами на с. 35). Их можно рассматривать как своего рода небольшие клады и датировать приблизительно по младшей монете, как и поступал в свое время В.Д. Блаватский, тем более, что другие материалы эту датировку подтверждают.

Наиболее близкие группы монет могут выступать как хроноиндикаторы. В работе принято следующее разделение.

ХИ-3 - монеты Гордиана III (238-244).

ХИ-4 - монеты Диоклетиана (284-305) и Максимиана (285-305).

ХИ-7 - монеты Фофорса (286, 291, 295, 297, 298, 299).

ХИ-11 - монеты Константина I (306-337) и Констанция I (305-306).

ХИ-13 - монеты Максимиана Дазы (308-311), Галерия (305-311), Лициния (308-324).

ХИ-16 - монеты Рескупорида VII (314-325).

ХИ-17 - монеты Констанция II (337) и Константина II (317-337).

Кроме монет были использованы другие категории инвентаря.

ХИ-1 - лучковые "инкерманские" булы (табл. 33 : 17).

ХИ-2 - гладкостенные стеклянные каны (табл. 33 : 7, 13).

ХИ-5 - боевые топоры (табл. 33 : 8).

ХИ-6 - листовидные наконечники пий ромбического сечения (табл. 33 : 15).

ХИ-8 - гончарные сероглиняные рорберные миски (табл. 33 : 1, 2).

ХИ-9 - красноглиняные остродонные амфоры с коническим туловом (табл. 33 : 10).

ХИ-10 - бронзовые браслеты с расщепленными концами (табл. 33 : 5).

ХИ-12 - бронзовые прогнутые подковы фибулы ("южные", серии I по классификации А.К.Амброза; табл. 33 : 19).

ХИ-14 - бронзовые перстни с завитками (табл. 33 : 18).

ХИ-15 - амфоры с цилиндрическим туловом (табл. 33 : 3).

ХИ-18 - стеклянные сосуды с каплями синего стекла (табл. 33 : 9-11).

Картина взаимовстречаемости выделенных хроноиндикаторов представлена на табл. 33 : I. Погребения распадаются на группы, которые, возможно, связаны с фазами функционирования некрополей.

Первая группа (представленная на таблице чисто условно) включает в себя немногочисленные захоронения из раскопки К.К.Орлова на участке Ай-Тодора, который расположен к северу от площади, вскрытой В.Д.Блаватским, но непосредственно с ней не смыкается. Такая "оторванность" наблюдается также в инвентаре и, отчасти, в погребальном обряде. Вероятно, для первоначального этапа функционирования могилы были характерны только безурновые сожжения. Это подтверждается общим планом раскопки В.Д.Блаватского - основной массой безурновых сожжений сосредоточены на предположительно более раннем, северном участке (Блаватский В.Д., 1951, рис. 1).

Наиболее важной категорией инвентаря, характеризующей раннюю фазу, являются гладкостенные стеклянные стаканы (ХИ-2) и аналогичные ХИ-21 в Цебельде. Их сопровождают лучковые подвязные фибулы "инкерманская" (ХИ-1) и двучленная с расширенной ножкой и нижней тетивой (Амброз А.К., 1966, с. 52, табл. 9 : 15, 17, 18). Кроме того, в погребении 34 обнаружена бронзовая херсонесская монета - 211-217 г. н.э.

Вторая группа погребений характеризуется сочетанием непрерывного ряда монет от Гордиана III до Константина I (ХИ-3, ХИ-4, Констан

я II (-7, XII-11, XII-13). Следует отметить целый ряд вещей, имеющих прямые аналогии в сельдинской культуре - боевые топоры (И-5), браслеты с расширенными концами (И-10), умбоны (ИС). Сходство с цебельскими обнаруживают и наконечники конной (XII-6). Обнаружены также прогнутые двязные фибулы (XII-12), сероглиняные трореберные миски (XII-8), близкие по форме XII-16 в черняховской культуре. Захоронения совершались по большей части в амфорах (XII-9, 15), однако существуют и разурновое сожжения.

Третья группа погребений характеризуется монетами Констанция II (XII-17), Рескупорида VII (XII-16) и стеклянными сосудами с каплями синего стекла (XII-18). В погребении 29 Харакса обнаружен фрагментированный стеклянный сосуд с рельефной поверхностью (табл. 33 : 12), а в погребении 10 - осколки гладкостенного стакана (XII-2). Появляются захоронения в амфорах (XII-15), а также в других сосудах.

Суммируя все изложенное, можно сделать следующие выводы. Могильники на мысу Ай-Тодор и Чатырдаг заметно выдвигаются на фоне других памятников Крыма. Они расположены на юго-восточном побережье и отгорожены от юго-западной части полуострова горной грядой. Здесь преобладают римские и боспорские, а не херсонесские монеты, инвентарь тесно связан с культурами Европы, с Цебельдой и черняховскими памятниками. Вывод В.Д.Блаватского о датировке исследованных им материалов Харакса первой половиной IV в. н.э. подтверждается. Погребения на северном участке могильника, раскопанном К.К.Орловым, были совершены раньше - в период от второй четверти до конца III в. н.э. - об этом свидетельствуют находки лучковых фибул - "инкерманской" и двучленной с расширенной ножкой (Амброз А.К., 1966, с. 52, 53; Орлов К.К., 1987, с. 116, 121).

Наибольшую ценность материалы Харакса и Чатырдага представляют для датировки двух категорий стеклянных сосудов - стаканов гладкостенных и с каплями синего стекла (XII-2, XII-18). Первые по форме распадаются на два варианта: 1) низкие, округлобкие (табл. 33 : 7); 2) более стройных вытянутых пропорций (табл. 33 : 13). Намечается и некоторое хронологическое их различие. Стаканы варианта 1 обнаружены в погр. 34 и 35 Ай-Тодорского некрополя, датирующихся III в. н.э. (Орлов К.К., 1987, с. 112, 119, рис. 6 : 3).

Стакан варианта 2 происходит из погр. 10, одного из наиболее поздних в Хараксе, с монетами Рескупорида VII (314-327) и Константина I (337). Хронологическое раз-

личие вариантов 1 и 2 как будто подтверждается материалами других крымских могильников. Так стакан варианта 1 происходит из выразительного комплекса погр. 35 Черной речки с фибулой Ам.16-2-1/1, монетой Гордиана III (238-244) и набором украшений в закшувском стиле горизонта Лейна-Хаслебен 260-х - 280-х гг. (Бабенчиков В.П., 1963, табл. II, XIII, XIV, XIX; Айбабин А.И., 1984, рис. 2 : 3-12).

Сосуды вытянутых пропорций обнаружены в сочетании с монетами Константина I (306-337) и Лициния (308-327) в мог. 37 Инкермана, склепах I и II Озерного (Веймарн Е.В., 1963, с. 19; Лобода И.И., 1977, с. 243, 245, рис. 3 : е, ж). Весьма показательны и другие находки из этих комплексов: трехручные вазы, подобные черняховским третьего периода (310/320 - 350/355; см. главу 4 настоящей работы), фибула Ам-16-2-1/2, амфоры типа F, (Лобода И.И., 1977, рис.4:16; 5 : 4, 6; 6 : 3; Айбабин А.И., 1984, рис. 2 : 16, 19). Однако погр. 31 некрополя Горгиппии, содержавшее стакан варианта 2, относится к более раннему времени - концу II - первой половине III в. н.э. (Алексеева Е.М., 1982, с. 47-51; рис. 28). Видимо, в материалах Ай-Тодорского некрополя отразилась эволюция гладкостенных стаканов (XII-2) практически на протяжении всего периода их бытования, что не удивительно, так как они весьма характерны для наборов столовой посуды римских крепостей и поступали, вероятнее всего, из соседнего Херсонеса (Сорокина Н.П., 1973, с. 187; Гушина И.И., 1980, с. 93).

Не менее важна хронология сосудов с каплями синего стекла. К сожалению, они не сопровождалась в Хараксе какими-либо выразительными датирующими вещами или монетами кроме прогнутой подвязной фибулы с корпусом из тонкой пластины южной серии (Амброз А.К., 1966, с. 66). Однако определение времени функционирования некрополя до середины IV в. н.э. "позволяет считать харакские экземпляры самыми ранними из всех известных стаканов с каплями синего стекла не только Причерноморья, но и таких римских провинций, как, например, Паннония" (Сорокина Н.П., 1973, с. 186). Материалы Харакса фиксируют начало распространения подобных сосудов.

Иную точку зрения высказал А.И.Айбабин, обративший внимание на бронзовый наконечник ремня из мог. 33 Харакса (табл.3:16), который, как он полагает, однотипен наконечникам первой половины V в., обнаруженным на территории Германии и Бельгии (Айбабин А.И., 1984, с. 113, рис.5:20). Однако ссылка на Х.В.Беме, приводимая автором, вызывает недоумение. Наконечники, изображенные на с. 76 - типично

германские и не известны на территории Восточной Европы, а на табл. 77 и 91 - имеют сложный декор в развитом стиле Сесдал и поэтому также не могут считаться близкой аналогией (Böhme H.W., 1974, Taf. 77 : 5; 91 : 3). Наконечники из крымских погребений второй половины V - первой половины VI в., на которые ссылается А.И. Айбабин, - имеют иную форму и лишены декора (Айбабин А.И., 1979, с. 24, рис.1:6, 8, 9, 14).

Близкий по форме харакскому, вытянутый, фасетированный по краям наконечник происходит из мог. 337 Данчен (Рафалович И.А., 1986, с. 167; Шаров О.В., 1992, табл. II : 104), которая относится к началу четвертого периода черняховской культуры, то есть к середине IV в. (см. главу 4 настоящей работы).

Сопоставление данных погребального обряда и хронологии заставляет опровергнуть гипотезу о том, что некрополи на мысе Ай-Тодор и Чатырдаг оставлены местным насе-

лением с культурой, в которой переплет скифские, сарматские и греческие чер Херсонесе был распространен лишь сожжения в амфорах, но и он практически исчезает к середине III в. н.э. (Зубарь 1982, с. 58). Для этого времени в Ха зафиксирован безурновый обряд сожж по большинству деталей соответствующ вельбарскому позднеримского периода (главу 3 настоящей работы). В дальнейшем здесь появляются сожжения в урнах, а гичные цебельдинским, согнутое, слома оружие в могилах и другие липи пшеворские признаки. Сожжения в амф скорее всего, эллинского происхождения относятся они уже к IV в. н.э. и повряд ли связаны с Херсонесом. В целом вызывает сомнения, что население, оставшее некрополи в Хараксе и Чатырдаге, вилось здесь в результате "готских" по III в. н.э., а в дальнейшем выполняло функцию римских федератов.

-10

-29

-16

-ар-6

-Д-4

-Д-1

ар-1

ар-1

Хар-

Хар

Хар

Харакс и Чатырдаг. Погребения с монетами

Хар-10	337 314-317	Константин I Рескупорид VII
Хар-29	325 320	Рескупорид VII Рескупорид VII
Хар-16	начало IV в. н.э. 323-335 324 297 291	римская Констанций II Рескупорид VII Фофорс Фофорс
Хар-6	317-337 306-----337 308-----324 Вторая половина III в.	Константин II Константин I Лициний Херсонес
Ч-Д-4	308-311 308----323	Максимин II Лициний
Ч-Д-1	308-313 3 монеты 305--311 8 монет 305-306 285-----305 284-----305	Максимин II Галерий Констанций I Максимиан Диоклетиан
Хар-19	305-----337 286-----305	Константин I Максимиан
Хар-14	299	Фофорс
Хар-28	начало IV в. н.э. 286-----305 3 монеты 299 298 297 295 291 286	Лициний (?) Максимиан Фофорс Фофорс Фофорс Фофорс Фофорс Фофорс Гордиан III
Хар-18	238-244 286-----305 297 286	Максимиан Фофорс Фофорс Гордиан III
Хар-34	211-217	Херсонес

Глава 3. Хронология вельбарских могильников на территории Восточной Европы

В настоящее время на территории Восточной Европы исследовано два довольно крупных могильника вельбарской культуры - Брест-Тришин и Дитиничи. (Кухаренко Ю.В., 1980; Смішко М.Ю., Свешніков І.К., 1961). Отдельные погребения вскрыты на могильниках Любомль, Деревянное, Машев, Горка-Полонка, Величковичи, Скорбичи. К вельбарской культуре иногда относят также захоронения в Рудке (Кухаренко Ю.В., 1980, с.83-86; Petersen E., 1941) и комплекс находок у с. Пересыпки. (Szczu-kin M.V., 1981, s. 142).

Могильник, расположенный на окраине г. Брест у с. Тришин, был раскопан и опубликован в виде монографии Ю.В.Кухаренко (Кухаренко Ю.В., 1980). Следует отметить высокий уровень этой работы: подробное описание всех погребений и находок, качественные чертежи, рисунки и фотографии вещей, систематизация основных категорий инвентаря на основе известных европейских классификаций (Almgren O., 1923; Eggers H.J., 1951, 1955; Keller E., 1974; Kmieciński J., 1962; Meyer E., 1971; Raddatz K., 1957; Schindler R., 1940; Thomas S., 1960). Подобная предварительная проработка материала позволила выявить хронологические признаки в обряде трупосожжения, а также выделить хроноиндикаторы в лепной керамике.

К сожалению, всего этого никак нельзя сказать о могильнике Дитиничи. Памятник неоднократно подвергался разрушениям - траншеями эпохи первой мировой войны, современным песчаным карьером. Видимо, при раскопках не ставилось задачи выявить все черты погребального обряда. В публикации описание погребений дано слишком сжато (Смішко М.Ю., Свешніков І.К., 1961). Все это безусловно снижает источниковедческую ценность материалов памятника.

Кроме эталонных могильников - Брест-Тришин и Дитиничи, представляющих два этапа существования вельбарской культуры на территории Восточной Европы, были учтены также наиболее репрезентативные комплексы из Любомля, опубликованные Ю.В.Кухаренко (Кухаренко Ю.В., 1980, с.77-80).

В статье, посвященной хронологии могильника Брест-Тришин (Бажан И.А., Гей О.А., 1989), впервые была предпринята попытка выделить хронологически значимые элементы в обряде трупосожжения вельбар-

ской культуры в пределах относительно продолжительного периода (100 лет). Исследования показали, что таковыми являются основные признаки в системе обряда, определяющие способ захоронения (урновое безурновое) и вид сожжения (чистое, с остатками погребального костра). Эволюция этих признаков была представлена следующим образом. На ранней фазе совершались захоронения в чистых урнах и ямах с остатками костра; для второй фазы характерны чистые безурновые сожжения; для третьей урновые и безурновые с остатками костра.

Наблюдения эти подтверждались результатами изучения планиграфии могильника, по-видимому, разраставшегося от центра к периферии (Бажан И.А., Гей О.А., 1989, с.190, рис. 4).

Каждый из вышеперечисленных типов захоронений характеризуется другими деталями обряда, которые варьируют в различных сочетаниях и количественных соотношениях. Наиболее значимыми в этническом аспекте обычно считаются такие элементы, как наличие или отсутствие сопровождающих предметов, наличие или отсутствие фрагментированной керамики, следы пребывания в погребении на инвентаре. Благодаря тщательности описания в публикации Ю.В.Кухаренко удалось выделить признаки обряда, которые раньше не привлекали внимания исследователей, создать достаточно подробную классификацию, отражающую тенденции развития обряда трупосожжения вельбарской культуры на территории Восточной Европы.

Тип I. Захоронения в урнах чистые. В основании толще чистого песка помещен большой сосуд-урна (чаще - лепной горшок с хрупким туловом). Урна заполнена мелкими обломками кальцированных человеческих костей, тщательно очищенных от остатков погребального костра.

Вариант 1. Инвентарь, в том числе миниатюрные сосуды, помещаются внутри урны; вещи, как правило, среди костей, сосуды - сверху, на костях.

Вариант 2. Урна прикрыта миской, опрокинутой вверх дном. Сосуды-приношения стоят рядом с урной.

Тип II. Захоронения безурновые, чистые. В яму сыпаны мелкие кальцированные кости, очищенные от остатков погребального костра. Инвентарь помещен среди костей - иногда сверху, на костях или рядом с костями. Варианты не выделены.

Тип III. Захоронения в урнах с остатками костра. В яме, заполненной золой, найдется урна с кальцинированными костями, очищенными от остатков погребального костра. Инвентарь помещен в урну. Сопровождающие сосуды расположены, как правило, рядом с урной. Варианты не выделяются.

Тип IV. Безурновые с остатками погребального костра. В яму ссыпаны кальцинированные кости, перемешанные с золой и угольями. По месту расположения и количеству сопровождающих сосудов выделяется несколько вариантов.

Вариант 1. Без сосудов или с сосудами (до 3-х экземпляров), расположенными под золой, на дне ямы.

Вариант 2. С сосудами, расположенными в зольном заполнении ямы.

Вариант 3. С большим количеством сосудов (больше 3-х). Характерно расположение в верхней части ямы, на кальцинированных костях.

Во всех вариантах сосуды могут быть целыми, фрагментированными и в обломках.

Материалы всех трех исследованных могильников (Брест-Тришин, Дитиничи, Любомль) включены в единую корреляционную таблицу. Всего учтено 45 погребений (31 - из Брест-Тришина, 11 - из Дитиничей, 3 - из Любомля). Выделено 27 хроноиндикаторов, представленных основными категориями погребального инвентаря: фибулами, деталями поясной гарнитуры, гребнями, украшениями, лепной и гончарной керамикой (см. список XII на с.40). Инвентарь систематизирован на основе разработок Ю.В.Кухаренко (Кухаренко Ю.В., 1980). При этом произведено несколько более дробное членение отдельных типов лепной посуды. Гончарная керамика, обнаруженная в могилах почти исключительно в виде фрагментов, рассматривается как единый хроноиндикатор. В корреляционную таблицу внесены также сведения о погребальном обряде - указаны типы захоронений.

Выделены пять групп погребений, соответствующих периодам функционирования вельбарских могильников на территории Восточной Европы (табл. 34).

Группа 1 (табл. 35). Представлена девятью погребениями из могильника Брест-Тришин, а также одним погребением из могильника Любомль. На этом этапе бытовали такие категории лепной посуды, как крупные горшки с хрупчатой поверхностью (табл. 35 : 1, 5, 8; XII-1, 5) и биоконические лощеные миски с ручкой-ушком (табл. 35:11; XII-9). Были распространены бронзовые пряжки с двухчастными четырехугольными и полукруглыми рамками (табл. 35 : 6, 7; XII-

4, 6); костяные однопластинчатые гребни (табл. 35 : 2, 3, 9; XII-3, 7), гребенчатые фибулы (табл. 35 : 10, 12; XII-8), наконечники пояса (табл. 35 : 4; XII-2).

В качестве индикатора синхронизации отмечен обломок серебряного браслета нижневисленского типа К-1 (табл. 35 : 16). Кроме того, по-видимому, с этой группой погребений связаны отдельные редкие вещи из комплексов с бедным набором инвентаря, которые не вошли в корреляционную таблицу. К ним относятся:

1. Вазовидная урна, орнаментированная чередующимися пролощенными и хрупчатыми треугольниками, разграниченными бороздчатым зигзагом. Относится к сосудам группы III по Р.Шиндлеру (табл. 35 : 13).

2. Ситуловидный сосуд группы V по Р.Шиндлеру (табл. 35 : 14).

3. Многопластинчатый однослойный гребень типа Т. В-1 (табл. 35 : 17).

4. Железная пряжка с одночастной четырехугольной рамкой (табл. 35 : 15).

В первой фазе захоронения совершались в чистых урнах (тип I), а также в ямах с остатками костра (тип IV, вариант I). Весьма характерна такая деталь, как помещение хотя бы одного, обычно фрагментированного, сосуда на самом дне могилы, под слоем золы и костей. Одно захоронение (№42) совершено в урне с остатками погребального костра (тип III). Этот вид сожжений характерен для третьей и четвертой групп погребений. Погр. 42 содержит только два хроноиндикатора - XII-5 и XII-7. Эти вещи встречаются и во второй группе погребений (табл. 34). Поэтому с учетом обряда погр. 42 могло бы переместиться на границу второй и третьей групп.

Группа 2 (табл. 36 : I, II). Представлена девятью погребениями из могильника Брест-Тришин. Большинство хроноиндикаторов, характерных для группы I, продолжает бытовать. Ни разу не встречены лишь горшки XII-1 и наконечники пояса XII-2. Зафиксирован новый тип обработки поверхности горшков - гребенчатые расчески (табл. 36 : 1; XII-10), а также прогнутые подвязные фибулы с дуговидной спинкой (табл. 36 : 5; XII-12). Однопластинчатые гребни постепенно сменяются трехслойными многопластинчатыми (табл. 36 : 4; XII-14). Наряду с крупными горшками в могилы помещают миниатюрные яйцевидные сосуды (табл. 36 : 2; XII-13). В качестве индикатора синхронизации отмечена костяная булавка с конусовидной головкой.

Во второй группе, как и в предшествующее время, совершались захоронения в чистых урнах (тип I-I), в ямах с остатками костра (тип IV-I). Наряду со старыми появ-

ляется новый вид сожжений - безурновые чистые (тип II), который существовал практически только на этом этапе, что хорошо подтверждается планиграфией могильника Брест-Тришин (Бажан И.А., Гей О.А., 1989, с. 190-192, рис. 4, 5). К сожалению, инвентарь в чистых ямах, как правило, весьма скудный, поэтому в таблицу удалось включить лишь три таких погребения из могильника Брест-Тришин. Одно из них, погр. 24, содержало гребенчатую фибулу (ХИ-8) и гребень с полукруглой рельефной спинкой типа T. D (табл. 35 : 3; входит в состав ХИ-3). Таким образом, по набору инвентаря погр. 24 принадлежит к первой группе, а по обряду - ко второй.

Наблюдается постепенная трансформация обряда захоронения в ямах с остатками костра. Сосуды (часто только обломки) помещаются не на самом дне, а в зольном заполнении ямы (тип IV-2).

Группа 3 (табл. 36 : III, IV). Представлена семью погребениями могильника Брест-Тришин. Характеризуется прекращением бытования вещей, распространенных начиная с группы 1. Встречаются прогнутые подвязные фибулы с дуговидной спинкой (ХИ-12), трехслойные многопластинчатые гребни (ХИ-14). Появляется несколько новых разновидностей лепной посуды: воронковидные и округлобокие миски (ХИ-15, 16), вазовидные сосуды с ручкой-ушком (ХИ-17), кувшины (ХИ-18).

В качестве индикаторов синхронизации отмечены: крупная выпуклобокая ваза с тремя х-образными ушками (группа IV по Р.Шиндлеру); биконическая миска, орнаментированная горизонтальными полосками и косыми насечками (табл. 36 : 12, 13).

В третьей группе наблюдаются изменения в погребальном обряде. Практически отсутствуют захоронения в чистых урнах (тип I-I). Исключение составляет лишь погребение 45, весьма своеобразное, условно выделенное во второй вариант типа I. Здесь крупный вазовидный сосуд-урна был поставлен в миску и прикрыт опрокинутой вверх дном миской. Рядом находились сосуды-приношения. (Кухаренко Ю.В., 1980, с. 16).

Основные разновидности сожжений третьей группы - урновые и безурновые захоронения с остатками костра (тип III и IV-2).

Группа 4. К ней отнесены четыре погребения из могильника Брест-Тришин, два - из Любомля, четыре - из Дитиничей. Прогнутые подвязные фибулы с дуговидной спинкой (ХИ-12) постепенно сменяются фибулами, украшенными зернеными кольцами (табл. 37 : 10; ХИ-24). Продолжают бытовать характерные для группы 3 формы лепной

посуды. Наряду с ними появляются и разновидности - высокие, открытые лобокие миски (табл. 37 : 1; ХИ-19), биконические сосуды с прямым или слегка отогнутым наружу венчиком (табл. 37 : 3; ХИ-23). Кроме того, в погр. 6 из Дитиничей обнаружены фрагменты гончарной керамики (ХИ-22) и бронзовая подвеска-лупинка (табл. 36 : 6; ХИ-20).

В четвертой группе наблюдается довольно устойчивое сочетание двух типов сожжений - урновых и безурновых с остатками костра (типы III и IV-3). Исключение составляет лишь погр. 11 из Любомля, выполненное в яме без остатков костра (тип IV-2). Эта разновидность обряда встречается также во второй группе. Надо отметить, что в Любомле раскопано только 12 могил, опубликовано Ю.В.Кухаренко - 4 (Кухаренко Ю.В., 1980, с. 77-80). Такой незначительный по объему материал не может считаться источником для изучения погребального обряда. Вполне возможно, что смена типов сожжений в Любомле происходила несколько иначе, чем в Брест-Тришине и Дитиничей.

Группа 5. Представлена семью погребениями из Дитиничей и двумя из Брест-Тришина. Характеризуется практически полным исчезновением типов мисок, распространенных в третьей и четвертой группах (ХИ-15, 16, 17). Широко распространены миски - биконические без ручек (табл. 37 : 4; ХИ-26). Появляются глиняные кубки, подражающие позднеримским керамическим сосудам (табл. 37 : 12, 13; ХИ-27). Широко распространены кружки-черпаки с оттянутыми ручками (табл. 37 : 11; ХИ-27). В могилы помещают фрагменты гончарной керамики (ХИ-22).

В качестве индикатора синхронизации отмечены железные двухчастные шарнирные поясные накладки, свободные края которых оформлены в виде зубчиков с колечками (табл. 37 : 16, 17). В погр. 11 Дитиничей, которое не вошло в корреляционную таблицу, но по выразительному набору посуды связано с группами 3 и 4, находились две целые гончарные миски (табл. 37 : 14, 15).

В пятой группе погребения совершаются исключительно в ямах с остатками костра (тип IV-3).

Ю.В.Кухаренко высказал предположение, что период функционирования раскопанного им могильника Брест-Тришин составлял около 100 лет - примерно от 170-270 г. до н.э. Исследователь также намечает хронологическое членение материала, выделяя ранние захоронения с гребенчатыми фибулами и более поздние - с фибулами и

и нугнутыми подвязными (Кухаренко Ю.В., 1980, с. 60-63). Выводы эти сохраняют свое значение и по сей день.

М.Ю.Смишко и И.К.Свешников предложили для исследованного ими могильника Дитиничи более позднюю дату - первая половина IV в. н.э. (Смишко М.Ю., Свешников И.К., 1961, с. 114). М.Б.Щукин на основе определения "узких" дат наиболее репрезентативных комплексов показал, что материалы Дитиничей в целом укладываются в границы III в. н.э. и могут выходить лишь в первые десятилетия IV в. н.э. (Szczyk M.B., 1981, s. 147, Рус. 5).

Изучение корреляции хроноиндикаторов позволяет разработать подробную периодизацию вельбарских могильников Восточной Европы, а также наметить абсолютные датировки выделенных периодов.

Период I представлен первой группой погребений. Его характеризует выразительная группа вещей, бытовавших со второй половины II до начала III в. н.э. Это фибулы XII-8; гребни XII-3, 7, а также типа Т.В (ИС); наконечники пояса XII-2; пряжки XII-6 (Almgren O., 1923, S. 61; Tejral J., 1970, S. 20; Godłowski K., 1970, p. 19, 27, 47, 48, Pl. V : 5; VI : 27, VII : 18; Thomas S., 1960, S. 60-66; Raddatz K., 1957, S. 89; Madyda R., 1977, S. 369, 373, 374). Причем подавляющее число находок приходится на последние десятилетия II и самое начало III в. н.э.

Особо следует отметить вещи, которые имеют более раннюю дату. К ним относятся гребни с рельефной спинкой типа Т. D (входят в состав XII-3), браслеты восточно-германского или нижневисленского типа К-1 (ИС). Обе категории находок были распространены во второй половине I и II в. н.э. (Thomas S., 1960, S. 71-75, 139-143, Abb. 23, karte 4; Kmicieński J., 1962, S. 118-126, tabl. VII : 2).

Керамика первого периода - лепные горшки группы I (XII-1, 5), вазовидные и ситуловидные сосуды третьей и пятой групп (ИС), - появляется со ступени B_2 , а наибольшее распространение получает на ступени B_2/C_1 . (Wolągiewicz R., 1987, S. 180-184). Таким образом, дата первого периода определяется сочетанием хроноиндикаторов ступеней B_2/C_1 и C_{1a} , охватывая приблизительно последнюю четверть II в. н.э.

Период II представлен второй и третьей группами погребений. Во второй группе появляются новые разновидности гребней и фибул - XII-12, 14, которые бытуют в целом с конца II в. н.э. до начала IV в. н.э. (Thomas S., 1960, S. 77-94, Abb. 31-34; Almgren O., 1923, S. 71-89; Godłowski K., 1974, S. 39). Однако они встречаются в одних

комплексах с гребенчатыми фибулами XII-8, 11, существовавшими лишь до начала III в. н.э. Кроме того, в одном из погребений обнаружена костяная булава с конусовидной головкой (ИС) - находка, характерная для второй половины II в. н.э. и для комплексов начала III в. н.э., представляющая уже исключение (Кухаренко Ю.В., 1980, с. 57).

Третья группа погребений характеризуется значительными изменениями в обряде захоронения, а также появлением целого ряда принципиально новых форм керамики (табл. 36 : III, IV). Кувшины (XII-18), округлобокие (XII-16) и биконические остроресберные (ИС) миски получают распространение в вельбарской культуре на ступени $B_2/C_1 - C_{1a}$ европейской системы хронологии. Воронковидные миски бытуют в более позднее время - со ступени C_{1b} . (Wolągiewicz R., 1987, s. 184, 185). Особое внимание следует обратить на декор в виде горизонтальных валиков, бороздок и косых насечек, который присущ в большей степени культурам бассейнов Одера и Эльбы, чем вельбарской. Формы вазовидного сосуда с тремя х-образными ушками и биконической миски имеют близкие аналогии в любошицкой культуре (Domański G., 1982, tabl. XXIII, XXVII, XXXIII, XXXVIII).

Ко всему этому следует добавить, что изменений в инвентаре, соответствующих инновациям в керамике и обряде, не наблюдается. Напротив, в третьей группе погребений встречаются те же типы фибул и гребней (XII-12, 14), что и во второй.

Изложенные факты свидетельствуют о том, что погребения второй и третьей групп совершались на протяжении одного хронологического периода, а различия в материалах объясняются притоком населения с запада с новыми культурными традициями. Впрочем, некоторая асинхронность отнюдь не исключается. На это указывают находки в третьей группе относительно поздних воронковидных мисок и, с другой стороны, почти полное отсутствие ранних гребенчатых фибул.

По сочетанию хроноиндикаторов второй период соотносится с заключительным этапом ступени C_{1a} и началом ступени C_{1b} европейской системы хронологии (200/210 - 230/240 г.).

Период III. Представлен четвертой и пятой группами погребений. Датирующее значение имеют фибулы XII-24 (табл. 37:10), которые диагностируют конец ступени C_{1b} - начало ступени C_2 в вельбарской и западно-балтской культурах (Godłowski K., 1970, pl. VII, XI; 1974, s. 39), а также глиняные каннелированные кубки (табл. 37 : 12, 13;

ХИ-25). Последние являются подражанием стеклянным сосудам Эггерс-193. Как стеклянные, так и глиняные кубки такого рода принадлежат к числу редких находок и сочетаются в комплексах с разными вариантами фибул с высоким держателем иглы - А.VII-210-211; А.VII-216-217, вариант "Монструозо" (Eggers H.J., 1951, S. 152-153), которые также диагностируют ступень C_{1в} - C₂ (Gen-

rich A., 1954, S. 9; Schach-Döriges H., S. 67). К этой ступени относится и наиболее распространенная кружка-паков с оттянутыми петлевидными ручками (табл. 37 : 11; ХИ-27) (Wolagiewicz R., s. 186).

Таким образом, в целом период 300 лет соответствует ступени C_{1в} - C₂ европейской темы хронологии (230/240 - 310-320 г.н.э.)

Список хроноиндикаторов памятников вельбарской культуры на территории Восточной Европы

1. Крупные лепные горшки с отогнутым наружу венчиком и хрупчатой поверхностью (табл. 35: 1)
2. Бронзовые наконечники пояса с окончанием в виде кольца с кнопкой типа R.u (табл. 35: 4)
3. Костяные однопластинчатые гребни с дуговидной, иногда рельефной спинкой типа T.D (табл. 35: 2, 3)
4. Бронзовые пряжки с двухчастной прямоугольной рамкой (табл. 35: 6)
5. Крупные лепные горшки яйцевидной формы с загнутым внутрь венчиком и хрупчатой поверхностью (табл. 35: 5, 8)
6. Бронзовые пряжки с двухчастной полукруглой рамкой (табл. 35: 7)
7. Костяные однопластинчатые гребни с треугольной спинкой типа T.A-II (табл. 35: 9)
8. Бронзовые гребенчатые фибулы (с гребнем на головке и гребнем на спинке А.V-128 и А.41) (табл. 35: 10, 12)
9. Биконические миски с лощеной поверхностью и ручкой-ушком (D венч. ≤ 15) (табл. 35: 11)
10. Крупные лепные горшки с поверхностью, покрытой гребенчатыми расчесами (табл. 36: 1)
11. Бронзовые фибулы с тремя гребнями, трубчатым футляром для пружины и кнопкой на конце пятки типа А.V-96 (табл. 36: 3)
12. Прогнутые подвязные фибулы с дуговидной спинкой (А.VI; Ам. 16-2-II; табл. 36: 5)
13. Миниатюрные яйцевидные сосуды с различной обработкой поверхности (табл. 36: 2)
14. Костяные трехслойные многопластинчатые гребни T.I-I (в обломках, форма спинки определяется лишь предположительно как полукруглая; табл. 36: 4)
15. Воронковидные миски (табл. 36: 7)
16. Округлобокие или цилиндро-конические миски со слабо выраженным перегибом тулова (D венч. приблизительно равен D max, иногда имеют ручку-ушко (табл. 36: 8, 9)
17. Крупные биконические миски (вазовидные сосуды) с ручкой-ушком. D венч. ≥ 20 (табл. 36: 10)
18. Кувшины (табл. 36: 11)
19. Высокие открытые округлобокие миски (табл. 37: 1)
20. Изделия круга эмалей (табл. 37: 6, 8, 9)
21. Биконические сосуды с прямым или слегка отогнутым наружу венчиком (табл. 37: 3)
22. Фрагменты гончарной керамики (табл. 37: 5, 14, 15)
23. Биконические миски без ручек (табл. 37: 7)
24. Прогнутые подвязные фибулы, украшенные зернеными кольцами (Ам. 16-2-II) (табл. 37: 10)
25. Глиняные усеченно-конические кубки, орнаментированные по тулову косыми каннелюрами. Подражание поздне римским стеклянным кубкам Эггерс-193 (табл. 37: 12, 13)
26. Низкие открытые округлобокие миски. D венч. > H более чем в два раза (табл. 37: 4)
27. Миниатюрные цилиндрические сосуды-"черпаки" с оттянутым ушком-ручкой (табл. 37: 11)

Глава 4. Хронология могильников черняховской культуры

Проблема определения хронологических границ черняховской культуры и разработки ее периодизации принадлежат к числу наиболее актуальных и сложных. Без решения этих вопросов невозможна правильная историческая интерпретация черняховской культуры, выявление ее сущности, происхождения, этнического состава носителей. В последние годы на этом направлении были достигнуты некоторые результаты - сделаны попытки корреляционного анализа отдельных памятников и наброски общих фаз культуры (Шукин М.Б., Щербакова Т.А., 1986; Шаров О.В., 1992; Бажан И.А., Гей О.А., 1992; Ionița I., 1986).

В настоящей монографии на основе единой системы хроноиндикаторов проводится исследование наиболее репрезентативных черняховских могильников, в некоторых случаях объединенных в блоки:

1. Подольский блок (Ружичанка - Чернелив - Русский - Токи) (табл. 38, 39);
2. Косаново (табл. 40-42);
3. Оселивка (табл. 43-45);
4. Дунайский блок (Фурмановка - Холмское) (табл. 45, 46);
5. Данчены (табл. 47-49);
6. Будешты (табл. 50-52);
7. Северопричерноморский блок (Каменка - Каборга) (табл. 53, 54);
8. Гавриловка (могильник у овчарни совхоза "Приднепровский") (табл. 55, 56);
9. Среднеднепровский блок (Черняхов - Ромашки - Маслово) (табл. 57-59);
10. Журавка (табл. 60-62);
11. Компанийцы (табл. 63-65).

В работе использованы публикации памятников (Винокур И.С., 1979; Герета М.П., 1989; Кравченко Н.М., 1967; Никитина Г.Ф., 1988; Гудкова А.В., Фокеев М.М., 1984; Рафалович И.А., 1986; Рикман Э.А., 1967; Магомедов Б.В., 1979а; Сымонович Э.А., 1955; 1960; 1967а, б; 1979а, б, в; 1988; Петров В.П., 1964а; Махно Е.В., 1971). Кроме того, привлекались данные из архива Э.А.Сымоновича¹, позволившие использовать некоторые неизданные материалы (Журавка, Компанийцы), а также скорректировать и дополнить отдельные публикации (Ружичанка, Каменка).

В корреляционные таблицы помимо данных о составе инвентаря вносились также сведения о погребальном обряде. Надо

отметить, что подавляющее число репрезентативных комплексов черняховских могильников происходит из захоронений с северной ориентацией костяков. Захоронения с западной ориентацией часто бывают безынвентарными, либо содержат одну-две вещи. Трупосожжения во многих случаях подвергались современным разрушениям, инвентарь в них поврежден огнем. Все это существенно ограничивает источниковедческую базу для восстановления эволюции черняховского погребального обряда.

Пока приходится отказаться от привлечения материалов по планиграфии могильников. Население черняховской культуры имело довольно сложную социальную организацию, что отражалось и на культурной, обрядовой стороне жизни. Структура большей части некрополей не дает простой картины разрастания от центра к периферии, как на вельбарском могильнике Брест-Тришин (Бажан И.А., Гей О.А., 1989, с. 190, рис. 4). По-видимому, родовым или семейным группам принадлежали отдельные участки (Никитина Г.Ф., 1995, с. 133-135, рис. 70). Территория могильника Каборга довольно четко разделяется на две зоны: с трупоположениями и трупосожжениями (Магомедов Б.В., 1979а, с. 25, рис. 2). Причем каждой из этих групп соответствуют особые культурные элементы. К сожалению, большинство могильников раскопаны не полностью, не всегда имеются достоверные сведения по планиграфии. Все это затрудняет изучение сложной структуры некрополей.

Анализ сочетаний хроноиндикаторов в комплексах (см. список XI на с. 50) позволил разбить учетные погребения в каждом из могильников на группы, имеющие хронологическое значение. Детальное сопоставление полученных групп позволило выделить пять общих периодов развития черняховской культуры.

Период 1. Представлен первыми группами погребений Подольского блока, Журавки, Косанова, а также отдельными погребениями Данчен и Компанийцев (табл. 38, 40, 47, 48, 60, 63, 64). Характеризуется, в первую очередь, обилием лепной керамики, формы которой восходят к северо-западным образцам. К ним относятся яйцевидные горшки-кумпфы (табл. 66 : 3; XI-1); миски биконической, цилиндрической и воронковидной форм, иногда снабженные на-лепными х-образными ушками (табл. 66 : 1, 4, 6, 9, 12, 13); кружки с оттянутой петельчатой ручкой (табл. 66 : 10; XI-23). Все эти

¹ Выражаем искреннюю благодарность О.Н.Мельниковской, любезно предоставившей в наше распоряжение архив.

формы находят прямое соответствие в посуде вельбарских памятников Восточной Европы (см. главу 3 настоящей монографии).

Открытые низкие воронковидные миски (табл. 66 : 7; ХИ-3) представлены как лепными, так и гончарными образцами. Они продолжают линию развития более высоких вельбарских воронковидных мисок и в то же время напоминают формы античной краснолаковой посуды.

По большей части гончарными образцами представлены миниатюрные трехчастные кубки с биконической нижней частью тулова (табл. 66 : 8; ХИ-60). К гончарной керамике относятся и миски, близкие к трехчастной форме с биконической нижней частью, отделенной от горла валиком или уступом (табл. 66 : 2, 5; ХИ-4). Из погр. 131 могильника Чернелив-Русский происходит приземистый двуручный чернолощеный сосуд с раздутым биконическим туловом (табл. 66 : 11; ИС).

К сожалению, индивидуальные находки в немногочисленных погребениях первого периода не отличаются разнообразием. Прежде всего следует отметить прогнутые подвязные фибулы группы 16, подгруппы 2, серии I, варианта 1 (табл. 66 : 18; ХИ-6) по А.К.Амброзу (Амброз А.К., 1966, с. 62). Находки пряжек единичны, поэтому все они относятся к разряду ИС. Выделяются два типа - с овальной тонкой и крупной сегментовидной рамкой (табл. 66 : 16, 17). Кроме того, в захоронениях первого периода были найдены игральные жетоны (табл. 66 : 15; ИС), крупные бусы из спирально скрученного стеклянного жгута (табл. 66 : 14; ИС), а также уникальный костяной одночастный гребень с трапецевидной спинкой (табл. 66 : 19; ИС).

Период 2. Представлен первыми группами погребений в Оселивке, Будештах и Среднеднепровском блоке, вторыми - в Данчанах и Косанове, отдельными захоронениями Каборги. В Подольском блоке к этому периоду относится подавляющее число захоронений (вторая, третья и четвертая группы), в Компанийцах - первая и вторая группы (табл. 39 : I, II; 41 : I; 43; 48; 51; 58; 64).

Продолжают бытовать формы керамики, характерные для предшествующего периода. В то же время появляются некоторые принципиально новые формы гончарной посуды. К ним относятся:

1) биконические миски, как правило, украшенные валиком на верхней части тулова (табл. 67 : 2; ХИ-16);

2) открытые реберчатые миски (табл. 67 : 3; ХИ-17);

3) острореберные миски-тарелки верхней частью тулова, расположенной тупым углом к линии перегиба (табл. 67 : 4; ХИ-45);

4) кувшины с биконическим туловом, плавно расширяющимся книзу (табл. 67 : 5; ХИ-10);

5) крупные биконические мисковидные сосуды, по большей части острореберные (табл. 67 : 6; ХИ-12);

6) высокие трехручные вазы с плавным перегибом тулова, без орнамента (табл. 67 : 1; ХИ-41).

Возможно, на некоторых памятниках (в частности, это зафиксировано в Данчанах) в конце второго периода появляются гончарные горшки (ХИ-32), однако в целом характеризуют уже следующий, третий период.

Вещевой инвентарь второго периода также весьма разнообразен. Прогнутые подвязные фибулы 1-го варианта (ХИ-6) постепенно сменяются фибулами 2-го варианта (табл. 67 : 23; ХИ-19). В погр. 4 Ружичан найдена прогнутая подвязная фибула с плавным корпусом, украшенная одинарными зернеными кольцами (Ам. 16-2-III/2; табл. 67 : 21), а в отдельных погребениях конца периода - фибулы Ам. 16-2-I/3, в целом характерные для последующих этапов. Появляются также фибулы с высоким держателем силы, украшенные зернеными кольцами (табл. 67 : 22; ХИ-7). В погр. Компанийцев обнаружена застежка, принадлежащая к редкой для черняховской культуры группе *Bügelknopffibeln* (табл. 67:24; ИС).

Чрезвычайно выразительный набор бронзовых пряжек включает следующие типы: 1) с двухчастной рамкой в виде латинской буквы D (табл. 67 : 16; ИС); 2) в виде "омеги" (табл. 67 : 15; ИС); 3) с четырехугольной рамкой и цельнолитой обоймой (табл. 67 : 18; ИС); 4) в виде спаренных овалов (табл. 67 : 17; ИС); 5) с одночастной сегментовидной рамкой (табл. 67 : 19, 20; ХИ-74). Следует особо отметить, что погр. Ружичанки, содержащее одну из пряжек типа "омега" с тонкой овальной рамкой (Винокур И.С., 1979, с. 144, рис. 2 : 3; Гороховский Е.Л., 1988а, рис. I/II : 39) не имеет позиции в корреляционной таблице из-за неопределенности форм керамики. Поэтому не исключено, что оно относится к предшествующему, первому периоду.

В погр. 2, 65 Компанийцев обнаружены фрагментированные пряжки, предположительно с овальной рамкой, имеющей утолщение в передней части (ХИ-28). Однако полной уверенности в этом нет, на остальных изученных могильниках подобные

Киряжки встречаются начиная с третьего периода.

67: Появляется несколько типов костяных грехслойных гребней: 1) с низкой полукруглой спинкой (табл. 67 : 11; ХИ-8/1); 2) с трапецевидной спинкой (табл. 67 : 13; ХИ-14); 3) со спинкой подтреугольной формы (табл. 67 : 12; ХИ-66). В погр. 356 Данчен, которое занимает позицию в конце второго периода, обнаружен уникальный для черняховской культуры гребень в виде правильного, довольно высокого треугольника (табл. 67 : 14; ИС).

Формы стеклянных сосудов представлены фрагментами чаш с накладными ребрами (Эггерс 203-207; ИС; табл. 67 : 8); пиалой, орнаментированной овалами, близкой к типу Эггерс-216 (табл. 67 : 9; ИС); кубком и бальзамарием с декором в виде одноцветных нитей (табл. 67 : 7, 10; ИС).

К категории украшений и предметов культового назначения принадлежат янтарные округлые и биконические, а также сердоликовые 14-гранные бусы (табл. 67 : 26, 27; ХИ-15, 20); янтарные грибовидные подвески (табл. 67 : 29; ХИ-9); ведерковидные подвески (табл. 67 : 28; ХИ-13); костяные пирамидальные подвески со срезанной вершиной (табл. 67 : 25; ИС).

Период 3. Включает первые группы погребений Гавриловки, Фурмановки, частично - Северопричерноморского блока и Будешт; вторые группы Оселивки, Будешт, Среднеднепровского блока; третьи группы Компанийцев и Данчен; третью и частично четвертую группы Косанова (табл. 41 : II; 42 : I; 44; 46; 49; 52 : I; 54; 55; 57; 65 : I).

Характеризуется значительными изменениями в культуре. Появляется ряд новых, классических форм гончарной посуды:

1) остросереберные биконические миски-тарелки (табл. 68 : 11; ХИ-31);

2) остросереберные цилиндрикоконические миски (табл. 68 : 5; ХИ-53);

3) высокие и низкие трехручные вазы с орнаментальным поясом, по-видимому, культовой семантики, на верхней части тулова (табл. 68 : 1, 10; ХИ-63);

4) горшки с выделенным горлом (табл. 68 : 3; ХИ-46);

5) высокие округлобокие горшки (табл. 68 : 4; ХИ-32);

6) одноручные кувшины с биконическим туловом и сужающимся книзу горлом (табл. 68 : 8; ХИ-33);

7) высокие двуручные кувшины (табл. 68 : 13; ХИ-44);

8) полусферические кубки (табл. 68:20, 21; ХИ-42);

9) биконические сосуды с ручкой (табл. 68 : 14; ХИ-61).

На отдельных памятниках в конце третьего периода зафиксированы крупные биконические миски-вазы (табл. 68 : 2; ХИ-30) и биконические миски с выделенным горлом, подчеркнутым валиком (табл. 68:12; ХИ-29).

Особого внимания заслуживает факт широкого распространения античной посуды - амфор (табл. 68 : 6; ХИ-43) и краснолаковых кувшинов (табл. 68 : 7; ХИ-67). Амфоры представлены двумя типами - F и D. Последние, однако, по наблюдениям Г.Ф.Никитиной, отличаются от танаисских целым рядом деталей (Никитина Г.Ф., 1995, с. 84-86; Шелов Д.Б., 1978, с. 18-20).

В наборе лепной керамики появляются новые формы горшков - приземистые, слабопрофилированные и высокие с эсвидным профилем (табл. 68 : 9, 15; ХИ-51, 52).

Заметные изменения претерпевает и остальная инвентарь захоронений. Появляются фибулы Ам. 16-2-I/3 (табл. 68 : 39; ХИ-21). Широкое распространение получают "воинские" фибулы разных видов - с трапецевидными и ромбическими ножками (табл. 68 : 34-37). Ножку, по форме близкую к ромбической, имеет, по-видимому, и своеобразная *Bügelknopffibel* из Фурмановки (табл. 68 : 38; ИС). Погребение, в котором она найдена, занимает промежуточное положение между третьим и четвертым периодами (табл. 45 : II).

Повсеместно встречаются характерные для черняховской культуры пряжки с овальной рамкой, имеющей небольшое утолщение в передней части (табл. 68 : 27, 28; ХИ-28). Продолжают бытовать гребни с подтреугольной спинкой (табл. 68 : 23, 24; ХИ-66). Форма трапецевидных гребней существенно видоизменяется - боковые грани приобретают изогнутые очертания (табл. 68 : 26; ИС). Спинка полукруглых гребней становится выше (табл. 68 : 22; ХИ-8/2). Появляется и новый тип гребней - колоколовидные (табл. 68 : 25; ХИ-26).

Стеклянные сосуды представлены двумя группами цилиндрических и полусферических кубков: 1) с декором в виде овалов или фасеток (табл. 68 : 16-18; ХИ-24); 2) с декором в виде накладных одноцветных нитей или валика под горлом (табл. 68 : 19; ХИ-27).

Из украшений следует отметить две разновидности стеклянных бус - чечевицеобразные и синие 14-гранные (табл. 68 : 30, 31; ХИ-47, 50). Костяные пирамидальные подвески приобретают остроконечную форму (табл. 68 : 32, 33).

Период 4. Охватывает вторые группы погребений Гавриловки, Северопричерно-

морского и Придунайского блоков, вторую и третью группы Журавки, третью группу Оселивки, третью и четвертую группы Среднеднепровского блока, четвертую - Данчен, отдельные погребения Чернелива-Русского (входит в Подольский блок) и, вероятно, четвертую - Компанийцев (табл. 39 : I; 42 : II; 45 : I; 46; 49; 52 : II; 53; 56 : I; 59; 61; 62; 65 : II).

Совершенствование гончарной техники приводит ко все большей унификации керамических форм. Наряду с горшками ХИ-32, 46 повсеместно распространяются горшки ХИ-38, 54 (табл. 69 : 12, 13), а в некоторых регионах (Косаново) - ХИ-39 (табл. 69 : 11). По-прежнему бытуют остро-реберные миски-тарелки (ХИ-31), при этом в конце периода они становятся более высокими (табл. 69 : 7; ХИ-31/2). Появляется ряд новых форм мисок: 1) открытые округлобокие (табл. 69 : 9; ХИ-62); 2) биконические с низким перегибом тулова (табл. 69 : 6; ХИ-64); 3) биконические с линзовидными срезами по линии перегиба тулова (табл. 69 : 2; ХИ-70); 4) трехчастные остро-реберные (табл. 69 : 3; ХИ-37).

Крупные биконические вазы (табл. 69 : 1; ХИ-30) становятся одним из наиболее распространенных типов гончарной посуды на всей территории черняховской культуры. По-прежнему существуют кувшины ХИ-33, к концу периода биконическое тулово этих сосудов обретает все более остро-реберный, как бы оттянутый бочок (табл. 69 : 16). Встречаются появившиеся еще с конца третьего периода кувшины с округлобоким туловом и горлом, расширяющимся кверху (табл. 69 : 8; ХИ-56).

Продолжают бытовать основные разновидности инвентаря, характерные для третьего периода. Повсеместно широко распространяются фибулы Ам. 16-2-1/3, воинские фибулы (ХИ-25) встречаются редко, причем зафиксирован лишь один вид - с широкой пластинчатой спинкой и прямоугольной ножкой (табл. 70 : 26). В погр. 8 Косановского могильника обнаружена прогнутая подвязная фибула с пластинчатой спинкой, украшенная парой зеренных колец (табл. 70 : 22; ИС). Наряду с пряжками ХИ-28 появляются вытянуто-овальные (ХИ-49), калачиковидные (ХИ-36) и портупейные пряжки (ХИ-57) (табл. 70 : 15-17, 19). Весьма характерен новый тип гребней - с полукруглым выступом на спинке (табл. 70 : 1-3, 5; ХИ-35). По-видимому, более ранние экземпляры имеют низкий широкий выступ, иногда - мягко изогнутые очертания спинки, напоминающие колоколовидную форму (табл. 70 : 2, 3). Изредка встречаются также гребни ХИ-8/2, 26.

Стеклопосуда по-прежнему ставлена кубками ХИ-24. Может быть в конце периода появляются кубки-светильники (ХИ-59), однако, вить это со всей определенностью не удастся. Подобный кубок (табл. 56 : 18) обнаружен в погр. 35 Гавриловка в сочетании с миской ХИ-59); 2) пряжкой ХИ-57. Набор инвентаря вещи, которые появляются в четвертом периоде, но продолжают бытовать и в позднее время. Поэтому не исключено, что погр. 35 Гавриловки относится уже к периоду.

Период 5. Достаточно отчетливо выделяется лишь по материалам двух могильников - Журавка и Гавриловка. В Фурмановском и Среднеднепровском блоках достояние этому времени относятся единичные находки, которые занимают последние места в корреляционных таблицах, при этом в Фурмановке они обособлены от предыдущего ряда погребений (табл. 57 : I).

Керамический комплекс пятого периода практически не претерпевает изменений. Из форм, не встречавшихся ранее, можно назвать лишь трехчастные миски с широким рифленым горлом (табл. 69 : 5; ХИ-37) и крупные ойнохоевидные кувшины (табл. 14; ХИ-58). И те, и другие встречаются крайне редко, на отдельных памятниках (Журавка, Фурмановка).

На корреляционной таблице пятого периода ского могильника (табл. 40 : I) фиксируется подгруппа, содержащая гончарные сосуды с сильно раздутым туловом (ХИ-39) и того, в погр. 13 обнаружен стеклянный бок пятого периода (табл. 70 : 10; 42 : I). Однако это лишь единственная находка, остальные вещи появляются в четвертом периоде. Поэтому вопрос о том, какому периоду относятся остальные погребения с горшками ХИ-39, остается открытым.

Кардинальные изменения наблюдаются в некоторых категориях инвентаря. Принадлежит всего это касается распространения фибул принципиально новой конструкции - что в пластинчатых (табл. 70 : 21, 23-25; ХИ-80). Все они принадлежат к подгруппе А.К.Амброзу и распадаются на четыре основных варианта: Iаа - с продолговатой ножкой, расширенной в нижней трети; Iб с подобной, но укороченной, массивной ножкой; Iба - с продолговатой ножкой, имеющей максимальное расширение в середине; Iбб - с подобной, но укороченной массивной ножкой (Амброз А.К., с. 77). Встречаются также прогнутые подвязные фибулы ХИ-21, при этом прослеживаются

ему тенденция к увеличению их размеров и
ить, ложению декора в виде фасеток, полей,
оничавировки (табл. 70 : 20).

о, уст Среди стеклянных сосудов преоблада-
э поют два новых вида: 1) так называемые
табл. Nappengläsger, для которых наиболее харак-
огильерен декор в виде капель синего стекла
ХИ-3(ХИ-59); 2) кубки с ячеистым сотовым ор-
содеаментом (ХИ-68). Собственно капли синего
ертм: стекла зафиксированы лишь на одном кубке
и в бполусферической формы из Журавки
чнено, (табл. 70 : 7), синие нити - на конических
к пядкубках из Журавки и Косанова (табл. 70 : 10,
11). К этой же группе посуды относятся ко-
иво винические кубки-светильники с прорезными
могилл горизонтальными линиями и без орнамента
урмано (табл. 70 : 6, 9).

оверн В погр. 8 могильника Фурмановка об-
ые по наружен уникальный толстостенный кониче-
ие струсский кубок на массивном расширяющемся
т этом поддоне, поверхность его покрыта верти-
предше кальным рифлением (табл. 70 : 8; отнесен
бл. 45 условно к ХИ-59) (Сымонович Э.А., 1979б,
с. 152, 153, рис. 8 : 2). К группе кубков с
го пер ячеистым сотовым орнаментом примыкает
зменеи сосуд с греческой надписью из погр. 14 Ран-
е, мо жевого (табл. 70 : 13), в состав инвентаря ко-
е цили которого входили также две однотипные се-
ХИ-71) ребряные двупластинчатые фибулы (табл. 70 :
(табл. 23) и серебряная пряжка с вытянуто-оваль-
гречако ной рамкой (Сымонович Э.А., 1979б, с. 107,
амятни 108; рис. 21:1, 3, 4; рис. 25:8, 9, 12; рис. 29:1).
Комплекс бесспорно относится к пятому
периоду. Греческая надпись имеется и на
Косан кубке с шлифованными овалами, обве-
ксирует денными желобками (табл. 70 : 14; Эггерс-
е горш 238) из погр. Б могильника в Малаештах
нний (Федоров Г.Б., 1960, с. 260-262, рис. 11;
2 : II, II Крпоткин В.В., 1970а, рис. 75 : 8).

подобн Попробуем наметить абсолютную
гся еше хронологию разработанной шкалы. К сожа-
с о том лению, объем материала первого периода
ьные т очень невелик и беден выразительными на-
гаεται п ходками, что затрудняет его датирование.
Однако отдельными надежными реперами
мы располагаем. К ним прежде всего при-
надлежат прогнутые подвязные фибулы
Ам. 16-2-1/1 (ХИ-6). А.К.Амброз отмечал,
что в Крыму они датированы монетами 30-х
и 80-х годов III в. н.э., а среди многочис-
ленных местных фибул II - первой полови-
ны III в. из Неаполя, Тиритаки, Танаиса -
отсутствуют. Из этого можно сделать вывод
о том, что прогнутые подвязные фибулы в
Крыму появились только после вторжения
варваров и исчезновения большинства мест-
ных фибул (Амброз А.К., 1966, с. 61, 62). Со-
вершенно очевидно, что этот вывод справед-
лив и для территории черняховской культу-
ры.

Особое внимание следует обратить на
сегментовидную пряжку из погр. 8 могиль-
ника Ружичанка (табл. 66 : 16). Многочис-
ленные разновидности этой формы широко
представлены во всех центрально-европей-
ских культурах со ступени В₁ и до начала
ступени D (Madyda R., 1977, s. 367-369,
tabl. III : 1). Большинство исследователей
датировали экземпляр из Ружичанки IV в.
н.э. (Гороховский Е.Л., 1988а, с. 44,
рис. III : 45; Шаров О.В., 1992, с. 182, 183,
табл. VI : 75). При этом уникальный одно-
слойный гребень с трапецевидной спинкой
из того же комплекса О.В.Шаров относит ко
второй фазе могильника, датированной им
220-280 гг.н.э. (Шаров О.В., 1992, с. 182,
табл. VI : 85). Вероятно, подобное недоразу-
мение объясняется тем, что гребень имеет
весьма архаический облик, а пряжка, редкая
для черняховской культуры, своими боль-
шими размерами и массивностью рамки вы-
зывает ассоциации с поздними вытянуто-
овальными и сегментовидными пряжками
Северного Причерноморья. Между тем наи-
более близкие аналогии происходят из самых
ранних комплексов. Примером может слу-
жить могильник в Закшуве (повят Крапко-
вице) второй половины II в. н.э. - первых
десятилетий III в. н.э. (Szydłowski J., 1964,
гус. 5, 7, 10, 21). Весьма характерны подоб-
ные пряжки для первых двух фаз Любошиц-
кой культуры, датирующихся второй поло-
виной II - III вв. н.э. (Domański G., 1979,
s. 92; 1982, с. 108-111).

Не противоречит ранней датировке и
гравированный крестовидный орнамент на
площадке у основания язычка, который
встречается на разных территориях в широ-
ком хронологическом диапазоне. Из хорошо
датированных комплексов III в. н.э. следует
отметить погр. 35 Ай-Тодорского некрополя,
содержавшее овальную пряжку с подобным
орнаментом (Орлов К.К., 1987, с. 118, 119).

Замыкает круг аналогий комплекс мо-
гилы 8а некрополя у совхоза 10 с вырази-
тельным набором инвентаря: двумя сегмен-
товидными пряжками, округлой пряжкой с
гравированным крестовидным орнаментом
на язычке, фибулой Ам. 16-2-1/1, браслетом
с расширенными концами и каплевидной
серьгой с зернью вокруг кабошона (данные
из архива Э.А.Сымоновича). Округлые
пряжки типа ранних черняховских
(табл. 66 : 17) и браслеты с разомкнутыми
утолщенными концами характеризуют пери-
од I цебельдинской культуры, который в це-
лом соответствует времени готских войн в
Северном и Северо-Восточном Причерно-
морье - 240-270 гг. н.э. (табл. 24 : I). По-
видимому, в эти хронологические границы

укладывается и первый период черняховской культуры, в материалах которого нашли явное отражение события бурной эпохи. Обращают на себя внимание такие факты, как малочисленность ранних погребений, концентрация их, в основном, в юго-западной части ареала культуры (Ружичанка, Чернелив-Русский, Токи, Данчены). Варианты обряда захоронения довольно разнообразны - труположения с северной ориентацией с отклонениями на запад и восток; трупосожжения исключительно урновые, причем в подавляющем большинстве - под крышками. Подобный погребальный обряд в целом характерен и для первого периода цебельдинской культуры (см. главу 1 настоящей работы).

Иная картина наблюдается на вельбарских памятниках. В четвертой группе погребений, соответствующей интервалу между 240 и 270 г. н.э., преобладают безурновые трупосожжения с остатками костра и многочисленными фрагментами керамики (тип IV-3). Второе место по численности занимают урновые сожжения с остатками костра (тип III). Этот вид обряда зафиксирован на могильнике Брест-Тришин в конце предшествующего периода (200/210-230/240 гг. н.э.) одновременно с появлением новых типов керамики и связан с притоком населения с запада (см. главу 3 настоящей работы, табл. 34).

Интересно, что в керамике ранних черняховских погребений помимо вельбарских леплых сосудов представлены трехчастные миски и кубки, характерные в большей степени для памятников бассейнов Одера и Эльбы (Godłowski K., 1970, pl. XVI; Domański G., 1982, tabl. XXVI, XXXVII). Аналогии двуручному сосуду с биконическим туловом из Чернелива-Русского (табл. 66 : 11) известны в любошицкой культуре (Domański G., 1982, tabl. XL).

Таким образом, погребальный обряд и керамика периода I черняховской культуры отражают сложные процессы миграций и смешения различных племен. Помимо готов, гепидов, герулов и вандалов участвовать в этих процессах могла также часть бургундов, занимавших территорию между Средним Одером и Нижней Вислой и, по-видимому, входивших в состав носителей любошицкой культуры (Корсунский А.Р., Гюнтер Р., 1984, с. 85; Топоров В.Н., 1983, с. 232-236, карта 1; Domański G., 1979).

Период 2 дает достаточно разнообразный и выразительный материал для абсолютного датирования. Весьма показателен представленный набор фибул (табл. 67 : 21-24). Застежки А.VII-211 (ХИ-7) диагности-

руют ступень С₂ европейской системы нологии (Godłowski K., 1970, pl. III, Х, XIX, XX). Прогнутые подвязные фибулы украшенные зернеными кольцами, прибалтийское происхождение. Основная район их распространения находится в бассейнах Вислы и Немана. Наиболее часто встречаются в III в. н.э., но продолжают встречаться и позже (Blume E., 1912, S. 10; Godłowski K., 1974, p. 39; Амброз А.К., с. 67). На могильнике Брест-Тришинные застежки зафиксированы в третьем периоде, который датируется в целом 230/310/320 гг. н.э. (табл. 34, 37 : 10). Появление прогнутых подвязных фибул 2-1/2 (ХИ-7) А.К.Амброз относил к концу III в. (Амброз А.К., 1966, с. 61).

Bügelknopffibeln вследствие их нечеткого разнообразия плохо поддаются классификации. Поэтому для черняховских находок часто трудно подобрать близкие аналогии. Экземпляр Компанийцев (табл. 67 : 24) имеет элементы оформления ножки и спинки, характерные для Bügelknopffibeln из погребения Герласхайма и римского кастелла Зааль (Meyer E., 1960, S. 277, 4bb. 24; 4bb. 76). Комплекс из Герласхайма Э.М. датирует приблизительно 300 г. (Meyer E., 1960, S. 237), а М.Б.Щукин не может отнести его к несколько более раннему времени - самому началу ступени С₁ (Щукин М.Б., Щербакова Т.А., 1986, с. 189). Находки из Заальбурга не могли существовать позднее разрушения рэтийского лимеса, что происходило на рубеже ступеней С₁ и С₂ (Werner J., 1938, S. 259-267; 1973, S. 10; Schallmayer E., 1987, S. 488).

К этому же времени относятся пряжки в виде спаренных овалов и "омега" (табл. 67 : 15, 17) (Madyda R., 1977, S. 189; Щукин М.Б., Щербакова Т.А., 1986, с. 189). Пряжки с двухчастными рамками в виде латинской буквы D (табл. 67 : 16) в Центральной Европе характерны для ступени С₁ (Madyda R., 1977, S. 370). Следует обратить внимание на орнаментацию одной из омега-образных пряжек (табл. 67 : 19). Близкая аналогия происходит из княжеского захоронения в Высокой на Мораве, которое принадлежит к горизонту Лейна-Хаслебен (Ondrouch V., 1957, S. 37, Обр. 8). С этим горизонтом связаны находки стеклянных чаш с овалами (Эггерс-216) и ребра (Эггерс-203-207) из некрополя Страва (Krekovič E., 1992, S. 62, 4bb. 4 : 7, 14), подобных образцам из черняховских погребений второго периода (табл. 67 : 8, 9). Причём чаши с ребрами Г.Рау датирует в очень

ком диапазоне - концом III - началом IV в. н.э. (Rau G., 1972, S. 160-162).

Стекланные балзамари, близкие по форме экземпляру из Оселивки (табл. 67 : 7) появляются на античных памятниках с середины III в. н.э. и существуют на протяжении всего IV в. н.э. (Сорокина Н.П., 1963, с. 142; Кунина Н.З., Сорокина Н.П., 1972). Однако они лишены какого-либо декора, тогда как оселивский сосуд украшен накладными одноцветными нитями. Зигзагообразный декор из одноцветных нитей имеет и стеклянный сосуд из Данчен (табл. 67 : 10). М.Б.Шукин отметил, что он занимает как бы промежуточное положение между вариантом Арнсвальде (Эггерс-200) ступени С₂ и высокими кубками (Эггерс-188-190) ступени С₁. Поэтому возможно предположительно датировать данченский сосуд рубежом этих ступеней (Шукин М.Б., Щербакова Т.А., 1986, с. 192).

Для определения хронологии второго периода черняховской культуры весьма показательно сочетание различных форм гребней. Тип I, вариант 1 по З.Томас (табл. 67:11; XII-8) появляется в Центральной Европе со второй половины II в. н.э., при этом период наиболее широкого распространения охватывает интервал с середины III в. н.э. до середины IV в. н.э. (Thomas S., 1960, S. 77, 92-94, 120; Godlowski K., 1977, s. 50).

Тип I, вариант 2 (с трапецевидной спинкой) по З.Томас (табл. 67 : 13; XII-14) характерен для горизонта Лейна-Хаслебен и имеет четкую дату появления - "около 300 г. н.э." (Thomas S., 1960, S. 92, 120).

Треугольные гребни типа II по З.Томас распадаются на два варианта - с высокой и низкой спинкой. Экземпляр из Данчен (табл. 67 : 14) относится к первому. Распространение подобных гребней начинается с первой половины IV в. н.э. (Thomas S., 1960, S. 99, 120).

Характеризуя второй период черняховской культуры, следует обратить внимание на элементы закшувского стиля и вещи горизонта Лейна-Хаслебен (табл. 67 : 9, 16, 19, 21, 22). Набор инвентаря (фибулы, пряжки, гребни, янтарные грибовидные подвески) в целом совпадает с материалами ступени С₂, выделенной К.Годловским для Центральной Европы (Godlowski K., 1970, pl. III, VII, XI, XV) и соответствует второму периоду цебельдинской культуры (см. главу I настоящей монографии, табл. 24 : II).

Первоначально рубеж между ступенями С_{1в} и С₂ определялся датой прорыва рэтийского лимеса в 260 г. н.э. аллеманами, которые захватили богатую добычу и унесли ее с собой в могилу, оставив горизонт

"княжеских" захоронений типа Лейна-Хаслебен (Werner J., 1938, S. 259-267). Впоследствии верность этой даты подвергалась сомнению, и она была отодвинута к 270-м годам (Schallmayer E., 1987, S. 488). И.Вернер предложил новую интерпретацию "княжеских" захоронений - находки в них могли принадлежать воинам XXX легиона, союзникам галльских узурпаторов, возвращенных после пленения Тетрика в 274 г. н.э. на родину (Werner J., 1973, S. 1-30). Таким образом, рубеж между ступенями С_{1в} и С₂ определяется с большей вероятностью 270-ми, а не 260-ми годами, что соответствует времени после готских войн.

Редкие и разнородные вещи второго периода черняховской культуры явно представляют собой добычу воинов, вернувшихся из походов. Погребальный обряд свидетельствует о еще большей степени смешения населения. Появляется тип безурновых сожженных с остатками костра и многочисленными фрагментами керамики (табл. 43 : I; 47; 63), характерный для вельбарских памятников этого времени (табл. 34). Погр. 21 в Каборге совершено в подбое с северной ориентацией (табл. 53 : 1). Впрочем, материалы второго периода Каборги малочисленны и не составляют самостоятельной группы, поэтому не исключено, что это погребение относится к более позднему времени.

Из новых керамических форм следует особо выделить гончарные биконические миски, часто украшенные валиком по верхней части тулова (табл. 67 : 2; XII-16). Эти миски перекликаются с формами сосудов, зафиксированных в Брест-Тришине в конце второго периода (табл. 36 : 13). Аналогии им известны в Любошицкой культуре (Domajski G., 1982, tabl. XXVII, XXXIX). В Будештах представлена группа лепных сосудов баночной формы, по-видимому фракийского происхождения (табл. 51 : 2-5).

Одно из наиболее выразительных проявлений третьего периода - массовое распространение на территории черняховской культуры "воинских фибул" (табл. 68 : 34-37; XII-25). По-видимому, это связано с тем, что готы на протяжении первой трети III в. н.э. признают себя федератами Римской Империи. По заключенному договору они должны были ежегодно получать плату за предоставление Империи вспомогательных войск и сторожевую службу (Корсунский А.Р., Гюнтер Р., 1984, с. 31). Датироваются "воинские фибулы" на юге Восточной Европы в пределах IV в. н.э., синхронно с фибулами Ам. 16-2-1/3 (Амброз А.К., 1966, с. 64, 70).

Уникальна для черняховской культуры фибула со щитком на дужке из погр. 9 Косановского могильника (табл. 68 : 36). находка подобного типа застежки известна на о. Фюнен. По классификации М.Шульце она относится к 206-й группе и датируется первой половиной IV в. н.э. (Schulze M., 1977, S. 115).

По-видимому, тесными связями с Римом объясняется появление на южных и западных черняховских памятниках большого количества античной керамики (амфоры, краснолаковые кувшины), а также декорированных в холодную стеклянных сосудов, которые могли быть изготовлены только в специализированных мастерских (Никитина Г.Ф., 1995, с. 84; Лихтер Ю.А., в печати).

Ранние разновидности кубков типа Ковалк (ХИ-24) появляются на Севере Европы еще на ступени C₂ (Straume E., 1987, Тур. I-4), однако основной период их бытования приходится на вторую-третью четверть IV в. н.э. Примерно в этот же интервал попадают и кубки типа Ганцков (Rau G., 1972, S. 129, 170). Более узкую дату - в пределах первой половины IV в. н.э. - имеют кубки типа Варпелев-Сакрау (табл. 68 : 17; ХИ-24) (Rau G., 1972, S. 164).

Верхняя хронологическая граница третьего периода определяется появлением в самом его конце колоколовидных гребней (табл. 68 : 25; ХИ-26). Эти гребни З.Томас относил ко второму варианту типа III. Датируя в целом третий тип второй половиной IV-V в. н.э., исследовательница отмечала, что между двумя выделенными вариантами должна быть некоторая хронологическая разница, причем типологическая форма второго варианта более древняя (Thomas S., 1960, S. 106-113). Рассматривая гребни с колоколовидной спинкой, найденные на могильнике Оселивка, Г.Ф.Никитина относит их "ко времени не позже середины IV в. н.э." (Никитина Г.Ф., 1995, с. 107). Таким образом, в целом третий период соответствует эпохе Константина I Великого и его наследников (310/320 - 340/350 гг. н.э.).

Инновации в лепной керамике и погребальном обряде свидетельствуют о дальнейшем усложнении этнического состава населения черняховской культуры. В Компанийцах зафиксирован новый приток вельбарских сосудов-кумпфов, открытых воронковидных мисок, орнаментированных кружек (табл. 63, 65; ХИ-1, 3, 72). На большей части территории появляются лепные горшки сарматских форм (табл. 68 : 9, 15; ХИ-51, 52), а на некоторых памятниках - отдельные погребения в подбоях и ямах с заплечиками (Данчены, Каборга). Действительно широкое распространение сарматских элементов в

погребальном обряде происходит лишь во второй половине IV в. н.э. Набор погребальных сооружений, включающий такомбы, подбои, ямы с заплечиками, правило, в сочетании с северо-восточной ориентацией, характерен для таких комплексов памятников, как Каборга, Гавриловка, колаевка, Ранжевое, Коблево, Виктор Фурмановка, Холмское (Гей О.А., 1980).

В четвертом периоде черняховской культуры не наблюдается резких изменений вещевого материала. Число новых разновидностей индивидуальных находок значительно меньше по сравнению с предшествующим временем. Достаточно четко установлена хронологическая позиция калачиковидных пряжек (табл. 70 : 17; ХИ-36) - они датируются ступенью D (вторая половина первой половины V в. н.э.) по данным К.Годловского (Godłowski K., 1970, pl. IV 3; V : 55; IX : 14). К этому же времени относятся гребни с полукруглым выступом спинки типа III варианта 1 по З.Томасу (табл. 70 : 1-5; ХИ-35) (Thomas S., 1960, S. 110-114).

Более расплывчато определяется хронологическая позиция пряжек с вытянутой овальной рамкой (табл. 70 : 15, 16; ХИ-37). Основным периодом их распространения в Германии охватывается интервал от конца ступени C₂ до начала ступени D (Schäfer Dörjes H., 1970, S. 23, 75). В черняховской культуре подобные пряжки, изготовленные из железа, зафиксированы в четвертом и пятом периодах (вторая и третья четверть V в. н.э.; табл. 25 : 16). Бронзовые пряжки этого типа, иногда со щитками, появляются в черняховской культуре в пятом периоде и существуют до седьмого (350-450 гг. н.э.; табл. 26 : 4, 27 : 22).

По-видимому, историческим рубежом между четвертым и пятым периодами черняховской культуры следует считать дату гуннского нашествия (375 г. н.э.). Именно в последней четверти IV в. н.э. появляются стеклянные кубки с орнаментом в виде пчелиных сот (табл. 70 : 12, 13; ХИ-68), а также конические кубки-светильники (табл. 70 : 9-11; ХИ-59) (Rau G., 1972, S. 166). Этот факт отчетливо фиксируется в материалах цебельдинских могильников (табл. 27 : 22-24).

Сложнее решается вопрос о датировке двупластинчатых фибул. К наиболее ранним комплексам относится погр. 86 Компанийцев, содержащее также невыразительный лепной горшок (ХИ-51), фибулу Ам. 16-2-1/2 (ХИ-19), наконечник копья и умбон полусферической формы (табл. 65 : 16, 17). Подобные умбоны зафиксированы в четвертом

периоде цебельдинской культуры, т.е. во второй четверти IV в. н.э. (табл. 25 : 15). Погр. 86 занимает в корреляционной таблице позицию в последней группе, которая выделяется не слишком отчетливо. Комплексы, замыкающие группу, достоверно относятся к четвертому периоду черняховской культуры (табл. 63). Эти соображения позволяют датировать погр. 86 Компанийцев приблизительно серединой IV в. н.э.

Однако, как уже отмечалось, подавляющее большинство двупластинчатых фибул черняховской культуры происходит из погребений пятого периода. Экземпляр из погр. 14 Ранжевого (табл. 70 : 23) украшен по фестончатому краю дорожками зубчиков и ямок (Сымонович Э.А., 1979б, с. 99, рис. 21 : 3, 4). Эту орнаментацию М.Б.Шушкин сопоставляет со стилем горизонта Сесдал конца IV - первой половины V в. н.э. (Шушкин М.Б., 1979, с. 19). Элементы этого стиля появляются в шестом периоде цебельдинской культуры, который датируется последней четвертью IV в. н.э. (табл. 27).

Не исключено, что к пятому периоду принадлежит погр. 21 Косанова, содержащее сегментовидно-овальную пряжку с зооморфным язычком и чеканкой на рамке (табл. 70 : 18; ИС). Такие пряжки, по мнению Р.Мадьды-Легытко, появляются лишь на финальном этапе развития черняховской культуры (Madyda-Legytko R., 1978, p. 7, 8). Из этого же погребения происходит Bügelknopffibel (табл. 70 : 27; ИС), близкая по форме экземплярам из Ванслебена и Шерапена (Meuser E., 1960, S. 324, 334, Abb. 82, 83, 97). Фибулу из Шерапена Э.Мейер датировал III в. н.э., а К.Годловский относил ее к ступени D (350-450 гг. н.э.), что по-видимому, ближе к истине (Meuser E., 1960, S. 323, 240; Godlowski K., 1970, pl. XII : 11).

Вопрос о верхней хронологической границе черняховской культуры остается по-

ка открытым. Погребения с западной ориентировкой и малочисленным инвентарем, очевидно связанные с распространением христианства (Сымонович Э.А., 1970; 1978), практически не попали в корреляционные таблицы. Между тем, они содержат, как правило, поздние вещи. Косвенным подтверждением того, что в V в. н.э. еще могли сохраняться островки черняховской культуры, служат единичные находки кубков Эггерс-238 (табл. 70 : 14) в юго-западной части ее ареала. Комплекс погребения из Косино с подобным кубком может быть датирован второй половиной V в. н.э. (Werner J., 1959; Шушкин М.Б., 1979, с. 20).

Хронологическое исследование материалов черняховских могильников позволило сделать ряд интересных наблюдений. Далеко не все категории так называемых "датирующих" вещей существуют в узком временном интервале (табл. 71). Так, фибулы Ам. 16-2-1/1, в целом характеризующие наиболее ранний этап черняховской культуры, встречаются в погребениях третьего периода. Весьма показательна находка фибулы А. VIII-217 в погр. 371 из Данчен (табл. 49 : 23). Застежки этого типа относят к ступени C_{1B}-C₂ (, 1970, S. 67). Однако по сочетанию остальных вещей - достаточно выразительных и многочисленных (Рафалович И.А., 1986, табл. LVII-LVIII), - погребение занимает позицию в группе третьего периода (табл. 47), который датируется более поздним временем (310/320 - 340/350 гг.). По-видимому, отдельные редкие и ценные украшения могли передаваться по наследству и хранились в течение длительного времени, утрачивая датирующее значение в комплексах.

Короткий интервал бытования имели некоторые типы сосудов - как стеклянных, так и глиняных. Как правило, по набору керамики удается установить дату захоронения в пределах одного-двух периодов.

Список хроноиндикаторов черняховской культуры

1. Лепные яйцевидные горшки-кумфы (табл. 66: 3). Подразделяются на два варианта: 1) относительно невысокие (табл. 64: 4, 5); 2) высокие, расширяющиеся кверху (табл. 51: 1)
2. Лепные и гончарные горшки, слабопрофилированные, со слегка отогнутым венчиком, $D \text{ max}$ приблизительно равен H (табл. 38: 6)
3. Лепные и гончарные приземистые воронковидные миски (табл. 66: 7)
4. Гончарные трехчастные миски (табл. 66: 2, 5)
5. Лепные вельбарские миски (табл. 66: 9, 12, 13)
6. Прогнутые подвязные фибулы Ам. 16-2-I/1 (табл. 66: 18)
7. Фибулы А.VII-211 (табл. 67: 22)
8. Костяные трехслойные гребни с полукруглой спинкой. Подразделяются на два варианта: 1) низкие (табл. 67: 11); 2) высокие (табл. 68: 22)
9. Янтарные грибовидные подвески (табл. 67: 29)
10. Гончарные кувшины с биконическим туловом и расширяющимся книзу (табл. 67: 5)
11. Гончарные цилиндроконические миски (табл. 39: 2)
12. Крупные гончарные мисковидные сосуды. Подразделяются на два варианта: 1) биконические остросеберные (табл. 67: 6); 2) округлобокие (табл. 56: 2)
13. Ведерковидные, корзиноподобные, треугольные подвески (табл. 67: 28; 53: 8-10)
14. Костяные трехслойные гребни с трапецевидной спинкой. (табл. 67: 13)
15. Янтарные округлые и биусеченноконические бусы (табл. 67: 26)
16. Гончарные биконические миски (табл. 67: 2)
17. Гончарные открытые реберчатые миски (табл. 67: 3)
18. Гончарные кубки с биконическим туловом (табл. 39: 8)
19. Прогнутые подвязные фибулы Ам. 16-2-I/2 (табл. 67: 23)
20. Сердоликовые 14-гранные бусы (табл. 67: 27)
21. Прогнутые подвязные фибулы Ам. 16-2-I/3, 4 (табл. 68: 39; 70: 20)
22. Лепные миски с X-образными ушками (табл. 66: 1, 4)
23. Лепные кружки с петлевидными оттянутыми ручками (табл. 66: 10)
24. Стекланные фасетированные кубки типа Ганцков-Ковалк; Эггерс 220-230 (табл. 68: 16)
25. "Воинские" фибулы (табл. 68: 34-37)
26. Костяные трехслойные гребни с колоколовидной спинкой (табл. 68: 25)
27. Стекланные кубки с декором в виде одноцветных стекланных нитей или валика, близки к типам Эггерс 213, 239 (табл. 68: 19)
28. Пряжки с овальной, утолщенной в передней части рамкой. Подразделяются на два варианта: 1) железные; 2) бронзовые (табл. 68: 27, 28)
29. Гончарные биконические остросеберные миски с выделенным горлом и валиком (табл. 68: 12)
30. Гончарные крупные биконические вазы (табл. 68: 2; 69: 1)
31. Гончарные биконические остросеберные миски-тарелки. Подразделяются на два варианта: 1) низкие; 2) высокие (табл. 68: 11; 69: 7)
32. Гончарные округлобокие горшки, $H=D \text{ max}$ (табл. 68: 4)
33. Гончарные кувшины с биконическим туловом и расширяющимся кверху горлом (табл. 68: 8; 69: 16, 17)
34. Гончарные приземистые цилиндрические и биконические миски с перегибом тулова в нижней части сосуда (табл. 42: 5)
35. Костяные трехслойные гребни с полукруглым выступом на спинке (табл. 70: 1-5)
36. Калачиковидные пряжки с хоботковидным язычком (табл. 70: 17)
37. Гончарные трехчастные остросеберные миски (табл. 69: 3)
38. Гончарные горшки вытянутых пропорций (табл. 69: 13)
39. Гончарные горшки с раздутым туловом и выделенными плечиками (табл. 69: 11)
40. Трубчатые бусы синего и зеленого стекла
41. Гончарные трехручные вазы с плавным перегибом тулова без орнамента (табл. 67: 1)
42. Гончарные и лепные полусферические кубки (табл. 68: 20, 21)
43. Римские амфоры (табл. 68: 6)
44. Гончарные двуручные высокие кувшины (табл. 68: 13)
45. Гончарные открытые остросеберные миски-тарелки (табл. 67: 4)
46. Гончарные горшки с выделенным горлом (табл. 68: 3)

47. Синие стеклянные 14-гранные бусы (табл. 68: 30)
48. Стеклянные округлые зонные бусы (табл. 45: 4)
49. Пряжки с вытянуто-овальной рамкой (табл. 70: 15, 16)
50. Чечевицевидные бусы (табл. 68: 31)
51. Лепные приземистые горшки баночной формы (табл. 68: 15)
52. Лепные горшки вытянутых пропорций с эсвидным профилем (табл. 68: 9)
53. Гончарные цилиндрикоконические острореберные миски (табл. 68: 5)
54. Гончарные горшки с шаровидным туловом, $D_{max} > H$ (табл. 69: 12)
55. Лепные высокие горшки баночной формы (табл. 46: 9, 10)
56. Гончарные кувшины с округлобоким туловом и расширяющимся кверху горлом (табл. 69: 8, 15)
57. Портупейные пряжки с небольшой круглой рамкой (табл. 70: 19)
58. Гончарные ойнохоевидные сосуды (табл. 69: 14)
59. Стеклянные конические кубки-светильники (табл. 70: 6, 9, 10, 11) и чаша с синими налепами (табл. 70: 7)
60. Гончарные и лепные трехчастные кубки с биконической нижней частью тулова (табл. 66: 8)
61. Гончарные биконические сосуды с ручкой (табл. 68: 14)
62. Гончарные открытые округлобокие миски (табл. 69: 9)
63. Гончарные трехручные вазы с биконическим туловом и, как правило, орнаментальной полосой под венчиком (табл. 68: 1, 10)
64. Гончарные биконические миски с низким перегибом тулова (табл. 69: 6)
65. Сдвоенные и строенные зонные бусы (табл. 52: 8)
66. Костяные трехслойные гребни с подтреугольной спинкой (табл. 67: 12; 68: 23, 24)
67. Краснолаковые кувшины (табл. 68: 7)
68. Стеклянные конические кубки с сотовым орнаментом (табл. 70: 12, 13)
69. Пряжки с полукруглой рамкой (табл. 56: 15)
70. Небольшие гончарные биконические миски, орнаментированные линзовидными срезами по линии перегиба тулова (табл. 69: 2)
71. Гончарные трехчастные миски с цилиндрическим горлом (табл. 69: 5)
72. Лепные орнаментированные кружки (табл. 65: 9)
73. Двупластинчатые фибулы (табл. 70: 21, 23-25)
74. Пряжки с сегментовидной рамкой (табл. 67: 19, 20)

Заключение

На территории Юго-Восточной Европы и Кавказа в эпоху готских походов и начала великого переселения народов развивались самобытные и резко различные по своей окраске культуры, одни из которых связаны с западным миром, другие - с восточным. Однако все они - в той или иной мере - были ориентированы на Рим и вовлечены в общий поток ключевых исторических событий на западных и восточных границах империи, отразившихся и в памятниках археологии. Это дает уникальную возможность привязать к разработанной по материалам цебельдинских некрополей непрерывной шкале III-VI вв. н.э. не только некоторые кавказские памятники, но также крымские, черняховские и вельбарские, а полученную систему в целом - синхронизировать с системой европейской хронологии Г.Ю.Эггера - К.Годловского.

Ступень I (230/240 - 310/320 гг. н.э.) в целом совпадает с нерасчлененной ступенью C_{1B}/C_2 западно-балтской, вельбарской и черняховской культур по К.Годловскому (Godłowski K., 1988, s. 43). Проведенные исследования позволили подразделить ступень I на два периода. Первый период связан с эпохой солдатских императоров и войнами варварских племен с Римом. Граница между первым и вторым периодами определяется такими историческими фактами, как победа Клавдия II Готского при Наиссе в 269 г. н.э., разгром "скифского" флота на море в 269-270 г., поражение готов в морском походе на Малую Азию в 275 г. и воцарение после этого на Боспоре Савромата IV. На востоке в этот период также происходят знаменательные события - крупная победа Аврелиана в Персии 270 г., смерть Шапура в 272 г. и последовавшая затем смута и ослабление государства.

По европейской системе хронологии начало ступени C_2 соотносится с горизонтом княжеских погребений типа Лейна-Хаслебен, который содержит выразительный набор монет и римских импортов. Эти погребения могли принадлежать германским аукселляриям - союзникам галльских узурпаторов, возвращенным после пленения Тетрика в 274 г. на родину (Wegner J., 1973, S. 1-30).

Ступень I охватывает периоды 1 и 2 цебельдинской и черняховской культур, третий период вельбарских памятников на территории Восточной Европы и, видимо, первый этап функционирования крымских могильников Харакс и Чатырдаг.

Материалы ступени I при всей их народности пронизаны общими чертами - начало распространения германского жия (топоры, умбоны щитов), появление прогнутых подвязных фибул. Из Центральной Европы проникают ведаемые и грибовидные подвески, костяные гребни, фибулы с высоким приемником зернеными кольцами, известны также так называемых рейнских импортов.

Финал ступени I приходится на 310 г., то есть на время отречения Диокетиана и Максимиана (305 г.) и начало правления Константина I Великого. По-видимому, определяющей вехой следует считать победы над тираном Максенцием и объявление Константина главным Августом Римской империи (312 г.).

Ступень II соответствует эпохе Константина I Великого и его преемников Юлиана II Отступника (335 г. н.э.). На материалах цебельдинских некрополей удалось разделить эту ступень на два периода - 310-335 гг. н.э. и 335-375 гг. н.э. Ступень II синхронизируется с периодом функционирования крымских могильников Харакс и Чатырдаг. Эта эпоха характеризуется широким распространением однотипных прогнутых подвязных и "воинских" фибул, пряжек, оружия (шлемовидные умбоны, боевые топоры).

Ступень III (350 - 450 гг. н.э.) соответствует началу эпохи великого переселения народов и ступени D европейской системы хронологии. По вопросу об абсолютной датировке ступени D существуют значительные разногласия. В работе 1970 г. К.Годловский относил ее начало к середине IV в. н.э., опираясь на находки монет Константина I (305-337) и Констанция II (337-361). Затем исследователь отказался от выделения ступени C, относя к ступени D почти весь IV в. и начало V в. (Godłowski K., 1988, S. 44). Другие авторы принимают за определяющую веху 375 г., то есть дату, символизирующую начало гуннского нашествия (Schach-Dörges H., 1970; Tejral J., 1987, S. 12, 16). Интересно, что в цебельдинской культуре горизонты погребений с оружием дают наглядную картину перелома всей культуры именно в середине IV в. н.э. (табл. 22), а по горизонтам погребений с "женским" набором инвентаря этот перелом как бы "запаздывает" и приходится на 375-380 гг. н.э. (табл. 23).

Ступень III подразделяется на четыре периода, последний из которых, восьмой,

можно считать переходным к ступени IV.

С началом периода 5 цебельдинской культуры отчетливо синхронизируются третий, финальный, этап функционирования крымских могильников Харакс и Чатырдаг и период 4 черняховской культуры.

Интересно, что момент появления гуннов в Северном Причерноморье практически никак не фиксируется в черняховских материалах. Сложность заключается в том, что у черняховских племен не было обычаем помещать оружие в могилы. Косвенным свидетельством использования длинных мечей в этот период может быть появление удлиненно-овальных и маленьких круглых портупейных пряжек. Кроме того, гунны могли очень быстро продвинуться от Дона до Придунавья по степному, практически незаселенному коридору, разделяющему Среднеднепровскую и Северопричерноморскую зоны черняховской культуры (Гей О.А., 1980).

Пятый, финальный, период черняховской культуры синхронизируется с периодом 6 и началом периода 7 Цебельды (375-380-410 гг.). В это время продолжают бытовать стеклянные сосуды с синими налестками, кубки с ячеистым орнаментом. Появляются двупластинчатые фибулы, которые отсутствуют в цебельдинских материалах, что создает дополнительные сложности при синхронизации и датировках. К сожалению, протянуть надежную цепочку аналогий, опираясь на находки Госпитальной улицы в Керчи, пока не удастся. Можно привести лишь отдельные примеры. Так, в наборе инвентаря склепа 145 присутствует двупластинчатая фибула с укороченной ромбической ножкой, сопоставимая с черняховскими. Кроме того,

здесь найдены: стеклянный стакан с синими налестками типа II, пряжки, аналогичные XII-42 Цебельды, бронзовый позолоченный умбон с граненым полусферическим куполом, серебряная чаша с изображением Констанция II (337-361), индикации монет Гордиана III (238-244) и Валентиниана II (375-392) (Засецкая И.П., 1979; 1993). Стеклянный сосуд и пряжки характерны для пятого - седьмого периодов Цебельды (350-425 гг.). Умбон по своей форме относится к XII-30, что характеризует четвертый и, возможно, начало пятого периода (кстати, остальные умбоны Госпитальной улицы принадлежат к тому же типу). Однако некоторые признаки - позолота, граненый купол, - позволили М.Б.Щукину соотнести его с умбоном, изображенным на фризе Стилихона, который датируется в интервале от 395 до 430 г. н.э. (Щукин М.Б., 1979, с. 19). Отметим, что умбоны этой группы из Цебельды и Санигии имеют коническую, шлемовидную форму.

Все вещи из склепа 145, за исключением стеклянного стакана и золотой бусины, обнаружены в тайнике, поэтому их можно рассматривать как закрытый комплекс (Засецкая И.П., 1979, с. 15). Содержавшийся в нем набор инвентаря мог существовать в конце IV в. и в течение первой четверти V в. н.э. Это подтверждает датировку пятого периода черняховской культуры. Материалы периода 8 и ступени IV Цебельды выходят за хронологические рамки настоящей работы. Отметим лишь, что периоды 8 и 9 можно синхронизировать с наиболее ранними комплексами могильника на р.Дюрсо, а периоды 10 и 11 - со вторым и третьим этапами Мокрой Балки.

Триш М. М. (1978), с. 28	Альберт, п. 28	14
Триш М. М. (1978), с. 28	Альберт, п. 30	15
Триш М. М. (1978), с. 28	Альберт, п. 27	16
Воронов Ю. М. (1971), с. 181	Щукин-1-4	17
Триш М. М. (1978), с. 28	Монетный холм (Альберт), п. 3	18
Триш М. М. (1978), с. 28	Альберт, п. 28	19
Триш М. М. (1978), с. 28	Монетный холм (Альберт), п. 8	20
Триш М. М. (1978), с. 28	Монетный холм (Альберт), п. 41	21
Триш М. М. (1978), с. 28	Монетный холм (Альберт), п. 2	22
Триш М. М. (1978), с. 28	Монетный холм (Альберт), п. 27	23
Триш М. М. (1978), с. 28	Монетный холм (Альберт), п. 9	24

Каталог репрезентативных погребений цебельдинской культуры

Погребения с мужским набором инвентаря.

№ погребения в табл.	Памятник	Источник	Примечания
1	Стекланный холм (Абгидзраху), п.3	Трапш М.М., 1971, с.24	
2	Стекланный холм (Абгидзраху), п.11	Гунба М.М., 1978, с.20	
3	Грушевый холм-1 (Ахаччарху), п.12	Шамба Г.К., 1970а; Воронов Ю.Н., Юшин В.А., 1979, с.192	гемидрахма Адриана драхма Антонина Пия
4	Цибилиум-1-14	Воронов Ю.Н., Юшин В.А., 1979, с.189	драхма Юлии Домны
5	Апианча-1-13	Воронов Ю.Н., Юшин В.А., 1979, с.193	дидрахма Каракаллы
6	Монетный холм (Алраху), п.5	Гунба М.М., 1978, с.14	
7	Стекланный холм (Абгидзраху), п.13	Гунба М.М., 1978, с.23	
8	Стекланный холм (Абгидзраху), п.6	Трапш М.М., 1971, с.25	
9	с. Шаумяновка	Гунба М.М., 1978, с.60	
10	Верин холм-1 (Ахьацараху), п.14	Трапш М.М., 1975, с.19; Воронов Ю.Н., Юшин В.А., 1979, с.192	драхма Юлии Домны
11	Цибилиум-1-15	Воронов Ю.Н., Юшин В.А., 1979, с.195	дидрахма Траяна (112-114)
12	Юстинианов холм-5-5	Воронов Ю.Н., Юшин В.А., 1979, с.189	дидрахма Адриана (120-141)
13	Апианча, п.26	Гунба М.М., 1978, с.35	
14	Апианча, п.28	Гунба М.М., 1978, с.36	
15	Апианча, п.30	Гунба М.М., 1978, с.37	
16	Апианча, п.37.	Гунба М.М., 1978, с.43	
17	Цибилиум-1-4	Воронов Ю.Н., Юшин В.А., 1979, с.184	неопределимая серебряная драхма
18	Монетный холм (Алраху), п.3	Трапш М.М., 1971, с.109	
19	Апианча, п.31	Гунба М.М., 1978, с.38	
20	Монетный холм (Алраху), п.8	Гунба М.М., 1978, с.17	
21	Стекланный холм (Абгидзраху), п.41	Трапш М.М., 1971, с.64	
22	Церковный холм (Ауахуамаху), п.2	Трапш М.М., 1975, с.102	
23	Стекланный холм (Абгидзраху), п.57	Трапш М.М., 1971, с.85	
24	Стекланный холм (Абгидзраху), п.9	Трапш М.М., 1971, с.29	

25	Стекланный холм (Абгидзраху), п.27	Трапш М.М., 1971, с.44	
26	Апианча, п.38	Гунба М.М., 1978, с.45	
27	Апианча, п.21	Гунба М.М., 1978, с.29	
28	Стекланный холм (Абгидзраху), п.13	Трапш М.М., 1971, с.36	
29	Стекланный холм (Абгидзраху), п.43	Трапш М.М., 1971, с.65	
30	Стекланный холм (Абгидзраху), п.44	Трапш М.М., 1971, с.67	
31	Стекланный холм (Абгидзраху), п.12	Гунба М.М., 1978, с.33	
32	Стекланный холм (Абгидзраху), п.58	Трапш М.М., 1971, с.86	
33	Апианча, п.18	Гунба М.М., 1978, с.27	
34	Верин холм (Ахьацараху), п.6	Трапш М.М., 1971, с.92	
35	Грушевый холм (Ахаччарчу), п.32	Шамба Г.К., 1970а	
36	Стекланный холм (Абгидзраху), п.12	Трапш М.М., 1971, с.33	
37	Стекланный холм (Абгидзраху), п.54	Трапш М.М., 1971, с.81	драхма Адриана (120-122)
38	Стекланный холм (Абгидзраху), п.14	Трапш М.М., 1971, с.37	
39	Стекланный холм (Абгидзраху), п.47	Трапш М.М., 1971, с.74	
40	Погр. 9 1977 г. у крепости Цибилиум	Воронов Ю.Н., Бгажба О.Х., 1979, с.69, 70	
41	Верин холм (Ахьацараху), п.20	Трапш М.М., 1975, с.26	
42	Верин холм (Ахьацараху), п.29	Трапш М.М., 1975, с.36	две позднееримские монеты: медная и серебряная
43	Верин холм (Ахьацараху), п.27	Трапш М.М., 1975, с.32	
44	Верин холм (Ахьацараху), п.25	Трапш М.М., 1975, с.31	
45	Верин холм (Ахьацараху), п.2	Трапш М.М., 1971, с.89	
46	Апианча, п.20	Гунба М.М., 1978, с.28	
47	Верин холм (Ахьацараху), п.39	Трапш М.М., 1975, с.44	
48	Верин холм (Ахьацараху), п.16	Трапш М.М., 1975, с.22	
49	Верин холм (Ахьацараху), п.33	Трапш М.М., 1975, с.39	
50	Церковный холм (Ауахуамаху), п.7	Воронов Ю.Н., Юшин В.А., 1973	
51	Юстинианов холм, п.2	Воронов Ю.Н., Юшин В.А., 1973	
52	Церковный холм (Ауахуамаху), п.5	Воронов Ю.Н., Юшин В.А., 1973	
53	Церковный холм (Ауахуамаху), п.4	Воронов Ю.Н., Юшин В.А., 1973	

54	Церковный холм (Ауахуамаху), п.6	Воронов Ю.Н., Юшин В.А., 1973	
55	Апианча, п.19	Гунба М.М., 1978, с.27	
56	Верин холм (Ахьацараху), п.21	Трапш М.М., 1975, с.27	
57	Верин холм (Ахьацараху), п.47	Трапш М.М., 1975, с.51	серебряная монета
58	Погр. у с. Ачандара	Гунба М.М., 1978, с.62; Воронов Ю.Н., 1979в, с.52	
59	Апушта, п.10	Воронов Ю.Н., Вознюк А.С., Юшин В.А., 1970, с.181	
60	Цибилиум-1-70	Воронов Ю.Н., Шенкао Н.К., 1982, с.136	
61	Цибилиум-1-24	Воронов Ю.Н., Шенкао Н.К., 1982, с.139	драхма Луция Вера (161-180)
62	Цибилиум-1-75	Воронов Ю.Н., Шенкао Н.К., 1982, с.140	драхма Юлии Домны (193-211)
63	Цибилиум-1-104	Воронов Ю.Н., Шенкао Н.К., 1982, с.143	дидрахма Адриана (117-138)
64	Цибилиум-1-66	Воронов Ю.Н., Шенкао Н.К., 1982, с.138	
65	Цибилиум-1-79	Воронов Ю.Н., Шенкао Н.К., 1982, с.143	дидрахма Марка Аврелия (161-180)
66	Цибилиум-1-76	Воронов Ю.Н., Шенкао Н.К., 1982, с.140	дидрахма Каракаллы (211-217)
67	Цибилиум-1а-2	Воронов Ю.Н., Шенкао Н.К., 1982, с.143	
68	Цибилиум-1-73	Воронов Ю.Н., Шенкао Н.К., 1982, с.143	
69	Цибилиум-1-39	Воронов Ю.Н., Шенкао Н.К., 1982, с.154	
70	Цибилиум-2-8	Воронов Ю.Н., Шенкао Н.К., 1982, с.148	
71	Цибилиум-2-3	Воронов Ю.Н., Шенкао Н.К., 1982, с.143	
72	Цибилиум-1-50	Воронов Ю.Н., Шенкао Н.К., 1982, с.154	
73	Цибилиум-1-43	Воронов Ю.Н., Шенкао Н.К., 1982, с.148	
74	Верин холм (Ахьацараху), п.1981г.	Воронов Ю.Н., Шенкао Н.К., 1982, с.158, 160	
75	Цибилиум-1-58	Воронов Ю.Н., Шенкао Н.К., 1982, с.156	
76	Цибилиум-1а-3	Воронов Ю.Н., Шенкао Н.К., 1982, с.157	
77	Цибилиум-1-82	Воронов Ю.Н., Шенкао Н.К., 1982, с.136, 137	дидрахмы Антонина Пия (138-192), Марка Аврелия (169-170), денарий Септимия Севера (193-211)
78	Апушта, п.2	Воронов Ю.Н., Вознюк А.С., Юшин В.А., 1970	
79	Погр. у с. Цебельда (ГЭ)	Скалон К.М., 1978	
80	Апианча, п.27	Гунба М.М., 1978, с.35	
81	Верин холм (Ахьацараху), п.35	Трапш М.М., 1975, с.42	
82	Верин холм (Ахьацараху), п.38	Трапш М.М., 1975, с.43	

83	Погр. из ур. Пышта у с. Верхняя Эшера	Воронов Ю.Н., Бгажба О.Х., 1979, с.68, 69	
84	Погр. у крепости Шапка	Воронов Ю.Н., Юшин В.А., 1971	солид и милиарисии Юстиниана I (527-565)
85	Верин холм (Ахьацараху), п.18	Трапш М.М., 1975, с.24	
86	Верин холм (Ахьацараху), п.11	Трапш М.М., 1971, с. 96, 97	
87	Стекланный холм (Абгидзраху), п.31	Трапш М.М., 1971, с. 51	
88	Стекланный холм (Абгидзраху) п.35	Трапш М.М., 1971, с.54	
89	Стекланный холм (Абгидзраху) п.51	Трапш М.М., 1971, с.79	
90	Апианча, п.34	Гунба М.М., 1978, с.40	
91	Апушта, п.15	Воронов Ю.Н., Вознюк А.С., Юшин В.А., 1970	
92	Апушта, п.21	Воронов Ю.Н., Вознюк А.С., Юшин В.А., 1970	
93	Апианча, п.36	Гунба М.М., 1978, с.42	
94	Апианча, п.39	Гунба М.М., 1978, с.46	
95	Апианча, п.40	Гунба М.М., 1978, с.47	
96	Церковный холм (Ауахуамаху), п.3	Трапш М.М., 1971, с.102	
97	Верин холм (Ахьацараху), п.10	Трапш М.М., 1971, с.95	
98	Грушевый холм, (Ахаччарху), п.24	Шамба Г.К., 1970а	
99	Грушевый холм, (Ахаччарху), п.15	Шамба Г.К., 1970а	
100	Грушевый холм, (Ахаччарху), п.43	Шамба Г.К., 1970а	
101	Грушевый холм, (Ахаччарху), п.10	Шамба Г.К., 1970а	
102	Грушевый холм, (Ахаччарху), п.14	Шамба Г.К., 1970а	
103	Грушевый холм, (Ахаччарху), п.2	Шамба Г.К., 1970а	
104	Погр. вблизи Гагрской крепости	Воронов Ю.Н., 1979в, с.53	
105	Верин холм (Ахьацараху), п.46	Трапш М.М., 1975, с.51	
106	Погр. у с. Мцара	Воронов Ю.Н., 1979в	
107	Погр. 1942г. у с. Красная поляна	Воронов Ю.Н., 1979в, с.56	драхма Адриана (121-122), серебр. блюдо с изображением Шапура (242-273г.)
108	Цибилиум-1, п.8	Воронов Ю.Н., Бгажба О.Х., 1983, с.57	
109	Цибилиум-1, п.6	Воронов Ю.Н., Бгажба О.Х., 1983, с.57	
110	Погр. в урочище Лар	Воронов Ю.Н., 1975, с.79	
111	Погр. у с. Веселое	Миллер А.А., 1909, с.83	

территории хоры временного лава, выразившийся, в частности, в сокращении

центров Северо-Западного Причерноморья — ся два основных этапа: от их возникновения —

112	Комплекс из коллекции Ю.Н.Воронова (ГЭ, №2)	не опубликован	8
113	Комплекс из коллекции Ю.Н.Воронова (ГЭ, №15)	не опубликован	9
114	Верин холм (Ахьацараху), п.6 1985г.	Воронов Ю.Н. и др., 1990, с.28	10
115	Цибилиум-13а 1984 г.	Воронов Ю.Н. и др., 1989, с.11	11
116	Цибилиум, п.8 1984 г.	Воронов Ю.Н. и др., 1989, с.11	12
117	Цибилиум, п.6 1984 г.	Воронов Ю.Н. и др., 1989, с.10	13
118	Цибилиум, п.3 1984 г.	Воронов Ю.Н. и др., 1989, с.10	14
119	Цибилиум, п.1 1984 г.	Воронов Ю.Н. и др., 1989, с.9	15
120	Верин холм (Ахьацараху), п.51	Трапш М.М., 1975, с.56	16
121	Апианча, южная окраина с.Юрьевка.	Воронов Ю.Н. и др., 1989, с.14	17
122	Абрамов холм, п.14 1985г.	Воронов Ю.Н. и др., 1990, с.26	18
123	Абрамов холм, п.2 1985г.	Воронов Ю.Н. и др., 1990, с.24	19
124	Абрамов холм, п.9 1985г.	Воронов Ю.Н. и др., 1990, с.25	20
125	Верин холм, (Ахьацараху), п.5 1985г.	Воронов Ю.Н. и др., 1990, с.29	21
126	Верин холм, (Ахьацараху), п.8 1985г.	Воронов Ю.Н. и др., 1990, с.29	22
127	Махаджиров холм, п.5 1985г.	Воронов Ю.Н. и др., 1990, с.27	23
128	Махаджиров холм, п.4 1985г.	Воронов Ю.Н. и др., 1990, с.27	24
129	Юстинианов холм, п.6 1983г. (ЮХ-4-2)	Воронов Ю.Н., Бгажба О.Х., 1987, с.22	25

Погребения с женским набором инвентаря.

№ погребения в табл.	Памятник	Источник	Примечания
1	Погр. у.с. Нижняя Эшера	Гунба М.М., 1978, с.61	
2	Апушта, п.6	Воронов Ю.Н., Вознюк А.С., Юшин В.А., 1970, с.179	
3	Апушта, п.9	Воронов Ю.Н., Вознюк А.С., Юшин В.А., 1970, с.181	
4	Апушта, п.18	Воронов Ю.Н., Вознюк А.С., Юшин В.А., 1970, с.183	
5	Апушта, п.19	Воронов Ю.Н., Вознюк А.С., Юшин В.А., 1970, с.183	
6	Апушта, п.8	Воронов Ю.Н., Вознюк А.С., Юшин В.А., 1970, с.179	
7	Апушта, п.1	Воронов Ю.Н., Вознюк А.С., Юшин В.А., 1970, с.175	

8	Алушта, п.3	Воронов Ю.Н., Вознюк А.С., Юшин В.А., 1970, с.177	
9	Агара Армянская, п.4	Гунба М.М., 1978, с.56	
10	Юстинианов холм, п.4	Воронов Ю.Н., Юшин В.А., 1973	
11	Апианча, п.25	Гунба М.М., 1978, с.34	
12	Алраху, п.1	Гунба М.М., 1978, с.9	
13	Алраху, п.3	Гунба М.М., 1978, с.11	
14	Алраху, п.2	Гунба М.М., 1978, с.10	
15	Алраху, п.4	Гунба М.М., 1978, с.12	
16	Апианча, п.22	Гунба М.М., 1978, с.30	
17	Стекланный холм (Абгидзраху), п.14	Гунба М.М., 1978, с.24	
18	Стекланный холм (Абгидзраху), п.30	Трапш М.М., 1971, с.49	
19	Стекланный холм (Абгидзраху), п.36	Трапш М.М., 1971, с.56	
20	Стекланный холм (Абгидзраху), п. 2	Трапш М.М., 1971, с.22	
21	Стекланный холм (Абгидзраху), п.28	Трапш М.М., 1971, с.47	
22	Стекланный холм (Абгидзраху), п.19	Трапш М.М., 1971, с.40	
23	Стекланный холм (Абгидзраху), п.39	Трапш М.М., 1971, с.60	
24	Стекланный холм (Абгидзраху), п.46	Трапш М.М., 1971, с.73	
25	Стекланный холм (Абгидзраху), п.45	Трапш М.М., 1971, с.71	
26	Стекланный холм (Абгидзраху), п.40	Трапш М.М., 1971, с.62	
27	Погр. в ур. Сушка (№1)	Воронов Ю.Н., 1979в, с.51	
28	Погр. у пос. Чинталук	Воронов Ю.Н., 1979в, с.50	
29	Монетный холм (Алраху), п.7	Трапш М.М., 1971, с.113	
30	Монетный холм (Алраху), п.11	Трапш М.М., 1971, с.116	
31	Цибилуим-4-1	Воронов Ю.Н., Юшин В.А., 1979, с.182	драхма Септимия Севера (193-211)
32	Цибилуим-4-3	Воронов Ю.Н., Юшин В.А., 1979, с.184	
33	Цибилуим-4-2	Воронов Ю.Н., Юшин В.А., 1979, с.184	драхма Септимия Севера (193-211)
34	Цибилуим-1-9	Воронов Ю.Н., Юшин В.А., 1979, с.184	драхма Септимия Севера (193-211)
35	Цибилуим-1-3	Воронов Ю.Н., Юшин В.А., 1979, с.184	драхма "кесарийского чекана"
36	Комплекс из коллекции Ю.Н.Воронова (ГЭ, №9)	не опубликован	

37	Стекланный холм (Абгидзраху), п.24	Трапш М.М., 1971, с.42		66
38	Стекланный холм (Абгидзраху), п.37	Трапш М.М., 1971, с.59		67
39	Стекланный холм (Абгидзраху), п.48	Трапш М.М., 1971, с.75		68
40	Стекланный холм (Абгидзраху), п.49	Трапш М.М., 1971, с.76		69
41	Стекланный холм (Абгидзраху), п.50	Трапш М.М., 1971, с.78		70
42	Стекланный холм (Абгидзраху), п.53	Трапш М.М., 1971, с.80		71
43	Монетный холм (Алраху), п.6	Гунба М.М., 1978, с.15		72
44	Верин холм (Ахьацараху), п.28	Трапш М.М., 1975, с.33		73
45	Верин холм (Ахьацараху), п.23	Трапш М.М., 1975, с.29		74
46	Верин холм (Ахьацараху), п.30	Трапш М.М., 1975, с.37		75
47	Монетный холм (Алраху), п.2	Трапш М.М., 1971, с.107		76
48	Монетный холм (Алраху), п.5	Трапш М.М., 1971, с.110		77
49	Монетный холм (Алраху), п.6	Трапш М.М., 1971, с.112		78
50	Апианча, п.32	Гунба М.М., 1978, с.39		79
51	Апианча, п.33	Гунба М.М., 1978, с.40		80
52	Церковный холм (Ауахуамаху), п.1	Трапш М.М., 1971, с.98		81
53	Апушта, п.12	Воронов Ю.Н., Вознюк А.С., Юшин В.А., 1970		82
54	Апианча, п.35	Гунба М.М., 1978, с.41	гемидрахма Каракаллы (211)	83
55	Верин холм (Ахьацараху), п.41	Трапш М.М., 1975, с.46		84
56	Верин холм (Ахьацараху), п.44	Трапш М.М., 1975, с.49		85
57	Церковный холм (Ауахуамаху), п.5	Трапш М.М., 1971, с.104		86
58	Погр. в ур. Сушка (№2)	Воронов Ю.Н., 1979в, с.51		87
59	Цибилиум-1-2	Воронов Ю.Н., Юшин В.А., 1979, с.186		88
60	Цибилиум-1-6	Воронов Ю.Н., Юшин В.А., 1979, с.186	драхма	89
61	Герзеул-1	Воронов Ю.Н., Юшин В.А., 1979, с.187		90
62	Цибилиум-1-1	Воронов Ю.Н., Юшин В.А., 1979, с.188		91
63	Бат-2-5	Воронов Ю.Н., Юшин В.А., 1979, с.189		92
64	Юстинианов холм-1-1	Воронов Ю.Н., Юшин В.А., 1979, с.191		93
65	Церковный холм-1-1 (Ауахуамаху)	Воронов Ю.Н., Юшин В.А., 1979, с.190	дидрахма Адриана (120-121)	94

66	Грушевый холм-1 (Ахаччарху-46)	Воронов Ю.Н., Юшин В.А., 1979, с.191	дидрахма Адриана (120-121)
67	Юстинианов холм-5-4	Воронов Ю.Н., Юшин В.А., 1979, с.191	дидрахма Траяна (112-117)
68	Грушевый холм (Ахаччарху), п.30	Шамба Г.К., 1970а	
69	Грушевый холм (Ахаччарху), п.31	Шамба Г.К., 1970а	
70	Грушевый холм (Ахаччарху), п.28	Шамба Г.К., 1970а	
71	Грушевый холм (Ахаччарху), п.26	Шамба Г.К., 1970а	
72	Стекланный холм (Абгидзраху), п.15	Трапш М.М., 1971, с.38	
73	Цибилиум-1, п.11	Воронов Ю.Н., Бгажба О.Х., 1983, с.59	
74	Цибилиум-1, п.3	Воронов Ю.Н., Бгажба О.Х., 1983, с.55	
75	Цибилиум-1, п.10	Воронов Ю.Н., Бгажба О.Х., 1983, с.58	
76	Цибилиум-1, п.1	Воронов Ю.Н., Бгажба О.Х., 1983, с.55	
77	Погр. в ур. Барановка	Воронов Ю.Н., 1979в, с.55	
78	Погр. у Гагрской крепости	Спицын А.А., 1907, с.103	
79	Комплекс из коллекции Ю.Н.Воронова (ГЭ, №10)	не опубликован	
80	Комплекс из коллекции Ю.Н.Воронова (ГЭ, №6)	не опубликован	
81	Комплекс из коллекции Ю.Н.Воронова (ГЭ, №14)	не опубликован	
82	Пункт между мог. Абгидзраху и Алраху, п.4	Воронов Ю.Н., Бгажба О.Х., 1987, с.21	
(211-217) 83	Юстинианов холм, п.1 1983г.	Воронов Ю.Н., Бгажба О.Х., 1987, с.21	
84	Юстинианов холм, п.3 1983г.	Воронов Ю.Н., Бгажба О.Х., 1987, с.22	
85	Юстинианов холм, п.5 1983г.	Воронов Ю.Н., Бгажба О.Х., 1987, с.22	
86	Абрамов холм, п.10 1985г.	Воронов Ю.Н. и др., 1990, с.25	
87	Абрамов холм, п.5 1985г.	Воронов Ю.Н. и др., 1990, с.25	
88	Абрамов холм, п.11 1985г.	Воронов Ю.Н. и др., 1990, с.25	
89	Махаджиров холм, п.2 1985 г.	Воронов Ю.Н. и др., 1990, с.26	
90	Махаджиров холм, п.6 1985 г.	Воронов Ю.Н. и др., 1990, с.27	
91	Верин холм, (Ахьацараху), п.9 1985г.	Воронов Ю.Н. и др., 1990, с.28	
92	Виноградный холм, п.2 1983г.	Воронов Ю.Н., Бгажба О.Х., 1987	
93	Виноградный холм, п.1 1983г.	Воронов Ю.Н., Бгажба О.Х., 1987	
20-121) 94	Махаджиров холм, п.1 1985 г.	Воронов Ю.Н. и др., 1990, с.26	драхма

95	Цибилиум, п.4 1984г.	Воронов Ю.Н. и др., 1989, с.10	
96	Цибилиум, п.9 1984г.	Воронов Ю.Н. и др., 1989, с.11.	
97	Цибилиум, п.11 1984г.	Воронов Ю.Н. и др., 1989, с.11	
98	Цибилиум, п.136 1984г.	Воронов Ю.Н. и др., 1989, с.11	
99	Цибилиум, п.14 1984г.	Воронов Ю.Н. и др., 1989, с.12	
100	Цибилиум, п.15 1984г.	Воронов Ю.Н. и др., 1989, с.12	
101	Цибилиум, п.21 1984г.	Воронов Ю.Н. и др., 1989, с.12	
102	Цибилиум, п.23 1984г.	Воронов Ю.Н. и др., 1989, с. 12-13	
103	Верин холм (Ахьацараху), п.12	Трапш М.М., 1971, с.97	
104	Стекланный холм (Абгидзраху), п.11	Трапш М.М., 1971, с.32	
105	Стекланный холм (Абгидзраху), п.7	Трапш М.М., 1971, с.28	
106	Стекланный холм (Абгидзраху), п.62	Гунба М.М., 1978, с.49	
107	Стекланный холм (Абгидзраху), п.10	Трапш М.М., 1971, с.32	
108	Стекланный холм (Абгидзраху), п.32	Трапш М.М., 1971, с.52	
109	Стекланный холм (Абгидзраху), п.17	Трапш М.М., 1971, с.40	
110	Стекланный холм (Абгидзраху), п.20	Трапш М.М., 1971, с.41	
111	Апианча, п.16	Гунба М.М., 1978, с.26	
112	Церковный холм (Ауахуамаху), п.7	Трапш М.М., 1971, с.105	
113	Верин холм (Ахьацараху), п.4.	Трапш М.М., 1971, с.91	
114	Верин холм (Ахьацараху), п.5	Трапш М.М., 1971, с.92	
115	Верин холм (Ахьацараху), п.1	Трапш М.М., 1971, с.87	
116	Верин холм (Ахьацараху), п.42	Трапш М.М., 1975, с.47	
117	Абрамов холм, п.12 1985г.	Воронов Ю.Н. и др., 1990	
118	Махаджиров холм, п.3 1985г.	Воронов Ю.Н. и др., 1990, с.27.	
119	Цибилиум-3-1	Воронов Ю.Н., Юшин В.А., 1979, с.181	
120	Грушевый холм (Ахаччарху)-3-1	Воронов Ю.Н., Юшин В.А., 1979, с.191	

Литература

Источники

- Агафий. О царствовании Юстиниана / Пер. М.В.Левченко. М., Л., 1958.
Аммиан Марцеллин. История // SC, 2.4.2.
Иордан. О происхождении и деяниях гетов / Пер. Е.Ч.Скржинской. М., 1960.
Мровелли Л. Жизнь картлийских царей. М., 1979.
Прокопий из Кесарии. Война с готами / Пер. С.П.Кондратьева. М., 1950.

Исследования и публикации

- Абезгауз Г.Г., Еременко В.Е., Журавлев В.Г., Каргапольцев С.Ю. 1992. К вопросу о ранней дате могильников зарубинецкой культуры // Проблемы хронологии эпохи латена и римского времени. ПАВ, вып. 1, СПб.
Абрамова М.П. 1972. Нижнедулатский могильник. Нальчик.
Абрамова М.П. 1987. Подкумский могильник. М.
Абрамова М.П. 1993. Центральное Предкавказье в сарматское время (III в. до н.э. - IV в. н.э.). М.
Айбабин А.И. 1979. Погребения второй половины V - первой половины VI в. н.э. в Крыму // КСИА, вып. 158.
Айбабин А.И. 1984. Проблемы хронологии могильников Крыма позднеантичного времени // СА, №1.
Айбабин А.И. 1987. Этническая принадлежность могильников Крыма IV - первой половины VII в. н.э. // Материалы к этнической принадлежности Крыма. Киев.
Алексеева Е.М. 1975, 1978, 1982а. Античные бусы Северного Причерноморья // САИ, вып. Г1-12.
Алексеева Е.М. 1982б. Юго-восточная часть некрополя Горгиппии // Горгиппия. Материалы Анапской археологической экспедиции. т. II. Краснодар.
Амброз А.К. 1966. Фибулы юга европейской части СССР // САИ, вып. Д1-30.
Амброз А.К. 1971. Проблемы раннесредневековой хронологии Восточной Европы // СА, №2, 3.
Амброз А.К. 1981. Восточноевропейские и среднеазиатские степи V - первой половины VIII в. // Степи Евразии в эпоху средневековья. Археология СССР. М.
Амброз А.К. 1982. О двухпластинчатых фибулах с накладками - аналогии к статье А.В.Дмитриева // Древности эпохи великого переселения народов V-VIII веков. М.
Амброз А.К. 1989. Хронология древностей Северного Кавказа. М.
Амброз А.К. 1992. Боспор. Хронология раннесредневековых древностей // Боспорский сборник, №1. М.
Апакидзе А.М. 1947. Археологические памятники позднеантичного времени из реки // ВГМГ, вып. 14-3.
Арсеньева Т.М., 1981. Краснолаковая керамика из Танаиса конца IV - начала V в. н.э. // КСИА, вып. 168.
Афанасьев Г.Е. 1979. Хронология могильника Мокрая Балка // КСИА, вып. 158.
Афанасьев Г.Е. 1980. Хронология могильника Мокрая Балка у Кисловодска // Северный Кавказ в древности и в средние века. М.
Бабенчиков В.П. 1963. Чорноріченський могильник // АП УССР, вып. 13.
Бажан И.А., Васкул И.О. 1988. О связях населения лесной полосы Восточной Европы с Прибалтикой в первой половине I тысячелетия н.э. // Памятники эпохи камня и металла Северного Приуралья. Сыктывкар.
Бажан И.А., Гей О.А. 1987. Хронология и эволюция погребального обряда могильника Брест-Тришин // Актуальные проблемы историко-археологических исследований. Тез. докл. Киев.
Бажан И.А., Гей О.А. 1989. Хронология могильника Брест-Тришин и эволюция погребального обряда // Kultura wielbarska w młodszym okresie gzymskim, t. II. Lublin.
Бажан И.А., Гей О.А. 1992. Относительная хронология могильников черняховской культуры // Проблемы хронологии эпохи латена и римского времени. ПАВ, вып. 1, СПб.

- Бажан И.А., Еременко В.Е. 1992. Некоторые аспекты исследования хронологии могильников по методу П.Рейнеке // Проблемы хронологии эпохи латена римского времени. ПАВ, вып. 1, СПб.
- Бажан И.А., Каргапольцев С.Ю. 1989а. В-образные рифленые пряжки как хронологический индикатор синхронизации // КСИА, вып. 198.
- Бажан И.А., Каргапольцев С.Ю. 1989б. Об одной категории украшений-амулетов римского времени в Восточной Европе // СА, №3.
- Бажан И.А., Шукин М.Б. 1990. К вопросу о возникновении полихромного стиля клуазонной эпохи Великого переселения народов // АСГЭ, вып. 30.
- Барцева Т.Б., Вознесенская Г.А., Черных Е.Н. 1972. Металл черняховской культуры. М.
- Бгажба О.Х. 1977. О кузнечном ремесле древней Абхазии в VI в. до н.э. - V в. н.э. // ИИА АН Гр.ССР, вып. VI.
- Бгажба О.Х. 1983. Раскопки башни №1 // Археологические исследования в Цебельде Тбилиси.
- Бгажба О.Х., Воронов Ю.Н. 1982. История изучения археологии Абхазии. Тбилиси.
- Безуглов С., Захаров А. 1989. Богатое погребение позднеимского времени близ Танаиса // Известия Ростовского областного музея краеведения. Вып. 6. Ростов-на-Дону.
- Бетрозов Р.Ж. 1980. Захоронение вождя гуннского времени у с. Кишпек в Кабардино-Балкарии // Северный Кавказ в древности и в средние века. М.
- Блаватская Т.В. 1964. Стеклоянная чаша с греческой надписью в Лоо // Beiträge zur Alter Geschichte. Bd. 42.
- Блаватский В.Д. 1951. Харакс // МИА, вып. 19.
- Богачев А.В. 1992. Процедурно-математические аспекты археологического датирования Самара.
- Богданова Н.А., Гущина И.И., Лобода И.И. 1976. Могильник Скалистое III в Юго-Западном Крыму (I-III вв.) // СА, №4.
- Буданова В.П. 1980. Готы в системе представлений римских и византийских авторов о варварских народах // ВВ, т.41.
- Буданова В.П. 1982. Передвижение готов в Северном Причерноморье и на Балканах в III в. н.э. (по данным письменных источников) // ВДИ, №1.
- Буданова В.П. 1984. Этнический состав "государства Германариха" (по данным письменных источников) // КСИА, вып. 178.
- Буданова В.П. 1990. Готы в эпоху великого переселения народов. М.
- Васильев А.А. 1921. Готы в Крыму // ИРАИМК, т.1.
- Васильев А.А. 1927. Готы в Крыму // ИРАИМК, т.2.
- Веймарн Е.В., Стржелецкий С.Ф. 1952. К вопросу о славянах в Крыму // ВИ, вып. 4.
- Веймарн Е.В. 1963. Археологічні роботи в районі Інкермана // АП УССР, т. XIII.
- Винокур И.С. 1979. Ружичанский могильник // Могильники черняховской культуры. М.
- Воронов Ю.Н. 1975. Тайна Цебельдинской долины. М.
- Воронов Ю.Н. 1979а. Древности Сочи и его окрестностей. Краснодар.
- Воронов Ю.Н. 1979б. Материальная культура Абхазии I тысячелетия н.э. // КСИА, вып. 159.
- Воронов Ю.Н. 1979в. Материалы по археологии Абхазии и Санигии (II-VII вв.) // Материалы по археологии Абхазии. Тбилиси.
- Воронов Ю.Н. 1983. Раскопки башни №3 // Археологические исследования в Цебельде Тбилиси.
- Воронов Ю.Н., Бгажба О.Х. 1979. Новые материалы VII в. из могильников Абхазии // КСИА, вып. 158.
- Воронов Ю.Н., Бгажба О.Х. 1983. Раскопки могильника Цибилиум-1 // Археологические исследования в Цебельде. Тбилиси.
- Воронов Ю.Н., Бгажба О.Х. 1987. Исследования апсильских памятников юго-западной части цебельдинской долины // Археологические открытия 1983 года в Абхазии. Тбилиси.
- Воронов Ю.Н., Бгажба О.Х., Шенкао Н.К., Логинов В.А. 1982. Исследования в Цебельде // Археологические открытия в Абхазии в 1980 г. Тбилиси.
- Воронов Ю.Н., Бгажба О.Х., Шенкао Н.К., Логинов В.А. 1989. Исследования крепостей и могильников в Цебельде // Археологические открытия в Абхазии в 1984 г. Тбилиси.
- Воронов Ю.Н., Бгажба О.Х., Шенкао Н.К., Логинов В.А. 1990. Новые погребения апсилтов из окрестностей Цебельды // Археологические открытия в Абхазии в 1985 г. Тбилиси.

- Воронов Ю.Н., Вознюк А.С., Юшин В.А. 1970. Апуштинский могильник IV-VI вв. в Абхазии // СА, №1.
- Воронов Ю.Н., Вознюк А.С., Юшин В.А. 1971. Апуштинский могильник IV-VI вв. в Абхазии // КСИА, вып. 121.
- Воронов Ю.Н., Шенкао Н.К. 1982. Вооружение воинов Абхазии IV-VII вв. // Древности эпохи великого переселения народов. М.
- Воронов Ю.Н., Юшин В.А. 1971. Погребение VII в. н.э. из с. Цебельды в Абхазии // КСИА, вып. 128.
- Воронов Ю.Н., Юшин В.А. 1973. Новые памятники цебельдинской культуры в Абхазии // СА, №1.
- Воронов Ю.Н., Юшин В.А. 1979. Ранний горизонт (II-IV вв. н.э.) в могильниках цебельдинской культуры (Абхазия) // СА, №1.
- Гаврилюк Н.О., Гороховский Е.Л., Зубар В.М. 1985. Про пізню дату деяких античних городищ Ольвійської хори // Археологія, №49.
- Гей О.А. 1980. Черняховские памятники Северного Причерноморья // СА, №2.
- Гей О.А. 1985. Черняховская культура и скифо-сарматский мир. Автореф. дисс... канд. ист. наук. М.
- Гей О.А. 1986. О времени возникновения черняховской культуры в Северном Причерноморье // СА, №1.
- Гей О.А. 1993. Черняховская культура. История изучения. Хронология. Происхождение и этнический состав // Славяне и их соседи в конце I тысячелетия до н.э. - первой половине I тысячелетия н.э. М.
- Гей О.А., Бажан И.А. 1993. Захоронение с комплексом вещей круга эмалей на Нижнем Днепре // ПАВ, вып. 3.
- Генинг В.Ф. 1963. Азелинская культура // ВАУ, вып. 5.
- Герета М.П. 1989. Новые могильники черняховской культуры Западной Подолии и вельбарская культура // *Kultura wielbarska w młodszym okresie rzymskim*, t. II. Lublin.
- Голенко К.В. 1964. Денежное обращение Колхиды в Римское время. Л.
- Гороховский Е.Л. 1982а. О группе фибул с выемчатой эмалью из Среднего Поднепровья // Новые памятники древней и средневековой культуры. Киев.
- Гороховский Е.Л. 1982б. Підковоподібні фібули Середнього Подніпров'я з виімчастою емаллю // Археологія, №38.
- Гороховский Е.Л. 1982в. Хронология украшений с выемчатой эмалью Среднего Поднепровья // Материалы по хронологии археологических памятников Украины. Киев.
- Гороховский Е.Л. 1985. Хронология могильников черняховской культуры // V Международный конгресс славянской археологии. Тез. докл. М.
- Гороховский Е.Л. 1987. Ранний этап черняховской культуры. (К проблеме хронологической дефиниции) // *Kultura wielbarska w młodszym okresie rzymskim*. Lublin.
- Гороховский Е.Л. 1988а. Хронология черняховских могильников лесостепной Украины // Труды V Международного конгресса археологов-славистов. т.4. Киев.
- Гороховский Е.Л. 1988б. Хронология ювелирных изделий первой половины I тыс. н.э. лесостепного Поднепровья и Южного Побужья. Автореф. канд. дисс. Киев.
- Гудкова А.В., Фокеев М.М. 1984. Земледельцы и кочевники в Низовьях Дуная I-IV вв. н.э. Киев.
- Гунба М.М. 1962. Западная Грузия и Византия в VI-VIII вв. н.э. Сухуми.
- Гунба М.М. 1965. К вопросу о политических связях Абхазии с Византией в IV-V в. // Седьмая всесоюзная конференция византистов. Тбилиси.
- Гунба М.М. 1978. Новые памятники цебельдинской культуры. Тбилиси.
- Гунба М.М. 1983. Раскопки башни №2 и помещения №1 // Археологические исследования в Цебельде. Тбилиси.
- Дмитриев А.В. 1979а. Могильник эпохи переселения народов на реке Дюрсо // КСИА, вып. 158.
- Дмитриев А.В. 1979б. Погребения всадников и боевых коней в могильнике эпохи переселения народов на р. Дюрсо близ Новороссийска // СА, №4.
- Дмитриев А.В. 1982. Раннесредневековые фибулы могильника на р. Дюрсо // Древности эпохи великого переселения народов V-VII веков. М.
- Дундуа Г.Ф. 1977. Клад римских монет I-III вв. из с. Эки // КСИА, вып. 151.
- Ельницкий Л.Е., 1964. О малоизученных и неизвестных греческих и латинских надписях Закавказья // ВДИ, №2.

- Ефименко П.П. 1926. Рязанские могильники. Опыт культурно-стадиального анализа Материалы по этнографии, т. III, вып. 1.
- Засецкая И.П. 1975. Золотые украшения гуннской эпохи. Л.
- Засецкая И.П. 1979. Боспорские склепы гуннской эпохи как хронологический эталон датировки памятников восточноевропейских степей // КСИА, вып. 158.
- Засецкая И.П. 1982. Классификация полихромных изделий гуннской эпохи стилистическим данным // Древности эпохи великого переселения народов VIII вв. М.
- Засецкая И.П. 1983. Классификация наконечников стрел гуннской эпохи (конец IV-V вв. н.э.) // История и культура сарматов. Межвузовский научный сборник. Саратов.
- Засецкая И.П. 1986. Некоторые итоги изучения хронологии памятников эпохи переселения в южнорусских степях // АСГЭ, вып. 27.
- Засецкая И.П. 1993. Материалы Боспорского некрополя второй половины IV - первой половины V вв. н.э. // МАИЭТ, вып. III. Симферополь.
- Засецкая И.П. 1994. Культура кочевников южнорусских степей в гуннскую эпоху (конец V вв.). СПб.
- Зубарь В.М. 1982. Некрополь Херсонеса Таврического I-IV вв. н.э. Киев.
- Иванова М.И., Голубев П.М. 1961. находка в Лоо // СА, №3.
- Каменецкий И.С. 1993. Городища донских меотов. М.
- Каменецкий И.С., Маршак Б.И., Шер Я.А. 1975. Анализ археологических источников (Возможности формализованного подхода). М.
- Каргапольцев С.Ю., Бажан И.А. 1992. Умбоны щитов и боевые топоры римского времени ПАВ, вып. 2.
- Ковалевская В.Б. 1979. Поясные наборы Евразии IV-IX вв. Пряжки // САИ, вып. Е1-2.
- Ковриг И. 1982. Погребение гуннского князя в Венгрии // Древности эпохи великого переселения народов V-VII веков. М.
- Козак Д.Н. 1984. Пшеворська культура у Верхньому Подністров'і Західному Побужжі. Київ.
- Корзухина Г.Ф. 1978. Предметы убора с выемчатыми эмальями - первой половины VI в. н.э. в Среднем Поднепровье // САИ, вып. Е1-43.
- Корпусова В.М. 1971. Біконічні посудини перших століть нашої ери з Причорномор'я // Археологія, №3.
- Корпусова В.М. 1972. Про населення хори античної Феодосії // Археологія, №6.
- Корпусова В.М. 1973. Сільське населення пізньоантичного Боспору // Археологія, №8.
- Корсунский А.Р., Гюнтер Р. 1984. Упадок и гибель Западной Римской империи и возникновение германских королевств (до середины VI в.) М.
- Кравченко Н.М. 1967. Косановский могильник // МИА, вып. 139.
- Кравченко Н.М. 1970. К вопросу о происхождении некоторых типов обряда трупосожжения на черняховских могильниках // КСИА, вып. 121.
- Кропоткин В.В. 1961. Клады римских монет на территории СССР // САИ, вып. Г4-4.
- Кропоткин В.В. 1967. Экономические связи Восточной Европы в I тысячелетии нашей эры М.
- Кропоткин В.В. 1970а. Римские импортные изделия в Восточной Европе // САИ, вып. Д1-27.
- Кропоткин В.В. 1970б. Хронология черняховской культуры и римско-византийские вещи в Восточной Европе // КСИА, вып. 121.
- Кропоткин В.В. 1972. Новый могильник поморско-мазовецкой культуры у с. Городок Ровенской обл. // СА, №4.
- Кропоткин В.В. 1978. Черняховская культура и Северное Причерноморье // Проблемы советской археологии. М.
- Кругликова И.Т. 1966. Боспор в позднеантичное время. М.
- Кунина Н.З., Сорокина Н.П. 1972. Стекланные бальзамарии Боспора // ТГЭ, вып. XIII.
- Кухаренко Ю.В. 1955. Поселение и могильник в с. Привольном. По материалам Днепропетровской археологической экспедиции // СА, т. XXII.
- Кухаренко Ю.В. 1958. Волынская группа полей погребений // СА, №4.
- Кухаренко Ю.В. 1965. Могильник Брест-Тришин // КСИА, вып. 100.
- Кухаренко Ю.В. 1969. Могильник у д. Величковичи // КСИА, вып. 119.
- Кухаренко Ю.В. 1970а. Волынская группа полей погребений и проблема так называемой гото-генидской культуры // КСИА, вып. 121.
- Кухаренко Ю.В. 1970б. Погребение у с. Пересыпки // Древние славяне и их соседи. М.
- Кухаренко Ю.В. 1971. Могильник II-IV вв. н.э. в г. Любомле // КСИА, вып. 128.

- Кухаренко Ю.В. 1975. Баївський могильник // Археологія, т.18.
- Кухаренко Ю.В. 1978а. Могильник у г. Городище // Проблеми археології, вып. 2. Л.
- Кухаренко Ю.В. 1980. Могильник Брест-Тришин. М.
- Кухаренко Ю.В. 1982. О Качинской находке V в. // Древности эпохи великого переселения народов V-VIII веков. М.
- Латышев В.В. 1948. Известия древних писателей о Скифии и Кавказе // ВДИ, №2-4.
- Леквинадзе В.А. 1965. По поводу римских крепостей в Восточном Причерноморье // САНГ, XI.
- Леквинадзе В.А. 1966. Оборонительные сооружения Себастополуса // СА, №1.
- Леквинадзе В.А. 1969. Понтийский лимес // ВДИ, №2.
- Леквинадзе В.А. 1975. Богатое погребение конца IV века из Уреки (Грузия) // СА, №4.
- Лихтер Ю.А. 1988. Стекланные изделия из могильника Оселивка // Могильники черняховской культуры. М.
- Лихтер Ю.А., *в печати*. Стекло черняховской культуры.
- Лобода И.И. 1977. Раскопки могильника Озерное III в 1963-1965 гг. // СА, №4.
- Луконин В.Г. 1969. Завоевания Сасанидов на Востоке и проблема кушанской абсолютной хронологии // ВДИ, №2.
- Луконин В.Г. 1987. Древний и раннесредневековый Иран. М.
- Магомедов Б.В. 1973. До вивчення черняхівського гончарного посуду // Археологія, №12.
- Магомедов Б.В. 1977. О происхождении форм черняховской гончарной керамики // Новые исследования археологических памятников на Украине. Киев.
- Магомедов Б.В. 1978. Могильник Каменка-Анчекрак в Николаевской обл. // Археологические исследования на Украине в 1976-1977 гг. Ужгород.
- Магомедов Б.В. 1979а. Каборга IV. Раскопки 1973-1974 гг. // Могильники черняховской культуры. М.
- Магомедов Б.В. 1979б. Могильник у городища Городок на Южном Буге // Памятники древних культур Северного Причерноморья. Киев.
- Магомедов Б.В. 1987. Черняховская культура Северо-Западного Причерноморья. Киев.
- Махно Е.В. 1960. Памятники черняховской культуры на территории СССР // МИА, №82.
- Махно Е.В. 1971. Типи поховань та планування Компаніївського могильника // Середні віки на Україні, вып. 1. Київ.
- Мацулевич Л.А. 1926. Серебряная чаша из Керчи. Л.
- Мачинский Д.А. 1984. О месте Северной Руси в процессе сложения Древнерусского государства и европейской культурной общности // Археологические исследования Новгородской земли. Л.
- Миллер А.А. 1909. Разведки на черноморском побережье Кавказа в 1907 г. // ИАК, вып. 33.
- Минаева Т.М. 1956. Могильник Байтал-Чапкан в Черкесии // СА, т. XXVI.
- Минаева Т.М. 1982. Раскопки святилища и могильника возле городища Гиляч в 1965. г. // Древности эпохи великого переселения народов V-VIII веков. М.
- Могильников В.А. 1974. Погребальный обряд культур III в. до н.э. - III в. н.э. в западной части Балтийского региона // Погребальный обряд племен Северной и Средней Европы в I тысячелетии до н.э. - I тысячелетии н.э. М.
- Моммзен Т. 1949. История Рима. Т. V. М.
- Мцхета. 1958. Т. I. Тбилиси.
- Мыц В.Л. 1987. Могильник III-V вв. н.э. на склоне Чатырдага // Материалы к этнической истории Крыма. Киев.
- Никитина Г.Ф. 1966. Классификация лепной керамики черняховской культуры // СА, №4.
- Никитина Г.Ф. 1969. Гребни черняховской культуры // СА, №1.
- Никитина Г.Ф. 1974. Погребальный обряд культур полей погребений в Средней Европе в I тысячелетии до н.э. - первой половине I тысячелетия н.э. // Погребальный обряд племен Северной и Средней Европы в I тысячелетии до н.э. - I тысячелетии н.э. М.
- Никитина Г.Ф. 1985. Систематика погребального обряда племен черняховской культуры. М.
- Никитина Г.Ф. 1988. Могильник у с. Оселивка Кельменецкого р-на Черновицкой обл. // Могильники черняховской культуры. М.
- Никитина Г.Ф. 1995. Анализ археологических источников могильника черняховской культуры у села Оселивка. М.
- Орлов К.К. 1987. Ай-Тодорский некрополь // Материалы к этнической истории Крыма. Киев.
- Очерки истории Абхазской АССР. 1960. Т. 1. Сухуми.

- Петров В.П. 1964а. Масловский могильник на р. Товмач. По материалам раскопок П.И. Смоличева и С.С. Гамченко в 1926, 1928 и 1929 гг. // МИА, №116.
- Петров В.П. 1964б. Черняховский могильник // МИА, №116.
- Пиоро І.С. 1973. Етнічна належність Ай-Тодорського могильника // ВКУ, Сер. історії, №15.
- Пятышева Н.В. 1956. Ювелирные изделия Херсонеса. М.
- Пятышева Н.В. 1967. К вопросу об этническом составе населения Херсонеса в I-IV вв. н.э. // Античное общество. М.
- Рафалович И.А. 1986. Данчены. Могильник черняховской культуры III-IV вв. н.э. Кишинев.
- Ременников А.М. 1954. Борьба племен Северного Причерноморья с Римом в III в. М.
- Рикман Э.А. 1967. Памятник эпохи Великого переселения народов. По раскопкам могильника черняховской культуры у с. Будешты. Кишинев.
- Рикман Э.А. 1972. Вопрос датировки импортных вещей в памятниках племен черняховской культуры Днестровско-Прутского междуречья // СА, №4.
- Рикман Э.А. 1975. Этническая история населения Поднестровья и прилегающего Подунавья в первых веках нашей эры. М.
- Розенфельдт И.Г. 1982. Древности западной части Волго-Окского междуречья в VI-IX вв. М.
- Ростовцев М.И. 1925. Скифия и Боспор. Л.
- Рыбаков Б.А. 1987. Язычество Древней Руси. М.
- Седов В.В. 1979. Происхождение и ранняя история славян. М.
- Скалон К.М. 1961. О культурных связях восточного Прикаспия в позднесарматское время // АСГЭ, вып. 2.
- Скалон К.М. 1978. Об одной находке в Абхазии // АСГЭ, вып. 19.
- Скрипкин А.С. 1977. Фибулы Нижнего Поволжья. По материалам сарматских погребений // СА, №2.
- Скрипкин А.С. 1984. Нижнее Поволжье в первые века нашей эры. Саратов.
- Сміленко А.Т. 1952. Про деякі датуючі речі в культурі полів поховань // Археологія, т. 6.
- Смиленко А.Т. 1970. К хронологии гончарной керамики черняховского типа // КСИА, вып. 121.
- Смирнов А.П. 1958. К вопросу об истоках Приазовской Руси // СА, №2.
- Смішко М.Ю., Свешніков І.К. 1961. Могильник III-IV століття н.е. с. Дитинічі Ровенської обл. // МДАПВ, вып.3. Київ.
- Сорокина Н.П. 1963. Позднеантичное и раннесредневековое стекло с Таманского городища // Керамика и стекло древней Тмутаракани. М.
- Сорокина Н.П. 1971. О стеклянных сосудах с каплями синего стекла из Причерноморья // СА, №4.
- Сорокина Н.П. 1973. Стеклянные сосуды из могильника Харакс // Кавказ и Восточная Европа в древности. М.
- Сорокина Н.П. 1978. Античное стекло в собрании Одесского археологического музея // Археологические исследования Северо-Западного Причерноморья. Киев.
- Сорокина Н.П. 1979. Стеклянные сосуды IV-V вв. и хронология Цебельдинских могильников // КСИА, вып.158.
- Сорокина Н.П. 1982. Стеклянная посуда как источник по истории экономических связей Причерноморья и локального стеклоделия первых веков н.э. // Археологические исследования на юге Восточной Европы. М.
- Сорокина Н.П., Гущина И.И. 1980. Стеклянные изделия из могильников первых веков н.э. Юго-Западного Крыма // История и культура Евразии по археологическим данным. М.
- Спицын А.А. 1907. Могильник V в. в Черноморье // ИАК, вып.23.
- Сымонович Э.А. 1955. Памятники черняховской культуры на Нижнем Днепре // КСИА АН УССР, вып.4.
- Сымонович Э.А. 1955. Памятники черняховской культуры степного Поднепровья // СА, т. XXIV.
- Сымонович Э.А. 1957. Стеклянная посуда середины I тыс. н.э. с Нижнего Днепра // КСИИМК, вып.69.
- Сымонович Э.А. 1960. Раскопки могильника у овчарни совхоза Приднепровского // МИА, №82.
- Сымонович Э.А. 1963. Работы на черняховских памятниках в Приднепровье // КСИА АН СССР, вып.94.
- Сымонович Э.А. 1964. Стеклянные кубки из Журавки // КСИА, вып.102.

- Сымонович Э.А. 1966. Стеклянный кубок с надписью из-под Одессы // ВДИ, №1.
- Сымонович Э.А. 1967а. Итоги исследований черняховских памятников в Северном Причерноморье // МИА, №139.
- Сымонович Э.А. 1967б. Новые работы в Черняхове // МИА, №139.
- Сымонович Э.А. 1969. Забытая коллекция В.В. Хвойки // СА, №3.
- Сымонович Э.А. 1970. Християнство і черняхівська культура // Матеріали третьої Подільської історико-краєзнавчої конференції. Львів.
- Сымонович Э.А. 1971. Находка позднеантичной амфоры из Курской обл. // СА, №4.
- Сымонович Э.А. 1977. Стеклянная посуда из поднепровско-причерноморских памятников черняховской культуры // СА, №1.
- Сымонович Э.А. 1978. О культовых представлениях населения юго-западных областей СССР в позднеантичный период // СА, №2.
- Сымонович Э.А. 1979а. Памятник позднеантичного времени в районе древней Тире // КСИА, вып.159.
- Сымонович Э.А. 1979б. Коблевский и Ранжевский могильники около Одессы // Могильники черняховской культуры. М.
- Сымонович Э.А. 1979в. Ромашковский могильник - первый черняховский памятник Поднепровья // СА, №3.
- Сымонович Е.О. 1983. Черняхівська кераміка Подніпров'я // Археологія, №43.
- Сымонович Э.А. 1988. Придунайский могильник Фурмановка // Могильники черняховской культуры. М.
- Сымонович Э.А., Кравченко Н.М. 1983. Погребальные обряды племен черняховской культуры // САИ, вып. Д1-22.
- Тиханова М.А. 1969. О находках римского оружия на Южной Волыни // КСИА, вып.116.
- Тиханова М.А. 1970. Еще раз к вопросу о происхождении черняховской культуры // КСИА, вып.121.
- Тиханова М.А. 1979. К вопросу о достоверности датировки закрытых комплексов римскими монетами // КСИА, вып.159.
- Топоров В.Н. 1983. Древние германцы в Причерноморье: результаты и перспективы // Балто-славянские исследования 1982 г. М.
- Трапш М.М. 1955. Некоторые итоги археологического исследования в Сухуми в 1951-1958 гг. // СА, т. XXIII.
- Трапш М.М. 1963. Некоторые итоги раскопок цебельдинских некрополей в 1960-1962 гг. // Труды Абхазского института языка, литературы и истории АН Груз. ССР, т. XXIII-XXXIV. Сухуми.
- Трапш М.М. 1971. Культура цебельдинских некрополей. Труды, т. 3. Тбилиси.
- Трапш М.М. 1975. Культура горной Абхазии в начале эпохи средневековья. Труды, т. 4. Сухуми.
- Федоров Б.Г. 1960а. Малаештский могильник // МИА, №82.
- Федоров Б.Г. 1960б. Население Прутско-Днестровского междуречья в I тысячелетии н.э. // МИА, №89.
- Хазанов А.М. 1971. Очерки военного дела сарматов. М.
- Хоштария Н.В. 1941. Чхороцку - могильник с трупосожжением // МИГК, т. II. Тбилиси.
- Хоштария Н.В. 1955. Археологическое исследование Уреки // МАГК, вып.1.
- Хрушкова Л.Г. 1979. Материалы по мелкой пластике средневековой Абхазии // Материалы по археологии Абхазии. Тбилиси.
- Шаламон А., Баркоци Л. 1982. Археологические данные к периодизации позднеимперской Паннонии (376-476 гг.) // Древности эпохи великого переселения народов V-VIII веков. М.
- Шамба Г.К. 1970а. Ахаччарху - древний могильник нагорной Абхазии. Сухуми.
- Шамба Г.К. 1970б. Погребение II в. из Мацесты // СА, №2.
- Шамба Г.К. 1982. Монетные находки Цебельды // Археологические открытия в Абхазии в 1980 г. Тбилиси.
- Шаров О.В. 1992. Хронология могильников Ружичанка, Косаново, Данчены и проблема датировки черняховской керамики // Проблемы хронологии эпохи латена и римского времени. ПАВ, вып.1. Спб.
- Шелов Д.Б. 1972. Танаис и Нижний Дон в первые века нашей эры. М.
- Шелов Д.Б. 1978. Узкогорлые светлоглиняные амфоры первых веков нашей эры. Классификация и хронология // КСИА, вып.156.
- Шкорпил В.В. 1907. Отчет о раскопках в г. Керчи в 1904 г. // ИАК, т. 25. Спб.

- Шапова Ю.Л. 1978. Мастерская по производству стекла у с. Комарово (III-IV вв.) // Сб. №3.
- Щукин М.Б. 1967. О трех датировках черняховской культуры // КСИА, вып.112.
- Щукин М.Б. 1970. К вопросу о хронологии черняховских памятников Средней Поднепровья // КСИА, вып.121.
- Щукин М.Б. 1976. О начальной дате черняховской культуры // Zeszyty naukowe Uniwersytetu Jagiellonskiego. Nr. CCCXXII. Prace Archeologiczne, z.22. Kraków.
- Щукин М.Б. 1977. Современное состояние готской проблемы и черняховская культура АСГЭ, вып.18.
- Щукин М.Б. 1978. О датировках узких и датировках широких // Проблемы археологии. Д.
- Щукин М.Б. 1979а. К вопросу о верхней хронологической границе черняховской культуры // КСИА, вып.158.
- Щукин М.Б. 1979б. К предыстории черняховской культуры. Тринадцать секвенций АСГЭ, вып.20.
- Щукин М.Б. 1980. Некоторые проблемы хронологии черняховской культуры и истории ранних славян // Rapports du IIIe Congrès International d'Archéologie Slave. T. Bratislava.
- Щукин М.Б. 1994. На рубеже эр. СПб.
- Щукин М.Б., Щербакова Т.А. 1986. К хронологии могильника Данчены // Данченский Могильник черняховской культуры III-IV вв. н.э. Кишинев.
- Almgren O. 1923. Studien über Nordeuropäische Fibelformen. Leipzig.
- Barcóczi L. 1971. Plastisch verzierte spätrömische Glasfunde aus Pannonien // FA, XXII.
- Barcóczi L. 1973. Spätromische Glasfecher mit aufgelegten Nuppen aus Pannonien // FA, XXIII.
- Bierbrauer V. 1980. Zur chronologischen, sociologischen und regionalen Gliederung des ostgermanischen Fundstoffs des 5. Jahrhundert in Südosteuropa // Die Völker in der mittleren und unteren Donau im fünften und sechsten Jahrhunderten. Wien.
- Bierbrauer V. 1992. Historische Überlieferung und archäologischer Befund. Ostgermanische Einwanderer unter Odoaker und Theoderich nach Italien. Aussagemöglichkeiten und Grenzen der Archäologie // Probleme der relativen und absoluten Chronologie ab Latène bis zum Frühmittelalter. Kraków.
- Blüme E. 1912. Die germanischen Stämme und die Kulturen zwischen Oder und Passarge zur römischen Kaiserzeit. Bd. I. Würzburg.
- Böhme H.W. 1974. Germanische Grabfunde des 4. bis 5. Jahrhunderts zwischen unterer Elbe und Loire. München.
- Böhme H.W. 1977. Die Bedeutung der spätrömischen Chronologie Nordgalliens für die nordwestdeutsche Kunstengewiegt im 4.-5. Jahrhundertn. Chr. // Archäologische Beiträge zur Chronologie der Völkerwanderungszeit. Bonn.
- Diaconu G. 1963. Archäologischen Angaben über die Taifalen // Dacia, t. 8. București.
- Diaconu G. 1965. Tirgșor. Necropola din secolele III-IV e.n. București.
- Diaconu G. 1966. Spätsarmatische Elemente in der Sintana-de-Muresch Kultur // Dacia, NS t. 10. București.
- Diaconu G. 1969. Das Graberfeld von Mogoșani // Dacia, t. XIII. București.
- Domański G. 1979. Kultura luboszycka między Łabą i Odrą w II-IV wieku. Wrocław - Warszawa - Kraków - Gdańsk.
- Domański G. 1982. Cmentarzysko w Luboszycach (II-IV w.). Wrocław - Warszawa - Kraków - Gdańsk - Łódź.
- Ebert M. 1913. Ausgrabungen bei dem "Gorodok Nikolajewka" am Dnjepr, Gouv. Cherson // Prähistorische Zeitschrift, b. V. Leipzig.
- Eggers H.J. 1951. Der römische Import im freien Germanien. Hamburg.
- Eggers H.J. 1955. Zur absoluten Chronologie der römischen Kaiserzeit im freien Germanien // Jahrbuch des Römisch-germanischen Zentralmuseums. Mainz. Jg. 2.
- Fremersdorf F. 1961. Römisches geformtes Glas in Köln. Bd.6. Köln.
- Genrich A. 1954. Formenkreise und Stammesgruppen in Schleswig-Holstein nach geschlossenen Funden des 3. bis 6. Jahrhundert. Münster.
- Godłowski K. 1970. The Chronology of the Late Roman and Early Migration Periods in Central Europe. Kraków.

- Godłowski K. 19974. Chronologia okresu późnorzymskiego i wczesnego okresu wędrówek ludów w Polsce północno-wschodniej // Rocznik Białostocki. Warszawa. t. XII.
- Godłowski K. 1977. Materiały do poznania kultury przeworskiej na Górnym Śląsku // Materiały Starożytne i Wczesnośredniowieczne, t. IV. Warszawa.
- Godłowski K. 1985. Przemiany Kulturowe i osadnicze w południowej i środkowej Polsce w młodszym okresie przedrzymskim i w okresie rzymskim. Wrocław.
- Godłowski K. 1988. Problemy chronologii okresu rzymskiego // Scripta archeologia.
- Godłowski K. 1992. Die Chronologie der jüngeren und späten Kaiserzeit in den Gebieten südlich der Sudeten und Karpaten // Probleme der relativen und absoluten Chronologie ab Latènezeit bis zum Frühmittelalter. Kraków.
- Ionița I. 1977. La nécropole du IV siècle de n.è. a Miorcani // Inventaria archaeologica. București. Fasc. 8.
- Ionița I. 1986. Chronologie der Sîntana de Mureș-Černjachov-Kultur // Archaeologia Baltica, t. VII. Peregrinatio Gothica. Łódź.
- Kazanski M., Legoux R. 1988. Contribution a l'étude des témoignages archéologiques des Goth en Europe orientale à l'époque des Grandes Migrations: la chronologie de la culture de Černjachov recente // Archéologie medievale, t.18. Paris.
- Keller E. 1974. Zur Chronologie der junger-kaiserzeitlichen Grabfunde aus Südwestdeutschland und Nordbajern // Münchener Beiträge zur Vor- und Frühgeschichte. Bd. 1. Hf. 1.
- Kmieciński J. 1962. Zagadnienie tzw. kultury gocko-gepidzkiej na Pomorzu Wschodnim w okresie wczesnorzymskim. Łódź.
- Koucharenko J.V. 1967. Le probleme de la civilization "gotho-gépidique" en Polesie et en Volhynie // Acta Baltica-Slavica, t. V. Białystok.
- Krekovič E. 1992. Zur Datierung der Fürstengräber der römischen Kaiserzeit in den Gebieten südlich der Sudeten und Karpaten // Probleme der relativen und absoluten Chronologie ab Latènezeit bis zum Frühmittelalter. Kraków.
- Leube A. 1975. Die römische Kaiserzeit im Oder-Spree-Gebiet // Veröffentlichungen des Museums für Ur- und Frühgeschichte Potsdam. Bd. 9. Berlin.
- Lund-Hansen U. 1976. Das Graberfeld bei Varpelev, Seeland. Studien zur jüngeren römischen Kaiserzeit in der seelandischen Inselgruppe // Acta Archaeologica. t. 47.
- Lund-Hansen U. 1987. Römische Import im Norden // Nordische Fortminder. S.B. Bd. 10.
- Madyda R. 1977. Sprzączki i okucia pasa na ziemiach polskich w okresie rzymskim // Materiały starożytne i wczesnośredniowieczne. T. IV.
- Madyda-Legytko R. 1978. The buckles with imprint ornamentation // Wiadomości archeologiczne. T. 43. Z. I.
- Matthes W. 1931. Die Nördlichen Elbgermanen in Spätromischer Zeit // MB, 48. Leipzig.
- Meyer E. 1960. Die Bügelknopffifeln // Arbeits- und Forschungsberichte zur sächsischen Bodendenkmalpflege, Bd. 8. Leipzig.
- Meyer E. 1971. Die germanischen Bodenfunde der spätromischen Kaiserzeit und der frühen Völkerwanderungszeit in Sachsen. Berlin.
- Ondrouch V. 1957. Bohaté hroby z doby rímskej na Slovensku. Bratislava.
- Palade V. 1986. Necropole du IV-e et commencement du V-er s. de n.e. a Birlad-Valea Seacă // Inventaria archeologica. Fasc. 12.
- Petersen E. 1941. Ein reicher gepidischer Grabfund aus Wolhynien // Gothiskandza, H. 3. Danzig.
- Pirling R. 1967-1968. Neue Funde römischer Gläser aus Krefeld-Gellp-Kölner Jahrbuch. Bd. 9.
- Preda K. 1980. Callatis. Necropola romano-bizantină. București.
- Rau G. 1972. Körpergräber mit Glasbeigaben des 4. nachchristlichen Jahrhunderts im Oder-Weichsel-Raum // Acta Praehistorica et Archaeologica. Bd. 3.
- Raddatz K. 1957. Der Thorsberger Moorfund. Gurtelteile und Körperschmück // Offa-Bücher. Bd. 13.
- Rostovtzeff M. 1923. Une trouvaille de l'époque gréco-sarmate de Kertch // Monuments et memoires publiés par l'Academie des inscriptions et belles-lettres. Fondation F. Piot. 26. Paris.

- Salamon A., Barkóczy L. 1980. Arcäologische Angaben zur spätrömischen Periodisation Pannoniens (376-476) // Mitteilungen des Archäologischen Instituts der Ungarischen Akademie der Wissenschaften. Bd. 8/9.
- Schach-Döriges H. 1970. Die Bodenfunde des 3. bis 6. Jahrhundert nach Chr. zwischen unterer Elbe und Oder // Offa-Bücher. Bd. 23.
- Schallmayer E. 1987. Zur Chronologie in der römischen Archäologie // Archäologische Korrespondenzblatt. Jg. 17, Hf. 4.
- Schindler R. 1940. Die Besiedlungsgeschichte der Goten und Gepiden im Weichselraum auf Grund der Tongefäße. Leipzig.
- Schulze M. 1977. Die Spätkaiserzeitlichen Armfrustfibeln mit festen Nadelhaltern // Antiquitas. Bd. 19.
- Shchukin M.B. 1989. Rome and the Barbarians in Central and Eastern Europe. 1st Century BC - 1st Century AD // BAR International Series 542 (i).
- Shchukin M., Bazhan I. 1994. The cloisonné style: Danubian, Bosphorian, Georgian or Sassanian? // Acta Archaeologica, vol 65.
- Smiszko M. 1932. Kultyry wczesnego okresu epoki cesarstwa rzymskiego w Małopolsce Wschodniej. Lwów.
- Straume E. 1987. Gläser mit Facettenschliff aus skandinavischen Gräbern des 4. und 5. Jahrhunderts nach Chr. // Universitetsforlaget. Serie B. Skrifter LXXIII.
- Szczukin M.B. 1981. Zabutki wielbarskie a Kultura czerniachowska // Problemy kultury wielbarskiej. Slupsk.
- Szydłowski J. 1964. Ciałopalne cmentarzysko rzymskie w Zakrzowie, pow. Krapkowie // Materiały Starożytne, t. X.
- Tejral J. 1970. K interpretaci severovýchodnich prvku v hvoťné kultuře Moravské oblasti na sklonku starši doby řimské // Památky Archeologicke, t. LXI.
- Tejral J. 1973. Mähren in 5. Jahrhundert. Praha.
- Tejral J. 1986. Fremde Einflüsse und kulturelle Veränderungen nördlich der mittleren Donau zu Beginn Völkerwanderungszeit // Archaeologia Baltica. T. VII. Peregrinatio Gothica.
- Tejral J. 1987. Zur Chronologie und Deutung der südöstlichen Kulturelemente in der frühen Völkerwanderungszeit Mitteleuropas // Anzeiger des germanischen Nationalmuseums.
- Thomas S. 1960. Studien zu den germanischen Kämmen der römischen Kaiserzeit // Arbeits- und Forschungsberichte zur Sächsischen Bodendenkmalpflege. Bd. 8.
- Werner J. 1938. Die römischen Bronzegehirrdepots des 3. Jahrhunderts und die mitteldeutsche Skelettgräbergruppe // Marburger Studien.
- Werner J. 1956. Beiträge zur Archäologie des Attila-Reiches. München.
- Werner J. 1959. Studien zu Grabfunden des V. Jahrhunderts aus der Slowakai und der Karpatenukraine // SLA, VII, 2.
- Werner J. 1973. Bemerkungen zur Mitteldeutschen Skelettgräbergruppe Hassleben-Leuna // Festschrift für Walter Schlesinger. Bd. I. Köln-Wien.
- Wołagiewicz R. 1981. Kultura wielbarska - problemy interpretacji etnicznej // PKW. Slupsk.
- Wołagiewicz R. 1987. Chronologia ceramiki Kultury wielbarskiej w świetle dotychczasowego stanu badań // Archeologia Polski, t. XXXII, zeszyt 1.

Список сокращений

- | | |
|---------|--|
| АП УРСР | - Археологічні пам'ятки УРСР. |
| АСГЭ | - Археологический сборник. Государственный Эрмитаж. |
| ВАУ | - Вопросы археологии Урала. |
| ВВ | - Византийский временник. |
| ВГМГ | - Вестник Государственного музея Грузии. |
| ВДИ | - Вестник древней истории. |
| ВИ | - Вопросы истории. |
| ВКУ | - Вісник Київського університету. |
| ИАК | - Известия археологической Комиссии. |
| ИРАИМК | - Известия Российской Академии истории материальной культуры. |
| КСИА | - Краткие сообщения Института археологии АН СССР. |
| КСИИМК | - Краткие сообщения о докладах и полевых исследованиях Института истории материальной культуры. |
| МАИЭТ | - Материалы по археологии, истории и этнографии Таврии. |
| МАГК | - Материалы по археологии Грузии и Кавказа. |
| МДАПВ | - Матеріали і дослідження з археології Прикарпаття і Волині. |
| МИА | - Материалы и исследования по археологии СССР. |
| МИГК | - Материалы по истории Грузии и Кавказа. |
| ПАВ | - Петербургский археологический вестник. |
| СА | - Советская археология. |
| САИ | - Свод археологических источников. |
| САНГ | - Сообщения академии наук Грузинской ССР. |
| ТЭ | - Труды Государственного Эрмитажа. |
| ВАР | - British Archaeological Reports. |
| FA | - Folia archaeologica. |
| MB | - Mannus Bibliothek. |
| PKW | - Problemy kultury wielbarskiej. |
| SC | - Латышев В.В. Scythica et Caucasia. Известия древних писателей греческих и латинских о Скифии и Кавказе. СПб., 1893-1900. |
| SLA | - Slovenska archeologia. |

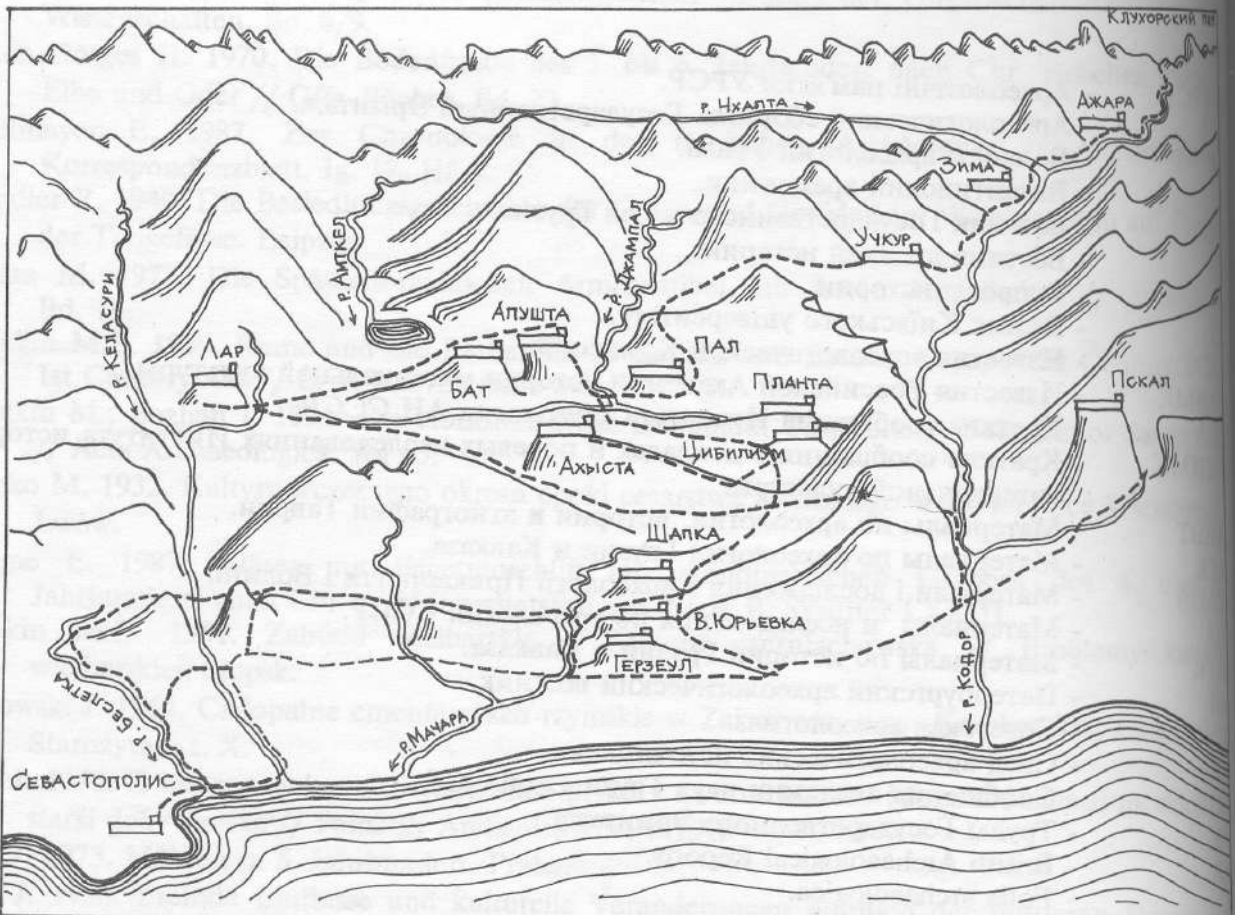

I

II



Табл.1. Цебельдинская культура.

I - схема расположения основных поселений и соединявших их в древности троп вдоль современной Военно-Сухумской дороги; II - боевые топоры: 1-3 - XI-5; 4-5 - XI-4; 6 - XI-23; 7-9 - ИС. Tsebelda. I - most important settlements; 2 - axes.

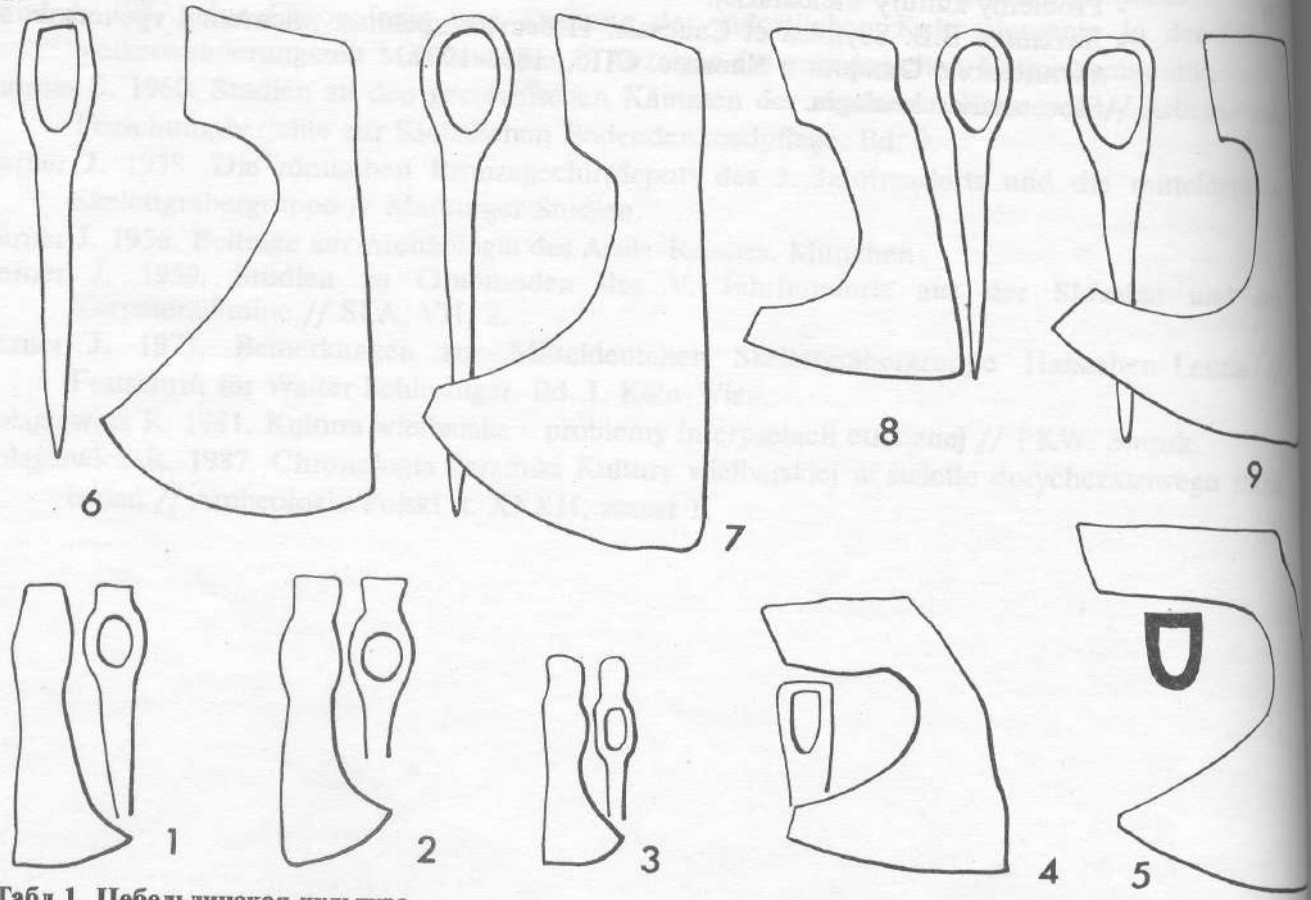

Табл.2. Наконечники копий, стрел, дротиков.

1-3 - ХИ-8; 4-5 - ХИ-20; 6-9 - ХИ-35; 10, 11, 14, 19, 24-28, 31-35 - ИС; 12-13 - ХИ-58; 15, 16 - ХИ-10; 17 - ХИ-60; 18 - ХИ-67; 20-23, 29, 30 - ХИ-45.

Spear and arrow heads.

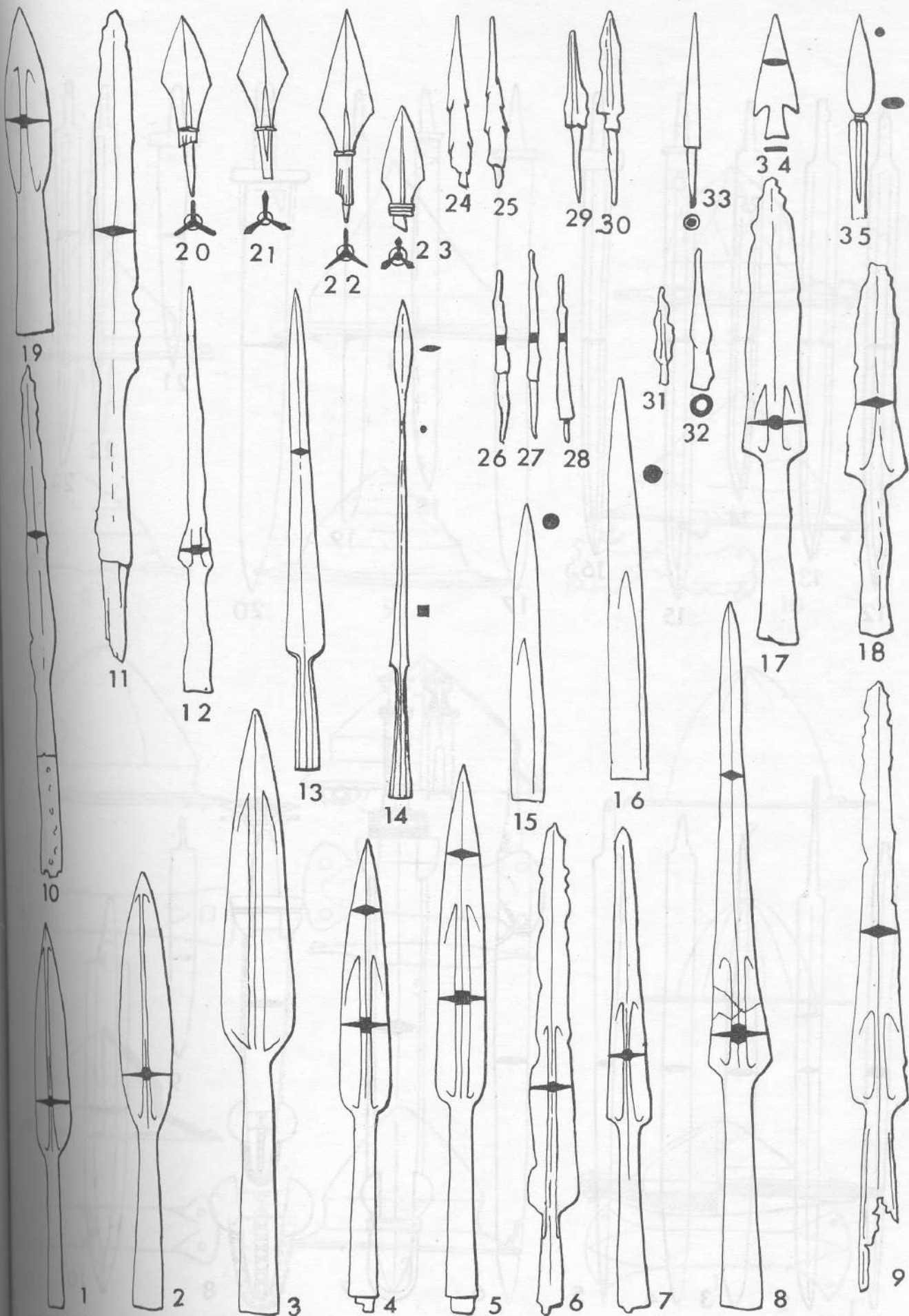

Табл.3. Мечи и кинжалы.

1-3, 5, 6 - ИС; 4 - ХИ-12; 7-9 - ХИ-85; 10, 11 - ХИ-1; 12-16 - ХИ-47; 17-19, 22-24 - ХИ-59;
20, 21 - ХИ-33.

Swords and daggers.

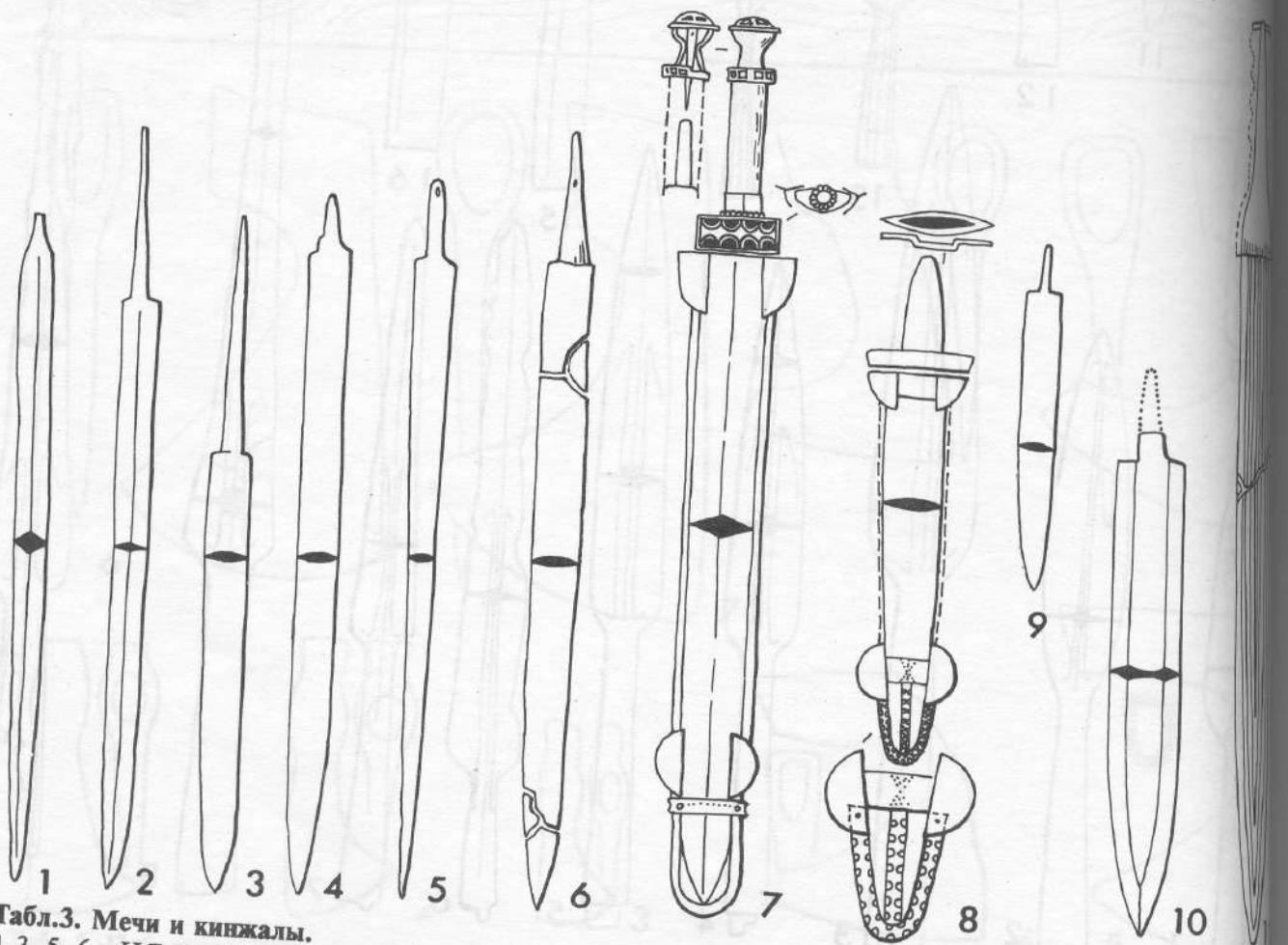
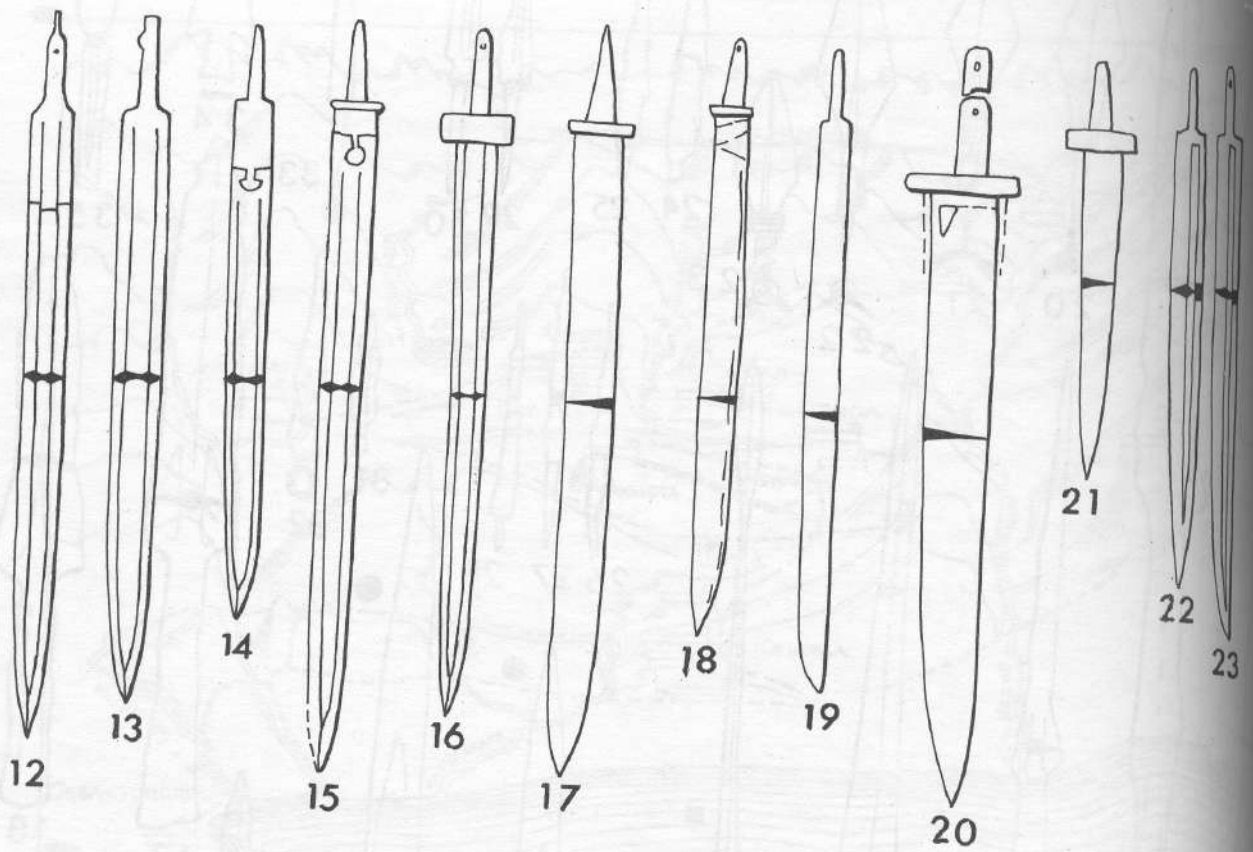

Табл.4. Умбоны щитов.
 1 - ХИ-18; 2-5 - ХИ-26; 6, 7 - ХИ-30; 8-10 - ХИ-39; 11, 12 - ХИ-57; 13 - ИС.
 Shield bosses.



Табл.5. Лучковые и прогнутые подвязные фибулы.
 1-5 - ХИ-13; 6, 7 - ХИ-15; 8, 13 - ХИ-25; 9, 10, 15, 16 - ХИ-22₁; 11 - ИС; 12, 17, 18 - ХИ-17;
 14, 19, 24 - ХИ-28; 20 - ХИ-22₂; 21-23 - ХИ-73.

Bow-shaped fibulae.

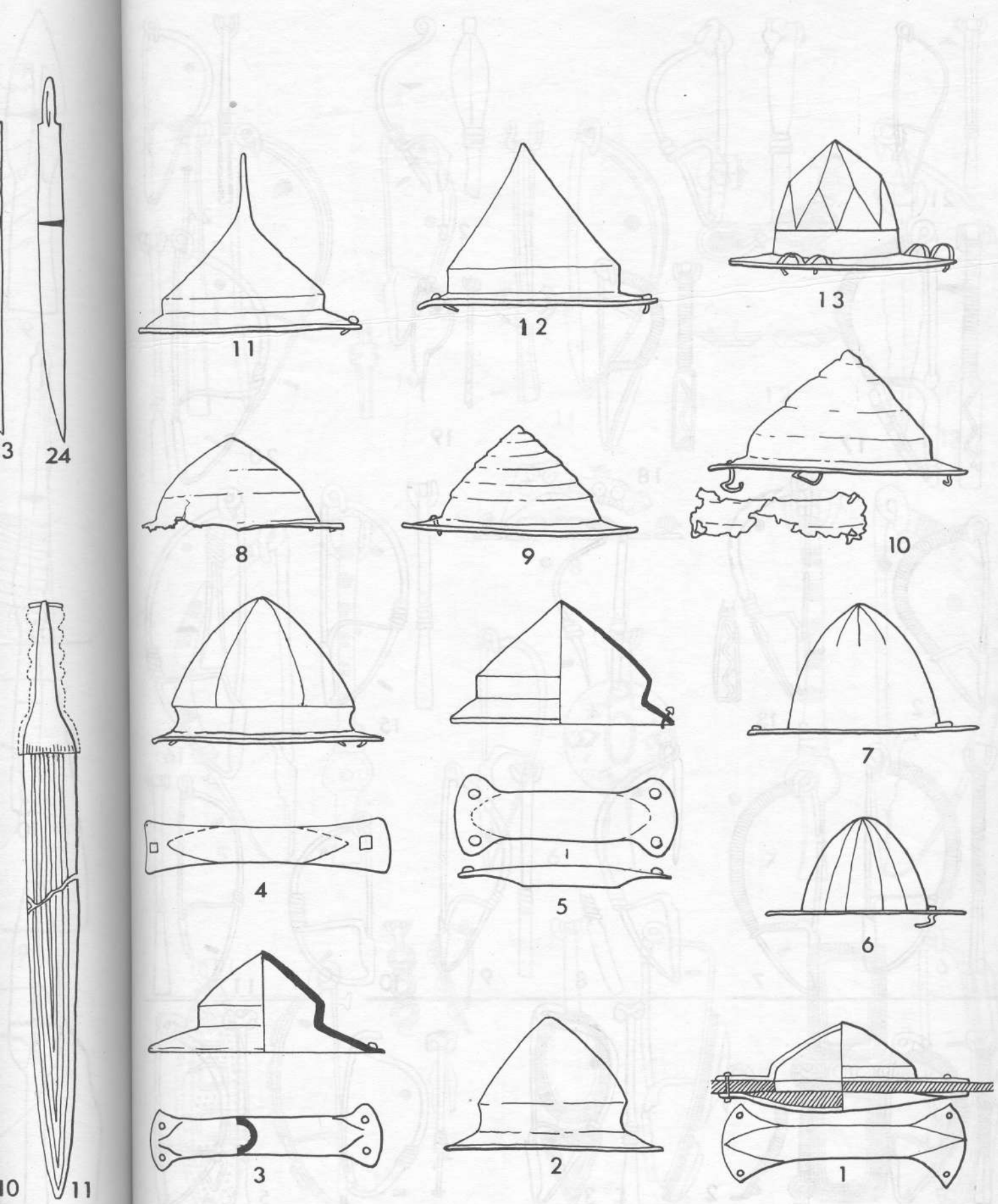

Табл.6. Разновидности лучковых и некоторых редких фибул.
 1-4 - XI-74; 5-13 - ИС.
 Bow-shaped and rare types of fibulae.

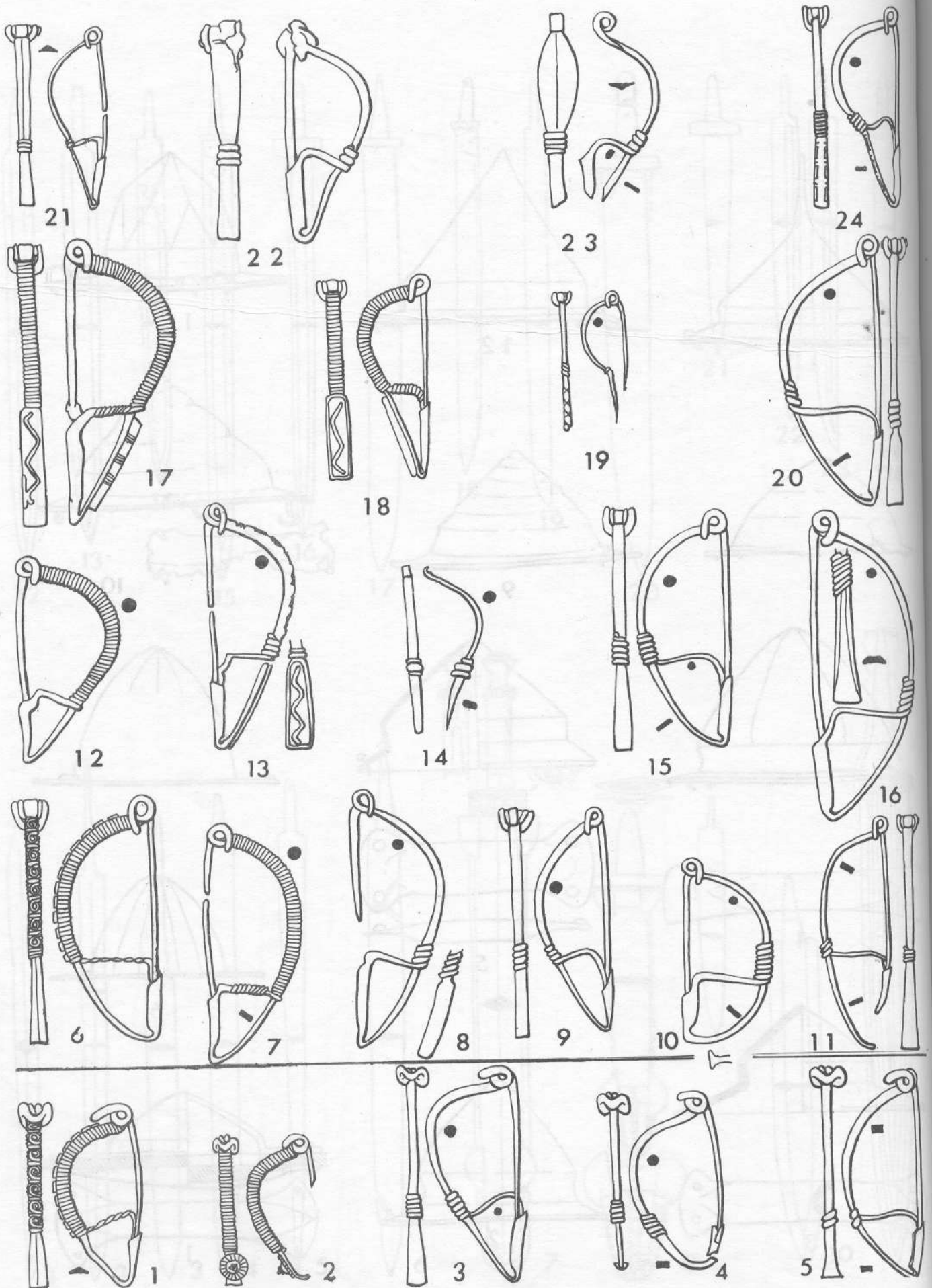

Табл.7. Лучковые крестовидные фибулы.
 1-10 - ХИ-38; 11-14 - ИС; 15-19 - ХИ-76.
 Cross-shaped fibulae.

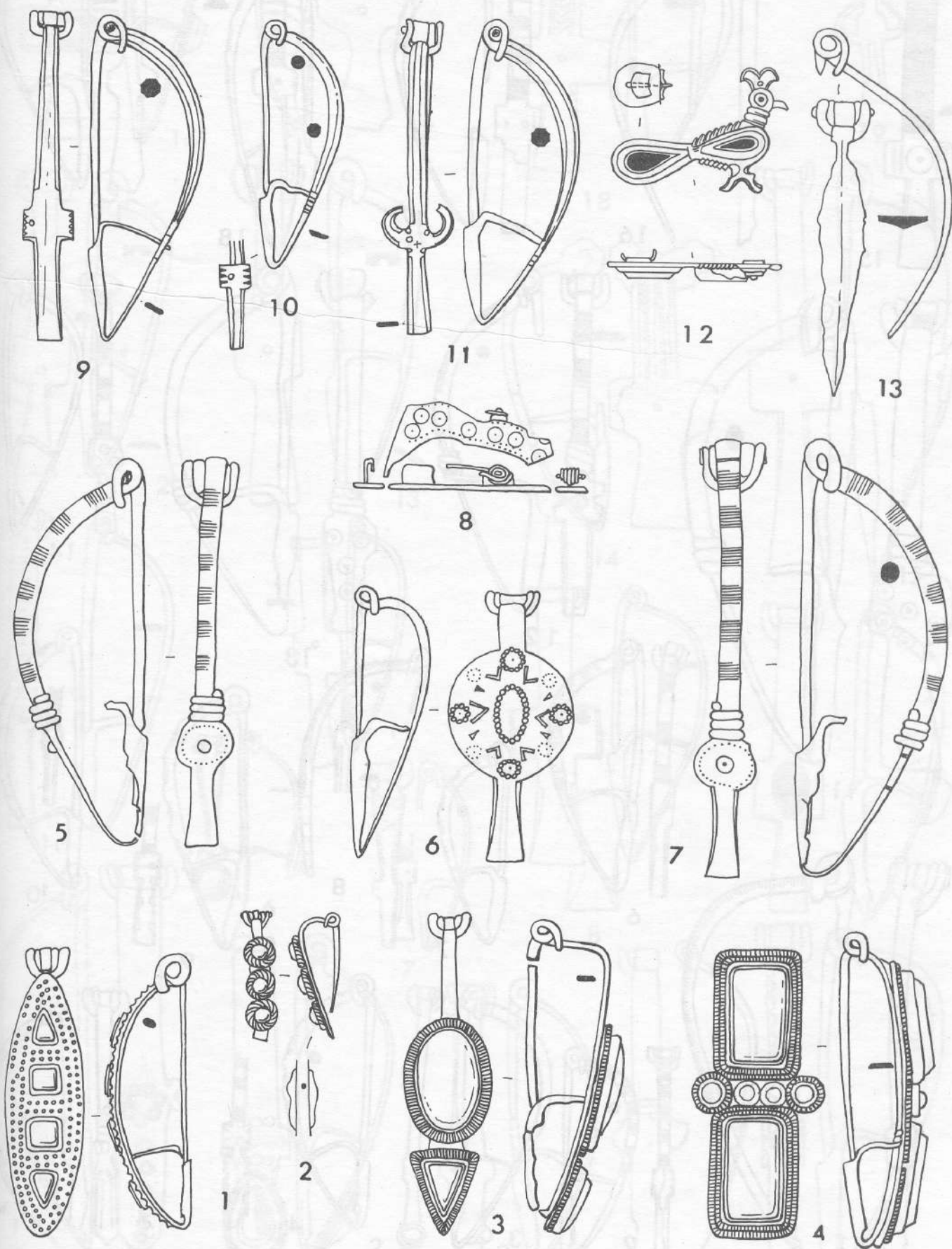

Табл. 8. Лучковые крестовидные фибулы.

1-7 - XI-54; 8, 9, 11, 15 - XI-66₁; 10 - XI-80; 12, 13 - XI-65; 14, 16-18 - XI-66₂; 19 - ИС.

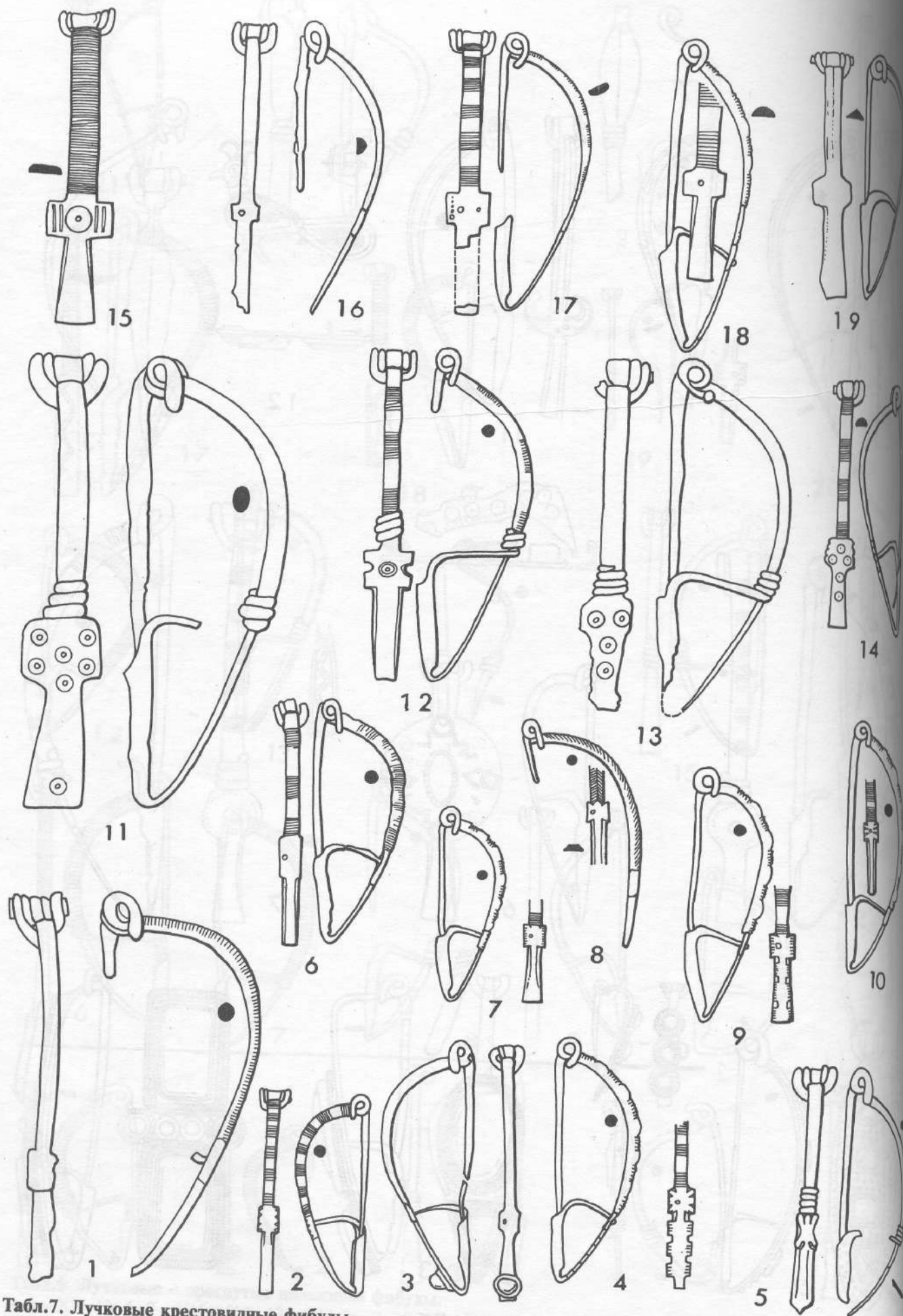
Cross-shaped fibulae.

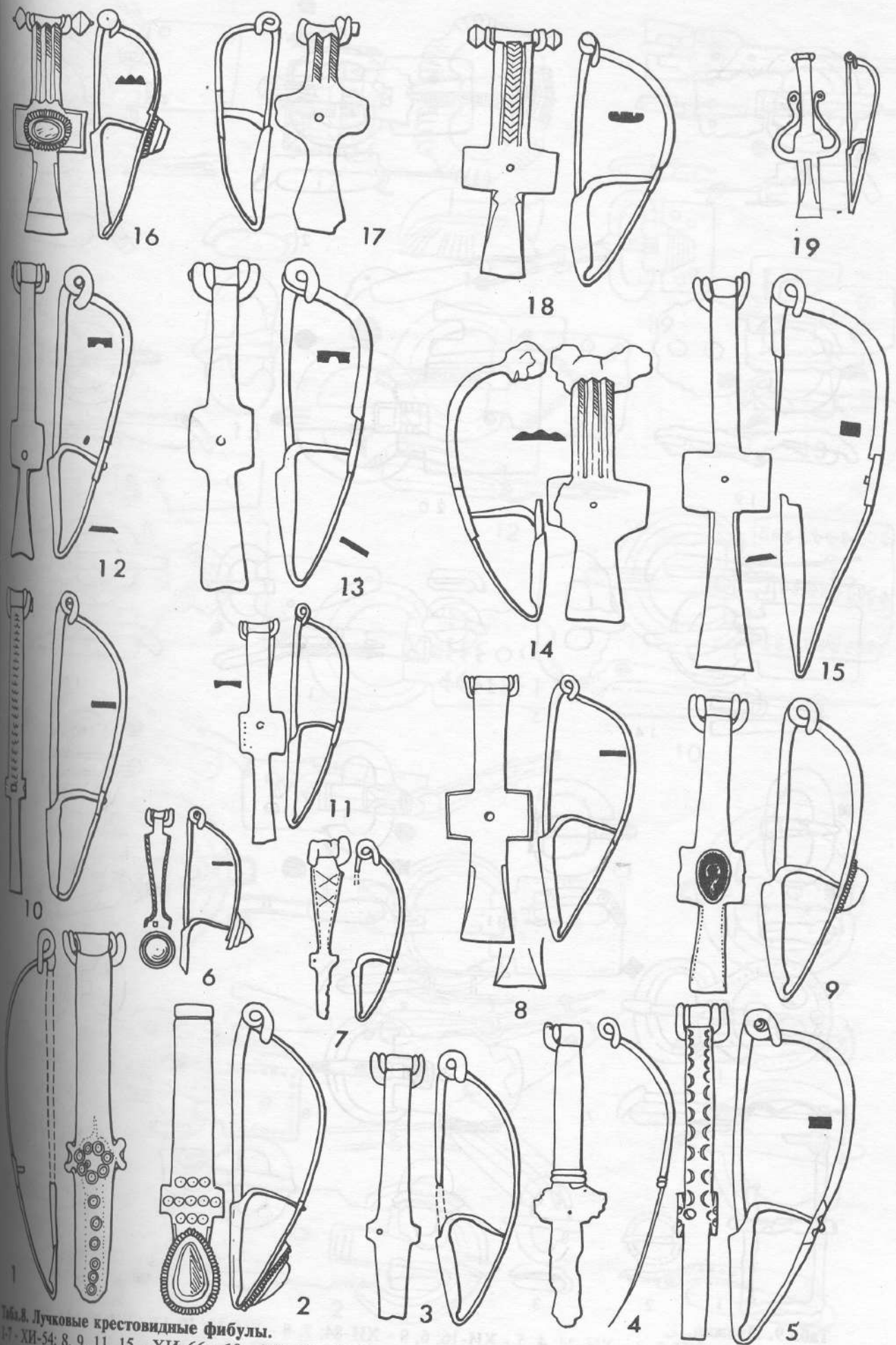

Табл.9. Пряжки.
 1 - ХИ-14; 2 - ХИ-3; 3 - ХИ-24; 4, 5 - ХИ-16; 6, 9 - ХИ-84; 7, 8 - ХИ-32; 10-13 - ХИ-40₁; 14, 19 - ХИ-41
 15 - ХИ-31; 16 - ХИ-34; 17, 18 - ХИ-43; 20, 22-24 - ХИ-52; 21 - ХИ-40₂ (?).

Buckles.

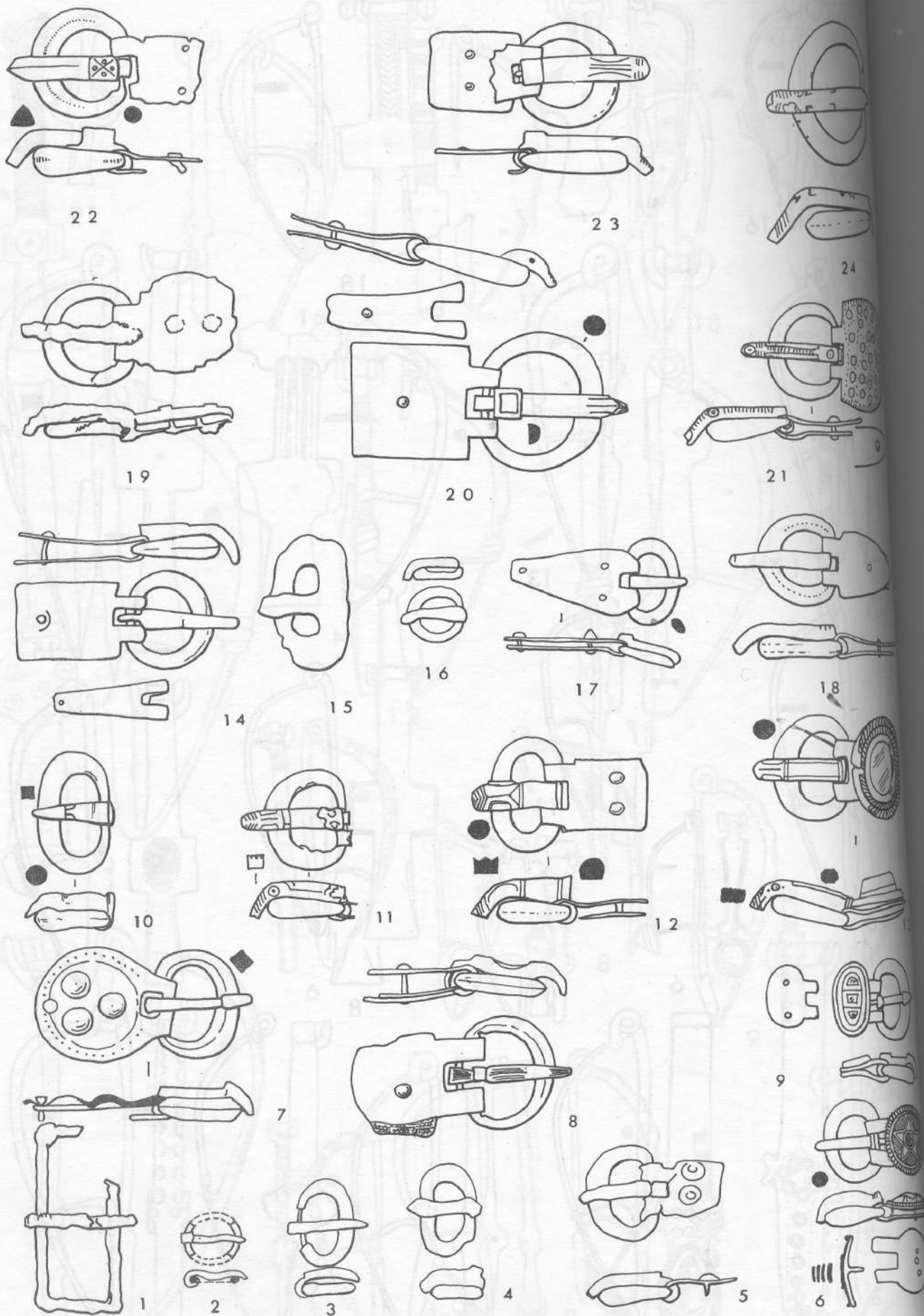

Табл.10. Пряжки.

1-7 - ХИ-46; 8-12 - ХИ-56; 13, 16-18, 20 - ИС; 14, 15, 19 - ХИ-64.

Buckles.

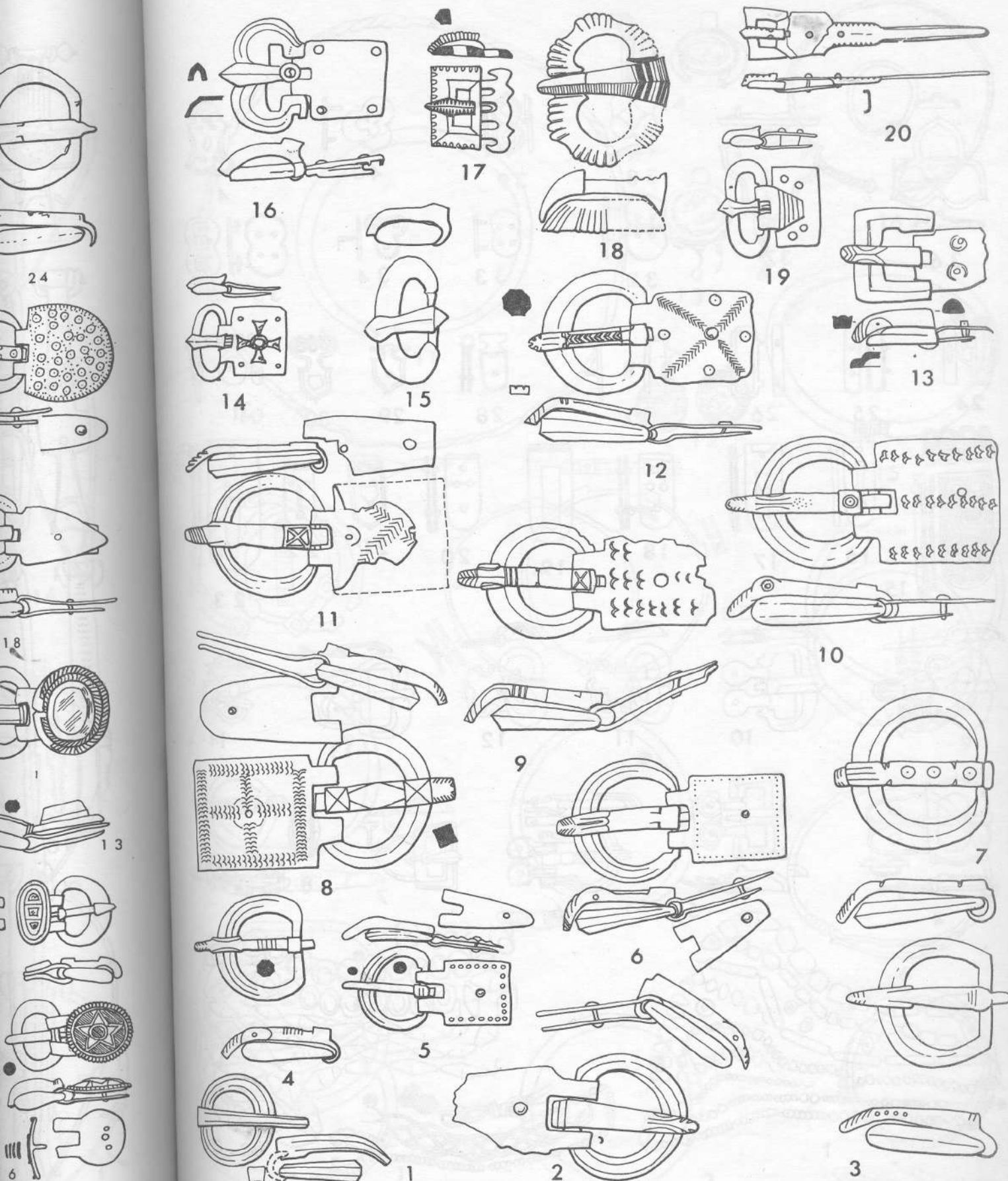

Табл.11. Геральдические наборы и ожерелья.
 1-3 - XII-82; 4-14 - XII-68; 15-23, 28-31 - XII-70; 24-27, 32-41 - XII-71.
 Heraldic sets and necklaces.



Табл. 12. Браслеты, подвески, гривны.
 1, 2 - XII-6; 3-8, 11-17 - ИС; 9 - XII-83; 10 - XII-75.
 Bracelets, hangers, torques.

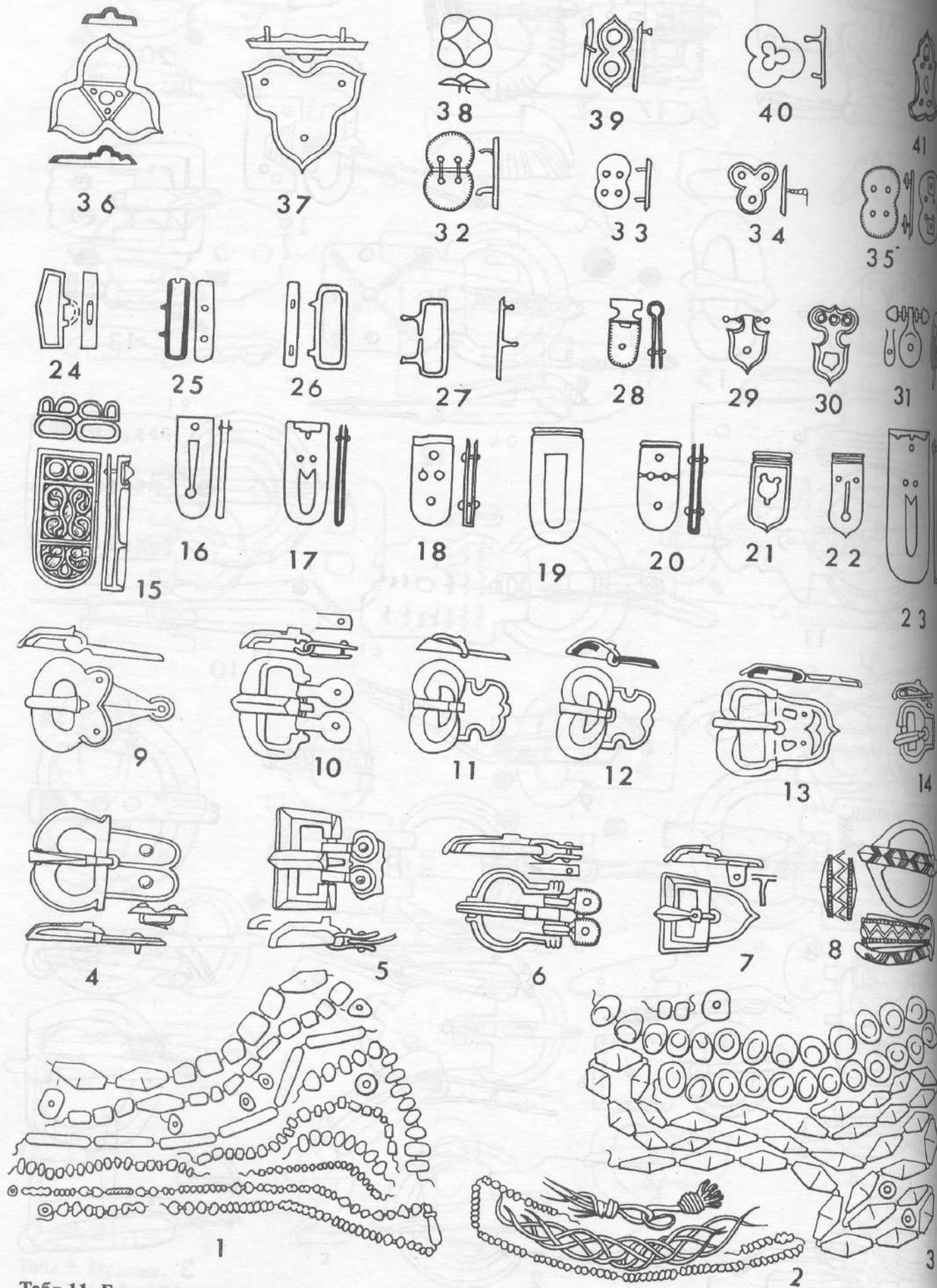

Табл.13. Украшения.

I-III - многогранные хрустальные бусы (ХИ-53); IV-V - серьги (IV - ИС; V - ХИ-77); VI - подвески (ИС).
Decorations.

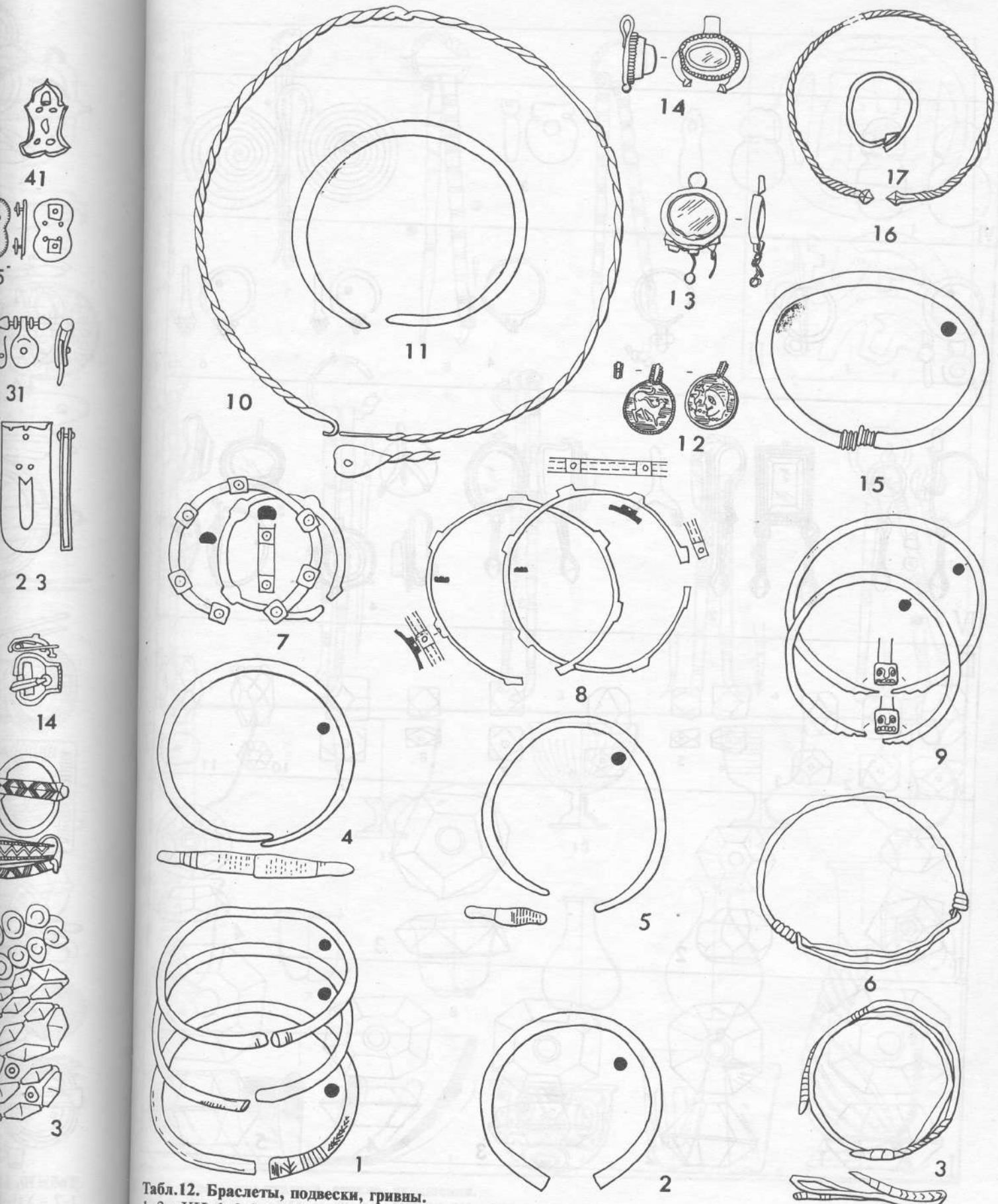

Табл. 14. Предметы туалета, стекло, украшения.
 1, 1-3, 5-15 - ИС; 4 - ХИ-41 (?); II - ХИ-79; III - ХИ-2.
 Furnishings, decorations, glasses.

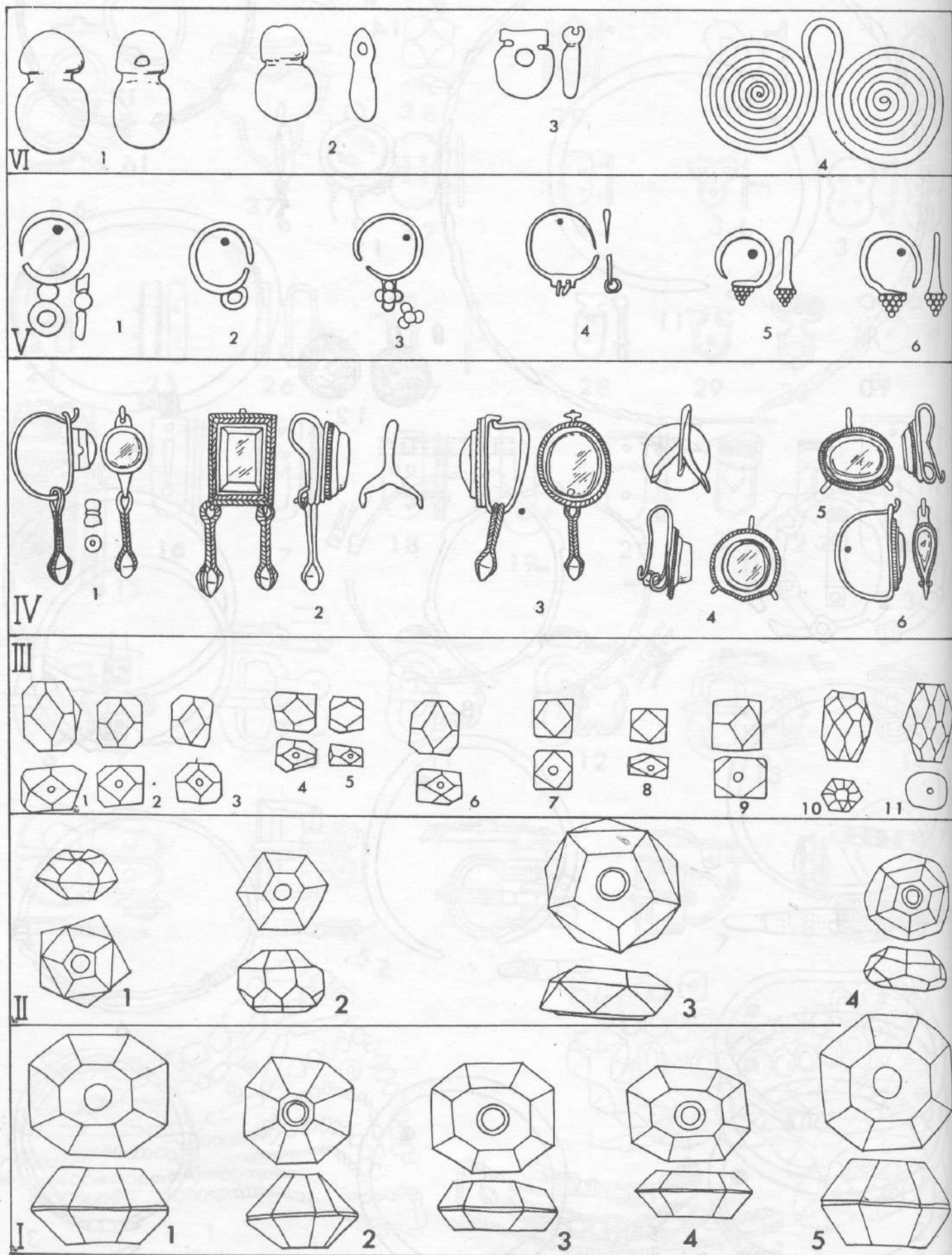

Табл.15. Керамика.

1 - ХИ-11; 2 - ХИ-9; 3, 4, 7, 10, 11 - ИС; 5 - ХИ-37; 6 - ХИ-55; 8, 9 - ХИ-29.

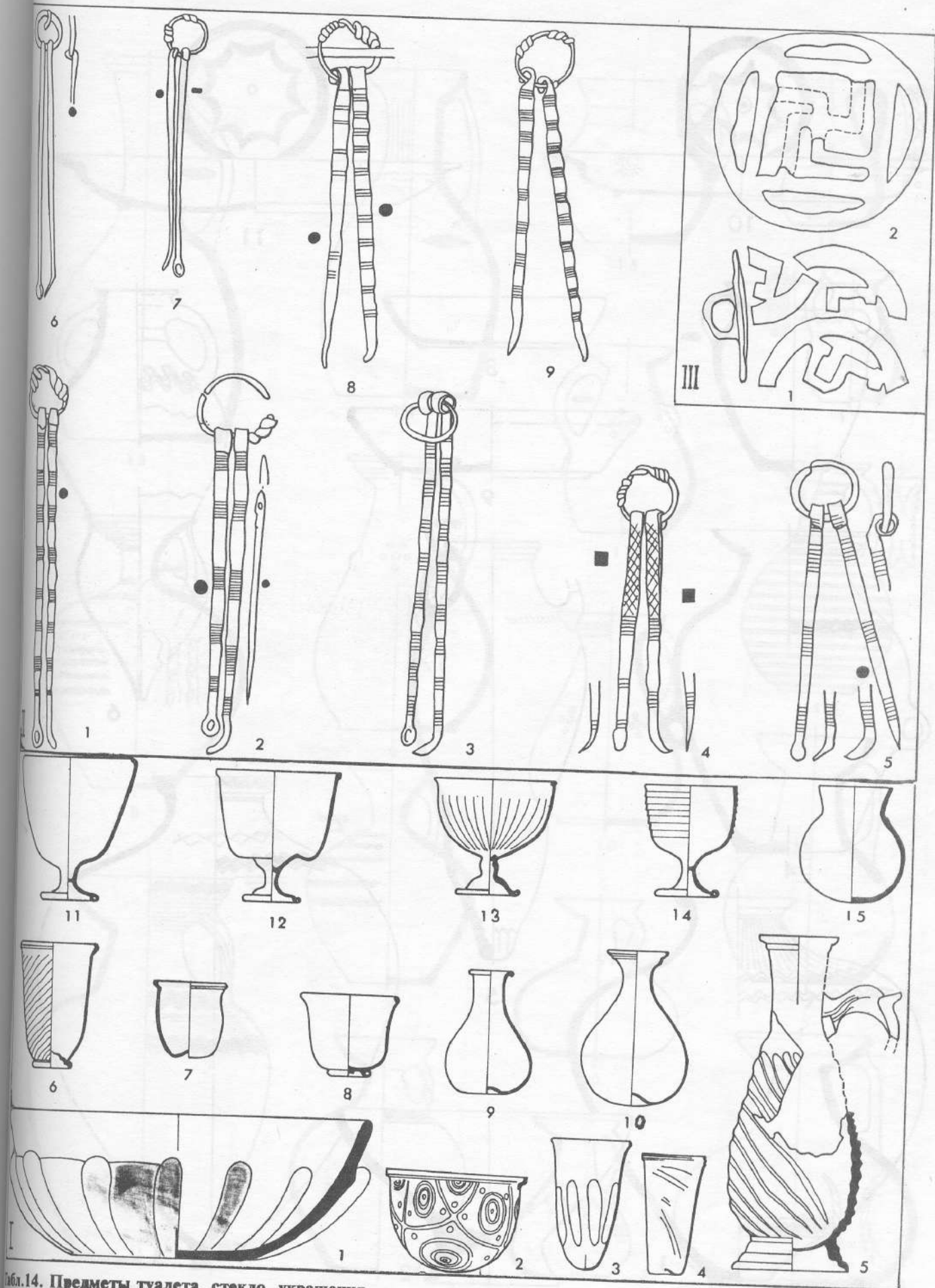
Pottery.

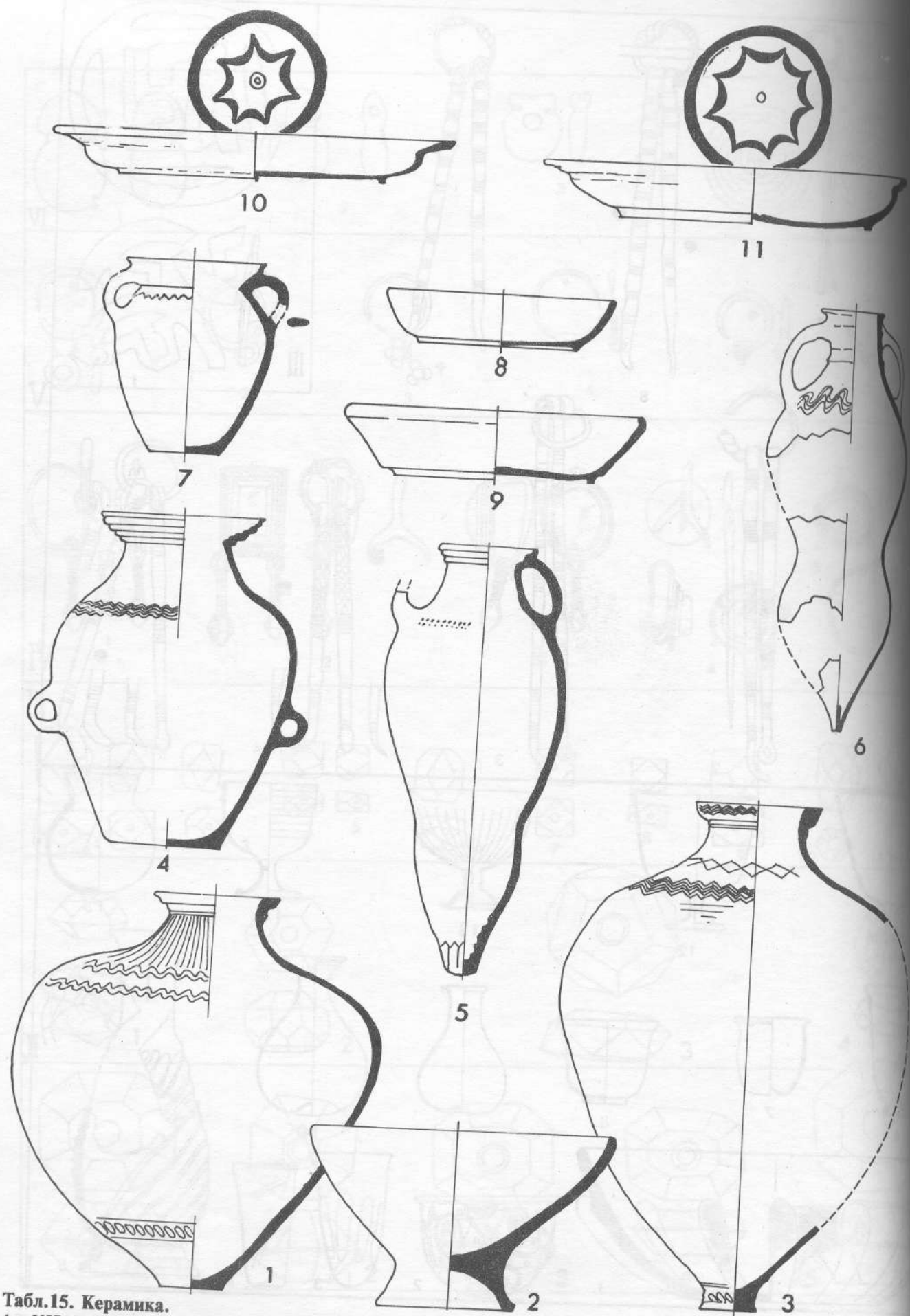

Табл.16. Кувшины.
 1, 2, 5, 8 - ХИ-7; 3, 4, 6 - ХИ-19; 7, 11 - ХИ-27; 9, 10, 12, 15-17 - ИС; 13, 14 - ХИ-78.
 Jugs.



Табл.17. Стекланные сосуды.

I - ХИ-21; II, 1, 2, 4-7 - ХИ-36; II, 3 - ИС; III, 1, 2, 4-9 - ХИ-41; III, 3 - ИС; IV - ХИ-48;
 V, 1-3 - ХИ-62; V, 4 - ИС; V, 5-9 - ХИ-61; VI - ХИ-49.

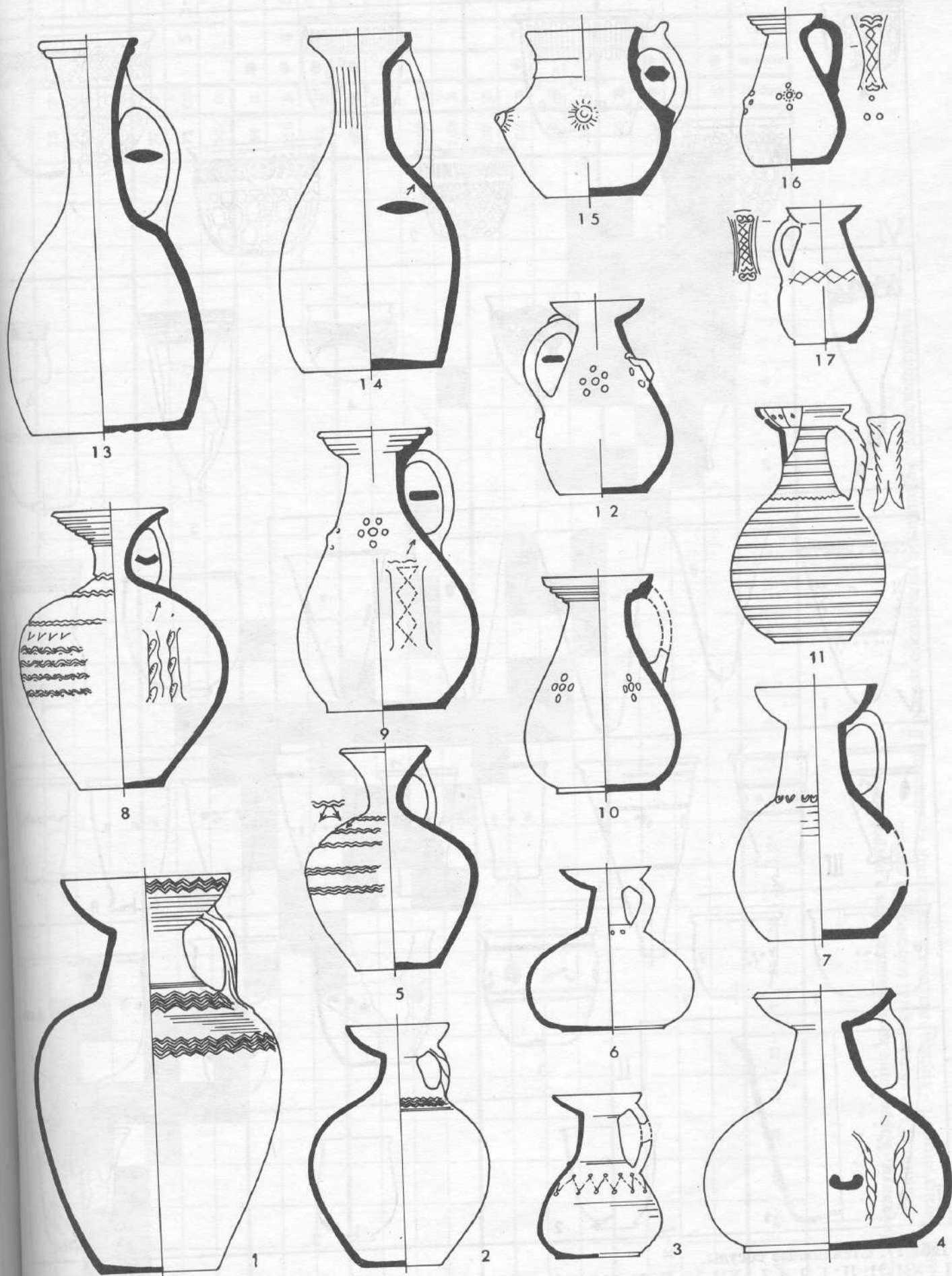
Glasses.

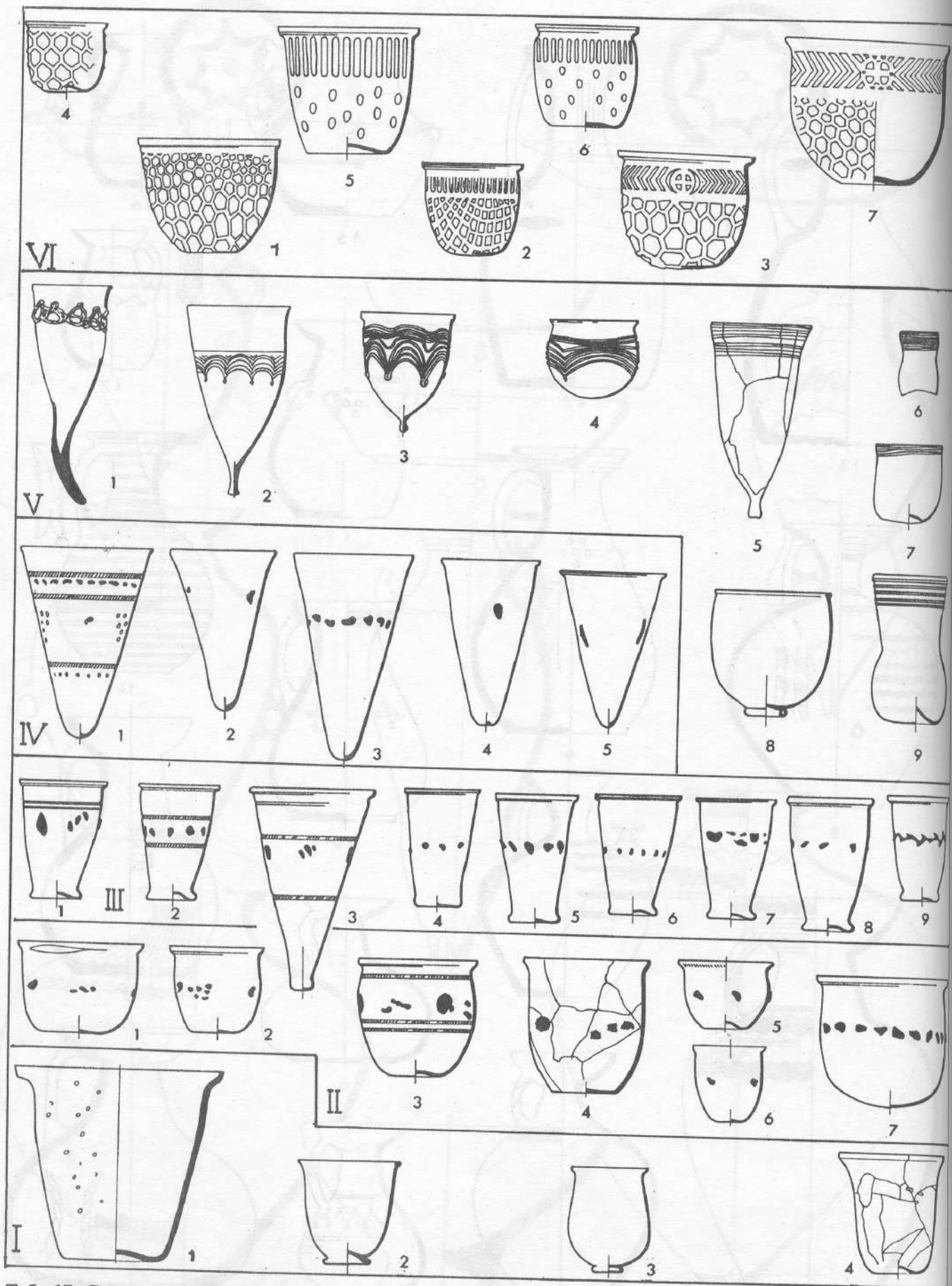

Табл.19. Фазы Цибилиума.

I - фаза 1: 1 - ХИ-9; 2 - ХИ-12; 3 - ХИ-8; 4 - ХИ-4; 5 - ХИ-11; 6 - ХИ-6; 7 - ХИ-7; 8 - ХИ-5; 9 - ХИ-10; 10-14 - ИС; II - фаза 2: 15, 16 - ХИ-15, 17; 17 - ХИ-19; 18 - ХИ-18; 19 - ХИ-20; 20, 21 - ХИ-16; 22 - ХИ-22; 23-26 - ИС.

Phases of Tsibilium.

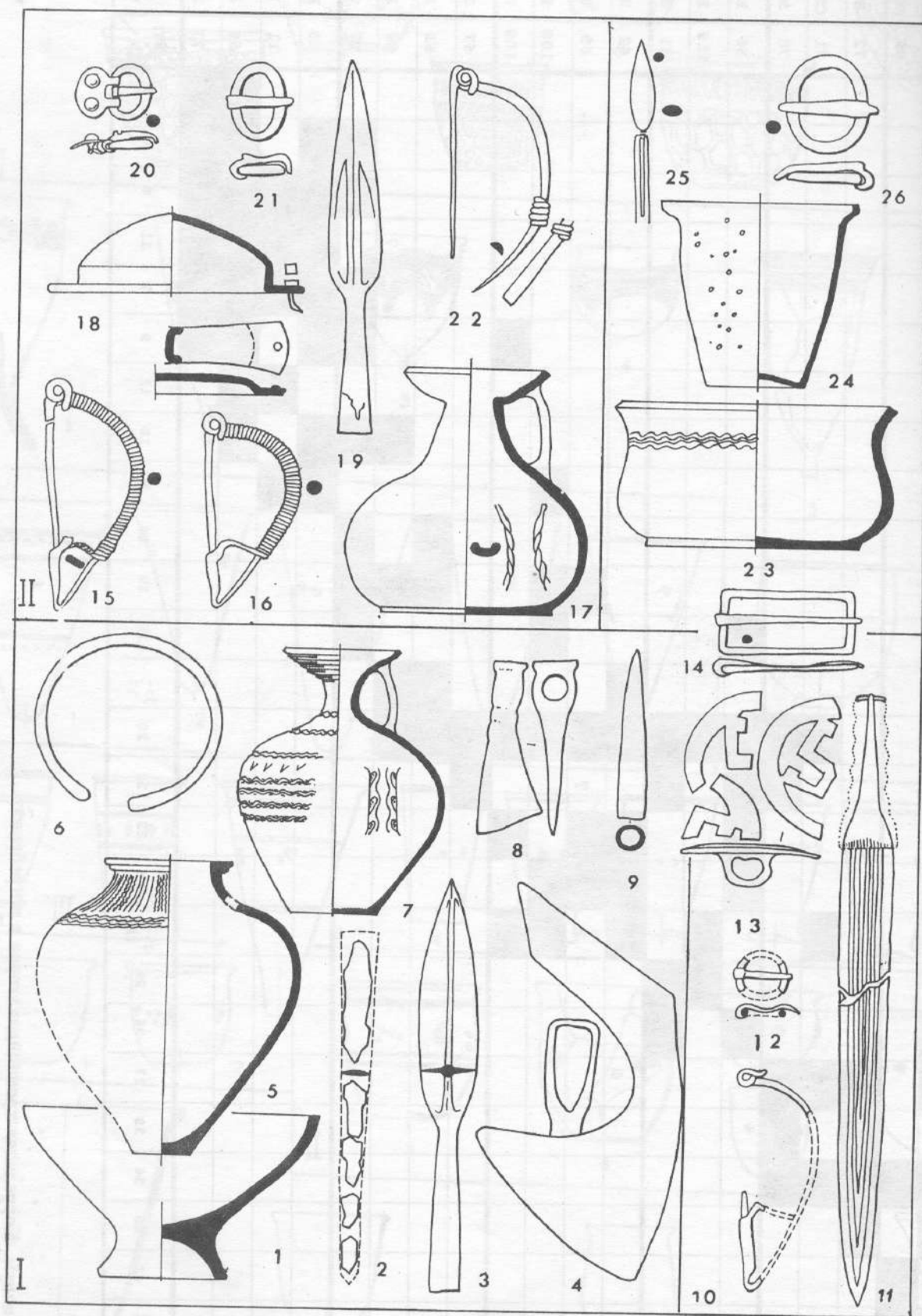

Табл.20. Фазы Цибилиума.

I - фаза 3: 1 - ХИ-23; 2, 3 - ХИ-25; 4 - ХИ-24; 5 - ХИ-28; II - фаза 4: 6, 7 - ХИ-84; 8 - ХИ-26; 9-11 - ИС;
 III - фаза 5: 12 - ХИ-35; 13 - ХИ-33; 14 - ХИ-27; 15 - ХИ-34; 16-20 - ИС.

Phases of Tsibilium.

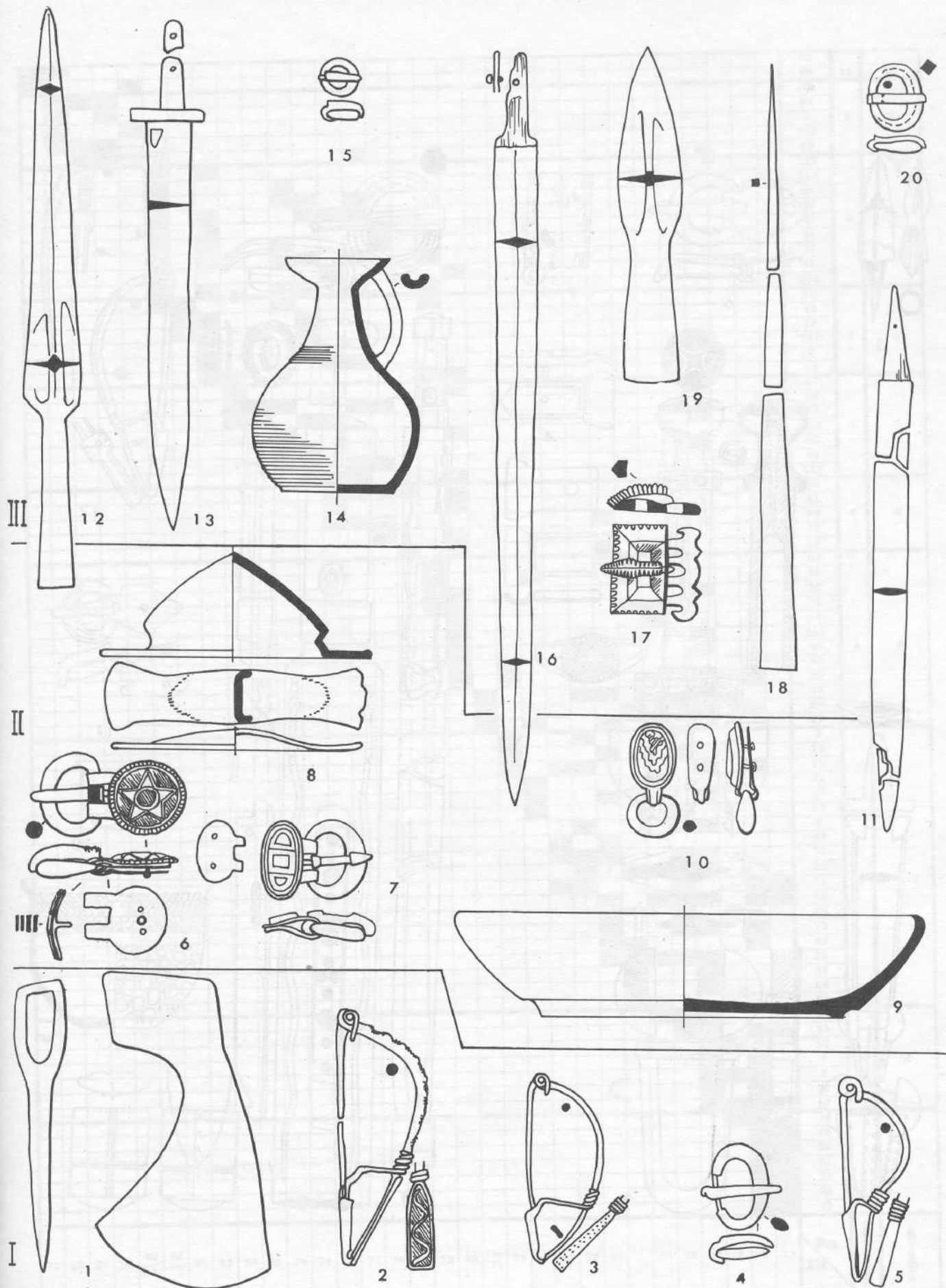

Табл.21. Фаза 6 Цибиліума.

1-4 - ХІ-85; 5 - ХІ-45; 6 - ХІ-42; 7 - ХІ-44; 8-14 - ІС.

Phase 6 of Tsibilium.

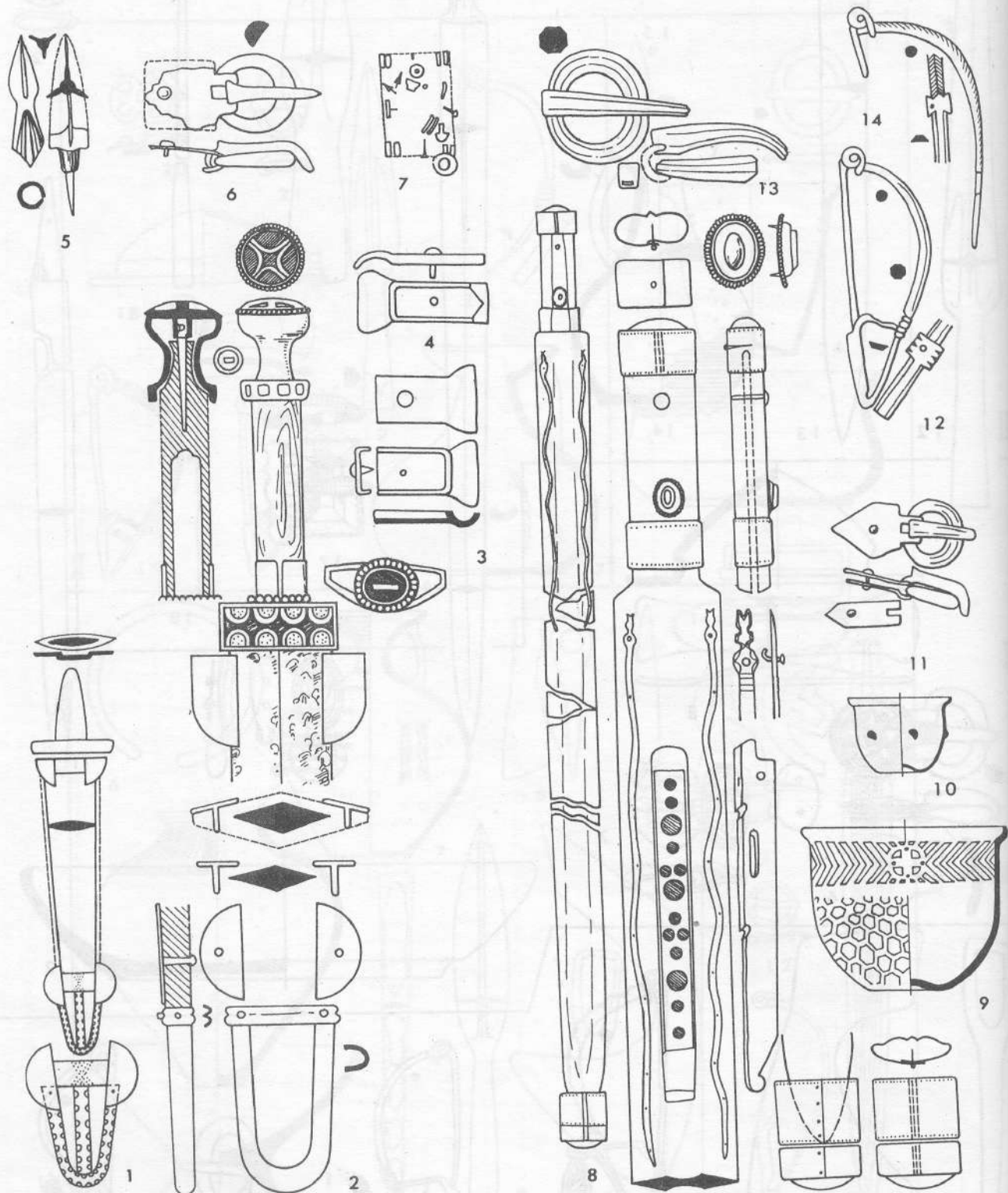

Табл.24. Ступень I цебельдинской культуры (230/240 - 310/320).

I - период 1 (240-270): 1, 7 - п. 64; 2 - п. 119*; 3, 5 - п. 77; 4 - п. 55; 6 - п. 58; 8 - п. 120*; 9 - п. 93*; 10, 13, 15, 18 - п. 38*; 11, 20 - п. 60; 12 - п. 35*; 14, 17 - п. 66*; 16 - п. 88; 21 - п. 62*; II - период 2 (270-310): 22 - п. 67; 23, 29 - п. 68; 24, 25 - п. 63; 26 - п. 40; 27 - п. 14; 28, 30 - п. 103*.

Здесь и далее в таблицах значком "звёздочка" обозначены "женские захоронения".

Tsebelda. Stage I. I - period 1 (240-270); II - period 2 (270-310).

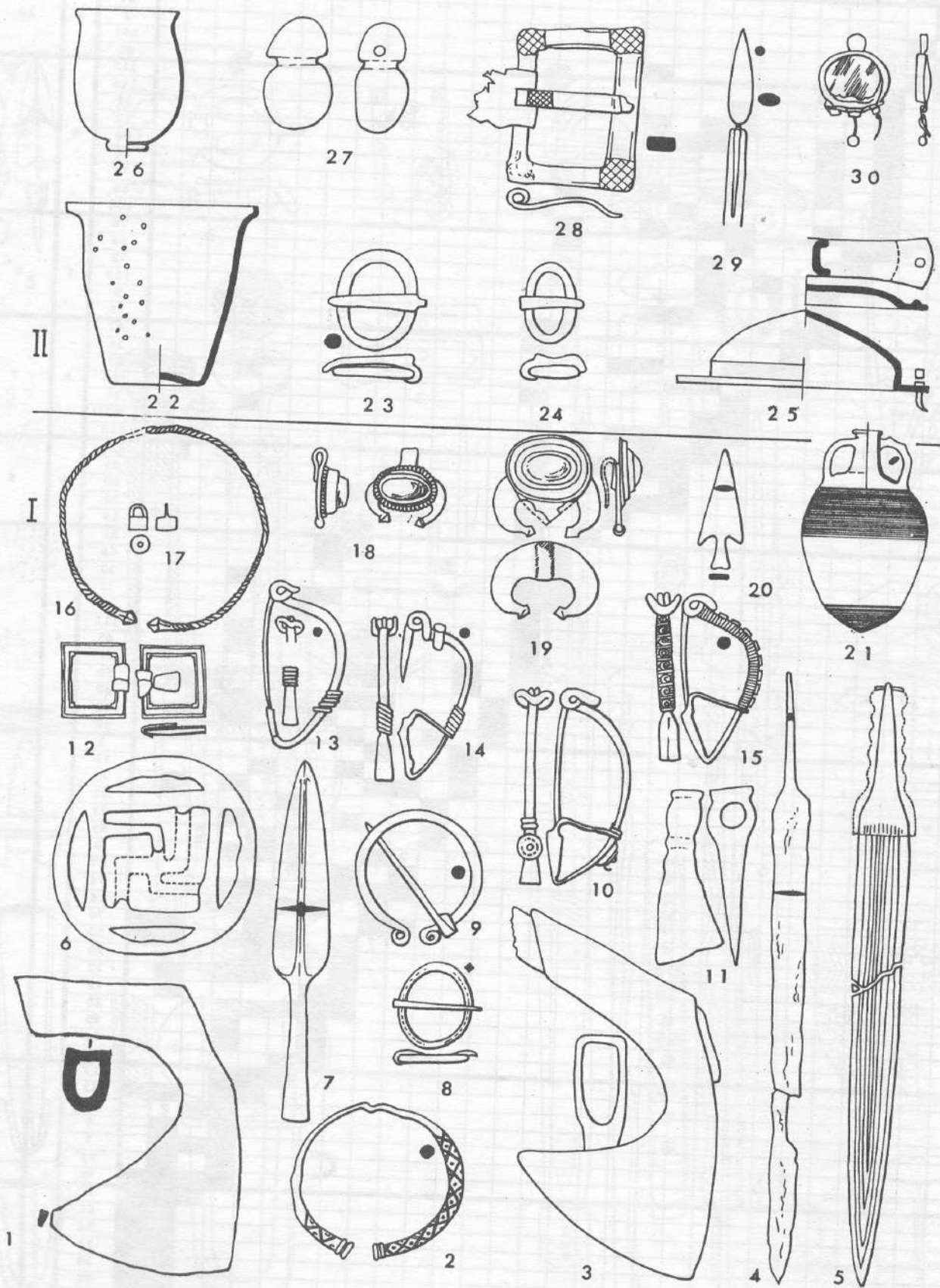

Табл.25. Цебельдинская культура. Ступень II, периоды 3-4 (310/320 - 350/355).
 1, 2 - п. 8; 3, 4, 7 - п. 66; 5, 8, 10 - п. 119; 6, 9 - п. 61; 11 - п. 59*; 12, 16 - п. 7; 13, 14 - п. 40*; 15 -
 случайная находка (Абгидзраху); 17, 18, 21 - п. 72; 19, 20 - п. 23*.
 Tsebelda. Stage II, periods 3-4.



Табл.26. Цебельдинская культура. Период 5 (350 - 375).

1 - п. 21; 2, 4, 5 - п. 24; 3, 6 - п. 35; 7 - п. 87; 8 - п. 98; 9 - п. 68*; 10 - п. 69*.
Tsebelda. Period 5.

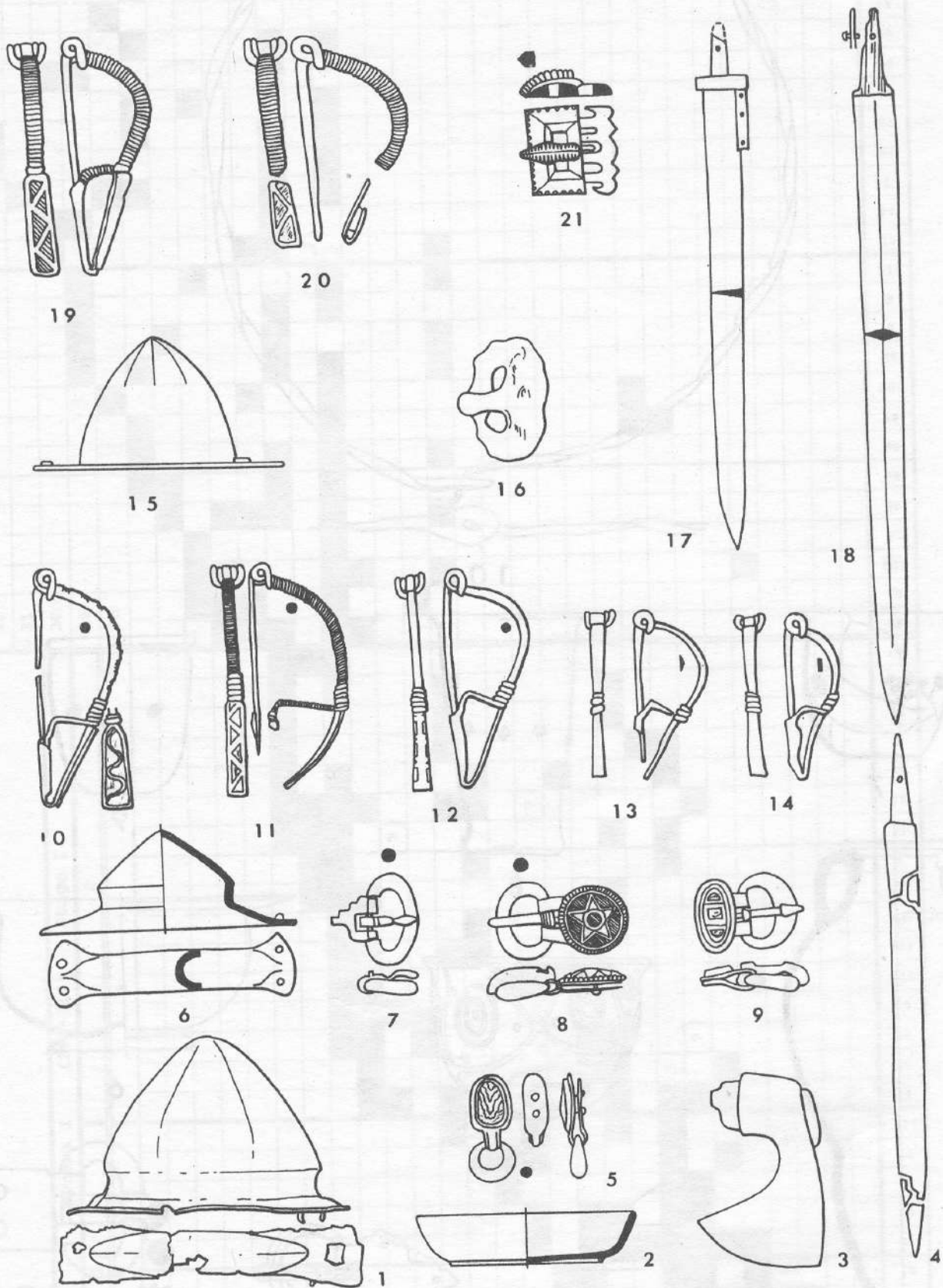

Табл.27. Цебельдинская культура. Период 6 (375 - 400).

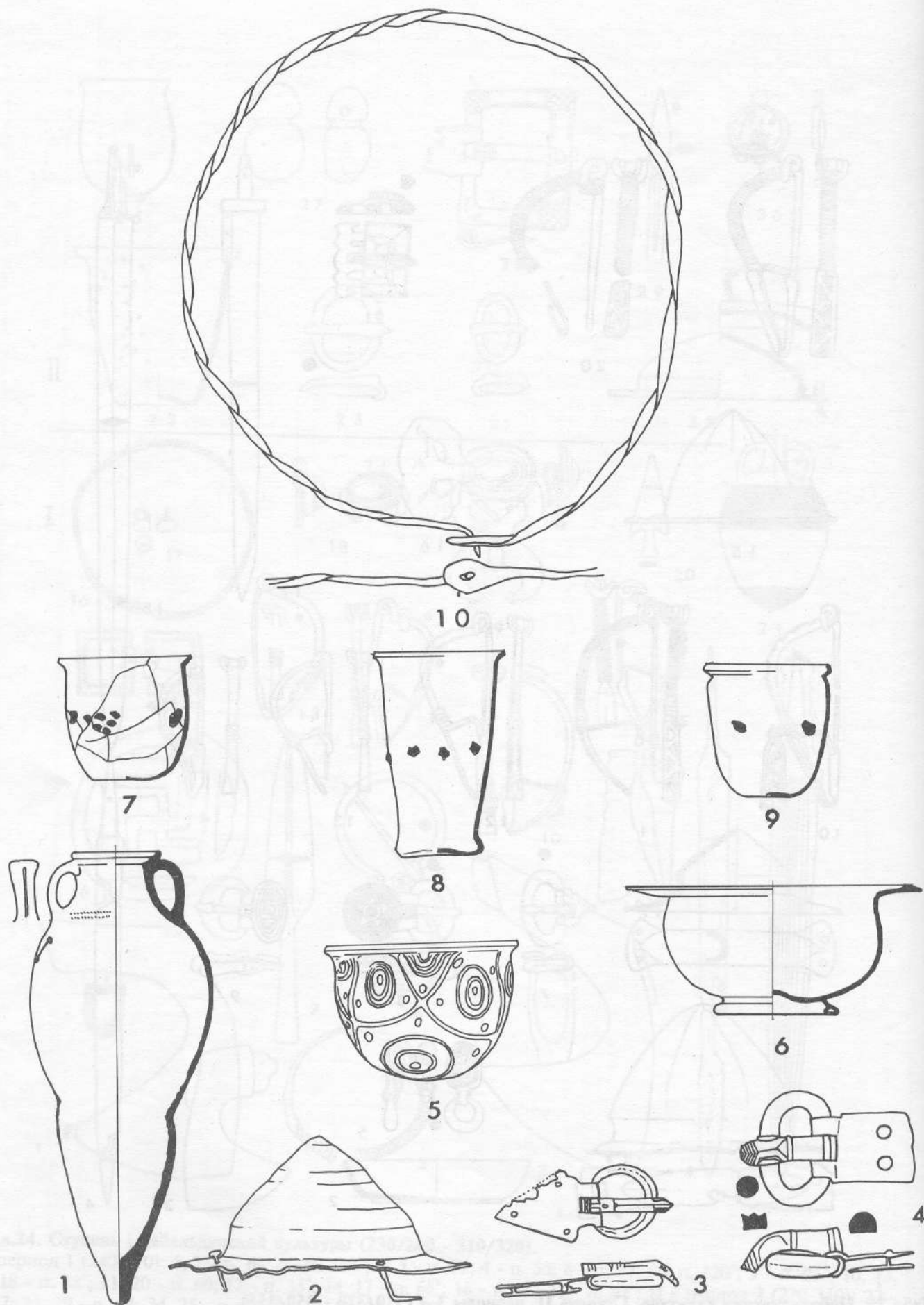
1-6, 12, 16 - п. 125; 7, 8, 15, 17, 20, 22 - п. 30; 9 - п. 122; 10 - п. 25; 11, 24 - п. 37; 13, 25-27 - п. 69; 14, 18 - п. 73; 19 - п. 39*; 21 - п. 90*; 23 - п. 124.

Tsebelda. Period 6.

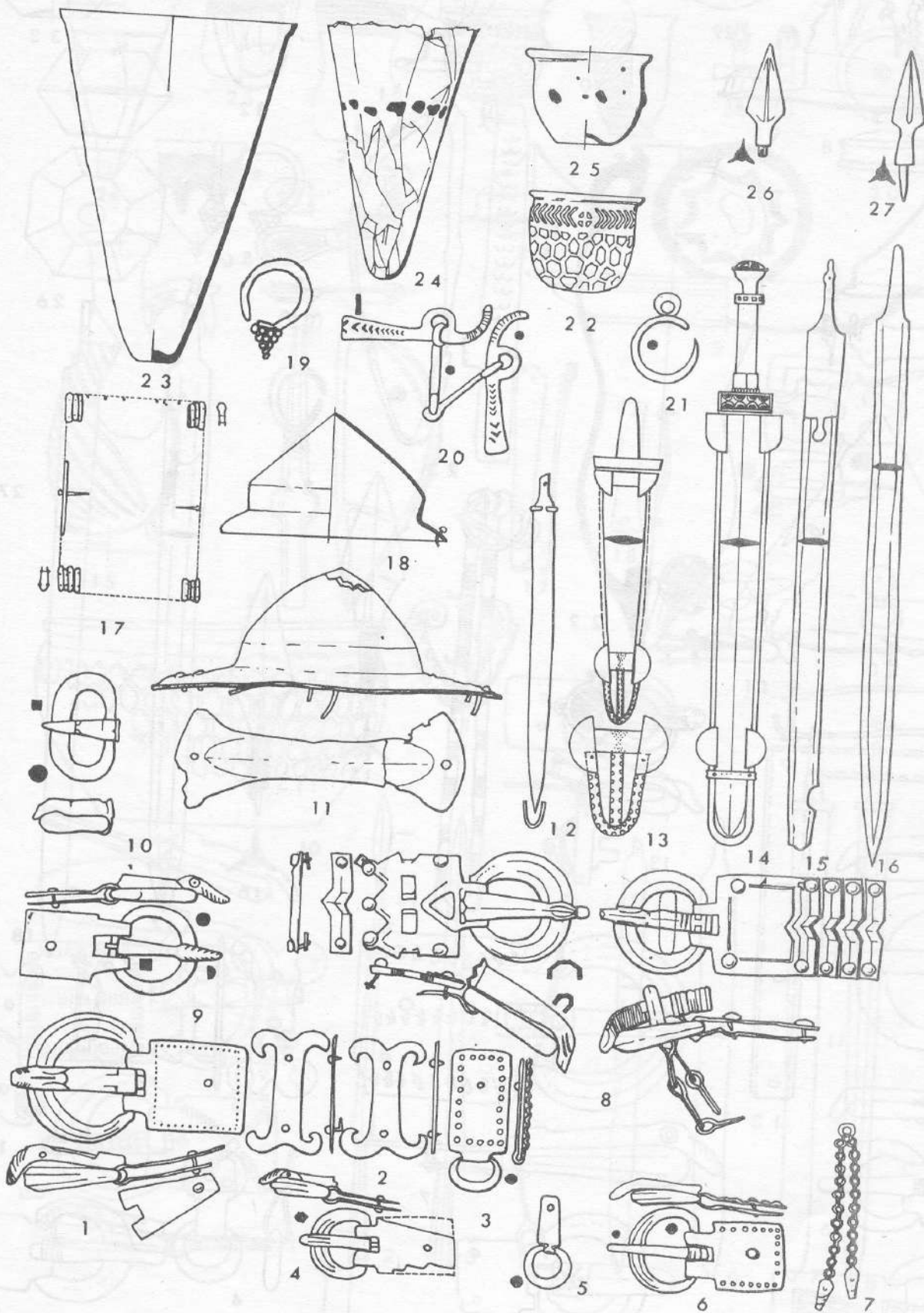

Табл.28. Цебельдинская культура. Период 7 (400 - 425).

1, 15, 16, 18, 21, 26, 33 - п. 53; 2, 17, 22, 28, 32 - п. 36; 3, 5, 20 - п. 45; 4, 7-10 - п. 59; 11-13, 19, 27 - п. 50; 14 - п. 89*; 23, 30, 31 - п. 26*; 25 - п. 118*; 29 - п. 103.

Tsebelda. Period 7.

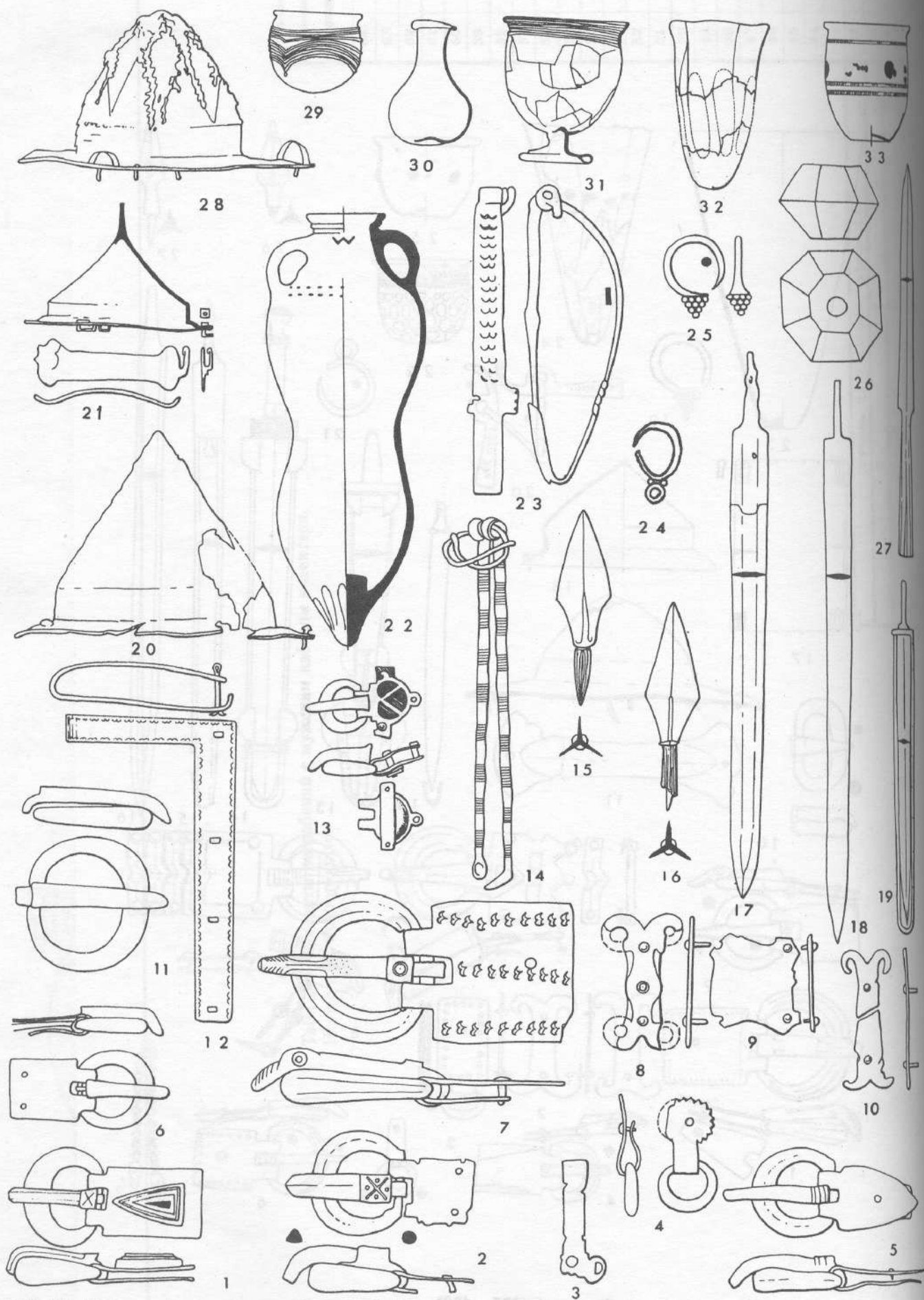

Табл.29. Цебельдинская культура. Период 8 (425 - 450).
 1, 25 - п. 96; 2, 3, 7, 17, 23, 24 - п. 54; 4, 5, 19, 27 - п. 28; 6, 8, 11-14, 16, 18, 20, 22 - п. 52; 9 - п. 128; 10,
 28 - п. 79; 15 - п. 43*; 21 - п. 10*; 26, 29, 30 - п. 72*.
 Tsebelda. Period 8.



Табл.30. Цебельдинская культура. Период 9 (450 - 550).

1 - п. 38; 2, 18-20, 27 - п. 95; 3, 5, 24-26 - п. 51; 4, 21, 28, 31-34 - п. 74; 6-8, 11-17 - п. 110; 9, 10 - п. 104; 22, 29, 30 - п. 106*.

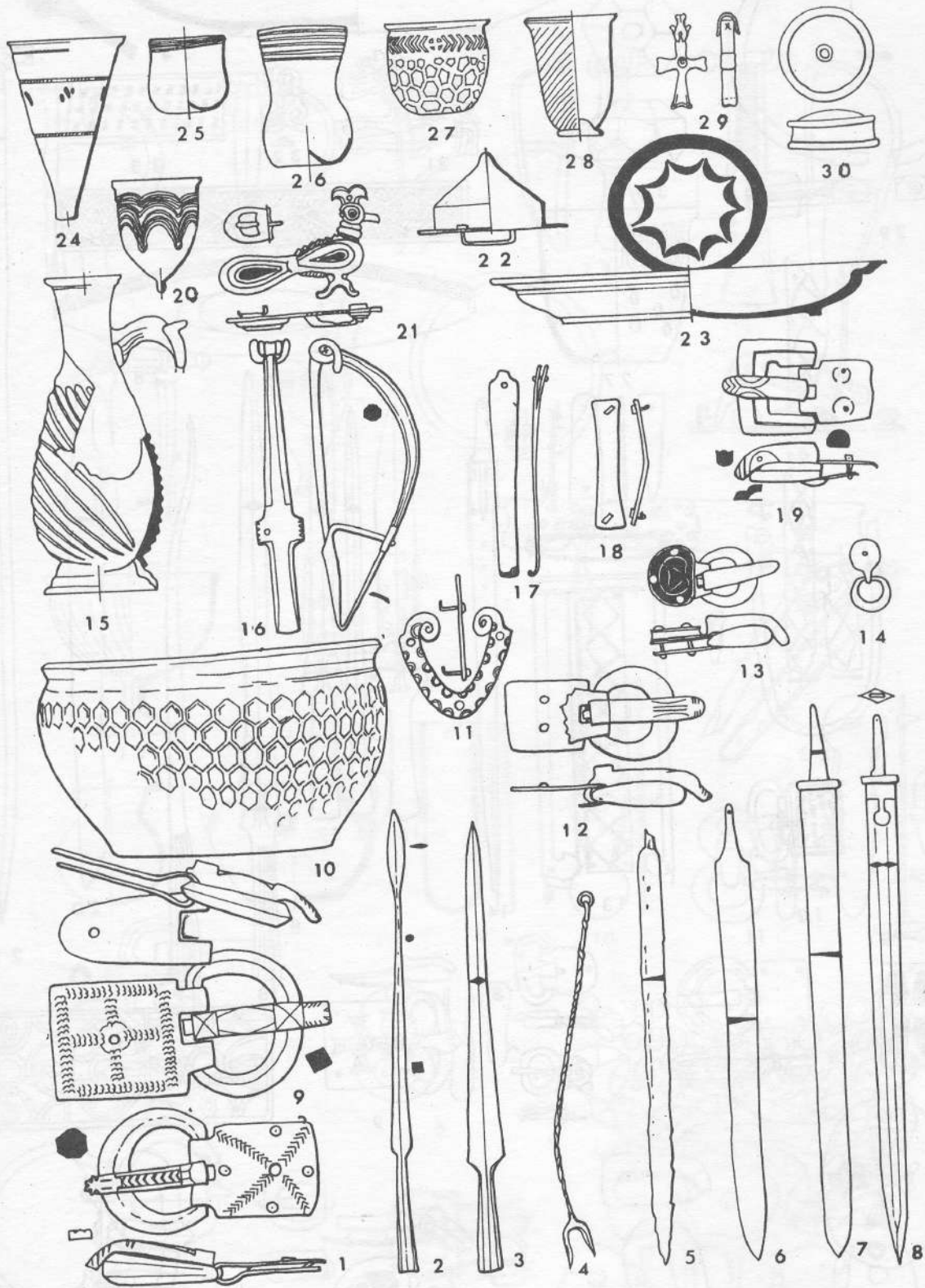
Tsebelda. Period 9.

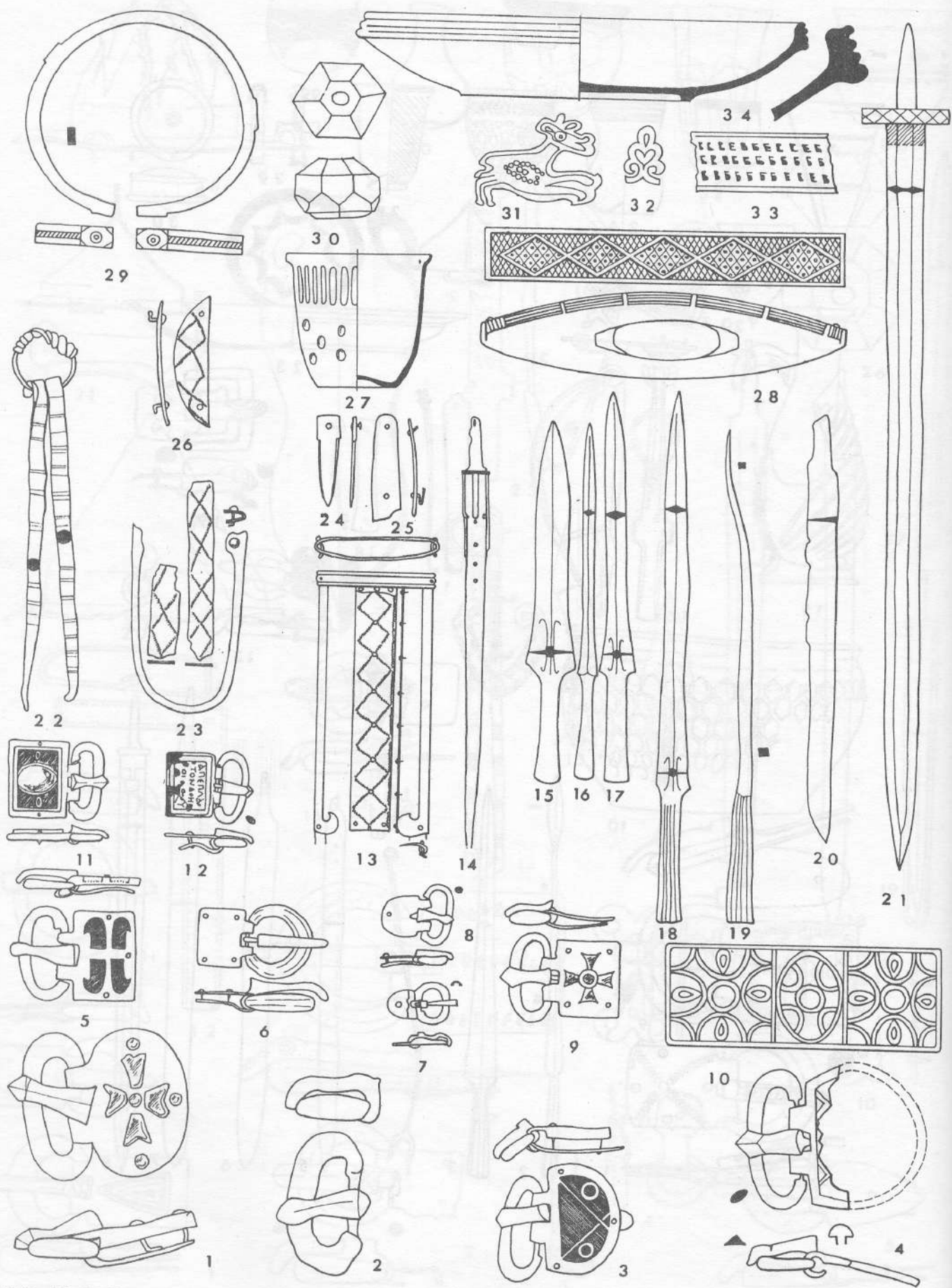

Табл.31. Цебельдинская культура. Период 10 (550 - 600).

1, 2, 5, 17, 20 - п. 39; 3, 6, 9-13, 15 - п. 84; 4, 7, 18, 22 - п. 102*; 8, 21 - п. 97*; 14, 16, 19, 23 - п. 2*; 24 - п. 99*.
Tsebelda. Period 10.

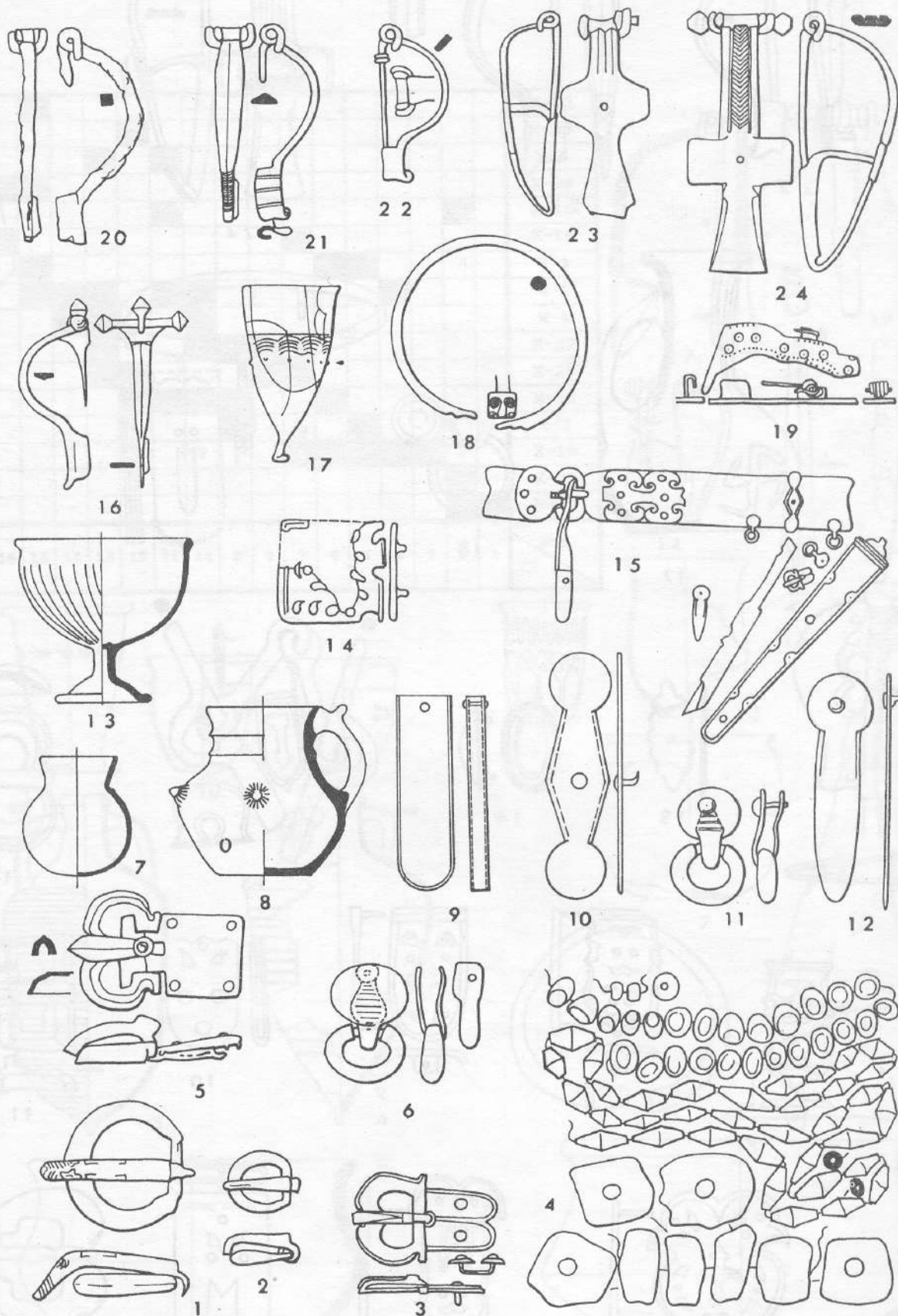

Табл.32. Цебельдинская культура. Период 11 (конец VI - VII вв. н.э.).

1, 17, 24 - п. 95*; 2-4, 6-9, 12 - п. 83; 5, 10 - п. 40; 11, 14, 18 - п. 76; 13, 19, 20 - п. 116; 15, 22 - п. 118; 16 - п. 96*; 21 - п. 98*; 23 - п. 115.

Tsebelda. Period 11.

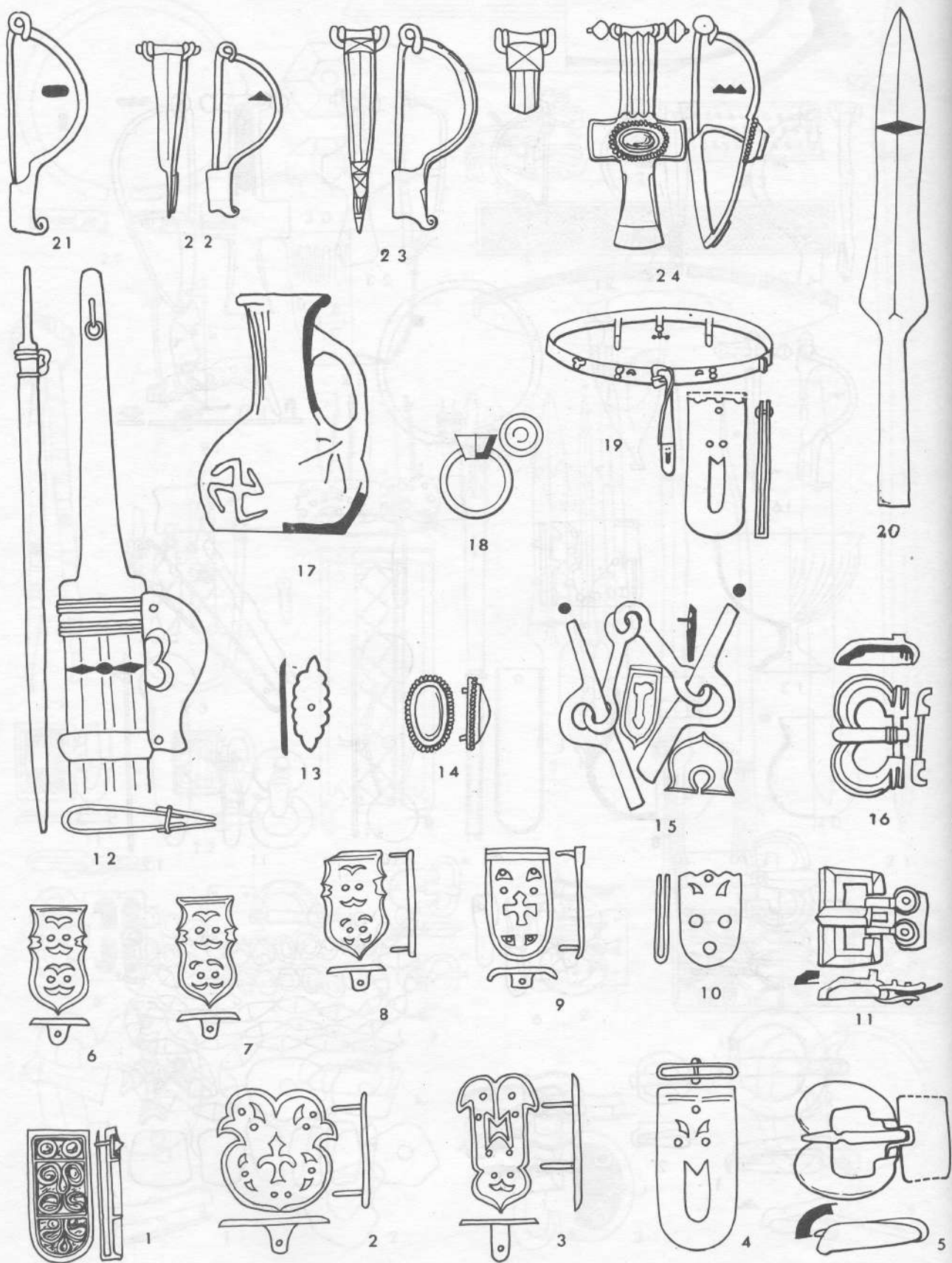

Табл.33. Могильники на южном побережье Крыма (Харакс и Чатырдаг).
 I - корреляционный график; II - хроноиндикаторы: 1, 2 - XI-8; 3 - XI-15; 4 - XI-9; 5 - XI-10; 6, 12, 14, 16 - ИС; 7, 13 - XI-2; 8 - XI-5; 9-11 - XI-18; 15 - XI-6; 17 - XI-1; 18 - XI-14; 19 - XI-12.
 Cemeteries of the South Crimea.
 Условные обозначения: X- Харакс, Ч- Чатырдаг.



Табл.35. Вельбарские могильники. Период 1 (170/180 - 200/210 гг. н.э.).

I - хроноиндикаторы: 1 - ХИ-1; 2, 3 - ХИ-3; 4 - ХИ-2; 5 - ХИ-5; 6 - ХИ-4; 7 - ХИ-6; 8 - ХИ-8;

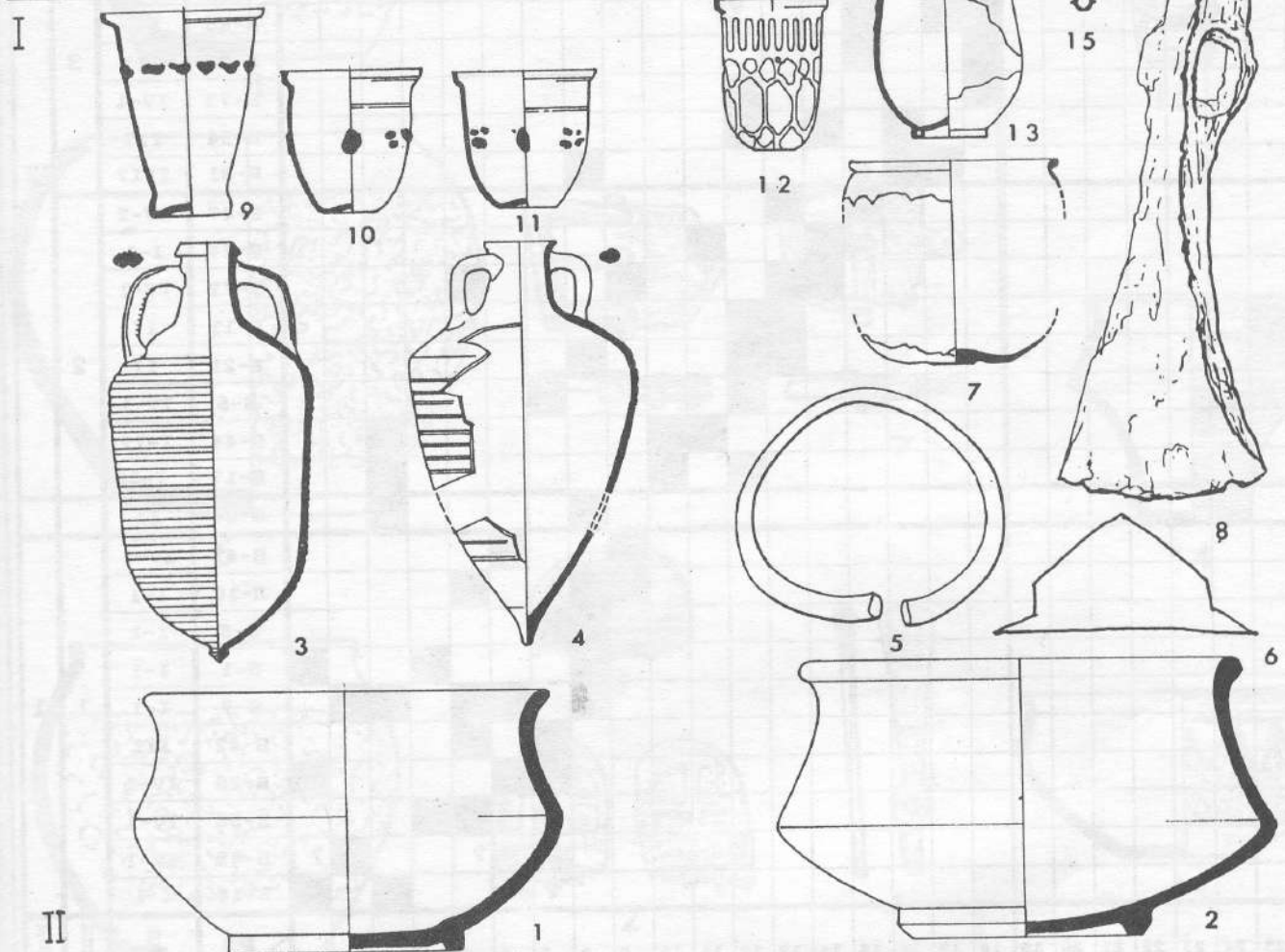
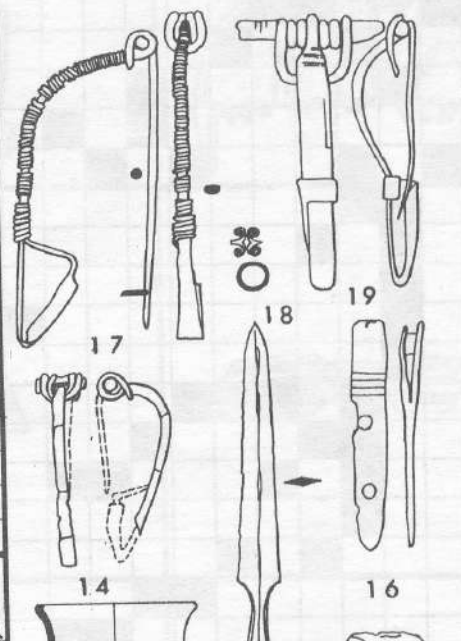
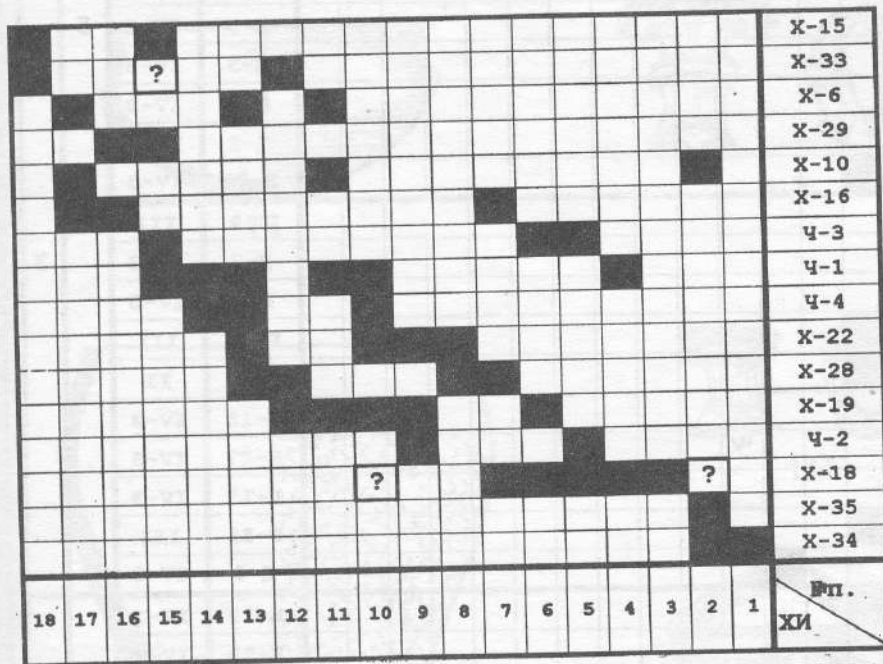
9 - ХИ-7; 10, 12 - ХИ-8; 11 - ХИ-9; II - ИС.

Wielbark cemeteries. Period 1.

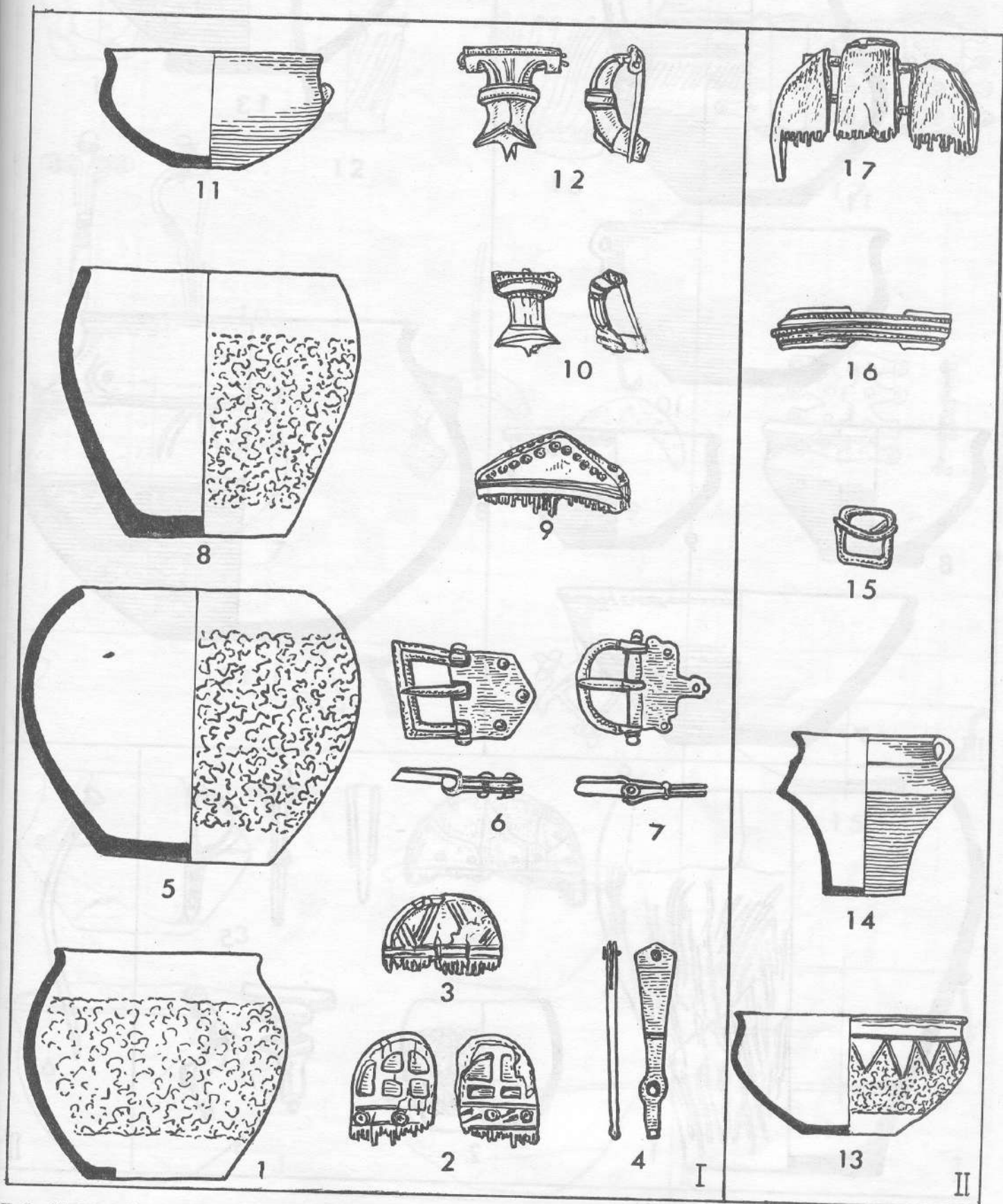

Табл.36. Вельбарские могильники. Период 2 (200/210 - 230/240 гг. н.э.).

I, III - хроноиндикаторы: 1 - ХИ-10; 2 - ХИ-13; 3 - ХИ-11; 4 - ХИ-14; 5 - ХИ-12; 7 - ХИ-15; 8, 9 - ХИ-16; 10 - ХИ-17; 11 - ХИ-18; II, IV - ИС.

Wielbark cemeteries. Period 2.

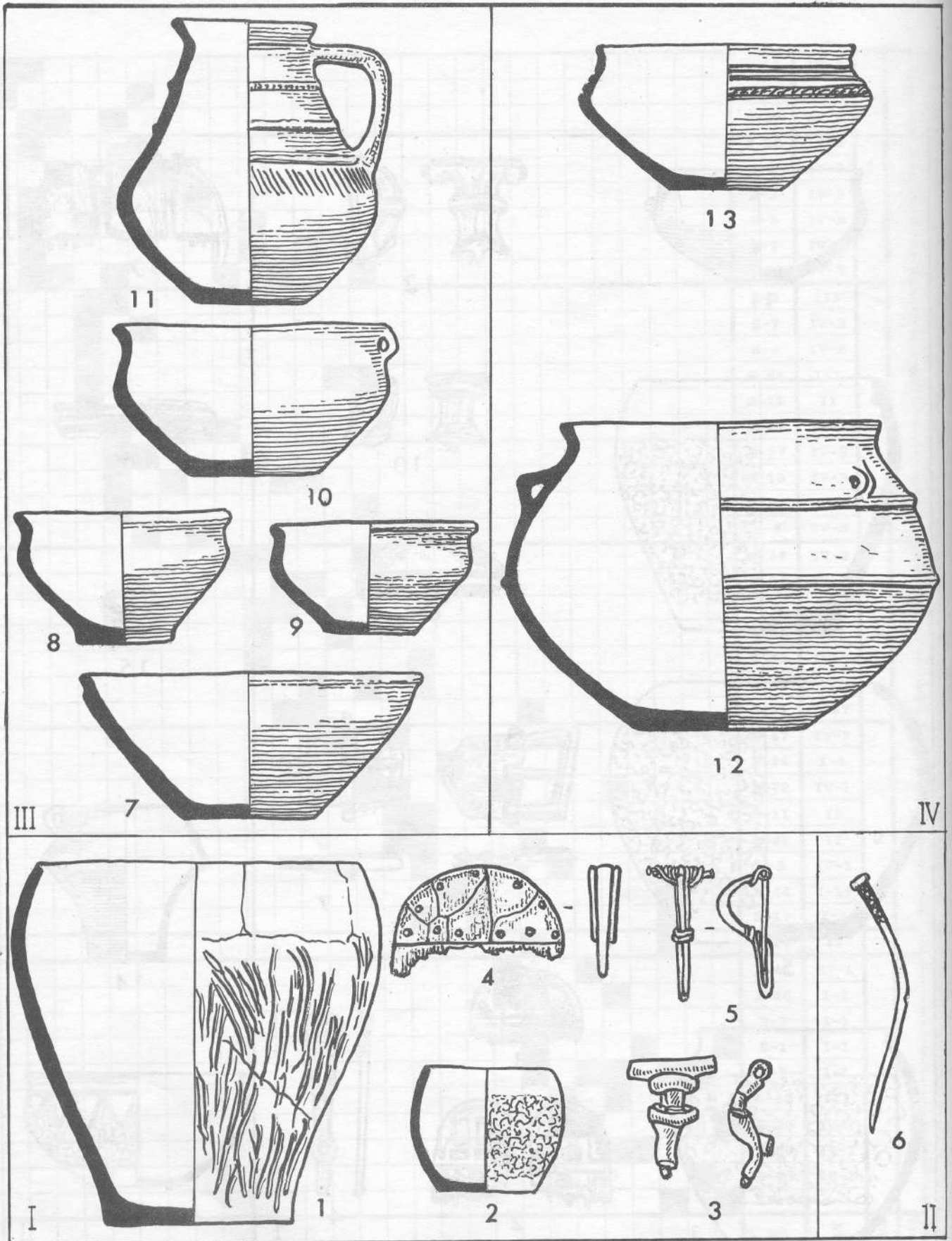

Табл.37. Вельбарские могильники. Период 3 (230/240 - 310/320 гг. н.э.).

I - хроноиндикаторы: 1 - ХИ-19; 2, 4 - ХИ-26; 3 - ХИ-21; 5 - ХИ-22; 6, 8, 9 - ХИ-20; 7 - ХИ-23; 10 - ХИ-24; 11 - ХИ-27; 12, 13 - ХИ-25; II - ИС.

Wielbark cemeteries. Period 3.

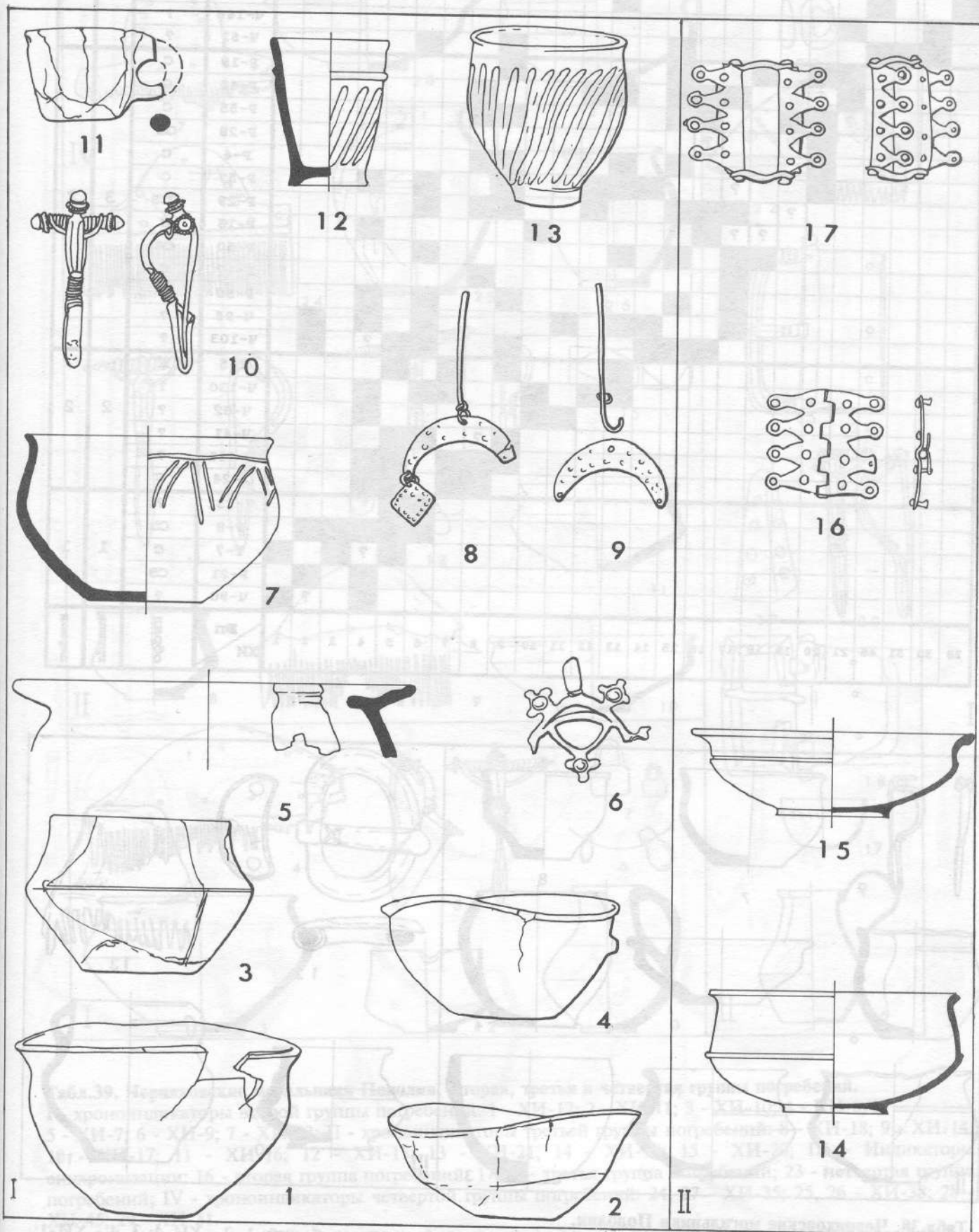

Табл.39. Черняховские могильники Подолии. Вторая, третья и четвертая группы погребений.

I - хроноиндикаторы второй группы погребений: 1 - ХИ-12; 2 - ХИ-11; 3 - ХИ-10; 4 - ХИ-8/1; 5 - ХИ-7; 6 - ХИ-9; 7 - ХИ-13; II - хроноиндикаторы третьей группы погребений: 8 - ХИ-18; 9 - ХИ-14; 10 - ХИ-17; 11 - ХИ-16; 12 - ХИ-15; 13 - ХИ-21; 14 - ХИ-19; 15 - ХИ-20; III - Индикаторы синхронизации: 16 - вторая группа погребений; 17-22 - третья группа погребений; 23 - четвертая группа погребений; IV - хроноиндикаторы четвертой группы погребений: 24, 27 - ХИ-35; 25, 26 - ХИ-38; 28 - ХИ-45; 29 - ХИ-31.

Chernyakhovskiy cemeteries of Podolia. Finds from the 2nd, 3d and 4th groups of graves. I - chronological indicators of the 2nd group of graves; II - chronological indicators of the 3d group of graves; III - indicators of synchronization: 16 - the 2nd group; 17-22 - the 3d group; 23 - the 4th group; IV - chronological indicators of the 4th group of graves.

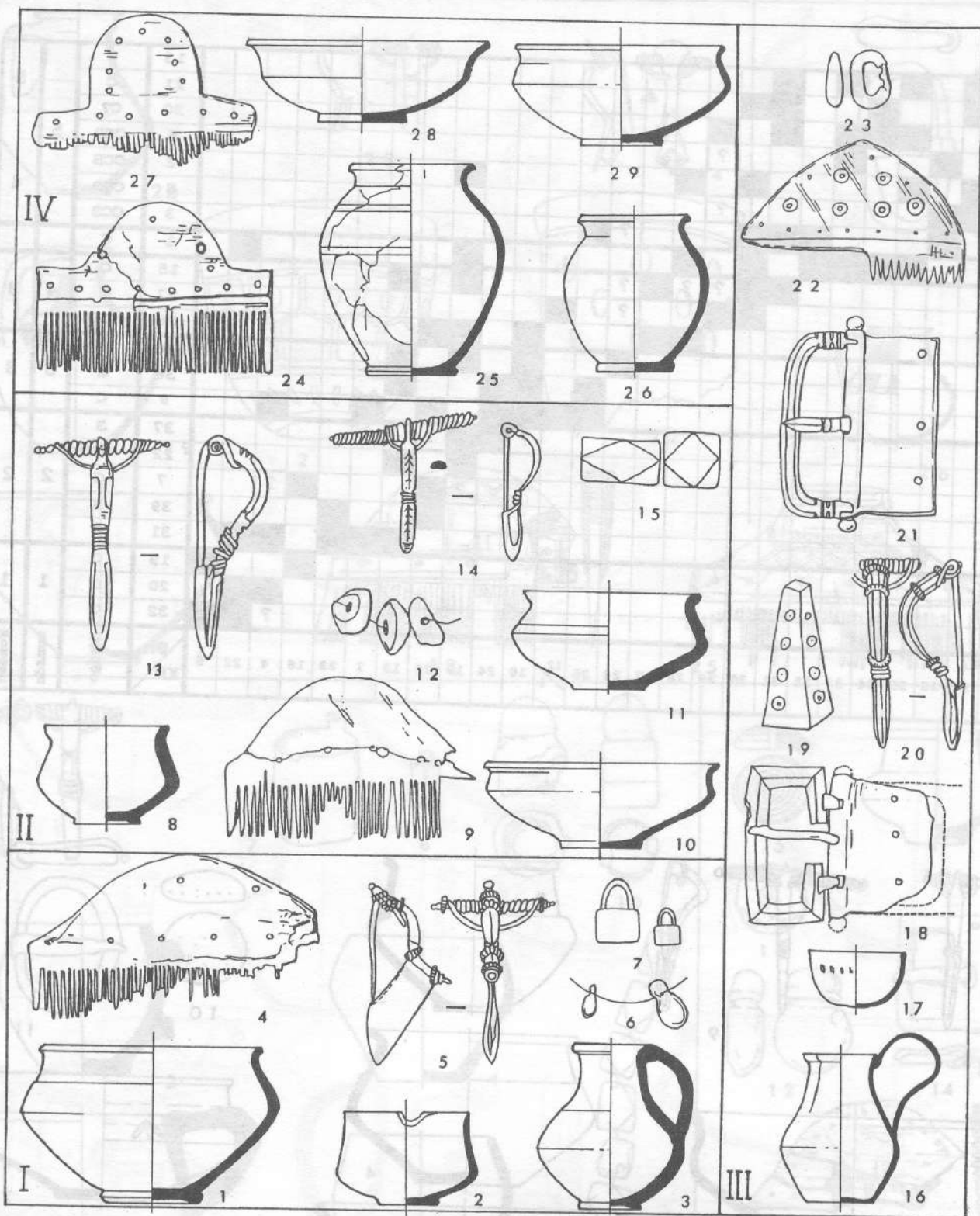

Табл.41. Косаново. Вторая и третья группы погребений.

I - хроноиндикаторы второй группы: 1, 2 - ХИ-23; 3, 4 - ХИ-1; 5 - ХИ-20; 6 - ХИ-19; 7-10 - ХИ-13;

II (11-16) - ИС второй группы; III - хроноиндикаторы третьей группы: 17 - ХИ-12; 18 - ХИ-26; 19, 20 - ХИ-10; 21, 22 - ХИ-24; 23, 24 - ХИ-25; IV (25-27) - ИС третьей группы.

Kosanovo. Finds from the 2nd and the 3d groups of graves. I - chronological indicators of the 2nd group; II -

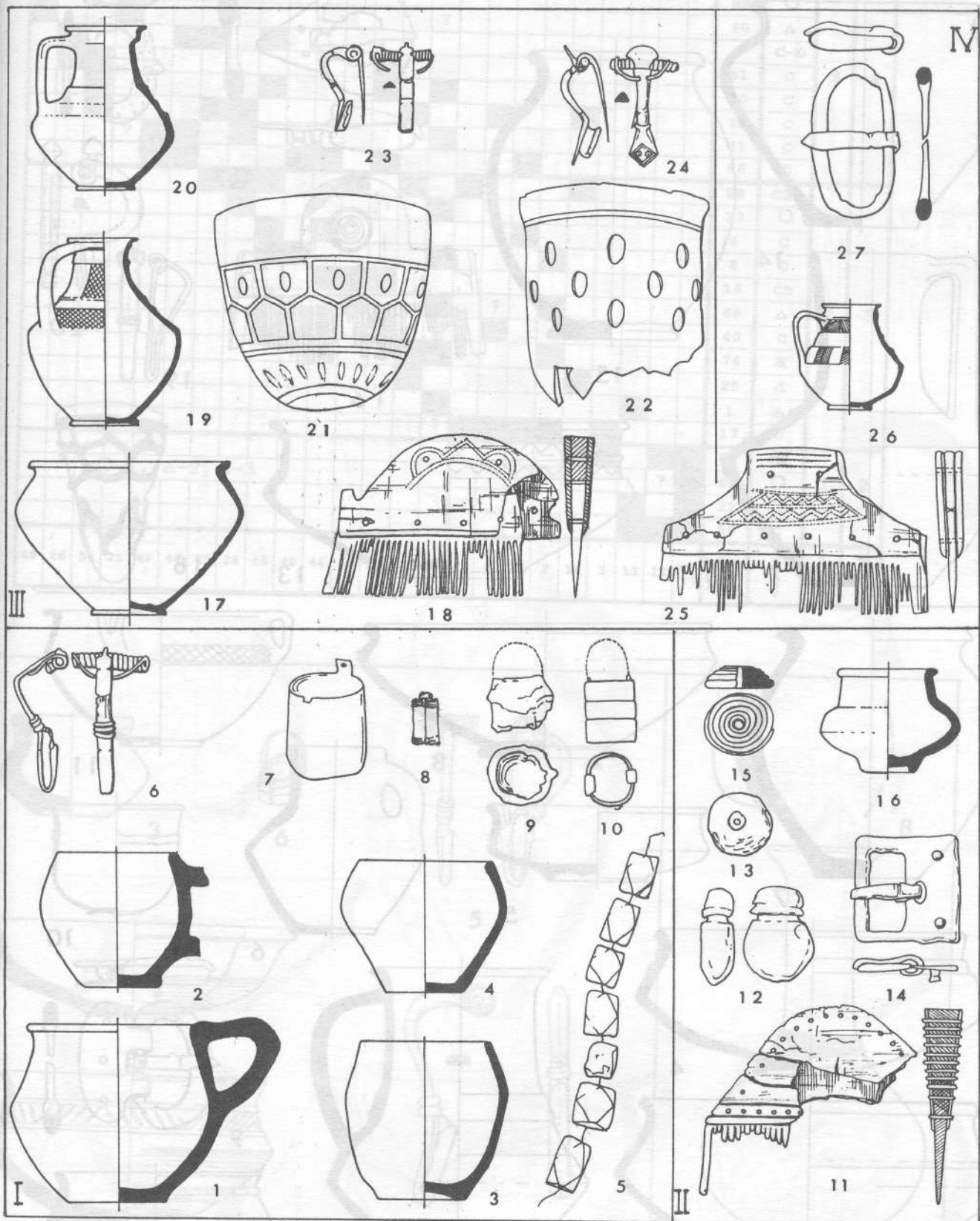
indicators of synchronization of the 2nd group; III - chronological indicators of the 3d group; IV - indicators of synchronization of the 3d group.



Табл.42. Косаново. Находки из четвертой и пятой групп погребений.
 I - четвертая группа: 1, 4 - ХИ-30; 2, 6 - ХИ-10; 3 - ХИ-29; 5 - ХИ-34; 7 - ХИ-38; 8 - ХИ-31; 9 - ХИ-28;
 10 - ХИ-27, 11 - ИС; II - пятая группа: 12 - ХИ-33; 13 - ХИ-37; 14 - ХИ-39; 15 - ХИ-38; 16 - ХИ-35;
 17 - ХИ-36; 18-21 - ИС.
 Kosanovo. Finds from the 4th and the 5th groups of graves. I - the 4th group; II - the 5th group.



I

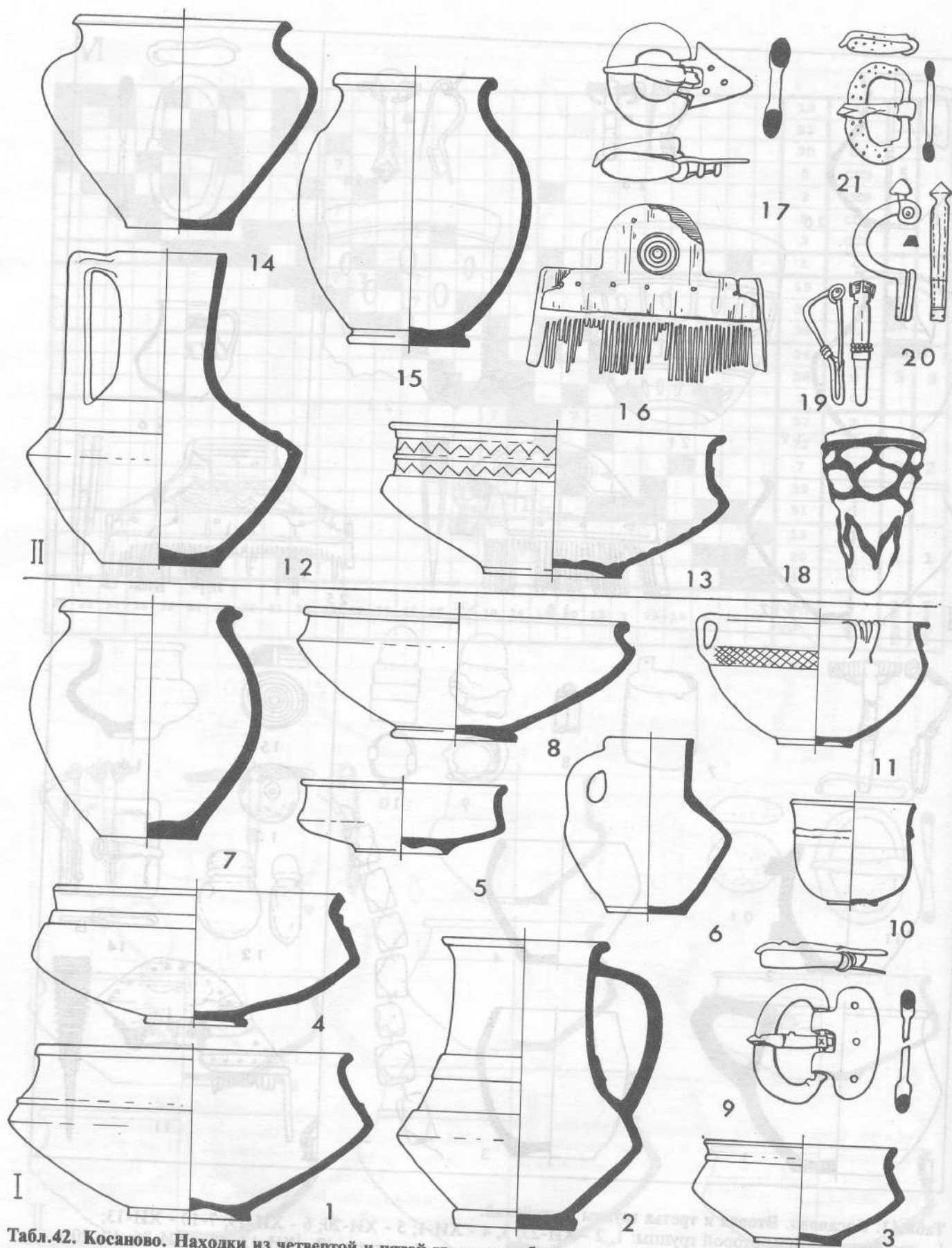
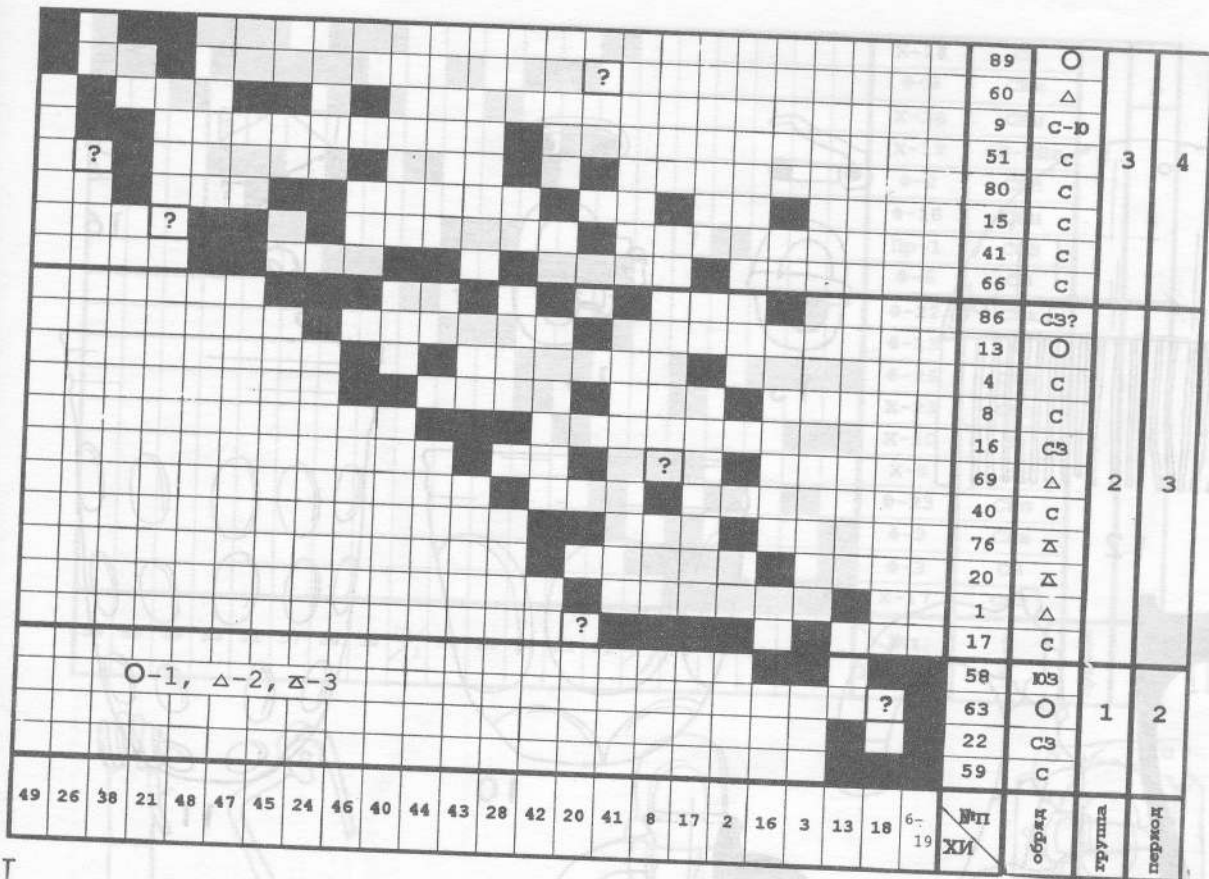
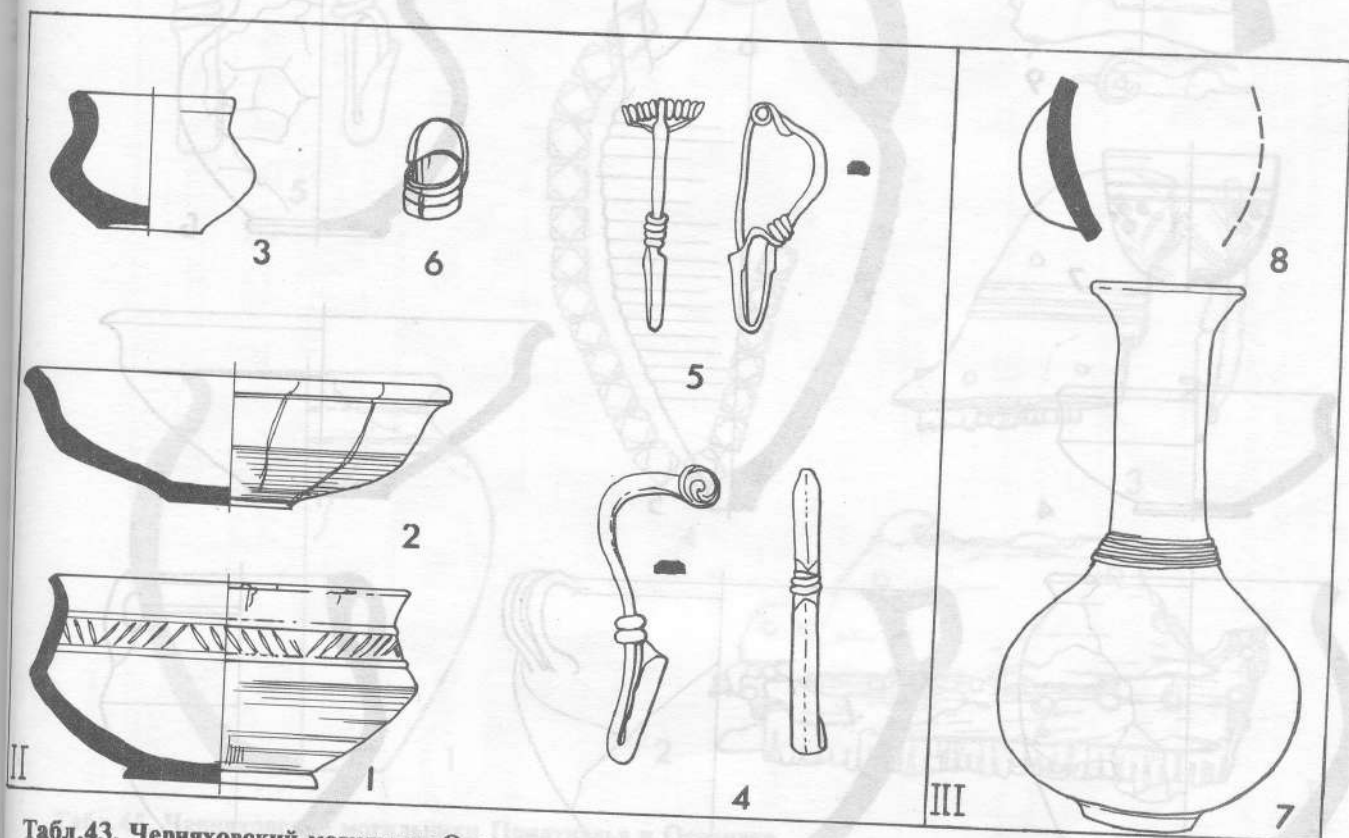

II

III

Табл.43. Черняховский могильник Оселивка.

I - корреляционный график; II - хроноиндикаторы первой группы погребений: 1 - ХИ-16; 2 - ХИ-3; 3 - ХИ-18; 4, 5 - ХИ-6, 19; 6 - ХИ-13; III (7, 8) - индикаторы синхронизации первой группы. Oselivka cemetery of the Cherniakhov culture. I - correlation table; II - chronological indicators from the 1st group of graves; III - indicators of synchronization. Условные обозначения: 1 - безурновые трупосожжения, 2 - урновые трупосожжения, 3 - трупосожжения в урнах под крышками. Буквами обозначена ориентация трупоположений.



Табл.44. Оселивка. Вторая группа погребений.

1 - ХИ-2; 2 - ХИ-41; 3 - ХИ-44; 4 - ХИ-17; 5, 9 - ХИ-43; 6 - ХИ-45; 7 - ХИ-42; 8 - ХИ-46;
 10, 11 - ХИ-24; 12 - ХИ-8/2; 13, 14 - ХИ-28; 15 - ХИ-40; 16 - ХИ-20.

Oselivka. Finds from the 2nd group of graves.

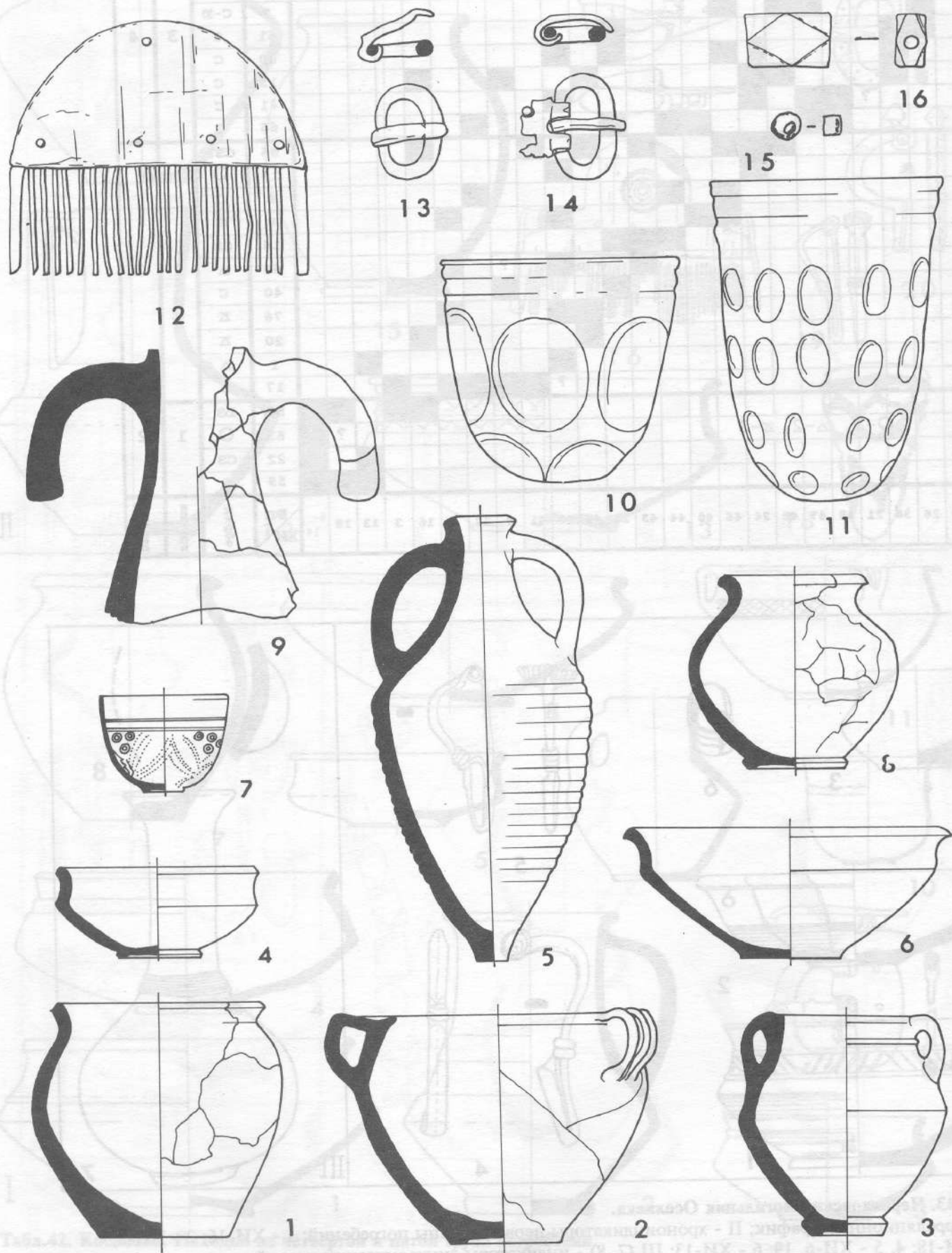

Табл.46. Черняховские могильники Придунавья.

I - хроноиндикаторы: 1 - ХИ-52; 2 - ХИ-16; 3 - ХИ-51; 4 - ХИ-53; 5 - ХИ-54; 6 - ХИ-21; 7 - ХИ-19; 8 - ХИ-28; 9, 10 - ХИ-55; 11 - ХИ-50; 12 - ХИ-56; 13 - ХИ-38; 14 - ХИ-57; 15 - ХИ-31; 16 - ХИ-30; 17 - ХИ-58; 18, 19 - ХИ-59; 20 - ХИ-49; 21 - ХИ-35; II (22-25) - индикаторы синхронизации.

Chernyakhov cemeteries of the Danube area. I - chronological indicators; II - indicators of synchronization.

177	176	161	363	39	361	285	145	224	337	110	187	67	62	287	371	119	366	263	356	88	75	292	91	23	120	10	169	234	241	Ит	ХИ		
CCB	CCB	C	C	Δ	C?	C	39C	C	C	O	C	CB-K3	C	C3	C	C3	C	C	C	C	O	C3	O	C	CB	C	C	Δ	CB	1	1?		
4	4	4	4	4	4	4	4	4	4	4	4	4	4	4	4	4	4	4	4	4	4	4	4	4	4	4	4	4	4	4	4	4	
62	36	51	35	64	54	26	52	21	63	61	28	44	31	42	58	33-56	20	12	32	45	10	9	13	16	19	15	14	3	41	1	60	6	23

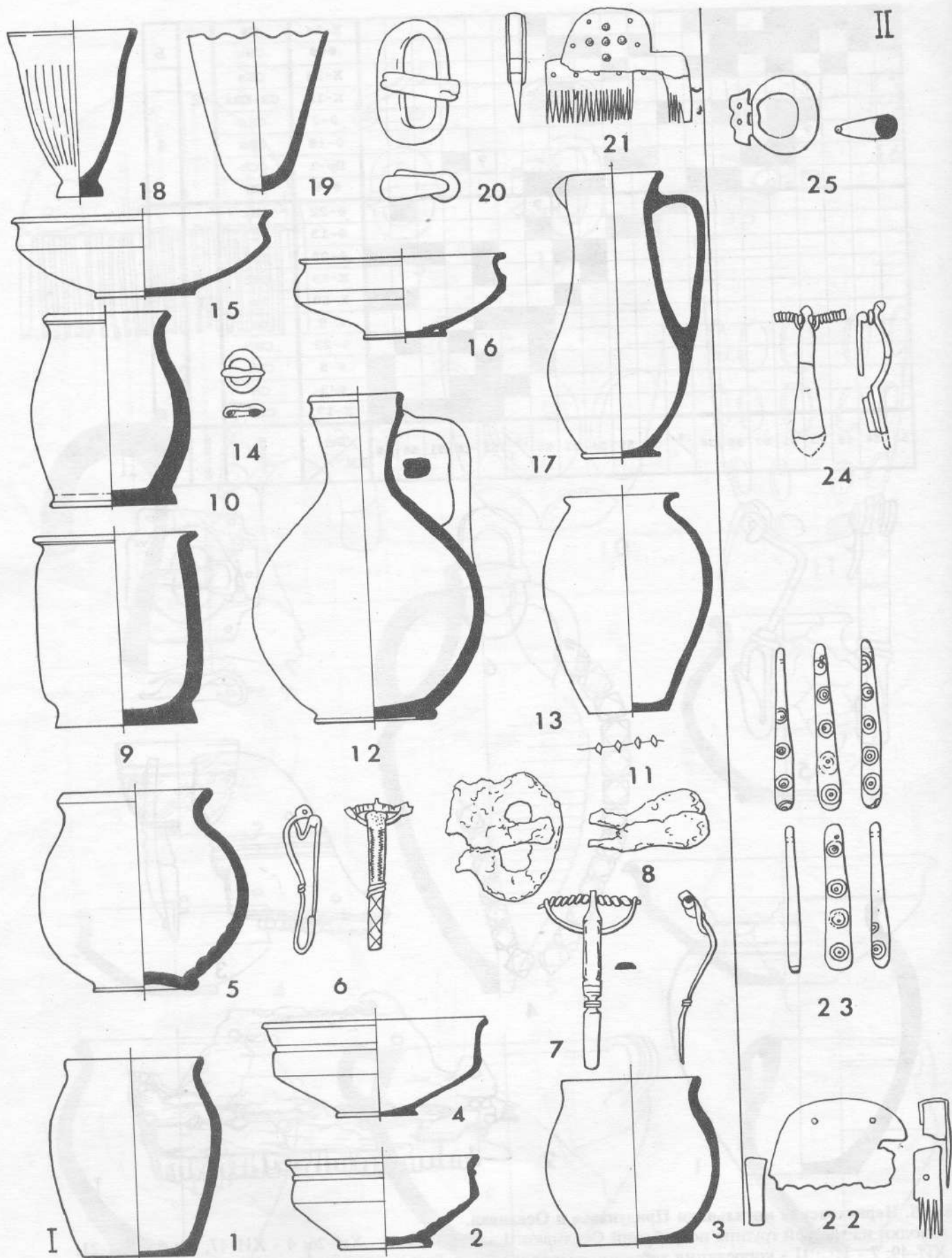
O-1, Δ-2, Δ-3

Табл.47. Черняховский могильник Данчены. Корреляция хронологических индикаторов в погребениях. Dančenu cemetery of the Cherniakhov culture. Correlation of the chronological indicators in graves. Условные обозначения: 1 - безурновые трупосождения, 2 - урновые трупосождения, 3 - трупосождения в урнах под крышками; з - могилы с заплечиками.



Табл.48. Данчены. Первая и вторая группы погребений.

I - хроноиндикаторы: 1 - ХИ-1; 2 - ХИ-23; 3 - ХИ-60; 4 - ХИ-6; 5 - ХИ-19; 6 - ХИ-14; 7 - ХИ-41; 8 - ХИ-3; 9 - ХИ-16; 10 - ХИ-45; 11 - ХИ-10; 12 - ХИ-32; 13 - ХИ-9; 14 - ХИ-15; 15 - ХИ-13;

II (16-21) - индикаторы синхронизации.

Dancheny. Finds from the 1st and the 2nd groups of graves. I - chronological indicators; II - indicators of synchronization.

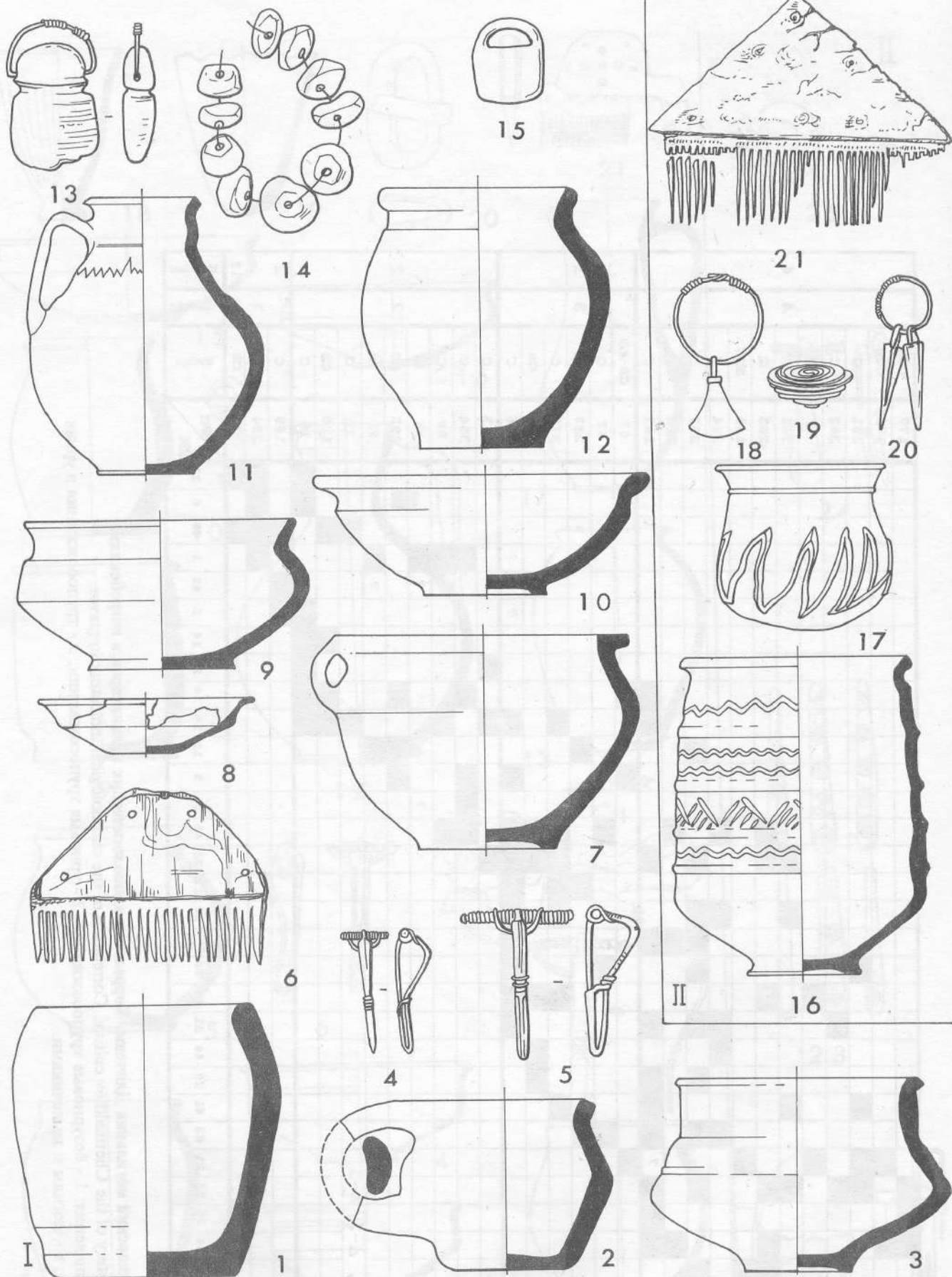

Табл.49. Данчены. Третья и четвертая группы погребений.

I - хроноиндикаторы: 1 - ХИ-44; 2 - ХИ-12; 3 - ХИ-33; 4 - ХИ-63; 5 - ХИ-61; 6, 7 - ХИ-42; 8 - ХИ-31; 9 - ХИ-53; 10 - ХИ-52; 11 - ХИ-51; 12 - ХИ-54; 13 - ХИ-28; 14 - ХИ-56; 15 - ХИ-21; 16 - ХИ-26; 17 - ХИ-20; 18 - ХИ-36; 19 - ХИ-62; 20, 21 - ХИ-64; 22 - ХИ-35; II (23-27) - индикаторы синхронизации.
 Dancheny. Finds from the 3d and the 4th groups of graves. I - chronological indicators; II - indicators of synchronization.

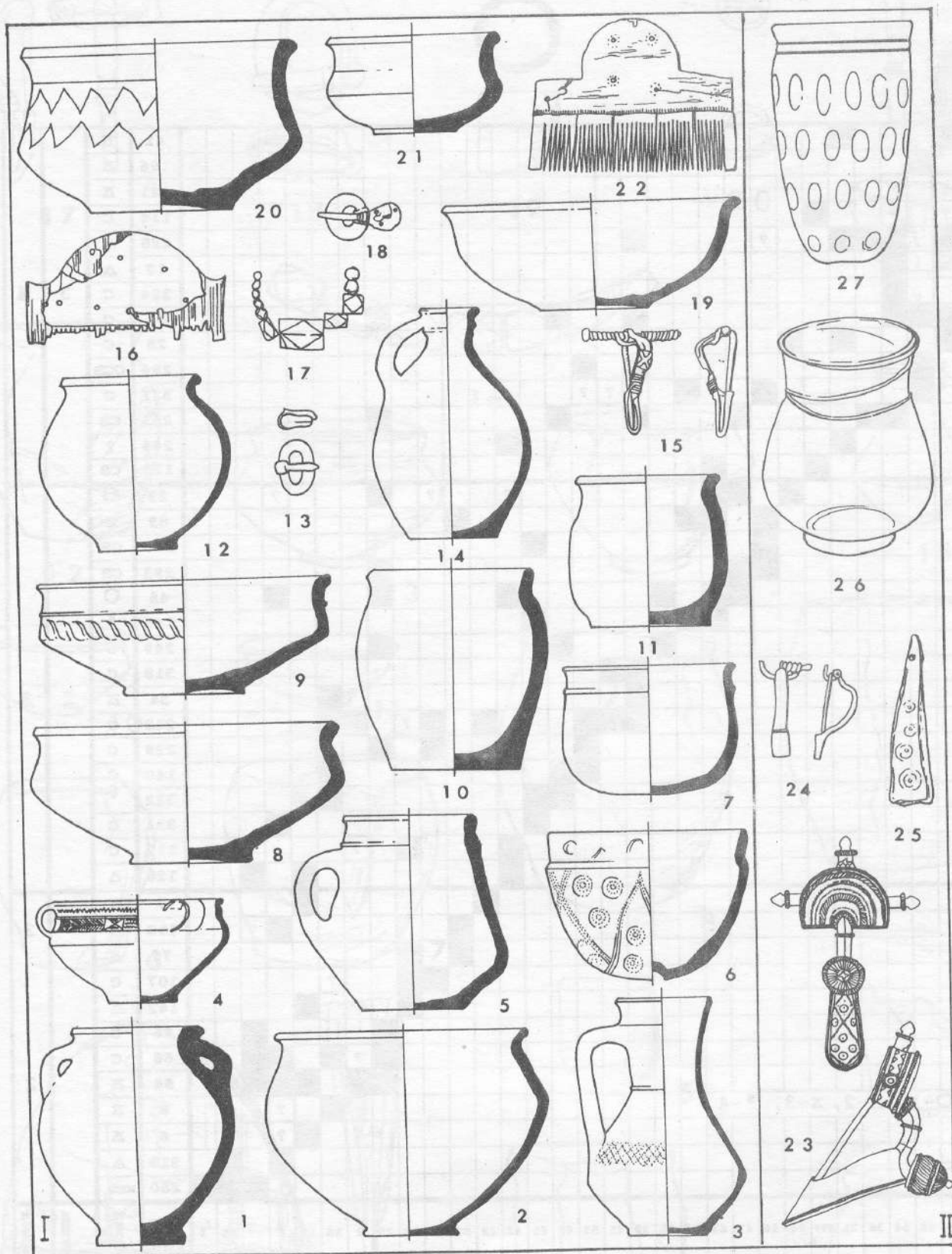

Табл.51. Будешты. Первая группа погребений.

1 - ХИ-8; 2-5 - ХИ-55; 6-9 - ХИ-1; 10 - ХИ-16; 11 - ХИ-3; 12 - ХИ-52; 13, 14 - ХИ-12; 15 - ХИ-10;
 16 - ХИ-20; 17 - ХИ-19; 18 - ХИ-28; 19, 20 - ХИ-13; 21, 22 - ИС.

Budeshty. Finds from the 1st group of graves.

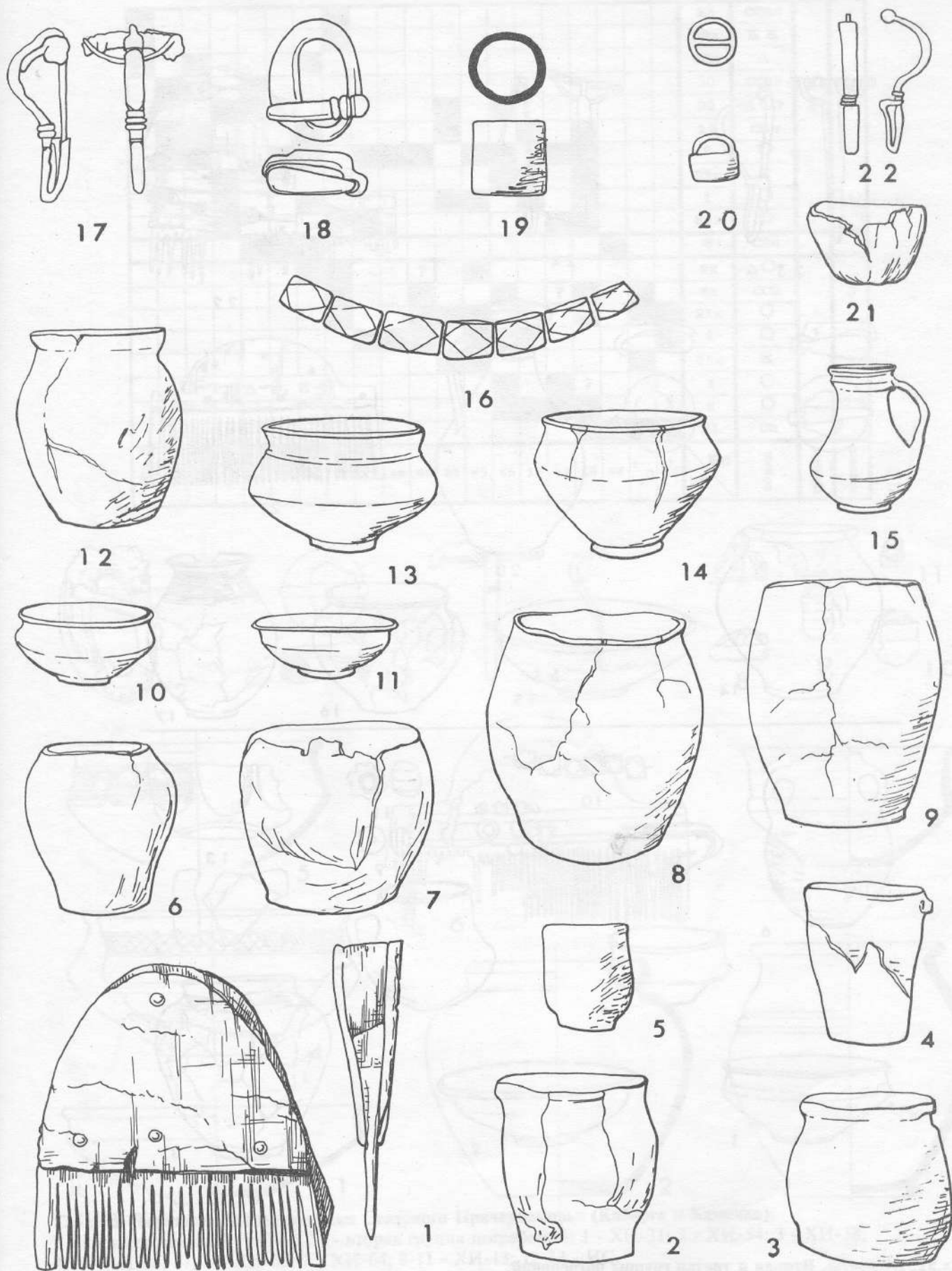

Табл.52. Будешты. Вторая и третья группы погребений.

1 - ХИ-53; 2 - ХИ-45; 3 - ХИ-32; 4 - ХИ-64; 5 - ХИ-61; 6 - ХИ-44; 7 - ХИ-63; 8 - ХИ-65; 9 - ХИ-15;
 10 - ХИ-47; 11 - ХИ-48; 12, 13 - ХИ-24; 14 - ХИ-46; 15 - ХИ-31; 16 - ХИ-54; 17 - ХИ-38; 18, 19 - ХИ-36;
 20 - ХИ-56, 67; 21, 22 - ХИ-35; 23, 24 - ХИ-21.

Budeshty. Finds from the 2nd and the 3d groups of graves.

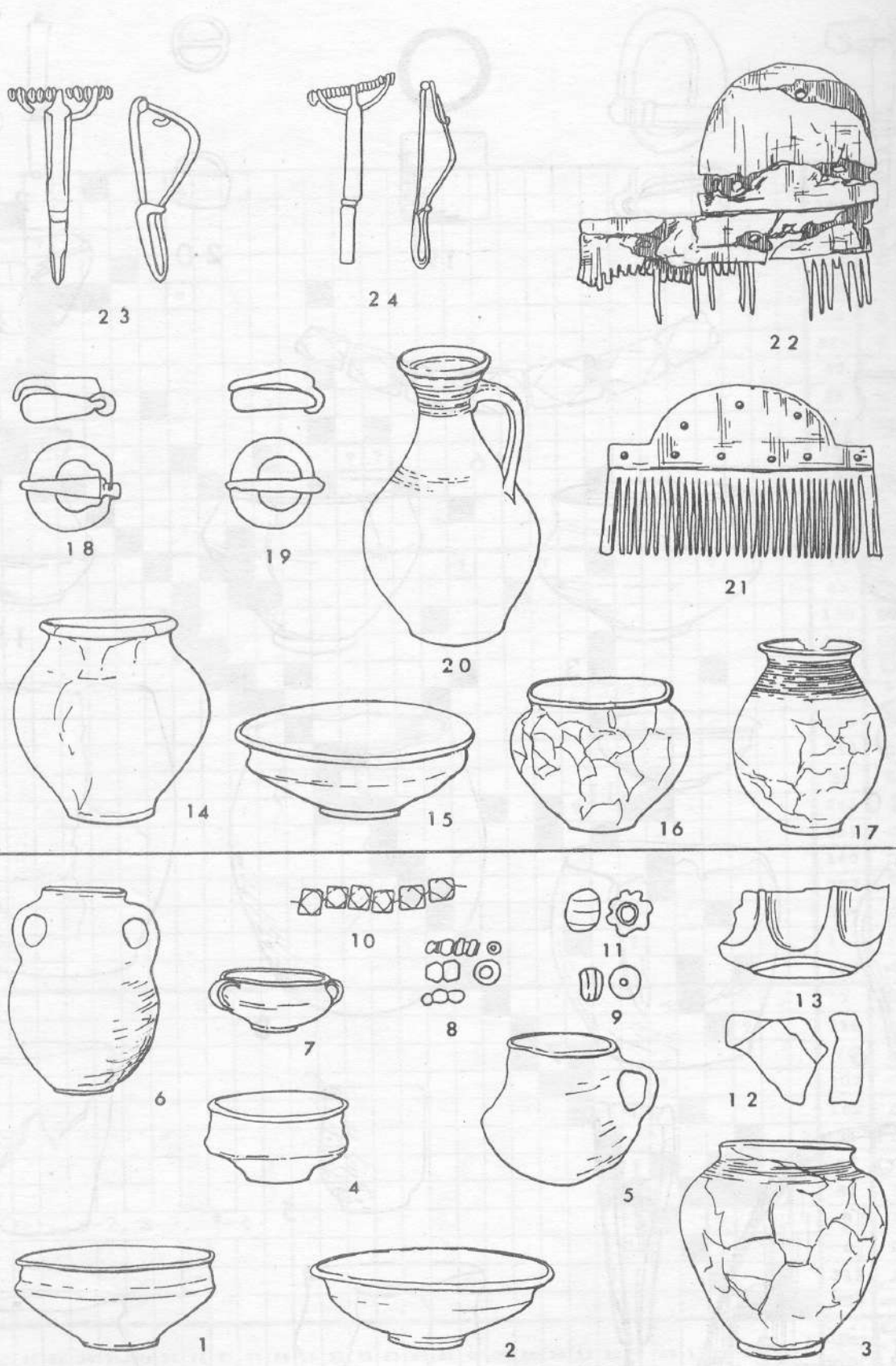

Табл.53. Черняховские могильники Северного Причерноморья (Каборга и Каменка).
 I - корреляционный график; II - вторая группа погребений: 1 - ХИ-31; 2 - ХИ-54; 3 - ХИ-38;
 4, 5 - ХИ-30, 37; 6 - ХИ-35; 7 - ХИ-64; 8-11 - ХИ-13; 12-14 - ИС.
 Cherniakhov cemeteries of the North Pontic area (Kaborga and Kamenka). I - correlation table; II - finds from
 the 2nd group of graves.
 Условные обозначения: 1 - безурновые трупосожжения, 2 - урновые трупосожжения, 3 - трупосожже-
 ния в урнах под крышками; п - подбой; крестиком отмечены погребения из Каменки.



Табл.54. Северопричерноморский блок (Каборга и Каменка). Первая группа погребений.
 1 - ХИ-12/1; 2 - ХИ-63; 3, 4 - ХИ-16; 5 - ХИ-10; 6 - ХИ-67; 7 - ХИ-66; 8 - ХИ-20; 9 - ХИ-6; 10 - ХИ-28;
 11 - ХИ-53; 12 - ХИ-52; 13 - ХИ-45; 14 - ХИ-42; 15, 16 - ИС.
 Kaborga and Kamenka. Finds from the 1st group of graves.

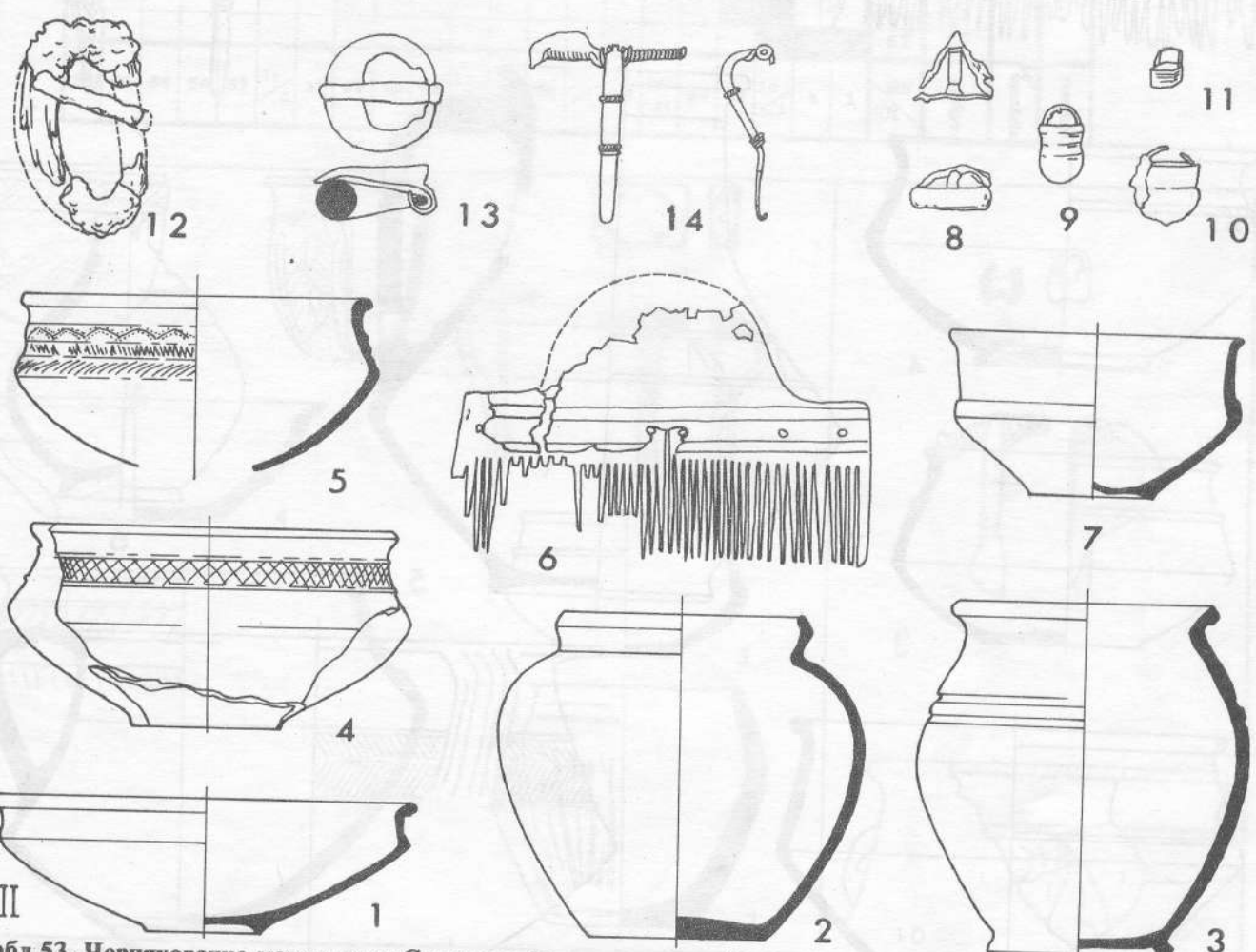
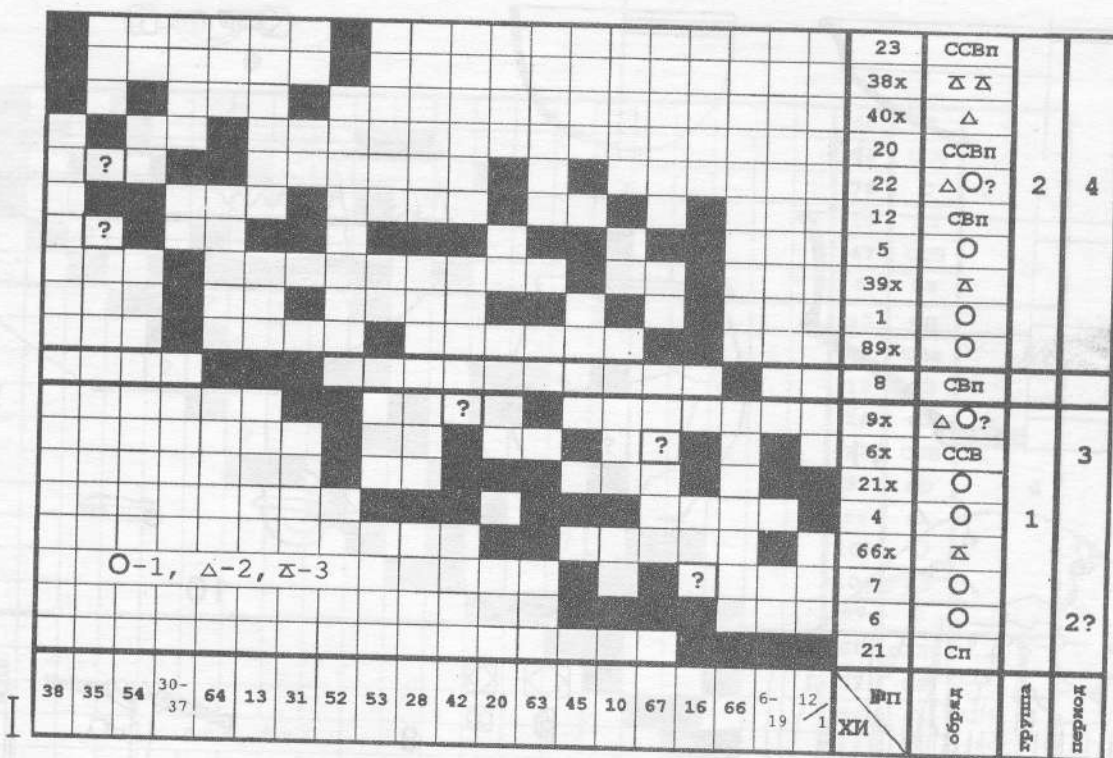

Табл.56. Гавриловка. Вторая и третья группы погребений.

I - хроноиндикаторы: 1, 2 - ХИ-12/2; 3 - ХИ-32; 4 - ХИ-31/1; 5 - ХИ-52; 6, 7 - ХИ-33; 8 - ХИ-31/2; 9, 10 - ХИ-35; 11 - ХИ-28; 12 - ХИ-57; 13 - ХИ-50; 14 - ХИ-30; 15 - ХИ-69; 16 - ХИ-68;

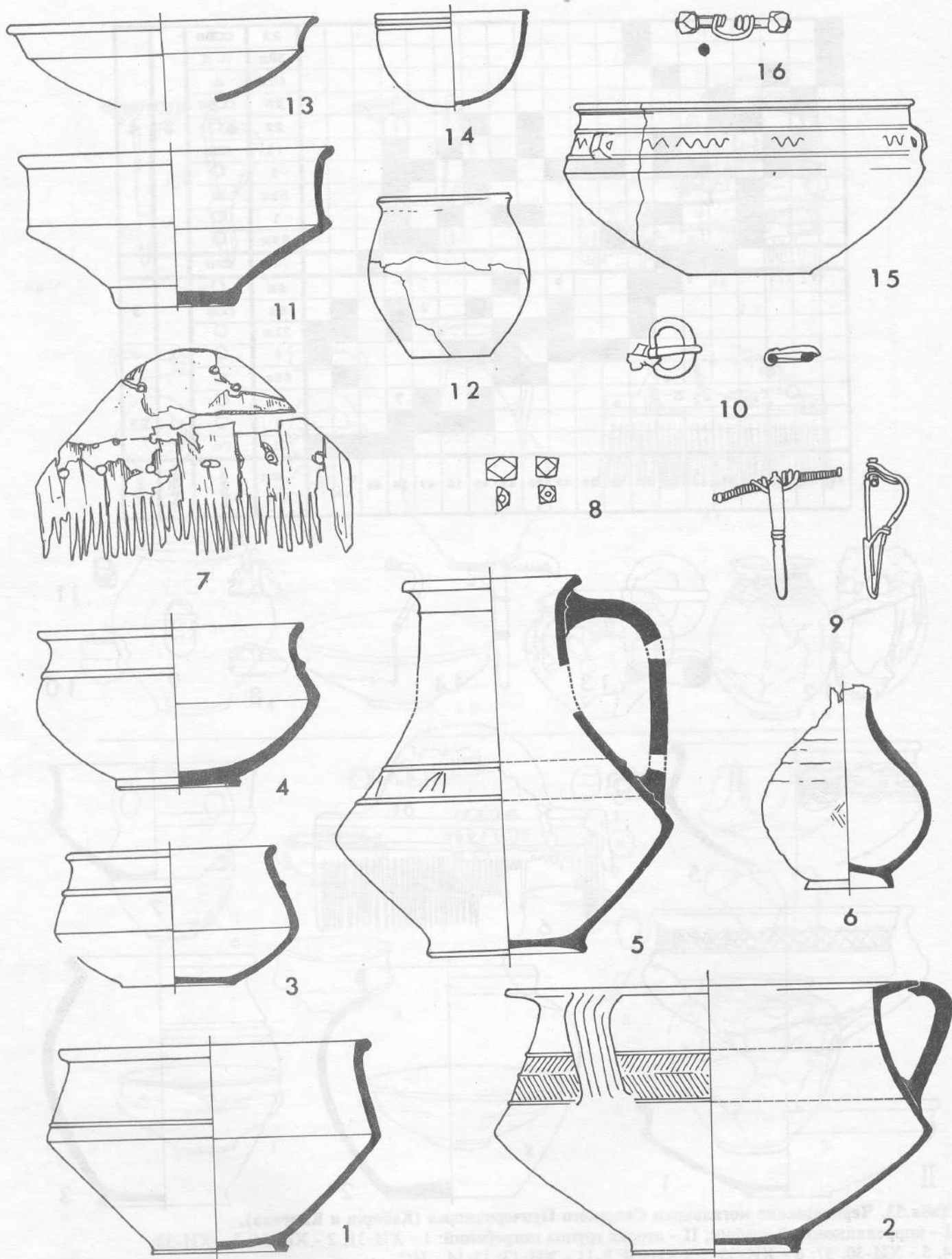
II (17-20) - индикаторы синхронизации.

Gavrillovka. The 2nd and the 3d groups of graves. I - chronological indicators; II - indicators of synchronization.

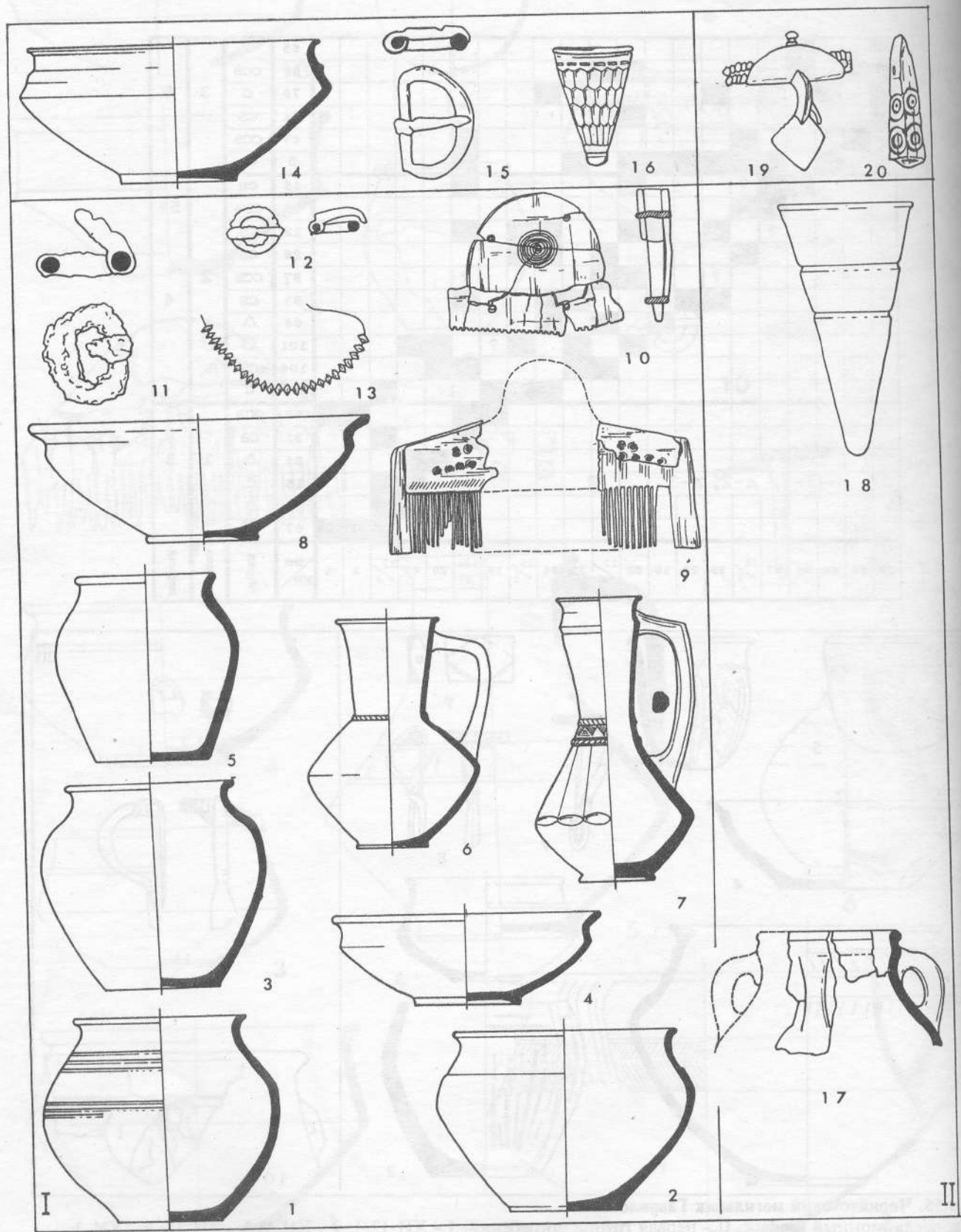

Табл.58. Черняхов, Ромашки, Маслово. Первая группа погребений.

I - хроноиндикаторы: 1 - ХИ-16; 2 - ХИ-1; 3 - ХИ-8/1; 4, 5 - ХИ-13; 6 - ХИ-20; 7, 8 - ХИ-6; 9-12 - ХИ-19; II (13-19) - индикаторы синхронизации.

Cherniakhov, Romashky, Maslovo. The 1st group of graves. I - chronological indicators; II - indicators of synchronization.

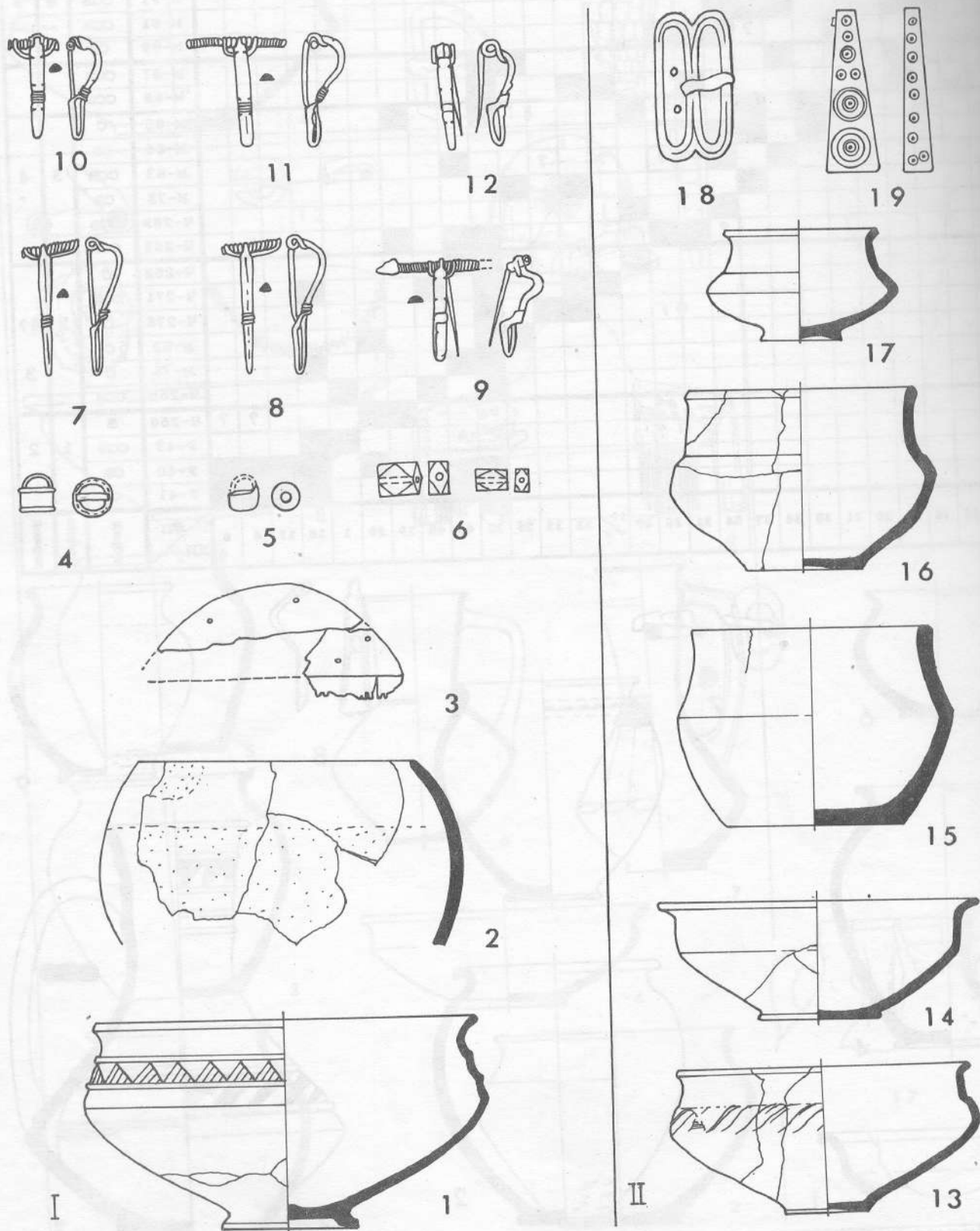

Табл.59. Черняхов, Ромашки, Маслово. Третья и четвертая группы погребений.
 1 - ХИ-37; 2 - ХИ-31; 3 - ХИ-54; 4 - ХИ-26; 5 - ХИ-21; 6 - ХИ-34; 7 - ХИ-44; 8, 9 - ХИ-30;
 10, 13 - ХИ-35; 11 - ХИ-53; 12 - ХИ-36; 14, 15 - ИС.

Cherniakhov, Romashky, Maslovo. Finds from the 1st group of graves.

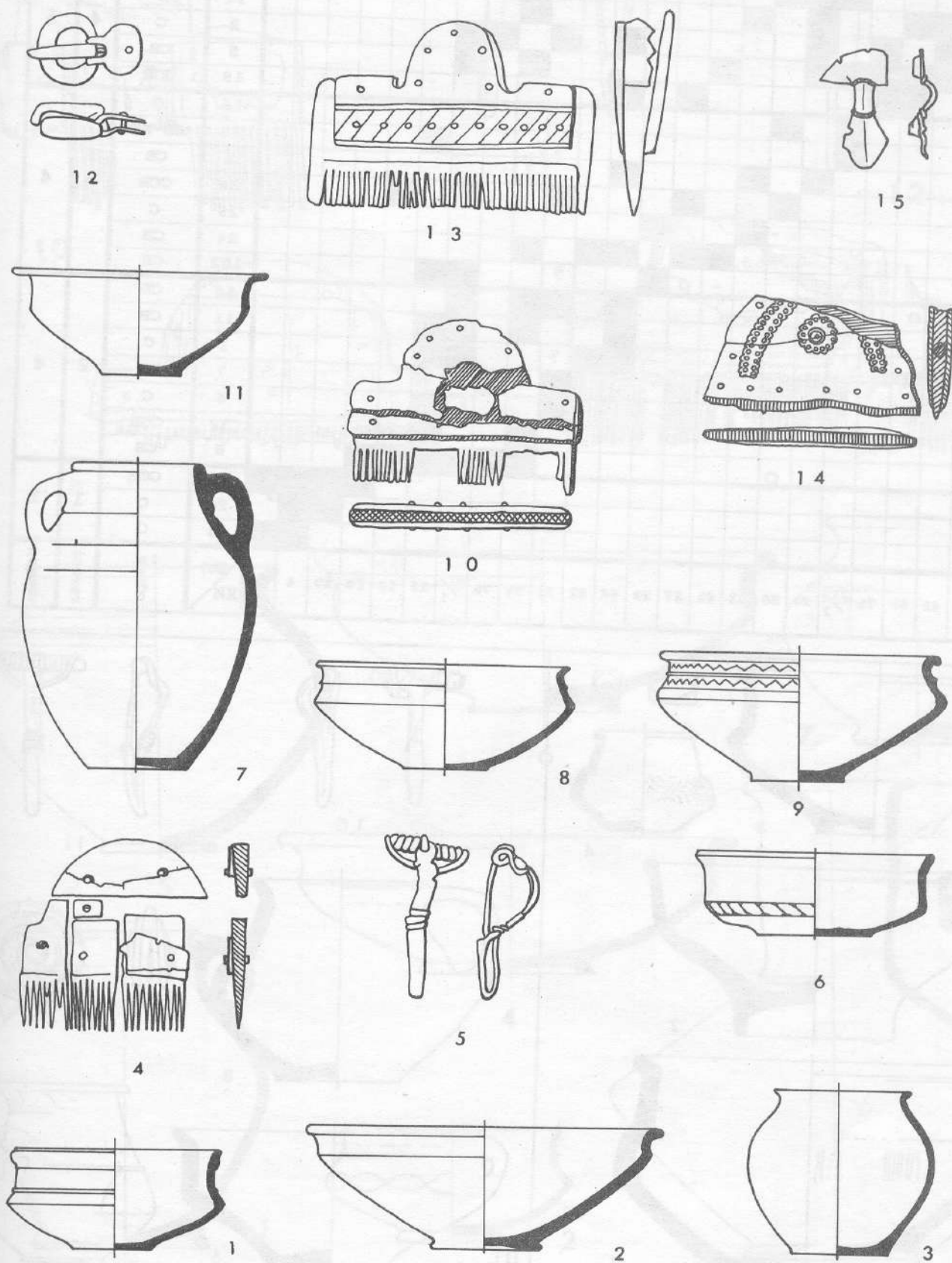

Табл.61. Журавка. Вторая группа погребений.

1 - ИС; 2 - ХИ-70; 3 - ХИ-33; 4 - ХИ-31/1; 5 - ХИ-54; 6 - ХИ-62; 7 - ХИ-46; 8-10 - ХИ-35; 11, 12 - ХИ-21.
Zhuravka. Finds from the 2nd group of graves.



Табл.62. Журавка. Третья и четвертая группы погребений.
 1 - ХИ-30; 2 - ХИ-37; 3 - ХИ-41/2; 4 - ХИ-53; 5 - ХИ-56; 6 - ХИ-29; 7 - ХИ-71; 8 - ХИ-61; 9 - ХИ-50;
 10 - ХИ-49; 11-13 - ХИ-59; 14-16 - ХИ-73; 17, 18 - ИС.
 Zhuravka. Finds from the 3d and the 4th groups of graves.

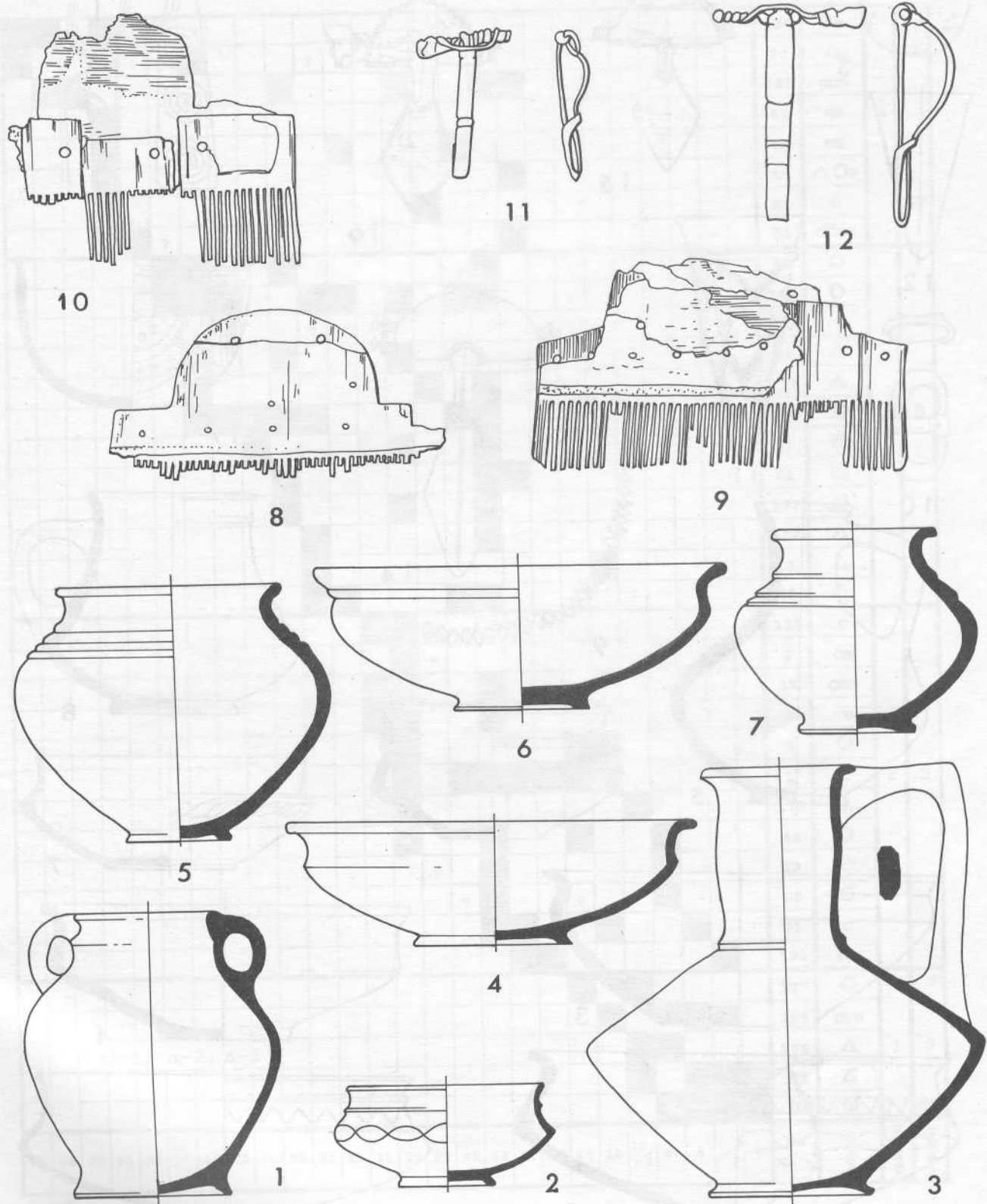

Табл.64. Компанийцы. Первая и вторая группы погребений.

I - хроноиндикаторы: 1 - ХИ-4; 2 - ХИ-60; 3 - ХИ-12/1; 4, 5 - ХИ-1/1; 6 - ХИ-10; 7, 8 - ХИ-5; 9 - ХИ-17; 10 - ХИ-45; 11 - ХИ-16; 12 - ХИ-74; 13 - ХИ-19; 14 - ХИ-28; 15 - ХИ-20; 16, 17 - ХИ-13; II (18-20) - ИС.

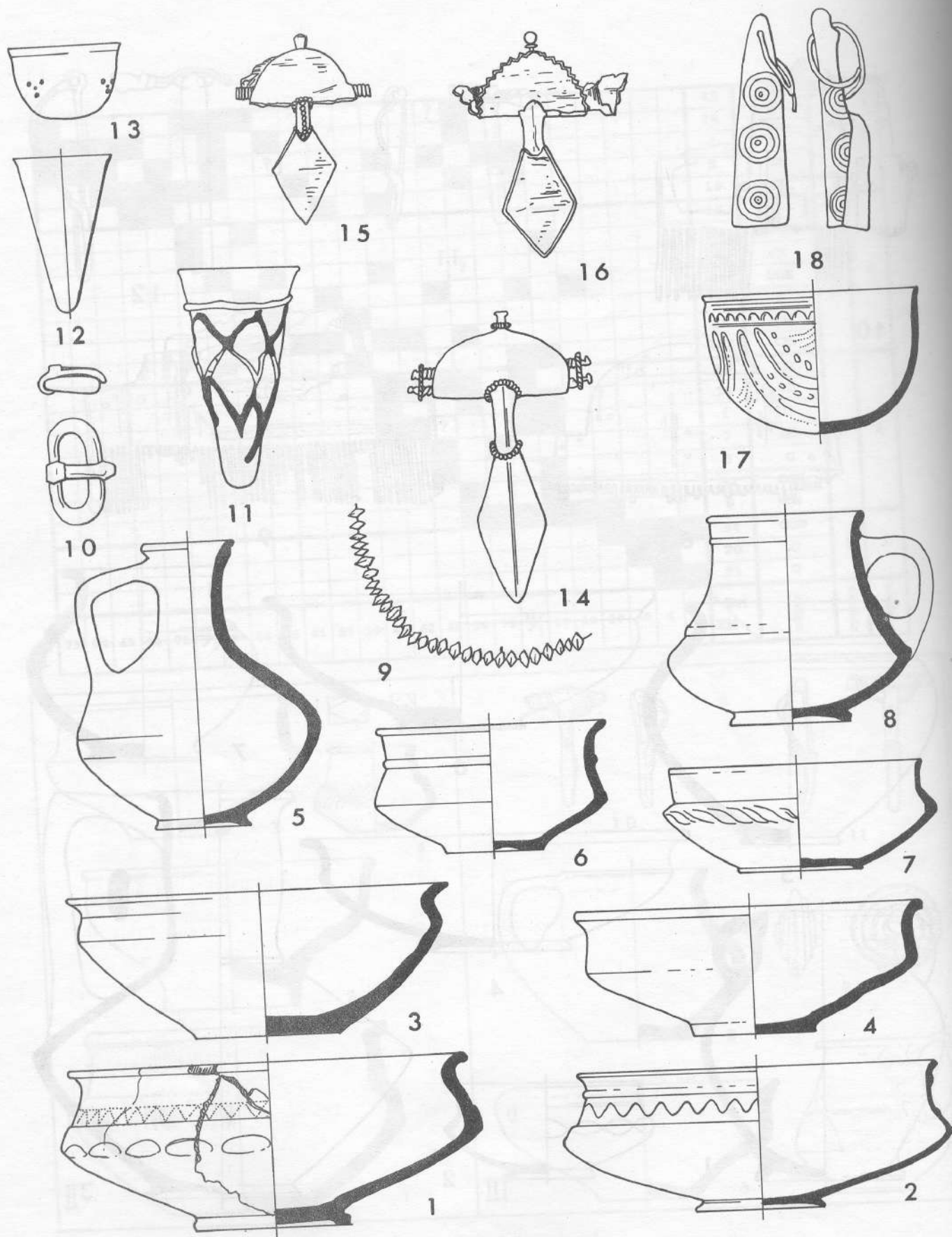
Kompanyittsy. Finds from the 1st and the 2nd groups of graves. I - chronological indicators; II - indicators of synchronization.

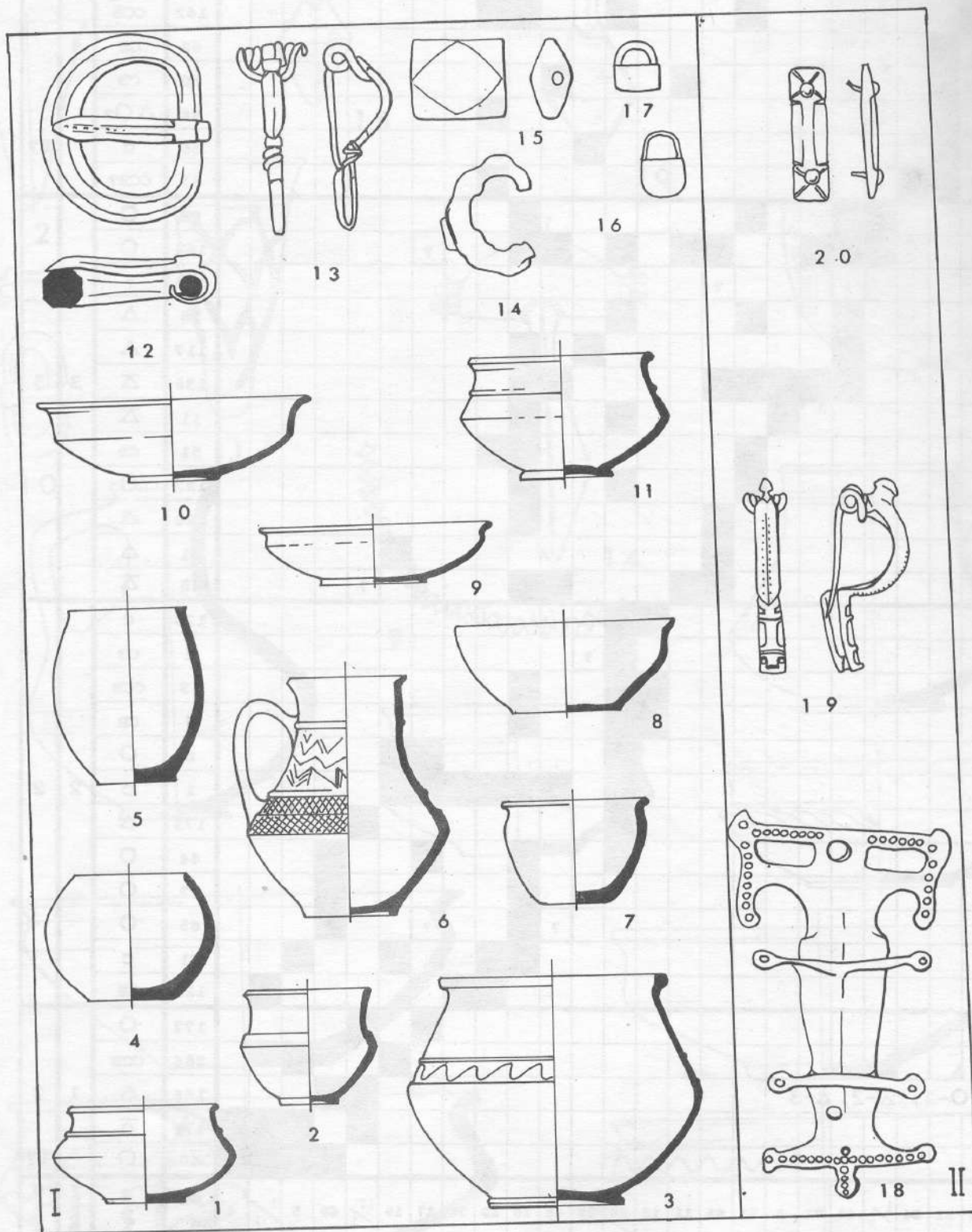

Табл.65. Компанийцы. Третья и четвертая группы погребений.

I - хроноиндикаторы: 1, 2 - ХИ-52; 3, 4 - ХИ-63; 5 - ХИ-1/2; 6 - ХИ-42; 7 - ХИ-11; 8 - ХИ-3; 9 - ХИ-72; 10 - ХИ-51; 11 - ХИ-54; 12 - ХИ-30; 13 - ХИ-35; 14 - ХИ-44; II (15-19) - ИС.

Kompaniytsy. Finds from the 3d and the 4th groups of graves. I - chronological indicators; II - indicators of synchronization.

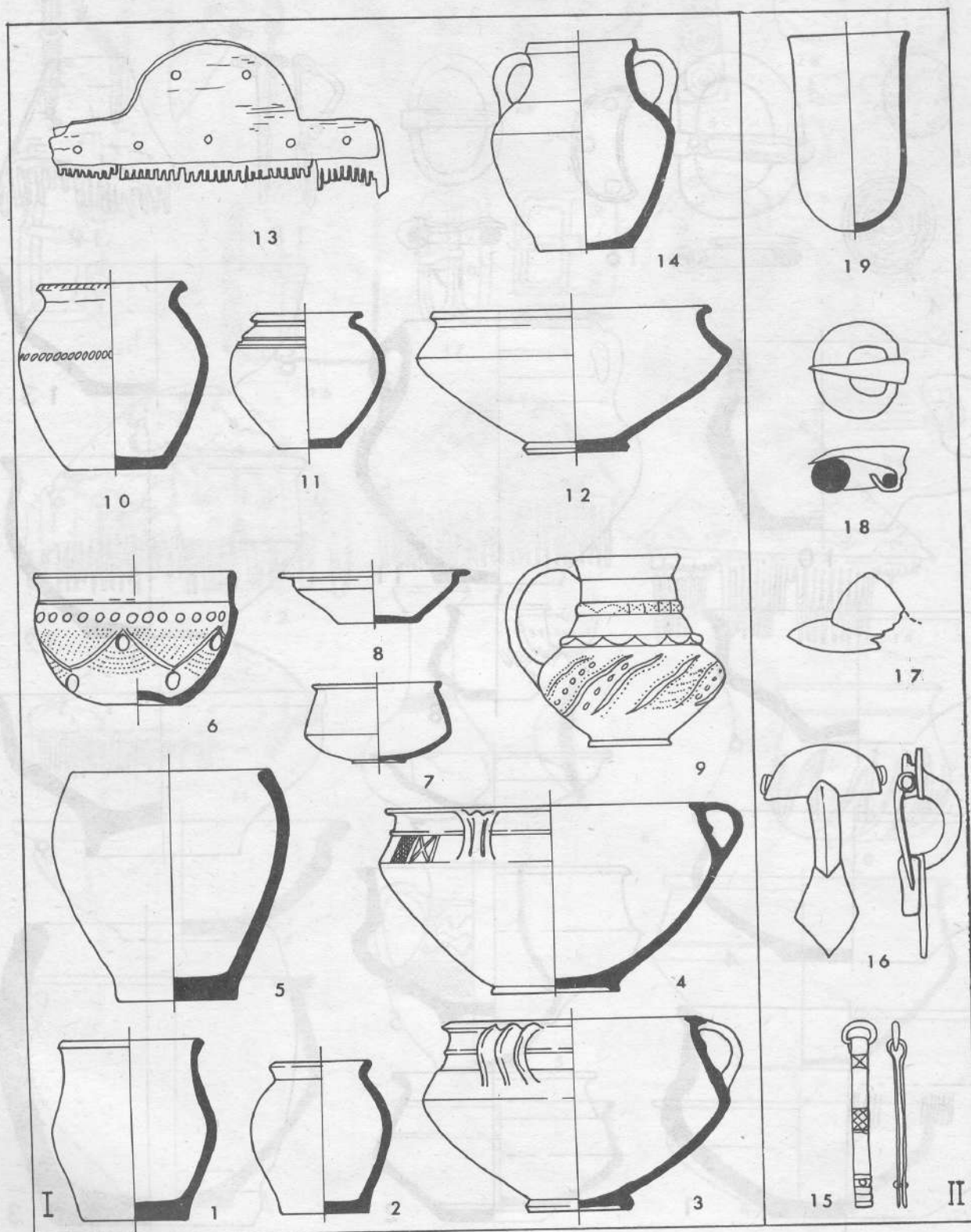

Табл.66. Черняховская культура. Период 1 (230/240 - 270/280).

1, 5, 6 - Журавка, п. 21; 2 - Косаново, п. 29; 3 - Данчены, п. 234; 4 - Косаново, п. 31; 7 - Данчены, п. 10;
 8 - Журавка, п. 20; 9 - Журавка, п. 34; 10 - Данчены, п. 241; 11 - Чернелив-Русский, п. 131;
 12 - Чернелив-Русский, п. 65; 13 - Компанийцы, п. 171; 14 - Журавка, п. 21; 15 - Косаново, п. 20;
 16, 19 - Ружичанка, п. 8; 17, 18 - Косаново, п. 19.

Cherniakhov culture. Period 1 (230/240 - 270/280).

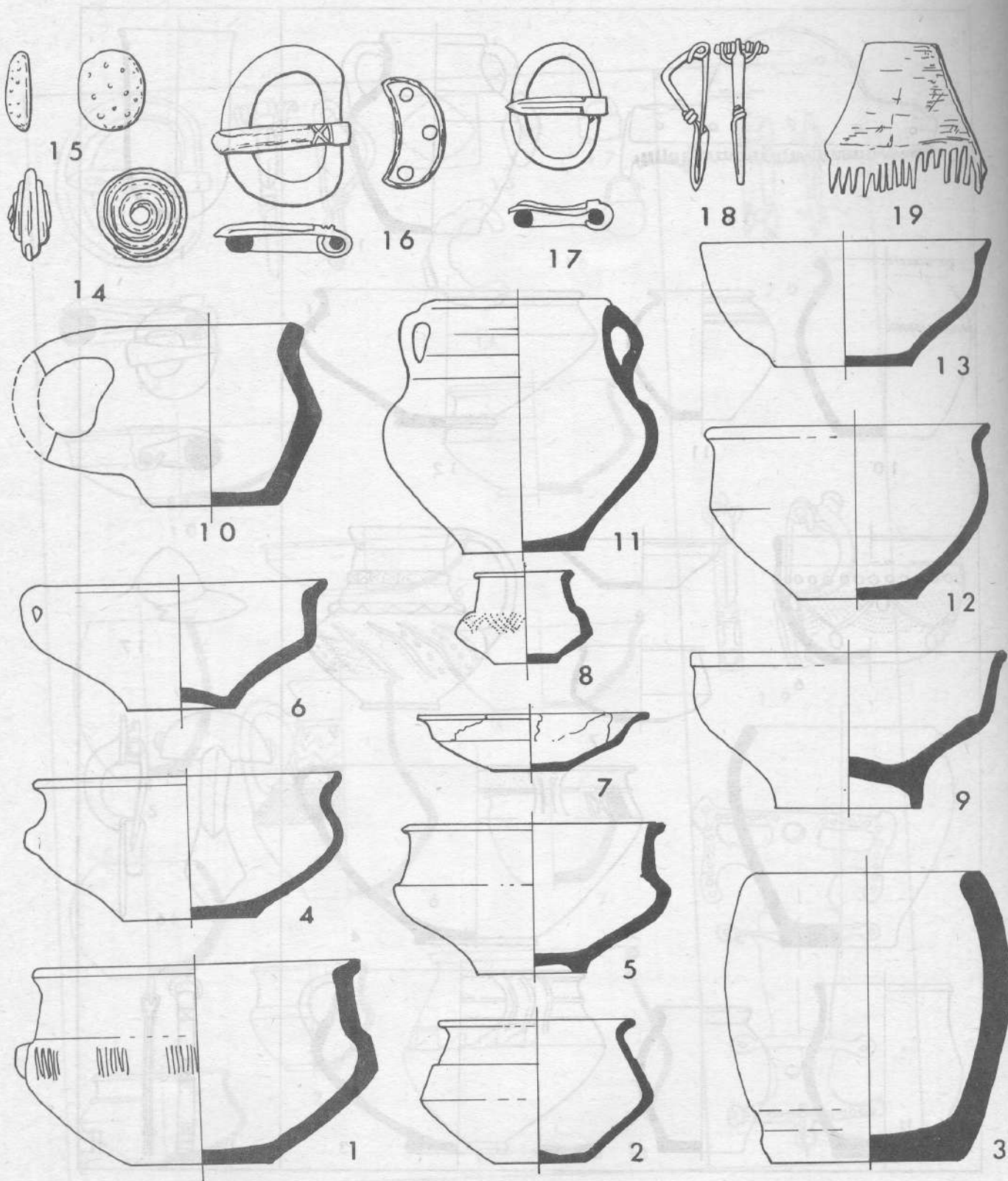

Табл.67. Черняховская культура. Период 2 (270/280 - 310/320).

1, 10 - Данчены, п. 169; 2 - Косаново, п. 7; 3 - Ромашки, случайная находка; 4 - Данчены, п. 88; 5 - Компанийцы, п. 286; 6, 12 - Каборга, п. 21; 7 - Оселивка, п. 58; 8 - Оселивка, п. 72; 9 - Чернелив-Русский, п. 96; 11 - Чернелив-Русский, п. 111; 13 - Данчены, п. 10; 14 - Данчены, п. 356; 15 - Ружичанка, п. 57; 16 - Ружичанка, п. 44; 17 - Ромашки, п. 43; 18, 23, 29 - Косаново, п. 22; 19 - Компанийцы, п. 122; 20 - Компанийцы, п. 1; 21 - Ружичанка, п. 4; 22 - Ружичанка, п. 24; 24 - Компанийцы, п. 8; 25 - Черняхов, п. 256; 26 - Данчены, п. 263; 27 - Косаново, п. 39; 28 - Компанийцы, п. 130.
Chernyakhov culture. Period 2 (270/280 - 310/320).



Табл.68. Черняховская культура. Период 3 (310/320 - 350/355).
 1, 21 - Каборга, п. 4; 2, 12 - Косаново, п. 27; 3 - Черняхов, п. 262; 4 - Черняхов, п. 275; 5 - Фурмановка, п. 9; 6, 17 - Оселивка, п. 86; 7 - Гавриловка, п. 68; 8, 11, 20, 33 - Данчены, п. 366; 9 - Холмское, п. 17; 10 - Данчены, п. 287; 13 - Оселивка, п. 16; 14 - Фурмановка, п. 3; 15 - Фурмановка, п. 17; 16 - Оселивка, п. 15; 18, 36 - Косаново, п. 9; 19 - Косаново, п. 38; 22 - Оселивка, п. 17; 23 - Каборга, п. 8; 24, 37 - Николаевка; 25 - Косаново, п. 26; 26 - Косаново, п. 9; 27 - Косаново, п. 38; 28 - Будешты, п. 243; 29 - Косаново, п. 36; 30 - Будешты, п. 45; 31 - Фурмановка, п. 25; 32 - Фурмановка, п. 23; 34 - Маслово, п. 82; 35 - Гавриловка, п. 31; 38 - Фурмановка, п. 22; 39 - Данчены, п. 67.
 Cherniakhov culture. Period 3 (310/320 - 350/355).

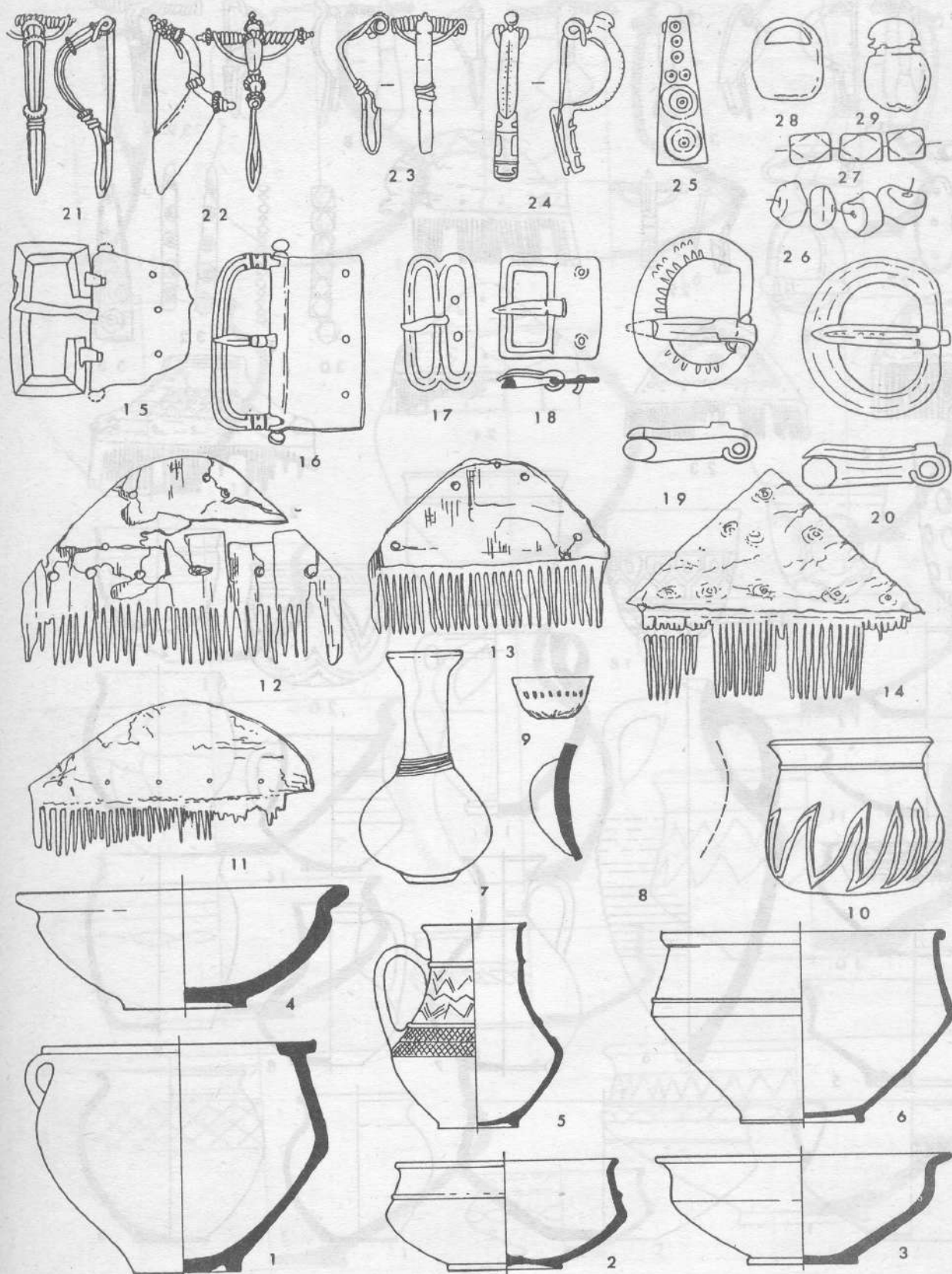

Табл. 69. Черняховская культура. Периоды 4, 5 (350/355 - 400/410). Керамика.

1 - Журавка, п. 105; 2 - Журавка, п. 8; 3 - Журавка, п. 36; 4 - Журавка, п. 43; 5 - Журавка, п. 5; 6 - Данчены, п. 145; 7 - Журавка, п. 15; 8 - Данчены, п. 337; 9 - Журавка, п. 1; 10 - Журавка, п. 102; 11, 16 - Косаново, п. 5; 12 - Журавка, п. 11; 13 - Косаново, п. 2; 14 - Холмское, п. 14; 15 - Журавка, п. 14; 17 - Гавриловка, п. 5.

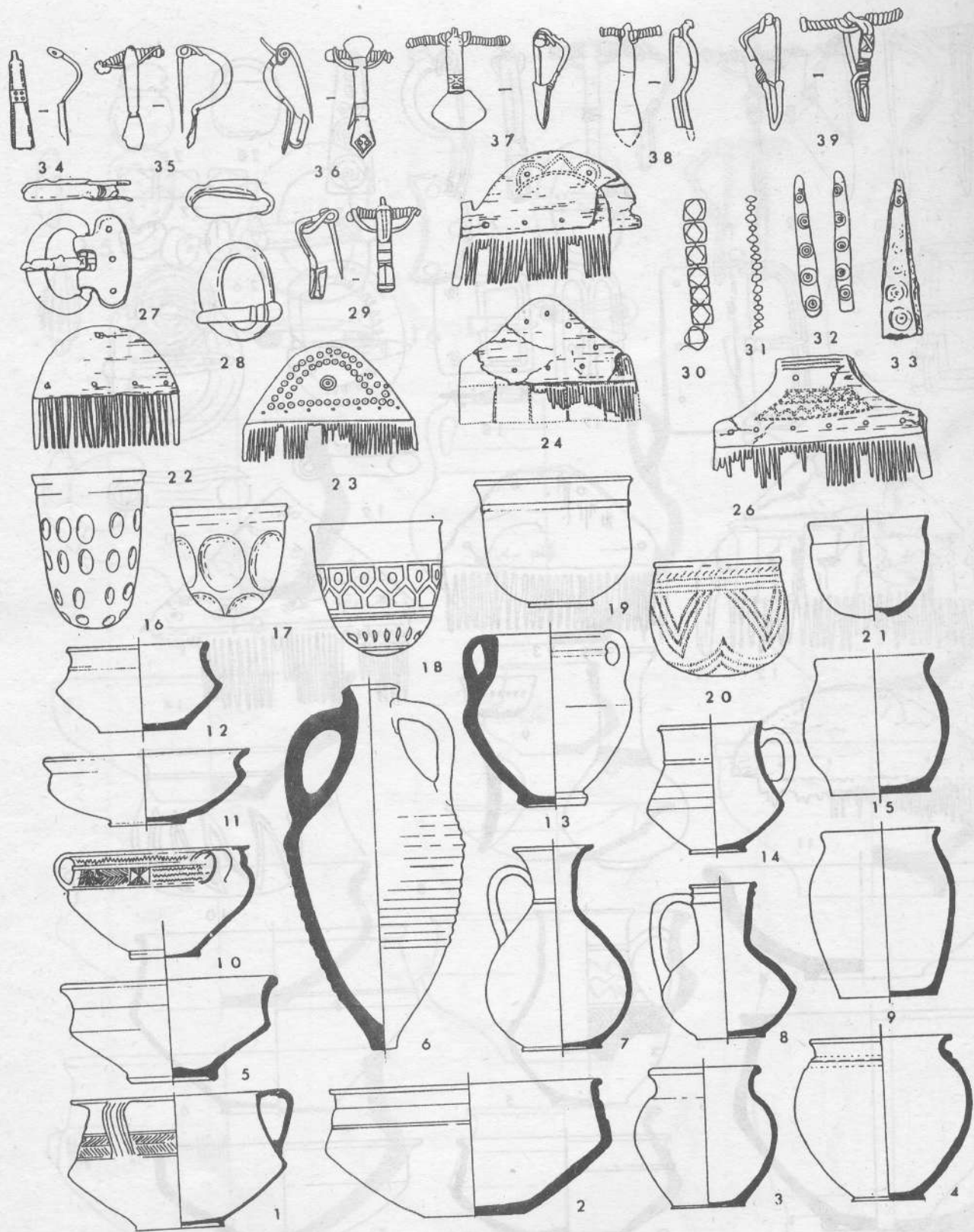
Cherniakhov culture. Periods 4, 5 (350/355 - 400/410). Pottery.

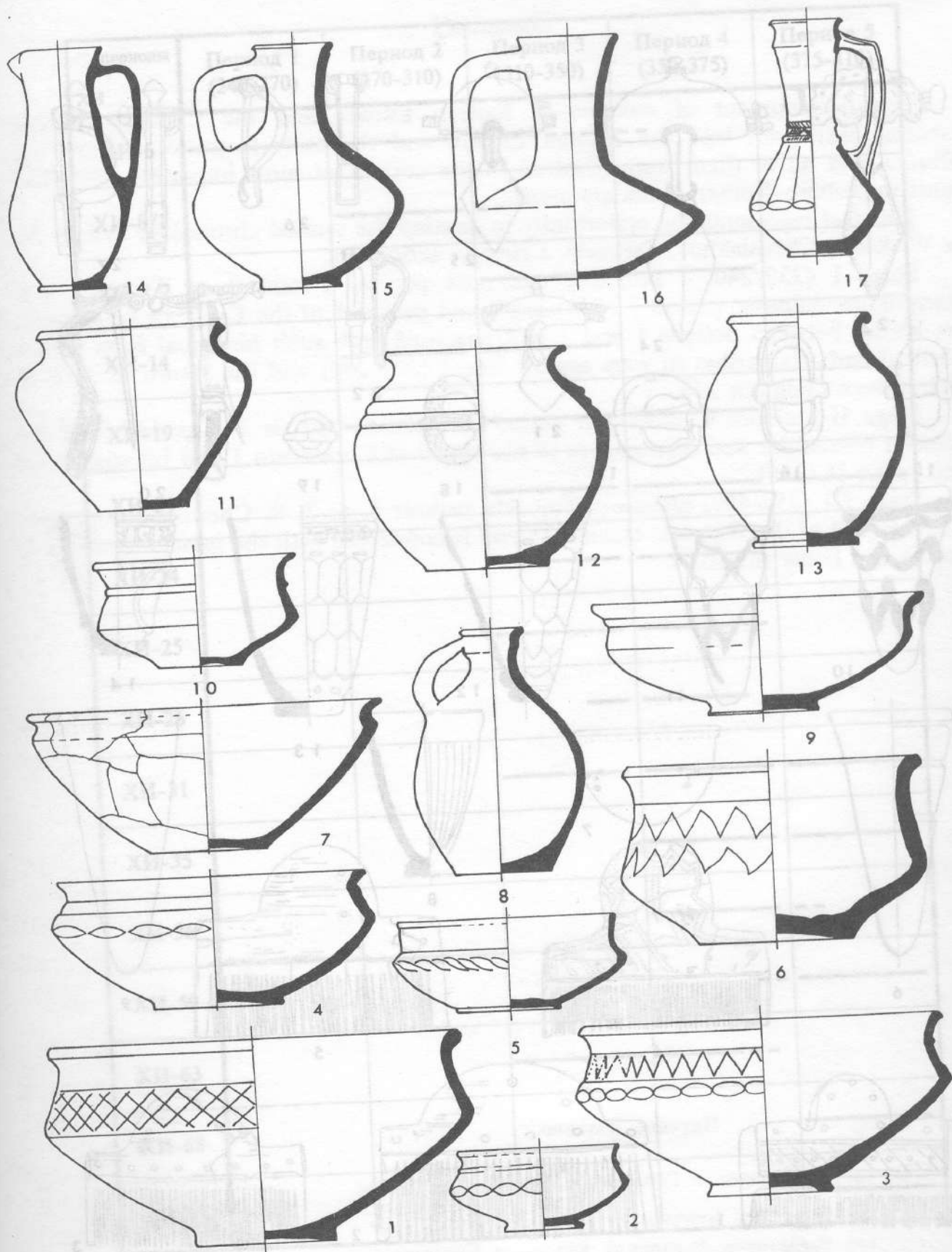
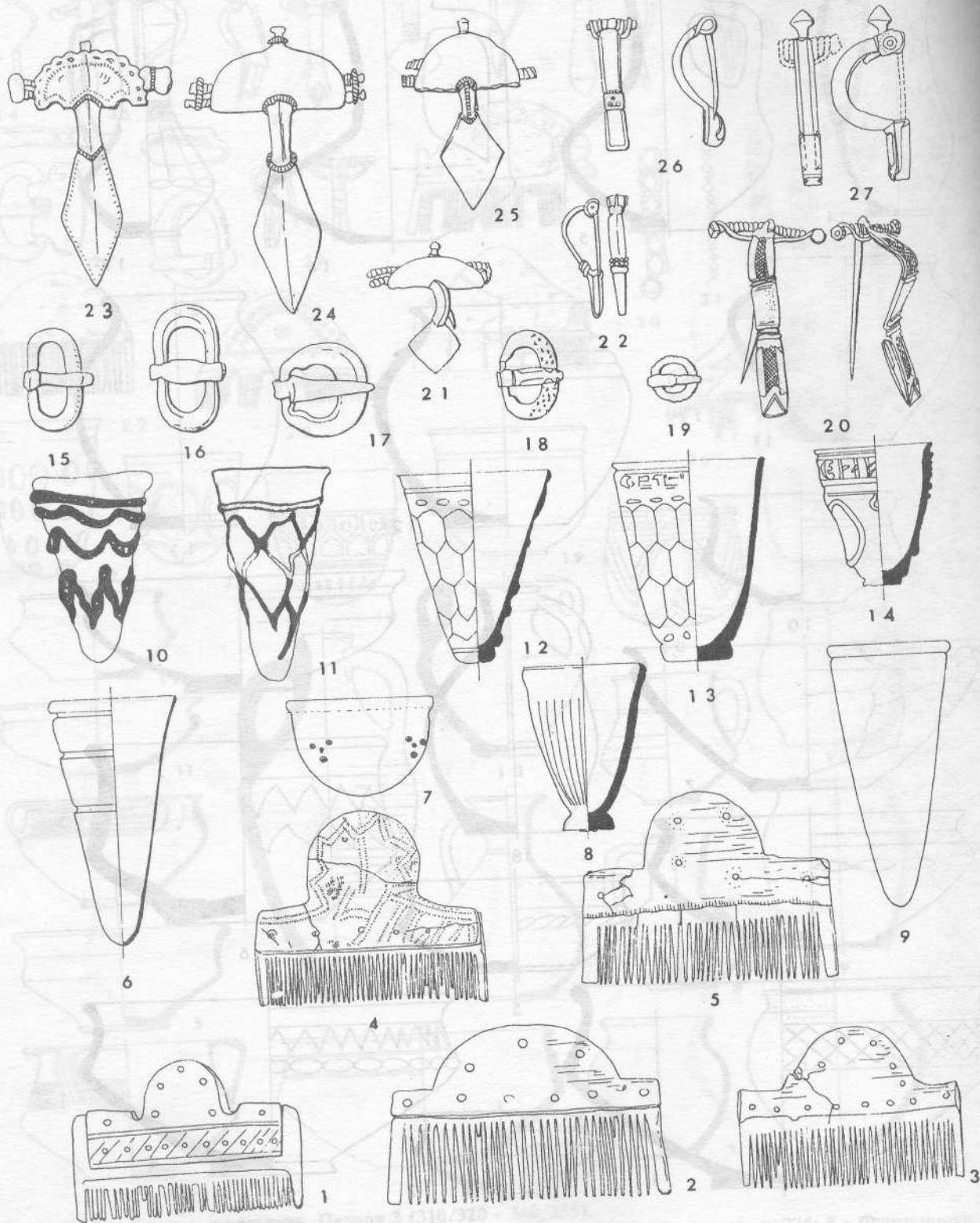

Табл.70. Черняховская культура. Периоды 4, 5 (350/355 - 400/410). Инвентарь.
 1 - Маслово, п. 69; 2 - Будешты, п. 228; 3 - Чернелив-Русский, п. 61; 4, 20 - Гавриловка, п. 5; 5 - Данчены, п. 224; 6 - Ранжевое, п. 18; 7, 25 - Журавка, п. 14; 8 - Фурмановка, п. 8; 9 - Малаешты, п. 33; 10 - Косаново, п. 13; 11 - Журавка, п. 5; 12 - Ранжевое, п. 12; 13, 23 - Ранжевое, п. 14; 14 - Малаешты, п. Б; 15, 24 - Журавка, п. 2; 16 - Оселивка, п. 89; 17 - Будешты, п. 41; 18, 27 - Косаново, п. 21; 19 - Гавриловка, п. 35; 21 - Гавриловка, п. 88; 22 - Косаново, п. 8; 26 - Косаново, п. 3.
 Cherniakhov culture. Periods 4, 5 (350/355 - 400/410).

периоды ХИ	Период 1 (240-270)	Период 2 (270-310)	Период 3 (310-350)	Период 4 (350-375)	Период 5 (375-410)
ХИ-6	_____	_____	-----	-----	-----
ХИ-8/1		_____	---		
ХИ-8/2			_____	_____	
ХИ-14		_____	_____	_____	
ХИ-19		_____	_____	_____	
ХИ-21			_____	_____	
ХИ-24			_____	_____	
ХИ-25			_____	_____	
ХИ-26			---	_____	
ХИ-31			_____	_____	_____
ХИ-35				_____	_____
ХИ-36				_____	---
ХИ-59				---	_____
ХИ-63			_____	-----	
ХИ-68					_____
ХИ-73				---	_____

Табл.71. Продолжительность существования основных хроноиндикаторов черняховской культуры.
Periods of existence of the most important Cherniakhov chronological indicators.